

ТИПОВЫЕ КОНСТРУКЦИИ, ИЗДЕЛИЯ И УЗЛЫ ЗДАНИЙ И СООРУЖЕНИЙ

СЕРИЯ 1.136.9 - 22

ДЕРЕВОАЛЮМИНИЕВЫЕ ОКНА  
И БАЛКОННЫЕ ДВЕРИ

ВЫПУСК 5 / 88

ОКНА И ДВЕРИ БАЛКОННЫЕ ДЕРЕВОАЛЮМИНИЕВЫЕ С  
НАРУЖНЫМ АЛЮМИНИЕВЫМ ПЕРЕПЛЕТОМ  
ДЛЯ ОБЩЕСТВЕННЫХ ЗДАНИЙ

Рабочие чертежи КМ

23550

ЦЕНА 5-17

ЦЕНТРАЛЬНЫЙ ИНСТИТУТ ТИПОВОГО ПРОЕКТИРОВАНИЯ  
ГОССТРОЯ СССР

Москва, А-445, Смольная ул., 22

Сдано в печать III 1989 года

Заказ № 3259 Тираж 5640 экз.

ТИПОВЫЕ КОНСТРУКЦИИ, ИЗДЕЛИЯ И УЗЛЫ ЗДАНИЙ И СООРУЖЕНИЙ

СЕРИЯ 1.136.9 - 22

# ДЕРЕВОАЛЮМИНИЕВЫЕ ОКНА И БАЛКОННЫЕ ДВЕРИ

выпуск 5/88

ОКНА И ДВЕРИ БАЛКОННЫЕ ДЕРЕВОАЛЮМИНИЕВЫЕ С  
НАРУЖНЫМ АЛЮМИНИЕВЫМ ПЕРЕПЛЕТОМ  
ДЛЯ ОБЩЕСТВЕННЫХ ЗДАНИЙ

Рабочие чертежи КМ

Главный инженер института  В. Шевелёв

Утверждены:

Государственным Комитетом  
по архитектуре при Госстрое СССР,  
приказ от 29. VIII. 88 г. № 246

Главный инженер проекта  В. Аникьев

© ЦИТП Госстроя СССР, 1989

ВВЕДЕН В ДЕЙСТВИЕ Киев ЗНИИЭП с 1. III. 89 г.,

ПРИКАЗ от 20. IX. 88 г. № 306. СРОК ДЕЙСТВИЯ до 1. III. 1994 г.

Обозначение	Наименование	Стр.
I.136.9-22.5/88-01 КМ.	Пояснительная записка	3
I.136.9-22.5/88-02 КМ.	Окна и балконные двери со спаренными переплетами. Номенклатура.	8
I.136.9-22.5/88-03 КМ.	Окна и балконные двери с раздельными переплетами. Номенклатура.	19
I.136.9-22.5/88-04 КМ.	Расположение элементов окон	30
I.136.9-22.5/88-05 КМ.	Установка приборов. Примеры.	34
I.136.9-22.5/88-06 КМ.	Алюминиевые элементы деревоалюминиевых окон и балконных дверей. Номенклатура.	37
I.136.9-22.5/88-07 КМ.	Деревянные элементы деревоалюминиевых окон и балконных дверей. Номенклатура.	47
I.136.9-22.5/88-08 КМ.	Номенклатура профилей.	55
I.136.9-22.5/88-09 КМ.	Схемы установки подкладок под стекло.	59
I.136.9-22.5/88-10 КМ.	Спецификация стекла.	60
I.136.9-22.5/88-II КМ.	Ведомость расхода материалов НА АЛЮМИНИЕВЫЕ ЭЛЕМЕНТЫ.	62

Унв. № подл. Подпись и дата Взам. инв. №

				1.136.9-22.5/88-00 КМ.		
Нач. АК-1	Жидков		8	Стр.	Лист	Листов
Н.контр.	Мамчук	Вин	1.88	Р		1
Гл. инж.	Анисьев	Вин	1.88	Содержание		
Провер.	Мамчук	Вин	1.88			
Разраб.	Александр	Вин	1.88			

### 1. Введение

1.1. Настоящая серия содержит рабочие чертежи типовых дерево-алюминиевых окон и балконных дверей (в дальнейшем - изделия) с двойным остеклением с внутренними деревянными и наружными алюминиевыми переплетами заводского изготовления, а также чертежи составных частей: алюминиевых и деревянных элементов.

1.2. Типы и размеры изделий приняты в соответствии с "Единой для всех видов строительства номенклатурой окон и дверей из дерева, стали и алюминиевых сплавов", одобренной Госстроем СССР по протоколу от 21 марта 1978 г. с изменениями № МК-3-2179 от 18 июля 1983 г., а также в соответствии с ГОСТ II214-86 "Окна и балконные двери деревянные с двойным остеклением для жилых и общественных зданий. Типы, конструкция и размеры".

### 2. Область применения

2.1. Деревоалюминиевые окна и балконные двери предназначены для заполнения светопроемов общественных зданий в I-IV ветровых районах СССР.

2.2. Сопротивление теплопередаче изделий следует принимать согласно приложению 6 СНиП II-3-79<sup>Ж</sup> аналогично изделиям в деревянных переплетах.

2.3. Сопротивление воздухопроницанию заполнений световых проемов окон и балконных дверей следует принимать согласно приложению 10 СНиП II-3-79<sup>Ж</sup> с коэффициентом I,1.

### 3. Типы и размеры

3.1. Деревоалюминиевые окна и балконные двери подразделяются на два типа:

- тип С - со спаренными переплетами;
- тип Р - с раздельными переплетами.

3.2. Габаритные размеры деревоалюминиевых изделий и размеры проемов для них соответствуют деревянным окнам и балконным дверям по ГОСТ II214-86.

3.3. В состав выпуска включены:

- чертежи изделий типа С и Р;
- комплектующие изделия: элементы блокировки марок ЭС и ЭР, комплекты элементов обрамления марок КОС и КОР, элементы обрамления (нащельники) для ленточных проемов и проемов с четвертями марок НС и НР.

Кроме этого в выпуск включены составные элементы деревоалюминиевых окон и балконных дверей, в том числе:

- номенклатура алюминиевых элементов типов С и Р (наружные переплеты);
- номенклатура деревянных элементов (внутренние переплеты);
- детали стыковки алюминиевых элементов.

### 4. Конструктивные решения

4.1. Конструкции деревоалюминиевых окон и балконных дверей типов С и Р решены на едином комплекте алюминиевых профилей. Из этого комплекта для изделий типа С используется 7 профилей; для типа Р - 8 профилей; для приборов 4 профиля; для элементов обрамления (нащельников) - 3 профиля.

Резиновые профили, комплектующие все типы изделий, приняты по номенклатуре профилей типовых конструкций окон, дверей, витражей и витрин из алюминиевых сплавов.

4.2. Конструкции представляют собой комбинированные по материалу изделия, состоящие из наружных переплетов, выполненных из алюминиевых сплавов и внутренних деревянных переплетов.

4.3. Для изделий типа С наружные алюминиевые переплеты выполнены в виде отдельных рам (коробки и створки), а внутренние пере-

Шифр, № подл.  
Подпись и дата  
Взам. инв. №

И. КОНТРОЛ.	Матчио	А.А.	1.88
НАЧ. АЛМ-1	Жиркова	М.А.	1.88
ГЛАВ. ИНЖ. АЛМ	Халайда	Л.В.	1.88
ГЛАВ. ИНЖ. ДР	Алексеев	В.В.	1.88
ПРОБЕР.	Алексеев	В.В.	1.88
РАЗРАБ.	Матчио	А.А.	1.88

1. 136.9-22.5/88 - 01 КМ.

Пояснительная  
записка

Страниц	Лист	Листов
Р	1	5
КиевЗНИИЭП		

плеты представляют собой наружную часть деревянных окон для общественных зданий серии Р по ГОСТ II2I4-86 с переносом паза под остекленку на внутреннюю поверхность окна или дверного полотна.

4.4. Для изделий типа Р наружные алюминиевые переплеты выполнены в виде рам, включающих створку и коробку, а внутренние переплеты представляют собой внутреннюю часть деревянных окон для общественных зданий серии Р по ГОСТ II2I4-86.

4.5. Наружные переплеты из алюминиевых сплавов (алюминиевые элементы) должны изготавливаться на специализированных заводах строительных алюминиевых конструкций, а внутренние переплеты (деревянные элементы) должны изготавливаться на деревообрабатывающих комбинатах.

Соединение алюминиевых и деревянных элементов должно осуществляться в заводских условиях.

4.6. Алюминиевые элементы изготавливаются из прессованных профилей в соответствии с ГОСТ 22233-83 из сплава АДЗ ГОСТ 4784-74<sup>ж</sup> в состоянии материала Т1 или Т5. Для уплотнения притворов створных элементов и зазоров между стеклом и алюминием применены профили из резины марки НО 68-1 по ТУ 38-105-1082-86 или резины 6190 ТУ 38-105.376-82.

Деревянные элементы изготавливаются в соответствии с требованиями ГОСТ 23166-78 "Окна и балконные двери деревянные. Общие технические условия" и ГОСТ II2I4-86.

4.7. Коробки и створки алюминиевых элементов собираются в рамы из линейных элементов, обрезанных под углом 45°. Соединение осуществляется при помощи одинаковых направляющих пластин и угловых вкладышей, выполненных из прессованных алюминиевых профилей, методом запрессовки.

4.8. Створки и дверные полотна алюминиевых элементов для изделий типа С присоединены к деревянным створкам. Соединение осуществляется с одной стороны створки через петли, а с другой стороны при помощи заверток-стяжек типа ЗР1 по ГОСТ 5090-86. Петли закреплены к деревянной створке шурупами 4x25 ГОСТ II44-80<sup>ж</sup>. Оси петель входят в отверстия в угловых вкладышах алюминиевых створок.

4.9. Алюминиевые коробки изделий типа С присоединены к деревянным коробкам шурупами 4x25 ГОСТ II44-80<sup>ж</sup>, которые расположены равномерно по периметру с шагом 300-400 мм. Между алюминиевой и деревянной коробками в пазу алюминиевого профиля установлен резиновый уплотнитель. Все шурупы входят в состав алюминиевых элементов.

4.10. Створки алюминиевых элементов изделий типа Р присоединены к алюминиевым коробкам через петли самонарезающими винтами 6x14 ГОСТ 10621-80.<sup>ж</sup>

Алюминиевые коробки в сборе со створками присоединены к деревянным коробкам шурупами 4x25 ГОСТ II44-80<sup>ж</sup>, которые расположены равномерно по периметру с шагом 300-400 мм. Петли алюминиевых створок дополнительно закреплены к деревянным коробкам шурупами 4x25 ГОСТ II44-80<sup>ж</sup>. Алюминиевые фрамуги и створки связаны с внутренними деревянными через регулируемый фрамужный соединитель.

4.11. Провисание алюминиевых створок при закрывании устраняется компенсатором зазора, который состоит из двух клинообразных полиэтиленовых прокладок.

4.12. Для отвода воды в нижних горизонтальных профилях алюминиевых коробок и створок предусмотрены специальные отверстия.

4.13. В изделиях типа С, с целью герметизации межстекольного пространства, в пазу алюминиевого штапика, служащего для крепления стекла, установлен резиновый уплотнитель из профиля ПР-II.

4.14. Общие технические требования к изготовлению, комплектности, правилам приемки, методам контроля, маркировке, упаковке, транспортированию и хранению деревс-алюминиевых окон и балконных дверей следует принимать по ГОСТ 25097-82.

4.15. Алюминиевые элементы с целью защитно-декоративной отделки должны быть анодированы. Внешний вид анодно-окисного покрытия должен соответствовать требованиям ГОСТ 9.301-86. Толщина анодно-окисного покрытия должна составлять 15...21 мкм по ГОСТ 9.031-74<sup>ж</sup>. На деревянные конструкции наносится лакокрасочное покрытие.

1.136.9-22.5/85-01КМ.

4.16. Остекление полотен и створок осуществляется листовым оконным стеклом толщиной 4 мм по ГОСТ III-78. Стекло ставится на опорные подкладки, опирается на фиксирующие прокладки и закрепляется по периметру четырьмя штапиками. Схемы установки опорных и фиксирующих прокладок приведены на листе 1.136.9-22.5/88-01 КМ.

4.17. Установку приборов в деревянных элементах всех типов изделий и их остекление производить в соответствии с ГОСТ II214-86.

5. Монтаж и эксплуатация

5.1. Поставляемые потребителям изделия должны быть собранными в блоки полной заводской готовности: иметь окончательную отделку, установленные приборы, остекление и уплотняющие прокладки, за исключением выступающих частей приборов открывания и штапиков, которые поставляются в комплекте с изделиями.

По требованию потребителей оконные и дверные балконные блоки, могут поставляться без остекления, с деревянными элементами, изготовленными под окончательное отделочное покрытие.

5.2. Комплекты элементов обрамления для изделий, устанавливаемых в отдельные проемы, нащельники и элементы блокировки для изделий, устанавливаемых в ленточные проемы и проемы с четвертью должны поставляться по заказной спецификации в отдельной таре.

5.3. Монтаж деревоалюминиевых окон и балконных дверей следует производить в соответствии с проектом производства работ, утвержденном в установленном порядке и требованиями настоящего технического описания.

5.4. До начала монтажа необходимо произвести работы, связанные с мокрыми процессами вблизи проемов и непосредственно в самих проемах.

5.5. Монтаж деревоалюминиевых окон и балконных дверей в проемах с четвертями следует производить в такой же последовательности, как и деревянных по ГОСТ II214-86:

- установить оконный блок в проеме;
- выверить его в вертикальной и горизонтальной плоскостях;
- вбить крепежные костыли;
- зазор между деревянной коробкой и проемом заполнить уплотняющими материалами (минеральной ватой по ГОСТ 4640-84 и прокладками резиновыми пористыми уплотняющими по ГОСТ I9177-81).

- закрепить внутренние наличники, подоконную доску и слив;
- установить нижний алюминиевый слив и нащельник.

5.6. Монтаж деревоалюминиевых окон и балконных дверей в проеме без четвертой начинается в той же последовательности, что и в проемах с четвертями по п.5.5. После установки окон в проемы следует установить не менее двух пружин нащельников, по каждой стороне с шагом 500 мм. Нащельники устанавливаются - сначала горизонтальные, затем после подгонки, вертикальные с резиновыми уплотнителями. Пазы в нащельника, прилегающие к плоскости проема, заполнить герметиком.

5.7. В случае попадания строительных и малярных растворов или других материалов на поверхность алюминиевых конструкций их необходимо, немедленно, до высыхания, удалить, промыть поверхность чистой водой и протереть насухо.

5.8. Систематически, не реже двух раз в год и обязательно перед заморозками и в начале весны все наружные алюминиевые поверхности необходимо очищать от пыли и грязи.

Очистку алюминиевой поверхности следует производить губками или мягкой ветошью из хлопчатобумажной ткани, предварительно смоченной в растворе мягкого мыла, не содержащем свободной щелочи. Для очистки можно также использовать моющие средства типа ОП-07, ОП-10 и т.п.

6. Маркировка

6.1. Устанавливается следующая структура условного обозначения (марки) деревоалюминиевых окон и балконных дверей с наружными алюминиевыми переплетами:

Шиф. № подл. | Подпись и дата | Взам. инв. №

X X X X - X X

Наименование изделия:

- О - окно,
- Б - балконная дверь.

Конструктивное исполнение наружной части:

- Д - с алюминиевым переплетом.

Тип изделия:

- С - со спаренными переплетами;
- Р - с отдельными переплетами.

Координационный размер проема в дм:

по высоте,

по ширине.

Буквы, означающие:

- В, Г - варианты рисунков переплетов окна одного размера;
- Н - рисунок переплета изделия в зеркальном исполнении;
- Л - окно или балконная дверь с левой навеской створкой (полотен).

Пример условного обозначения (марки) деревоалюминиевого окна с наружным алюминиевым переплетом типа С с координационными размерами по высоте 18 дм и ширине 9 дм с вариантом рисунка окна В:

ОДС 18-9В.

То же, балконной двери типа Р с координационными размерами по высоте 28 дм и ширине 12 дм с левой навеской полотном.

БДР 28-12Л.

То же, деревоалюминиевого окна типа Р с координационными размерами по высоте 21 дм и ширине 18 дм с вариантом рисунка окна Г с рисунком окна в зеркальном исполнении:

ОДР 21-18ГН.

6.2. Устанавливается следующая структура условного обозначения (марки) комплектующих изделий из алюминиевых сплавов для деревоалюминиевых окон и балконных дверей.

6.2.1. Обозначение комплектов наружного оформления для изделий, устанавливаемых в отдельные проемы:

X X X - X

Вид изделия:

- КО - комплект оформления окон;
- КБ - комплект оформления балконных дверей.

Тип комплектуемого изделия:

- С - для окон и балконных дверей со спаренными переплетами;
- Р - для окон и балконных дверей с отдельными переплетами.

Размеры проема по высоте, в дм.

Размеры проема по ширине, в дм.

Пример условного обозначения (марки) комплекта оформления окон типа С с размерами проема по высоте 18 дм и ширине 12 дм:

КОС 18-12.

То же, балконной двери типа Р с размерами проема по высоте 28 дм и ширине 9 дм:

КБР 28-9.

6.2.2. Обозначение элементов наружного оформления (нащельников) для изделий, устанавливаемых в ленточные проемы:

X X - X X

Вид изделия:

- Н - нащельник,
- Э - элемент блокировки окон.

Тип комплектуемого изделия:

- С - для окон и балконных дверей со спаренными переплетами;
- Р - для окон и балконных дверей с отдельными переплетами.

Длина изделия, дм

Буквы, означающие:

- б - нащельник боковой,
- в - нащельник верхний,
- н - нащельник нижний,
- п - исполнение элемента блокировки.

Примечание: нащельники нижние могут быть использованы при установке изделий в проемы с четвертью.

Инв. № подл. Подпись и дата Взам. инв. №

1. 136.9-22.5/88 - 01 КМ.



Пример условного обозначения (марки) нащельника для изделий типа Р длиной 30 дм, верхнего:

НР-30В.

То же, элемента блокировки окон типа С длиной 21 дм:  
ЭС-21П.

6.3. Устанавливается следующая структура условного обозначения (марки) составных элементов деревоалюминиевых окон и балконных дверей.

6.3.1. Обозначение алюминиевых элементов:

X X X - X X

Вид изделия:

А - алюминиевая часть окон и балконных дверей,  
Д - деталь стыковки окон.

Конструктивное исполнение:

С - для спаренных переплетов окон и балконных дверей,  
Р - для отдельных переплетов окон и балконных дверей.

Высота изделия, дм

Ширина изделия, дм

Буквы, означающие:

В - вариант рисунка алюминиевой части окна одного размера,  
Л - левое исполнение алюминиевой части.

Пример условного обозначения (марки) алюминиевого элемента окна типа С с размерами по высоте 18 дм и ширине 12 дм с вариантом рисунка В:

АС 18-12В.

То же, окна типа Р с размерами по высоте 21 дм и ширине 6 дм левого исполнения:

АР 21-06Л.

То же, балконной двери типа Р с размерами по высоте 28 дм и ширине 9 дм:

АР 28-9.

То же детали стыковки окон типа Р высотой 12 дм и шириной 0,5 дм:

ДР 12-05.

6.3.2. Обозначение деревянных элементов:

X X X X - X X

Вид изделия в соответствии с ГОСТ 11214-86:

О - окно,

Б - балконная дверь.

Серия изделия в соответствии с ГОСТ 11214-86:

Р - с отдельными переплетами и дверными полотнами.

Индекс, обозначающий:

н - наружная часть изделия серии Р,

в - внутренняя часть изделия серии Р.

Размер проема по высоте, в дм.

Размер проема по ширине, в дм.

Буквы в соответствии с ГОСТ 11214-86, означающие:

В, Г - варианты рисунков одного размера;

Н - наружная или внутренняя часть окна в негативном (зеркальном) исполнении;

Л - наружная или внутренняя часть окна или балконной двери левого исполнения.

Пример условного обозначения (марки) деревянного элемента окна типа Р с размерами по высоте 12 дм и ширине 15 дм с вариантом рисунка окна В:

ОРв 12-15В.

То же, балконной двери типа С с размерами по высоте 28 дм и ширине 12 дм:

БРн 28-12.

№ инв. №  
Дата и дата  
№ подл.

1. 136. 9-22. 5/88-01 км  
5

Эскиз	Типы изделий	Марки	Размеры, мм		Составные элементы			Масса изделия*, кг
			А.	Б	Поз.	Марки	Масса, кг	
	Окна деревоалюминиевые со спаренными перелетками для общественных зданий.	ОДС 12-9В	1142	854	1	ОРМ 12-9В	13,00	19,63
					2	АС 12-9	6,63	
		ОДС 12-12В	1142	1154	1	ОРМ 12-12В	15,50	23,11
					2	АС 12-12	7,61	
		ОДС 12-13,5В	1142	1304	1	ОРМ 12-13,5В	17,50	25,58
					2	АС 12-13,5	8,08	
		ОДС 18-9Г	1742	854	1	ОРМ 18-9Г	19,00	27,54
					2	АС 18-9	8,54	
		ОДС 18-12Г	1742	1154	1	ОРМ 18-12Г	21,50	31,04
					2	АС 18-12	9,54	
ОДС 18-13,5Г	1742	1304	1	ОРМ 18-13,5Г	23,50	33,64		
			2	АС 18-13,5	10,14			
ОДС 21-9Г	2042	854	1	ОРМ 21-9Г	20,50	30,05		
			2	АС 21-9	9,55			
ОДС 21-12Г	2042	1154	1	ОРМ 21-12Г	22,50	33,03		
			2	АС 21-12	10,53			
ОДС 21-13,5Г	2042	1304	1	ОРМ 21-13,5Г	25,50	36,47		
			2	АС 21-13,5	10,97			
		ОДС 18-9В	1742	854	1	ОРМ 18-9В	29,50	40,50
					2	АС 18-9В	11,00	
		ОДС 18-12В	1742	1154	1	ОРМ 18-12В	32,00	44,86
					2	АС 18-12В	12,86	
		ОДС 18-13,5В	1742	1304	1	ОРМ 18-13,5В	38,00	52,00
					2	АС 18-13,5В	14,00	
		ОДС 21-9В	2042	854	1	ОРМ 21-9В	34,50	46,47
					2	АС 21-9В	11,97	
ОДС 21-12В	2042	1154	1	ОРМ 21-12В	38,50	51,35		
			2	АС 21-12В	12,85			
ОДС 21-13,5В	2042	1304	1	ОРМ 21-13,5В	42,00	56,96		
			2	АС 21-13,5В	14,96			

\* Масса изделий дана без учета остекления.

				1. 136. 9-22. 5/88-02 КМ			
Исполн.	Жиркова	д-р	2.88	Окна и балконные двери со спаренными перелетками. Номенклатура	Студия	Лист	Листов
Гл. спец.	Линьков	д-р	2.88		р	1	11
Провед.	Матчур	д-р	2.88		КиевЗНИИЭП		
Разраб.	Олексенко	д-р	2.88				

УИ-2. 19-001. Подпись и дата. Взам. инв. IV

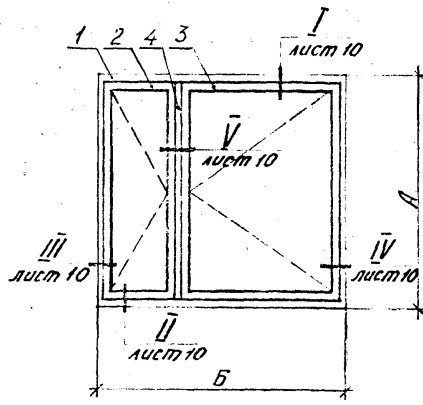

Окна деревоалюминиевые со спаренными переплетами для общественных зданий.

Эскиз	Типы изделий	Марки	Размеры, мм		Составные элементы		Масса изделия, кг	
			А	Б	Поз.	Марки		Масса, кг
		ОДС 12-15 В	1142	1454	1	ОРН 12-15 В	34,50	48,40
					2	АС 12-5	5,68	
					3	АС 12-10 Л	6,33	
					4	ДС 12-06	0,29	
		ОДС 12-18 В	1142	1754	1	ОРН 12-18 В	36,40	50,29
					2	АС 12-6	5,94	
					3	АС 12-12,5 Л	7,66	
					4	ДС 12-06	0,29	
		ОДС 12-21 В	1142	2054	1	ОРН 12-21 В	39,40	54,25
					2	АС 12-7	6,27	
3	АС 12-14,5 Л				8,29			
4	ДС 12-06				0,29			
ОДС 18-15 Г	1742	1454	1	ОРН 18-15 Г	52,50	69,49		
			2	АС 18-5	7,65			
			3	АС 18-10 Л	8,89			
			4	ДС 18-06	0,45			
ОДС 18-18 Г	1742	1754	1	ОРН 18-18 Г	55,50	73,43		
			2	АС 18-6	7,85			
			3	АС 18-12,5 Л	9,63			
			4	ДС 18-06	0,45			
ОДС 18-21 Г	1742	2054	1	ОРН 18-21 Г	58,50	77,46		
			2	АС 18-7	8,23			
			3	АС 18-14,5 Л	10,28			
			4	ДС 18-06	0,45			
ОДС 21-15 Г	2042	1454	1	ОРН 21-15 Г	49,00	67,99		
			2	АС 21-5	8,61			
			3	АС 21-10 Л	9,85			
			4	ДС 21-06	0,53			
ОДС 21-18 Г	2042	1754	1	ОРН 21-18 Г	52,00	71,45		
			2	АС 21-6	8,87			
			3	АС 21-12,5 Л	10,58			
			4	ДС 21-06	0,53			
ОДС 21-21 Г	2042	2054	1	ОРН 21-21 Г	58,50	79,47		
			2	АС 21-7	9,24			
			3	АС 21-14,5 Л	11,20			
			4	ДС 21-06	0,53			

136.9-22.5/88-02 КМ

Эскиз	Тип изделия	Марки	Размеры, мм		Составные элементы			Масса изделия, кг
			А	Б	Поз	Марки	Масса, кг	
	<p>Окна деревоалюминиевые со старенными переплетами для общественных зданий.</p>	ОДС 18-24Г	1742	2354	1	ОРН 18-24Г	61,50	81,43
					2	АС 18-13	9,74	
				3	АС 18-13 П	9,74		
				4	ДС 18-0,6	0,45		
		ОДС 21-24Г	2042	2354	1	ОРН 21-24Г	65,00	86,93
					2	АС 21-13	10,70	
					3	АС 21-13 А	10,70	
					4	ДС 21-0,6	0,53	
	ОДС 18-24В	1742	2354	1	ОРН 18-24В	64,50	87,94	
				2	АС 18-13	9,74		
				3	АС 18-13 ВЛ	13,25		
				4	ДС 18-0,6	0,45		
	ОДС 21-24В	2042	2354	1	ОРН 21-24В	69,00	94,44	
				2	АС 21-13	10,70		
				3	АС 21-13 ВЛ	14,21		
				4	ДС 21-0,6	0,53		
	ОДС 18-27В	1742	2654	1	ОРН 18-27В	71,50	96,43	
				2	АС 18-14	10,28		
				3	АС 18-14 ВЛ	14,20		
				4	ДС 18-0,6	0,45		
	ОДС 21-27В	2042	2654	1	ОРН 21-27В	76,00	102,88	
				2	АС 21-14	11,20		
				3	АС 21-14 ВЛ	15,15		
				4	ДС 21-0,6	0,53		

илл. № подл. подпись и дата ИЗДАНИЕ №

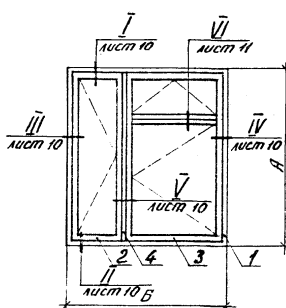
Эскиз	Типы изделий	Марки	Размеры, мм		Составные элементы			Масса изделия, кг	
			А	Б	Поз.	Марки	Масса, кг		
	<p>Окна деревоалюминиевые со спаренными переплетами для общественных зданий.</p>	ОДС 18-15 В	1742	1454	1	ОРН 18-15 В	53,00	72,71	
					2	АС 18-5	7,65		
					3	АС 18-10 ВЛ	11,61		
					4	ДС 18-06	0,45		
			ОДС 18-18 В	1742	1754	1	ОРН 18-18 В	55,50	76,78
					2	АС 18-6	7,85		
					3	АС 18-12,5 ВЛ	12,98		
			4	ДС 18-06	0,45				
	ОДС 18-21 В	1742	2054	1	ОРН 18-21 В	61,50	84,38		
			2	АС 18-7	8,23				
			3	АС 18-14,5 ВЛ	14,20				
			4	ДС 18-06	0,45				
	ОДС 21-15 В	2042	1454	1	ОРН 21-15 В	55,00	76,72		
			2	АС 21-5	8,61				
			3	АС 21-10 ВЛ	12,58				
			4	ДС 21-06	0,53				
	ОДС 21-18 В	2042	1754	1	ОРН 21-18 В	60,50	83,85		
			2	АС 21-6	8,87				
			3	АС 21-12,5 ВЛ	13,95				
			4	ДС 21-06	0,53				
	ОДС 21-21 В	2042	2054	1	ОРН 21-21 В	65,50	90,42		
			2	АС 21-7	9,24				
			3	АС 21-14,5 ВЛ	15,15				
			4	ДС 21-06	0,53				

Имя, № подл., подпись и дата  
 Взам. инд. №

1. 136. 9-22. 5/88-02 КМ

Лист  
4

Эскиз	Типы изделий	Марки	Размеры, мм		Составные элементы			Масса изделия, кг
			А	Б	Поз.	Марки	Масса, кг.	
	<p>Окна деревоалюминиевые со спаренными переплетами для общественных зданий.</p>	ОДС 18-27Г	1742	2654	1	ОРН 18-27Е	61,00	88,39
					2	АС 18-6,5	8,07	
					3	АС 18-6,5Л	8,07	
					4	АС 18-14Л	10,17	
					5	ДС 18-08	0,54	
					6	ДС 18-08	0,54	
	<p>Окна деревоалюминиевые со спаренными переплетами для общественных зданий.</p>	ОДС 21-27Г	2042	2654	1	ОРН 21-27Е	74,50	104,95
					2	АС 21-6,5	9,02	
					3	АС 21-6,5Л	9,02	
					4	АС 21-14Л	11,13	
					5	ДС 21-08	0,64	
					6	ДС 21-08	0,64	
	<p>Двери балконные деревоалюминиевые со спаренными переплетами для общественных зданий.</p>	БДС 28-9	2737	854	1	БРН 28-9	45,00	63,18
					2	АС 28-9	18,18	
		БДС 28-12	2737	1154	1	БРН 28-12	49,00	70,74
					2	АС 28-12	21,74	

Изд. 19 подл. подписис и дата. Заказ инд. №

Эскиз	Типы изделий	Марки	Размеры, мм		Составные элементы			Масса изделия, кг
			А	Б	Поз.	Марки	Масса, кг	
	<p>Двери балконные деревялоалюминиевые со спаренными пере- плетами для обще- ственных зданий</p>	БДС 28-18	2737	1762	1	БРН 28-18	72,50	109,81
					2	АС 28-18	37,31	
	<p>Элемент блокиров- ки деревялоалюминие- вых окон со спарен- ными переплетами</p>	ЭС - 12 п	1055	162	-	-	-	0,70
		ЭС - 18 п	1655	162	-	-	-	1,10
		ЭС - 21 п	1955	162	-	-	-	1,30

Шифр... лист и дата... Взам инв. №

1. 136. 9-22. 5/88-02 КМ Лист 6

Эскиз	Наименование	Марка	Размеры, мм		Расход материалов, кг			Масса изделия, кг
			А	Б	алюминия	стали	резины	
	<p>Комплект элементов оформления для деревянно-алюминиевых окон со старенными переплетами.*</p>	КОС 12-9	1210	910	3,35	0,17	0,10	3,62
		КОС 12-12	1210	1210	3,95	0,18	0,10	4,23
		КОС 12-13,5	1210	1360	4,25	0,19	0,10	4,54
		КОС 12-15	1210	1510	4,55	0,20	0,10	4,85
		КОС 12-18	1210	1810	5,15	0,23	0,10	5,48
		КОС 12-21	1210	2110	5,75	0,25	0,10	6,10
		КОС 18-9	1810	910	4,15	0,24	0,14	4,53
		КОС 18-12	1810	1210	4,75	0,24	0,14	5,13
		КОС 18-13,5	1810	1360	5,05	0,25	0,14	5,44
		КОС 18-15	1810	1510	5,35	0,26	0,14	5,75
		КОС 18-18	1810	1810	5,95	0,30	0,14	6,39
		КОС 18-21	1810	2110	6,55	0,32	0,14	7,01
		КОС 18-24	1810	2410	7,15	0,35	0,14	7,64
		КОС 18-27	1810	2710	7,75	0,37	0,14	8,26
		КОС 21-9	2110	910	4,55	0,26	0,16	4,97
		КОС 21-12	2110	1210	5,15	0,30	0,16	5,61
		КОС 21-13,5	2110	1360	5,45	0,31	0,16	5,92
		КОС 21-15	2110	1510	5,75	0,32	0,16	6,23
		КОС 21-18	2110	1810	6,35	0,35	0,16	6,86
		КОС 21-21	2110	2110	6,95	0,37	0,16	7,48
КОС 21-24	2110	2410	7,55	0,40	0,16	8,11		
КОС 21-27	2110	2710	8,15	0,40	0,16	8,71		

\* Комплекты элементов оформления состоят из изделий, указанных в сечениях 1-1 и 2-2, и предназначены для заделки щелей в отдельных проемах.

№ 136.9-22.5/88-02 КМ  
 дата и подпись  
 № 7



Эскиз	Наименование	Марка	Размеры, мм		Расход материалов, кг			Масса изделия, кг
			А	Б	алюминия	стали	резины	
	<p>Комплект элементов обрамления для дерево-алюминиевых балконных дверей со спаренными перелетами</p>	КБС 28-9	2810	910	4,85	0,25	0,22	5,32
		КБС 28-12	2810	1210	5,25	0,27	0,22	5,74
		КБС 28-18	2810	1810	6,00	0,30	0,22	6,52

См. примечание стр. 14.

1. 136. 9-22. 5/88-02 КМ

Ильв. № 1044/88  
Подпись и дата  
Взам. инв. №

Эскиз	Наименование	Марка	Размеры, мм		Расход материалов, кг			Масса изделия, кг
			А	Б	алюминия	стали	резины	
	Нащельники для	НС - 12 б	1210	-	0,80	0,05	0,05	0,90
	деревялоалюминие-	НС - 18 б	1810	-	1,20	0,07	0,07	1,34
	вых окон и бал-	НС - 21 б	2110	-	1,40	0,07	0,08	1,55
	конных дверей со	НС - 28 б	2810	-	1,85	0,09	0,11	2,05
	спаренными пе-							
	реплётами бо-							
	ковые.*							
	Нащельники для	НС - 18 в	-	1810	1,20	0,07	-	1,27
	деревялоалюминие-	НС - 21 в	-	2110	1,40	0,07	-	1,47
	вых окон и бал-	НС - 24 в	-	2410	1,60	0,08	-	1,68
	конных дверей	НС - 27 в	-	2710	1,80	0,09	-	1,89
	со спаренными	НС - 30 в	-	3010	2,00	0,09	-	2,09
	переплётами							
	верхние.*							
	Нащельники для	НС - 9 Н	-	910	1,20	0,03	-	1,23
	деревялоалюминие-	НС - 12 Н	-	1210	1,60	0,04	-	1,64
	вых окон и бал-	НС - 15 Н	-	1510	2,00	0,05	-	2,05
	конных дверей	НС - 18 Н	-	1810	2,40	0,07	-	2,47
	со спаренными	НС - 21 Н	-	2110	2,80	0,07	-	2,87
	переплётами	НС - 24 Н	-	2410	3,20	0,08	-	3,28
	нижние.*	НС - 27 Н	-	2710	3,60	0,09	-	3,69
		НС - 30 Н	-	3010	4,00	0,09	-	4,09

\* Нащельники состоят из комплекта изделий, указанных в сечении 1-1, и предназначены для отделки щелей при ленточном остеклении.

№ 19 подл. подпись и дата в.с.к. инд. №

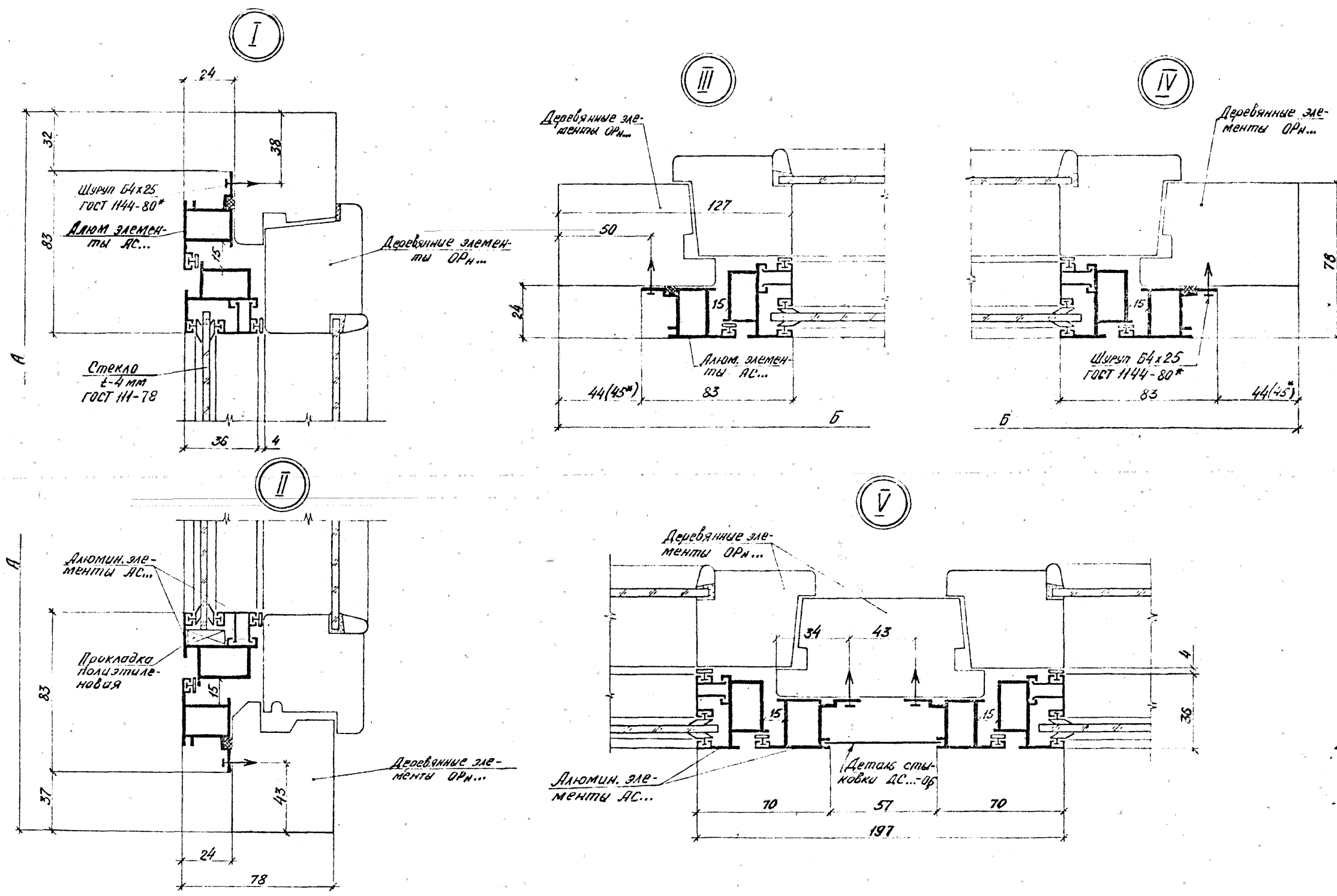

\* Размер для балконных дверей и двухстворчатых окон.

1. 136.9-22.5/88-02 КМ.

инв. № подл. подпись и дата взаж инв. №

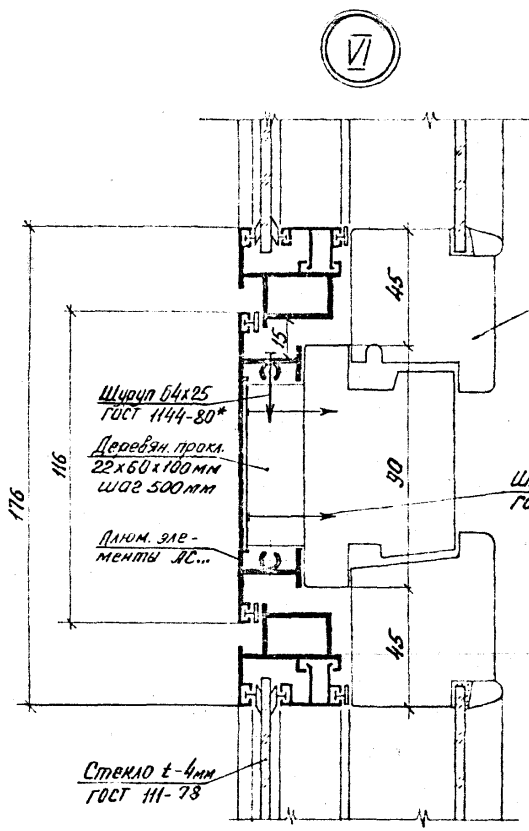

Деревянные эле-  
менты ДС...

Шуруп 64x35  
ГОСТ 1144-80\*

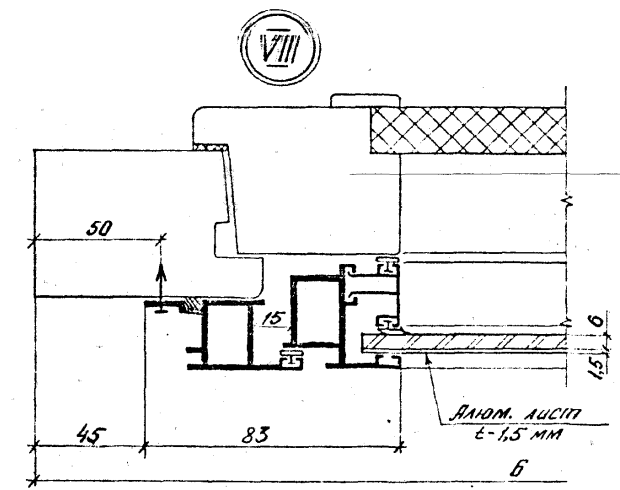

Шуруп 64x25  
ГОСТ 1144-80\*

L 25x25x4  
ВСМ 3x02; L=50 мм

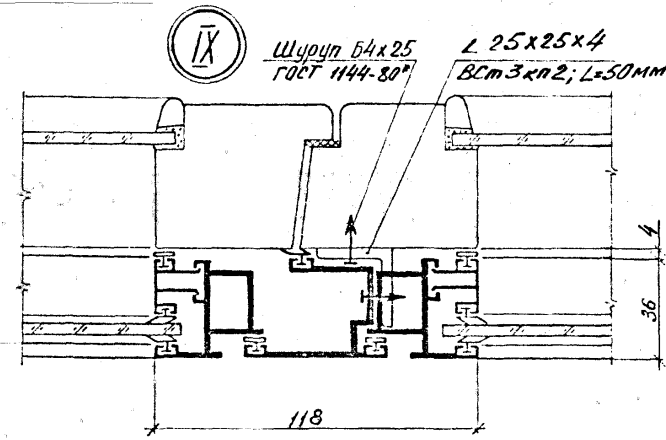

X

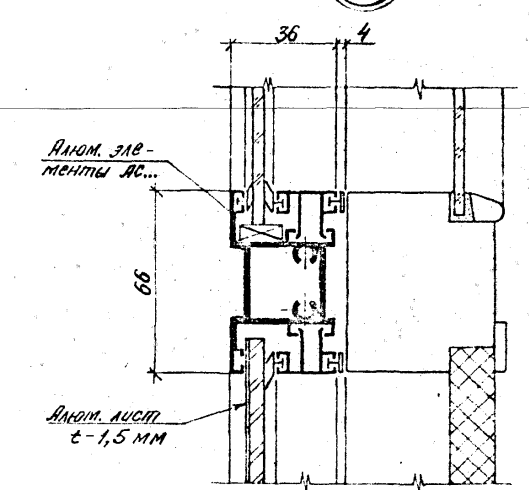

XI

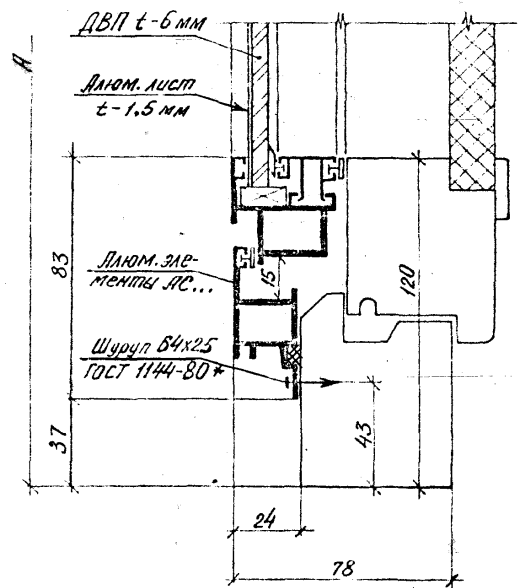

VII

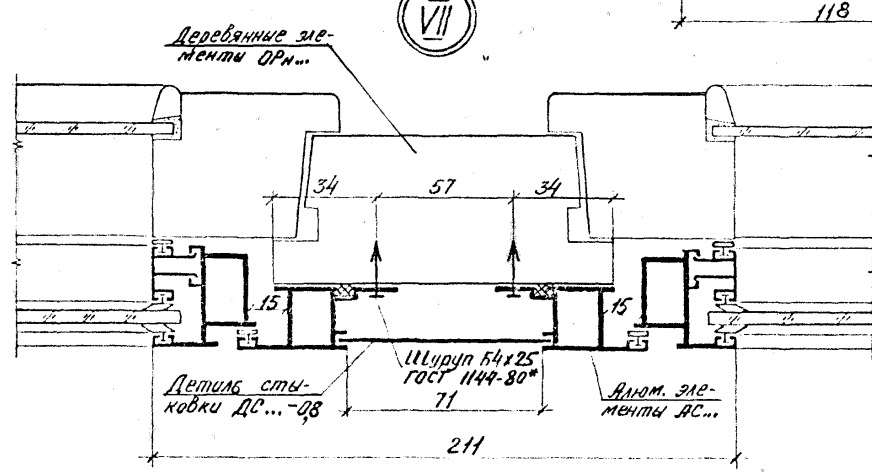

№ подл. подпись и дата взам. инд. №

1. 136.9-22.5/88-02 КМ. Лист 11

23550 19 Фурнитура АЗ

Эскиз	Типы изделий	Марки	Размеры, мм		Составные элементы			Масса изделия, кг
			А	Б	Поз.	Марки	Масса, кг	
	<p>Окна деревоалюминиевые с раздельными переплетами для общественных зданий.</p>	ОДР 12-9В	1160	870	1	ОРВ 12-9В	19,50	27,09
					2	АР 12-9	7,59	
		ОДР 12-12В	1160	1170	1	ОРВ 12-12В	22,00	30,68
					2	АР 12-12	8,68	
		ОДР 12-13,5В	1160	1320	1	ОРВ 12-13,5В	27,00	36,25
					2	АР 12-13,5	9,25	
		ОДР 18-9Г	1760	870	1	ОРВ 18-9Г	25,50	35,26
					2	АР 18-9	9,76	
		ОДР 18-12Г	1760	1170	1	ОРВ 18-12Г	32,00	42,70
					2	АР 18-12	10,70	
ОДР 18-13,5Г	1760	1320	1	ОРВ 18-13,5Г	38,00	49,40		
			2	АР 18-13,5	11,40			
ОДР 21-9Г	2060	870	1	ОРВ 21-9Г	28,00	38,87		
			2	АР 21-9	10,87			
ОДР 21-12Г	2060	1170	1	ОРВ 21-12Г	30,50	42,42		
			2	АР 21-12	11,92			
ОДР 21-13,5Г	2060	1320	1	ОРВ 21-13,5Г	48,00	60,50		
			2	АР 21-13,5	12,50			
	ОДР 18-9В	1760	870	1	ОРВ 18-9В	36,00	48,63	
				2	АР 18-9В	12,63		
	ОДР 18-12В	1760	1170	1	ОРВ 18-12В	39,00	53,73	
				2	АР 18-12В	14,73		
	ОДР 18-13,5В	1760	1320	1	ОРВ 18-13,5В	45,50	61,50	
				2	АР 18-13,5В	16,00		
	ОДР 21-9В	2060	870	1	ОРВ 21-9В	42,00	55,79	
				2	АР 21-9В	13,79		
ОДР 21-12В	2060	1170	1	ОРВ 21-12В	47,50	63,29		
			2	АР 21-12В	15,79			
ОДР 21-13,5В	2060	1320	1	ОРВ 21-13,5В	50,60	67,55		
			2	АР 21-13,5В	17,05			

Лист 10 из 10

				1.136.9-22.5/88-03КМ			
Нач. ЛКМ	Ниркова	Лад	2.85	Окна и балконные двери с раздельными переплетами. Номенклатура	Стадия	Лист	Лист
Гл. спец.	Никитев	Ю.А.	2.89		Р	1	11
Провер.	Матчур	В.А.	2.86		КиевЗНИИЗ		
Разраб.	Олексенко	В.И.	2.88				

Эскиз

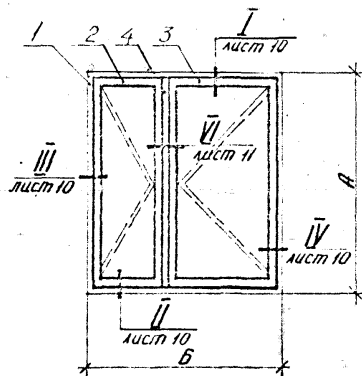

Типы изделий

Марки

Размеры, мм

А

Б

Составные элементы

Поз.

Марки

Масса, кг

Масса изделия, кг

Окна деревоалюминиевые с раздельными переплетами для общественных зданий.

ОДР 12-15 В

1160

1470

1

ОРВ 12-15 В

42,00

2

АР 12-5

6,54

3

АР 12-10 А

7,92

4

ДР 12-05

0,21

56,67

ОДР 12-18 В

1160

1770

1

ОРВ 12-18 В

45,50

2

АР 12-6

6,81

3

АР 12-12 А

8,68

4

ДР 12-05

0,21

61,20

ОДР 12-21 В

1160

2070

1

ОРВ 12-21 В

48,50

2

АР 12-7

7,25

3

АР 12-14,5 А

9,46

4

ДР 12-05

0,21

65,42

ОДР 18-15 Г

1760

1470

1

ОРВ 18-15 Г

60,50

2

АР 18-5

8,69

3

АР 18-10 А

10,13

4

ДР 18-05

0,33

79,65

ОДР 18-18 Г

1760

1770

1

ОРВ 18-18 Г

64,50

2

АР 18-6

8,98

3

АР 18-12 А

10,70

4

ДР 18-05

0,33

84,51

ОДР 18-21 Г

1760

2070

1

ОРВ 18-21 Г

68,50

2

АР 18-7

9,46

3

АР 18-14,5 А

11,61

4

ДР 18-05

0,33

89,90

ОДР 21-15 Г

2060

1470

1

ОРВ 21-15 Г

65,00

2

АР 21-5

9,83

3

АР 21-10 А

11,19

4

ДР 21-05

0,38

86,40

ОДР 21-18 Г

2060

1770

1

ОРВ 21-18 Г

68,50

2

АР 21-6

10,08

3

АР 21-12 А

11,92

4

ДР 21-05

0,38

90,88

ОДР 21-21 Г

2060

2070

1

ОРВ 21-21 Г

72,50

2

АР 21-7

10,53

3

АР 21-14,5 А

12,71

4

ДР 21-05

0,38

96,12

Эскиз	Типы изделий	Марки	Размеры, мм		Составные элементы			Масса изделия, кг	
			А	Б	поз.	Марки	Масса, кг		
	<p>Окна деревоалюминиевые с раздельными переплетами для общественных зданий</p>	ОДР 18-24Г	1760	2370	1	ОРВ 18-24Г	73,0	95,25	
					2	АР 18-13	10,96		
				3	АР 18-13А	10,96			
				4	ДР 18-0,5	0,33			
			ОДР 21-24Г	2060	2370	1	ОРВ 21-24Г	82,50	107,18
						2	АР 21-13	12,15	
						3	АР 21-13А	12,15	
						4	ДР 21-0,5	0,38	
		ОДР 18-24В	1760	2370	1	ОРВ 18-24В	78,00	104,35	
					2	АР 18-13	10,96		
					3	АР 18-13 ВЛ	15,06		
					4	ДР 18-0,5	0,33		
		ОДР 21-24В	2060	2370	1	ОРВ 21-24В	83,00	111,68	
					2	АР 21-13	12,15		
					3	АР 21-13 ВЛ	16,15		
					4	ДР 21-0,5	0,38		
		ОДР 18-27В	1760	2670	1	ОРВ 18-27В	81,00	110,16	
					2	АР 18-14	11,61		
					3	АР 18-14 ВЛ	17,22		
					4	ДР 18-0,5	0,33		
		ОДР 21-27В	2060	2670	1	ОРВ 21-27В	86,00	116,31	
					2	АР 21-14	12,71		
					3	АР 21-14 ВЛ	17,22		
					4	ДР 21-0,5	0,38		

№ инв. № подл. дата выдачи №





Эскиз	Типы изделий	Марки	Размеры, мм		Составные элементы			Масса изделия, кг
			А	Б	Поз.	Марки	Масса, кг	
	<p>Окна деревоалюминиевые с раздельными переплетами для общественных зданий</p>	<p>ОДР 18-27Г</p>	<p>1760</p>	<p>2670</p>	1	ОРВ 18-27Е	77,00	<p>107,61</p>
					2	АР 18-6,5	9,17	
3	АР 18-6,5Л	9,17						
4	АР 18-14Л	11,61						
5	ДР 18-0,5	0,33						
6	ДР 18-0,5	0,33						
	<p>Окна деревоалюминиевые с раздельными переплетами для общественных зданий</p>	<p>ОДР 21-27Г</p>	<p>2060</p>	<p>2670</p>	1	ОРВ 21-27Е	92,00	<p>126,01</p>
					2	АР 21-6,5	10,27	
3	АР 21-6,5Л	10,27						
4	АР 21-14Л	12,71						
5	ДР 21-0,5	0,38						
6	ДР 21-0,5	0,38						
	<p>Двери балконные деревоалюминиевые с раздельными переплетами для общественных зданий.</p>	<p>БДР 28-9</p>	<p>2755</p>	<p>870</p>	1	БРВ 28-9	55,50	<p>75,85</p>
					2	АР 28-9	20,35	
	<p>Двери балконные деревоалюминиевые с раздельными переплетами для общественных зданий.</p>	<p>БДР 28-12</p>	<p>2755</p>	<p>1170</p>	1	БРВ 28-12	69,00	<p>92,96</p>
					2	АР 28-12	23,96	

1. 136.9-22.5/88. 03 КМ.

1. 136.9-22.5/88. 03 КМ. Лист 5

Эскиз	Типы изделий	Марки	Размеры, мм		Составные элементы			Масса изделия, кг
			А	Б	Поз.	Марки	Масса, кг	
<p>Technical drawing of a balcony door. It shows a window with two panes and a door below. Labels I-VII indicate different parts: I (top frame), II (top pane), III (middle pane), IV (bottom pane), V (left side frame), VI (right side frame), VII (bottom door). Dimensions A and B are shown. Glass is labeled as 'лист 10' (sheet 10) and 'лист 11' (sheet 11).</p>	<p>Двери балконные деревоалюминиевые с отдельными переплетами для общественных зданий.</p>	БДР 28-18	2755	1778	1	БРВ 28-18	89,00	128,77
					2	АР 28-18	39,77	
<p>Technical drawing of a locking element. It shows a rectangular block with a diagonal line. Dimensions A and B are shown. Text indicates 'Лист 6-1,5 мм АМГ 2Н' (Sheet 6-1.5 mm AMG 2N).</p>	<p>Элемент блокировки деревоалюминиевых окон с отдельными переплетами.</p>	ЭР - 12п	1085	116	-	-	-	0,52
		ЭР - 18п	1685	116	-	-	-	0,80
		ЭР - 21п	1985	116	-	-	-	1,00

№ по подл. подписи и дата  
№ инв. №

Эскиз	Наименование	Марка	Размеры, мм		Расход материалов, кг			Масса изделия, кг
			А	В	алюминия	стали	резины	
<p>1-1 М 1:5 ПР-719 Пружина <math>\phi = 50</math> мм шаг 500 мм</p> <p>2-2 М 1:5 ПР-720 Шпунт 4x25 ГОСТ 1144-80* Пружина <math>\phi = 50</math> мм шаг 500 мм</p> <p>ПР-719 ПР-650</p>	Комплект элементов оформления для деревоалюминиевых окон с раздельными переплетами.	КОР 12-9	1210	910	2,82	0,17	0,10	3,09
		КОР 12-12	1210	1210	3,34	0,18	0,10	3,62
		КОР 12-13,5	1210	1360	3,60	0,19	0,10	3,89
		КОР 12-15	1210	1510	3,85	0,20	0,10	4,15
		КОР 12-18	1210	1810	4,36	0,23	0,10	4,69
		КОР 12-21	1210	2110	4,87	0,25	0,10	5,22
		КОР 18-9	1810	910	3,47	0,24	0,14	3,85
		КОР 18-12	1810	1210	3,98	0,24	0,14	4,36
		КОР 18-13,5	1810	1360	4,23	0,25	0,14	4,62
		КОР 18-15	1810	1510	4,49	0,26	0,14	4,89
		КОР 18-18	1810	1810	5,00	0,30	0,14	5,44
		КОР 18-21	1810	2110	5,51	0,32	0,14	5,97
		КОР 18-24	1810	2410	6,02	0,35	0,14	6,51
		КОР 18-27	1810	2710	6,53	0,37	0,14	7,04
		КОР 21-9	2110	910	3,80	0,26	0,16	4,22
		КОР 21-12	2110	1210	4,31	0,30	0,16	4,77
		КОР 21-13,5	2110	1360	4,56	0,31	0,16	5,03
		КОР 21-15	2110	1510	4,82	0,32	0,16	5,30
КОР 21-18	2110	1810	5,33	0,35	0,16	5,84		
КОР 21-21	2110	2110	5,84	0,37	0,16	6,37		
КОР 21-24	2110	2410	6,35	0,40	0,16	6,91		
КОР 21-27	2110	2710	6,86	0,40	0,16	7,42		

\* Комплекты элементов оформления состоит из изделий, указанных в сечениях 1-1 и 2-2, и предназначены для заделки щелей в отдельных проемах.

1.135.9-22.5/88-03 КМ

Ид. № тех. задан. и дата введ. в действие

Эскиз	Наименование	Марка	Размеры, мм		Расход материалов			Масса изделия, кг
			А	Б	опалития	стали	резини	
	<p>Комплект элементов оформления для деревянно-алюминиевых балконных дверей с отдельными переплетами</p>	КБР 28-9	2810	910	3,94	0,25	0,22	4,41
		КБР 28-12	2810	1210	4,25	0,27	0,22	4,74
		КБР 28-18	2810	1810	4,90	0,30	0,22	5,42

См. примечание стр. 25.

Шифр подл. посылки и дата выдачи

Эскиз	Наименование	Марка	Размеры, мм		Расход материалов, кг			Масса изделия, кг
			А	Б	алюминия	стали	резины	
	Нащельники для	НР - 12Б	1210	-	0,65	0,05	0,05	0,75
	деревялоалюминие-	НР - 18Б	1810	-	0,95	0,07	0,07	1,09
	вых окон и бал-	НР - 21Б	2110	-	1,15	0,08	0,08	1,31
	конных дверей	НР - 28Б	2810	-	1,50	0,11	0,11	1,72
	Нащельники для	НР - 18Б	-	1810	0,95	0,07	-	1,02
	деревялоалюминие-	НР - 21Б	-	2110	1,15	0,07	-	1,22
	вых окон и балкон-	НР - 24Б	-	2410	1,30	0,08	-	1,38
	ных дверей с раз-	НР - 27Б	-	2710	1,45	0,09	-	1,54
	дельными пере-	НР - 30Б	-	3010	1,60	0,09	-	1,69
	Нащельники для	НР - 9Н	-	910	1,08	0,04	-	1,12
	деревялоалюминие-	НР - 12Н	-	1210	1,43	0,04	-	1,47
	вых окон и бал-	НР - 15Н	-	1510	1,80	0,05	-	1,85
	конных дверей	НР - 18Н	-	1810	2,15	0,07	-	2,22
	с раздельными	НР - 21Н	-	2110	2,50	0,07	-	2,57
	переплётами	НР - 24Н	-	2410	2,85	0,08	-	2,93
	нижние.*	НР - 27Н	-	2710	3,20	0,09	-	3,28
		НР - 30Н	-	3010	3,60	0,09	-	3,69

\* Нащельники состоят из комплекта изделий, указанных в сечении 1-1, и предназначены для заделки щелей при ленточном остеклении.

1.136.9-22.5/88-03КМ

ИФР № 1009. Подпись и печать инженера ИФР

Л.к. 9

I

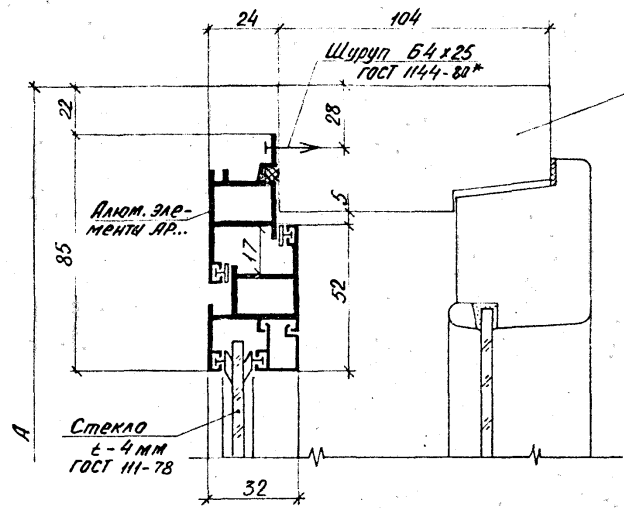

III

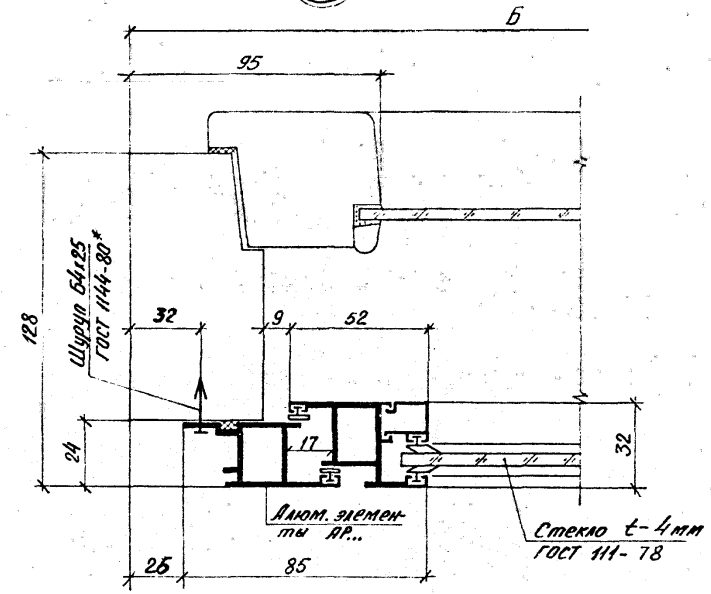

II

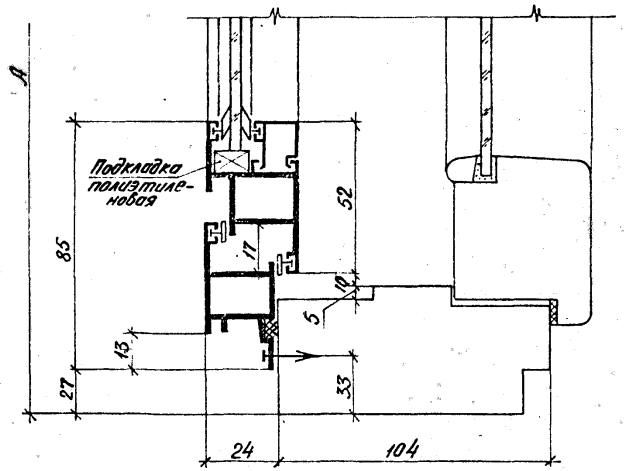

IV

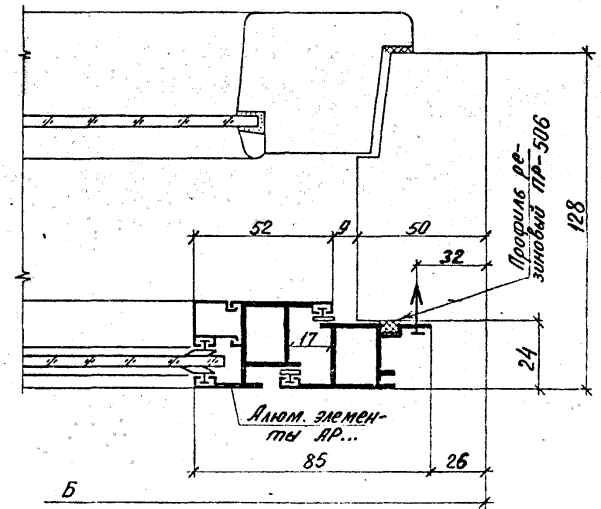

№ 19 подг. подписи и дата встав инд. №

1.136.9-22.5/88-03 KM

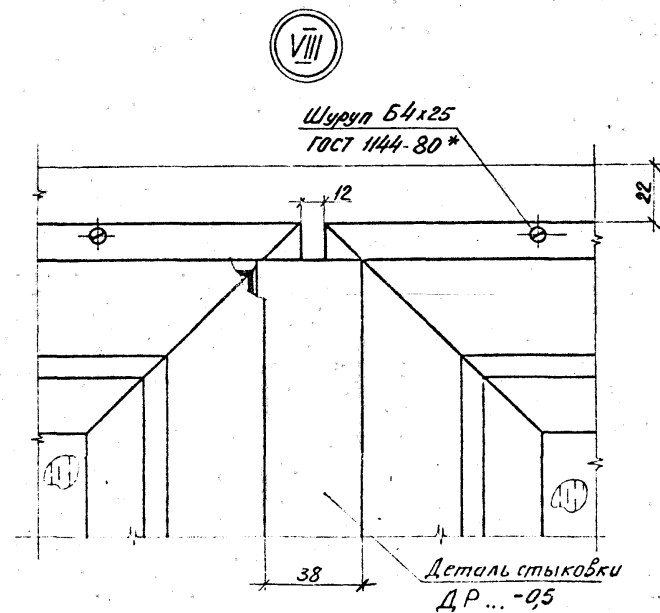
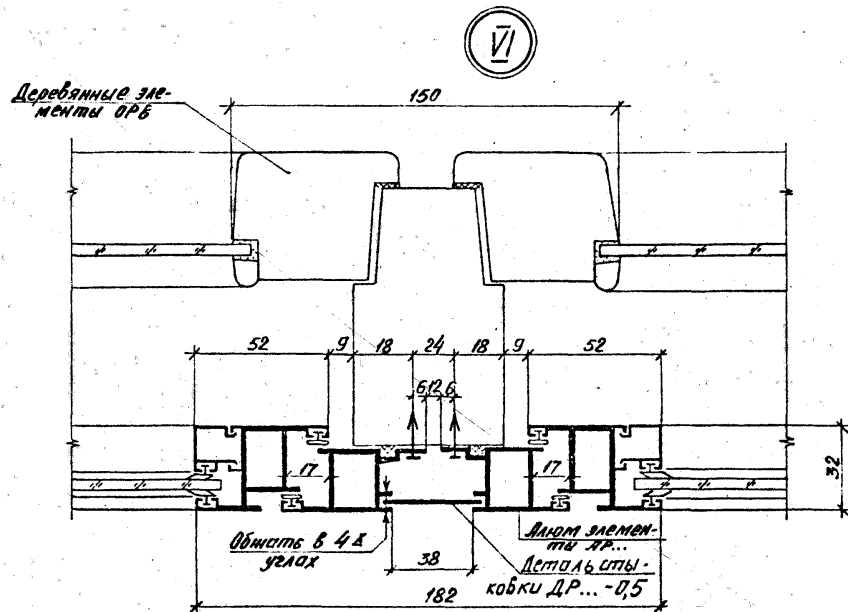
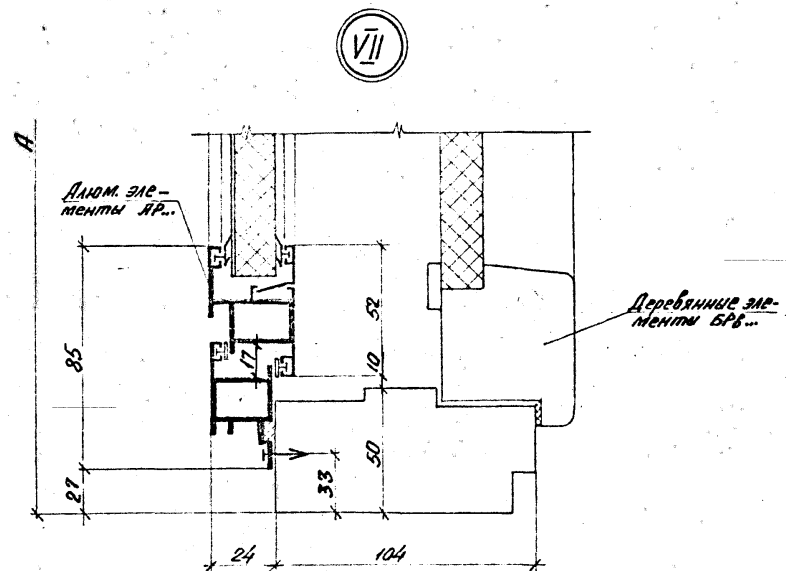
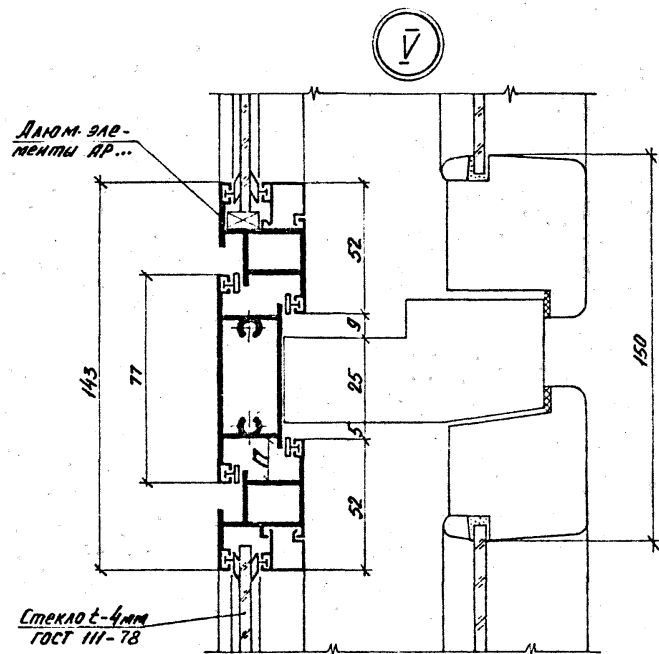

лист № подл. подпись и дата бланк инв. №

1. 136.9-22.5/88 - 03 КМ.

Схема установки окон типа С в отдельные проемы\*



Схема установки окон типа С при ленточном остеклении (фрагмент)



Схема установки окон типа С в проемы с четвертью\*

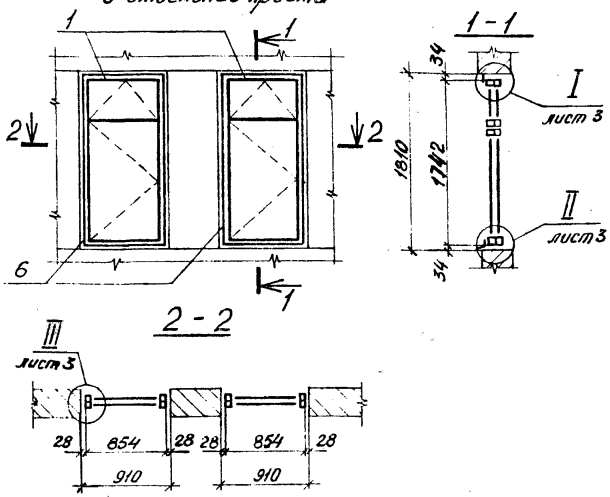

\* В разделе приведены примеры монтажных схем и ведомости типовых изделий.

Ведомость типовых изделий\*

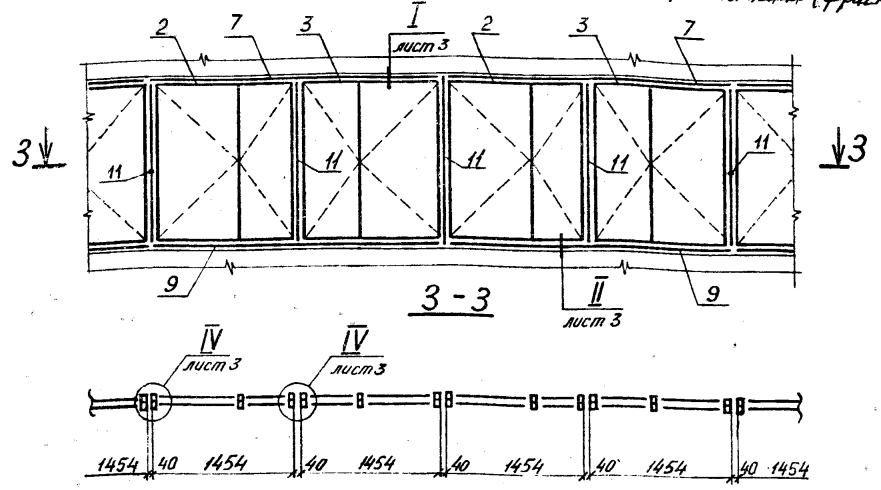
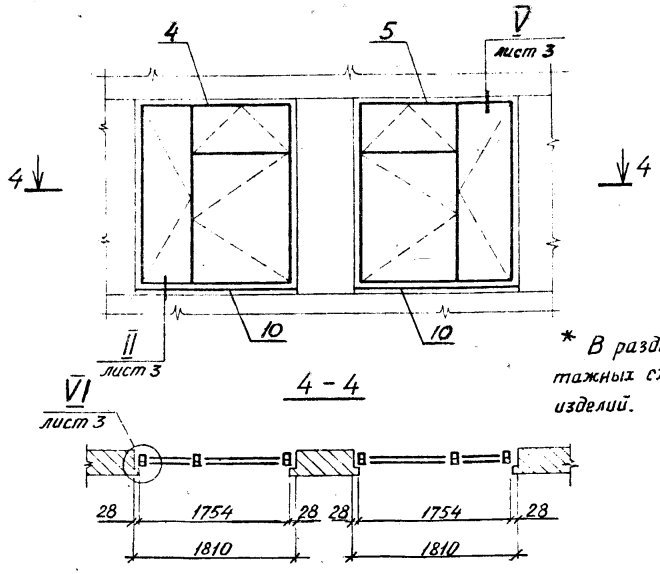
№ поз.	Наименование изделия	Марка	Кол. шт.	Масса, кг		Примечание
				ед.	общая	
1	Окна деревоалюминиевые	ОДС 18-9В	2	40,50	81,00	
2		ОДС 18-15 ГЛ	2	69,49	138,98	
3		ОДС 18-15 Г	2	69,49	138,98	
4		ОДС 21-18 В	1	83,85	83,85	
5		ОДС 21-18 ВЛ	1	83,85	83,85	
6	Комплект элементов обрамления:	НОС 18-9	2	4,53	9,06	
7	Нащельники верхние	НС - 30В	2	2,09	4,18	
9	Нащельники нижние	НС - 30Н	2	4,09	8,18	
10		НС - 18Н	2	2,47	4,94	
11	Элемент блокировки	ЭС - 18	5	1,10	5,50	

1. 136.9-22.5/88-03КМ

Нач. АКМ-1	Жиркова	2.88
Гл. инж. пр.	Аниксев	2.88
Провер.	Мамчур	2.88
Разработ.	Олександрко	2.88

Расположение элементов окон.

Студия	Лист	Листов
Р	1	4

КиевЗНИИЭП

Инв. № подл.  
Подпись и дата  
Взам. инв. №



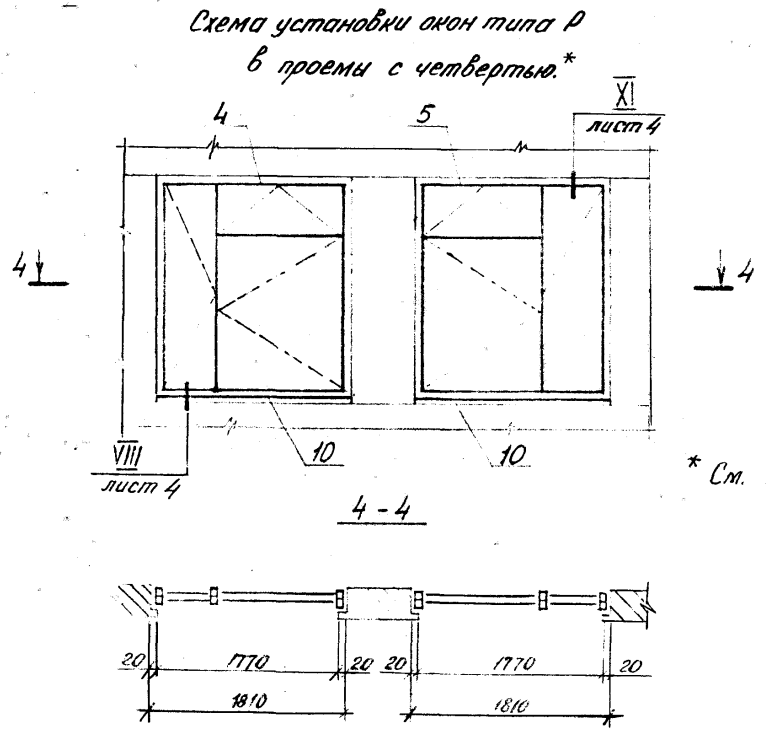
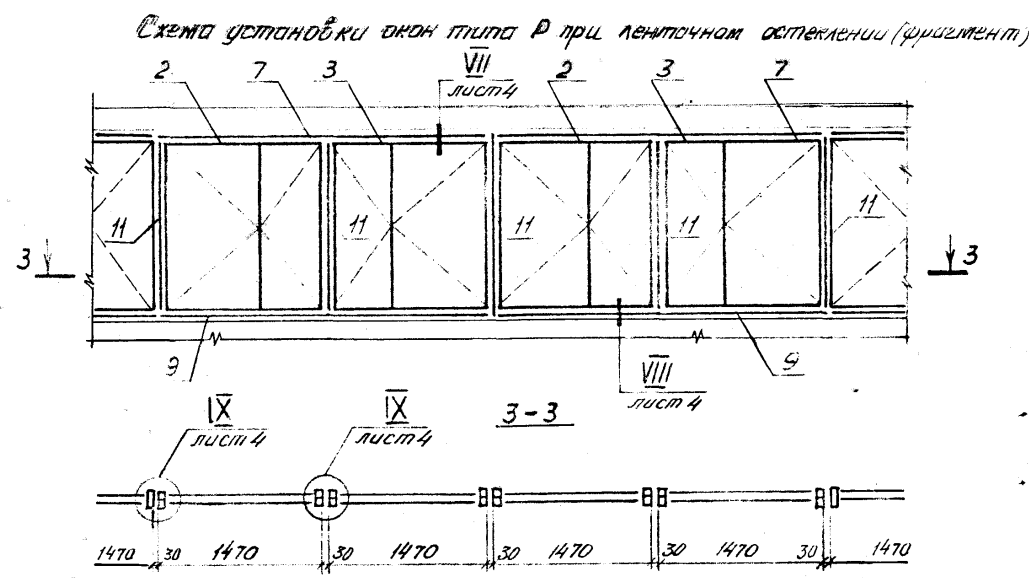
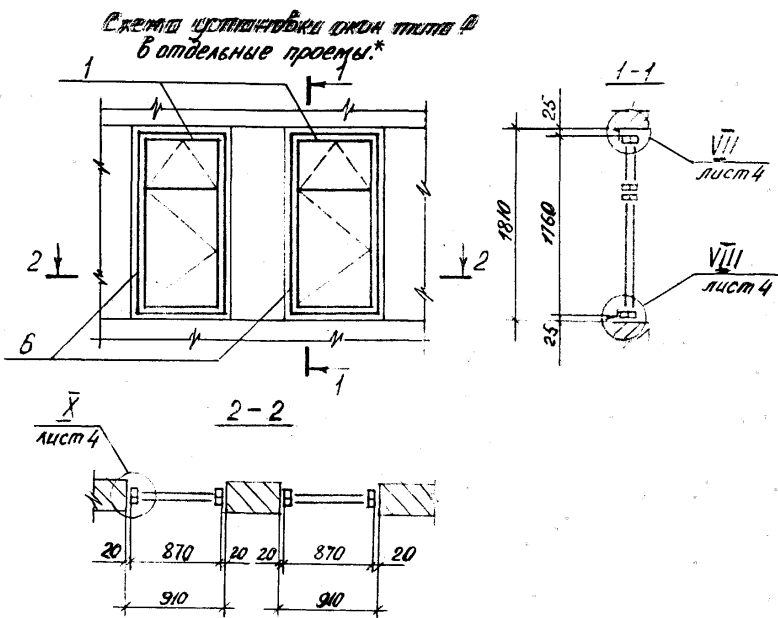

\* См. примечание стр. 30.

Ведомость типовых изделий

№ поз.	Наименование изделия	Марка	Кол. шт	Масса, кг		Примечание
				ед.	общая	
1	Окна деревоалюминиевые	ОДР 18-9 В	2	48,63	97,36	
2		ОДР 18-15 ГА	2	79,65	159,65	
3		ОДР 18-15 Г	2	79,65	159,65	
4		ОДР 21-18 В	1	90,88	90,88	
5		ОДР 21-18 ВА	1	90,88	90,88	
6	Комплект элементов обрамления	КОР 18-9	2	3,85	7,70	
7	Нащельники верхние	НР - 30В	2	1,69	3,38	
9	Нащельники нижние	НР - 30Н	2	3,69	7,38	
10		НР - 18Н	2	2,22	4,44	
11	Элемент блокировки	ЭР - 18	5	0,80	4,00	

1. 136. 9-22. 5/88-04 КМ

23.550 3.2 7 11.11.88

№ 3, № подл. и дата вкл. в №

I

Мастика герметизирующая

Комплект элементов обрамления типа КОС... (Нижельник верхний типа НС... в)

Минераловатный утеплитель

Окно деревоалюминиевое типа ОДС...

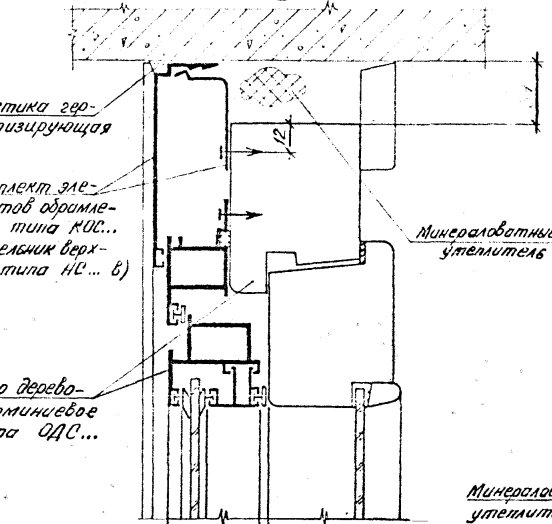

II

Окно деревоалюминиевое типа ОДС...

Комплект элементов обрамления типа КОС... (Нижельник нижний типа НС... в)

Слив конденсата

Минераловатный утеплитель

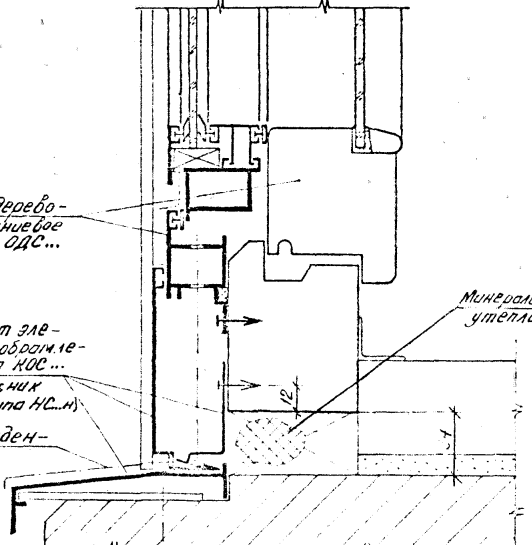

IV

Окно деревоалюминиевое типа ОДС...

Минераловатный утеплитель

Обхват в 4х углах

40

294

Элемент блокировки типа ЭС... п

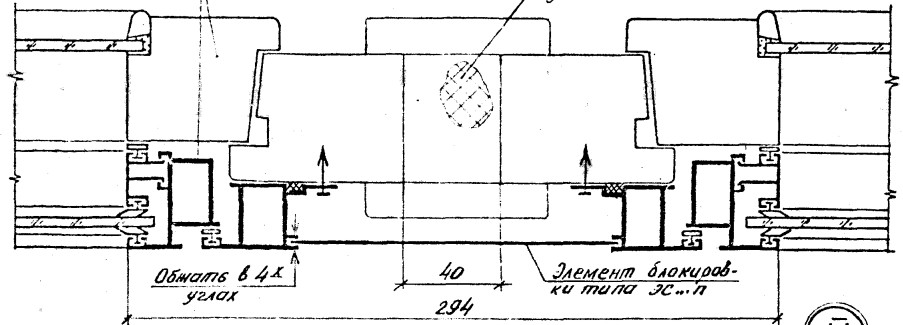

III

Окно деревоалюминиевое типа ОДС...

Минераловатный утеплитель

28

50

127

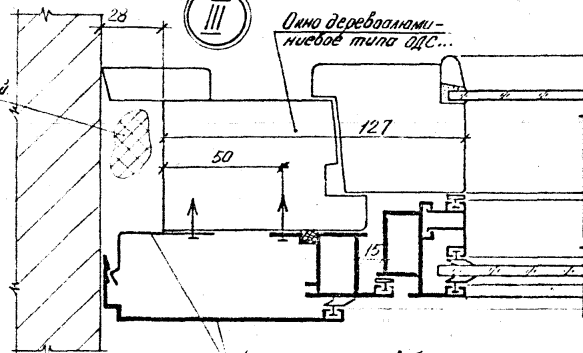

VI

Комплект элементов обрамления типа КОС... (Нижельник боковой типа НС... в)

25

50

28

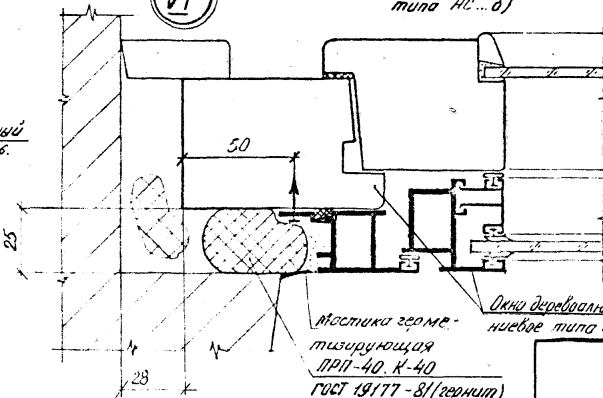

Мастика герметизирующая ПРП-40, К-40 ГИСТ 19177-81 (сернит)

Окно деревоалюминиевое типа ОДС...

V

Минераловатный утеплитель

25

34

ПРП-40, К-40 ГИСТ 19177-81 Мастика герметизирующая

Окно деревоалюминиевое типа ОДС...

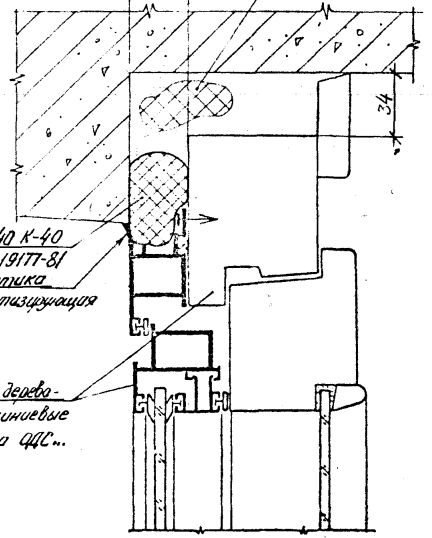

Инд. № подл. подписи и дата С.Зар.-Инд. №

1. 136.9-2.2.5/88-04 КМ.

лист 3

025-0 33

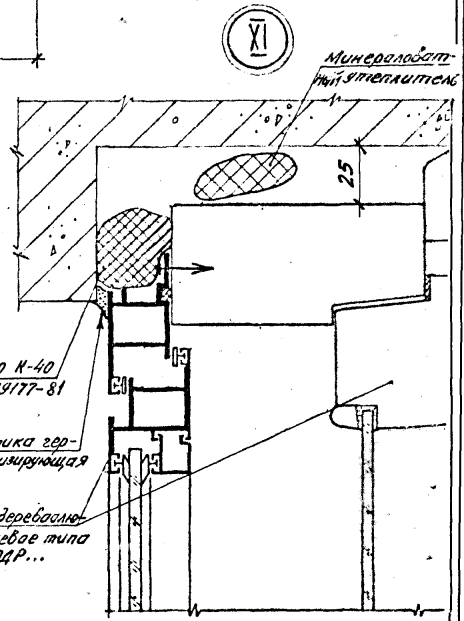
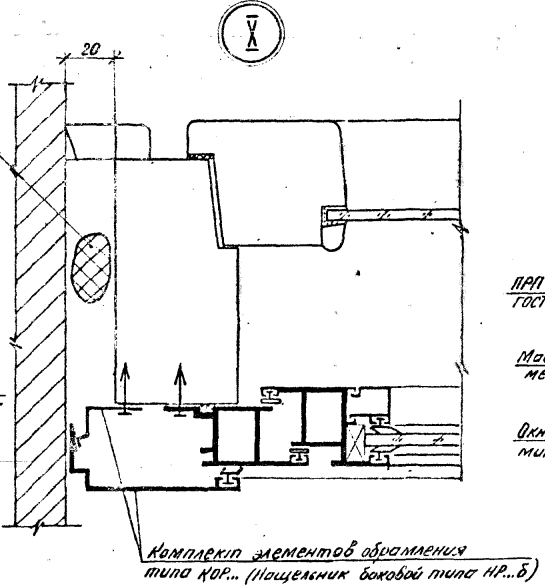
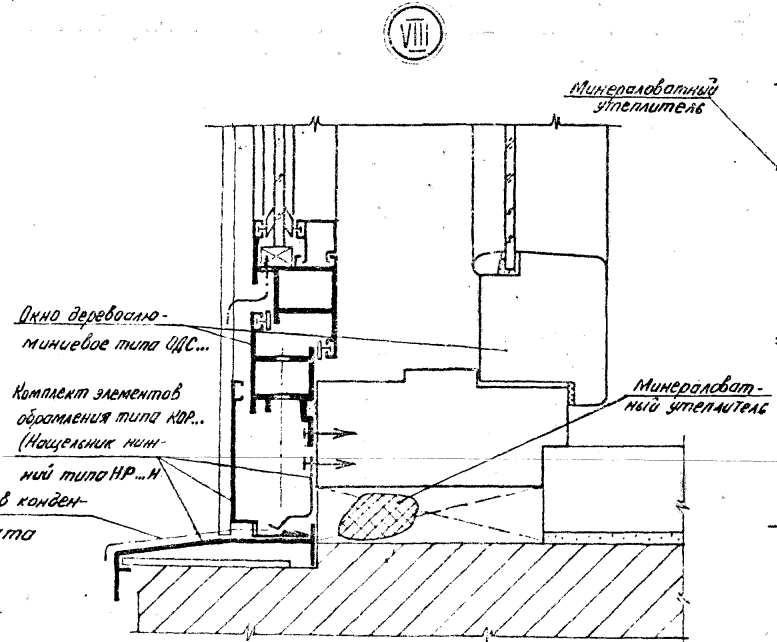
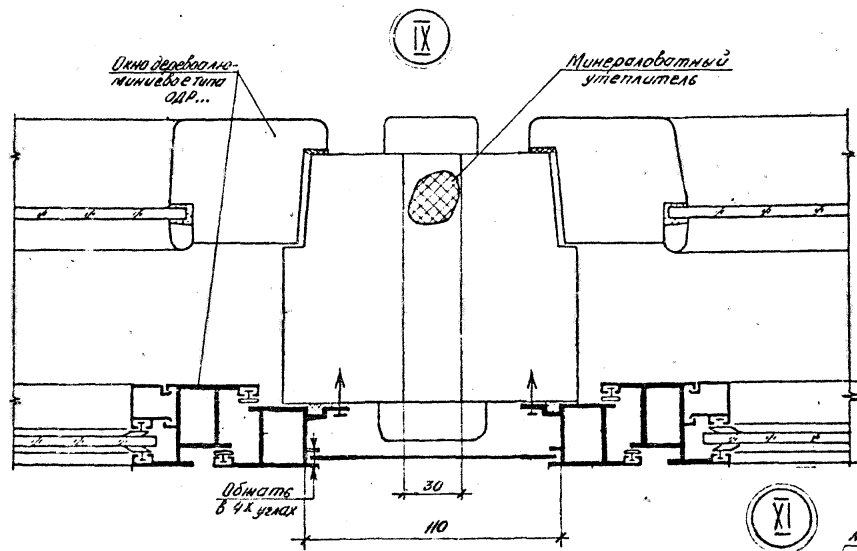
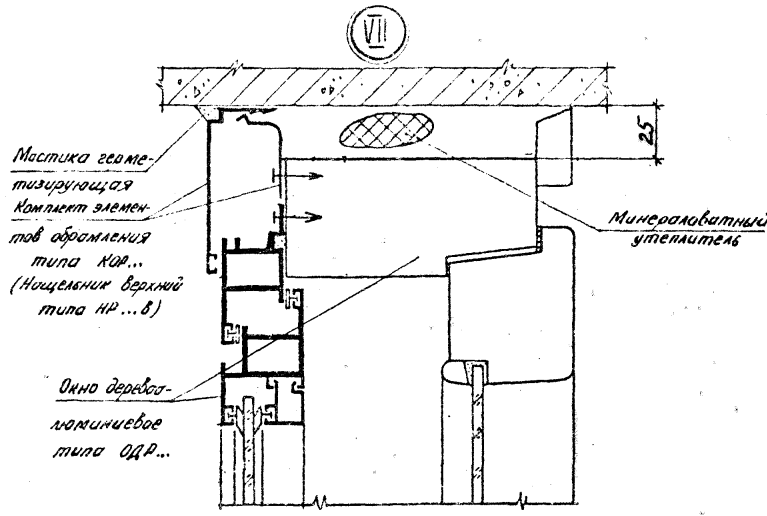

Имя, № подл. год, месяц и дата. Взам. инв. №

1. 136.9-22.5/88-04 КМ.



1-1  
M 1:2

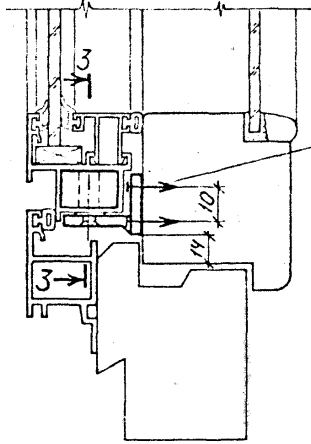

Шуруп 4x25  
ГОСТ 1144-80\*

Круг  $\Phi 7$   
Ст. 3СП

Разваль-  
цевать

3-3

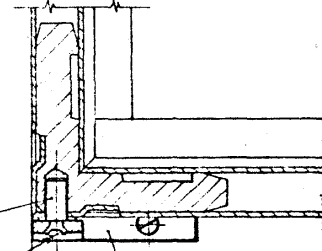

Петля для старения  
см. деталь "А"

Деталь "А"

Шайба  
полиэтил.м.

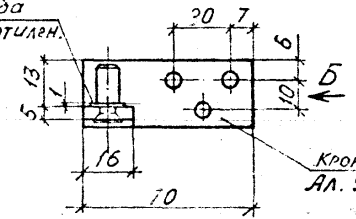

Вид Б

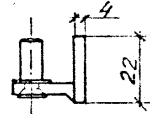

Кронштейн  
Ал. 9 ГОСТ 4784-74\*

2-2  
M 1:2

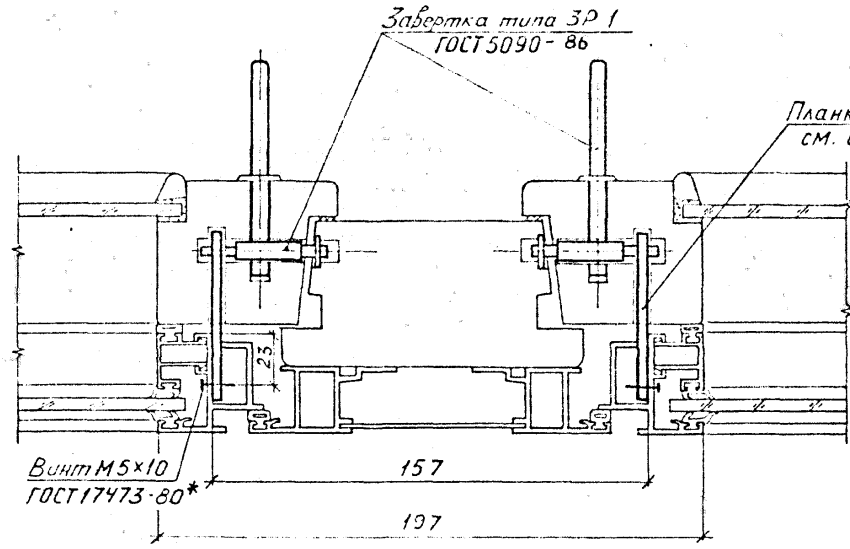

Завертка типа ЗР 1  
ГОСТ 5090-86

Планка запорн.  
см. деталь "Б"

Винт М5x10  
ГОСТ 17473-80\*

Деталь "Б"

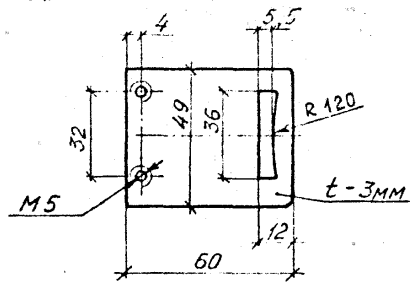

4-4  
M 1:2

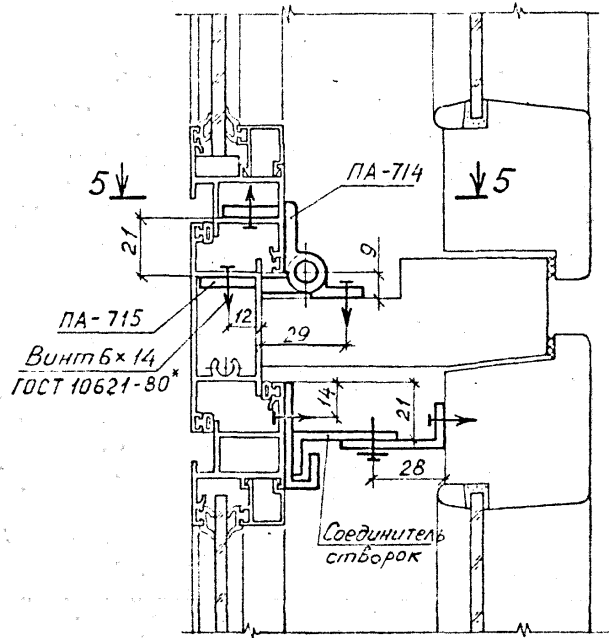

ПА-715  
Винт 6x14  
ГОСТ 10621-80\*

ПА-714

Соединитель  
сборок

5-5

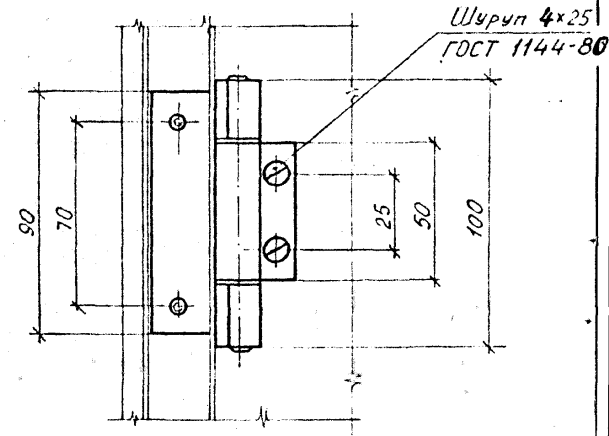

Шуруп 4x25  
ГОСТ 1144-80

инв № подл  
подпись и дата  
взам инв №

6-6  
M1:2

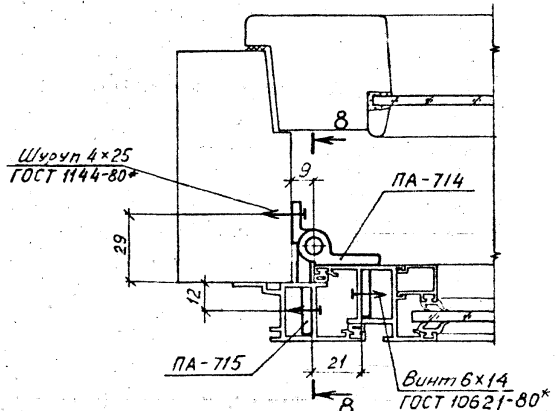

8-8

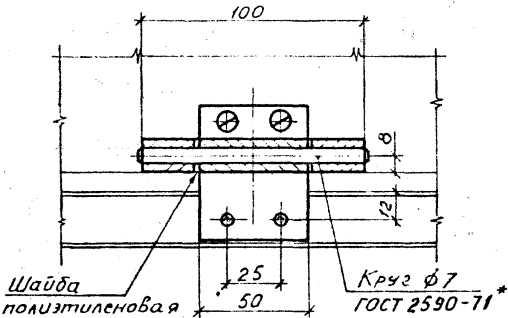

9-9

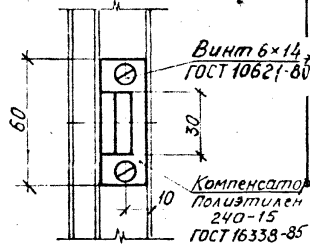

7-7  
M1:2

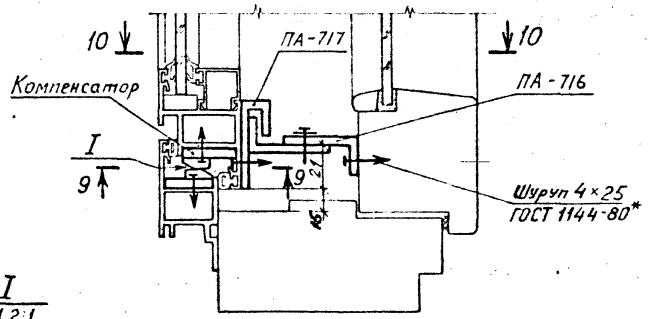

10-10  
повернуто

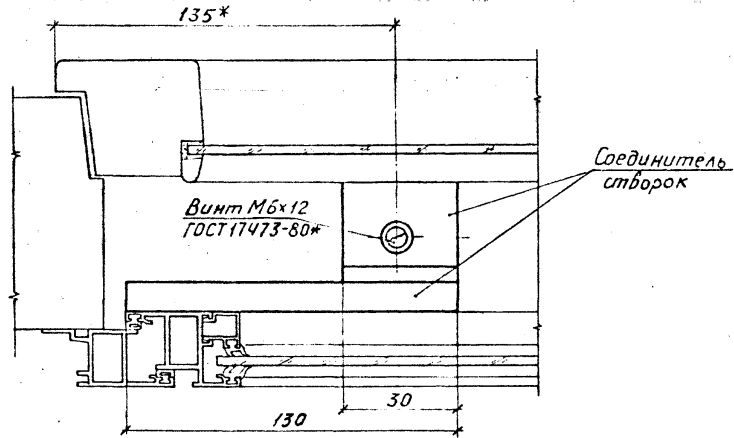

шиф. № техн. проекта и дата вв. в экз. инв. №

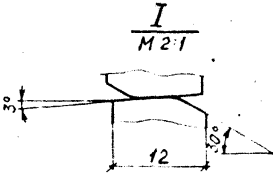

\* Размер уточняется в зависимости от ширины створок.

1. 136.9-22.5/88-05КМ.

23550 37

Ред. 11111 15

Лист  
3

Эскиз	Наименование	Марка	Размеры, мм		Расход материалов, кг			Масса изделия, кг
			А	Б	алюминия	стали	резины	
	<p>Алюминиевые элементы для дере- воалюминиевых окон со спаренны- ми переплетами.</p>	АС 12-5	1081	466	5,03	0,20	0,45	5,68
		АС 12-6	1081	546	5,26	0,20	0,48	5,94
		АС 12-7	1081	646	5,56	0,20	0,51	6,27
		АС 12-9	1081	766	5,89	0,20	0,54	6,63
		АС 12,10	1081	856	6,16	0,20	0,57	6,93
		АС 12-12	1081	1066	6,76	0,21	0,64	7,61
		АС 12-12,5	1081	1076	6,81	0,21	0,64	7,66
		АС 12-13,5	1081	1216	7,18	0,21	0,69	8,08
		АС 12-14,5	1081	1276	7,38	0,21	0,70	8,29
		АС 18-5	1681	466	6,80	0,21	0,64	7,65
		АС 18-6	1681	546	6,98	0,21	0,66	7,85
		АС 18-6,5	1681	606	7,17	0,21	0,69	8,07
		АС 18-7	1681	646	7,32	0,21	0,70	8,23
		АС 18-9	1681	766	7,60	0,22	0,72	8,54
		АС 18-10	1681	856	7,96	0,22	0,74	8,92
		АС 18-12	1681	1066	8,51	0,22	0,81	9,54
		АС 18-12,5	1681	1076	8,58	0,22	0,83	9,63
		АС 18-13	1681	1111	8,67	0,22	0,85	9,74
		АС 18-13,5	1681	1216	8,93	0,22	0,89	10,04
		АС 18-14	1681	1258	9,07	0,22	0,89	10,18
		АС 18-14,5	1681	1276	9,17	0,22	0,89	10,28
АС 21-5	1981	466	7,66	0,21	0,74	8,61		
АС 21-6	1981	546	7,89	0,21	0,78	8,87		
АС 21-6,5	1981	606	8,03	0,21	0,78	9,02		
АС 21-7	1981	646	8,24	0,21	0,79	9,24		
АС 21-9	1981	766	8,51	0,21	0,83	9,55		
АС 21-10	1981	856	8,78	0,21	0,86	9,85		
АС 21-12	1981	1066	9,39	0,22	0,92	10,53		
АС 21-12,5	1981	1076	9,43	0,22	0,93	10,58		
АС 21-13	1981	1111	9,54	0,22	0,94	10,70		
АС 21-13,5	1981	1216	9,77	0,22	0,98	10,97		
АС 21-14	1981	1258	9,93	0,22	0,98	11,13		
АС 21-14,5	1981	1276	10,00	0,22	0,98	11,20		

Шл. № подл. Подпись и дата Взам. инв. №

1. 136.9-22.5/88 - 06 КМ.			
Нач. АКМ-1	Жиркова	М.В.	2.88
Ст. инж. др.	Аликеев	В.И.	2.88
Пробер.	Мамчур	В.И.	2.88
Разработ.	Олександрко	В.И.	2.88

Алюминиевые элементы дере-  
воалюминиевых окон и бал-  
конных дверей. Номенклатура.

Стандия	Лист	Лист
Р	1	10

КиевЗНИИЭ

Эскиз	Наименование	Марка	Размеры, мм		Расход материалов, кг			Масса изделия, кг
			А	Б	алюминия	стали	резины	
	Алюминиевые элементы для дереваалюминиевых окон со сларенными переплетами	АС 18-9В	1681	766	9,71	0,41	0,88	11,00
		АС 18-10В	1681	856	10,25	0,41	0,95	11,61
		АС 18-12В	1681	1066	11,39	0,41	1,06	12,86
		АС 18-12,5В	1681	1076	11,48	0,41	1,09	12,98
		АС 18-13В	1681	1111	11,73	0,41	1,11	13,25
		АС 18-13,5В	1681	1216	12,38	0,41	1,21	14,00
		АС 18-14В	1681	1258	12,48	0,41	1,21	14,10
		АС 18-14,5В	1681	1276	12,59	0,41	1,21	14,21
		АС 21-9В	1981	766	10,57	0,41	0,99	11,97
		АС 21-10В	1981	856	11,12	0,41	1,05	12,58
		АС 21-12В	1981	1066	11,27	0,41	1,17	12,85
		АС 21-12,5В	1981	1076	12,35	0,41	1,19	13,95
		АС 21-13В	1981	1111	12,60	0,41	1,20	14,21
		АС 21-13,5В	1981	1216	13,25	0,41	1,30	14,96
АС 21-14В	1981	1258	13,35	0,41	1,30	15,06		
АС 21-14,5В	1981	1276	13,45	0,41	1,30	15,16		

ижд. 19 подл. посылка и дата. 23.05.88. №

1. 136.9-22.5/88-06 КМ.

Лист

2



Эскиз	Наименование	Марка	Размеры, мм		Расход материалов, кг			Масса изделия, кг
			А	Б	алюминия	стали	резины	
		АС 28-9	2676	766	16,30	0,44	1,44	18,18
		АС 28-12	2676	1066	19,65	0,44	1,65	21,74
	Алюминиевые элементы для деревоалюминиевых балконных дверей со спаренными переплетами.							
		АС 28-18	2676	1674	33,50	0,78	3,03	37,31

Эскиз	Наименование	Марка	Размеры, мм		Расход материалов, кг			Масса изделия, кг
			А	Б	алюминия	стали	резины	
		AP 12-5	1111	508	5,94	0,14	0,45	6,53
		AP 12-6	1111	588	6,19	0,14	0,48	6,81
		AP 12-7	1111	688	6,60	0,14	0,51	7,25
		AP 12-9	1111	818	6,30	0,14	0,55	7,59
		AP 12-10	1111	898	7,21	0,14	0,57	7,92
		AP 12-12	1111	1118	7,89	0,15	0,64	8,68
		AP 12-13,5	1111	1268	8,41	0,15	0,69	9,25
		AP 12-14	1111	1300	8,61	0,15	0,70	9,46
		AP 18-5	1711	508	7,90	0,15	0,64	8,69
		AP 18-6	1711	588	8,17	0,15	0,66	8,98
		AP 18-6,5	1711	648	8,34	0,15	0,68	9,17
		AP 18-7	1711	688	8,61	0,15	0,70	9,46
		AP 18-9	1711	818	8,89	0,15	0,72	9,76
		AP 18-10	1711	898	9,22	0,15	0,76	10,15
		AP 18-12	1711	1118	9,74	0,15	0,81	10,70
		AP 18-13	1711	1153	9,96	0,15	0,85	10,96
		AP 18-13,5	1711	1268	10,37	0,15	0,88	11,40
		AP 18-14	1711	1300	10,57	0,15	0,89	11,61
		AP 18-14,5	1711	1318	10,60	0,15	0,90	11,65
		AP 21-5	2011	508	8,95	0,14	0,74	9,83
		AP 21-6	2011	588	9,17	0,14	0,77	10,08
		AP 21-6,5	2011	648	9,34	0,15	0,78	10,27
		AP 21-7	2011	688	9,59	0,15	0,79	10,53
		AP 21-9	2011	818	9,89	0,15	0,83	10,87
		AP 21-10	2011	898	10,18	0,15	0,86	11,19
		AP 21-12	2011	1118	10,85	0,15	0,92	11,92
		AP 21-13	2011	1153	11,06	0,15	0,94	12,15
		AP 21-13,5	2011	1268	11,37	0,16	0,97	12,50
		AP 21-14	2011	1300	11,57	0,16	0,98	12,71
		AP 21-14,5	2011	1318	11,60	0,16	0,99	12,75

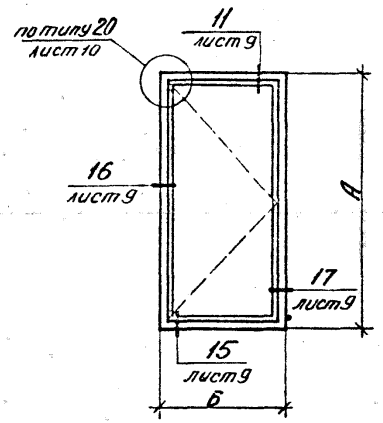

Алюминиевые  
элементы для  
деревяноалюми-  
ниевых окон с  
раздельными пе-  
реплетами.

Лист 19 подл. подписи и дата  
ЭЗММ УИД. №

1. 136.9-22.5/88-06 км. Лист 4

Эскиз	Наименование	Марка	Размеры, мм		Расход материалов, кг			Масса изделия, кг
			А	Б	алюминия	стали	резины	
	<p>Алюминиевые элементы для деревоалюминиевых окон с отдельными переплетами.</p>	АР 18-9В	1711	818	11,49	0,25	0,89	12,63
		АР 18-10В	1711	898	12,14	0,25	0,95	13,34
		АР 18-12В	1711	1118	13,42	0,25	1,06	14,73
		АР 18-13В	1711	1153	13,70	0,25	1,11	15,06
		АР 18-13,5В	1711	1268	14,57	0,25	1,18	16,00
		АР 18-14В	1711	1300	14,72	0,25	1,20	16,17
		АР 18-14,5В	1711	1318	14,80	0,25	1,22	16,27
		АР 21-9В	2011	818	12,55	0,25	0,99	13,79
		АР 21-10В	2011	898	13,10	0,25	1,05	14,40
		АР 21-12В	2011	1118	14,37	0,25	1,17	15,79
		АР 21-13В	2011	1153	14,70	0,25	1,20	16,15
		АР 21-13,5В	2011	1268	15,51	0,25	1,23	17,05
		АР 21-14В	2011	1300	15,68	0,25	1,29	17,22
		АР 21-14,5В	2011	1318	15,76	0,25	1,31	17,32

лист 19 подл. подпись и дата

1. 136.9-22.5/88-06КМ. ЛИСТ 5

Эскиз	Наименование	Марка	Размеры, мм		Расход материалов, кг			Масса изделия кг
			А	Б	алюминия	стали	резины	
		АР 28-9	2706	818	18,65	0,26	1,44	20,35
		АР 28-12	2706	1118	22,05	0,26	1,65	23,96
	<p>Алюминиевые элементы для деревоалюминиевых балконных дверей с раздельными переплетами.</p>	АР 28-18	2706	1726	36,28	0,46	3,03	39,77

№ пог. подл. подписи и дата  
 № для ж.с.г.

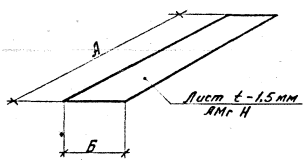
Эскиз	Наименование	Марка	Размеры, мм		Расход материалов, кг			Масса изделия, кг
			А	Б	алюминия	стали	резини	
	Деталь стыковки алюминиевых элементов окон со спаренными переплетами.	ДС 12-06	1055		0,29	-	-	0,29
		ДС 18-06	1655	65	0,45	-	-	0,45
		ДС 21-06	1955		0,53	-	-	0,53
		ДС 12-08	1055		0,35	-	-	0,35
		ДС 18-08	1655	80	0,54	-	-	0,54
		ДС 21-08	1955		0,64	-	-	0,64
	Деталь стыковки алюминиевых элементов окон с раздельными переплетами.	ДР 12-05	1090		0,21	-	-	0,21
		ДР 18-05	1690	46	0,33	-	-	0,33
		ДР 21-05	1990		0,38	-	-	0,38

Лист № 7 из 7 листов. Проверено и введено в эксплуатацию №

1. 136.9-22.5/88-06 км. Лист 7

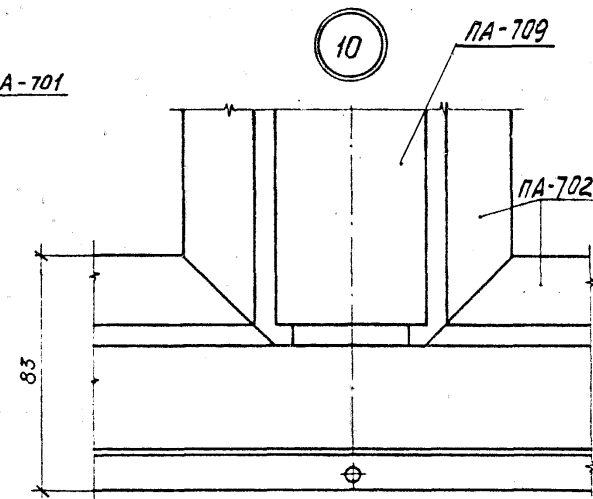
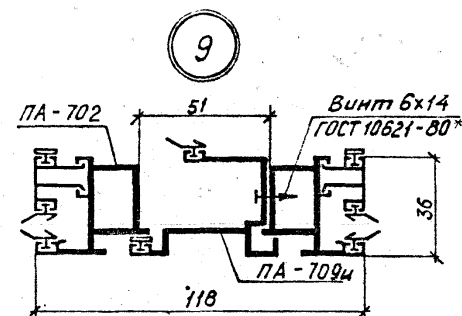
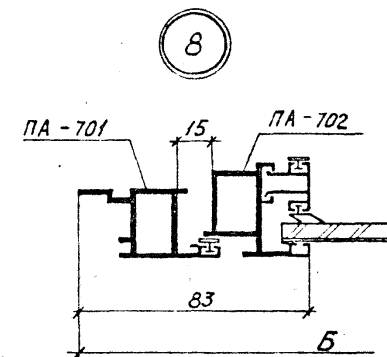
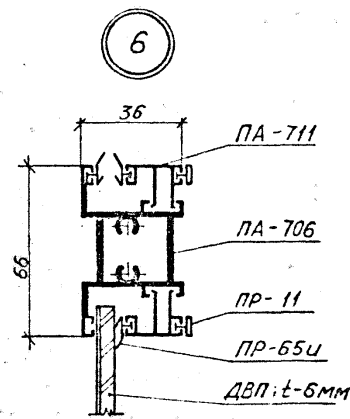
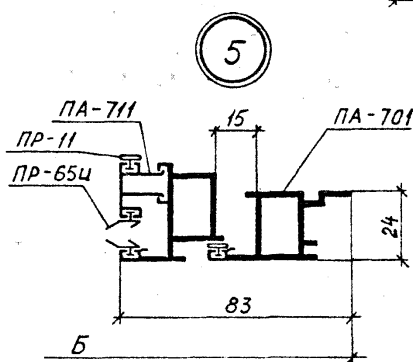
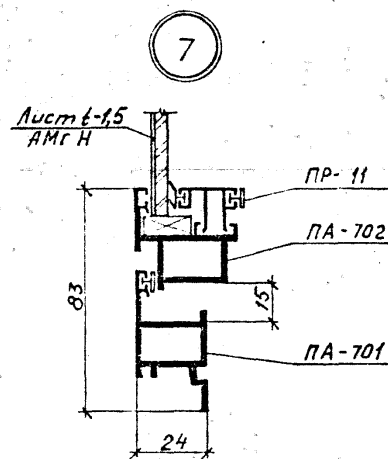
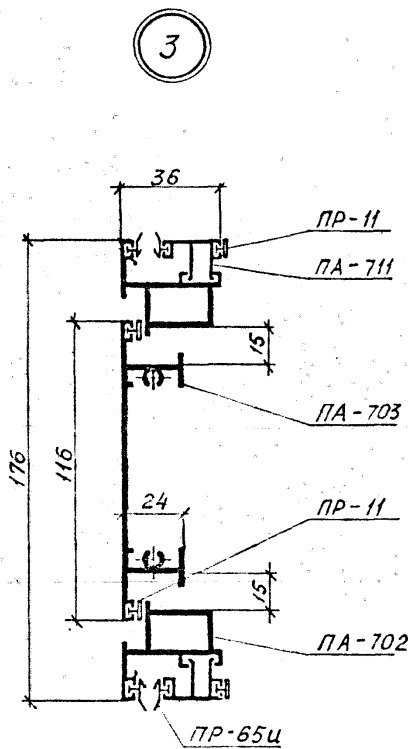
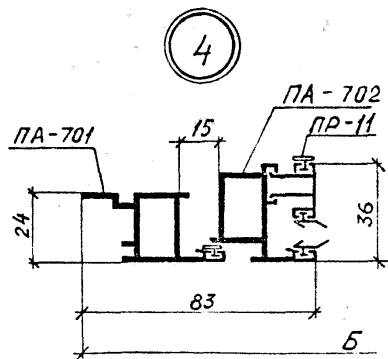
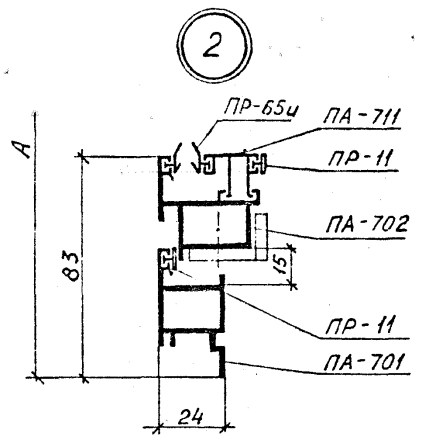
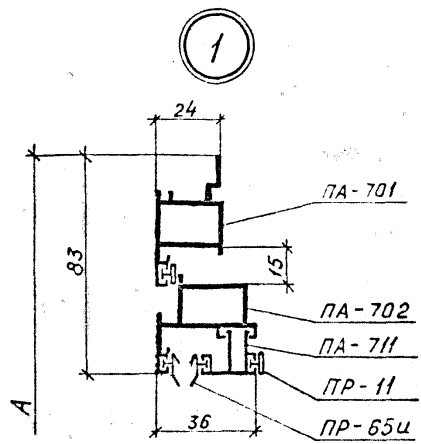

Инд. № позн. подпись и дата  
Инд. № позн. подпись и дата

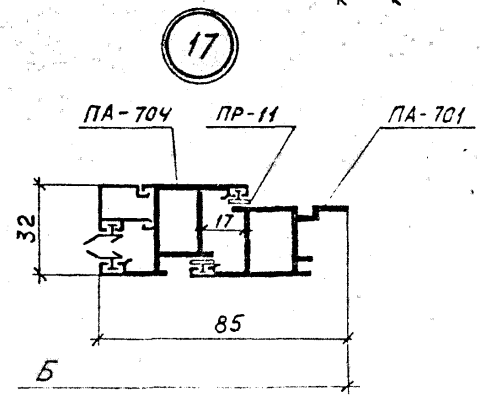
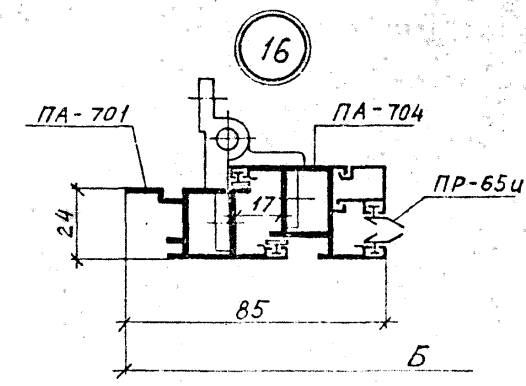
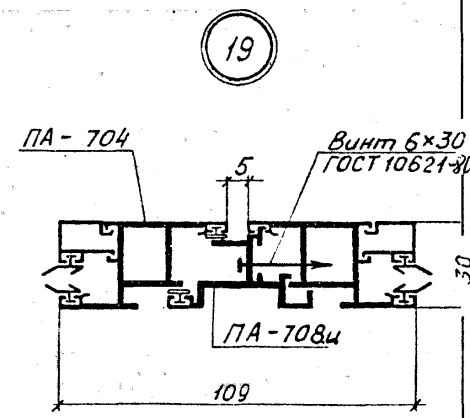
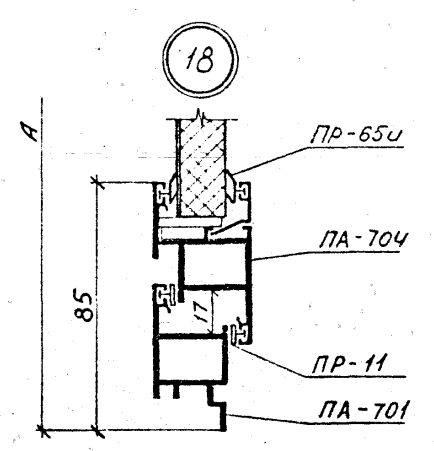
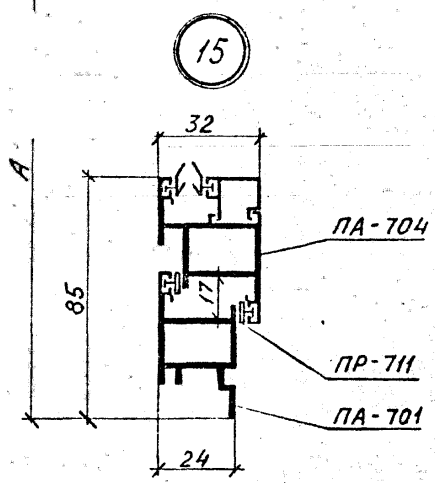
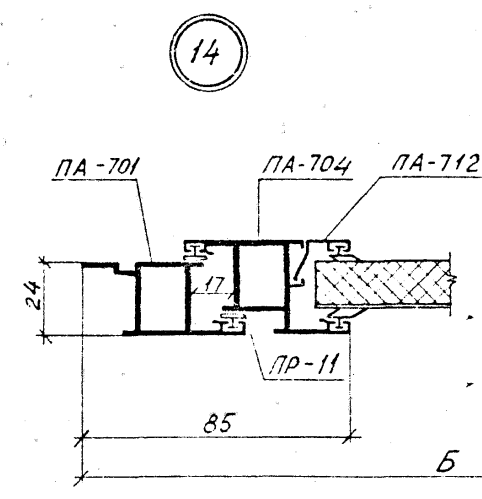
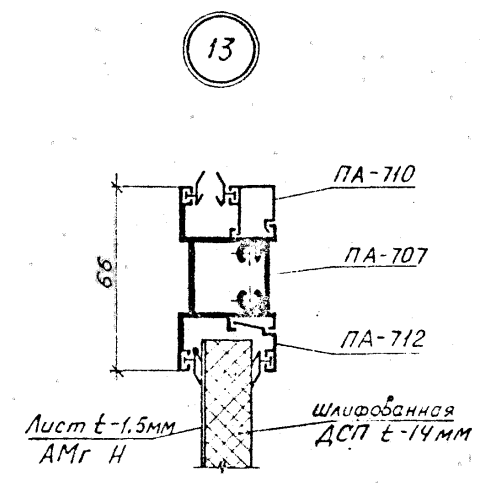
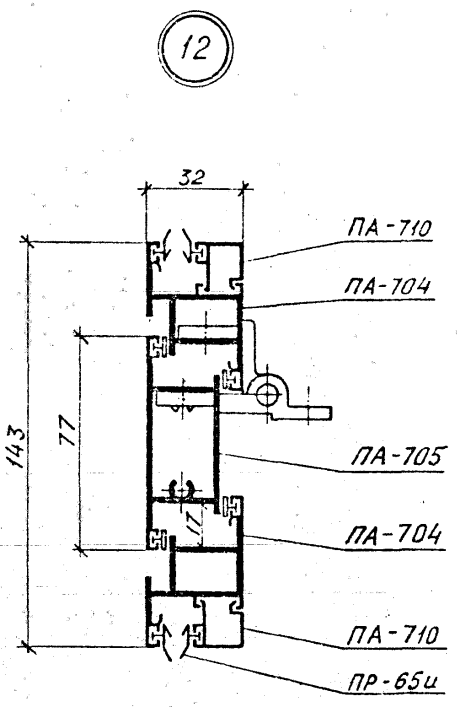
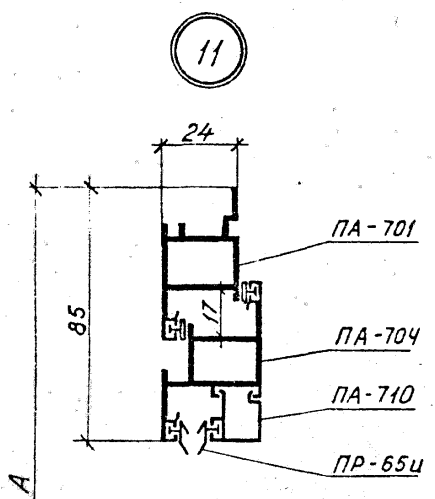

24  
 17  
 85  
 ПА-701  
 ПА-704  
 ПР-65ц

Варианты угловых соединений профилей

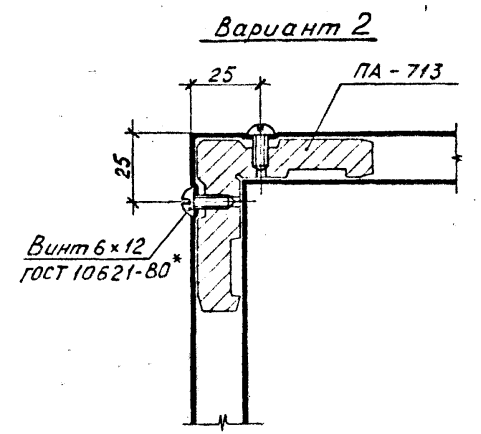
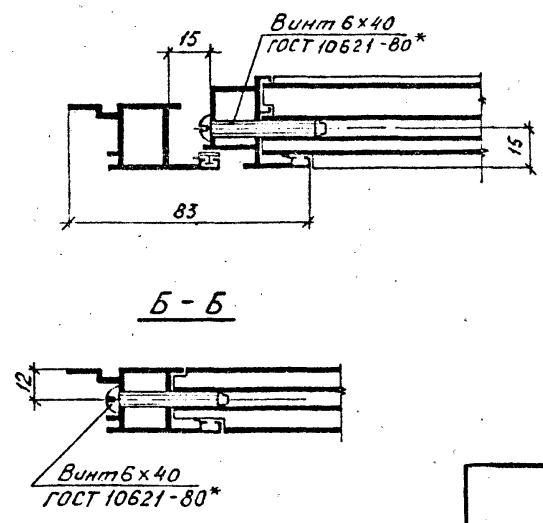
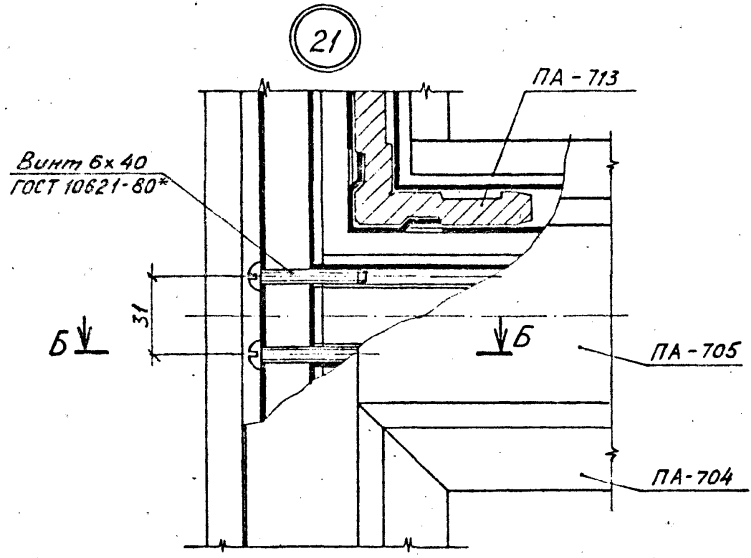
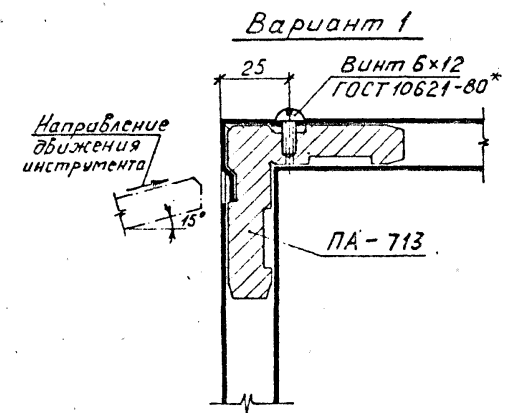
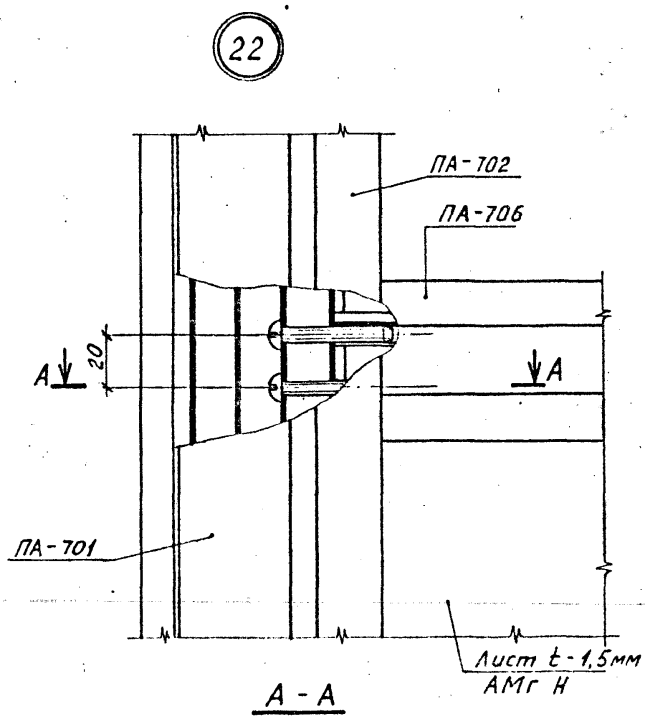
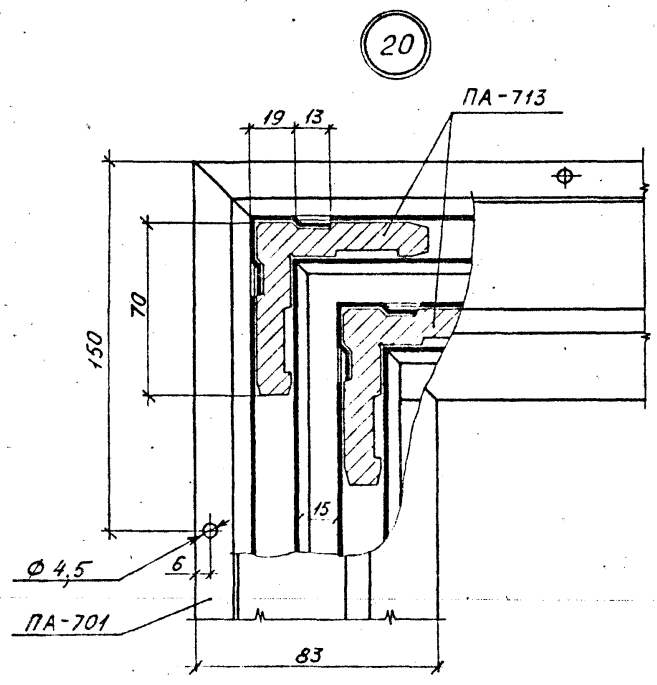

инд. № подл. подписи и дата Взам инд. №

1. 136.9-22.5/88 - 06КМ. Лист 10

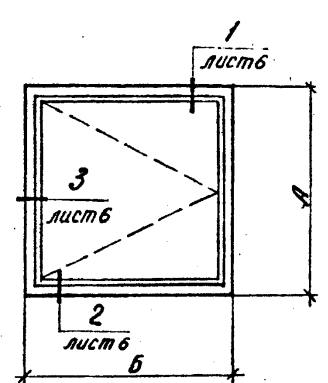
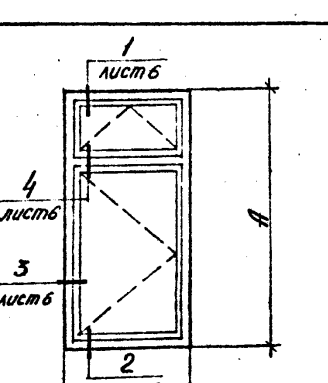

Эскиз	Наименование	Марка	Размеры, мм		Масса изделия, кг*
			А	Б	
	Наружная часть окон деревянных серии Р на основе ГОСТ 11214-86	ОРН 12-9В	1142	854	13,00
		ОРН 12-12В	1142	1154	15,50
		ОРН 12-13,5В	1142	1304	17,50
		ОРН 18-9Г	1742	854	19,00
		ОРН 18-12Г	1742	1154	21,50
		ОРН 18-13,5Г	1742	1304	23,50
		ОРН 21-9Г	2042	854	20,50
		ОРН 21-12Г	2042	1154	22,50
		ОРН 21-13,5Г	2042	1304	25,50
			ОРН 18-9В	1742	854
ОРН 18-12В	1742		1154	32,00	
ОРН 18-13,5В	1742		1304	38,00	
ОРН 21-9В	2042		854	34,50	
ОРН 21-12В	2042		1154	38,50	
ОРН 21-13,5В	2042		1304	42,50	

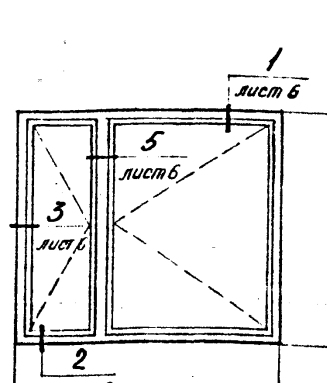
Эскиз	Наименование	Марка	Размеры, мм		Масса изделия, кг*
			А	Б	
	Наружная часть окон деревянных серии Р на основе ГОСТ 11214-86	ОРН 12-15В	1142	1454	34,50
		ОРН 12-18В	1142	1754	36,40
		ОРН 12-21В	1142	2054	39,40
		ОРН 18-15Г	1742	1454	52,50
		ОРН 18-18Г	1742	1754	55,50
		ОРН 18-21Г	1742	2054	58,50
		ОРН 21-15Г	2042	1454	49,00
		ОРН 21-18Г	2042	1754	52,00
		ОРН 21-21Г	2042	2054	58,50

\* Масса изделий принята по серии 1.136.5-16

Шифр подл. Подпись и дата Взам. инв. №

				1.136.9-22.5/88-07КМ.			
Нач. АКМ	Жиркова	<i>ММ</i>	1.88	Деревянные элементы дерево-алюминиевых окон и балконных дверей. Номенклатура.	Стадия	Лист	Лист
Гл. инж. пр.	Алексеев	<i>ВМ</i>	1.88		Р	1	8
Провер.	Момчур	<i>ВМ</i>	1.88		КиевЗНИИЭ		
Разраб.	Алексенко	<i>ВМ</i>	1.88				

Эскиз	Наименование	Марка	Размеры, мм		Масса изделия, кг
			А	Б	
	Наружная часть окон деревянных серии Р на основе ГОСТ 1214-86	ОРН 18-24Г	1742	2354	61,50
		ОРН 21-24Г	2042	2354	65,00
		ОРН 18-15В	1742	1454	53,00
		ОРН 18-18В	1742	1754	55,50
		ОРН 18-21В	1742	2054	61,50
		ОРН 21-15В	2042	1454	55,00
		ОРН 21-18В	2042	1754	60,50
		ОРН 21-21В	2042	2054	65,50

Эскиз	Наименование	Марка	Размеры, мм		Масса изделия, кг
			А	Б	
	Наружная часть окон деревянных серии Р на основе ГОСТ 1214-86	ОРН 18-24В	1742	2354	64,50
		ОРН 21-24В	2042	2354	69,00
		ОРН 18-27В	1742	2654	71,50
ОРН 21-27В		2042	2654	76,00	
		ОРН 18-27Г	1742	2654	61,00
		ОРН 21-27Г	2042	2654	74,50

Лист 19 из 20. Проверено и дано: [подпись]

1. 136.9-22.5/88-07КМ. Лист 2

инв. № подл. подпись и дата  
 инв. № подл. подпись и дата  
 инв. № подл. подпись и дата

Эскиз	Наименование	Марка	Размеры, мм		Масса изделия, кг
			А	Б	
	Наружная часть балконных дверей деревянных серии Р на основе ГОСТ 11214-86	БРН 28-9	2737	854	45,00
		БРН 28-12	2737	1154	49,00
		БРН 28-18	2737	1762	72,50

Эскиз	Наименование	Марка	Размеры, мм		Масса изделия, кг
			А	Б	
	Внутренняя часть окон деревянных серии Р на основе ГОСТ 11214-86	ОРВ 12-9В	1160	870	19,50
		ОРВ 12-12В	1160	1170	22,00
		ОРВ 12-13,5В	1160	1320	27,00
		ОРВ 18-9Г	1760	870	25,50
		ОРВ 18-12Г	1760	1170	32,00
		ОРВ 18-13,5Г	1760	1320	38,00
		ОРВ 21-9Г	2060	870	28,00
		ОРВ 21-12Г	2060	1170	30,50
		ОРВ 21-13,5Г	2060	1320	48,00
		ОРВ 18-9В	1760	870	36,00
		ОРВ 18-12В	1760	1170	39,00
		ОРВ 18-13,5В	1760	1320	45,50
ОРВ 21-9В	2060	870	42,00		
ОРВ 21-12В	2060	1170	47,50		
ОРВ 21-13,5В	2060	1320	50,50		

1. 136.9-22.5/88-07КМ. Лист 3

Имя и подл. подписавшего и дата вклеивания

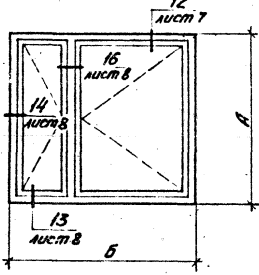
Эскиз	Наименование	Марка	Размеры, мм		Масса изделия, кг
			А	Б	
	Внутренняя часть окон деревянных серии Р на основе ГОСТ 1214-86	ОРВ 12-15В	1160	1470	42,00
		ОРВ 12-18В	1160	1770	45,50
		ОРВ 12-21В	1160	2070	48,50
		ОРВ 18-15Г	1760	1470	60,50
		ОРВ 18-18Г	1760	1770	64,50
		ОРВ 18-21Г	1760	2070	68,50
		ОРВ 21-15Г	2060	1470	65,00
		ОРВ 21-18Г	2060	1770	68,50
		ОРВ 21-21Г	2060	2070	72,50

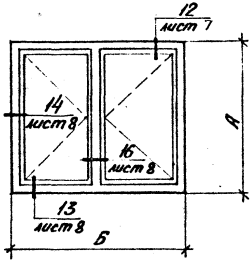
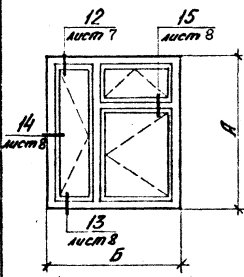
Эскиз	Наименование	Марка	Размеры, мм		Масса изделия, кг
			А	Б	
  	Внутренняя часть окон деревянных серии Р на основе ГОСТ 1214-86	ОРВ 18-24Г	1760	2370	73,00
		ОРВ 21-24Г	2060	2370	82,50
		ОРВ 18-15В	1760	1470	64,50
		ОРВ 18-18В	1760	1770	68,00
		ОРВ 18-21В	1760	2070	74,50
		ОРВ 21-15В	2060	1470	68,00
		ОРВ 21-18В	2060	1770	73,50
		ОРВ 21-21В	2060	2070	81,50

Эскиз	Наименование	Марка	Размеры, мм		Масса изделия, кг
			А	Б	
	Внутренняя часть окон деревянных серии Р на основе ГОСТ 11214-86	ОРВ 18-24 В	1760	2370	78,00
		ОРВ 21-24 В	2060	2370	83,00
		ОРВ 18-27 В	1760	2670	81,00
		ОРВ 21-27 В	2060	2670	86,00
	Внутренняя часть окон деревянных серии Р на основе ГОСТ 11214-86	ОРВ 18-27 Г	1760	2670	77,00
		ОРВ 21-27 Г	2060	2670	92,00

Эскиз	Наименование	Марка	Размеры, мм		Масса изделия, кг
			А	Б	
	Внутренняя часть балконных дверей деревянных серии Р на основе ГОСТ 11214-86	БРВ 28-9	2755	870	55,50
		БРВ 28-12	2755	1170	69,00
		БРВ 28-18	2755	1778	89,00

1

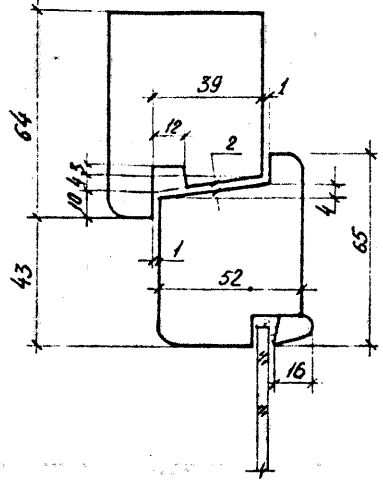

3

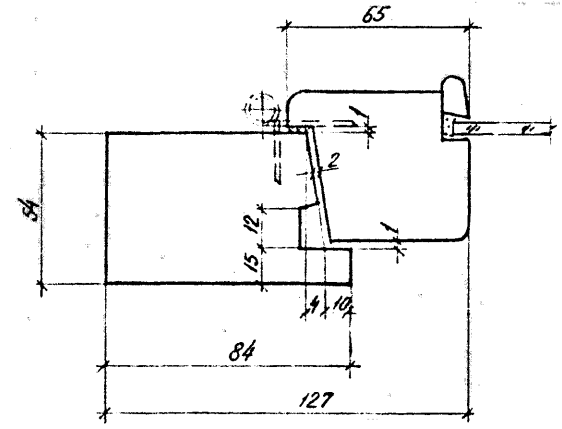

5

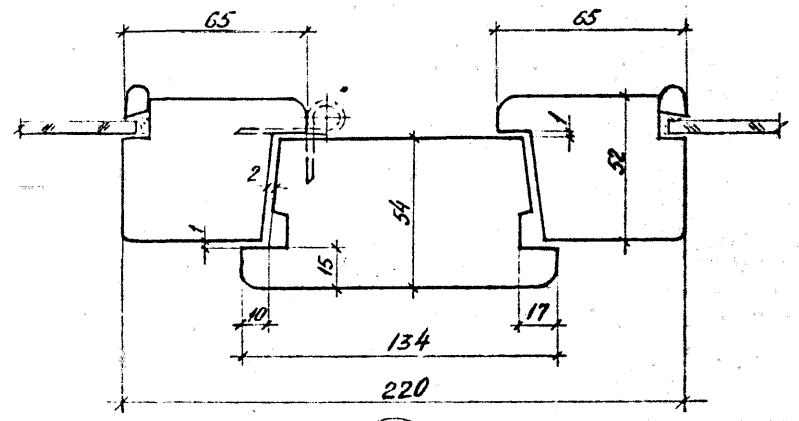

2

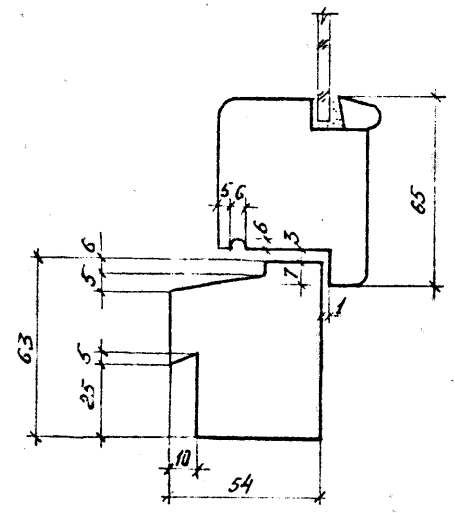

4

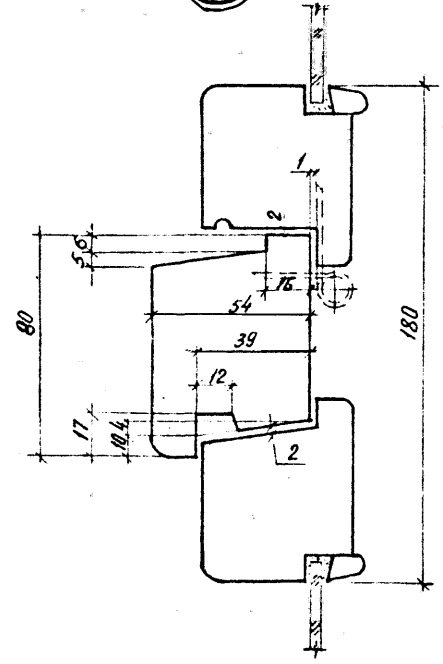

9

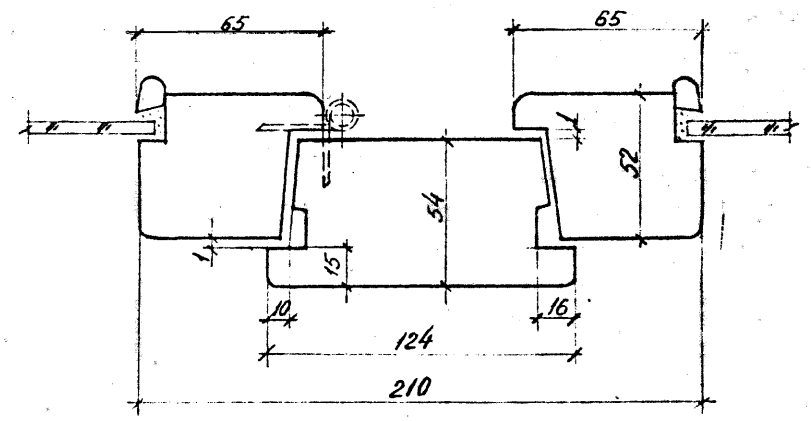

Умб. №подл.	Подпись и дата	Взам инб. №

1. 136.9-22.5/88 - 07KM.

лист  
6



13

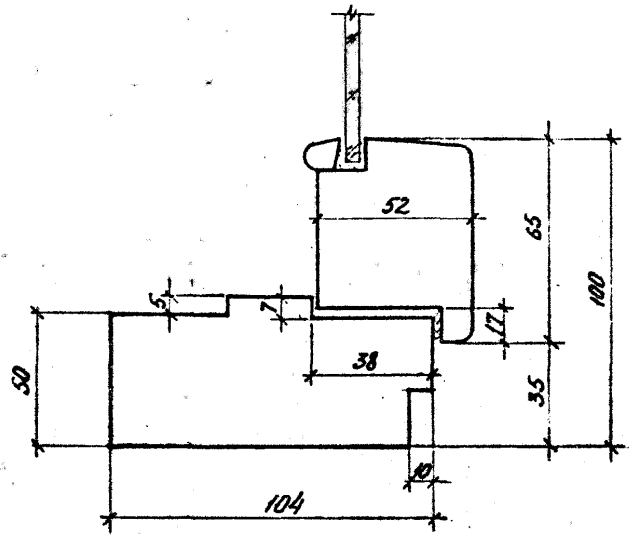

15

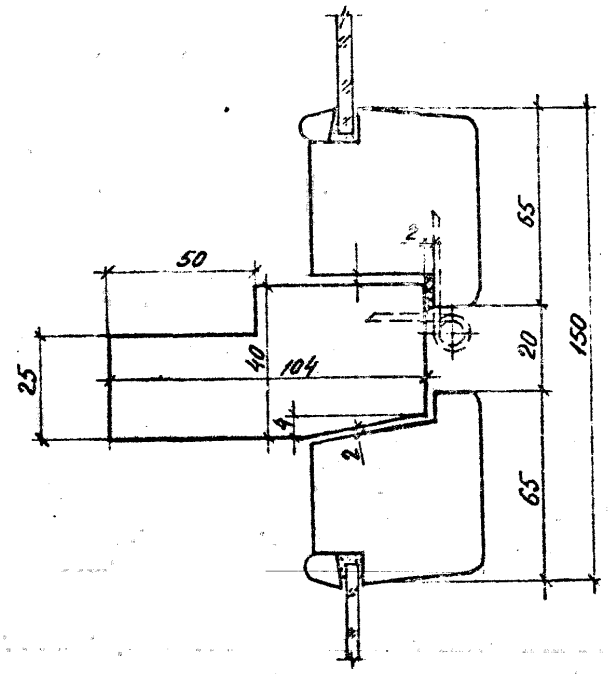

17

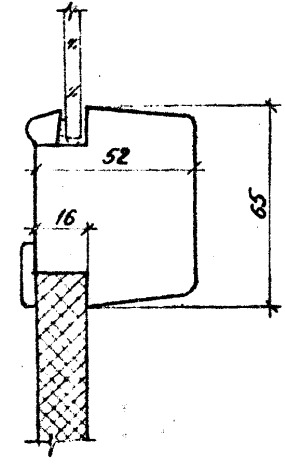

19

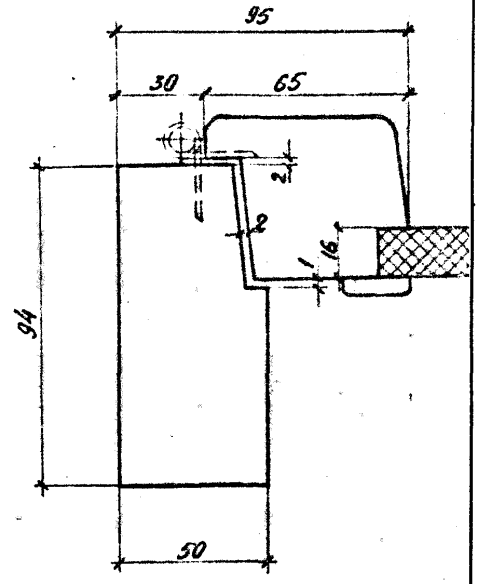

14

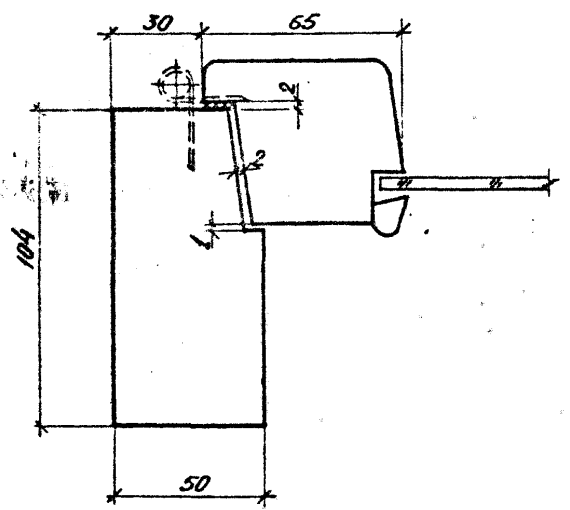

16

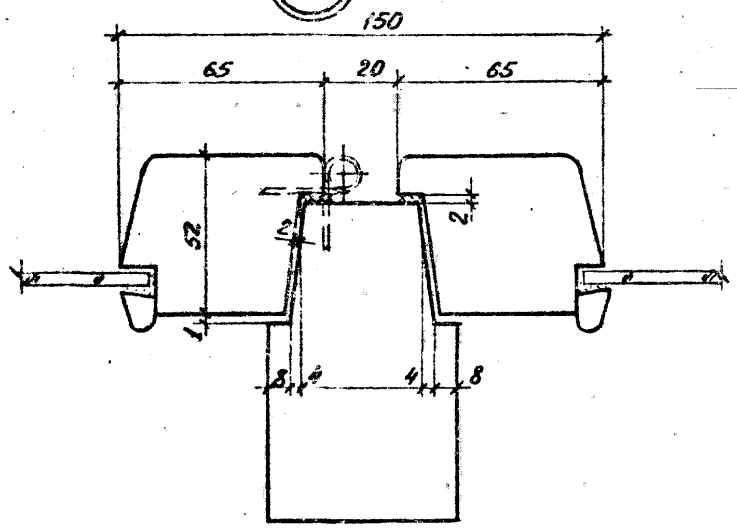

20

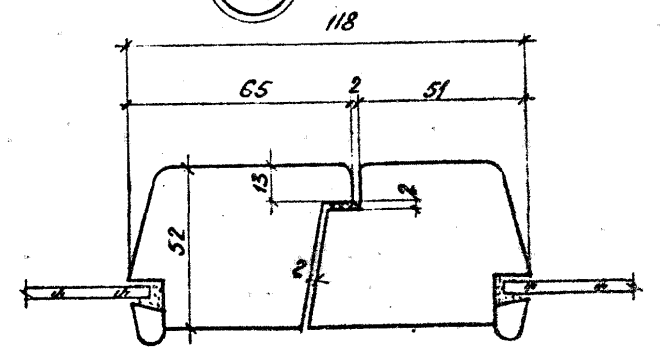

21

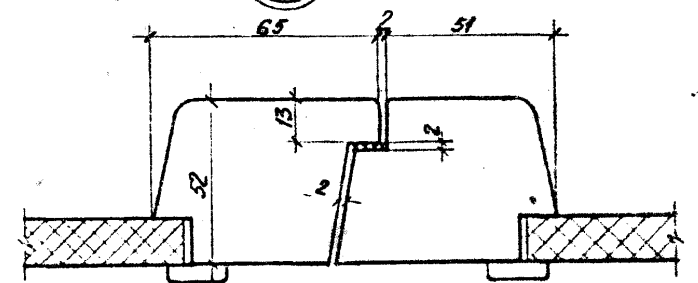

Имя и подл. подписавшего и дата вклейки №

1. 136.9-22.5/88-07 KM. ЛУСТ 8



Рис. 1



Рис. 2



Рис. 3

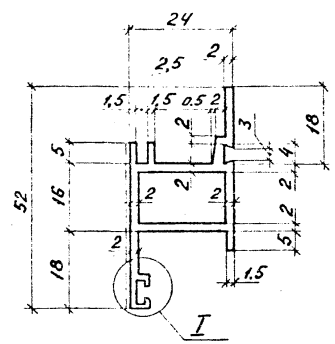

Рис. 4

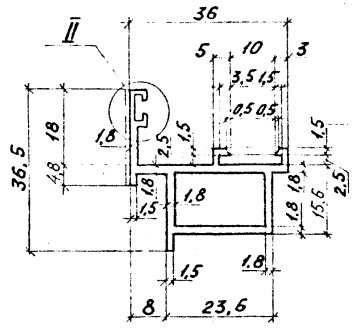

Рис. 5

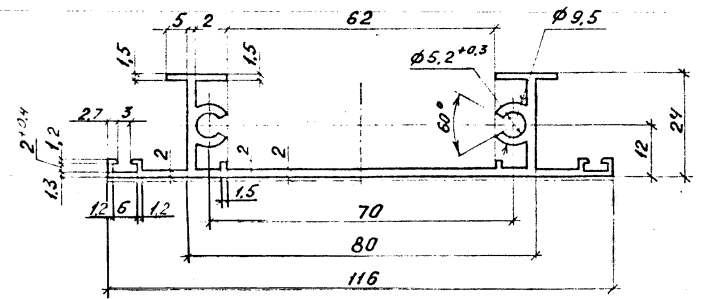

----- Лицевая поверхность.

Марка	Рис.	Пл. сечения, см <sup>2</sup>	Масса кг/пм	Материал	Масштаб
ПА-701	1	2,44	0,661	АД-31 ГОСТ 4784-74	1:1
ПА-702	2	2,07	0,562		
ПА-703	3	4,39	1,19		
ПА-704	4	2,83	0,767		
ПА-705	5	4,00	1,085		

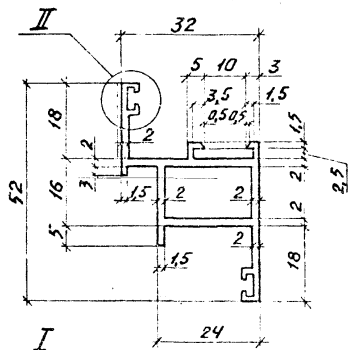
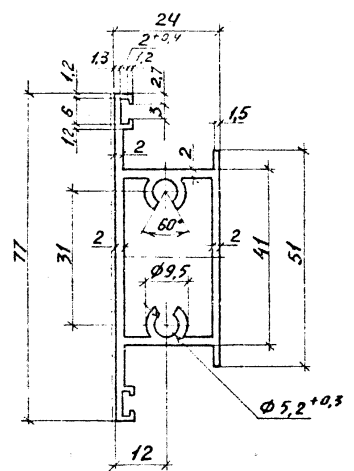
Изм. чертёж. Подпись и дата. Взам. инв. №

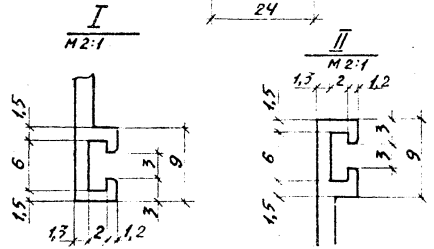

1. 136.9-22.5/88 - 08КМ.			
Нач. АКМ-1	Жиркова	ММ	2.88
Гл. инж. пр.	Анисьев	Ч. инж.	2.88
Провёр.	Матчур	Инж.	2.88
Разр.	Александрова	Инж.	2.88

Номенклатура профилей

Стадия	Лист	Листов
Р	7	4

КиевЗНИИЭП







Схема установки подкладок под стекло для створки на боковом подвесе.

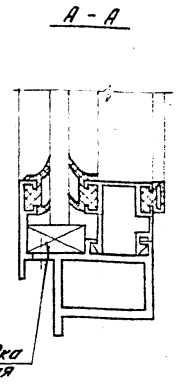
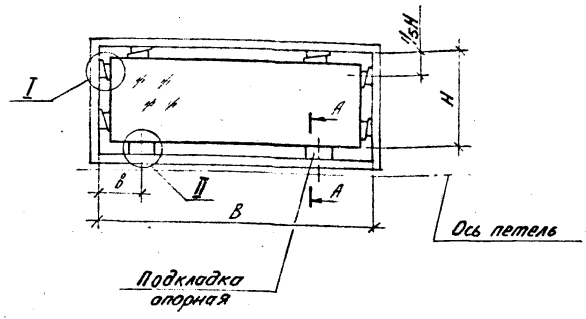
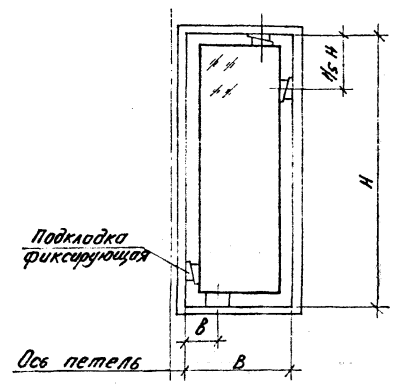

I  
M 1:1  
Фиксирование стекла  
расклиниванием  
Стекло

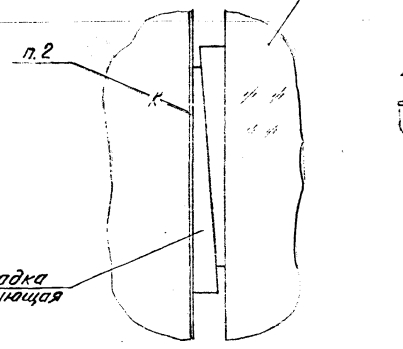

II  
M 1:1  
Подкладка  
опорная

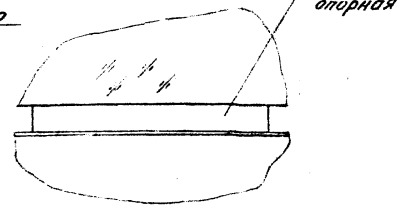

1. Подкладки изготавливаются по заводским рабочим чертежам из полистилена 240-15 ГОСТ 16338-85Е.
2.  $B = 1/2 H$ , но не более 200мм от углов рамы.
3. Подкладка фиксирующая становится на клей 88НП ТУ 38-105540-85.
4. Расклинивание стекла производить фиксирующими подкладками равномерно с обеих сторон.

Имя, № подл. Подпись и дата. Взам. инв. №

				1. 136.9-22.5/88-09 км.			
Нач. АКМ-1	Жиркова	М.С.	2.88	Схемы установки подкладок под стекло	Стадия	Лист	Листов
Инженер	Линьков	Т.С.	2.88		Р		1
Провер.	Мамчур	И.А.	2.88		КиевЗНИИЭП		
Разработ.	Исаханов	В.С.	2.88				

Спецификация стекол  
для изделий типа С.

Марка	Размеры, мм		Количество
	по высоте	по ширине	
ОДС 12-9В	930	615	2
ОДС 12-12В	930	915	2
ОДС 12-13,5В	930	1065	2
ОДС 12-15В	930	705	2
		315	2
ОДС 12-18В	930	925	2
		395	2
ОДС 12-21В	930	1125	2
		495	2
ОДС 18-9В	1015	615	2
	350		2
ОДС 18-12В	1015	915	2
	350		2
ОДС 18-13,5В	1015	1065	2
	350		2
ОДС 18-15В	1530	315	2
	1015		705
ОДС 18-18В	1530	395	2
	1015		925
ОДС 18-18В	1530	395	2
	1015		925
ОДС 18-21В	1530	495	2
	1015		1125
ОДС 18-21В	1530	495	2
	350		2
ОДС 18-24В	1530	960	2
	1015		960
ОДС 18-24В	1530	960	2
	350		2
ОДС 18-27В	1530	1105	2
	1015		1110
ОДС 18-27В	1530	1105	2
	350		2
ОДС 18-9Г	1530	615	2
ОДС 18-12Г	1530	915	2
ОДС 18-13,5Г	1530	1065	2

Продолжение

Марка	Размеры, мм		Количество
	по высоте	по ширине	
ОДС 18-15Г	1530	705	2
		315	2
ОДС 18-18Г	1530	925	2
		395	2
ОДС 18-21Г	1530	1125	2
		495	2
ОДС 18-24Г	1530	960	4
ОДС 18-27Г	1530	1105	2
		455	4
ОДС 21-9В	1315	615	2
	350		2
ОДС 21-12В	1315	915	2
	350		2
ОДС 21-13,5В	1315	1065	2
	350		2
ОДС 21-15В	1830	315	2
	1315		705
ОДС 21-15В	1830	395	2
	350		2
ОДС 21-18В	1315	925	2
	350		2
ОДС 21-18В	1830	495	2
	350		2
ОДС 21-21В	1315	1125	2
	350		2
ОДС 21-21В	1830	960	2
	1315		960
ОДС 21-24В	1830	960	2
	1315		960

Продолжение

Марка	Размеры, мм		Количество
	по высоте	по ширине	
ОДС 21-27В	1830	1110	2
	350		2
ОДС 21-9Г	1830	615	2
ОДС 21-12Г	1830	915	2
ОДС 21-13,5Г	1830	1065	2
ОДС 21-15Г	1830	705	2
		315	2
ОДС 21-18Г	1830	925	2
		395	2
ОДС 21-21Г	1830	1125	2
		495	2
ОДС 21-24Г	1830	960	4
ОДС 21-27Г	1830	1105	2
		455	4
БДС 28-9	1315	615	2
	350		2
БДС 28-12	1315	915	2
	350		2
БДС 28-18	1315	735	2
	350		685
БДС 28-18	1315	735	2
	350		685

Шифр повода  
Подпись и дата  
Взам. инв. №

1.136. 9-22. 5/88 - 10 КМ					
Нач. АКМ-Г	Жиркова	Киф	2.88		
Гл. спец.	Яниквев	Вршч	2.88		
Провер.	Мамчур	Шоб	2.88		
Разраб	Парксенко	Шшиш	2.88		
Спецификация стекала			Стандия	Лист	Листов
			Р	1	2
			КиевЗНИИЭП		

Спецификация стекол для изделий типа Р.

Марка	Размеры, мм					
	внутренние			наружные		
	по высоте	по ширине	Количество	по высоте	по ширине	Количество
ОДР 12-9В	980	695	1	965	665	1
ОДР 12-12В	980	995	1	965	965	1
ОДР 12-15В	980	775	1	965	745	1
		385	1		355	1
ОДР 12-18В	980	395	1	965	965	1
		465	1		435	1
ОДР 18-9В	1050	695	1	1045	665	1
			1			400
ОДР 18-12В	1050	995	1	1045	965	1
			1			400
ОДР 18-15В	1580	385	1	1565	355	1
			1			400
ОДР 18-18В	1050	775	1	1045	745	1
			1			400
ОДР 18-18В	1580	465	1	1565	435	1
			1			400
ОДР 18-18В	1050	995	1	1045	965	1
			1			400
ОДР 18-9Г	1580	695	1	1565	665	1
ОДР 18-12Г	1580	995	1	1565	965	1
ОДР 18-15Г	1580	775	1	1565	745	1
		385	1		355	1
ОДР 18-18Г	1580	395	1	1565	965	1
		465	1		435	1
ОДР 12-21В	980	1195	1	965	1165	1
		565	1		535	1
ОДР 18-21В	1580	665	1	1565	535	1
		1	400		1	
ОДР 12-13,5В	980	1145	1	965	1155	1
		1	400		1	

Продолжение

Марка	Размеры, мм					
	внутренние			наружные		
	по высоте	по ширине	Количество	по высоте	по ширине	Количество
ОДР 18-13,5Г	1580	1145	1	1565	1155	1
			1			1
ОДР 18-24В	1050	1030	1	1045	1000	1
			1			400
ОДР 18-21Г	1580	1195	1	1565	1165	1
			1			565
ОДР 18-24Г	1580	1030	2	1565	1000	2
			1			1865
ОДР 21-21В	1350	1195	1	1345	1165	1
			1			400
ОДР 21-24В	1880	1030	1	1865	1000	1
			1			400
ОДР 21-21Г	1880	1195	1	1865	1165	1
			1			565
ОДР 21-24Г	1880	1030	2	1865	1000	2
			1			1565
ОДР 18-27В	1050	1180	1	1045	1150	1
			1			400
ОДР 18-27Г	1580	1175	1	1565	1165	1
			2			525
ОДР 21-27В	1880	1180	1	1865	1150	1
			1			1345
ОДР 21-13,5Г	1880	1145	1	1865	1155	1
			1			1045
ОДР 18-13,5В	1050	1145	1	1045	1155	1
			1			400
ОДР 21-13,5В	1350	1145	1	1345	1155	1
			1			400

Продолжение

Марка	Размеры, мм					
	внутренние			наружные		
	по высоте	по ширине	Количество	по высоте	по ширине	Количество
ОДР 21-27Г	1880	1175	1	1865	1145	1
			2			525
ОДР 21-9В	1350	695	1	1345	665	1
			1			395
ОДР 21-12В	1350	995	1	1345	965	1
			1			395
ОДР 21-15В	1880	385	1	1865	355	1
			1			1345
ОДР 21-15В	1350	775	1	1345	745	1
			1			395
ОДР 21-18В	1880	465	1	1865	435	1
			1			1350
ОДР 21-9Г	1880	695	1	1865	665	1
			1			395
ОДР 21-12Г	1880	995	1	1865	965	1
			1			775
ОДР 21-15Г	1880	775	1	1835	745	1
			1			395
ОДР 21-18Г	1880	995	1	1865	965	1
			1			465
БДР 28-9	1350	695	1	1345	665	1
			1			395
БДР 28-12	1350	995	1	1345	965	1
			1			395
БДР 28-18	1350	750	2	1345	730	2
			1			750
БДР 28-18	395	750	2	400	730	2
			1			760

- в размер. В заказе указать №

Ведомость расхода материалов и изделий, кг

Наименование комплектующих материалов и изделий	Марка изделия																											
	АС 12-5	АС 12-6	АС 12-7	АС 12-10	АС 12-12	АС 12-12.5	АС 12-14	АС 18-5	АС 18-6	АС 18-6.5	АС 18-7	АС 18-9	АС 18-10	АС 18-12	АС 18-12.5	АС 18-13	АС 18-13.5	АС 18-14	АС 21-5	АС 21-6	АС 21-6.5	АС 27-7	АС 21-9	АС 21-10	АС 12-9			
<b>Сплавы алюминиевые</b>																												
Алюминиевый деформированный сплав АД 3115 ГОСТ 22233-83	ПА-701	2,20	2,31	2,46	2,73	3,00	3,03	3,30	3,03	3,13	3,20	3,28	3,42	3,55	3,82	3,85	3,90	4,08	4,11	3,43	3,54	3,60	3,68	3,82	3,95	2,70		
	ПА-702	1,59	1,68	1,81	2,04	2,28	2,30	2,52	2,29	2,38	2,44	2,52	2,62	2,74	2,97	3,00	3,03	3,20	3,22	2,63	2,72	2,78	2,86	2,97	3,08	2,00		
	ПА-711	0,55	0,58	0,62	0,70	0,79	0,79	0,87	0,79	0,82	0,84	0,87	0,91	0,94	1,03	1,04	1,05	1,10	1,12	0,91	0,94	0,96	0,98	1,03	1,06	0,70		
	ПА-713	0,61	0,61	0,61	0,61	0,61	0,61	0,61	0,61	0,61	0,61	0,61	0,61	0,61	0,61	0,61	0,61	0,61	0,61	0,61	0,61	0,61	0,61	0,61	0,61	0,61		
Славб АЛ 9; ГОСТ 4784-74	0,04	0,04	0,04	0,04	0,04	0,04	0,04	0,04	0,04	0,04	0,04	0,04	0,04	0,04	0,04	0,04	0,04	0,04	0,04	0,04	0,04	0,04	0,04	0,04	0,04	0,04		
Лист t-2; АМг-Н ГОСТ 4784-74	0,04	0,04	0,04	0,04	0,04	0,04	0,04	0,04	0,04	0,04	0,04	0,04	0,04	0,04	0,04	0,04	0,04	0,04	0,04	0,04	0,04	0,04	0,04	0,04	0,04	0,04		
Итого:	5,03	5,26	5,56	6,16	6,76	6,81	7,36	6,80	6,98	7,17	7,32	7,60	7,92	8,51	8,58	8,67	9,07	9,17	7,66	7,89	8,03	8,24	8,51	8,78	6,81			
<b>Сталь</b>																												
Круге 5; Ст.3 СП ГОСТ 5357-75	0,012	0,012	0,012	0,012	0,012	0,012	0,012	0,012	0,012	0,012	0,012	0,012	0,012	0,012	0,012	0,012	0,012	0,012	0,012	0,012	0,012	0,012	0,012	0,012	0,012			
Лист S-3; Ст.3кп ГОСТ 380-74	0,15	0,15	0,15	0,15	0,15	0,15	0,15	0,15	0,15	0,15	0,15	0,15	0,15	0,15	0,15	0,15	0,15	0,15	0,15	0,15	0,15	0,15	0,15	0,15	0,15			
<b>Крепёжные изделия</b>																												
Шуруп 4x25 ГОСТ 144-80*	0,020	0,020	0,024	0,024	0,028	0,028	0,028	0,024	0,024	0,028	0,028	0,028	0,028	0,032	0,032	0,032	0,032	0,032	0,032	0,032	0,032	0,032	0,032	0,032	0,032	0,032		
Винт М5х10 ГОСТ 17473-80*	0,015	0,015	0,015	0,015	0,015	0,015	0,015	0,015	0,015	0,015	0,015	0,015	0,015	0,015	0,015	0,015	0,015	0,015	0,015	0,015	0,015	0,015	0,015	0,015	0,015			
<b>Материалы</b>																												
Профили резиновые ПР-650	0,22	0,23	0,25	0,28	0,32	0,32	0,35	0,32	0,33	0,34	0,35	0,36	0,38	0,40	0,42	0,42	0,44	0,45	0,36	0,38	0,39	0,39	0,41	0,43	0,24			
Резина ИР 68-1 ПР-11	0,17	0,18	0,19	0,22	0,24	0,24	0,26	0,24	0,25	0,26	0,26	0,27	0,28	0,31	0,31	0,32	0,33	0,33	0,28	0,29	0,29	0,30	0,31	0,32	0,28			
ТУ 38-105-1082-86 ПР-506	0,06	0,062	0,06	0,066	0,08	0,08	0,09	0,082	0,086	0,088	0,09	0,094	0,10	0,106	0,106	0,110	0,115	0,115	0,094	0,098	0,100	0,102	0,106	0,110	0,06			
Масса изделия без остекл.	5,68	5,94	6,27	6,93	7,61	7,66	8,29	7,65	7,85	8,07	8,23	8,54	8,89	9,54	9,63	9,74	10,17	10,28	8,61	8,87	9,02	9,24	9,55	9,85	6,81			

\*\* Сталь круглая принять по ГОСТ 2590-71, сталь листовая по ГОСТ 19903-74.

				1. 136.9-22.5/88-11 км.			
Нач.акм-1	Жиркова	ИП	2,88				
Гл.инж.пр.	Янкеев	ИП	2,88				
Проб.вр.	Мамчур	ИП	2,88				
Разраб.	Вексенко	ИП	2,88				
				Ведомость расхода материалов на алюминиевые элементы.			
				Страницы			
				Р	1	5	
				<b>КиевЗНИИЭП</b>			

Инв. № подл. Подпись и дата



Продолжение

Наименование комплектующих материалов и изделий	Марка изделия																					
	АС 21-12	АС 21-12,5	АС 21-13	АС 21-13,5	АС 21-14	АС 18-9В	АС 18-10В	АС 18-12В	АС 18-12,5В	АС 18-13В	АС 18-14В	АС 21-9В	АС 21-10В	АС 21-12В	АС 21-12,5В	АС 21-13В	АС 21-14В	АС 28-9	АС 28-12	АС 28-18		
Алюминиевый деформированный сплав АД 31 Т5 ГОСТ 22233-88	Сплавы алюминиевые																					
	ПА-701	4,23	4,25	4,30	4,48	4,51	3,42	3,55	3,82	3,85	3,90	4,11	3,82	3,95	3,23	4,25	4,30	4,51	4,70	5,10	5,96	
	ПА-702	3,32	3,34	3,38	3,54	3,56	3,27	3,49	3,96	4,00	4,08	4,45	3,61	3,84	4,31	4,35	4,43	4,79	4,53	5,20	9,80	
	ПА-703						0,85	0,96	1,20	1,20	1,30	1,45	0,85	0,96	1,20	1,20	1,30	1,45	0,85	1,20	2,00	
	ПА-706																		0,94	1,39	2,45	
	ПА-709																					1,85
	ПА-711	1,15	1,15	1,17	1,22	1,24	1,12	1,20	1,36	1,38	1,40	1,53	1,24	1,32	1,48	1,50	1,52	1,65	1,82	2,16	4,10	
ПА-713	0,61	0,61	0,61	0,61	0,61	0,91	0,91	0,91	0,91	0,91	0,91	0,91	0,91	0,91	0,91	0,91	0,91	0,91	0,91	1,56		
Сплав АЛ-9 ГОСТ 4784-74*	0,04	0,04	0,04	0,04	0,04	0,08	0,08	0,08	0,08	0,08	0,08	0,08	0,08	0,08	0,08	0,08	0,08	0,08	0,08	0,16		
Лист 6-2 АЛ-Н ГОСТ 4784-74*	0,04	0,04	0,04	0,04	0,04	0,06	0,06	0,06	0,06	0,06	0,06	0,06	0,06	0,06	0,06	0,06	0,06	0,06	0,06	0,12		
Лист 6-15 АЛ-Н ГОСТ 4784-74*																		2,41	3,55	5,50		
Итого:	9,39	9,43	9,59	9,93	10,0	9,71	10,25	11,39	11,48	11,73	12,53	10,57	11,12	11,27	12,35	12,60	13,45	15,30	19,65	33,50		
Кольцо ф7 Сп 30п, ГОСТ 535-79*	Сталь																					
	0,012	0,012	0,012	0,012	0,012	0,024	0,024	0,024	0,024	0,024	0,024	0,024	0,024	0,024	0,024	0,024	0,024	0,024	0,024	0,05		
Лист S-3; Сп 3 кп; ГОСТ 580-71*	0,15	0,15	0,15	0,15	0,15	0,30	0,30	0,30	0,30	0,30	0,30	0,30	0,30	0,30	0,30	0,30	0,30	0,30	0,30	0,60		
Шпунт 4х25; ГОСТ 1114-80*	Крепёжные изделия																					
	0,036	0,036	0,036	0,036	0,036	0,036	0,036	0,04	0,04	0,04	0,04	0,036	0,036	0,04	0,04	0,04	0,04	0,04	0,048	0,052	0,068	
	0,015	0,015	0,015	0,015	0,015	0,015	0,015	0,015	0,015	0,015	0,015	0,015	0,015	0,015	0,015	0,015	0,015	0,015	0,03	0,03	0,03	
Профили резиновые Резина ИО 68-1 ТУ 38-105-1082-86	Материалы																					
	0,46	0,46	0,47	0,49	0,49	0,45	0,49	0,54	0,56	0,57	0,62	0,50	0,54	0,60	0,61	0,62	0,66	0,75	0,85	1,65		
	0,34	0,35	0,35	0,37	0,37	0,34	0,36	0,41	0,42	0,43	0,46	0,38	0,40	0,45	0,46	0,46	0,50	0,55	0,65	1,20		
0,12	0,12	0,12	0,125	0,125	0,094	0,100	0,106	0,106	0,11	0,115	0,106	0,110	0,120	0,120	0,120	0,125	0,14	0,15	0,18			
Масса изделия без остекления	10,53	10,58	10,70	11,13	11,20	11,00	11,61	12,86	12,98	13,25	14,20	11,97	12,58	12,85	13,95	14,21	15,15	18,18	21,74	37,31		

\*\* См. примечание стр. 62.

1. 1369-22.5/88 - 11 КМ.

23550 64

Лист

2

Наименование комплектующих материалов и изделий		Марка изделия																			Продолжение		
		AP 12-5	AP 12-6	AP 12-7	AP 12-10	AP 12-12	AP 12-14	AP 18-5	AP 18-6	AP 18-6,5	AP 18-7	AP 18-9	AP 18-10	AP 18-12	AP 18-13	AP 18-14	AP 21-5	AP 21-6	AP 21-6,5	AP 21-7	AP 21-9		
<b>Слабы алюминиевые</b>																							
Алюминиевый деформируемый сплав АЛ 31 Т5 ГОСТ 22233-83	ПА-701	2,15	2,25	2,40	2,67	2,95	3,25	2,95	3,05	3,15	3,25	3,35	3,50	3,75	3,85	4,05	3,40	3,50	3,55	3,65	3,80		
	ПА-704	2,20	2,32	2,55	2,82	3,15	3,50	3,15	3,30	3,35	3,50	3,65	3,80	4,10	4,20	4,45	3,65	3,75	3,85	3,95	4,10		
	ПА-705																						
	ПА-710	0,47	0,50	0,53	0,60	0,67	0,74	0,68	0,70	0,72	0,74	0,77	0,80	0,87	0,89	0,95	0,78	0,80	0,82	0,84	0,87		
	ПА-712																						
	ПА-713	0,61	0,61	0,61	0,61	0,61	0,61	0,61	0,61	0,61	0,61	0,61	0,61	0,61	0,61	0,61	0,61	0,61	0,61	0,61	0,61		
	ПА-714	0,16	0,16	0,16	0,16	0,16	0,16	0,16	0,16	0,16	0,16	0,16	0,16	0,16	0,16	0,16	0,16	0,16	0,16	0,16	0,16		
	ПА-715	0,10	0,10	0,10	0,10	0,10	0,10	0,10	0,10	0,10	0,10	0,10	0,10	0,10	0,10	0,10	0,10	0,10	0,10	0,10	0,10		
	ПА-716	0,06	0,06	0,06	0,06	0,06	0,06	0,06	0,06	0,06	0,06	0,06	0,06	0,06	0,06	0,06	0,06	0,06	0,06	0,06	0,06		
ПА-717	0,13	0,13	0,13	0,13	0,13	0,13	0,13	0,13	0,13	0,13	0,13	0,13	0,13	0,13	0,13	0,13	0,13	0,13	0,13	0,13			
Лист 1-2 АМН ГОСТ 4784-74*	0,06	0,06	0,06	0,06	0,06	0,06	0,06	0,06	0,06	0,06	0,06	0,06	0,06	0,06	0,06	0,06	0,06	0,06	0,06	0,06			
21 торо:	5,34	6,19	6,60	7,21	7,89	8,61	7,90	8,17	8,34	8,61	8,89	9,22	9,74	9,95	10,57	8,95	9,17	9,34	9,59	9,89			
<b>Сталь</b>																							
Кольц 8; Ст 3сп ГОСТ 535-79*	0,06	0,06	0,06	0,06	0,06	0,06	0,06	0,06	0,06	0,06	0,06	0,06	0,06	0,06	0,06	0,06	0,06	0,06	0,06	0,06			
<b>Крепёжные изделия</b>																							
Шпирц 4x25 ГОСТ 1144-80*	0,020	0,020	0,024	0,024	0,028	0,028	0,024	0,024	0,028	0,028	0,028	0,028	0,032	0,032	0,032	0,032	0,032	0,032	0,032	0,032			
Винт 6x14 ГОСТ 10621-80*	0,045	0,045	0,045	0,045	0,045	0,045	0,045	0,045	0,045	0,045	0,045	0,045	0,045	0,045	0,045	0,045	0,045	0,045	0,045	0,045			
Винт М 6x12 ГОСТ 17473-80*	0,006	0,006	0,006	0,006	0,006	0,006	0,006	0,006	0,006	0,006	0,006	0,006	0,006	0,006	0,006	0,006	0,006	0,006	0,006	0,006			
<b>Материалы</b>																							
Профили резиновые Резина НО 68-1 ТУ 38-105-1082-86	PR-65U	0,22	0,23	0,25	0,28	0,32	0,35	0,32	0,33	0,34	0,35	0,36	0,38	0,40	0,42	0,45	0,36	0,38	0,39	0,39	0,41		
	PR-11	0,17	0,18	0,19	0,22	0,24	0,26	0,24	0,25	0,26	0,26	0,27	0,28	0,31	0,32	0,33	0,28	0,29	0,29	0,30	0,31		
	PR-506	0,06	0,062	0,06	0,066	0,08	0,09	0,082	0,086	0,088	0,09	0,094	0,10	0,105	0,11	0,115	0,094	0,094	0,10	0,102	0,106		
Масса изделия без остекления		6,54	6,81	7,25	7,92	8,68	9,46	8,69	8,98	9,17	9,46	9,76	10,13	10,70	10,95	11,61	9,83	10,08	10,27	10,53	10,87		

\*\* См. примечание стр. 62.

1. 156.9-22.5/88-11 KM.

Лист № 2 из 2, подложка и штамп бланк-лист № 1

Наименование комплектующих материалов и изделий		Марка изделия																		
		АР 21-10	АР 21-12	АР 21-13	АР 21-14	АР 18-9В	АР 18-10В	АР 18-12В	АР 18-13В	АР 18-14В	АР 21-9В	АР 21-10В	АР 21-12В	АР 21-13В	АР 21-14В	АР 28-9	АР 28-12	АР 28-18	АР 12-9	
Алюминиевый деформируемый сплав АД 31 Т5 ГОСТ 22233-83	ПА - 701	Сплавы алюминевые																		
	ПА - 704	3,90	4,15	4,25	4,45	3,35	3,50	3,75	3,85	4,05	3,80	3,90	4,15	4,25	4,45	4,70	5,10	5,96	2,65	*
	ПА - 705	4,25	4,60	4,70	4,95	4,50	4,85	5,50	5,60	6,15	5,00	5,30	5,95	6,10	6,65	6,30	7,10	13,50	2,80	*
	ПА - 707					0,78	0,87	1,10	1,15	1,31	0,78	0,87	1,10	1,15	1,31	0,70	1,05	1,80		
	ПА - 708															0,92	1,37	2,40		
	ПА - 710																	1,65		
	ПА - 712	0,91	0,98	0,99	1,05	0,96	1,02	1,17	1,20	1,31	1,07	1,13	1,27	1,30	1,40	1,35	1,50	2,30	0,60	
	ПА - 713															0,39	0,51	0,65		
	ПА - 714	0,61	0,61	0,61	0,61	0,91	0,91	0,91	0,91	0,91	0,91	0,91	0,91	0,91	0,91	0,91	0,91	1,56	0,61	
	ПА - 715	0,16	0,16	0,16	0,16	0,32	0,32	0,32	0,32	0,32	0,32	0,32	0,32	0,32	0,32	0,32	0,32	0,64	0,16	
	ПА - 716	0,10	0,10	0,10	0,10	0,20	0,20	0,20	0,20	0,20	0,20	0,20	0,20	0,20	0,20	0,20	0,20	0,40	0,10	
	ПА - 717	0,06	0,06	0,06	0,06	0,12	0,12	0,12	0,12	0,12	0,12	0,12	0,12	0,12	0,12	0,12	0,12	0,24	0,06	
	Лист t-2 АМгН ГОСТ 4784-74*	0,13	0,13	0,13	0,13	0,26	0,26	0,26	0,26	0,26	0,26	0,26	0,26	0,26	0,26	0,26	0,26	0,52	0,13	
	Лист t-1,5 АМгН ГОСТ 4784-74*	0,06	0,06	0,06	0,06	0,09	0,09	0,09	0,09	0,09	0,09	0,09	0,09	0,09	0,09	0,06	0,06	0,12	0,06	
	Итого:	10,18	10,85	11,06	11,57	11,49	12,14	13,42	13,70	14,72	12,35	13,10	14,37	14,70	15,68	2,42	3,55	5,50		
		Сталь																		
Крцз ф8*Ст3сп ГОСТ 535-79*	0,06	0,06	0,06	0,06	0,12	0,12	0,12	0,12	0,12	0,12	0,12	0,12	0,12	0,12	0,12	0,12	0,24	0,06		
		Крепёжные изделия																		
Шпирт 4x25 ГОСТ 1144-80*	0,032	0,036	0,036	0,036	0,036	0,036	0,04	0,04	0,04	0,036	0,036	0,04	0,04	0,04	0,046	0,052	0,068	0,024		
Винт 6x14 ГОСТ 10621-80*	0,045	0,045	0,045	0,045	0,045	0,045	0,045	0,045	0,045	0,045	0,045	0,045	0,045	0,045	0,045	0,045	0,09	0,045		
Винт М6x12 ГОСТ 17473-80*	0,006	0,006	0,006	0,006	0,012	0,012	0,012	0,012	0,012	0,012	0,012	0,012	0,012	0,012	0,012	0,012	0,024	0,006		
					0,032	0,032	0,032	0,032	0,032	0,032	0,032	0,032	0,032	0,032	0,032	0,032	0,032	0,032		
		Материалы																		
Профили резиновые ПР-65и	0,43	0,46	0,47	0,49	0,45	0,49	0,54	0,57	0,62	0,50	0,54	0,60	0,62	0,66	0,75	0,85	1,65	0,27		
Резина но 68-1 ПР-11	0,32	0,34	0,35	0,37	0,34	0,36	0,41	0,43	0,46	0,38	0,40	0,45	0,46	0,50	0,55	0,65	1,20	0,21		
ТУ 38-105-1082-86 ПР-506	0,11	0,12	0,12	0,125	0,094	0,10	0,106	0,11	0,115	0,106	0,11	0,12	0,12	0,125	0,14	0,15	0,18	0,066		
Масса изделия без остекления	11,19	11,92	12,15	12,71	12,63	13,34	14,73	15,06	16,17	13,79	14,40	15,79	16,15	17,29	20,35	23,96	39,77	7,85		

инд. пр. лод., подвесы и детали безок. станций

\*\* См. примечание стр. 62.

Наименование комплектующих материалов и изделий	Марка изделия												
	АС 12-14,5	АС 18-14,5	АС 21-14,5	АС 18-14,5В	АС 21-14,5В	АР 12-13,5	АР 18-13,5	АР 21-13,5	АР 18-13,5В	АР 21-13,5В			
Алюминиевый деформируемый сплав АД 31 Т5 ГОСТ 22233-83	ПА-701	3,20	4,00	4,41	4,00	4,41	3,15	3,95	4,35	4,00	4,35		
	ПА-702	2,42	3,12	3,46	4,35	4,69							
	ПА-703				1,45	1,45							
	ПА-704						3,40	4,35	4,85	6,05	6,55		
	ПА-705									1,31	1,51		
	ПА-710						0,74	0,95	1,05	1,31	1,40		
	ПА-711	0,87	1,12	1,21	1,53	1,65							
	ПА-713	0,61	0,61	0,61	0,91	0,91	0,61	0,61	0,61	0,91	0,91		
	ПА-714						0,16	0,16	0,16	0,32	0,32		
	ПА-715						0,10	0,10	0,10	0,20	0,20		
ПА-716						0,06	0,06	0,06	0,12	0,12			
ПА-717						0,13	0,13	0,13	0,26	0,26			
Сплав АЛ-9 ГОСТ 4784-74*	0,04	0,04	0,04	0,08	0,08								
Лист t-2 АЛГН ГОСТ 4784-74*	0,04	0,04	0,04	0,06	0,06	0,06	0,06	0,06	0,09	0,09			
Итого:	7,18	8,93	9,77	12,38	13,25	8,41	10,37	11,37	14,57	15,51			
Сталь													
Круге в.т.* Ст 3сп; ГОСТ 535-79*	0,012	0,012	0,012	0,024	0,024								
Круге ф8; Ст 3сп; ГОСТ 535-79*						0,06	0,06	0,06	0,12	0,12			
Лист t-3; Ст 3кл; ГОСТ 380-71*	0,15	0,15	0,15	0,30	0,30								
Крепёжные изделия													
Шуруп 4x25; ГОСТ 1444-80*	0,024	0,032	0,036	0,04	0,04	0,028	0,032	0,036	0,04	0,04			
Винт М5x10 ГОСТ 17475-80*	0,015	0,015	0,015	0,015	0,015								
Винт М6x12 ГОСТ 17475-80*						0,006	0,006	0,006	0,012	0,012			
Винт 6x14 ГОСТ 10621-80				0,015	0,015	0,045	0,045	0,045	0,045	0,045			
Винт 6x40 ГОСТ 10621-80				0,032	0,032				0,032	0,032			
Профили резиновые													
Резина по 68-1 ТУ 38-105-1082-86	ПР-65ч	0,35	0,45	0,49	0,62	0,66	0,35	0,42	0,49	0,62	0,66		
	ПР-11	0,26	0,33	0,37	0,46	0,50	0,26	0,32	0,37	0,46	0,50		
	ПР-506	0,09	0,115	0,125	0,115	0,125	0,09	0,11	0,125	0,115	0,125		
Масса изделия без остекления	8,08	10,04	10,97	14,00	14,96	9,25	11,40	12,50	16,00	17,05			

\*\* См. примечание стр. 62.

1. 136.9-22.5/86-11 км.

Шд. № подл. Подпись и дата. Вяз. инв. №