

ТИПОВЫЕ СТРОИТЕЛЬНЫЕ КОНСТРУКЦИИ, ИЗДЕЛИЯ И УЗЛЫ

СЕРИЯ 1.090.1-1/88

СБОРНЫЕ ЖЕЛЕЗОБЕТОННЫЕ КОНСТРУКЦИИ МЕЖВИДОВОГО
ПРИМЕНЕНИЯ ДЛЯ КРУПНОПАНЕЛЬНЫХ ОБЩЕСТВЕННЫХ ЗДАНИЙ
И ВСПОМОГАТЕЛЬНЫХ ЗДАНИЙ ПРОМЫШЛЕННЫХ ПРЕДПРИЯТИЙ
С ВЫСОТОЙ ЭТАЖА 3,3 М

ВЫПУСК 1-1

ПАНЕЛИ НАРУЖНЫХ СТЕН НУЛЕВОГО ЦИКЛА

РАБОЧИЕ ЧЕРТЕЖИ

23778
ЦЕНА 5-24

ТИПОВЫЕ СТРОИТЕЛЬНЫЕ КОНСТРУКЦИИ, ИЗДЕЛИЯ И УЗЛЫ

СЕРИЯ 1.090.1-1/88

СБОРНЫЕ ЖЕЛЕЗОБЕТОННЫЕ КОНСТРУКЦИИ МЕЖВИДОВОГО
ПРИМЕНЕНИЯ ДЛЯ КРУПНОПАНЕЛЬНЫХ ОБЩЕСТВЕННЫХ ЗДАНИЙ
И ВСПОМОГАТЕЛЬНЫХ ЗДАНИЙ ПРОМЫШЛЕННЫХ ПРЕДПРИЯТИЙ
С ВЫСОТОЙ ЭТАЖА 3,3 М

ВЫПУСК 1-1

ПАНЕЛИ НАРУЖНЫХ СТЕН НУЛЕВОГО ЦИКЛА

РАБОЧИЕ ЧЕРТЕЖИ

РАЗРАБОТАНЫ
ЦИНИЗП ТОРГОВО-БЫТОВЫХ ЗДАНИЙ И
ТУРИСТСКИХ КОМПЛЕКСОВ

ДИРЕКТОР ИНСТИТУТА
НАЧАЛЬНИК ОТДЕЛА
ГЛАВНЫЙ ИНЖЕНЕР ПРОЕКТА
ГЛАВНЫЙ ТЕХНОЛОГ



В.И.ЛЕПКОЯ
Б.М.ВОЛЬНСКИЙ
С.Б.ШАЦ
Г.И.КАЦ

УТВЕРЖДЕНЫ
ГОССТРОЕМ СССР
ПРОТОКОЛ ОТ 28.03.89 № АЧ-14
ВВЕДЕНЫ В ДЕЙСТВИЕ С 04.10.89

© ЦИТП Гостроя СССР, 1989

23778 2

ОБОЗНАЧЕНИЕ ДОКУМЕНТА	НАИМЕНОВАНИЕ	СТР.
1.090.1-1/88.1-1-ТТ	ТЕХНИЧЕСКИЕ ТРЕБОВАНИЯ.	4
К1	ПАНЕЛИ 1ПСЦ 60.21.3.0; 1ПСЦ 60.21.3.5.	7
К2	ПАНЕЛИ 1ПСЦ 30.21.3.0; 1ПСЦ 30.21.3.5.	8
К3	ПАНЕЛИ 2ПСЦ 30.21.3.0; 2ПСЦ 30.21.3.5.	8
К4	ПАНЕЛИ ПСЦ 18.21.3.0; ПСЦ 18.21.3.5.	9
К5	ПАНЕЛИ ПСЦ 12.21.3.0; ПСЦ 12.21.3.5.	9
К6	ПАНЕЛИ 1ПСЦ 29.21.3.0; 1ПСЦ 29.21.3.5.	10
К7	ПАНЕЛИ 2ПСЦ 29.21.3.0; 2ПСЦ 29.21.3.5.	10
К8	ПАНЕЛИ 1ПСЦ 17.21.3.0; 1ПСЦ 17.21.3.5.	11
К9	ПАНЕЛИ 2ПСЦ 17.21.3.0; 2ПСЦ 17.21.3.5.	11
К10	ПАНЕЛИ 1ПСЦ 11.21.3.0; 1ПСЦ 11.21.3.5.	12
К11	ПАНЕЛИ 2ПСЦ 11.21.3.0; 2ПСЦ 11.21.3.5.	12
К12	ПАНЕЛИ 2ПСЦ 33.21.3.0; 2ПСЦ 33.21.3.5.	13
К13	ПАНЕЛИ 3ПСЦ 33.21.3.0; 3ПСЦ 33.21.3.5.	13
К14	ПАНЕЛИ 2ПСЦ 21.21.3.0; 2ПСЦ 21.21.3.5.	14
К15	ПАНЕЛИ 3ПСЦ 21.21.3.0; 3ПСЦ 21.21.3.5.	14
К16	ПАНЕЛИ 2ПСЦ 15.21.3.0; 2ПСЦ 15.21.3.5.	15
К17	ПАНЕЛИ 3ПСЦ 15.21.3.0; 3ПСЦ 15.21.3.5.	15
К18	ПАНЕЛИ 1ПСЦ 14.21.3.0; 1ПСЦ 14.21.3.5.	16
К19	ПАНЕЛИ 2ПСЦ 14.21.3.0; 2ПСЦ 14.21.3.5.	16

ОБОЗНАЧЕНИЕ ДОКУМЕНТА	НАИМЕНОВАНИЕ	СТР.
1.090.1-1/88.1-1- К 20	ПАНЕЛИ ПСЦ 28.21.3.0; ПСЦ 28.21.3.5.	17
К21	УЗЛЫ ОПЛУУБОЧНЫЕ.	18
К22	КАРКАС ПРОСТРАНСТВЕННЫЙ 1КПЦ 60.3.0; 1КПЦ 60.3.5.	24
К23	КАРКАС ПРОСТРАНСТВЕННЫЙ 1КПЦ 30.3.0; 1КПЦ 30.3.5.	26
К24	КАРКАС ПРОСТРАНСТВЕННЫЙ 2КПЦ 30.3.0; 2КПЦ 30.3.5.	27
К25	КАРКАС ПРОСТРАНСТВЕННЫЙ КПЦ 16.3.0; КПЦ 16.3.5.	28
К26	КАРКАС ПРОСТРАНСТВЕННЫЙ КПЦ 12.3.0; КПЦ 12.3.5.	29
К27	КАРКАС ПРОСТРАНСТВЕННЫЙ 1КПЦ 29.3.0; 1КПЦ 29.3.5.	30
К28	КАРКАС ПРОСТРАНСТВЕННЫЙ 2КПЦ 29.3.0; 2КПЦ 29.3.5.	31
К29	КАРКАС ПРОСТРАНСТВЕННЫЙ 1КПЦ 17.3.0; 1КПЦ 17.3.5.	32
К30	КАРКАС ПРОСТРАНСТВЕННЫЙ 2КПЦ 17.3.0; 2КПЦ 17.3.5.	33

ИМЬ. ПОДЛ. ПОДПИСЬ И ДАТА. ВЗНАМЕР.

НАЧ.ОТД.	ВОЛЬСКИЙ	
И.КОНТР.	Егоров	
ФАХОНСТ.	ШАЦ	
ГИП	НИКОЛАЕВА	
ГИП	КОКОВАЛОВА	
ПРОВЕР.		
РАЗРАБ.		

1.090.1-1/88.1-1

СОДЕРЖАНИЕ.

СТАДИЯ	ЛИСТ		ЛИСТОВ
	Р	1	
ЦНИИЭП			

ТОРГОВО-ВЫПУСКНОЙ ЗАКАЗНОЙ ТИПОГРАФСКИЙ КОМПЛЕКС

№в. ПОДЛ. ПОДРЪБЪ И ДАТА ВЪВЕДЕНА

ОБОЗНАЧЕНИЕ ДОКУМЕНТА	НАИМЕНОВАНИЕ	СТР.
1.090.1-1/88.1-1-К31	КАРКАС ПРОСТРАНСТВЕННЫЙ	
	1 кпц 11,3,0 ; 1 кпц 11,3,5.	34
К32	КАРКАС ПРОСТРАНСТВЕННЫЙ	
	2 кпц 11,3,0 ; 2 кпц 11,3,5.	35
К33	КАРКАС ПРОСТРАНСТВЕННЫЙ	
	2 кпц 33,3,0 ; 2 кпц 33,3,5.	36
К34	КАРКАС ПРОСТРАНСТВЕННЫЙ	
	3 кпц 33,3,0 ; 3 кпц 33,3,5.	37
К35	КАРКАС ПРОСТРАНСТВЕННЫЙ	
	2 кпц 21,3,0 ; 2 кпц 21,3,5.	38
К36	КАРКАС ПРОСТРАНСТВЕННЫЙ	
	3 кпц 21,3,0 ; 3 кпц 21,3,5.	39
К37	КАРКАС ПРОСТРАНСТВЕННЫЙ	
	2 кпц 15,3,0 ; 2 кпц 15,3,5.	40
К38	КАРКАС ПРОСТРАНСТВЕННЫЙ	
	3 кпц 15,3,0 ; 3 кпц 15,3,5.	41
К39	КАРКАС ПРОСТРАНСТВЕННЫЙ	
	1 кпц 14,3,0 ; 1 кпц 14,3,5.	42
К40	КАРКАС ПРОСТРАНСТВЕННЫЙ	
	2 кпц 14,3,0 ; 2 кпц 14,3,5.	43
К41	КАРКАС ПРОСТРАНСТВЕННЫЙ	
	кпц 28,3,0 ; кпц 28,3,5.	44

ОБОЗНАЧЕНИЕ ДОКУМЕНТА	НАИМЕНОВАНИЕ	СТР.
1.090.1-1/88.1-1-К42	УЗЛЫ АРМАТУРНЫЕ	45
К43	КАРКАСЫ ПЛОСКИЕ КР-1; КР-2	49
К44	СЕТКИ С-1; С-2.	49
К45	СЕТКИ С-3; С-4.	50
К46	СЕТКИ С-5; С-6.	50
К47	СЕТКИ С-7; С-8.	51
К48	СЕТКИ С-9; С-10.	51
К49	СЕТКИ С-11; С-12.	52
К50	СЕТКИ С-13; С-14.	52
К51	СЕТКИ С-15; С-16.	53
К52	СЕТКИ С-17; С-18	53
К53	СЕТКИ С-19; С-20.	54
К54	СЕТКА С-21	54
К55	ЗАКАЛДНЫЕ ИЗДЕЛИЯ МН-1; МН-2.	55
К56	ЗАКАЛДНОЕ ИЗДЕЛИЕ МН-3	55
К57	ЗАКАЛДНОЕ ИЗДЕЛИЕ МН-4	56
К58	ЛЧКЕР АН	56
К59	ПЕТАИ СТРОПОВОЧНЫЕ СП-1 ÷ СП-5	57
К60	СТЕРЖНИ ОТДЕЛЬНЫЕ ОС-1; ОС-2.	57
Р.С.	ВЕДОМОСТЬ РАСХОДА СТАЛИ.	58

1. Общая часть

Выпуск I-I "Панели наружных стен нулевого цикла однослойные" входит в состав серии I.090.I-I/88 "Сборные железобетонные конструкции межведового применения для крупнопанельных общественных зданий и вспомогательных зданий промышленных предприятий с высотой этажа 3,3 м".

Выпуск I-I содержит рабочие чертежи цокольных наружных стеновых панелей. В состав выпуска входят:

- опалубочные чертежи цокольных наружных стеновых панелей;
- опалубочные узлы;
- сборочные чертежи пространственных каркасов;
- арматурные узлы;
- чертежи арматурных и закладных изделий.

Номенклатура наружных цокольных стеновых панелей настоящего выпуска представляет собой несколько измененную номенклатуру выпуска I-I серии I.090.I-I. Номенклатура изделий включает в себя:

- рядовые панели с вентиляционными отверстиями и дверными проемами;
- рядовые панели глухие;
- панели внутреннего угла глухие;
- панели наружного угла глухие.

Панели запроектированы в соответствии с требованиями СНиП 2.03.01-84 "Бетонные и железобетонные конструкции", ВСН 32-77 "Инструкция по проектированию конструкций панельных жилых зданий", ГОСТ II024-84 "Панели стеновые наружные бетонные и железобетонные для жилых и общественных зданий".

2. Конструкция панелей

Панели запроектированы из легкого бетона на пористых неорганических заполнителях. В качестве заполнителя применен гравий керамзитовый по ГОСТ 9759-83. Класс бетона по прочности на сжатие В10. Марка по морозостойкости F 50.

Средняя плотность бетона (в высушенном до постоянной массы состоянии) 1200 кг/м³.

Толщина защитных отделочных слоев принята согласно ГОСТ II024-84 с наружной стороны 30 мм, с внутренней стороны - 20 мм из раствора марки 100. Марка по морозостойкости F 50.

На боковых вертикальных гранях панелей предусмотрены шпонки и монтажные петли (анкеры) для соединения панелей между собой и с внутренними стенами.

На верхней горизонтальной грани установлены строповочные петли и закладные изделия - для соединения панелей с плитами перекрытий.

Армирование панелей производится сварными пространственными каркасами. Строповочные петли, петлевые выпуски и закладные изделия предварительно крепятся к пространственному каркасу с помощью вязальной проволоки. В проектное положение они устанавливаются с помощью фиксации на форме.

Пространственные каркасы состоят из плоских арматурных каркасов, арматурных сеток, отдельных стержней, петлевых выпусков и закладных изделий.

Арматурная сталь принята в соответствии со СНиП 2.03.01-84.

Для плоских каркасов, сеток и отдельных стержней принята горячекатанная арматурная сталь периодического профиля класса А-III по ГОСТ 5781-82 и арматурная проволока периодического профиля класса Вр-I по ГОСТ 6727-80.

Для монтажных петель должна применяться горячекатанная сталь класса А-I марки ВСтЗсп2 и ВСтЗп2. В случае, если монтаж плит возможен при

НАЧ. ОТД.	ВОЛЫНСКИЙ			I.090.I-I/88. I-I - ТТ		
Н. КОНТР.	ЕГОРСВ	<i>Егорсв</i>		СТАДИЯ	ЛИСТ	ЛИСТОВ
ГЛ. КОНСТ.	ШАЦ	<i>Шац</i>		Р	1	3
ГИП	НИКОЛАЕВА	<i>Николаева</i>		Технические требования		
ГИП	КОНОВАЛОВА	<i>Конавалова</i>				
				ЦНИИЭП ТОРГОВО-ВЫПУСК ЗАДАНИЯ ТИПОВОЕ ИСПОЛНЕНИЕ		

зимней температуре ниже минус 40°C , применение петель из стали марки ВСтЗпс2 не допускается.

Для закладных изделий принята полосовая сталь по ГОСТ 103-76. Марка стали для пластин закладных изделий должна назначаться в конкретном проекте в соответствии с приложением 2 (п.1а) СНиП 2.03.01-84 в зависимости от температуры наружного воздуха.

3. Изготовление панелей

Панели должны изготавливаться в соответствии с требованиями ГОСТ 11024-84 по рабочим чертежам в инвентарной заводской оснастке. При этом необходимо выполнять следующие требования:

- панели изготавливаются в горизонтальных формах фасадной стороной вниз;
- пространственные каркасы устанавливаются в форму в собранном виде при закрытых бортах. Все петлевые выпуски и строповочные петли фиксируются в проектном положении бортовыми коробочками формы, а затем дополнительно привязываются вязальной проволокой к элементам пространственного каркаса. Закладные изделия закрепляются на бортах формы. Фиксация пространственных каркасов в проектном положении в форме должна обеспечиваться при помощи пластмассовых или цементных фиксаторов;
- термообработку панелей производить при температуре не выше 70°C , допускается воздействие температуры до 85°C на срок не более 30 минут;
- распалубку панелей производить при достижении бетоном прочности более 70% проектной с применением кантователя, обеспечивающего угол подъема изделия не менее 70° к горизонту.

Отпускная прочность бетона должна составлять 80% от проектной в теплый период года и 90% - в холодный период. Отпускная влажность бетона на панели не должна превышать 13%.

Приемка панелей ОТК завода-изготовителя и контрольная выборочная проверка производится в соответствии с требованиями ГОСТ 11024-84 ,

ГОСТ 13015.1-81.

При освоении производства панелей и при изменении технологии их изготовления рекомендуется провести испытания панелей и оценку их прочности и трещиностойкости по ГОСТ 8829-85 "Конструкции и изделия бетонные и железобетонные сборные. Методы испытаний и оценки прочности, жесткости и трещиностойкости". Верхние и боковые поверхности, обозначенные на рис.1 пунктирной линией, должны быть огрунтованы; материал огрунтовки должен быть принят в соответствии с данными конкретного проекта.

Рис.1

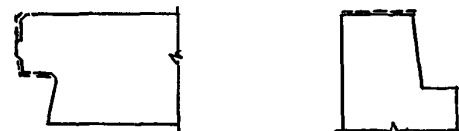

Защита поверхности закладных изделий и петлевых выпусков от коррозии должна производиться в соответствии с указаниями конкретных проектов в соответствии со СНиП 2.03.11-85 "Защита строительных конструкций от коррозии".

Масса панелей определена при следующих исходных данных:

- объемная масса легкого бетона с учетом естественной влажности 13% по объему - 1330 кг/м^3 ;
- объемная масса отделочных слоев - 1800 кг/м^3 (толщина 50 мм).

При применении различных облицовочных материалов, отличающихся от указанных или рельефа, необходимо провести перерасчет массы панели и проверку прочности монтажных петель.

4. Указания по хранению и транспортировке панелей

Хранение и транспортировка панелей должны выполняться в соответствии с требованиями ГОСТ 11024-84; ГОСТ 13015.4-84 и выпуска 0-2 серии I.090.I-I/88. Перемещение и монтаж панелей длиной 6,0 м производить с применением самобалансирующих траверс, обеспечивающих вертикальное положение панелей и равномерную нагрузку на петли. Наклон строп к вертикали допускается не более 15°. Опирание панелей при хранении и транспортировании должно производиться на специальные прокладки (деревянные, резиновые и т.п.).

5. Маркировка панелей

Маркировка панелей выполнена в соответствии с ГОСТ 23009-78 и соответствует маркировке панелей наружных стен по выпуску I-I серии I.090.I-I.

Марка панели содержит обозначения основных характеристик панели и состоит из буквенно-цифровых групп (например: ПСЦ 60.2I.3,5; 2ПСЦ I7.2I.3,0).

Первая цифра означает - отличие в типах или расположении вертикальных торцов панели (зеркальность); наличие проема.

Группа букв означает:

ПСЦ - панель стеновая нулевого цикла (цокольная).

Вторая группа цифр (записаны через точку) обозначает габариты панели (длина, высота, толщина) в дециметрах.

Марки проставляются на чертежах и спецификациях проекта в заказах заводам-изготовителям и на изделиях. Каждая изготовленная панель должна иметь маркировку согласно ГОСТ 13015.2-81 "Конструкции и изделия бетонные и железобетонные сборные. Правила маркировки", выполненную несмываемой краской. Должны быть нанесены: марка панели, индекс предприятия, масса панели, класс бетона.

Внесение изменений в обозначение марок не допускается.

6. Изготовление пространственных каркасов, арматурных и закладных изделий

Сборка пространственных каркасов выполняется из плоских каркасов, отдельных стержней, петлевых выпусков и закладных изделий с помощью контактной точечной сварки.

Все сварные соединения следует выполнять в соответствии с ГОСТ 14098-85 "Соединения сварные арматуры и закладных изделий железобетонных конструкций" и ГОСТ 10922-75 "Арматурные изделия и закладные детали сварные для железобетонных конструкций".

Строповочные петли, петлевые выпуски и закладные изделия крепятся к каркасу вязальной проволокой без установки их в проектное положение.

7. Маркировка пространственных каркасов, арматурных и закладных изделий

Маркировка пространственных каркасов имеет буквенно-цифровое обозначение (например: 1КЩ 60.3,5; 2КЩ I7.3,0).

Первая цифра означает - отличие в конструкции торца или его расположении (зеркальность).

Группа букв означает:

КЩ - каркас пространственный для цокольной панели.

Группа цифр (записаны через точку) обозначает габариты панели в дециметрах (длина, толщина), которой принадлежит каркас.

Марки арматурных и закладных изделий имеют буквенно-цифровое обозначение. Группа букв означает:

КР - каркас плоский;

СП - петля строповочная;

МН - изделие закладное;

С - сетка.

АН - петля монтажная (анкер);

№Ф. ПОДА. ПОДПИСЬ И ДАТА. ВЗАИМНОВ.

I.090.I-I/88. I-I - TT	Л/СТ 3
------------------------	-----------

САПР	Т.И.С.	Т.И.С.	В.И.С.
ТЕБЭТК	СП	СТ.И.И.И.	БУРЛАКОВА

ВИД ПАНЕЛИ С ВНУТРЕННЕЙ СТОРОНЫ

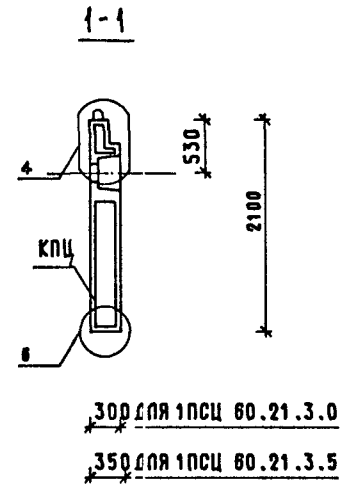
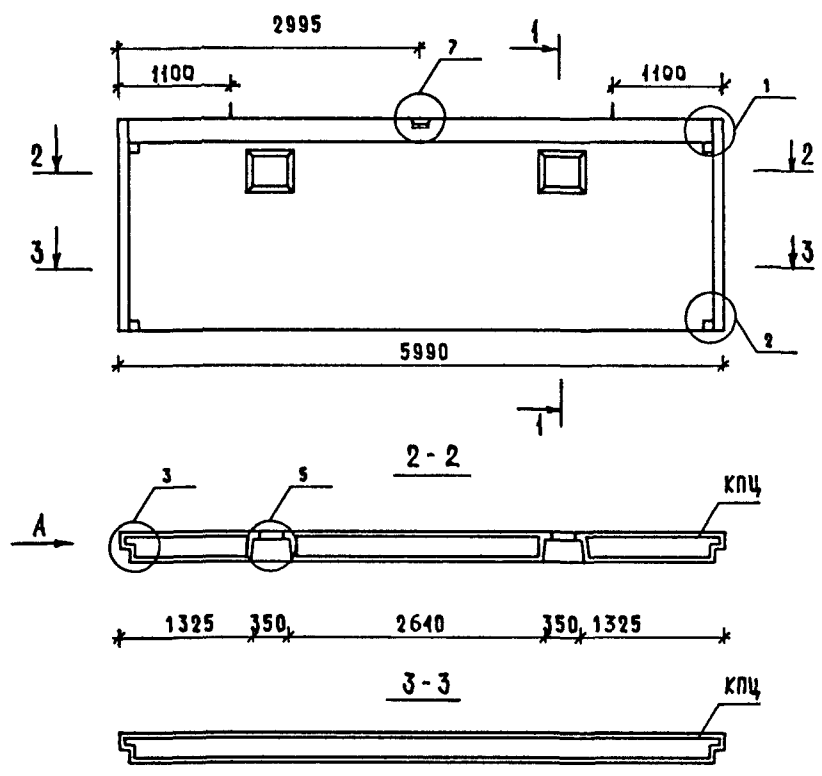

МАРКА ПАНЕЛИ	РАСХОД МАТЕРИАЛОВ				МАРКА АРМАТУРНОГО ИЗДЕЛИЯ	МАССА ПАНЕЛИ Т
	ПЕГКИЙ БЕТОН КЛ. В10 М3	УГЛО. СПИЛ М3	ДРЕВЕСНИЦ М3	СТАЛЬ КГ		
1ПСЦ 60.21.3,0	3.289	0.215	-	63.39	КПЦ 60.3,0	4,76
1ПСЦ 60.21.3,5	3.884	0.215	-	67.63	КПЦ 60.3,5	5,75

- УЗЛЫ СМ. К 21, ВИД А СМ. К 21.
- ВЕДОМОСТЬ РАСХОДА СТАЛИ СМ. Р.С.

И.И.В.	ПОДА.	ПОДПИСЬ И ДАТА	ВЗАИМ.И.И.В.
--------	-------	----------------	--------------

НАЧ.ОТД.	ВОЛЬНСКИЙ		1.090.1-1/88.1-1-К 1		
ГЛАВНОСТ.	ШАЦ		ПАНЕЛИ		
Г И П	НИКОЛАЕВА		1ПСЦ 60.21.3,0	СТАДИЯ	ЛИСТ
Г И П	КОНОВАЛОВА		1ПСЦ 60.21.3,5	Р	1
И.КОНТР	ХОРОШИЛОВА			ТОРГОВО-БЫТОВЫХ ЗДАНИЙ ТИРИСТСКОЕ КОМПЛЕКСОВ	
ПРОВЕР	ЕГОРОВ			ЦНИИЭП	
РАЗРАБ	БЕРЛОВА				

САМР	Т/Л	Р/К.ГР.	ВИНЮСР
ТВЗТК	СП	СТ.И.И.К.	Б/Р/Л.А.К.О.В.А

ВИД ПАНЕЛИ С ВНУТРЕННЕЙ СТОРОНЫ

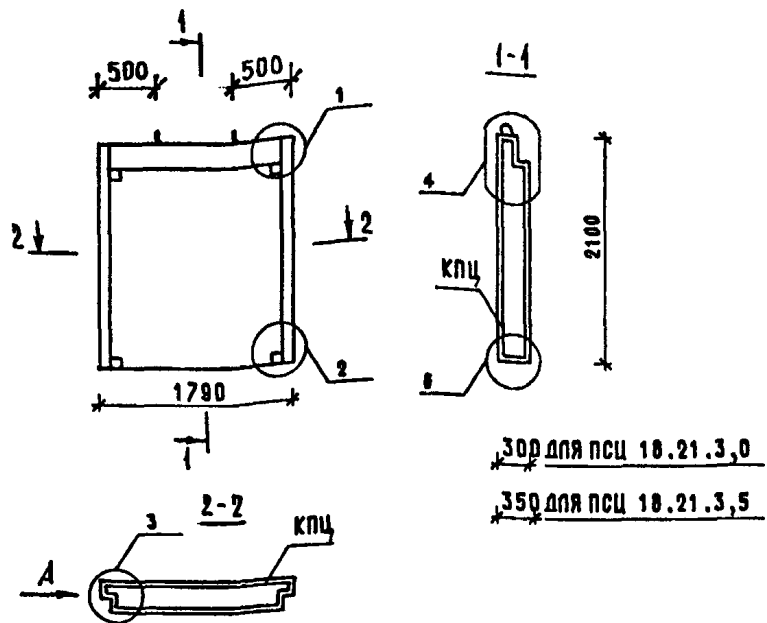

МАРКА ПАНЕЛИ	РАСХОД МАТЕРИАЛЛОВ				МАРКА АРМАТУРНОГО ИЗДЕЛИЯ	МАССА ПАНЕЛИ Т
	ЛЕГКИЙ БЕТОН КЛ. В10 М3	ОТДЕЛ. СЛОЙ М3	ДРЕВЕСИНА М3	СТАЛЬ КГ		
ПСЦ 18.21.3,0	0.888	0.056	-	25.06	КПЦ 18.3,0	1.28
ПСЦ 18.21.3,5	1.040	0.058	-	26.66	КПЦ 18.3,5	1.48

- УЗЛЫ СМ. К 21, ВИД А СМ. К 21.
- ВЕДОМОСТЬ РАСХОДА СТАЛИ СМ. Р. С

1.090.1-1/88.1-1-К4

ПАНЕЛИ
ПСЦ 18.21.3,0
ПСЦ 18.21.3,5

СТАДИЯ	ЛИСТ	ЛИСТОВ
Р		1

ЦНИИЭП
ТОРГОВО-ВЫТОВЫХ ЗДАНИЙ ТИРИСТСКИХ КОМПЛЕКСОВ

ВЗАИМН.
ПОДПИСЬ И ДАТА
ИМБ. ПОДА.

НАЧ.ОТД.	ВОЛЫНСКИЙ	<i>[Signature]</i>
ГЛАВ.КОНСТ.	ШАЦ	<i>[Signature]</i>
Г И П	НИКОЛАЕВА	<i>[Signature]</i>
Г И П	КОНОВАЛОВА	<i>[Signature]</i>
И.КОНТР	ХОРОШИЛОВА	<i>[Signature]</i>
ПРОВЕР	ЕГОРОВ	<i>[Signature]</i>
РАЗРАБ	БЕРЛОВА	<i>[Signature]</i>

САМР	Т/Л	Р/К.ГР.	ВИНЮСР
ТВЗТК	СП	СТ.И.И.К.	Б/Р/Л.А.К.О.В.А

ВИД ПАНЕЛИ С ВНУТРЕННЕЙ СТОРОНЫ

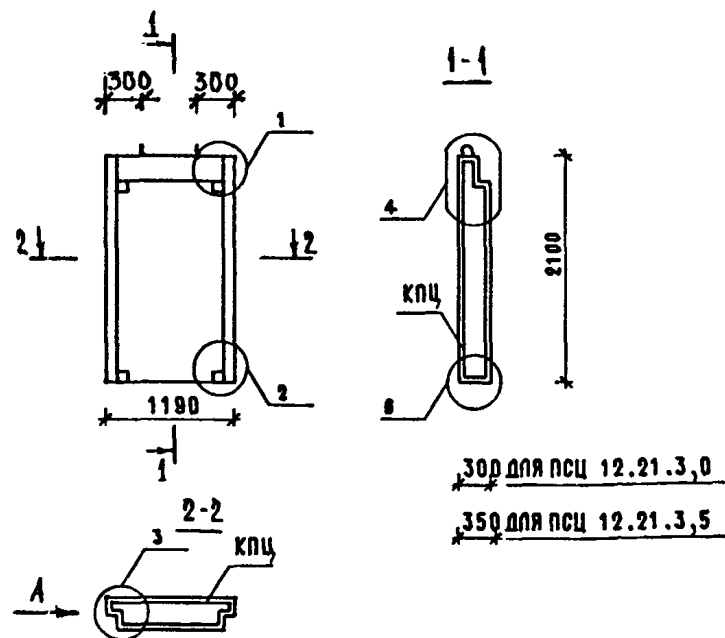

МАРКА ПАНЕЛИ	РАСХОД МАТЕРИАЛЛОВ				МАРКА АРМАТУРНОГО ИЗДЕЛИЯ	МАССА ПАНЕЛИ Т
	ЛЕГКИЙ БЕТОН КЛ. В10 М3	ОТДЕЛ. СЛОЙ М3	ДРЕВЕСИНА М3	СТАЛЬ КГ		
ПСЦ 12.21.3,0	0.548	0.033	-	20.74	КПЦ 12.3,0	0.79
ПСЦ 12.21.3,5	0.637	0.033	-	21.21	КПЦ 12.3,5	0.91

- УЗЛЫ СМ. К 21, ВИД А СМ. К 21.
- ВЕДОМОСТЬ РАСХОДА СТАЛИ СМ. Р. С.

1.090.1-1/88.1-1-К5

ПАНЕЛИ
ПСЦ 12.21.3,0
ПСЦ 12.21.3,5

СТАДИЯ	ЛИСТ	ЛИСТОВ
Р		1

ЦНИИЭП
ТОРГОВО-ВЫТОВЫХ ЗДАНИЙ ТИРИСТСКИХ КОМПЛЕКСОВ

ВЗАИМН.
ПОДПИСЬ И ДАТА
ИМБ. ПОДА.

НАЧ.ОТД.	ВОЛЫНСКИЙ	<i>[Signature]</i>
ГЛАВ.КОНСТ.	ШАЦ	<i>[Signature]</i>
Г И П	НИКОЛАЕВА	<i>[Signature]</i>
Г И П	КОНОВАЛОВА	<i>[Signature]</i>
И.КОНТР	ХОРОШИЛОВА	<i>[Signature]</i>
ПРОВЕР	ЕГОРОВ	<i>[Signature]</i>
РАЗРАБ	БЕРЛОВА	<i>[Signature]</i>

САПР	Т/Л	Р/К/Г/Р.	ВИНОКУР
ТБЗТК	СП	СТ.И/К	Б/Р/Л/К/О/В/А

ВИД ПАНЕЛИ С ВНУТРЕННЕЙ СТОРОНЫ

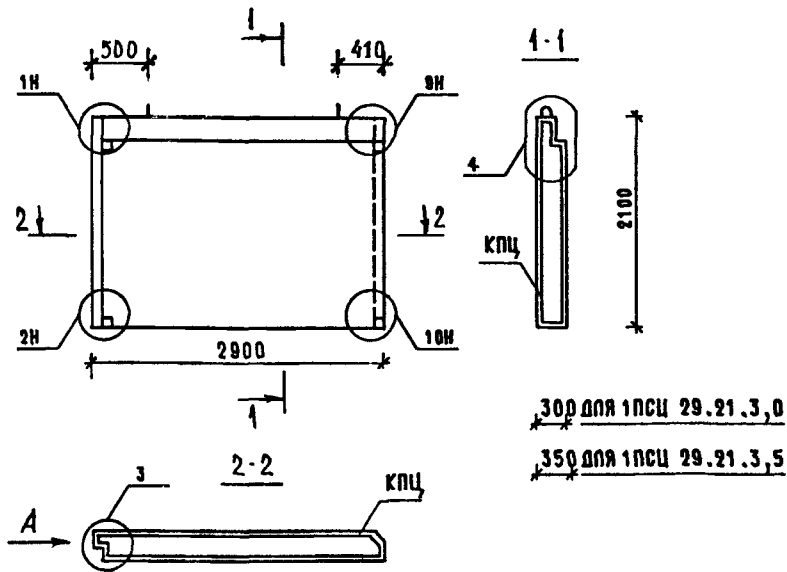

300 для 1ПСЦ 29.21.3,0
350 для 1ПСЦ 29.21.3,5

МАРКА ПАНЕЛИ	РАСХОД МАТЕРИАЛЛОВ				МАРКА АРМАТУРНОГО ИЗДЕЛИЯ	МАССА ПАНЕЛИ Т
	ЛЕГКИЙ БЕТОН КЛ.В10 М3	ОТДЕЛ. СЛОЙ М3	ДРЕВЕСИНА М3	СТАЛЬ КГ		
1ПСЦ 29.21.3,0	1.606	0.108	-	34.65	4кпц 29.30	2,33
1ПСЦ 29.21.3,5	1.887	0.108	-	35.47	4кпц 29.30	2,70

- УЗЛЫ СМ. К 21, ВИД А СМ. К 21.
- ВЕДОМОСТЬ РАСХОДА СТАЛИ СМ. Р. С

1.090.1-1/88.1-1-К 6

И.В. ПОДА.	ПОДПИСЬ И ДАТА.	ВЗАИМ.В.
------------	-----------------	----------

НАЧ.ОТД.	ВОЛЬНСКИЙ					
ГЛ.КОНСТ	ШАЦ					
Г И П	НИКОЛАЕВА					
Г И П	КОНОВАЛОВА					
И.КОНТР	ХОРОШИЛОВА					
ПРОВЕР	ЕГОРОВ					
РАЗРАБ	БЕРАЛОВА					

ПАНЕЛИ
1ПСЦ 29.21.3,0
1ПСЦ 29.21.3,5

СТАДИЯ	ЛИСТ	ЛИСТОВ
Р		1

ТОРГОВО-БЫТОВЫЕ ЗДАНИЯ ТИРИСТСКИХ КОМПЛЕКСОВ

САПР	Т/Л	Р/К/Г/Р.	ВИНОКУР
ТБЗТК	СП	СТ.И/К	Б/Р/Л/К/О/В/А

ВИД ПАНЕЛИ С ВНУТРЕННЕЙ СТОРОНЫ

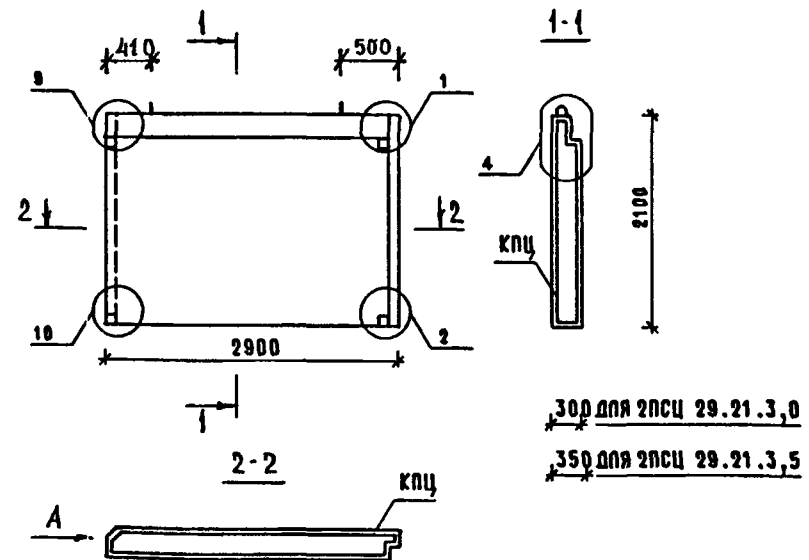

300 для 2ПСЦ 29.21.3,0
350 для 2ПСЦ 29.21.3,5

МАРКА ПАНЕЛИ	РАСХОД МАТЕРИАЛЛОВ				МАРКА АРМАТУРНОГО ИЗДЕЛИЯ	МАССА ПАНЕЛИ Т
	ЛЕГКИЙ БЕТОН КЛ.В10 М3	ОТДЕЛ. СЛОЙ М3	ДРЕВЕСИНА М3	СТАЛЬ КГ		
2ПСЦ 29.21.3,0	1.606	0.108	-	34.65	2кпц 29.30	2,33
2ПСЦ 29.21.3,5	1.887	0.108	-	35.47	2кпц 29.35	2,70

- УЗЛЫ СМ. К 21, ВИД А СМ. К 21.
- ВЕДОМОСТЬ РАСХОДА СТАЛИ СМ. Р. С.

1.090.1-1/88.1-1-К 7

И.В. ПОДА.	ПОДПИСЬ И ДАТА.	ВЗАИМ.В.
------------	-----------------	----------

НАЧ.ОТД.	ВОЛЬНСКИЙ					
ГЛ.КОНСТ	ШАЦ					
Г И П	НИКОЛАЕВА					
Г И П	КОНОВАЛОВА					
И.КОНТР	ХОРОШИЛОВА					
ПРОВЕР	ЕГОРОВ					
РАЗРАБ	БЕРАЛОВА					

ПАНЕЛИ
2ПСЦ 29.21.3,0
2ПСЦ 29.21.3,5

СТАДИЯ	ЛИСТ	ЛИСТОВ
Р		1

ТОРГОВО-БЫТОВЫЕ ЗДАНИЯ ТИРИСТСКИХ КОМПЛЕКСОВ

ВИД ПАНЕЛИ С ВНУТРЕННЕЙ СТОРОНЫ

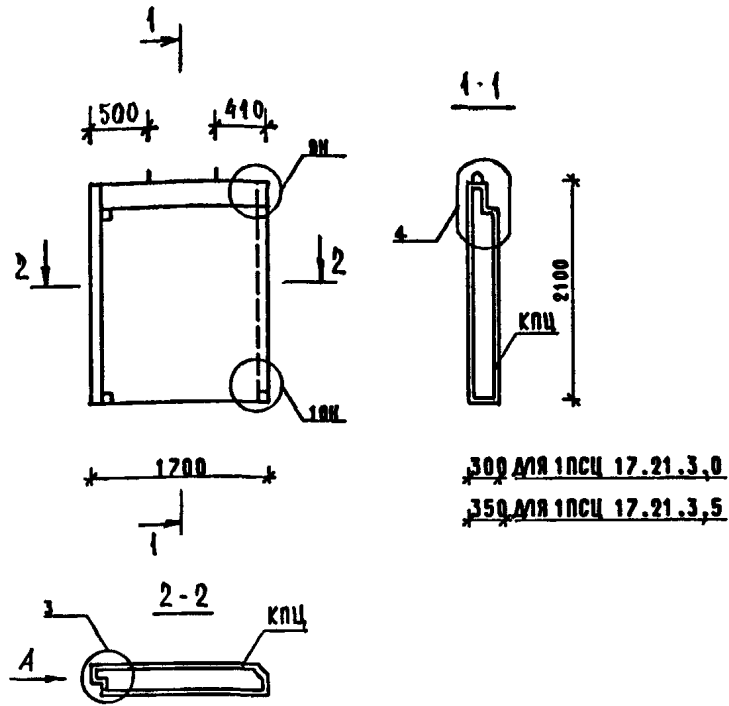

МАРКА ПАНЕЛИ	РАСХОД МАТЕРИАЛОВ				МАРКА АРМАТУРНОГО ИЗДЕЛИЯ	МАССА ПАНЕЛИ Т
	ЛЕГКИЙ БЕТОН КЛ. В10 М3	СТАЛ. СЛОВА М3	ДРЕВЕСИНА М3	СТАЛЬ КГ		
1ПСЦ 17.21.3,0	0.830	0.160	-	24.33	1КПЦ 17.5,0	1.79
1ПСЦ 17.21.3,5	0.988	0.157	-	26.01	1КПЦ 17.35	1.79

- УЗЛЫ СМ. К 21, ВИД А СМ К 21.
- ВЕДОМОСТЬ РАСХОДА СТАЛИ СМ. Р.С.

НАЧ.ОТД.	ВОЛЬНСКИЙ		1.080.1-1/88 1-1-К6			
Н.КОНТР.	ЕГОРОВ					
ГЛ.КОНСТ	ШАЦ					
Г И П	НИКОЛАЕВА		ПАНЕЛИ	СТАДИЯ	ЛИСТ	ЛИСТОВ
Г И П	КОЖОВАЛОВА			Р		1
ПРОВЕР	ЛУГОВАЯ		ЦНИИЭП	ТОРГОВО-ВЫПУСК ЗАДАНИИ И ТИПИЧНОСТИ КОМПЛЕКСОВ		
РАЗРАБ	БЕРАЛОВА			1ПСЦ 17.21.3,0		
			1ПСЦ 17.21.3,5			

ВИД ПАНЕЛИ С ВНУТРЕННЕЙ СТОРОНЫ

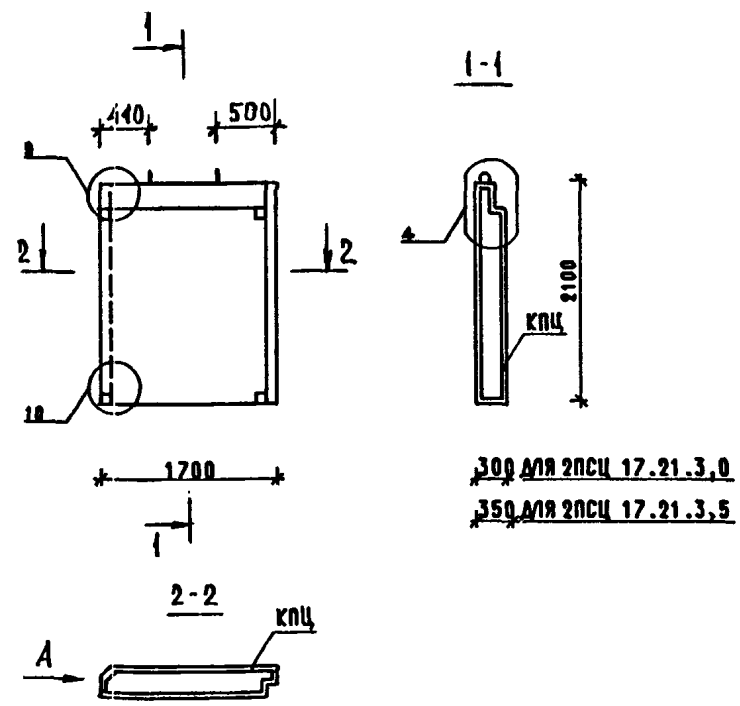

МАРКА ПАНЕЛИ	РАСХОД МАТЕРИАЛОВ				МАРКА АРМАТУРНОГО ИЗДЕЛИЯ	МАССА ПАНЕЛИ Т
	ЛЕГКИЙ БЕТОН КЛ. В10 М3	СТАЛ. СЛОВА М3	ДРЕВЕСИНА М3	СТАЛЬ КГ		
2ПСЦ 17.21.3,0	0.830	0.160	-	24.33	2КПЦ 17.3,0	1.79
2ПСЦ 17.21.3,5	0.988	0.157	-	26.01	2КПЦ 17.35	1.79

- УЗЛЫ СМ. К 21, ВИД А СМ. К 21.
- ВЕДОМОСТЬ РАСХОДА СТАЛИ СМ. Р.С.

НАЧ.ОТД.	ВОЛЬНСКИЙ		1.080.1-1/88 1-1-К9			
Н.КОНТР.	ЕГОРОВ					
ГЛ.КОНСТ	ШАЦ					
Г И П	НИКОЛАЕВА		ПАНЕЛИ	СТАДИЯ	ЛИСТ	ЛИСТОВ
Г И П	КОЖОВАЛОВА			Р		1
ПРОВЕР	ЛУГОВАЯ		ЦНИИЭП	ТОРГОВО-ВЫПУСК ЗАДАНИИ И ТИПИЧНОСТИ КОМПЛЕКСОВ		
РАЗРАБ	БЕРАЛОВА			2ПСЦ 17.21.3,0		
			2ПСЦ 17.21.3,5			

САПР	Т/П	Р/К.Г.Р.	ВИЗОР
ТЕЗТК	СП	СТ.Л/КХ	БУРЛАКОВА

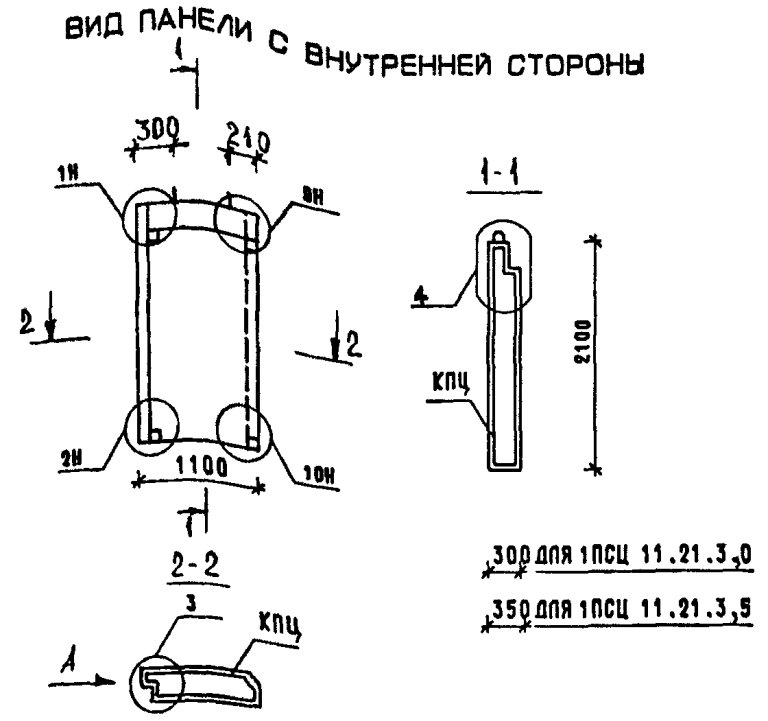

САПР	Т/П	Р/К.Г.Р.	ВИЗОР
ТЕЗТК	СП	СТ.Л/КХ	БУРЛАКОВА

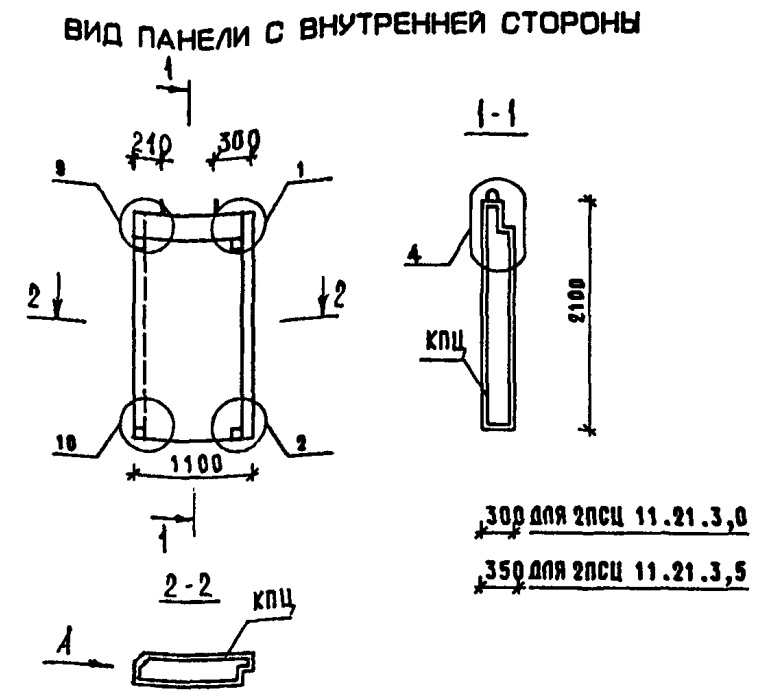

МАРКА ПАНЕЛИ	РАСХОД МАТЕРИАЛОВ				МАРКА АРМАТУРНОГО ИЗДЕЛИЯ	МАССА ПАНЕЛИ Т
	ПЕГКИЙ БЕТОН КЛ.В10 М3	ОТДЕЛ. СЛОЙ М3	ДРЕВЕСИНА М3	СТАЛЬ КГ		
1ПСЦ 11.21.3,0	0.587	0.039	-	19.88	1КПЦ 11.3,0	0.85
1ПСЦ 11.21.3,5	0.679	0.038	-	20.43	1КПЦ 11.3,5	0.97

МАРКА ПАНЕЛИ	РАСХОД МАТЕРИАЛОВ				МАРКА АРМАТУРНОГО ИЗДЕЛИЯ	МАССА ПАНЕЛИ Т
	ПЕГКИЙ БЕТОН КЛ.В10 М3	ОТДЕЛ. СЛОЙ М3	ДРЕВЕСИНА М3	СТАЛЬ КГ		
2ПСЦ 11.21.3,0	0.587	0.039	-	19.88	2КПЦ 11.3,0	0.85
2ПСЦ 11.21.3,5	0.679	0.038	-	20.43	2КПЦ 11.3,5	0.97

- УЗЛЫ СМ. К 21, ВИД А СМ К 21.
- ВЕДОМОСТЬ РАСХОДА СТАЛИ СМ. Р.С.

- УЗЛЫ СМ. К 21, ВИД А СМ. К 21.
- ВЕДОМОСТЬ РАСХОДА СТАЛИ СМ. Р.С.

НАЧ.ОТД.	ВОЛЫНСКИЙ		1.090.1-1/88.1-1-К 10.		
ГЛ.КОНСТ.	ШАЦ				
Г И П	НИКОЛАЕВА		СТАДИЯ	ЛИСТ	ЛИСТОВ
Г И П	КОНОВАЛОВА		Р		1
И КОНТР	ХОРОШИЛОВА		ПАНЕЛИ		
ПРОБЕР.	ЕГОРОВ		1ПСЦ 11.21.3,0		
РАЗРАБ	БЕРАЛОВА		1ПСЦ 11.21.3,5		
			ЦНИИЭП		

НАЧ.ОТД.	ВОЛЫНСКИЙ		1.090.1-1/88.1-1-К 11		
ГЛ.КОНСТ.	ШАЦ				
Г И П	НИКОЛАЕВА		СТАДИЯ	ЛИСТ	ЛИСТОВ
Г И П	КОНОВАЛОВА		Р		1
И КОНТР	ХОРОШИЛОВА		ПАНЕЛИ		
ПРОБЕР.	ЕГОРОВ		2ПСЦ 11.21.3,0		
РАЗРАБ	БЕРАЛОВА		2ПСЦ 11.21.3,5		
			ЦНИИЭП		

ИЗВ. ПОДЛ. ПОДПИСЬ И ДАТА ВЗАИМН.

ИЗВ. ПОДЛ. ПОДПИСЬ И ДАТА ВЗАИМН.

ТОРГОВО-БЫТОВЫХ ЗДАНИЙ ТИРИСТСКИХ КОМПЛЕКСОВ

ТОРГОВО-БЫТОВЫХ ЗДАНИЙ ТИРИСТСКИХ КОМПЛЕКСОВ

ВИД ПАНЕЛИ С ВНУТРЕННЕЙ СТОРОНЫ

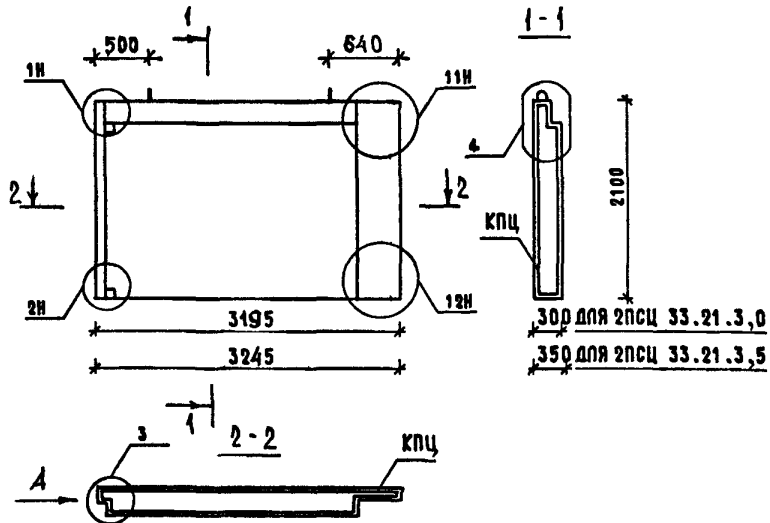

МАРКА ПАНЕЛИ	РАСХОД МАТЕРИАЛОВ				МАРКА АРМУЯТУРНОГО ИЗДЕЛИЯ	МАССА ПАНЕЛИ Т
	ЛЕГКИЙ БЕТОН КЛ.В10 МЗ	ОТДЕЛ.СЛОЯ МЗ	ДРЕВЕСИНА МЗ	СТАЛЬ КГ		
2ПСЦ 33.21.3,0	1.672	0.103	-	37.18	2кпц 33,3,0	2,40
2ПСЦ 33.21.3,5	1.984	0.104	-	38.34	2кпц 33,3,5	2,87

- УЗЛЫ СМ. К 21, ВИД А СМ. К 21.
- ВЕДОМОСТЬ РАСХОДА СТАЛИ СМ. Р.С.

НАЧ.ОТД.	ВОЛЬНСКИЙ			1.090.1-1/88.1-1-К12		
ГЛ.КОНСТ.	ШАЦ					
Г И П	НИКОЛАЕВА					
Г И П	КОНОВАЛОВА					
И.КОНТР.	ХОРОШИЛОВА					
ПРОБЕР.	ЕГОРОВ					
РАЗРАБ.	БЕРАЛОВА					
ПАНЕЛИ				СТАДИЯ	ЛИСТ	ЛИСТОВ
2ПСЦ 33.21.3,0				Р		1
2ПСЦ 33.21.3,5				ЦНИИЭП ТОРГОВО-ВЫТОВОЙ ЗАДАЧА ТИПОВЫХ КОМПЛЕКСОВ		

ВИД ПАНЕЛИ С ВНУТРЕННЕЙ СТОРОНЫ

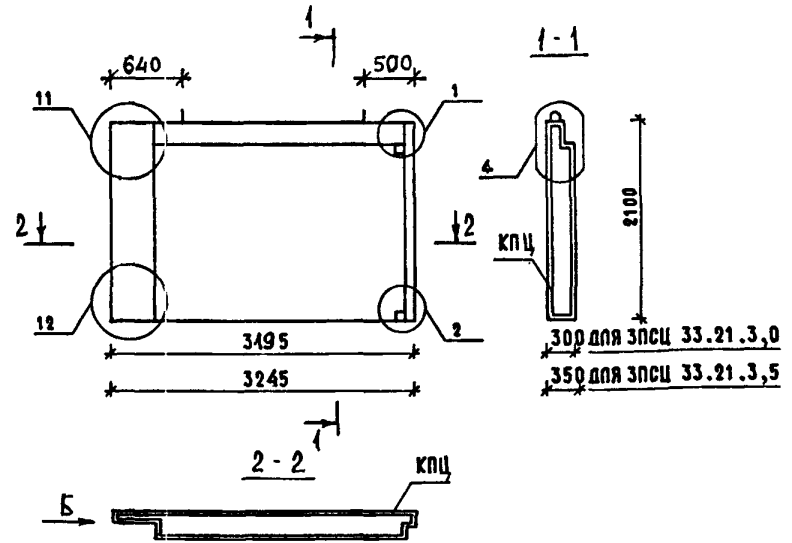

МАРКА ПАНЕЛИ	РАСХОД МАТЕРИАЛОВ				МАРКА АРМУЯТУРНОГО ИЗДЕЛИЯ	МАССА ПАНЕЛИ Т
	ЛЕГКИЙ БЕТОН КЛ.В10 МЗ	ОТДЕЛ.СЛОЯ МЗ	ДРЕВЕСИНА МЗ	СТАЛЬ КГ		
ЭПСЦ 33.21.3,0	1.672	0.103	-	37.18	2кпц 33,3,0	2,40
ЭПСЦ 33.21.3,5	1.984	0.104	-	38.34	2кпц 33,3,5	2,87

- УЗЛЫ СМ. К 21, ВИД СМ. К 21.
- ВЕДОМОСТЬ РАСХОДА СТАЛИ СМ. Р.С.

НАЧ.ОТД.	ВОЛЬНСКИЙ			1.090.1-1/88.1-1-К13		
ГЛ.КОНСТ.	ШАЦ					
Г И П	НИКОЛАЕВА					
Г И П	КОНОВАЛОВА					
И.КОНТР.	ХОРОШИЛОВА					
ПРОБЕР.	ЕГОРОВ					
РАЗРАБ.	БЕРАЛОВА					
ПАНЕЛИ				СТАДИЯ	ЛИСТ	ЛИСТОВ
ЭПСЦ 33.21.3,0				Р		1
ЭПСЦ 33.21.3,5				ЦНИИЭП ТОРГОВО-ВЫТОВОЙ ЗАДАЧА ТИПОВЫХ КОМПЛЕКСОВ		

САПР	ТЕЗТК	Т/П	Р/К/ГР.	ВИНОКУР
		СР	СТ/Л/Х	Б/Р/Л/К/О/В/А

ВИД ПАНЕЛИ С ВНУТРЕННЕЙ СТОРОНЫ

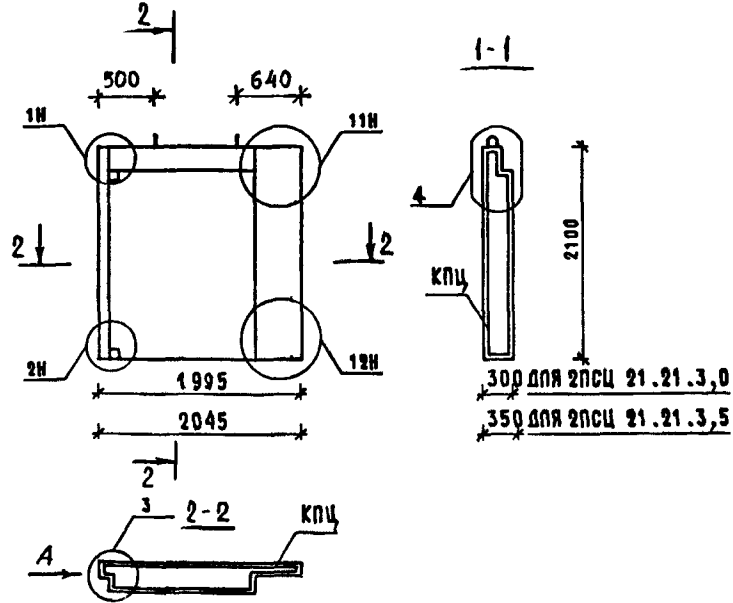

МАРКА ПАНЕЛИ	РАСХОД МАТЕРИАЛОВ				МАРКА АРМУИРОВОГО ИЗДЕЛИЯ	МАССА ПАНЕЛИ Т
	ПЕГКИЙ БЕТОН КЛ.В10 М3	УДАЛ. СЛОЯ М3	ДРЕВЕСИНА М3	СТАЛЬ КГ		
2ПСЦ 21.21.3,0	0.993	0.057	-	26.64	2КПЦ 21.3,0	1.42
2ПСЦ 21.21.3,5	1.165	0.057	-	27.35	2КПЦ 21.3,5	1.65

- УЗЛЫ СМ. К 21, ВИД А СМ. К 21,
- ВЕДОМОСТЬ РАСХОДА СТАЛИ СМ. Р.С

НАЧ.ОТД.	ВОЛЫНСКИЙ			1.090.1-1/88.1-1-К 14		
ГЛ.КОНСТ	ШАЦ					
Г И П	НИКОЛАЕВА			СТАДИЯ	Л/СТ	Л/СТОВ
Г И П	КОНОВАЛОВА			Р		1
И.КОНТР	ХОРОШКАЛОВА			ЦНИИЭП ТОРГОВО-ВЫТОВЫХ ЗДАНИЙ ТУРИСТСКИХ КОМПЛЕКСОВ		
ПРОВЕР	ЕГОРОВ					
РАЗРАБ	БЕЛОВА					

ВЗАИМН.В.

ПОДПИСЬ И ДАТА

ИМБ. ПОДА.

САПР	ТЕЗТК	Т/П	Р/К/ГР.	ВИНОКУР
		СР	СТ/Л/Х	Б/Р/Л/К/О/В/А

ВИД ПАНЕЛИ С ВНУТРЕННЕЙ СТОРОНЫ

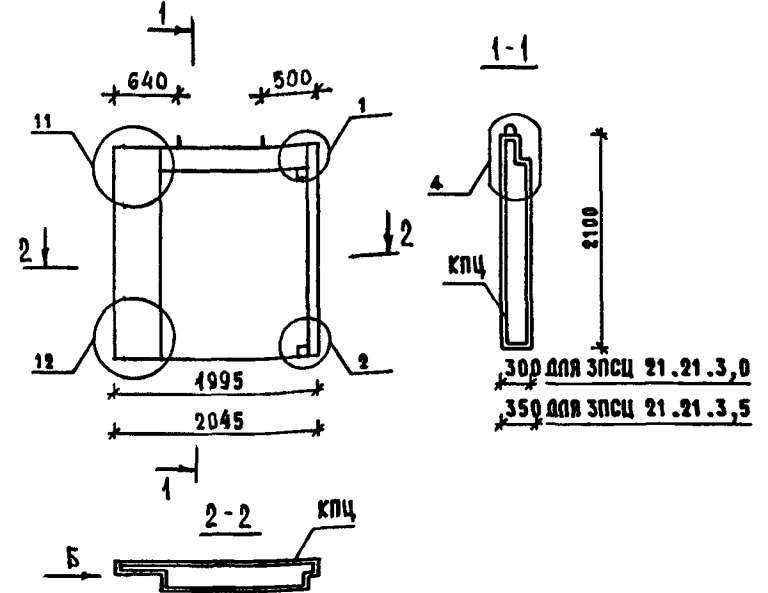

МАРКА ПАНЕЛИ	РАСХОД МАТЕРИАЛОВ				МАРКА АРМУИРОВОГО ИЗДЕЛИЯ	МАССА ПАНЕЛИ Т
	ПЕГКИЙ БЕТОН КЛ.В10 М3	УДАЛ. СЛОЯ М3	ДРЕВЕСИНА М3	СТАЛЬ КГ		
3ПСЦ 21.21.3.0	0.993	0.057	-	26.64	3КПЦ 21.3,0	1.42
3ПСЦ 21.21.3.5	1.165	0.057	-	27.35	3КПЦ 21.3,5	1.65

- УЗЛЫ СМ. К 21, ВИД Б СМ. К 21.
- ВЕДОМОСТЬ РАСХОДА СТАЛИ СМ. Р.С.

НАЧ.ОТД.	ВОЛЫНСКИЙ			1.090.1-1/88.1-1-К 15		
ГЛ.КОНСТ	ШАЦ					
Г И П	НИКОЛАЕВА			СТАДИЯ	Л/СТ	Л/СТОВ
Г И П	КОНОВАЛОВА			Р		1
И.КОНТР	ХОРОШКАЛОВА			ЦНИИЭП ТОРГОВО-ВЫТОВЫХ ЗДАНИЙ ТУРИСТСКИХ КОМПЛЕКСОВ		
ПРОВЕР	ЕГОРОВ					
РАЗРАБ	БЕЛОВА					

ВЗАИМН.В.

ПОДПИСЬ И ДАТА

ИМБ. ПОДА.

САПР	Т/М	Р/Ж.ГР.	ВИЗУСР
ТБЭТК	СП	СТ.ИЖ	Б/Р.ЛАКОВА

ВИД ПАНЕЛИ С ВНУТРЕННЕЙ СТОРОНЫ

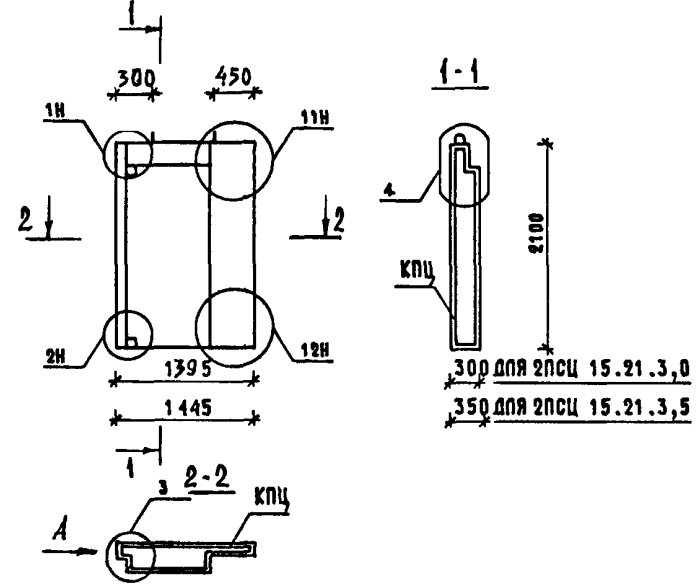

САПР	Т/М	Р/Ж.ГР.	ВИЗУСР
ТБЭТК	СП	СТ.ИЖ	Б/Р.ЛАКОВА

ВИД ПАНЕЛИ С ВНУТРЕННЕЙ СТОРОНЫ

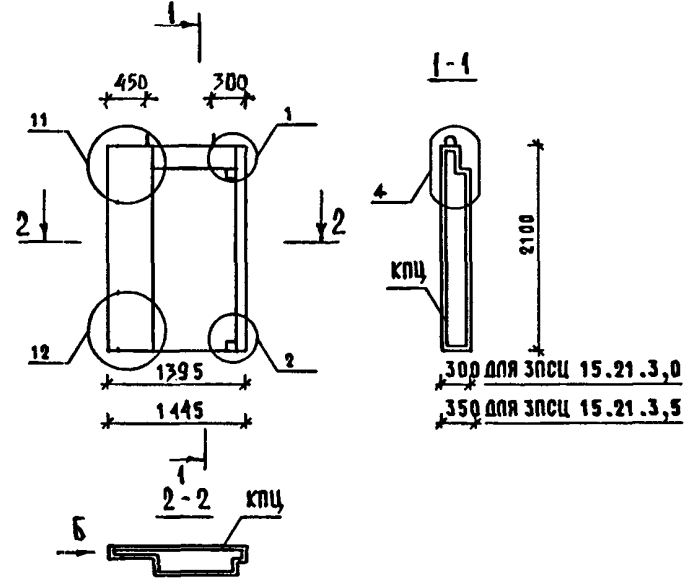

МАРКА ПАНЕЛИ	РАСХОД МАТЕРИАЛОВ				МАРКА АРМАТУРНОГО ИЗДЕЛИЯ	МАССА ПАНЕЛИ Т
	ЛЕГКИЙ БЕТОН КЛ.В10 М3	УТДЕЛ.СЛОЙ М3	ДРЕВЕСИНА М3	СТАЛЬ КГ		
ЗПСЦ 15.21.3.0	0.653	0.034	-	22.15	3кпц 15.3,0	0,93
ЗПСЦ 15.21.3.5	0.778	0.035	-	22.71	3кпц 15.3,5	1,09

1. УЗЛЫ СМ. К 21, ВИД А СМ К 21.
2. ВЕДОМОСТЬ РАСХОДА СТАЛИ СМ. Р.С.

НАЧ.ОТД.	ВОЛЬНСКИЙ		1.090.1-1/88.1-1-К16		
ГЛ.КОНСТ	ШАЦ				
Г И П	НИКОЛАЕВА		СТАДИЯ	ЛИСТ	ЛИСТОВ
Г И П	КОНОВАЛОВА		Р	4	4
И.КОНТР	ХОРОШИЛОВА		ЦНИИЭП ТОРГОВО-ВЫТОВОК ЗДАНИЙ ТИНСТРОИ КОМПЛЕКСОВ		
ПРОВЕР	ЕГОРОВ				
РАЗРАБ	БЕРДОВА				

ВЗАМ.ИВ.
ПОДПИСИ И ДАТА
ИВ. ПОДЛ.

МАРКА ПАНЕЛИ	РАСХОД МАТЕРИАЛОВ				МАРКА АРМАТУРНОГО ИЗДЕЛИЯ	МАССА ПАНЕЛИ Т
	ЛЕГКИЙ БЕТОН КЛ.В10 М3	УТДЕЛ.СЛОЙ М3	ДРЕВЕСИНА М3	СТАЛЬ КГ		
ЗПСЦ 15.21.3.0	0.653	0.034	-	22.15	3кпц 15.3,0	0,93
ЗПСЦ 15.21.3.5	0.778	0.035	-	22.71	3кпц 15.3,5	1,09

1. УЗЛЫ СМ. К 21, ВИД Б СМ К 21.
2. ВЕДОМОСТЬ РАСХОДА СТАЛИ СМ. Р.С.

НАЧ.ОТД.	ВОЛЬНСКИЙ		1.090.1-1/88.1-1-К17		
ГЛ.КОНСТ	ШАЦ				
Г И П	НИКОЛАЕВА		СТАДИЯ	ЛИСТ	ЛИСТОВ
Г И П	КОНОВАЛОВА		Р	4	4
И.КОНТР	ХОРОШИЛОВА		ЦНИИЭП ТОРГОВО-ВЫТОВОК ЗДАНИЙ ТИНСТРОИ КОМПЛЕКСОВ		
ПРОВЕР	ЕГОРОВ				
РАЗРАБ	БЕРДОВА				

ВЗАМ.ИВ.
ПОДПИСИ И ДАТА
ИВ. ПОДЛ.

САПР	Т/Л	Р/К/Г/Р	В/И/О/К/У/Р
Т/Б/Э/Т/К	С/П	С/Т/И/К/И	Б/У/Р/Л/А/К/О/В/А

ВИД ПАНЕЛИ С ВНУТРЕННЕЙ СТОРОНЫ

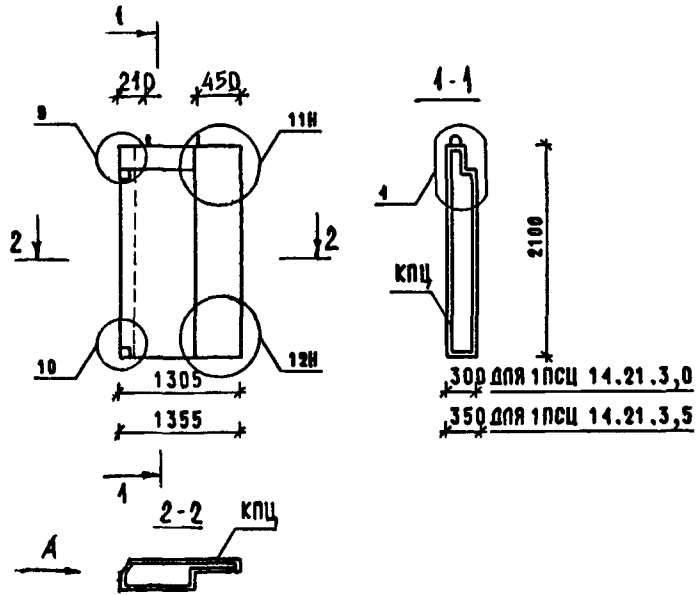

МАРКА ПАНЕЛИ	РАСХОД МАТЕРИАЛОВ				МАРКА АРМИРУЮЩЕГО ИЗДЕЛИЯ	МАССА ПАНЕЛИ Т
	ПЕГКИЙ БЕТОН КЛ.В10 МЗ	ОТДЕЛ. СЛОЙ МЗ	ДРЕВЕСИНА МЗ	СТАЛЬ КГ		
1псц 14.21.3,0	0.591	0.029	-	21.33	1кпц 14.3,0	0.84
1псц 14.21.3,5	0.689	0.029	-	21.36	1кпц 14.3,5	0.97

- УЗЛЫ СМ. К21, ВИД А СМ К21.
- ВЕДОМОСТЬ РАСХОДА СТАЛИ СМ.

НАЧ.ОТД.	ВОЛЬНСКИЙ	<i>[Signature]</i>	1.090.1-1/88.1-1 К18		
ГЛ.КОНСТ.	ШАЦ				
Г И П	НИКОЛАЕВА	<i>[Signature]</i>	СТАДИЯ	ЛИСТ	ЛИСТОВ
Г И П	КОНОВАЛОВА		Р		1
И КОНТР	ХОРОШИЦА	<i>[Signature]</i>	ЦНИИЭП ТОРГОВО-ВЫТОВЫХ ЗДАНИЙ ТИРИСТСКОЕ КОМПЛЕКСОВ		
ПРОВЕР	ЕГОРОВ				
РАЗРАБ	БЕРЛОВА	<i>[Signature]</i>	ПАНЕЛИ 1псц 14.21.3,0 1псц 14.21.3,5		

САПР	Т/Л	Р/К/Г/Р	В/И/О/К/У/Р
Т/Б/Э/Т/К	С/П	С/Т/И/К/И	Б/У/Р/Л/А/К/О/В/А

ВИД ПАНЕЛИ С ВНУТРЕННЕЙ СТОРОНЫ

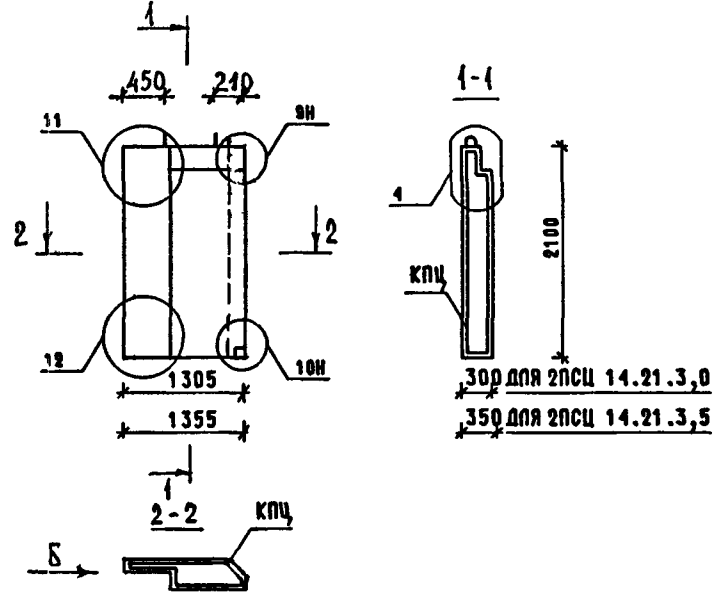

МАРКА ПАНЕЛИ	РАСХОД МАТЕРИАЛОВ				МАРКА АРМИРУЮЩЕГО ИЗДЕЛИЯ	МАССА ПАНЕЛИ Т
	ПЕГКИЙ БЕТОН КЛ.В10 МЗ	ОТДЕЛ. СЛОЙ МЗ	ДРЕВЕСИНА МЗ	СТАЛЬ КГ		
2псц 14.21.3,0	0.591	0.029	-	21.33	2кпц 14.3,0	0.84
2псц 14.21.3,5	0.689	0.029	-	21.36	2кпц 14.3,5	0.97

- УЗЛЫ СМ. К21, ВИД Б СМ К21.
- ВЕДОМОСТЬ РАСХОДА СТАЛИ СМ.

НАЧ.ОТД.	ВОЛЬНСКИЙ	<i>[Signature]</i>	1.090.1-1/88.1-1 К19		
ГЛ.КОНСТ.	ШАЦ				
Г И П	НИКОЛАЕВА	<i>[Signature]</i>	СТАДИЯ	ЛИСТ	ЛИСТОВ
Г И П	КОНОВАЛОВА		Р		1
И КОНТР	ХОРОШИЦА	<i>[Signature]</i>	ЦНИИЭП ТОРГОВО-ВЫТОВЫХ ЗДАНИЙ ТИРИСТСКОЕ КОМПЛЕКСОВ		
ПРОВЕР	ЕГОРОВ				
РАЗРАБ	БЕРЛОВА	<i>[Signature]</i>	ПАНЕЛИ 2псц 14.21.3,0 2псц 14.21.3,5		

САИР	Т/П	Р/К.ГР.	ВНУТР.
ТБЗТК	С/П	СТ.И.И.И.	БР/А.К.С.В.А.

ВИД ПАНЕЛИ С ВНУТРЕННЕЙ СТОРОНЫ

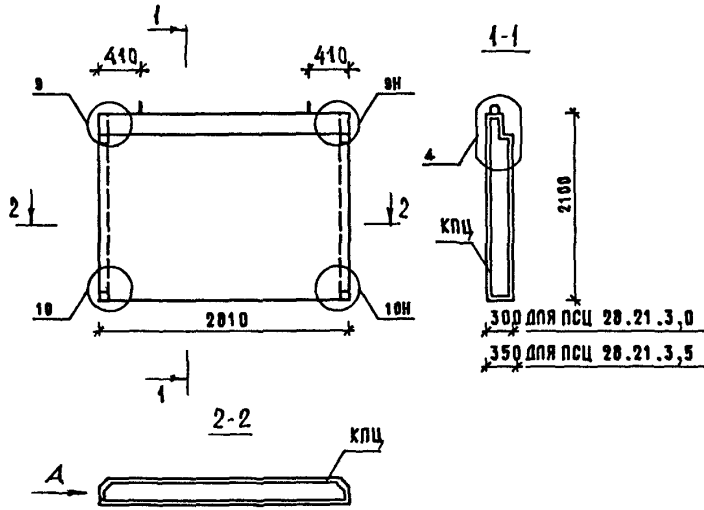

МАРКА ПАНЕЛИ	РАСХОД МАТЕРИАЛОВ				МАРКА АРМАТУРНОГО ИЗДЕЛИЯ	МАССА ПАНЕЛИ Т
	ЛЕГКИЙ БЕТОН КЛ. В10 М3	УТЯЖ. СЛОЯ М3	ДРЕСНИКИ М3	СТАЛЬ КГ		
ПСЦ 20.21.3,0	1.566	0.100	-	33.81	кпц 28.30	2,28
ПСЦ 20.21.3,5	1.835	0.100	-	34.72	кпц 28.35	2,64

- УЗЛЫ СМ. К 21, ВИД А СМ К 21.
- ВЕДОМОСТЬ РАСХОДА СТАЛИ СМ. Р.С.

НАЧ.ОТД.	ВОЛЬНСКИЙ		1.090.1-1/88.1-1-К 20	
ГЛ.КОНСТ	ЩАЦ			
Г И П	НИКОЛАЕВА		ПАНЕЛИ ПСЦ 28.21.3,0 ПСЦ 28.21.3,5	
Г И П	КОЗОВАЛОВА			
Ч КОНТР	ХОРОШИЛОВА		СТАДИЯ Р	
ПРОЪЕР	ЕГОРОВ			ЛИСТ 1
РАЗРАБ	БЕРЛОВА			ЛИСТОВ 1

ТОРГОВО-ВЫПУСК ЗАДАНИЯ ТИРИСТСКОЕ КОМПЛЕКСОВ
ЦНИИЭП

3

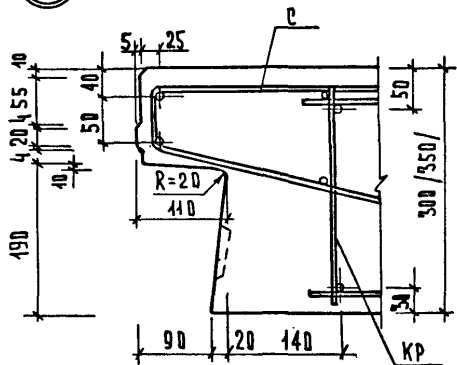

4

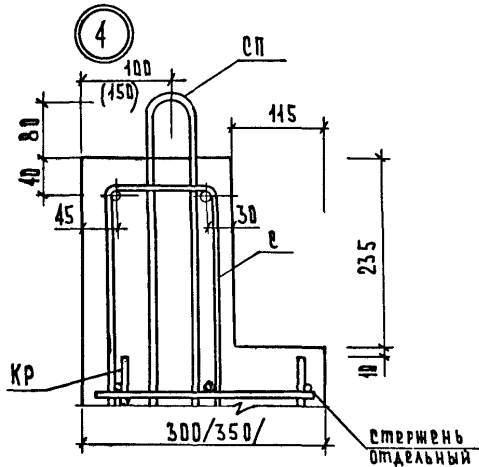

6

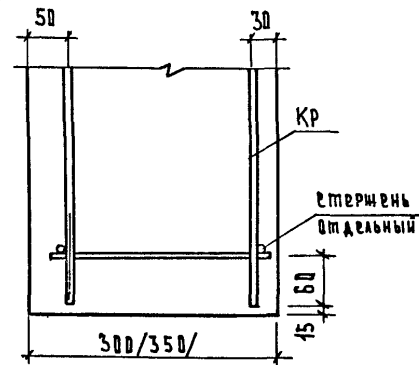

5

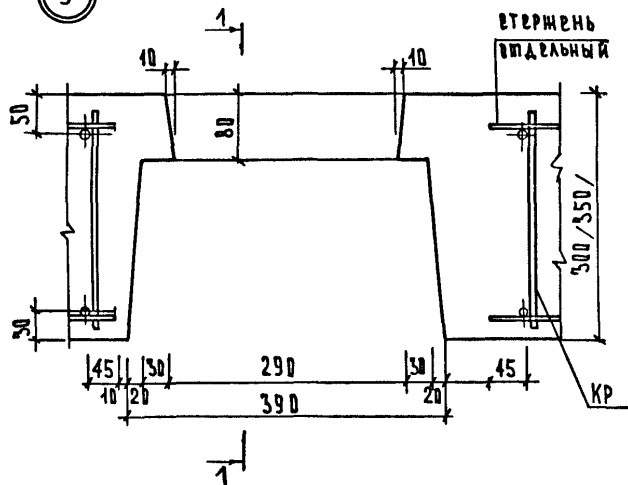

1-1

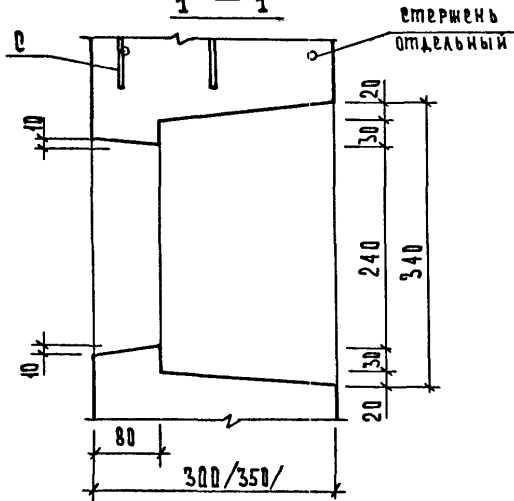

ИНВ. № ПОДЛ. ПОДАРИЕ И АПБСАМ. ИИВ. №

7

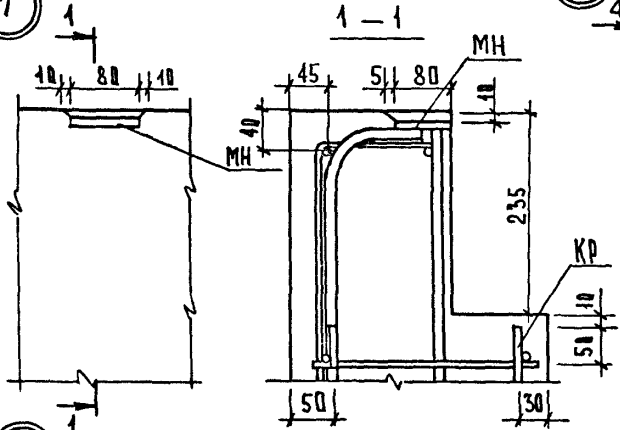

9

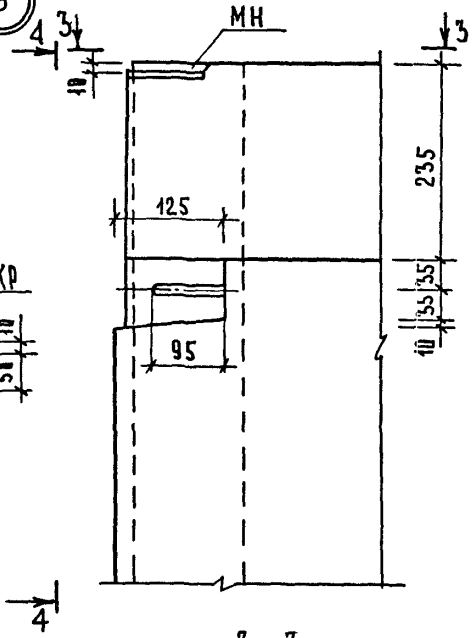

4-4

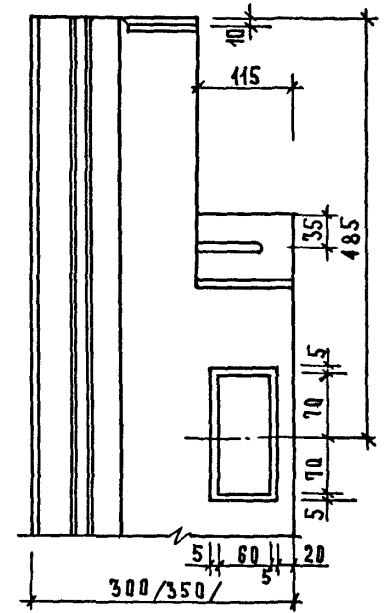

8

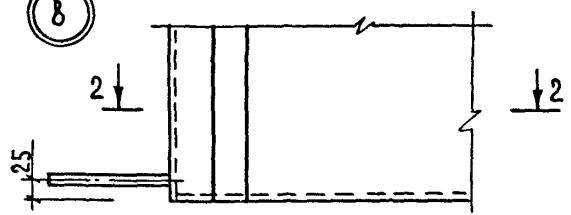

3-3

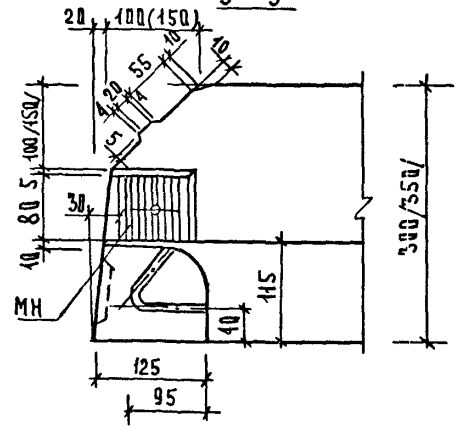

2-2

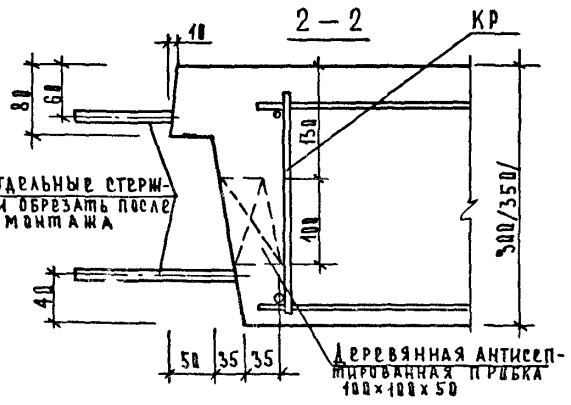

ОСТАЛЬНЫЕ СТЕРЖНИ ОБРЕЗАТЬ ПОСЛЕ МОНТАЖА

ДРЕВЯННАЯ АНТИСЕПТИРОВАННАЯ ПРЯЖКА 100x100x50

ИВБ. № 004 ПО Д. ЦЕВЬ И ДАТА 03.04.1988. ИВБ. № 004

РИС. № 001 ПОДАРИТЬ И ДАТАСЗАНКИБИВ

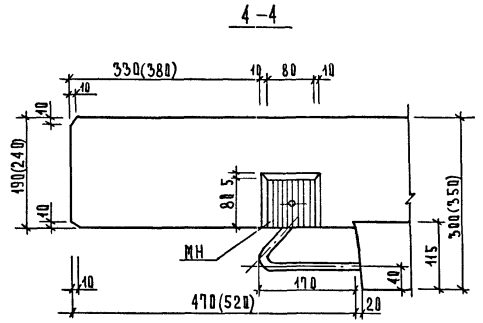
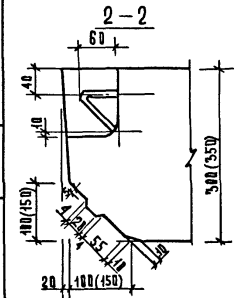
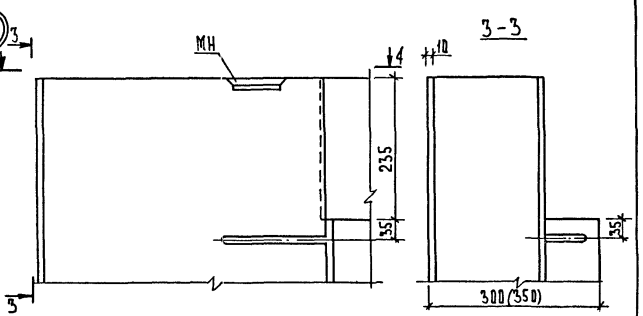
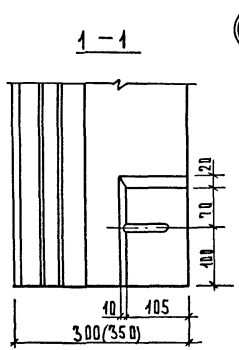
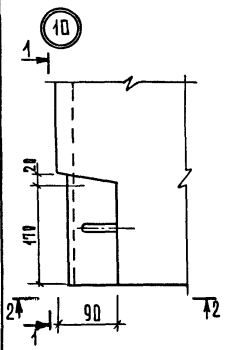

1.090. 1-1/88. 1-1 - К 21

Лист 4

12

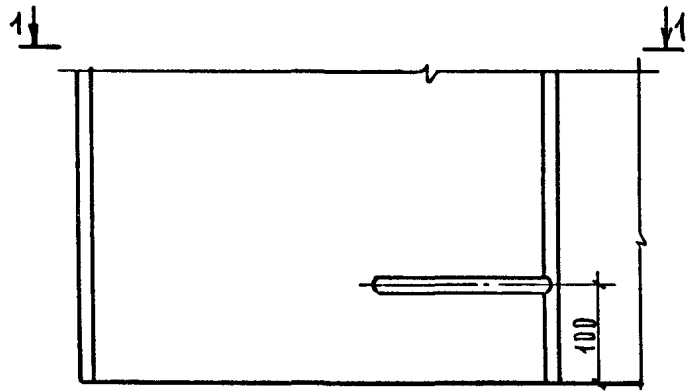

2-2

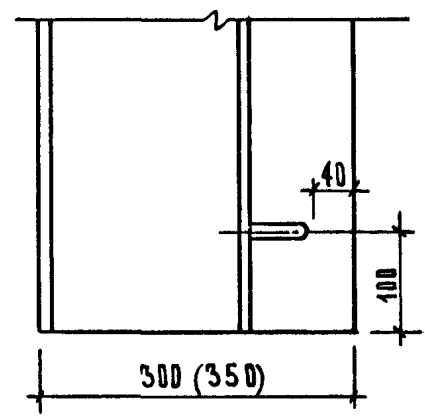

13

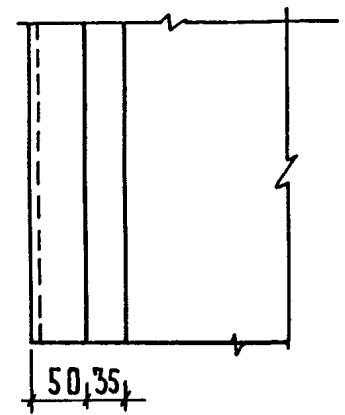

14

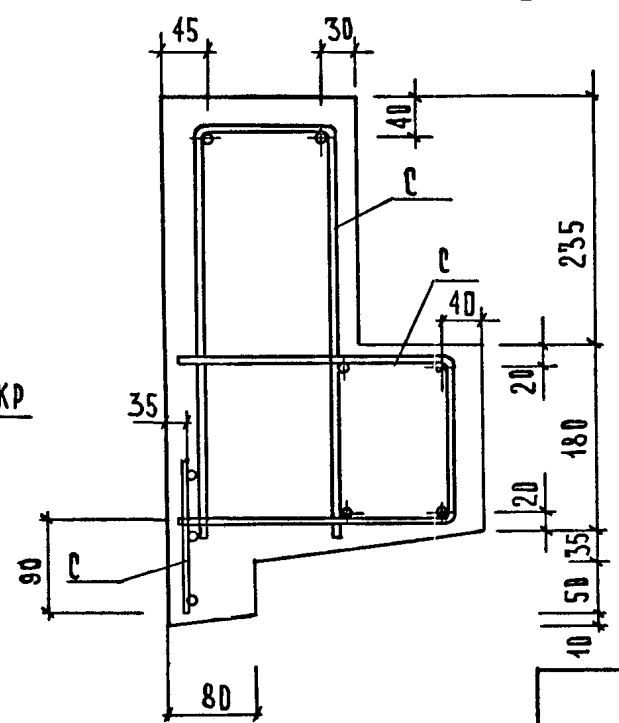
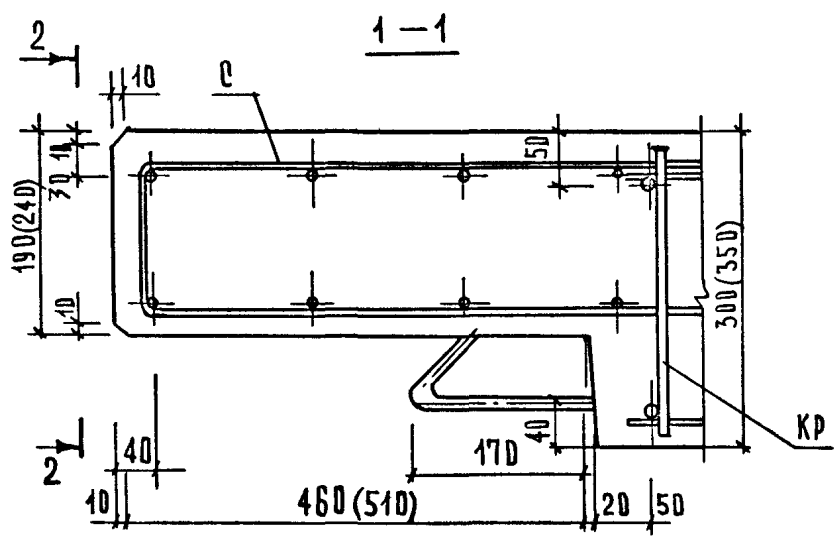

МНВ.№ ПД.А.П.ДА.И.С.Б.К.А.ТА.Б.С.А.М.И.Н.Б.Н.

1.090.1-1/88.1-1-K 21	ЛМЕТ 5
-----------------------	-----------

ИНВ. № ПОДПИСЬ И ДАТА ИСП. ИНВ. №:

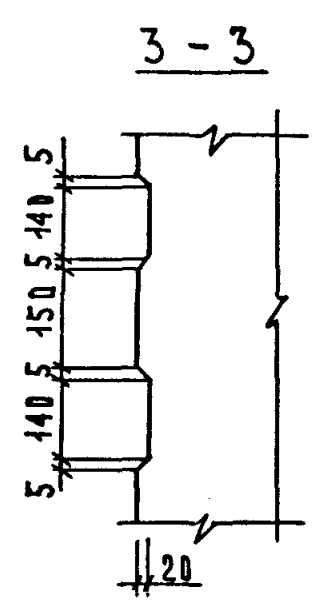
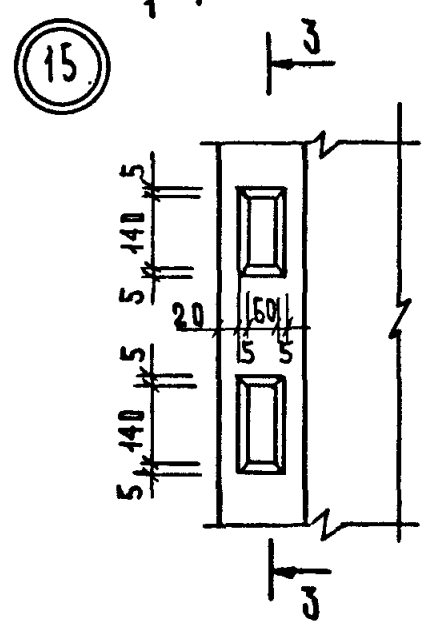
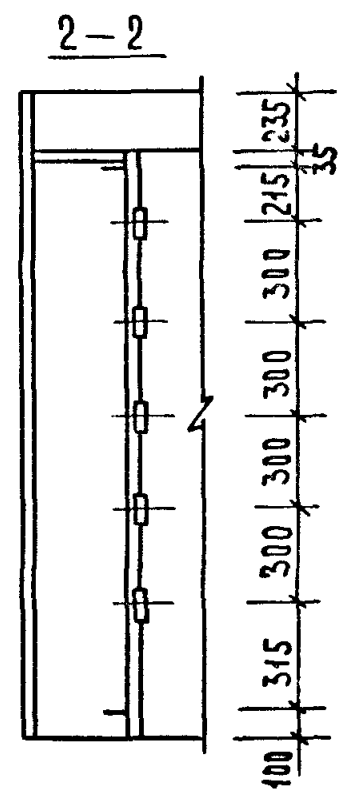
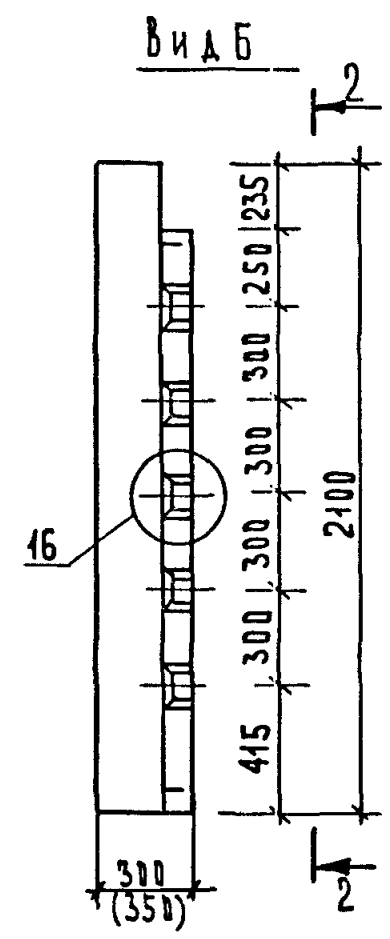
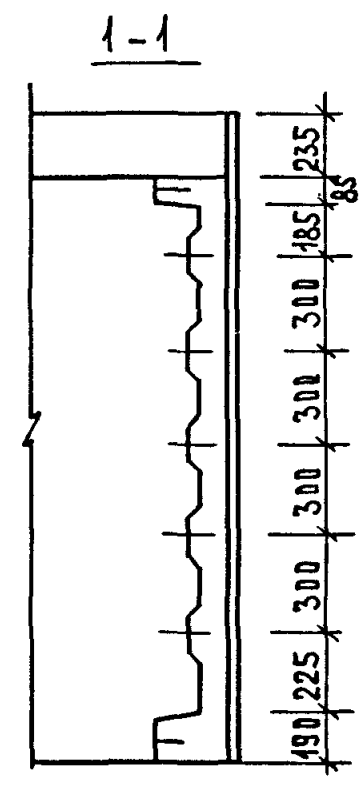
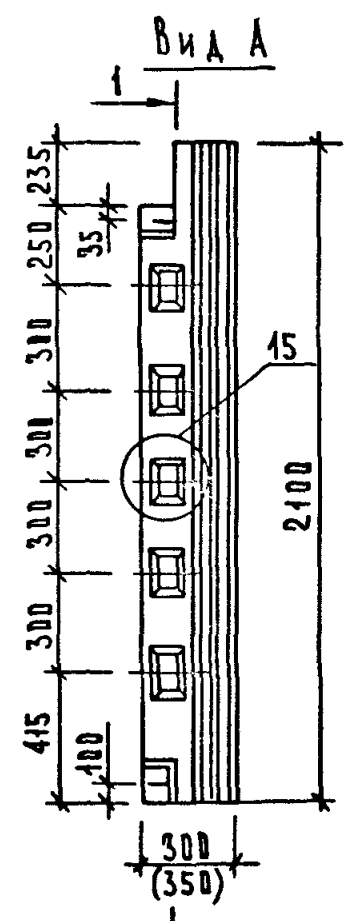

16 ПОВЕРНУТО

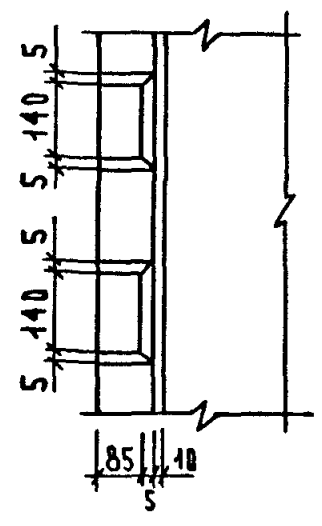

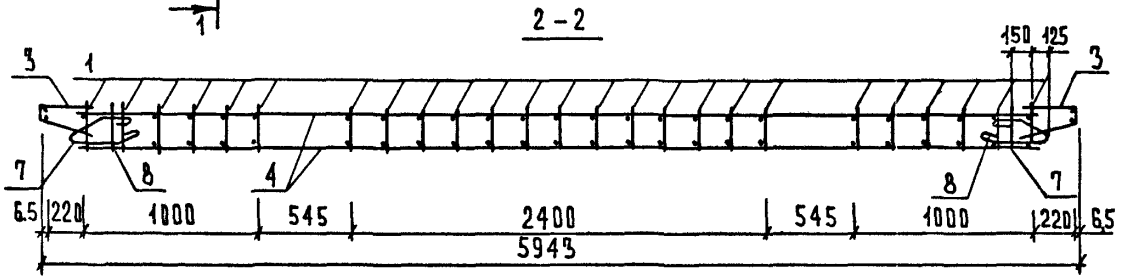
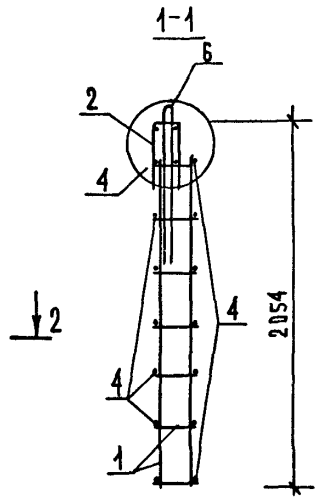
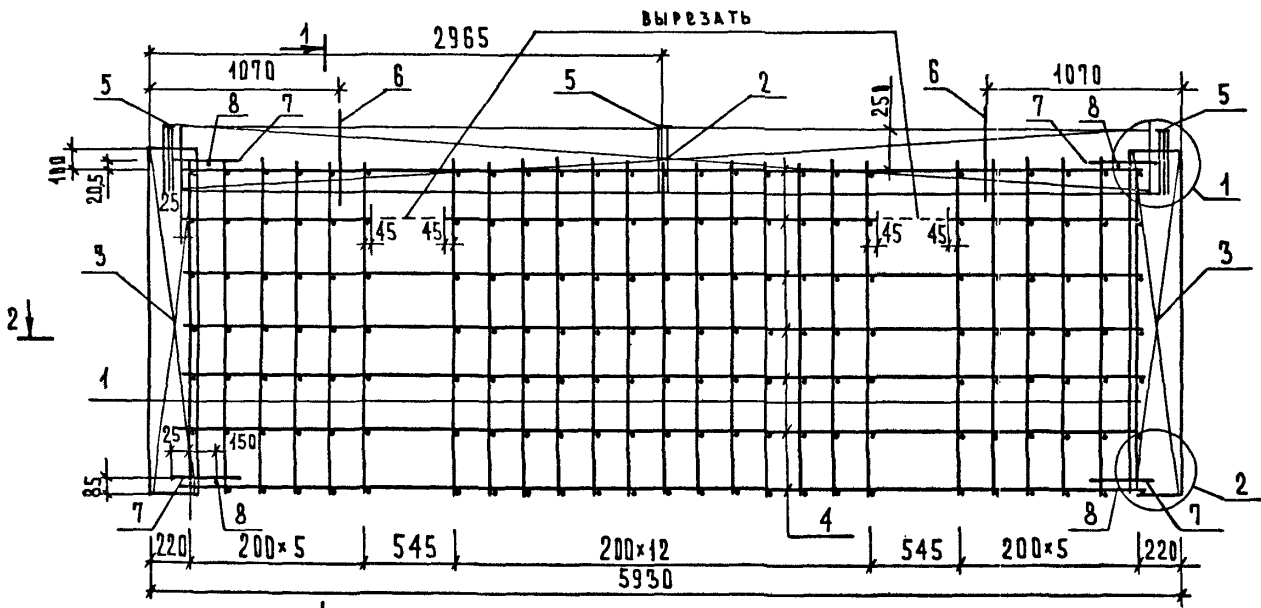

Узлы см. К42.

ИИВ. Н. П. Д. А. ПОДАТЬСЯ И АДМ. ВЗАИМ. ИИВ. Н.

НАЧ. ОТД.	ВОЛЫНСКИЙ	
Н. КОНТР.	ЕГВРОВ	
ГЛ. КОНСТ.	ЩАЦ	
ГИП	НИКОЛАЕВА	
ГИП	КОНОВАЛОВА	
ПРОВЕР.	ЛУРОВА	
РАЗРАБ.	БЕРАЛОВА	

1.090.1-1/88.1-1-К 22

КАРКАС
ПРостРАНСТВЕННЫЙ
1кпц 60.3,0; 1кпц 60.3,5

СТАДИЯ	ЛИСТ	ЛИСТОВ
	Р	1
ЦНИИЭП		ПРОЕКТИРОВАНИЕ БЮРО ИИВ. Н. П. Д. А. ЗАДАНИЕ И УСЛОВИЯ КОМПЛЕКСОВ

МАРКА ПРОЕКТА И СТРОИТЕЛЬНОГО КАРКАСА	ПОС.	МАРКА АРМАТУРНОГО ИЗДЕЛИЯ	КОЛ.	МАССА, КГ		ОБОЗНАЧЕНИЕ ДОКУМЕНТА
				1 шт.	Всего	
1КПЦ 60.3,0	1	КР-1	25	0.98	24.50	К 43
	2	С-1	1	6.79	6.79	К 44
	3	С-11	2	2.24	4.48	К 49
	4	φ5 Вр I L = 5540	13	0.77	10.01	Б. 4
	5	МН-1	3	1.23	3.69	К 55
	6	СП-2	2	4.24	8.48	К 59
	7	АН	4	1.15	4.60	К 58
	8	φ12 А I L = 240	4	0.21	0.84	Б. Ч.
				Итого	63.39	
1КПЦ 60.3,5	1	КР-2	25	1.01	25.20	К 43
	2	С-2	1	6.93	6.93	К 44
	3	С-12	2	2.27	4.54	К 49
	4	φ5 Вр I L = 5540	13	0.77	10.01	Б. 4
	5	МН-2	3	1.25	3.75	К 55
	6	СП-1	2	5.91	11.82	К 59
	7	АН	4	1.15	4.60	К 59
	8	φ12 Х I L = 290	4	0.21	0.84	Б. Ч.
				Итого	67.69	

1. АРМАТУРА КЛАССА Вр I по ГОСТ 6727-80
2. АРМАТУРА КЛАССА А-I по ГОСТ 5781-82

1.090.1-1/88.1-1-К 22

Лист
2

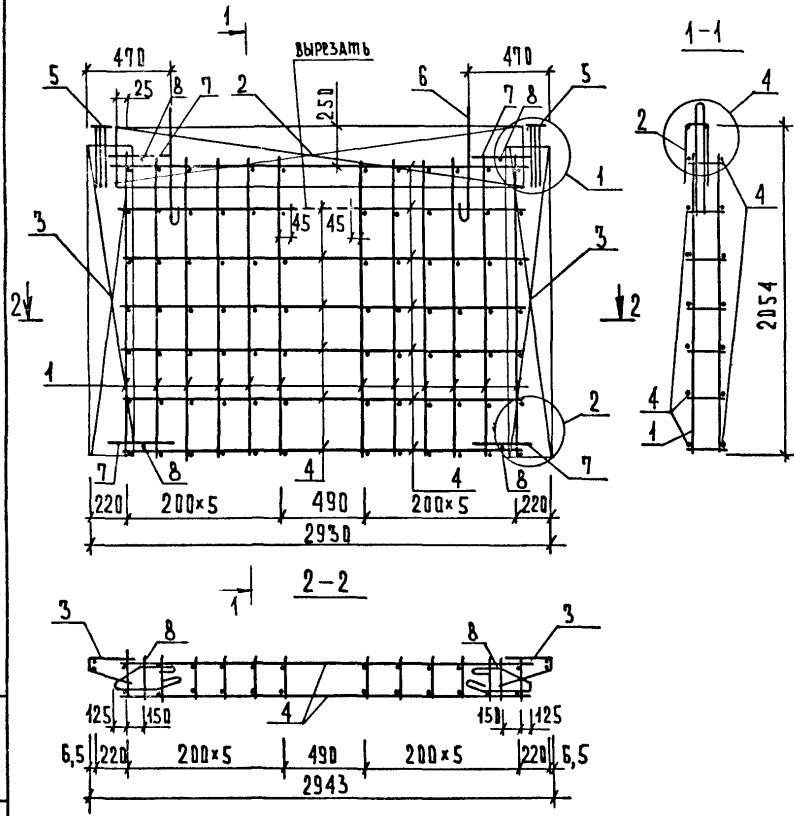

МАРКА ПРОСТРАНСТВЕННОГО КАРКАСА	ПОЗ.	МАРКА АРМАТУРНОГО ИЗДЕЛИЯ	КОЛ.	МАССА, КГ		ОБЪЯСНЕНИЕ ДОКУМЕНТА
				1 ШТ.	ВСЕГО	
1 ККЦ 30.3.0	1	КР-1	12	0.98	11.76	К 43
	2	С-3	1	3.14	3.14	К 45
	3	С-11	2	2.24	4.48	К 49
	4	φ 4Вр L=2540	13	0.23	2.99	Б.Ч.
	5	МН-1	2	1.23	2.46	К 55
	6	СП-3	2	2.13	4.26	К 59
	7	АН	4	1.15	4.60	К 58
	8	φ 12 А I L=240	4	0.21	0.84	Б.Ч.
				Итого	34.53	
1 ККЦ 30.3.5	1	КР-2	12	1.01	12.12	К 43
	2	С-4	1	3.21	3.21	К 45
	3	С-12	2	2.27	4.54	К 49
	4	φ 4Вр L=2540	13	0.23	2.99	Б.Ч.
	5	МН-2	2	1.25	2.50	К 55
	6	СП-3	2	2.13	4.26	К 59
	7	АН	4	1.15	4.60	К 58
	8	φ 12 А I L=290	4	0.26	1.04	Б.Ч.
				Итого	35.26	

1. Арматура класса Вр I по ГОСТ 6727-80.
2. Арматура класса А I по ГОСТ 5781-82.
3. Углы см. К 42.

ИВ.РЕ.ПО.О.Д.С.С.Б.Р.Д.А.В.С.А.М.И.В.Е.И.

НАЧ.ОТД.	В.В.А.Ы.Н.С.К.И.И.		1.090.1-1/88.1-1-К 25	СТАДИЯ	Л.С.Т.	Л.С.Т.В.В.
Н.КОНТР.	Е.Г.О.Р.О.В.					
Г.А.КОНСТ.	Ц.А.Ц.		КАРКАС ПРОСТРАНСТВЕННЫЙ 1ККЦ 30.3.0; 1ККЦ 30.3.5	Р	1	Л.П.Р.Т.В.В. Л.С.Т.В.В.К. С.А.И.И.И.И. Т.У.Р.И.С.Т.С.К.И. К.О.М.П.А.К.И.И.
Г.И.П.	Н.И.К.О.Л.О.В.А.					
ПРОВЕР.	Л.У.Р.О.В.А.Я			ЦНИИЭП		
РАЗРАБ.	Б.Е.Р.Л.И.В.А.					

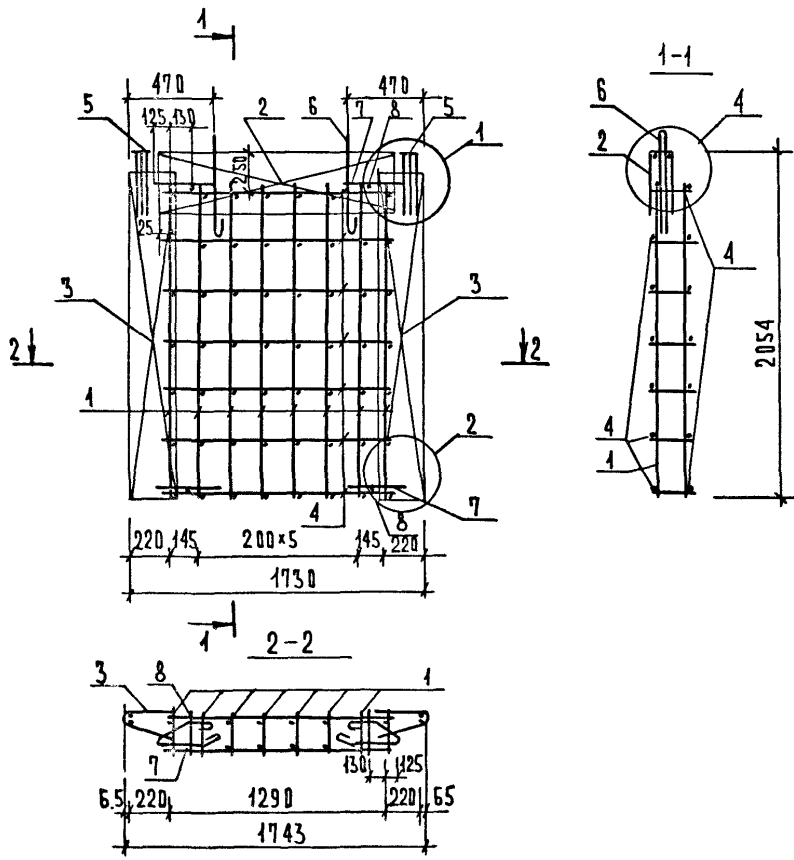

МАРКА ПРОСТРАНСТВЕННОГО КАРКАСА	П/З.	МАРКА АРМАТУРНОГО ИЗДЕЛИЯ	КОЛ.	МАССА, КГ		ОБЪЯСНЕНИЕ ДОКУМЕНТА
				1 шт.	ВСЕГО	
КПЦ 18.3.0	1	КР-1	8	0.98	7.84	К 43
	2	С-5	1	1.68	1.68	К 46
	3	С-11	2	2.24	4.48	К 49
	4	φ4ВрI 4=1340	13	0.12	1.56	Б.Ч.
	5	МН-1	2	1.23	2.46	К 55
	6	СП-5	2	0.80	1.60	К 59
	7	АН	4	1.15	4.60	К 58
	8	φ12 АI L=240	4	0.21	0.84	Б.Ч.
				ИТОГО	25.06	
КПЦ 18.3.5	1	КР-2	8	1.01	8.08	К 43
	2	С-6	1	1.72	1.72	К 46
	3	С-12	2	2.27	4.54	К 49
	4	φ4ВрI L=1340	13	0.12	1.56	Б.Ч.
	5	МН-2	2	1.25	2.50	К 55
	6	СП-4	2	1.31	2.62	К 59
	7	АН	4	1.15	4.60	К 58
	8	φ12 АI L=240	4	0.26	1.04	Б.Ч.
				ИТОГО	26.66	

1. Арматура класса ВрI по ГОСТ 6727-80.
2. Арматура класса АI по ГОСТ 5781-82
3. Узлы см. К 42.

ИВЛ-УДЛД, ПОДАРИС В.А.И.В.САТ.ИВ.В.

НАЧ. СТА.	БОЛЬШЕВИК			1.090.1-1/88.1-1-К 25		
Н. КОНТР.	Е. ГОРВ			КАРКАС		
ГЛА. КОНСТ.	Щ. А. Ц.			ПРОСТРАНСТВЕННЫЙ		
ТИП	НИКОЛАЕВА			КПЦ 18.3.0; КПЦ 18.3.5		
РАЗРАБ.	КОНОВАЛОВА			СТАДИЯ	ЛИСТ	ЛИСТОВ
ПРОВЕР.	БЕЛОВА			Р		
	ЛУГОВАЯ			ЦНИИЭП		
				ПРОБОВЫХ ЗАМКИ И ПУРТИКИ КОМПАКС		

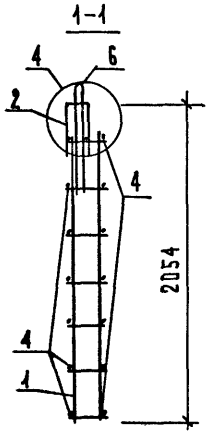
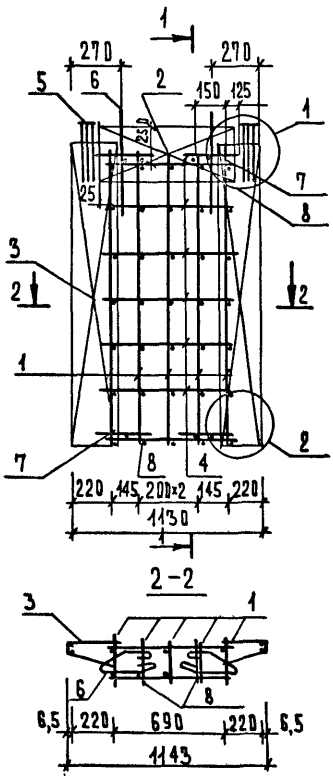

МАРКА ПРОСТРАНСТВЕННОГО КАРКАСА	ПОЗ.	МАРКА АРМАТУРНОГО ИЗДЕЛИЯ	КОЛ.	МАССА, КГ		ОБОЗНАЧЕНИЕ ДОКУМЕНТА
				1 ШТ.	Всего	
КПЦ 12.3.0	1	КР-1	5	0.98	4.9	К 43
	2	С-7	1	0.95	0.95	К 47
	3	С-11	2	2.24	4.48	К 49
	4	φ4 Вр I L=740	13	0.07	0.91	Б. Ч.
	5	МН-1	2	1.23	2.46	К 55
	6	СП-5	2	0.80	1.60	К 59
	7	АН	4	1.15	4.60	К 58
	8	φ12 А I L=240	4	0.21	0.84	Б. Ч.
				Итого	20.74	
КПЦ 12.3.5	1	КР-2	5	1.04	5.05	К 43
	2	С-8	1	0.97	0.97	К 47
	3	С-12	2	2.27	4.54	К 49
	4	φ4 Вр I L=740	13	0.07	0.91	Б. Ч.
	5	МН-2	2	1.25	2.50	К 55
	6	СП-5	2	0.80	1.60	К 59
	7	АН	4	1.15	4.60	К 58
	8	φ12 А I L=290	4	0.26	1.04	Б. Ч.
				Итого	21.21	

1. Арматура класса Вр I по ГОСТ 5727-80.
 2. Арматура класса А I по ГОСТ 5781-82.
 3. Углы см. К 42.

НАЧ. ОТД. ОБЫЧНСКИЙ	И. КОТЛЕРОВ	МА. КОНСТРУКТОР	РИЛ НИКОЛАЕВА	И. П. КОЗОВАЛОВА	И. П. КОЗОВАЯ	РАЗРАБ. БЕРДОВА	1.090. 1-1/88. 1-1-К 26	КАРКАС ПРОСТРАНСТВЕННЫЙ КПЦ 12.3.0; КПЦ 12.3.5	СТАДИЯ Лист Листов	1	ПОДПИСИ
---------------------	-------------	-----------------	---------------	------------------	---------------	-----------------	-------------------------	--	--------------------	---	---------

ИНВ. № ПД/ПД/АП. И Д А П А. ОБЪЕМ. ИНВ. №

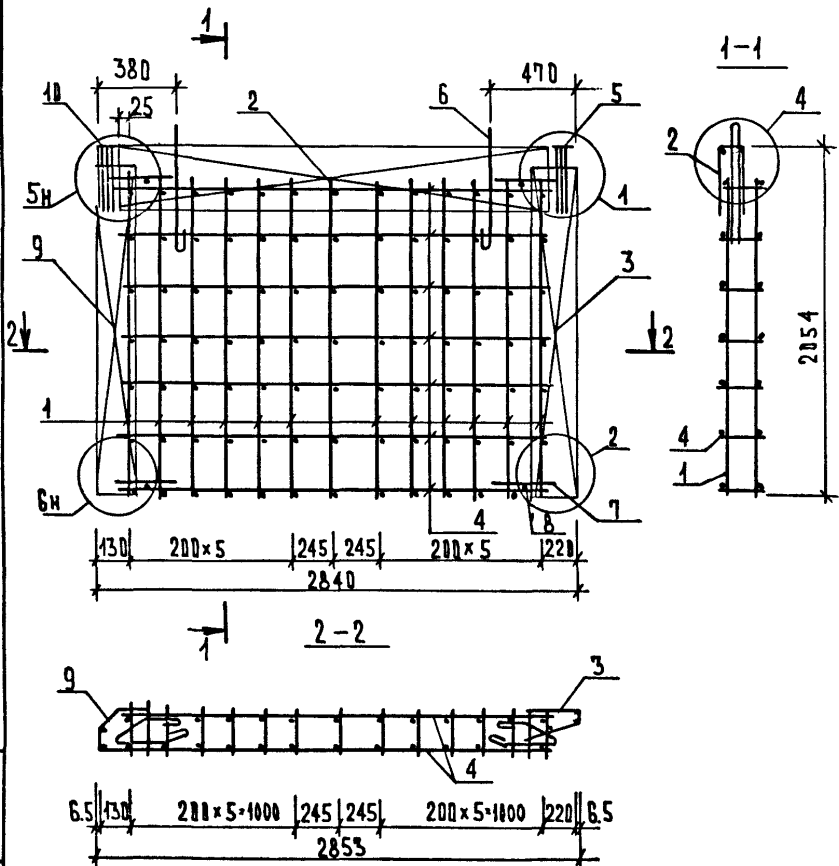

МАРКА ПРОСТРАНСТВЕННОГО КАРКАСА	ПОЗ.	МАРКА АРМАТУРНОГО ИЗДЕЛИЯ	КОЛ.	МАССА, КГ		ОБОЗНАЧЕНИЕ ДОКУМЕНТА
				1 ШТ.	Всего	
2 КЛЦ 29.3.0	1	КР-1	13	0.98	12.74	К 43
	2	С-3	1	3.14	3.14	К 45
	3	С-11	1	2.24	2.24	К 49
	4	φ4 Вр I L=2540	13	0.23	2.99	Б.Ч.
	5	МН-1	1	1.23	1.23	К 55
	6	СП-3	2	2.13	4.26	К 59
	7	АН	4	1.15	4.60	К 58
	8	φ12 А I L=240	4	0.20	0.80	Б.Ч.
	9	С-13	1	1.42	1.42	К 50
	10	МН-3	1	1.23	1.23	К 56
				Итого:	34.65	
2 КЛЦ 29.3.5	1	КР-2	13	1.01	13.13	К 43
	2	С-4	1	3.21	3.21	К 45
	3	С-12	1	2.27	2.27	К 49
	4	φ4 Вр I L=2540	13	0.23	2.99	Б.Ч.
	5	МН-2	1	1.23	1.23	К 55
	6	СП-3	2	2.13	4.26	К 59
	7	АН	4	1.15	4.60	К 58
	8	φ12 А I L=240	4	0.26	1.03	Б.Ч.
	9	С-14	1	1.50	1.50	К 50
	10	МН-4	1	1.25	1.25	К 57
				Итого:	35.47	

1. УЗЛЫ СМ. К 42.
2. АРМАТУРА КЛАССА Вр I по ГОСТ 6727-80.
3. АРМАТУРА КЛАССА А I по ГОСТ 5781-82.

НАЧ. ОТД.	ВОЛЫНСКИИ	Р.Б.	1.090.1-1/88.1-1-К 28	
Н. КОНТР.	ЕРОРДВ	Р.Б.		
ГЛАВ. КОНСТ.	ЩАЦ	Р.Б.		
ГЛАВ. ИНЖ.	НИКОЛАЕВА	Р.Б.		
ПРОВЕР.	ДУГОВАЯ	Р.Б.		
РАЗРАБ.	БЕРАОВА	Р.Б.		
КАРКАС ПРОСТРАНСТВЕННЫЙ 2 КЛЦ 29.3.0; 2 КЛЦ 29.3.5			СТАДИЯ	ЛИСТ
			Р	1
			ЦНИИЭП	ИЗДАНИЕ ЗАКАЗ И ТУРМЕТРИКА КОМПЛЕКТ

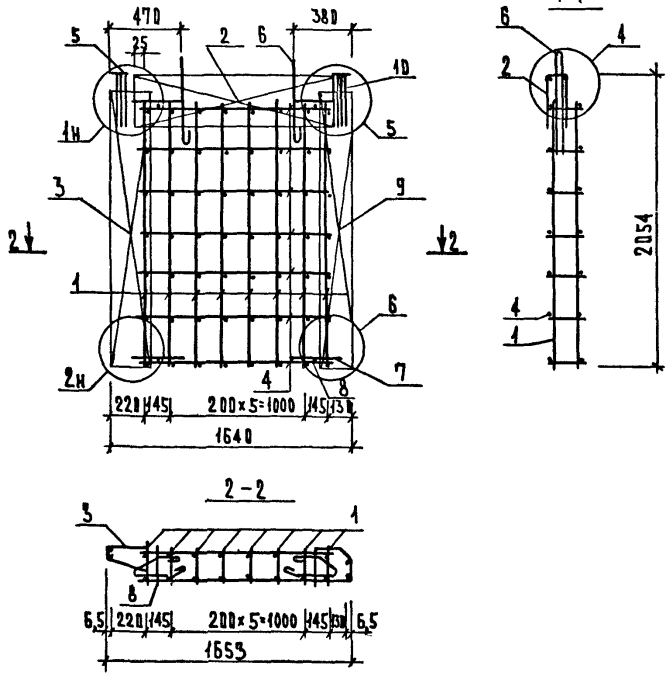

МАРКА ПРОСТРАНСТВЕННОГО КАРКАСА	Поз.	МАРКА АРМАТУРНОГО ИЗДЕЛИЯ	Кол.	МАССА, КГ		ОБЪЕМНОЕ ОБОЗНАЧЕНИЕ ДОКУМЕНТА
				1 шт.	всего	
1 КЛЦ 17.3.0	1	КР-1	8	0.98	7.84	К 43
	2	С-5	1	1.68	1.68	К 46
	3	С-11	1	2.24	2.24	К 49
	4	$\phi 48 \text{ A I } L = 1340$	13	0.43	4.69	Б.4.
	5	МН-1	1	1.23	1.23	К 55
	6	СП-5	2	0.80	1.60	К 59
	7	АН	4	1.15	4.60	К 58
	8	$\phi 12 \text{ A I } L = 240$	4	0.20	0.80	Б.4.
	9	С-13	1	1.42	1.42	К 50
	10	МН-3	1	1.23	1.23	К 56
				Итого	24.33	
1 КЛЦ 17.3.5	1	КР-2	8	1.01	8.08	К 43
	2	С-6	1	1.72	1.72	К 46
	3	С-12	1	2.27	2.27	К 49
	4	$\phi 48 \text{ B I } L = 1340$	13	0.43	4.69	Б.4.
	5	МН-2	1	1.25	1.25	К 55
	6	СП-4	2	1.31	2.62	К 59
	7	АН	4	1.15	4.60	К 58
	8	$\phi 12 \text{ A I } L = 290$	4	0.26	1.03	Б.4.
	9	С-14	1	1.50	1.50	К 50
	10	МН-4	1	1.25	1.25	К 56
				Итого	26.01	

1. Арматура класса Вр I по ГОСТ 6727-80
 2. Арматура класса А I по ГОСТ 5781-82
 3. Углы см. К 42.

ИЗВ. № 0044 ПЛАТОНЪ И АНТОНЪ АМ. ИВ. № 9

ИЗДАТЕЛЬ	ВЛАДИМИРСКИЙ	г. Москва	1.090.1-1/88. 1-1-К 29	СТАДИОН	ИСТ	ЛЕТОВ
И. КОНТРОЛЬ	СЕРГЕЕВ	г. Москва	Каркас пространственный 1 КЛЦ 17.3.0; 1 КЛЦ 17.3.5	Р	1	1
ГЛАВ. КОНСТ.	ШАЦ	г. Москва		ЦНИИЭП	И	И
РИС	НИКОЛАЕВА	г. Москва				
РАЗРАБ.	КОЗЫАЛОВА	г. Москва				
ПРОВЕР.	УРОВАЯ	г. Москва				
	БЕРАВА	г. Москва				

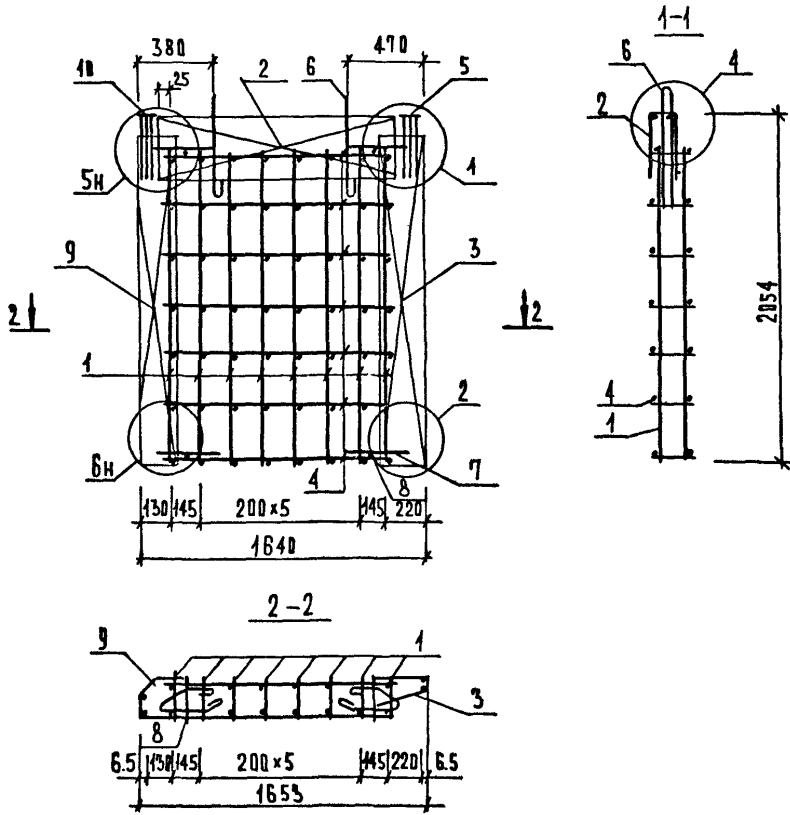

МАРКА ПРОСТРАНСТВЕННОГО КАРКАСА	ПОЗ.	МАРКА АРМАТУРНОГО ИЗДЕЛИЯ	КОЛ.	МАССА, КГ		ОБОЗНАЧЕНИЕ ДОКУМЕНТА
				1 ШТ.	ВСЕГО	
2 кпц 17.3,0	1	КР-1	8	0.98	7.84	К 43
	2	С-5	1	1.68	1.68	К 46
	3	С-11	1	2.24	2.24	К 49
	4	φ4Вр I L = 1340	13	0.13	1.69	Б.Ч.
	5	МН-1	1	1.23	1.23	К 55
	6	СП-5	2	0.80	1.60	К 59
	7	АН	4	1.15	4.60	К 58
	8	φ12 А I L = 240	4	0.20	0.80	Б.Ч.
	9	С-13	1	1.42	1.42	К 50
	10	МН-3	1	1.23	1.23	К 56
				Итого	24.33	
2 кпц 17.3,5	1	КР-2	8	1.01	8.08	К 43
	2	С-6	1	1.72	1.72	К 46
	3	С-12	1	2.27	2.27	К 49
	4	φ4Вр I L = 1340	13	0.13	1.69	Б.Ч.
	5	МН-2	1	1.25	1.25	К 55
	6	СП-4	2	1.31	2.62	К 59
	7	АН	4	1.15	4.60	К 58
	8	φ12 А I L = 290	4	0.26	1.03	Б.Ч.
	9	С-14	1	1.50	1.50	К 50
	10	МН-4	1	1.25	1.25	К 56
				Итого	26.01	

1. АРМАТУРА КЛАССА Вр I по ГОСТ 6727-80
 2. АРМАТУРА КЛАССА А I по ГОСТ 5781-82
 3. УЗЛЫ см. к 42.

НАЧ. ОТД.	ВОДЫНСКИЙ		1.090. 1-1/88. 1-1-К30.	КАРКАС ПРОСТРАНСТВЕННЫЙ 2 кпц 17.3,0; 2 кпц 17.3,5.	СТАДИЯ	ЛИСТ	ПРОФ. ВО 34 м. 0.60; 34 м. 0.60; 34 м. 0.60; 34 м. 0.60;
И КОНТР.	ЕГОРОВ				Р	1	
РА. КОНСТ.	ЩАЦ						
РИП	НИКОЛАЕВА						
РИП	КОНОВАЛОВА						
РАЗРАБ.	БЕРАЛОВА						
ПРОВЕР.	ЛУРОВАЯ						

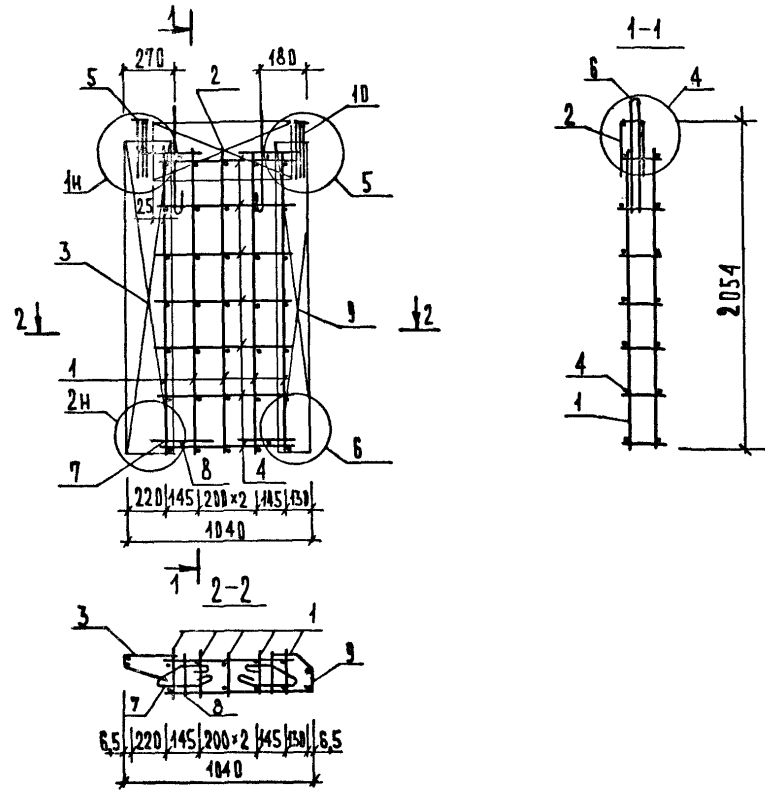

МАРКА ПРЕТРАНСТВЕННОГО КАРКАСА	Поз.	МАРКА АРМАТУРНОГО ИЗДЕЛИЯ	Кол.	МАССА, кг		ОБОЗНАЧЕНИЕ ДОКУМЕНТА
				1 шт.	Всего	
1 КИЦ 11.3.0	1	КР-1	5	0.98	4.90	К43
	2	С-7	1	0.95	0.95	К47
	3	С-11	1	2.24	2.24	К49
	4	φ4Вр I L=740	13	0.07	0.91	Б.4
	5	МН-1	1	1.23	1.23	К55
	6	СП-5	2	0.80	1.60	К59
	7	АН	4	1.15	4.60	К58
	8	φ12 А I L=240	4	0.20	0.80	Б.4
	9	С-13	1	1.42	1.42	К50
	10	МН-3	1	1.23	1.23	К56
				Итого:	19.88	
1 КИЦ 11.3.5	1	КР-2	5	1.01	5.05	К43
	2	С-8	1	0.97	0.97	К47
	3	С-12	1	2.27	2.27	К49
	4	φ4Вр I L=740	13	0.07	0.91	Б.4
	5	МН-2	1	1.25	1.25	К55
	6	СП-5	2	0.80	1.60	К59
	7	АН	4	1.15	4.60	К58
	8	φ12 А I L=290	4	0.26	1.03	Б.4
	9	С-14	1	1.50	1.50	К50
	10	МН-4	1	1.25	1.25	К57
				Итого:	20.43	

1. Арматура класса Вр-I по ГОСТ 5727-80
 2. Арматура класса А-I по ГОСТ 5781-82
 3. Углы см. К42.

ИНВЕЛЛ. ПОДП. И. АРАМБАСАМ. ИРБ. ИР

Исполн:	В. А. ШИШОВ	Дата:	1. 1990. 1-1/88. 1-1-К31
Нач. отд.:	В. А. ШИШОВ	Провер.	
Инж. контр.:	Е. Р. ДРОВ	Инж. контр.:	
Пр. конст.:	Ш. А. Ц.	Пр. конст.:	
Инж. пр.:	НИКОЛАЕВА	Инж. пр.:	
Инж. пр.:	КОНОВАЛОВА	Инж. пр.:	
Провер.:	ДУРОВАЯ	Провер.:	
Дизайн:	БРАДОВА	Дизайн:	

КАРКАС
 ПРЕТРАНСТВЕННЫЙ
 1 КИЦ 11.3.0; 1 КИЦ 11.3.5

СТАЦИЯ: Амет
 Проект: 1
 Автор: ШИШОВ
 Исполнитель: ШИШОВ

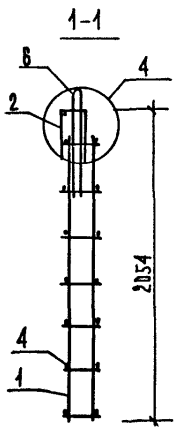
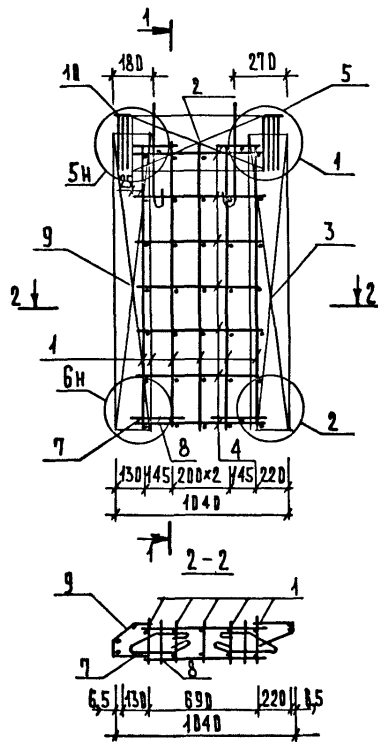

МАРКА ПРОСТРАНСТВЕННОГО КАРКАСА	ПОЗ.	МАРКА АРМАТУРНОГО ИЗДЕЛИЯ	КОЛ.	МАССА, КГ		ОБОЗНАЧЕНИЕ ДОКУМЕНТА
				1 шт.	Всего	
2 КПЦ 41.3.0	1	КР-1	5	0.98	4.90	К43
	2	В-7	1	0.95	0.95	К47
	3	С-11	1	2.24	2.24	К49
	4	φ4В _р I L=740	13	0.07	0.91	Б.Ч.
	5	МН-1	1	1.23	1.23	К55
	6	ОП-5	2	0.80	1.60	К59
	7	АН	4	1.15	4.60	К58
	8	φ12А I L=240	4	0.20	0.80	Б.Ч.
	9	С-13	1	1.42	1.42	К50
	10	МН-3	1	1.23	1.23	К56
				Итого:		49.88
2 КПЦ 41.3.5	1	КР-2	5	1.01	5.05	К43
	2	С-8	1	0.97	0.97	К47
	3	С-12	1	2.27	2.27	К49
	4	φ4В _р I L=740	13	0.07	0.91	Б.Ч.
	5	МН-2	1	1.25	1.25	К55
	6	ОП-5	2	0.80	1.60	К59
	7	АН	4	1.15	4.60	К59
	8	φ12А I L=290	4	0.26	1.03	К58
	9	С-14	1	1.50	1.50	К50
	10	МН-4	1	1.25	1.25	К57
				Итого:		20.43

1. Арматура класса В_р-I по ГОСТ 6727-80
 2. Арматура класса А-I по ГОСТ 5781-82
 3. Узлы см. К42.

НА ИР ПОДП. ПОР. ДИЩЕВ И ДАНИЛС А.П. ИИР.КБ

НАЧ. УДА	БОЛЫНСКИЙ		1.090.1-1/88.1-1-К 32	КАРКАС ПРОСТРАНСТВЕННЫЙ 2 КПЦ 41.3.0; 2 КПЦ 41.3.5	СТАДИЯ ЛИСТ	ЛИСТ 08
И.КОНТР.	ЕРОФОВ					
ГЛ.КОНСТ.	ЩАЦ					
РИП	НИКОЛАЕВА					
ПРОВЕР.	УГРОВАЯ					
РАЗРАБ.	БЕРАОВА		ЦИНИЭП	ИИР.КБ ЗА АН ИИ ДИСТ.КБ КОМПАНИИ		

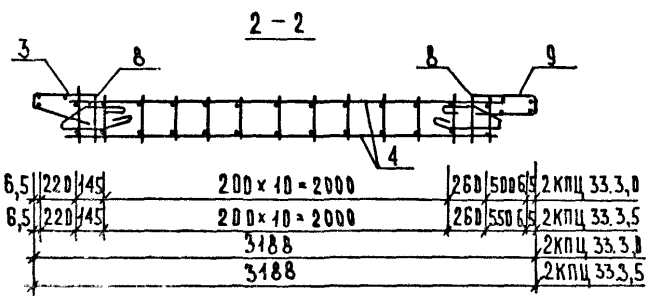
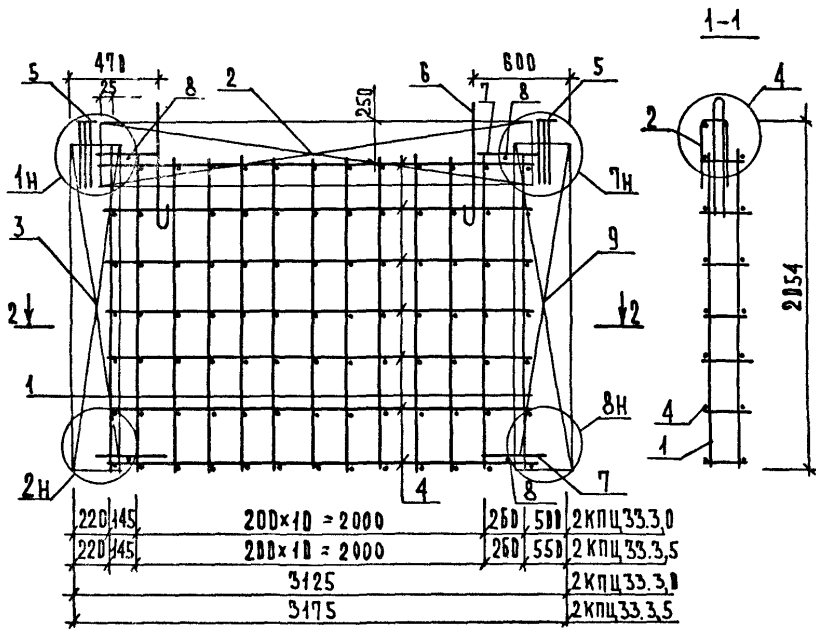

МАРКА ПРОСТРАНСТВЕННОГО КАРКАСА	Поз	МАРКА АРМАТУРНОГО ИЗДЕЛИЯ	Кол	МАССА, кг		ОБЪЕДИНЕНИЕ ДОКУМЕНТА
				1 шт.	Всего	
2кпц 33,3,0	1	КР-1	13	0,98	12,74	К 43
	2	С-3	1	3,14	3,14	К 45
	3	С-11	1	2,24	2,24	К 49
	4	φ4 Вр I L=2455	13	0,24	3,12	Б.Ч.
	5	МН-1	2	1,23	2,46	К 55
	6	СП-3	2	2,13	4,26	К 59
	7	АН	4	1,15	4,60	К 58
	8	φ12 А I L=240	4	0,20	0,80	Б.Ч.
	9	С-15	1	3,82	3,82	К 51
				Итого	37,18	
2кпц 33,3,5	1	КР-2	13	1,01	13,13	К 43
	2	С-4	1	3,21	3,21	К 45
	3	С-12	1	2,27	2,27	К 49
	4	φ4 Вр I L=2455	13	0,24	3,12	Б.Ч.
	5	МН-2	2	1,25	2,50	К 55
	6	СП-3	2	2,13	4,26	К 59
	7	АН	4	1,15	4,60	К 58
	8	φ12 А I L=290	4	0,26	1,03	Б.Ч.
	9	С-16	1	3,95	3,95	К 51
				Итого	38,34	

1. АРМАТУРА КЛАССА Вр I по ГОСТ 5727-80.
 2. АРМАТУРА КЛАССА А I по ГОСТ 5781-82.
 3. УЗЛЫ СМ. К 42.

ИЗВ. № 12/88 ПОД ПОД. И. А. ПОПОВА И В. В. КИРОВА

ИЗМ. В ДА	В. ДАВЫДОВ			1.090.1-1/88. 1-1-К 33	СТАДИЯ	ЛИСТ	ЛИСТОВ
ИЗМ. КОНТР.	Е. Г. РОВ						
ИЗМ. КОНСТ.	Ш. А. Ц.			КАРКАС ПРОСТРАНСТВЕННЫЙ 2кпц 33,3,0; 2кпц 33,3,5.	Р	1	ИЗДАНИЕ
ИЗМ. РИП	И. КОДЛАВВА						
ИЗМ. РИП	И. КОДЛАВВА						
ИЗМ. ПРОВЕР.	Л. УРОВА						
ИЗМ. РАЗРАБ.	Б. РАВВА						

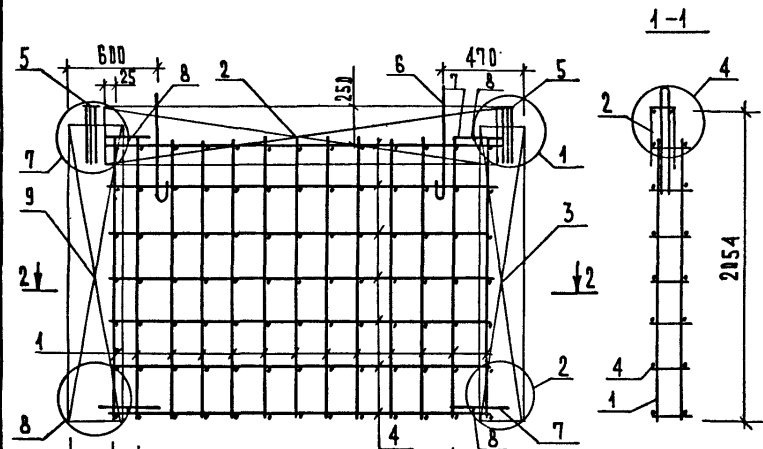

500 260	200 × 10 = 2000	145 220	3 КПЦ 33.3.0
500 260	200 × 10 = 2000	145 220	3 КПЦ 33.3.5
	3125		3 КПЦ 33.3.0
	3175		3 КПЦ 33.3.5

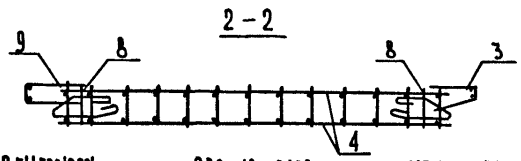

6,5 500 260	200 × 10 = 2000	145 220	3 КПЦ 33.3.0
6,5 550 260	200 × 10 = 2000	145 220	3 КПЦ 33.3.5
	3138		3 КПЦ 33.3.0
	3188		3 КПЦ 33.3.5

МАРКА ПРОСТРАНСТВЕННОГО КАРКАСА	ПОЗ.	МАРКА АРМАТУРНОГО ИЗДЕЛИЯ	Кол	МАССА, кг		Обозначение документа
				1 шт.	Всего	
3 КПЦ 33.3.0	1	КР-1	13	0.98	12.74	К 43
	2	С-3	1	3.14	3.14	К 45
	3	С-11	1	2.24	2.24	К 49
	4	φ4 Вр I L=2455	13	0.24	3.12	Б.4
	5	МН-1	2	1.23	2.46	К 55
	6	СП-3	2	2.13	4.26	К 59
	7	АН	4	1.15	4.60	К 58
	8	φ12 А I L=240	4	0.20	0.80	Б.4
	9	С-15	1	3.82	3.82	К 51
				Итого	37.18	
3 КПЦ 33.3.5	1	КР-2	13	1.01	13.13	К 43
	2	С-4	1	3.21	3.21	К 45
	3	С-12	1	2.27	2.27	К 49
	4	φ4 Вр I L=2455	13	0.24	3.12	Б.4
	5	МН-2	2	1.25	2.50	К 55
	6	СП-3	2	2.13	4.26	К 59
	7	АН	4	1.15	4.60	К 58
	8	φ12 А I L=230	4	0.26	1.03	Б.4
	9	С-16	1	3.95	3.95	К 51
				Итого	38.34	

1. Арматура класса Вр-I по ГОСТ 6727-80.
2. Арматура класса А-I по ГОСТ 5781-82.
3. Узлы см. К 42.

НАЧ. ОТД.	ВОЛЫНСКИЙ			1.090.1-1/88.1-1-К34	КАРКАС ПРОСТРАНСТВЕННЫЙ 3 КПЦ 33.3.0; 3 КПЦ 33.3.5	СТАДИЯ			лист	лист	лист
И. КОНТР.	ЕРОФОВ					Р	1				
РА. КОНСТ.	ЦАЦ										
ГНП	НИКОЛАЕВА										
ГНП	КОНОВАЛОВА										
РАЗРАБ.	УРОВАЯ										
ПРОВЕР.	БЕРАДВА										

И. П. ДРОЗДОВ
СЫТОВ В. У.
С. А. ДАНИИЛ
Ф. И. СТЕПАНОВ
И. П. СТЕПАНОВ
И. П. СТЕПАНОВ

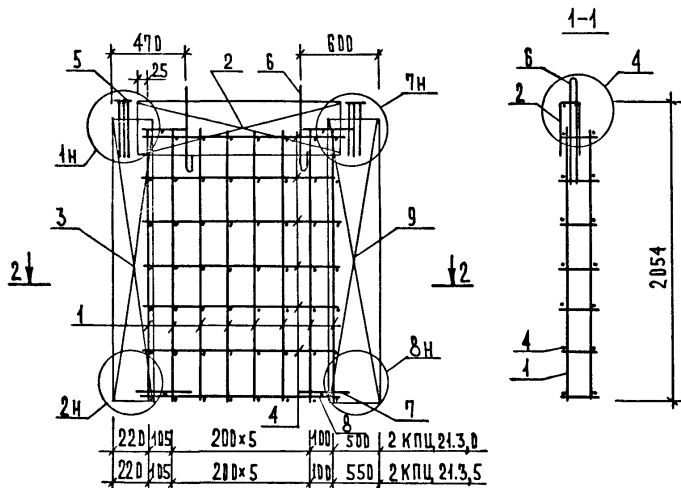

220/105	200x5	100	500	2 КПЦ 21.3.0
220/105	200x5	100	550	2 КПЦ 21.3.5

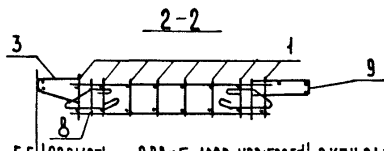

6.5	220/105	200x5=1000	100	500	2 КПЦ 21.3.0
6.5	220/105	200x5=1000	100	550	2 КПЦ 21.3.5
		1925			2 КПЦ 21.3.0
		1975			2 КПЦ 21.3.5

МАРКА ПРОСТРАНСТВЕННОГО КАРКАСА	ПАЗ.	МАРКА АРМАТУРНЫХ ИЗДЕЛИЙ	КОД.	МАССА, КГ		ОБЪЕМНОСТЬ ДОКУМЕНТА
				1 шт.	Всего	
2 КПЦ 21.3.0	1	КР-1	8	0.98	7.84	К 43
	2	С-5	1	1.68	1.68	К 46
	3	С-11	1	2.24	2.24	К 49
	4	$\phi 4 \text{ Вр I } L=1255$	13	0.12	0.60	Б.Ч.
	5	МН-1	2	1.23	2.46	К 55
	6	СП-5	2	0.80	1.60	К 59
	7	АН	4	1.15	4.60	К 58
	8	$\phi 12 \text{ А I } L=240$	4	0.20	0.80	Б.Ч.
	9	С-15	1	3.82	3.82	К 51
			Итого	26.64		
2 КПЦ 21.3.5	1	КР-2	8	1.01	8.08	К 43
	2	С-6	1	1.72	1.72	К 46
	3	С-12	1	2.27	2.27	К 49
	4	$\phi 4 \text{ Вр I } L=1255$	13	0.12	1.60	Б.Ч.
	5	МН-2	2	1.25	2.50	К 55
	6	СП-4	2	0.80	1.60	К 59
	7	АН	4	1.15	4.60	К 58
	8	$\phi 12 \text{ А I } L=290$	4	0.26	1.03	Б.Ч.
	9	С-16	1	3.95	3.95	К 51
			Итого	27.35		

1. Арматура класса Вр I по ГОСТ 6727-80
 2. Арматура класса А I по ГОСТ 5781-82
 3. Узлы см. К 42.

ИЗДАТЕЛЬСТВО	ПРОЕКТИРОВАНИЕ	СТАНДАРТ	АМСТ	АМСТОВ
МАШ. ДТД	ВЛАДИМИРСКИЙ			
И. КОНТР.	ЕГОРОВ			
С.А. КОНСТ.	ЩАЦ			
Г.И. П.	НИКОЛАЕВА			
Г.И. П.	КОЗДОВА			
РАЗРАБ.	БЕРАВА			
ПРОВЕР.	АЗРОВА			

1.090.1-1/88.1-1-К 35

КАРКАС
 ПРОСТРАНСТВЕННЫЙ
 2 КПЦ 21.3.0; 2 КПЦ 21.3.5

ЦНИИЭП
 И. П. КУРЬЕВ
 С. А. БЕЛОВ
 М. П. ПИЩЕВИЧ
 Ю. П. МАКШЕВ

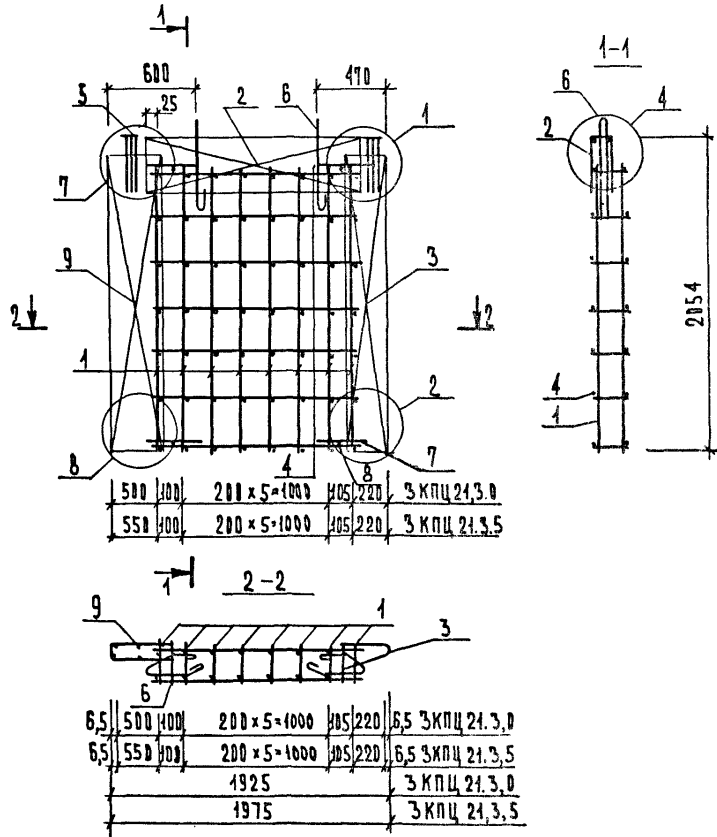

МАРКА ПРОСТРАНСТВЕННОГО КАРКАСА	ПОЗ.	МАРКА АРМАТУРНОГО ИЗДЕЛИЯ	КОЛ.	МАССА, кг		ОБОЗНАЧЕНИЕ ДОКУМЕНТА
				1 шт.	Всего	
3 КПЦ 21.3.0	1	КР-1	8	0.98	7.84	К43
	2	С-5	1	1.68	1.68	К46
	3	С-11	1	2.24	2.24	К49
	4	Φ4ВрI L=1255	13	0.12	1.60	Б.Ч.
	5	МН-1	2	1.23	2.46	К55
	6	СП-5	2	0.80	1.60	К59
	7	АН	4	1.15	4.60	К58
	8	Φ12АI L=240	4	0.20	0.80	Б.Ч.
	9	С-15	1	3.82	3.82	К51
				Итого	28.64	
3 КПЦ 21.3.5	1	КР-2	8	1.01	8.08	К43
	2	С-6	1	1.72	1.72	К46
	3	С-12	1	2.27	2.27	К49
	4	Φ4ВрI L=1255	13	0.12	1.60	Б.Ч.
	5	МН-2	2	1.25	2.50	К55
	6	СП-4	2	0.80	1.60	К59
	7	АН	4	1.15	4.60	К58
	8	Φ12АI L=290	4	0.26	1.03	Б.Ч.
	9	С-16	1	3.95	3.95	К51
				Итого	27.35	

1. Арматура класса ВрI по ГОСТ 6727-80
2. Арматура класса А-I по ГОСТ 5781-82
3. Узлы см. К42.

ИЩТА	ВЛАШЕНКИЙ		1.090.1-1/88.1-1-К36
И.КОНТР.	ЕРОВА		
Г.А.КОНСТ.	ЩАЦ		КАРКАС ПРОСТРАНСТВЕННЫЙ 3 КПЦ 21.3.0; 3 КПЦ 21.3.5
РИП	НИКОЛАЕВА		
РИП	КОШВАЛОВА		
РАЗРАБ.	ЕРОВА		
ПРОВЕР.	ЛУРОВАЯ		
			СТАДИЯ И ЭТ
			Р 1
			ЦНИИЭП
			ПРОЕКТОР САИИИ И ПРОЕКТИСТ КОШВАЛОВА

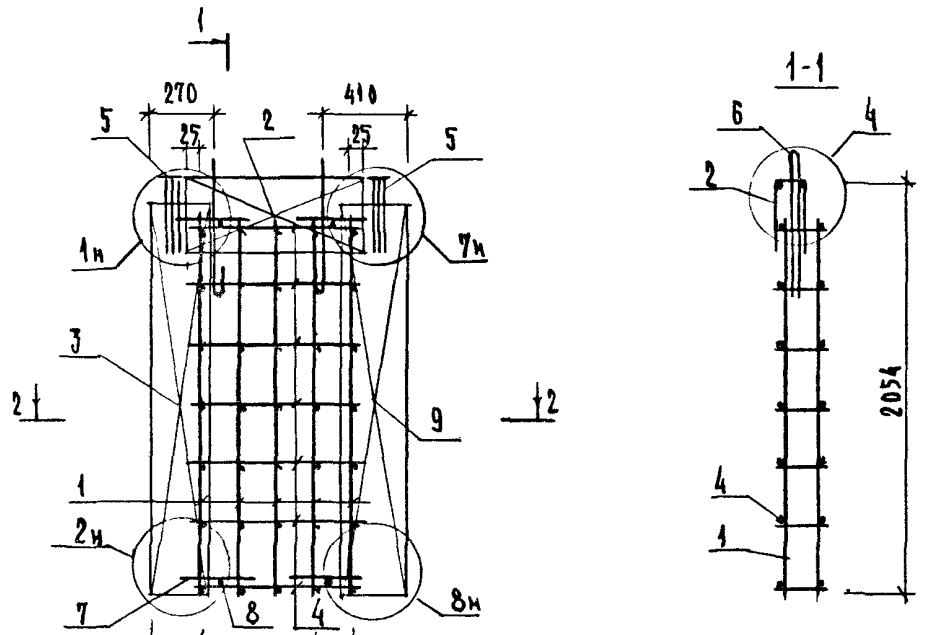

220	150x3	155	700	2 кпц 15.3.0
220	150x3	155	750	2 кпц 15.3.5

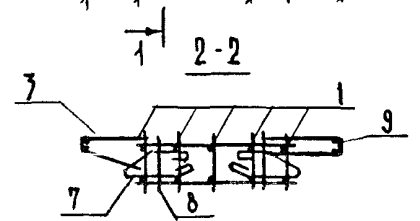

6.5	220	150x3	155	700	6.5	2 кпц 15.3.0
6.5	220	150x3	155	750	6.5	2 кпц 15.3.5
				1338	2 кпц 15.3.0	
				1388	2 кпц 15.3.5	

МАРКА ПРОСТРАНСТВЕННОГО КАРКАСА	НО:	МАРКА АРМАТУРНОГО ИЗДЕЛИЯ	КОЛ	МАССА, КГ		ОБОЗНАЧЕНИЕ ДОКУМЕНТА
				1шт	Всего	
2 кпц 15.3.0	1	КР-1	5	0.98	4.9	К43
	2	С-7	1	0.95	0.95	К47
	3	С-11	1	2.24	2.24	К49
	4	Ø4 ВрI L=655	13	0.06	0.78	Б.4
	5	МН-1	2	1.23	2.46	К55
	6	СП-5	2	0.80	1.60	К59
	7	АН	4	1.15	4.60	К58
	8	Ø12 АI L=240	4	0.20	0.80	Б.4
	9	С-15	1	3.82	3.82	К51
				Итого	22.15	
2 кпц 15.3.5	1	КР-2	5	1.01	5.05	К43
	2	С-8	1	0.97	0.97	К47
	3	С-12	1	2.27	2.27	К49
	4	Ø4 ВрI L=655	13	0.06	0.78	Б.4
	5	МН-2	2	1.25	2.50	К55
	6	СП-5	2	0.80	1.60	К59
	7	АН	4	1.15	4.60	К58
	8	Ø12 АI L=290	4	0.26	1.03	Б.4
	9	С-16	1	3.95	3.95	К51
				Итого	22.71	

1. Арматура класса ВрI по ГОСТ 6727-80
2. Арматура класса А-I по ГОСТ 5781-82
3. Узлы см. к 42.

ИМ. ПОДЛ. ПОДПИСЬ И ДАТА. ВЗЯТИЕ

НАЧ.ОТД.	ВОЛЬФСКИЙ		1.090.1-1/88.1-1-К37		
Н.КОНТР.	ЕГОРОВ				
ГЛАВ.ИСТ.	ЩАЦ				
Г И П	НИКОЛАЕВА				
Г И П	КОНОВАЛОВА				
ПРОВЕР.	ЛУГОВАЯ				
РАЗРАБ.	БЕРАЛОВА				
КАРКАС ПРОСТРАНСТВЕННЫЙ			СТАДИЯ	Л/СТ	Л/СТОВ
2 кпц 15.3.0; 2 кпц 15.3.5			Р		1
			ЦНИИЭП		
			ТОРГОВО-ВЫПУСК ЗАКАЗЧИКА ТУРНИРОВОК КОМПЬЮТЕРОМ		

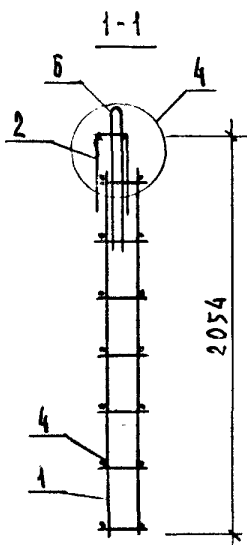
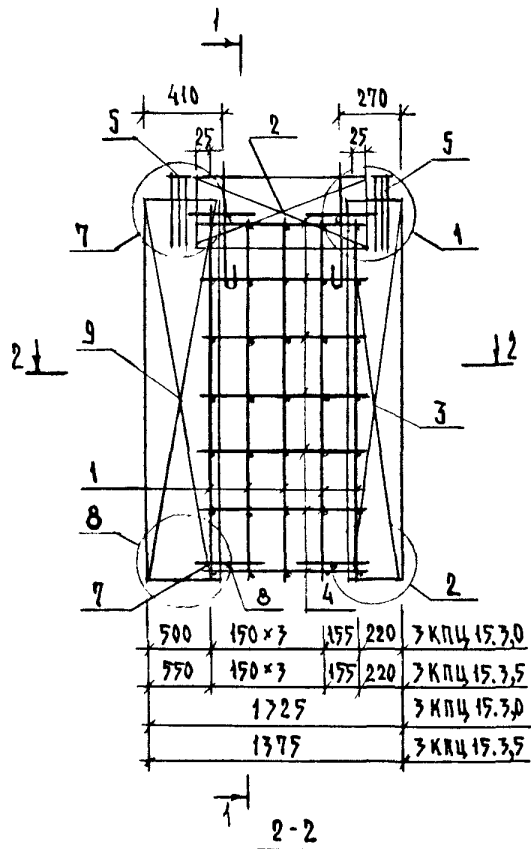

МАРКА ПРОСТРАНСТВЕННОГО КАРКАСА	ПОЗ	МАРКА АРМАТУРНОГО ИЗДЕЛИЯ	КОЛ	МАССА, КГ		ОБОЗНАЧЕНИЕ ДОКУМЕНТА
				1 шт	ВСЕГО	
ЗКЦУ 15.3.0	1	КР-1	5	0,98	4,9	К43
	2	С-7	1	0,95	0,95	К47
	3	С-11	1	2,24	2,24	К49
	4	∅4 Вр I L=655	13	0,06	0,78	Б.4.
	5	МН-1	2	1,23	2,46	К55
	6	СП-5	2	0,80	1,60	К59
	7	АН	4	1,15	4,60	К58
	8	∅12 А I L=240	4	0,20	0,80	Б.4.
	9	С-15	1	3,82	3,82	К51
				Итого:	22,15	
ЗКЦУ 15.3.5	1	КР-2	5	1,01	5,05	К43
	2	С-8	1	0,97	0,97	К47
	3	С-12	1	2,27	2,27	К49
	4	∅4 Вр I L=655	13	0,06	0,78	Б.4.
	5	МН-2	2	1,23	2,46	К55
	6	СП-5	2	0,80	1,60	К59
	7	АН	4	1,15	4,60	К58
	8	∅12 А I L=290	4	0,26	1,03	Б.4.
	9	С-16	1	3,95	3,95	К51
				Итого:	22,71	

1. АРМАТУРА КЛАССА Вр I по ГОСТ 6727-80.
 2. АРМАТУРА КЛАССА А I по ГОСТ 5781-82.
 3. Узлы см. К 42.

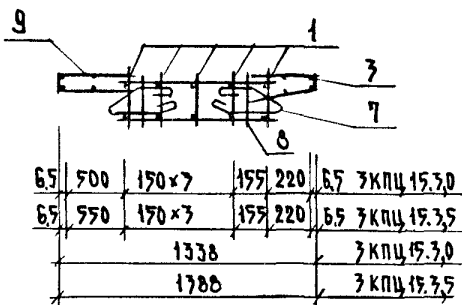

НАЧ.ОТД.	ВОЛЬНИКИЙ		1 090.1-1/88.1-1-К 38			
Н.КОНТР.	ЕГОРОВ					
ГЛ.КОНСТ.	ШАЦ					
Г И П	НИКОЛАЕВА					
Г И П	КОНОВАЛОВА					
ПРОВЕД.	ЛУГОВАЯ					
РАЗРАБ.	БЕРЛОВА					
			КАРКАС	СТАДИЯ	ЛИСТ	ЛИСТОВ
			ПРОСТРАНСТВЕННЫЙ	Р		А
			ЗКЦУ 15.3.0; ЗКЦУ 15.3.5	ТОРГОВО-ПРОМЫСЛЕНСКОЕ ПРЕДПРИЯТИЕ «ЦНИИЭП КОМПЛЕКСОВ»		

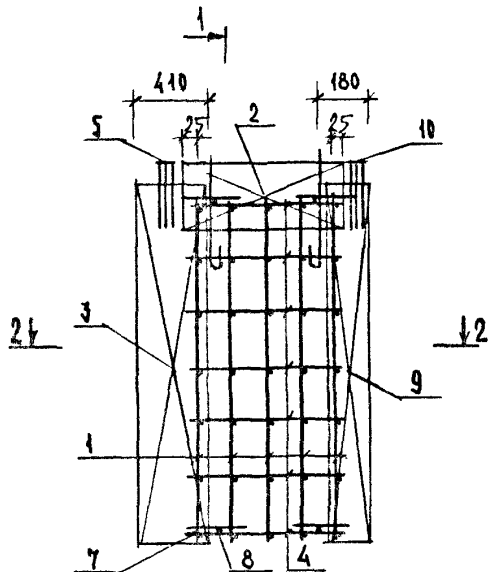

500	150x3	155	130	1 кпц 14.30
550	150x3	155	130	1 кпц 14.35
	1235			1 кпц 14.30
	1275			1 кпц 14.35

2-2



65	500	150x3	155	130	6,5	1 кпц 14.30
65	550	150x3	155	130	6,5	1 кпц 14.35
		1248				1 кпц 14.30
		1288				1 кпц 14.35

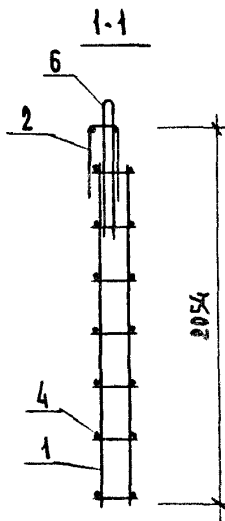

МАРКА ПРОСТРАНСТВЕННОГО КАРКАСА	КОЛ	МАРКА АРМАТУРНОГО ИЗДЕЛИЯ	КОЛ.	МАССА, КГ		ОБОЗНАЧЕНИЕ ДОКУМЕНТА
				1 шт	Всего	
1 кпц 14.30	1	КР-1	5	0,98	4,90	К 43
	2	С-7	1	0,95	0,95	К 47
	3	С-15	1	3,82	3,82	К 51
	4	φ4 ВрI L=655	13	0,06	0,78	Б.4
	5	МН-1	1	1,23	1,23	К 55
	6	СП-5	2	0,80	1,60	К 59
	7	АН	4	1,15	4,60	К 58
	8	φ12 АI L=240	4	0,20	0,80	Б.4
	9	С-13	1	1,42	1,42	К 50
	10	МН-3	1	1,23	1,23	К 56
			Итого:	21,33		
1 кпц 14.35	1	КР-2	5	1,01	5,05	К 43
	2	С-8	1	0,97	0,97	К 47
	3	С-16	1	3,95	3,95	К 51
	4	φ4 ВрI L=655	13	0,06	0,78	Б.4
	5	МН-2	1	1,25	1,25	К 55
	6	СП-5	2	0,80	1,60	К 59
	7	АН	4	1,15	4,60	К 58
	8	φ12 АI L=290	4	0,26	1,03	Б.4
	9	С-14	1	1,50	1,50	К 50
	10	МН-4	1	1,25	1,25	К 57
			Итого:	21,98		

1. Арматура класса ВрI по ГОСТ 6727-80.
2. Арматура класса АI по ГОСТ 5781-82.
3. Узлы см. к 42.

НАЧ.ОТД.	ВОЛЫНСКИЙ	
И.КОНТ.	ЕРОНОВ	
ГЛАВ.КОНСТ.	ШАИ	
Г.И.П.	НИКОМЕРА	
Г.И.П.	КОНОВАЛОВА	
ПРОВЕР.	ЛУТОВАЯ	
РАЗРАБ.	БЕРАСОВА	

1.090.1-1/88.1-1-К39

КАРКАС
ПРОСТРАНСТВЕННЫЙ
1 кпц 14.30, 1 кпц 14.35.

СТАДИЯ	ЛИСТ	ЛИСТОВ
Р		1
ЦНИИЭП ТОРГОВО-ВЫПУСК ЗАДАЧА ТИПОВЫХ КОМПЛЕКТОВ		

ИМЯ, П.И.О. ГОДИСЬ И ДАТА ВОЗРАЖЕНИЯ

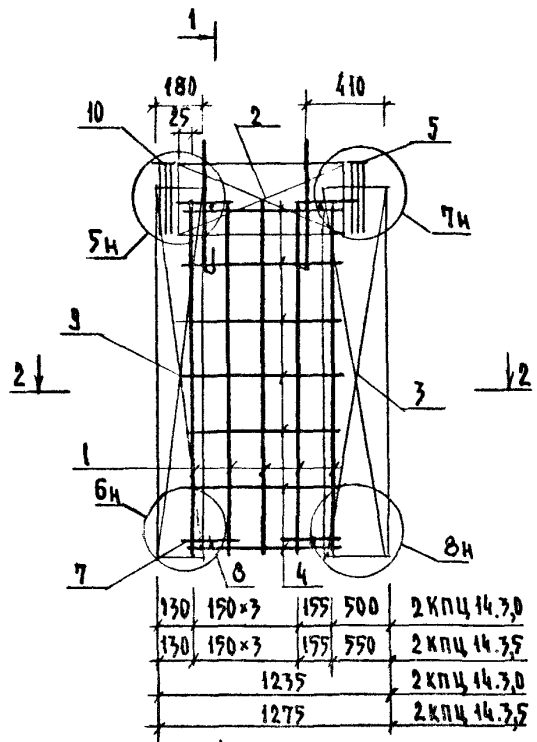

130	150x3	155	500	2 кпц 14,3,0
130	150x3	155	550	2 кпц 14,3,5
			1235	2 кпц 14,3,0
			1275	2 кпц 14,3,5

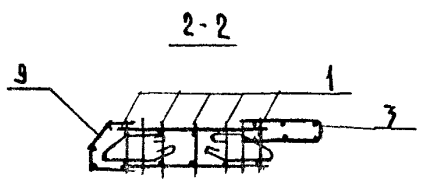
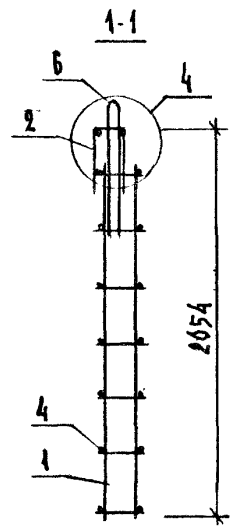

65	130	150x3	155	500	6,5 2 кпц 14,3,0
65	130	150x3	155	550	6,5 2 кпц 14,3,5
			1248	2 кпц 14,3,0	
			1288	2 кпц 14,3,5	

МАРКА ПРОСТРАНСТВЕННОГО КАРКАСА	ПОЗ.	МАРКА АРМАТУРНОГО ИЗДЕЛИЯ	КОЛ.	МАССА, КГ		ОБЪЯСНЕНИЕ ДОКУМЕНТА
				1 шт	Всего	
2 кпц 14,3,0	1	КР-1	5	0,98	4,90	К43
	2	С-7	1	0,95	0,95	К47
	3	С-15	1	3,82	3,82	К51
	4	φ4 Вр I L=655	13	0,06	0,78	Б.Ч.
	5	МН-1	1	1,23	1,23	К55
	6	СП-5	2	0,80	1,60	К59
	7	АН	4	1,15	4,60	К58
	8	φ12 А I L=240	4	0,20	0,80	Б.Ч.
	9	С-13	1	1,42	1,42	К50
	10	МН-3	1	1,23	1,23	К56
				Итого:	21,33	
2 кпц 14,3,5	1	КР-2	5	1,01	5,05	К43
	2	С-8	1	0,97	0,97	К47
	3	С-16	1	3,95	3,95	К51
	4	φ4 Вр I L=655	13	0,06	0,78	Б.Ч.
	5	МН-2	1	1,25	1,25	К55
	6	СП-5	2	0,80	1,60	К59
	7	АН	4	1,15	4,60	К58
	8	φ12 А I L=290	4	0,26	1,03	Б.Ч.
	9	С-14	1	1,50	1,50	К50
	10	МН-4	1	1,25	1,25	К57
				Итого:	21,98	

1. Арматура класса Вр I по ГОСТ 6727-80.
 2. Арматура класса А I по ГОСТ 5781-82.
 3. УЗЛЫ см. К.42.

НАЧ.ОТД.	ВОЛЬСКИЙ		1.090.1-1/88.1-1-К40		
Н.КОНТР.	ЕГОРОВ				
ГЛ.КОНСТ.	ЩАЦ				
Г И П	НИКОЛАЕВА				
Г И П	КОНОВАЛОВА				
ПРОВЕР.	ЛУГОВАЯ				
РАЗРАБ.	БЕРЛОВА				
КАРКАС ПРОСТРАНСТВЕННЫЙ 2 кпц 14,3,0; 2 кпц 14,3,5			СТАДИЯ	ЛИСТ	ЛИСТОВ
			Р	1	1
			ТОРГОВО-ВЫПУСК ЗДАНИЯ ТИПОГРАФИЯ КОМПЛЕКСОВ		

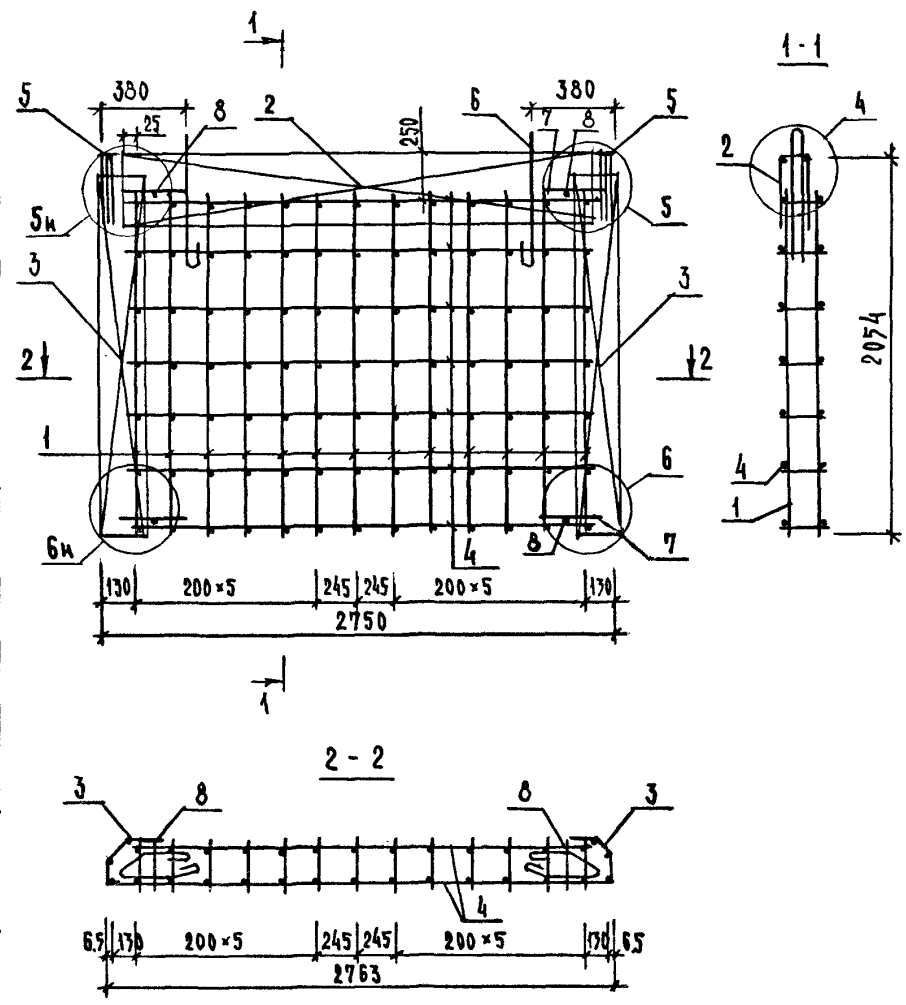

МАРКА ПРОСТРАНСТВЕННОГО КАРКАСА	ПОУ	МАРКА АРМАТУРНОГО ИЗДЕЛИЯ	КОЛ	МАССА, КГ		ОБОЗНАЧЕНИЕ ДОКУМЕНТА
				1шт	Всего	
кпц 28.30	1	КР-1	13	0,98	12,74	К43
	2	С-3	1	3,14	3,14	К45
	3	С-13	2	4,42	2,82	К50
	4	Ø4 Вр I L=2540	13	0,23	2,99	Б.Ч.
	5	МН-3	2	1,23	2,46	К56
	6	СП-3	2	2,13	4,26	К59
	7	АН	4	1,15	4,60	К58
	8	Ø12 А I L=240	4	0,20	0,80	Б.Ч.
				Итого:	23,81	
кпц 28.35	1	КР-2	13	1,01	13,13	К43
	2	С-4	1	3,21	3,21	К45
	3	С-14	2	1,50	3,00	К50
	4	Ø4 Вр I L=2540	13	0,23	2,99	Б.Ч.
	5	МН-4	2	1,25	2,50	К57
	6	СП-3	2	2,13	4,26	К59
	7	АН	4	1,15	4,60	К58
	8	Ø12 А I L=290	4	0,26	1,03	Б.Ч.
				Итого:	34,72	

1. Арматура класса Вр I по ГОСТ 6727-80
 2. Арматура класса А I по ГОСТ 5781-82
 3. УЗЛЫ см. к 42.

ИМЯ, ГОДА, ПОДПИСЬ И ДАТА, ВЗЛМ/ИВ.

НАЧ.ОТД.	ВОЛЫНСКИЙ	<i>[Signature]</i>
Н.КОНТР.	ЕГОРОВ	<i>[Signature]</i>
ГЛ.КОНСТ.	ЩАЦ	<i>[Signature]</i>
Г И П	НИКОЛАЕВА	<i>[Signature]</i>
Г И П	КОНОВАЛОВА	<i>[Signature]</i>
ПРОВЕР.	ЛУГОВАЯ	<i>[Signature]</i>
РАЗРАБ.	БЕРАЛОВА	<i>[Signature]</i>

1.090.1-1/88.1-1-К 41

КАРКАС
 ПРОСТРАНСТВЕННЫЙ
 кпц 28.30 ; кпц 28.35.

СТАДИЯ	ЛИСТ	ЛИСТОВ
Р		1
ЦНИИЭП ТОРГОВО-ВЫТОВОК ЗДАНИЙ ТИРНОСКОК КОМПЛЕКТОК		

3

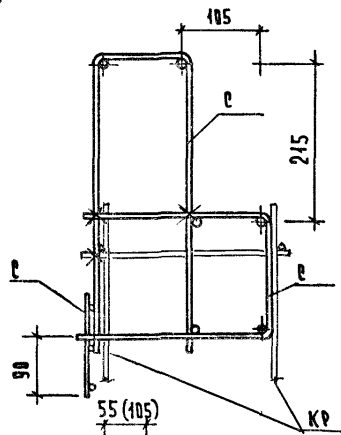

4

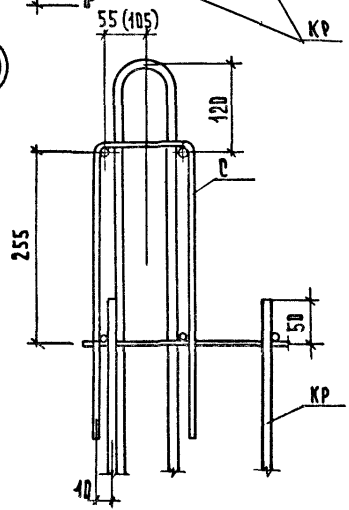

5

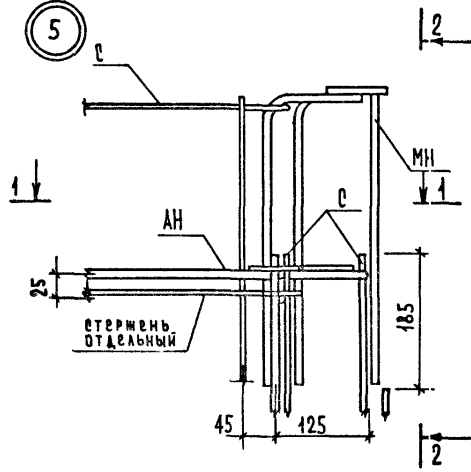

1-1

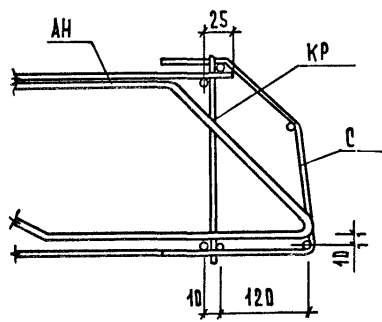

2-2

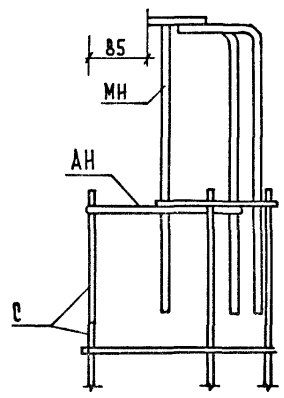

Места обозначенные знаком X
сварить.

ИНВ. И ПОДА. ПОДАТЬ И АДАТЪАМ. ЧИВЪНЪ

6

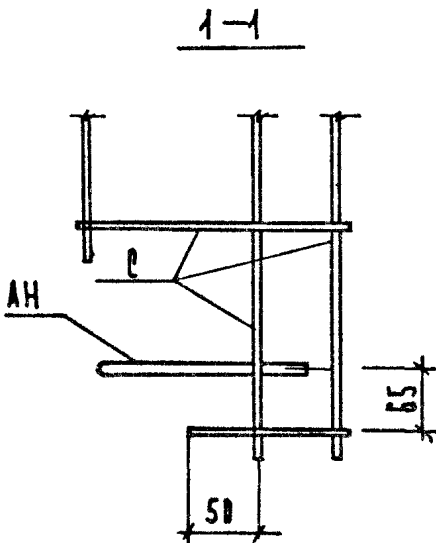
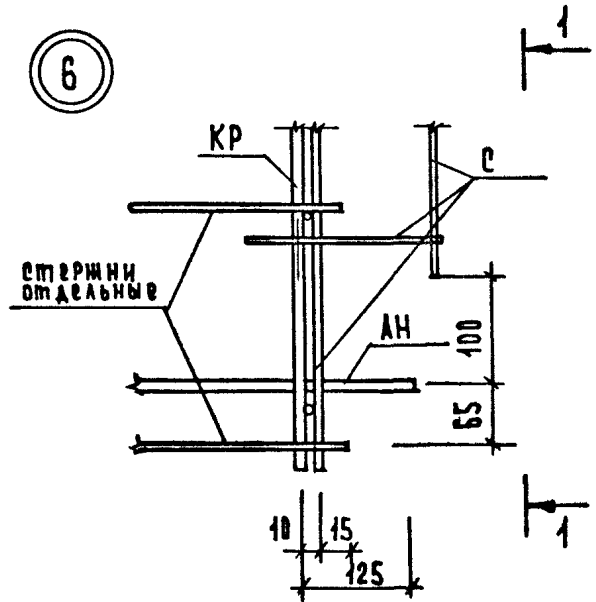

7

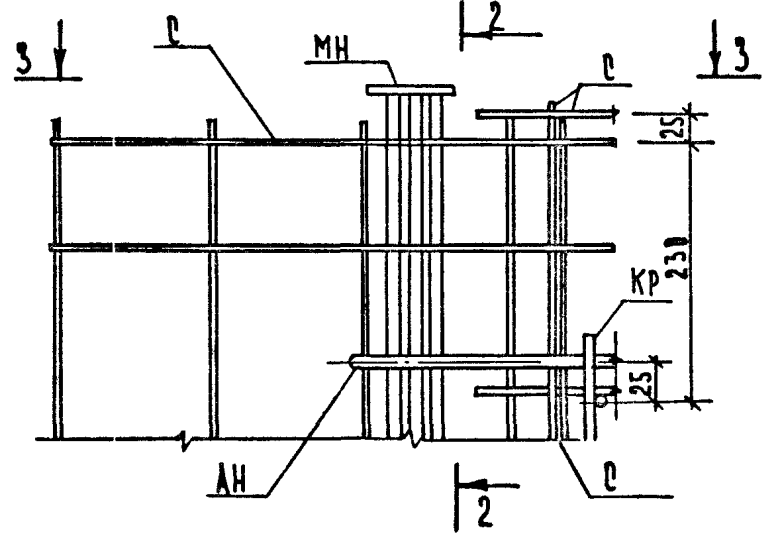

2-2

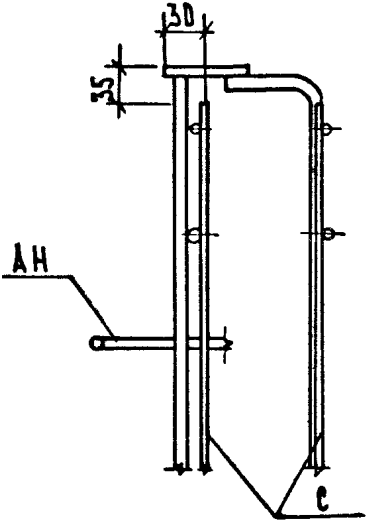

3-3

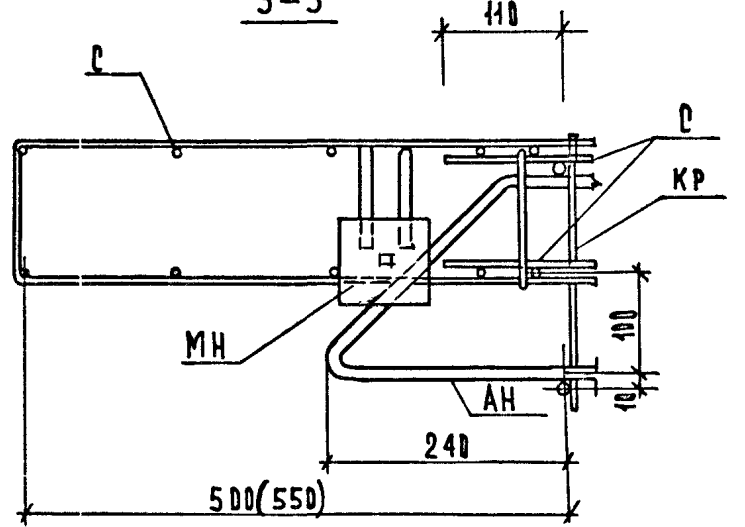

ИИД.Н.Е.ИУАА.ИУАИ.И.ААША.ЕВАН.ЮЮВ.Н.Е.

8

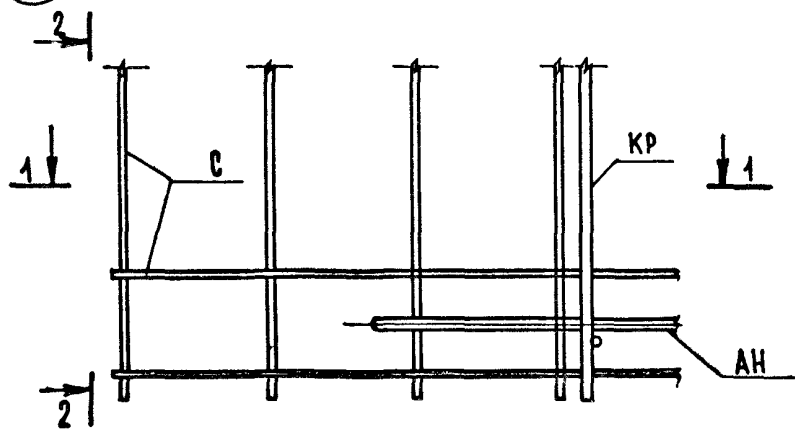

2-2

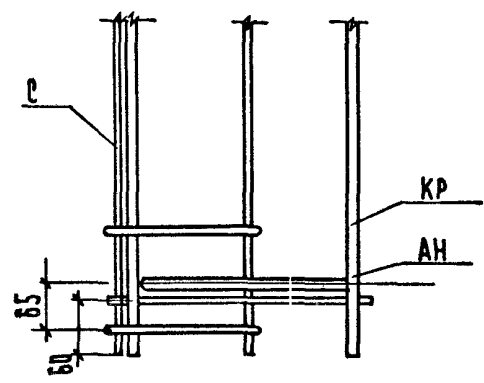

1-1

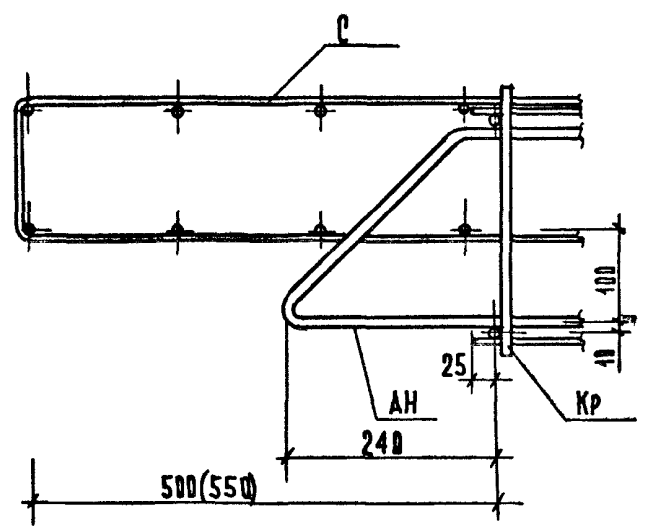

ИЗБ. № ПОДАЧ. ПОДПИСЬ И ДАТА ВЗЯМ. ИЗБ. №

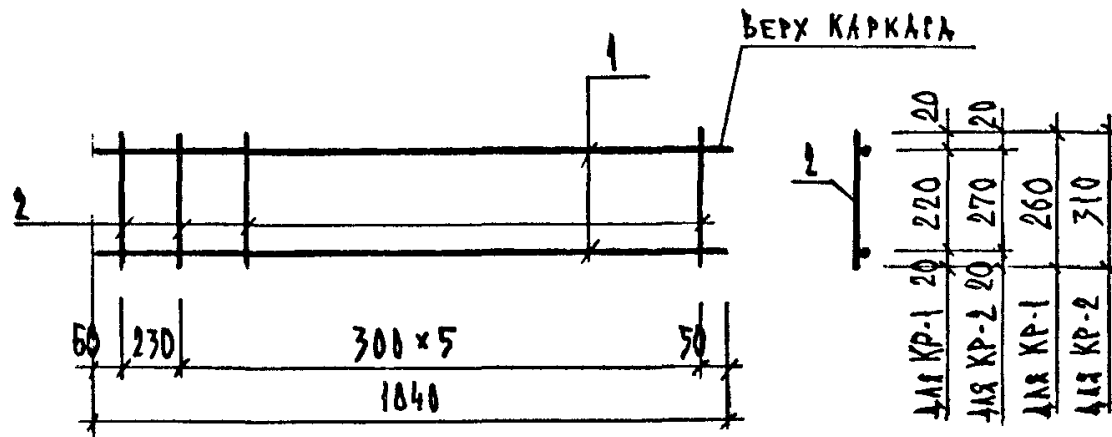

САПР	Т/Л	Р/Ж.ГР	ВИНОКУР
ТБЗТК	СП	СТ.ИЖА	БЫРЛАКОВА

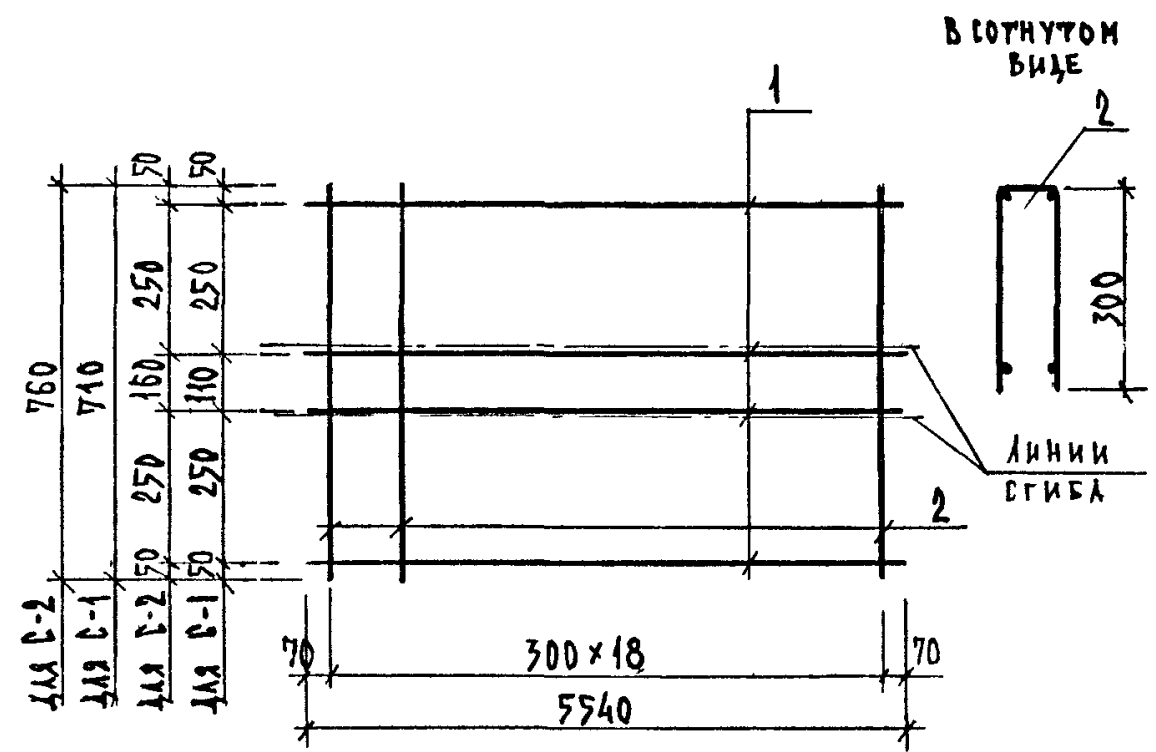

МАРКА ИЗДЕЛИЯ	ПОЗ.	СЕЧЕНИЕ ММ	ДЛИНА ММ	КОЛ.	МАССА КГ		
					ПОЗ.	ВСЕХ	ИЗДЕЛ.
КР-1	1	Ø6AIII	1840	2	0.41	0.82	0.98
	2	Ø4BPI	260	7	0.02	0.16	
КР-2	1	Ø6AIII	1840	2	0.41	0.82	1.01
	2	Ø4BPI	310	7	0.03	0.20	

МАРКА ИЗДЕЛИЯ	ПОЗ.	СЕЧЕНИЕ ММ	ДЛИНА ММ	КОЛ.	МАССА КГ		
					ПОЗ.	ВСЕХ	ИЗДЕЛ.
С-1	1	Ø6AIII	5540	4	1.23	4.92	6.79
	2	Ø5BPI	710	19	0.10	1.88	
С-2	1	Ø6AIII	5540	4	1.23	4.92	6.93
	2	Ø5BPI	760	19	0.11	2.01	

1. АРМАТУРА КЛАССА А-III ПО ГОСТ 5781-82
2. АРМАТУРА КЛАССА ВРІ ПО ГОСТ 6727-80

1. АРМАТУРА КЛАССА А-III ПО ГОСТ 5781-82
2. АРМАТУРА КЛАССА ВРІ ПО ГОСТ 6727-80

НАЧ.ОТД.	ВОЛЬНСКИЙ		1.090.1-1/88. 1-1-К 43		
Н.КОНТР.	ЕГОРОВ				
ГЛ.КОНСТ.	ШАЦ		СТАДИЯ	ЛИСТ	ЛИСТОВ
Г И П	НИКОЛАЕВА		Р		1
Г И П	КОНОВАЛОВА		КАРКАСЫ ПЛОСКИЕ		
ПРОВЕР	ЛУГОВАЯ		КР-1, КР-2		
РАЗРАБ	БЕРЛОВА		ЦНИИЭП		

НАЧ.ОТД.	ВОЛЬНСКИЙ		1.090.1-1/88. 1-1-К 44		
Н.КОНТР.	ЕГОРОВ				
ГЛ.КОНСТ.	ШАЦ		СТАДИЯ	ЛИСТ	ЛИСТОВ
Г И П	НИКОЛАЕВА		Р		1
Г И П	КОНОВАЛОВА		СЕТКИ		
ПРОВЕР	ЛУГОВАЯ		С-1, С-2		
РАЗРАБ	БЕРЛОВА		ЦНИИЭП		

САПР	Т/П	Р/Ж.ГР.	В/ИЮКУР
ТБЗТК	СП	СТ.И/Х	БУРЛАКОВА

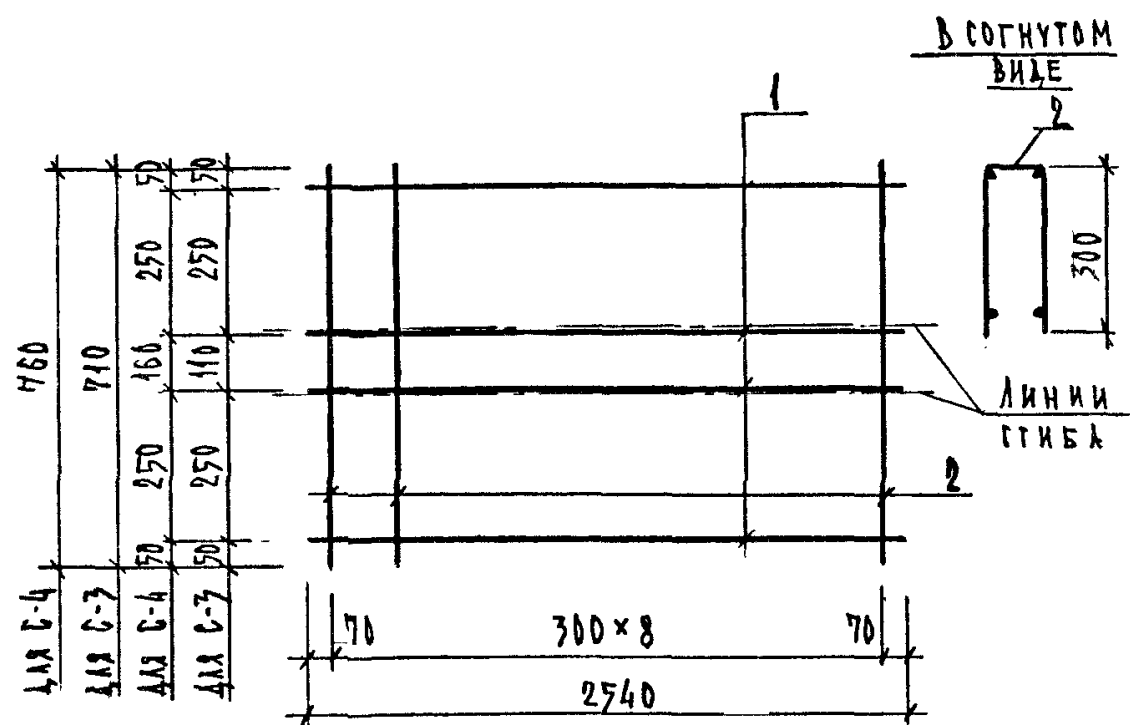

МАРКА ИЗДЕЛИЯ	ПОЗ.	СЕЧЕНИЕ ММ	ДЛИНА ММ	КОЛ.	МАССА КГ		
					ПОЗ.	ВСЕХ	ИЗДЕЛ.
С-3	1	Ø6AIII	2540	4	0.56	2.26	3.14
	2	Ø5BPI	710	9	0.10	0.89	
С-4	1	Ø6AIII	2540	4	0.56	2.26	3.21
	2	Ø5BPI	760	9	0.11	0.95	

1. АРМАТУРА КЛАССА А-III ПО ГОСТ 5781-82
 2. АРМАТУРА КЛАССА ВРІ ПО ГОСТ 6727-80

НАЧ.ОТД.	ВОЛЬНСКИЙ	1.080.1-1/88. 1-1-К 45	СТАДИЯ	ЛИСТ	ЛИСТОВ
	Н.КОНТР.				
ГЛ.КОНСТ.	ШАЦ	СЕТКИ	Р	1	ТОРГОВО-БЫТОВЫХ ЗДАНИЙ И ТУРИСТСКИХ КОМПЛЕКСОВ
Г И П	НИКОЛАЕВА				
Г И П	КОНОВАЛОВА	С-3, С-4	ЦНИИЭП	1	
ПРОВЕР	ЛУГОВАЯ				
РАЗРАБ	БЕРЛОВА				

САПР	Т/П	Р/Ж.ГР.	В/ИЮКУР
ТБЗТК	СП	СТ.И/Х	БУРЛАКОВА

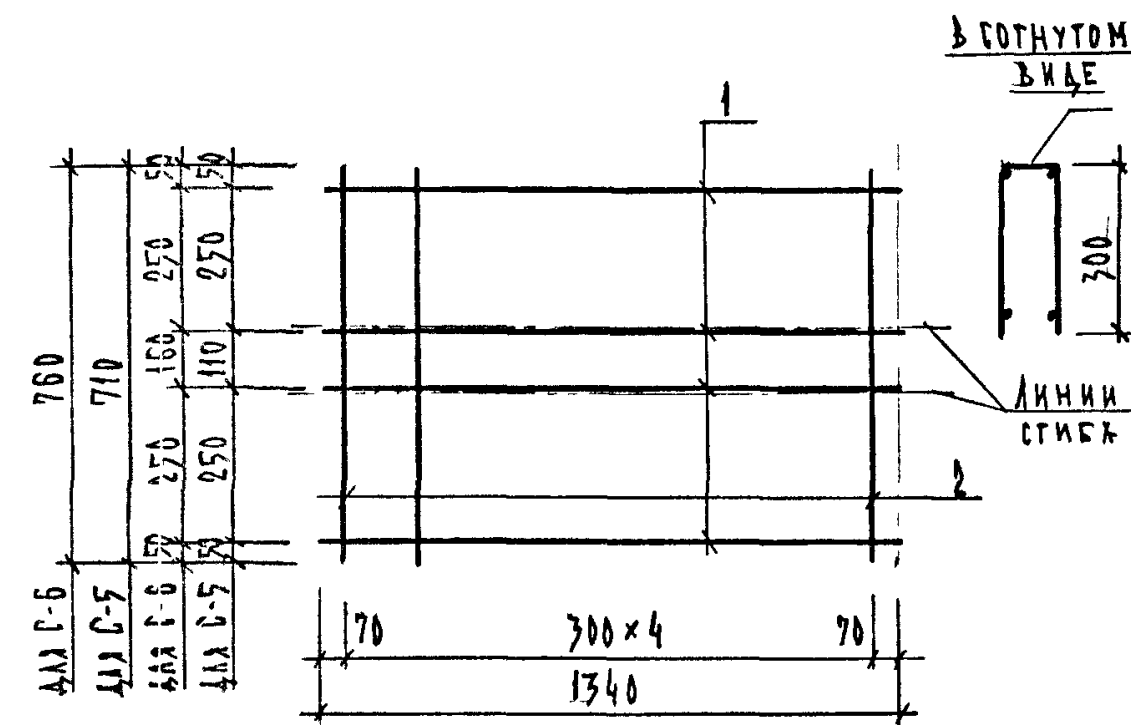

МАРКА ИЗДЕЛИЯ	ПОЗ.	СЕЧЕНИЕ ММ	ДЛИНА ММ	КОЛ.	МАССА КГ		
					ПОЗ.	ВСЕХ	ИЗДЕЛ.
С-5	1	Ø6AIII	1340	4	0.30	1.19	1.68
	2	Ø5BPI	710	5	0.10	0.49	
С-6	1	Ø6AIII	1340	4	0.30	1.19	1.72
	2	Ø5BPI	760	5	0.11	0.53	

1. АРМАТУРА КЛАССА А-III ПО ГОСТ 5781-82
 2. АРМАТУРА КЛАССА ВРІ ПО ГОСТ 6727-80

НАЧ.ОТД.	ВОЛЬНСКИЙ	1.080.1-1/88. 1-1-К 46	СТАДИЯ	ЛИСТ	ЛИСТОВ
	Н.КОНТР.				
ГЛ.КОНСТ.	ШАЦ	СЕТКИ	Р	1	ТОРГОВО-БЫТОВЫХ ЗДАНИЙ И ТУРИСТСКИХ КОМПЛЕКСОВ
Г И П	НИКОЛАЕВА				
Г И П	КОНОВАЛОВА	С-5, С-6	ЦНИИЭП	1	
ПРОВЕР	ЛУГОВАЯ				
РАЗРАБ	БЕРЛОВА				

САПР	САПР	САПР	САПР
ТБЗТК	ТБЗТК	ТБЗТК	ТБЗТК
СП	СП	СП	СП
ВИНОКУР	ВИНОКУР	ВИНОКУР	ВИНОКУР
БУРЛАКОВА	БУРЛАКОВА	БУРЛАКОВА	БУРЛАКОВА

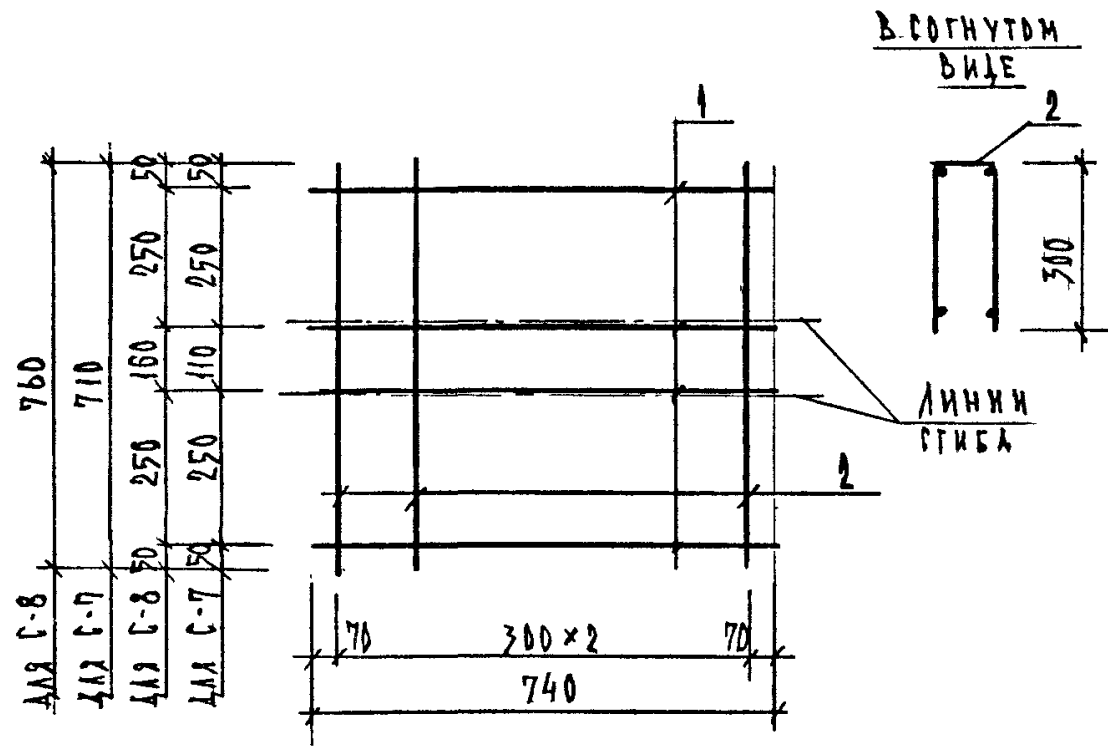

МАРКА ИЗДЕЛИЯ	ПОЗ.	СЕЧЕНИЕ ММ	ДЛИНА ММ	КОЛ.	МАССА КГ		
					ПОЗ.	ВСЕХ	ИЗДЕЛ.
С-7	1	Ø6AIII	740	4	0.16	0.66	0.95
	2	Ø5BPI	710	3	0.10	0.30	
С-8	1	Ø6AIII	740	4	0.16	0.66	0.97
	2	Ø5BPI	760	3	0.11	0.32	

1. АРМАТУРА КЛАССА АIII ПО ГОСТ 5781-82
2. АРМАТУРА КЛАССА ВPI ПО ГОСТ 8727-80

НАЧ.ОТД.	ВОЛЫНСКИЙ	1.090.1-1/88. 1-1-К 47	СТАДИЯ	ЛИСТ	ЛИСТОВ	
Н.КОНТР.	ЕГОРОВ		Р		1	
ГЛ.КОНСТ.	ШАЦ		СЕТКИ С-7, С-8	ЦНИИЭП ТОРГОВО-БЫТОВЫХ ЗДАНИЙ И ТУРИСТСКИХ КОМПЛЕКСОВ		
Г И П	НИКОЛАЕВА					
Г И П	КОНОВАЛОВА					
ПРОВЕР	ЛГОВАЯ					
РАЗРАБ	БЕРЛОВА					

САПР	САПР	САПР	САПР
ТБЗТК	ТБЗТК	ТБЗТК	ТБЗТК
СП	СП	СП	СП
ВИНОКУР	ВИНОКУР	ВИНОКУР	ВИНОКУР
БУРЛАКОВА	БУРЛАКОВА	БУРЛАКОВА	БУРЛАКОВА

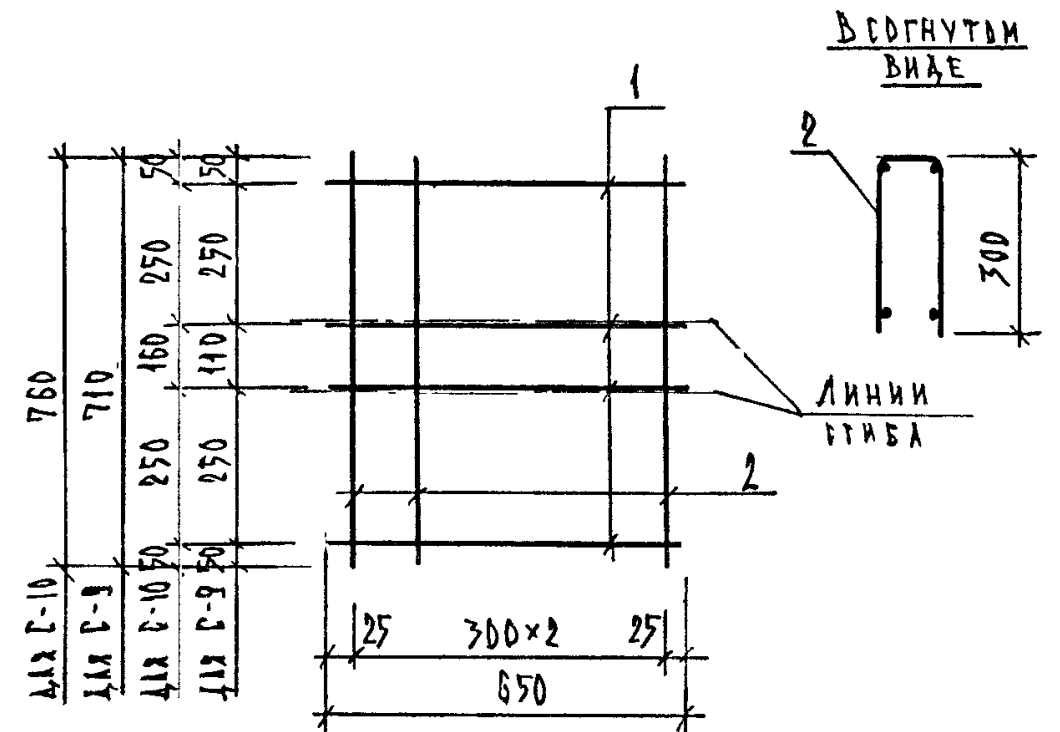

МАРКА ИЗДЕЛИЯ	ПОЗ.	СЕЧЕНИЕ ММ	ДЛИНА ММ	КОЛ.	МАССА КГ		
					ПОЗ.	ВСЕХ	ИЗДЕЛ.
С-9	1	Ø6AIII	650	4	0.14	0.58	0.87
	2	Ø5BPI	710	3	0.10	0.30	
С-10	1	Ø6AIII	650	4	0.14	0.58	0.89
	2	Ø5BPI	760	3	0.11	0.32	

1. АРМАТУРА КЛАССА АIII ПО ГОСТ 5781-82
2. АРМАТУРА КЛАССА ВPI ПО ГОСТ 8727-80

НАЧ.ОТД.	ВОЛЫНСКИЙ	1.090.1-1/88. 1-1-К 48	СТАДИЯ	ЛИСТ	ЛИСТОВ	
Н.КОНТР.	ЕГОРОВ		Р		1	
ГЛ.КОНСТ.	ШАЦ		СЕТКИ С-9, С-10	ЦНИИЭП ТОРГОВО-БЫТОВЫХ ЗДАНИЙ И ТУРИСТСКИХ КОМПЛЕКСОВ		
Г И П	НИКОЛАЕВА					
Г И П	КОНОВАЛОВА					
ПРОВЕР	ЛГОВАЯ					
РАЗРАБ	БЕРЛОВА					

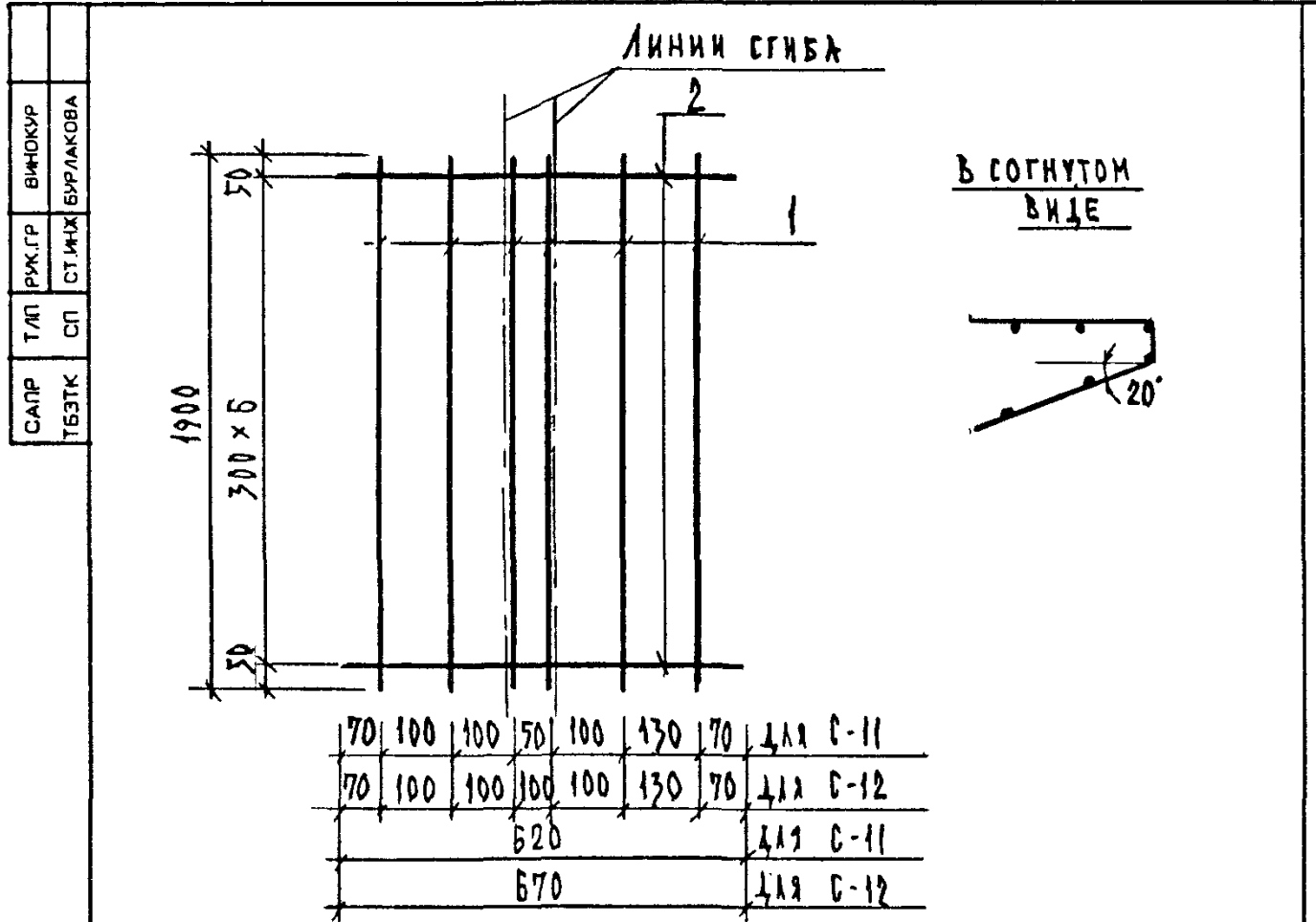

МАРКА ИЗДЕЛИЯ	ПОЗ.	СЕЧЕНИЕ ММ	ДЛИНА ММ	КОЛ.	МАССА КГ		
					ПОЗ.	ВСЕХ	ИЗДЕЛ.
С-11	1	Ø58P1	1900	7	0.26	1.85	2.24
	2	Ø48P1	620	7	0.06	0.39	
С-12	1	Ø58P1	1900	7	0.26	1.85	2.27
	2	Ø48P1	670	7	0.06	0.42	

АРМАТУРА КЛАССА ВР1 ПО ГОСТ 6727-80

НАЧ.ОТД.	ВОЛЫНСКИЙ	1.090.1-1/88. 1-1-К 49
Н.КОНТР.	ЕГОРОВ	
ГЛ.КОНСТ.	ШАЦ	СЕТКИ С-11, С-12
Г И П	НИКОЛАЕВА	
Г И П	КОНОВАЛОВА	ЦНИИЭП ТОРГОВО-БЫТОВЫХ ЗДАНИЙ И ТУРИСТСКИХ КОМПЛЕКСОВ
ПРОВЕР	ЛУГОВАЯ	
РАЗРАБ	БЕРЛОВА	

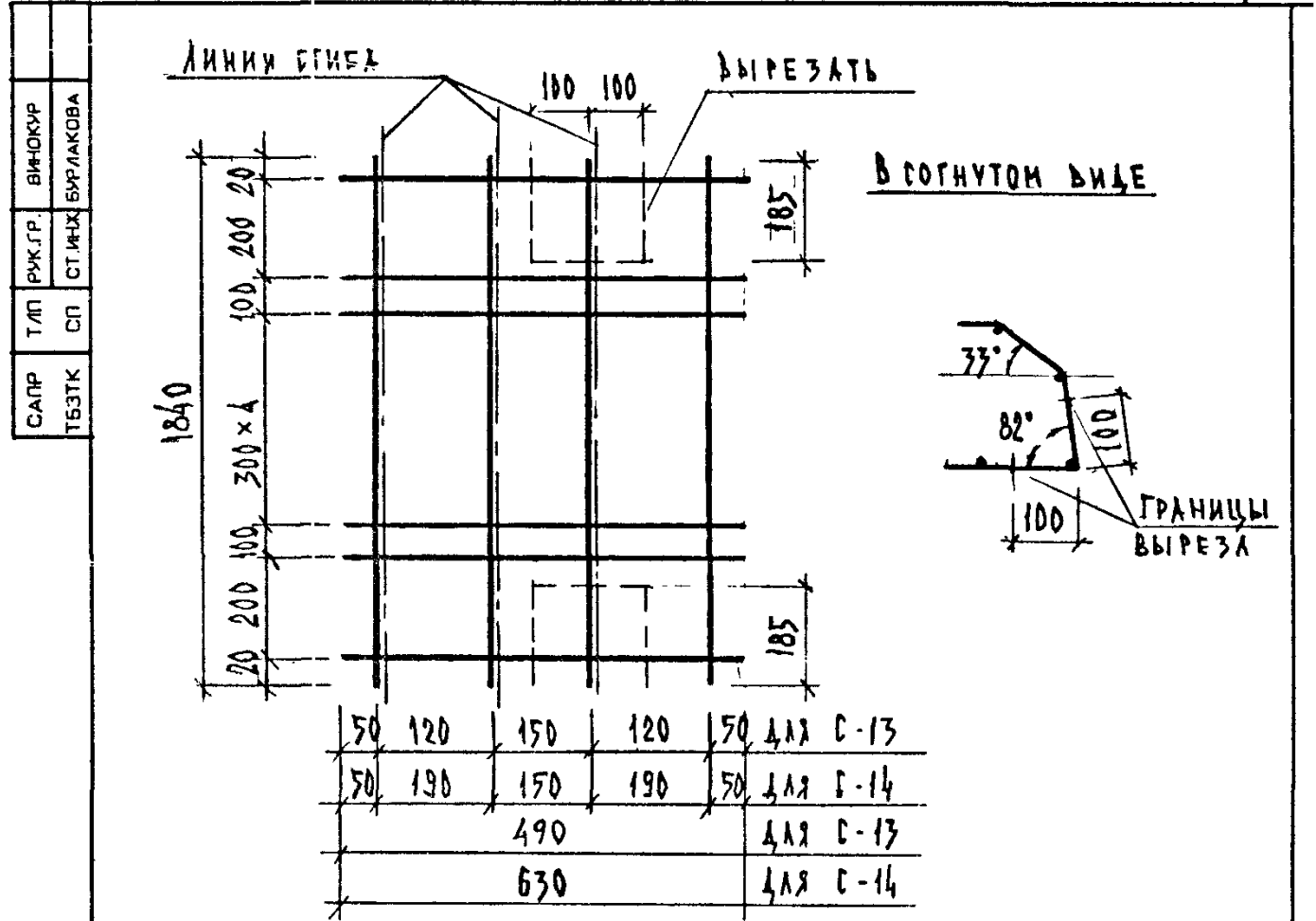

МАРКА ИЗДЕЛИЯ	ПОЗ.	СЕЧЕНИЕ ММ	ДЛИНА ММ	КОЛ.	МАССА КГ		
					ПОЗ.	ВСЕХ	ИЗДЕЛ.
С-13	1	Ø58P1	1840	4	0.26	1.02	1.42
	2	Ø48P1	490	9	0.04	0.40	
С-14	1	Ø58P1	1840	4	0.26	1.02	1.50
	2	Ø48P1	630	9	0.05	0.48	

АРМАТУРА КЛАССА ВР1 ПО ГОСТ 6727-80

НАЧ.ОТД.	ВОЛЫНСКИЙ	1.090.1-1/88. 1-1-К 50
Н.КОНТР.	ЕГОРОВ	
ГЛ.КОНСТ.	ШАЦ	СЕТКИ С-13, С-14
Г И П	НИКОЛАЕВА	
Г И П	КОНОВАЛОВА	ЦНИИЭП ТОРГОВО-БЫТОВЫХ ЗДАНИЙ И ТУРИСТСКИХ КОМПЛЕКСОВ
ПРОВЕР	ЛУГОВАЯ	
РАЗРАБ	БЕРЛОВА	

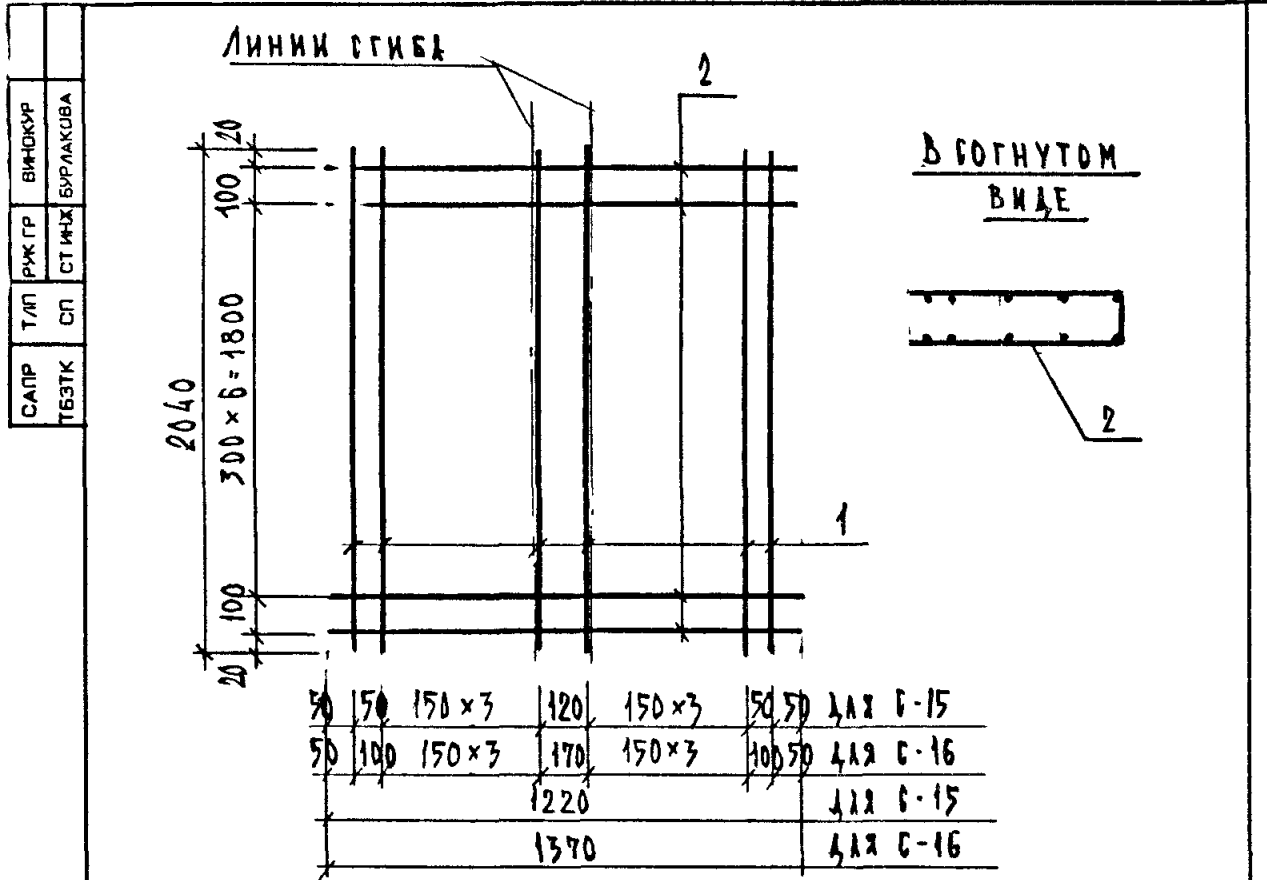

МАРКА ИЗДЕЛИЯ	ПОЗ.	СЕЧЕНИЕ ММ	ДЛИНА ММ	КОЛ.	МАССА КГ		
					ПОЗ.	ВСЕХ	ИЗДЕЛ.
С-15	1	Ø5ВРІ	2040	10	0.28	2.84	3.82
	2	Ø4ВРІ	1220	9	0.11	0.99	
С-16	1	Ø5ВРІ	2040	10	0.28	2.84	3.95
	2	Ø4ВРІ	1370	9	0.12	1.11	

АРМАТУРА КЛАССА ВРІ ПО ГОСТ 8727-80

НАЧ.ОТД.	ВОЛЫНСКИЙ	1.090.1-1/88. 1-1-К 51				
Н.КОНТР.	ЕГОРОВ					
ГЛ.КОНСТ.	ШАЦ	СЕТКИ	СТАДИЯ	ЛИСТ	ЛИСТОВ	
Г И П	НИКОЛАЕВА		Р		1	
Г И П	КОНОВАЛОВА	С-15, С-16	ТОРГОВО-ВЫПОВЫХ ЗДАНИЯ И ТИРИСТОКИХ КОМПЛЕКСОВ			
ПРОВЕР	ЛГОВАЯ		ЦНИИЭП			
РАЗРАБ	БЕРЛОВА					

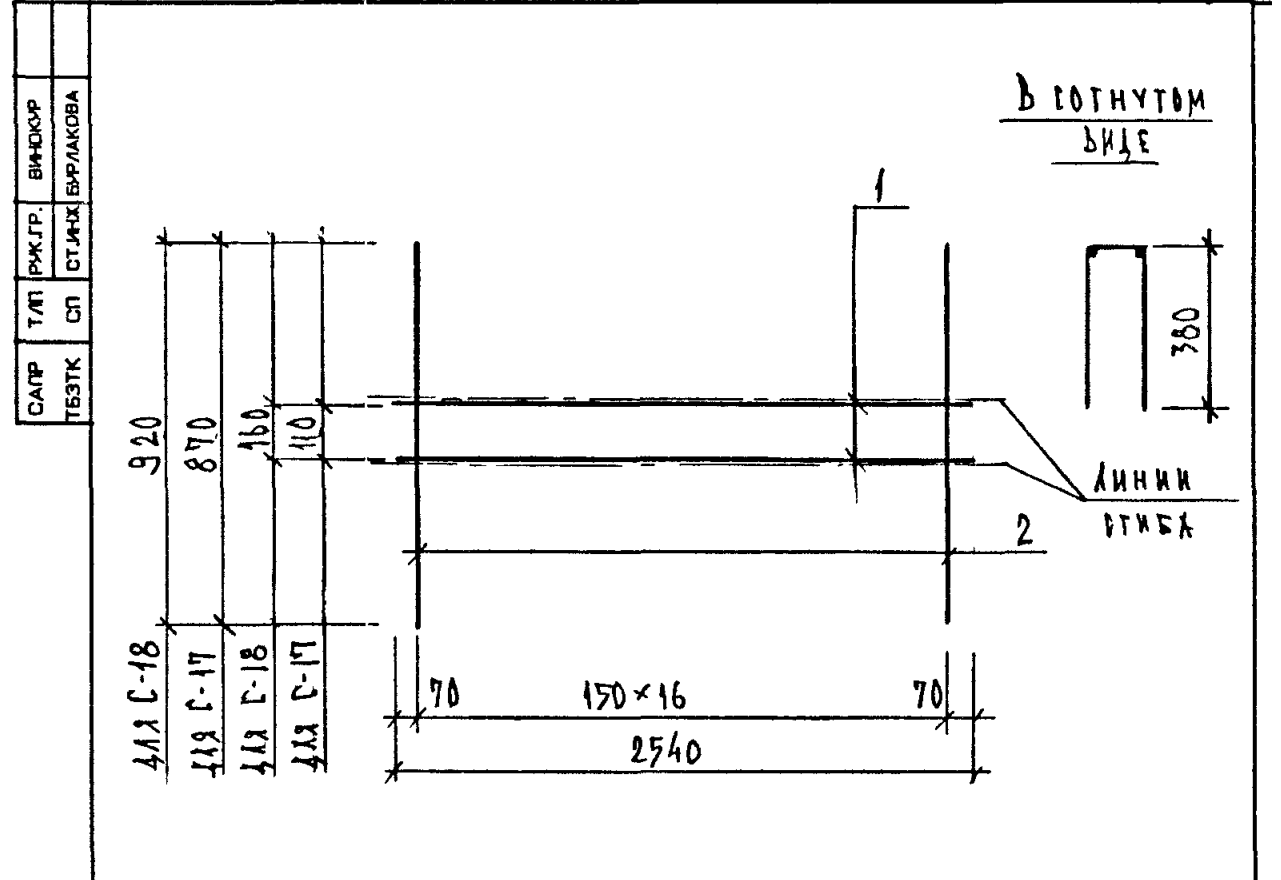

МАРКА ИЗДЕЛИЯ	ПОЗ.	СЕЧЕНИЕ ММ	ДЛИНА ММ	КОЛ.	МАССА КГ		
					ПОЗ.	ВСЕХ	ИЗДЕЛ.
С-17	1	Ø8АІІІ	2540	2	1.00	2.01	4.06
	2	Ø5ВРІ	870	17	0.12	2.06	
С-18	1	Ø8АІІІ	2540	2	1.00	2.01	4.18
	2	Ø5ВРІ	920	17	0.13	2.17	

1. АРМАТУРА КЛАССА АІІІ ПО ГОСТ 5781-82
2. АРМАТУРА КЛАССА ВРІ ПО ГОСТ 8727-80

НАЧ.ОТД.	ВОЛЫНСКИЙ	1.090.1-1/88. 1-1-К 52				
Н.КОНТР.	ЕГОРОВ					
ГЛ.КОНСТ.	ШАЦ	СЕТКИ	СТАДИЯ	ЛИСТ	ЛИСТОВ	
Г И П	НИКОЛАЕВА		Р		1	
Г И П	КОНОВАЛОВА	С-17, С-18	ТОРГОВО-ВЫПОВЫХ ЗДАНИЯ И ТИРИСТОКИХ КОМПЛЕКСОВ			
ПРОВЕР	ЛГОВАЯ		ЦНИИЭП			
РАЗРАБ	БЕРЛОВА					

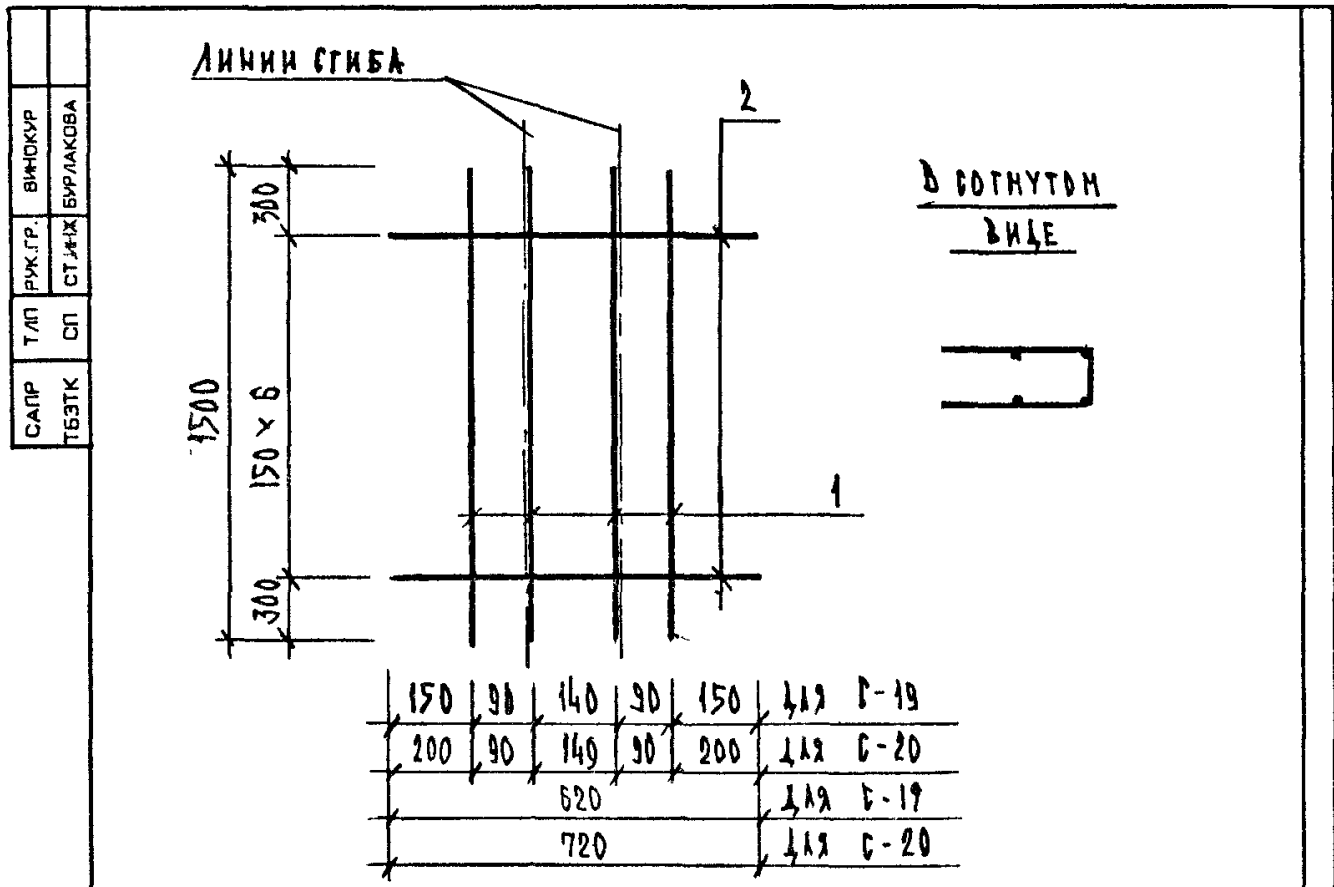

САПР	Т/Л	РУЖ.ГР.	ВИНОКУР
ТБЗТК	СП	СТ.ИИХ	БУРЛАКОВА

МАРКА ИЗДЕЛИЯ	ПОЗ.	СЕЧЕНИЕ ММ	ДЛИНА ММ	КОЛ.	МАССА КГ		
					ПОЗ.	ВСЕХ	ИЗДЕЛ.
С-19	1	Ø6AIII	1500	4	0.33	1.33	1.94
	2	Ø5BPI	620	7	0.09	0.60	
С-20	1	Ø6AIII	1500	4	0.33	1.33	2.03
	2	Ø5BPI	720	7	0.10	0.70	

1. АРМАТУРА КЛАССА А-III ПО ГОСТ 5781-82
 2. АРМАТУРА КЛАССА ВPI ПО ГОСТ 8727-80

НАЧ.ОТД.	ВОЛЫНСКИЙ		1.090.1-1/88. 1-1-К 53		
Н.КОНТР.	ЕГОРОВ				
ГЛ.КОНСТ.	ШАЦ		СТАДИЯ	ЛИСТ	ЛИСТОВ
Г И П	НИКОЛАЕВА		Р		1
Г И П	КОНОВАЛОВА		СЕТКИ С-19, С-20		
ПРОВЕР	ЛУГОВАЯ		ЦНИИЭП		
РАЗРАБ	БЕРЛОВА		ТОРГОВО-БЫТОВЫХ ЗДАНИЯ И ТУРИСТСКИХ КОМПЛЕКСОВ		

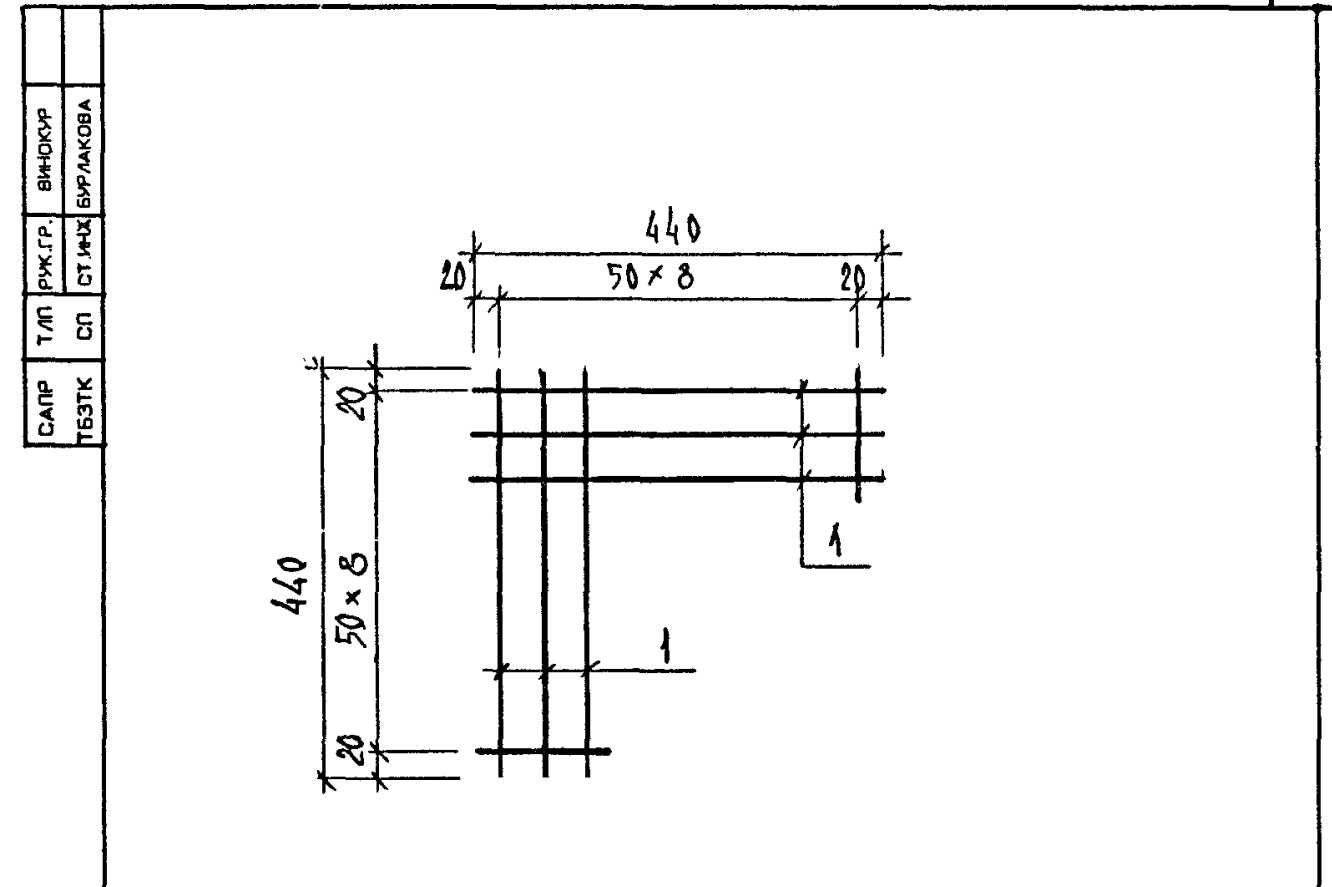

САПР	Т/Л	РУЖ.ГР.	ВИНОКУР
ТБЗТК	СП	СТ.ИИХ	БУРЛАКОВА

МАРКА ИЗДЕЛИЯ	ПОЗ.	СЕЧЕНИЕ ММ	ДЛИНА ММ	КОЛ.	МАССА КГ		
					ПОЗ.	ВСЕХ	ИЗДЕЛ.
С-21	1	Ø4BPI	440	6	0.04	0.24	0.24

АРМАТУРА КЛАССА ВPI ПО ГОСТ 8727-80

НАЧ.ОТД.	ВОЛЫНСКИЙ		1.090.1-1/88. 1-1-К 54		
Н.КОНТР.	ЕГОРОВ				
ГЛ.КОНСТ.	ШАЦ		СТАДИЯ	ЛИСТ	ЛИСТОВ
Г И П	НИКОЛАЕВА		Р		1
Г И П	КОНОВАЛОВА		СЕТКА С-21		
ПРОВЕР	ЛУГОВАЯ		ЦНИИЭП		
РАЗРАБ	БЕРЛОВА		ТОРГОВО-БЫТОВЫХ ЗДАНИЯ И ТУРИСТСКИХ КОМПЛЕКСОВ		

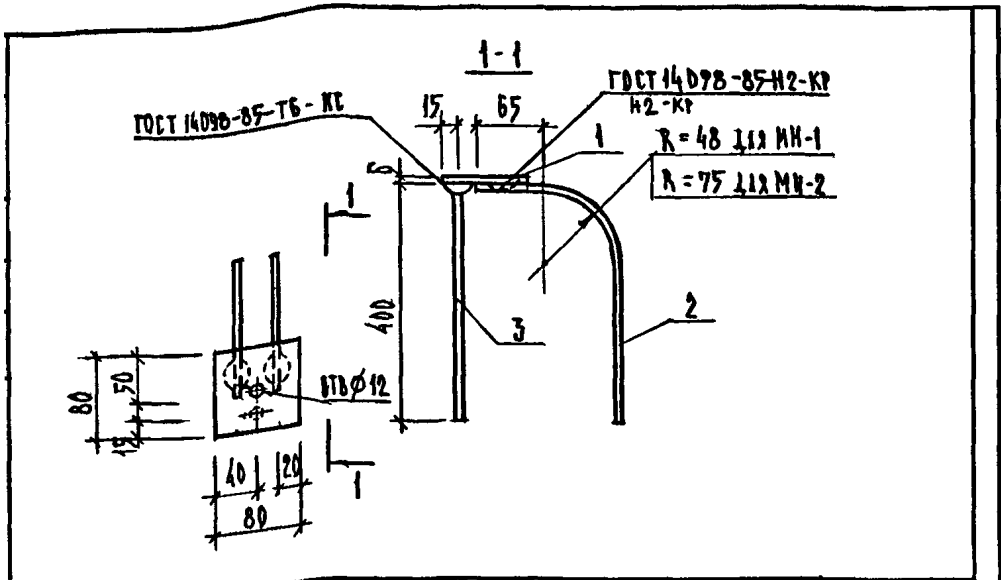

МАРКА СБОРНОГО АРМАТУРНОГО ИЗДЕЛИЯ	ПОЗ.	МАРКА АРМАТУРНОГО ИЗДЕЛИЯ	КОЛ.	МАССА КГ		ОБОЗНАЧЕНИЕ ДОКУМЕНТА
				1 ШТ	ВСЕГО	
MH-1	1	-80 X 6	1	0.30	0.30	Б.4.
	2	OC-1	2	0.38	0.77	К 60
	3	Ø8AIII L= 400	1	0.16	0.16	Б.4.
ИТОГО:				1.23		
MH-2	1	-80 X 6	1	0.30	0.30	Б.4.
	2	OC-2	2	0.40	0.79	К 60
	3	Ø8AIII L= 400	1	0.16	0.16	Б.4.
ИТОГО:				1.25		

1. АРМАТУРА КЛАССА А-III ПО ГОСТ 5781-82
 2. ПРОКАТ - ПО ГОСТ 103-76

НАЧ.ОТД.	ВОЛЫНСКИЙ		1.090.1-1/88. 1-1-К55		
И.КОНТР.	ЕГОРОВ				
ГЛ.КОНСТ.	ШАЦ		СТАДИЯ	ЛИСТ	ЛИСТОВ
Г И П	НИКОЛАЕВА		Р		1
Г И П	КОНОВАЛОВА		ЗАКЛАДНЫЕ ИЗДЕЛИЯ		
ПРОВЕР	ЛГОВАЯ		MH-1, MH-2		
РАЗРАБ	БЕРЛОВА		ЦНИИЭП		

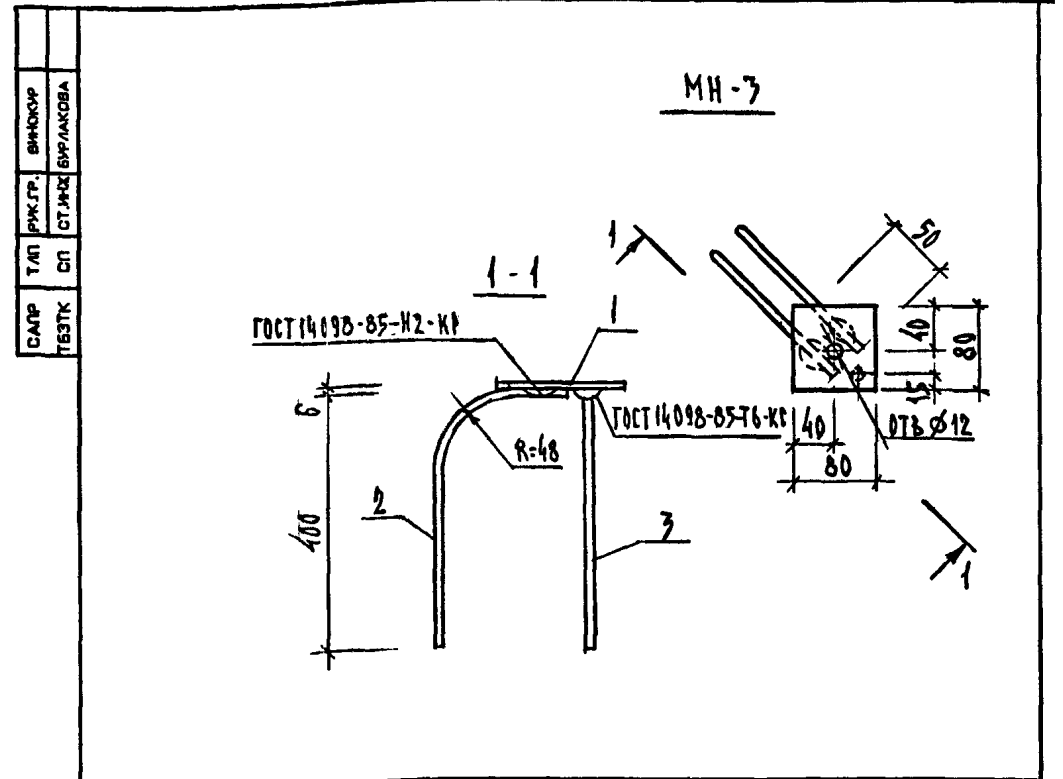

МАРКА СБОРНОГО АРМАТУРНОГО ИЗДЕЛИЯ	ПОЗ.	МАРКА АРМАТУРНОГО ИЗДЕЛИЯ	КОЛ.	МАССА КГ		ОБОЗНАЧЕНИЕ ДОКУМЕНТА
				1 ШТ	ВСЕГО	
MH-3	1	-80 X 6	1	0.30	0.30	Б.4.
	2	OC-1	2	0.38	0.77	К 60
	3	Ø8AIII L= 400	1	0.16	0.16	Б.4.
ИТОГО:				1.23		

1. АРМАТУРА КЛАССА А-III ПО ГОСТ 5781-82
 2. ПРОКАТ - ПО ГОСТ 103-76

НАЧ.ОТД.	ВОЛЫНСКИЙ		1.090.1-1/88. 1-1-К56		
И.КОНТР.	ЕГОР				
ГЛ.КОНСТ.	ШАЦ		СТАДИЯ	ЛИСТ	ЛИСТОВ
Г И П	НИКОЛАЕВА		Р		1
Г И П	КОНОВАЛОВА		ЗАКЛАДНЫЕ ИЗДЕЛИЯ		
ПРОВЕР	ЛГОВАЯ		MH-3		
РАЗРАБ	БЕРЛОВА		ЦНИИЭП		

САПР	Т/П	Р/Ж/ГР	ВИНОКУР
Т/БЗТК	СП	СТ/И/Х	БУРЛАКОВА

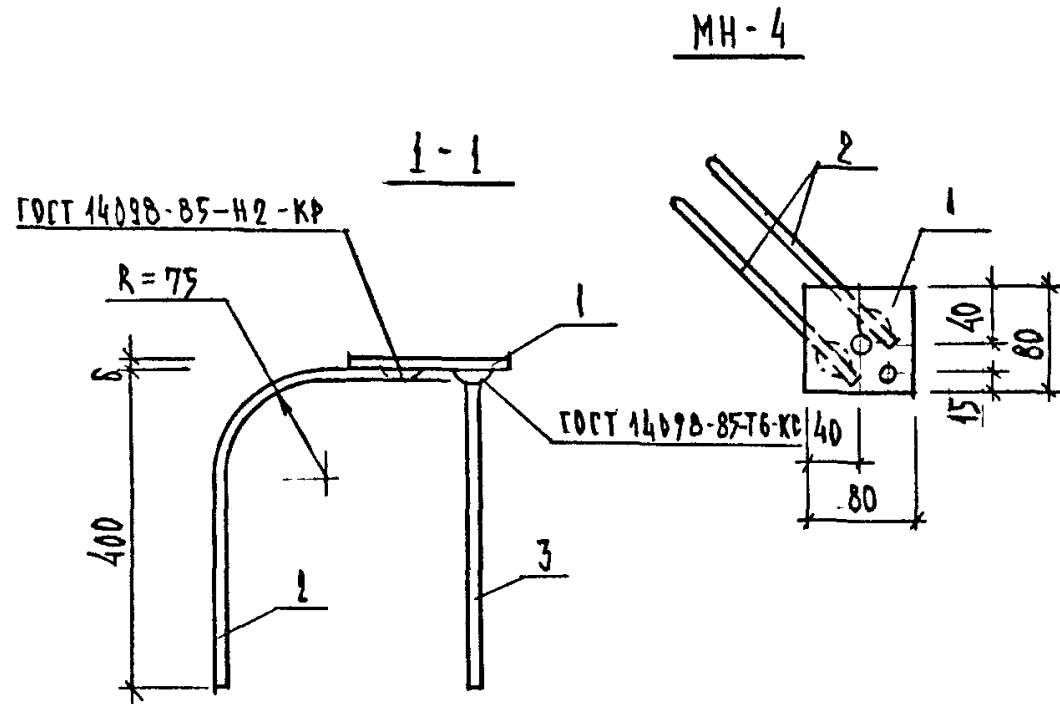

МАРКА СБОРНОГО АРМАТУРНОГО ИЗДЕЛИЯ	ПОЗ.	МАРКА АРМАТУРНОГО ИЗДЕЛИЯ	КОЛ.	МАССА КГ		ОБОЗНАЧЕНИЕ ДОКУМЕНТА
				1 шт	ВСЕГО	
MH-4	1	-80 X 6	1	0.30	0.30	
	2	OC-2	2	0.40	0.79	К 50
	3	Ø8AIII L= 400	1	0.16	0.16	Б.4
ИТОГО:				1.25		

1. АРМАТУРА КЛАССА А-III ПО ГОСТ 5781-82
2. ПРОКАТ ПО ГОСТ 103-76

НАЧ.ОТД.	ВОЛЫНСКИЙ	<i>[Signature]</i>	1.090.1-1/88. 1-1-К 57		
Н.КОНТР.	ЕГОРОВ				
ГЛ.КОНСТ.	ШАЦ	<i>[Signature]</i>	СТАДИЯ	ЛИСТ	ЛИСТОВ
Г И П	НИКОЛАЕВА		Р		1
Г И П	КОНОВАЛОВА	<i>[Signature]</i>	ЗАКЛАДНОЕ ИЗДЕЛИЕ MH-4		
ПРОВЕР	ЛУГОВАЯ				
РАЗРАБ	БЕРЛОВА	<i>[Signature]</i>	ЦНИИЭП ТОРГОВО-ВЫТОВЫХ ЗДАНИЙ И ТУРИСТИЧЕСКИХ КОМПЛЕКСОВ		

САПР	Т/П	Р/Ж/ГР	ВИНОКУР
Т/БЗТК	СП	СТ/И/Х	БУРЛАКОВА

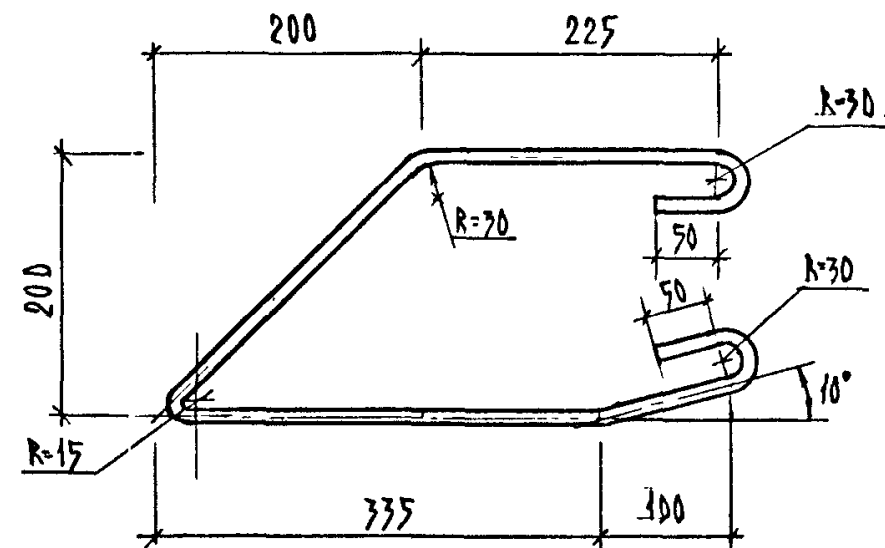

МАРКА ИЗДЕЛИЯ	ПОЗ.	СЕЧЕНИЕ ММ	ДЛИНА ММ	КОЛ.	МАССА КГ		
					ПОЗ.	ВСЕХ	ИЗДЕЛ.
АН	1	Ø12AII	1300	1	1.15	1.15	1.15

АРМАТУРА КЛАССА А-I ПО ГОСТ 5781-82

НАЧ.ОТД.	ВОЛЫНСКИЙ	<i>[Signature]</i>	1.090.1-1/88. 1-1-К 58		
Н.КОНТР.	ЕГОРОВ				
ГЛ.КОНСТ.	ШАЦ	<i>[Signature]</i>	СТАДИЯ	ЛИСТ	ЛИСТОВ
Г И П	НИКОЛАЕВА		Р		1
Г И П	КОНОВАЛОВА	<i>[Signature]</i>	АНКЕР АН		
ПРОВЕР	ЛУГОВАЯ				
РАЗРАБ	БЕРЛОВА	<i>[Signature]</i>	ЦНИИЭП ТОРГОВО-ВЫТОВЫХ ЗДАНИЙ И ТУРИСТИЧЕСКИХ КОМПЛЕКСОВ		

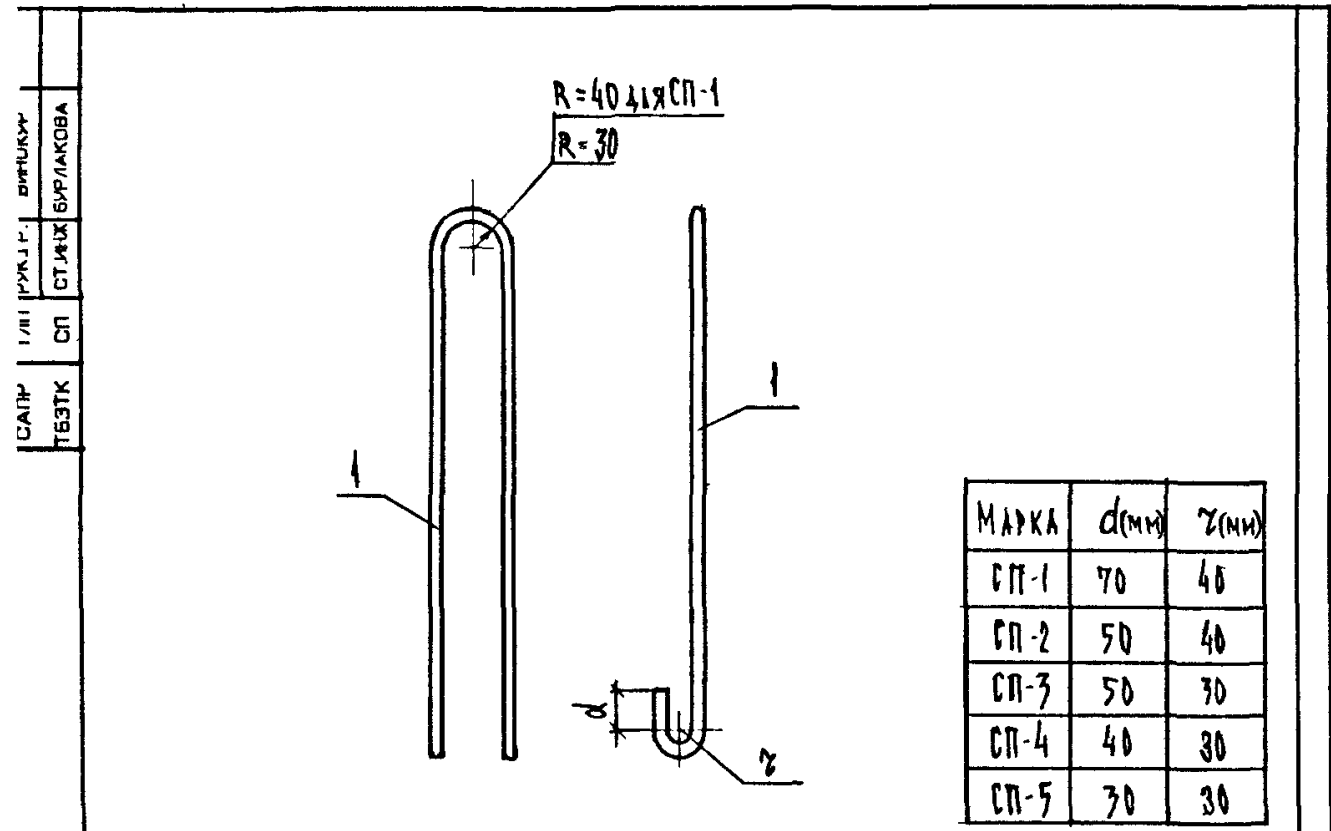

МАРКА	d(мм)	z(мм)
СП-1	70	40
СП-2	50	40
СП-3	50	30
СП-4	40	30
СП-5	30	30

МАРКА ИЗДЕЛИЯ	ПОЗ.	СЕЧЕНИЕ ММ	ДЛИНА ММ	КОЛ.	МАССА КГ		
					ПОЗ.	ВСЕХ	ИЗДЕЛ.
СП-1	1	Φ20A1	2400	1	5.91	5.91	5.91
СП-2	1	Φ18A1	2120	1	4.24	4.24	4.24
СП-3	1	Φ14A1	1760	1	2.13	2.13	2.13
СП-4	1	Φ12A1	1480	1	1.31	1.31	1.31
СП-5	1	Φ10A1	1300	1	0.80	0.80	0.80

АРМАТУРА КЛАССА А-I ПО ГОСТ 5781-82

ИЗБ. ПОДЛ.	ПОДПИСЬ И ДАТА	ВЗАИМНВ.	1.090.1-1/88. 1-1-К 59		
НАЧ.ОТД.	ВОЛЫНСКИЙ		СТАДИЯ ЛИСТ ЛИСТОВ П 1 ЦНИИЭП ТОРГОВО-ВЫТОВЫХ ЗДАНИЙ И ТУРИСТОКИХ КОМПЛЕКСОВ		
Н.КОНТР.	ЕГОРОВ				
ГЛ.КОНСТ.	ШАЦ				
Г И П	НИКОЛАЕВА				
Г И П	КОНОВАЛОВА				
ПРОВЕР	МУГОВАЯ		ПЕТЛИ СТРОПОВОЧНЫЕ СП-1 ÷ СП-5		
РАЗРАБ	БЕРЛОВА				

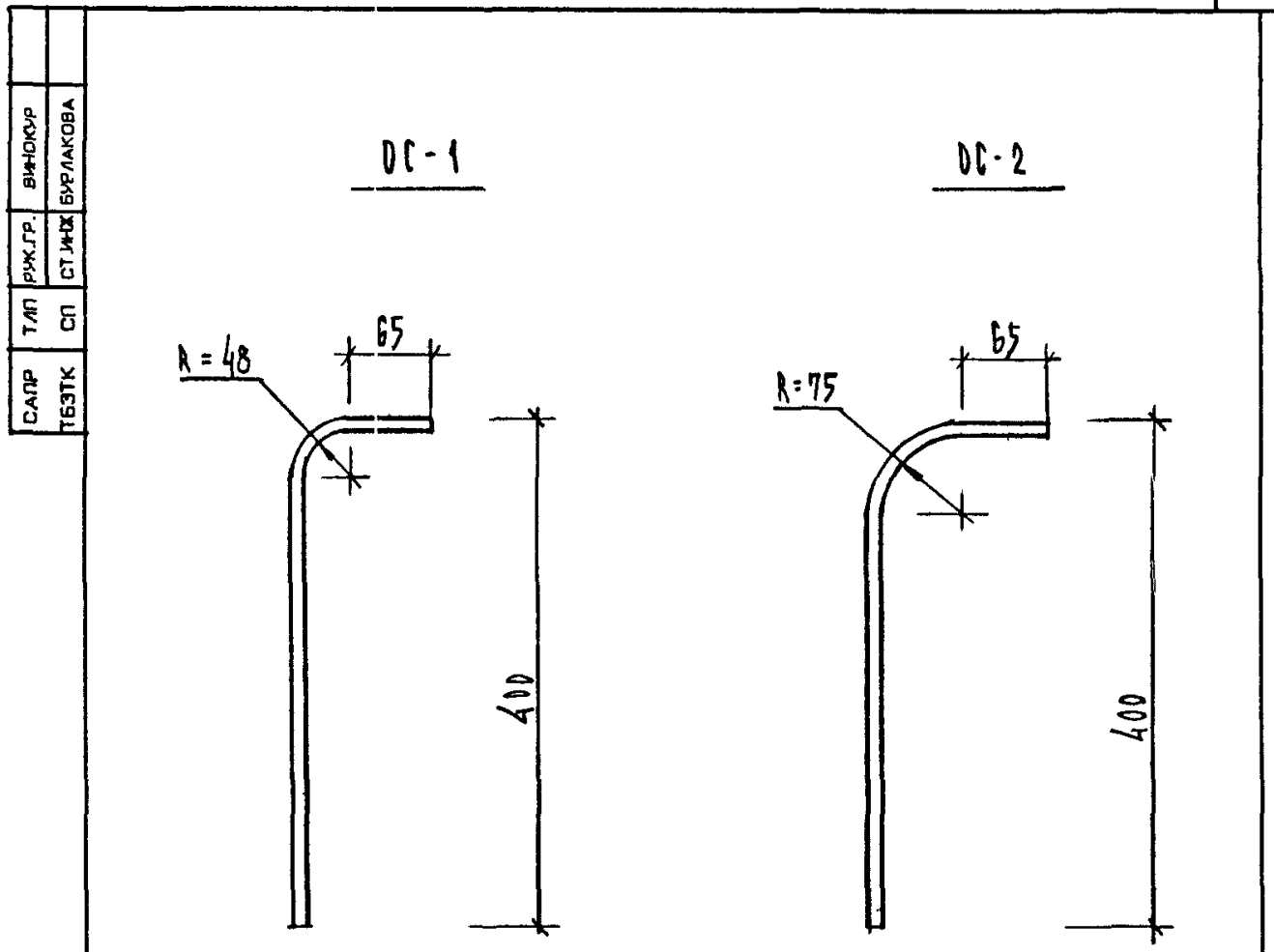

МАРКА ИЗДЕЛИЯ	ПОЗ.	СЕЧЕНИЕ ММ	ДЛИНА ММ	КОЛ.	МАССА КГ		
					ПОЗ.	ВСЕХ	ИЗДЕЛ.
ОС-1	1	Φ8AIII	485	2	0.19	0.38	0.38
ОС-2	1	Φ8AIII	500	2	0.20	0.40	0.40

АРМАТУРА КЛАССА А-III ПО ГОСТ 5781-82

ИЗБ. ПОДЛ.	ПОДПИСЬ И ДАТА	ВЗАИМНВ.	1.090.1-1/88. 1-1-К 60		
НАЧ.ОТД.	ВОЛЫНСКИЙ		СТАДИЯ ЛИСТ ЛИСТОВ П 1 ЦНИИЭП ТОРГОВО-ВЫТОВЫХ ЗДАНИЙ И ТУРИСТОКИХ КОМПЛЕКСОВ		
Н.КОНТР.	ЕГОРОВ				
ГЛ.КОНСТ.	ШАЦ				
Г И П	НИКОЛАЕВА				
Г И П	КОНОВАЛОВА				
ПРОВЕР	МУГОВАЯ		СТЕРЖНИ ОТДЕЛЬНЫЕ ОС-1, ОС-2		
РАЗРАБ	БЕРЛОВА				

САЛП Т/Л ВЕЛЖС ВЕКЮР
ТВЗТК СП ВЕЛЖС ВРЛАНОВА

№В. ПОДА. ПОДПИСЬ И ДАТА ВЗАИМН.

ВЕДОМОСТЬ РАСХОДА СТАЛИ НА 1 ЭЛЕМЕНТ, КГ

МАРКА ЭЛЕМЕНТА	ИЗДЕЛИЯ АРМАТУРНЫЕ										
	АРМАТУРА КЛАССА										
	АIII		ВРІ			АІ					ВСЕГО
	ГОСТ 5781-82		ГОСТ 6727-80			ГОСТ 5781-82					
Ø6	ИТОГО	Ø4	Ø5	ИТОГО	Ø12	Ø14	Ø18	Ø20	ИТОГО		
1ПСЦ 60.21.3.0	25.42	25.42	4.78	15.59	20.37	5.44	0.00	8.48	0.00	13.92	59.71
1ПСЦ 60.21.3.5	25.42	25.42	5.84	15.72	21.56	5.44	0.00	0.00	11.82	17.26	64.24
1ПСЦ 30.21.3.0	12.10	12.10	5.69	4.59	10.28	5.44	4.26	0.00	0.00	9.70	32.08
1ПСЦ 30.21.3.5	12.10	12.10	6.23	4.65	10.88	5.64	4.26	0.00	0.00	9.90	32.88

ПРОДОЛЖЕНИЕ ВЕДОМОСТИ

ИЗДЕЛИЯ ЗАКЛАДНЫЕ					ВСЕГО	ОБЩИЙ РАСХОД
АРМАТУРА КЛАССА		ПРОКАТ				
АIII						
ГОСТ 5781-82		ГОСТ 103-76				
Ø8	ИТОГО	-8 X 80	ИТОГО			
2.79	2.79	0.90	0.90	3.69	63.39	
2.85	2.85	0.90	0.90	3.75	67.69	
1.86	1.86	0.60	0.60	2.46	34.53	
1.90	1.90	0.60	0.60	2.50	35.28	

НАЧ.ОТД.	ВОЛЬНСКИЙ					1.080.1-1/88. 1-1-РС		
Н.КОНТР.	ЕГОРОВ					СТАДИЯ	Л/СТ	Л/СТОВ
ГЛАВ.КОНСТ.	ЩАЦ					Р	1	10
Г И П	НИКОЛАЕВА					ВЕДОМОСТЬ РАСХОДА СТАЛИ		
Г И П	КОЗОВАЛОВА					ЦНИИЭП		
						ТОРГОВО-ВЫПУСК ЗАДАНИЯ ТИРАЖИРОВКА КОМПЛЕКСОВ		

ВЕДОМОСТЬ РАСХОДА СТАЛИ НА 1 ЭЛЕМЕНТ, КГ

МАРКА ЭЛЕМЕНТА	ИЗДЕЛИЯ АРМАТУРНЫЕ										ВСЕГО
	АРМАТУРА КЛАССА										
	АIII				BPI			AI			
	ГОСТ 5781-82				ГОСТ 6727-80			ГОСТ 5781-82			
	φ6	φ8	φ12	ИТОГО	φ4	φ5	ИТОГО	φ10	φ12	ИТОГО	
2ПСЦ 30.21.3.0	9.53	2.01	3.28	14.82	2.86	9.70	12.56	0.00	8.06	8.06	35.44
2ПСЦ 30.21.3.5	9.53	2.01	3.28	14.82	3.32	9.91	13.23	0.00	8.26	8.26	36.31
ПСЦ 18.21.3.0	7.75	0.00	0.00	7.75	3.62	4.19	7.81	1.60	5.44	7.04	22.60
ПСЦ 18.21.3.5	7.75	0.00	0.00	7.75	4.00	4.23	8.23	0.00	8.26	8.26	24.24

ПРОДОЛЖЕНИЕ ВЕДОМОСТИ

ИЗДЕЛИЯ ЗАКЛАДНЫЕ					ВСЕГО	ОБЩИЙ РАСХОД
АРМАТУРА КЛАССА		ПРОКАТ				
АIII		ГОСТ 103-76				
ГОСТ 5781-82		ГОСТ 103-76				
φ8	ИТОГО	-6 X 80	ИТОГО			
1.86	1.86	0.60	0.60	2.46	37.90	
1.90	1.90	0.60	0.60	2.50	38.71	
1.86	1.86	0.60	0.60	2.46	25.06	
1.90	1.90	0.60	0.60	2.50	26.56	

САМР
ТБЭТК

ТАГ
СП

БЕДИК
ВЕДИК

ВЯКСЮР
ВЯРЛАКОВА

ИВБ. ПОДА.

ПОДПИСЬ И ДАТА

ВЗАИМН.

ВЕДОМОСТЬ РАСХОДА СТАЛИ НА 1 ЭЛЕМЕНТ, КГ

МАРКА ЭЛЕМЕНТА	ИЗДЕЛИЯ АРМАТУРНЫЕ									
	АРМАТУРА КЛАССА									
	АIII		ВРI			АI				ВСЕГО
	ГОСТ 5781-82		ГОСТ 6727-80			ГОСТ 5781-82				
Ø6	ИТОГО	Ø4	Ø5	ИТОГО	Ø10	Ø12	Ø14	ИТОГО		
ПСЦ 12.21.3.0	4.76	4.76	2.49	4.00	6.49	1.60	5.44	0.00	7.04	18.29
ПСЦ 12.21.3.5	4.76	4.76	2.75	4.02	6.77	1.60	5.64	0.00	7.24	18.77
1ПСЦ 29.21.3.0	12.92	12.92	5.86	3.76	9.62	0.00	5.40	4.26	9.66	32.20
1ПСЦ 29.21.3.5	12.92	12.92	6.49	3.82	10.31	0.00	5.63	4.26	9.89	33.12

ПРОДОЛЖЕНИЕ ВЕДОМОСТИ

ИЗДЕЛИЯ ЗАКЛАДНЫЕ						ВСЕГО	ОБЩИЙ РАСХОД
АРМАТУРА КЛАССА		ПРОКАТ					
АIII							
ГОСТ 5781-82		ГОСТ 103-76					
Ø8	ИТОГО	-6 X 80	ИТОГО				
1.86	1.86	0.60	0.60	2.46	20.74		
1.90	1.90	0.60	0.60	2.50	21.21		
1.86	1.86	0.60	0.60	2.46	34.65		
1.90	1.90	0.60	0.60	2.50	35.47		

ВЕДОМОСТЬ РАСХОДА СТАЛИ НА 1 ЭЛЕМЕНТ, КГ

МАРКА ЭЛЕМЕНТА	ИЗДЕЛИЯ АРМАТУРНЫЕ									
	АРМАТУРА КЛАССА									
	AIII		BPI			AI				ВСЕГО
	ГОСТ 5781-82		ГОСТ 6727-80			ГОСТ 5781-82				
Ø6	ИТОГО	Ø4	Ø5	ИТОГО	Ø10	Ø12	Ø14	ИТОГО		
2ПСЦ 29.21.3.0	12.92	12.92	5.86	3.76	9.62	0.00	5.40	4.26	9.66	32.20
2ПСЦ 29.21.3.5	12.92	12.92	6.49	3.82	10.31	0.00	5.63	4.26	9.89	33.12
1ПСЦ 17.21.3.0	7.75	7.75	3.76	3.38	7.12	1.60	5.40	0.00	7.00	21.87
1ПСЦ 17.21.3.5	7.75	7.75	4.19	3.40	7.59	0.00	8.25	0.00	8.25	23.59

ПРОДОЛЖЕНИЕ ВЕДОМОСТИ

ИЗДЕЛИЯ ЗАКЛАДНЫЕ					
АРМАТУРА КЛАССА		ПРОКАТ		ВСЕГО	ОБЩИЙ РАСХОД
AIII					
ГОСТ 5781-82		ГОСТ 103-78		ВСЕГО	ОБЩИЙ РАСХОД
Ø8	ИТОГО	-6 X 80	ИТОГО		
1.86	1.86	0.60	0.60	2.46	34.65
1.90	1.90	0.60	0.60	2.50	35.47
1.86	1.86	0.60	0.60	2.46	24.33
1.90	1.90	0.60	0.60	2.50	26.01

САЛР
БЭЗТК

ТАП
СП

ВЕДОМ.
ВЕДОМ.

ВНШОУР
ВРЛАКОВА

ИЧВ. ГОДА.

ПОДПИСЬ И ДАТА

ВЗАИМН.

ВЕДОМОСТЬ РАСХОДА СТАЛИ НА 1 ЭЛЕМЕНТ, КГ

МАРКА ЭЛЕМЕНТА	ИЗДЕЛИЯ АРМАТУРНЫЕ								
	АРМАТУРА КЛАССА								
	AIII		BPI			AI			ВСЕГО
	ГОСТ 5781-82		ГОСТ 6727-80			ГОСТ 5781-82			
Ø6	ИТОГО	Ø4	Ø5	ИТОГО	Ø10	Ø12	ИТОГО		
2ПСЦ 17.21.3.0	7.75	7.75	3.76	3.36	7.12	1.60	5.40	7.00	21.87
2ПСЦ 17.21.3.5	7.75	7.75	2.50	13.41	15.91	0.00	8.06	8.06	31.72
1ПСЦ 11.21.3.0	4.76	4.76	2.50	3.17	5.67	1.60	5.40	7.00	17.43
1ПСЦ 11.21.3.5	4.76	4.76	2.81	3.19	6.00	1.60	5.63	7.23	17.99

ПРОДОЛЖЕНИЕ ВЕДОМОСТИ

ИЗДЕЛИЯ ЗАКЛАДНЫЕ					
АРМАТУРА КЛАССА		ПРОКАТ		ВСЕГО	ОБЩИЙ РАСХОД
AIII					
ГОСТ 5781-82		ГОСТ 103-76			
Ø6	ИТОГО	-6 X 80	ИТОГО		
1.86	1.86	0.60	0.60	2.46	24.33
1.90	1.90	0.60	0.60	2.50	26.01
1.86	1.86	0.60	0.60	2.46	19.88
1.90	1.90	0.60	0.60	2.50	20.43

САПР БЕЗТК
 Т/Л СП
 ВЕДИЖ ВЕДИЖ
 ВМРОСР ВР/АКОВА

ВЕДОМОСТЬ РАСХОДА СТАЛИ НА 1 ЭЛЕМЕНТ, КГ

МАРКА ЭЛЕМЕНТА	ИЗДЕЛИЯ АРМАТУРНЫЕ									
	АРМАТУРА КЛАССА									
	AIII		BPI			AI				ВСЕГО
	ГОСТ 5781-82		ГОСТ 6727-80			ГОСТ 5781-82				
	φ6	ИТОГО	φ4	φ5	ИТОГО	φ10	φ12	φ14	ИТОГО	
2ПСЦ 11.21.3.0	4.76	4.76	2.50	3.17	5.67	1.60	5.40	0.00	7.00	17.43
2ПСЦ 11.21.3.5	4.76	4.76	2.81	3.19	6.00	1.60	5.63	0.00	7.23	17.99
2ПСЦ 33.21.3.0	12.92	12.92	6.58	5.56	12.16	0.00	5.40	4.26	9.66	34.74
2ПСЦ 33.21.3.5	12.92	12.92	7.25	5.64	12.89	0.00	5.63	4.26	9.89	35.70

ПРОДОЛЖЕНИЕ ВЕДОМОСТИ

ИЗДЕЛИЯ ЗАКЛАДНЫЕ					
АРМАТУРА КЛАССА		ПРОКАТ		ВСЕГО	ОБЩИЙ РАСХОД
AIII					
ГОСТ 5781-82		ГОСТ 103-76			
φ8	ИТОГО	-6 X 80	ИТОГО		
1.86	1.86	0.60	0.60	2.46	19.88
1.90	1.90	0.60	0.60	2.50	20.43
1.86	1.86	0.60	0.60	2.46	37.18
1.90	1.90	0.60	0.60	2.50	38.34

ИМБ. ПОДАЛ.
 ПОДПИСЬ И ДАТА
 ВЗАИМН.В.

ВЕДОМОСТЬ РАСХОДА СТАЛИ НА 1 ЭЛЕМЕНТ, КГ

МАРКА ЭЛЕМЕНТА	ИЗДЕЛИЯ АРМАТУРНЫЕ									
	АРМАТУРА КЛАССА									
	AIII		BPI			AI				ВСЕГО
	ГОСТ 5781-82		ГОСТ 6727-80			ГОСТ 5781-82				
	Ø6	ИТОГО	Ø4	Ø5	ИТОГО	Ø10	Ø12	Ø14	ИТОГО	
ЗПСЦ 33.21.3.0	12.92	12.92	6.58	5.58	12.16	0.00	5.40	4.26	9.66	34.74
ЗПСЦ 33.21.3.5	12.92	12.92	7.25	5.64	12.89	0.00	5.63	4.26	9.89	35.70
2ПСЦ 21.21.3.0	7.75	7.75	4.26	5.18	9.44	1.60	5.40	0.00	7.00	24.19
2ПСЦ 21.21.3.5	7.75	7.75	4.73	5.22	9.95	0.00	7.25	0.00	7.25	24.95

ПРОДОЛЖЕНИЕ ВЕДОМОСТИ

ИЗДЕЛИЯ ЗАКЛАДНЫЕ					
АРМАТУРА КЛАССА		ПРОКАТ		ВСЕГО	ОБЩИЙ РАСХОД
AIII		ГОСТ 403-76			
Ø8	ИТОГО	-6 X 80	ИТОГО		
1.86	1.86	0.60	0.60	2.46	37.18
1.90	1.90	0.60	0.60	2.50	38.34
1.86	1.86	0.60	0.60	2.46	26.64
1.90	1.90	0.60	0.60	2.50	27.35

ВЕДОМОСТЬ РАСХОДА СТАЛИ НА 1 ЭЛЕМЕНТ, КГ

МАРКА ЭЛЕМЕНТА	ИЗДЕЛИЯ АРМАТУРНЫЕ								
	АРМАТУРА КЛАССА								
	AIII		BPI			AII			ВСЕГО
	ГОСТ 5781-82		ГОСТ 8727-80			ГОСТ 5781-82			
	φ6	ИТОГО	φ4	φ5	ИТОГО	φ10	φ12	ИТОГО	
ЗПСЦ 21.21.3.0	7.75	7.75	4.26	5.18	9.44	1.60	5.40	7.00	24.19
ЗПСЦ 21.21.3.5	7.75	7.75	4.73	5.22	9.95	0.00	7.25	7.25	24.95
2ПСЦ 15.21.3.0	4.78	4.78	2.98	4.99	7.95	1.60	5.40	7.00	19.71
2ПСЦ 15.21.3.5	4.78	4.78	3.31	5.01	8.32	1.60	5.63	7.23	20.31

ПРОДОЛЖЕНИЕ ВЕДОМОСТИ

ИЗДЕЛИЯ ЗАКЛАДНЫЕ					
АРМАТУРА КЛАССА		ПРОКАТ		ВСЕГО	ОБЩИЙ РАСХОД
AIII					
ГОСТ 5781-82		ГОСТ 103-76			
φ8	ИТОГО	-6 X 80	ИТОГО		
1.86	1.86	0.60	0.60	2.46	26.64
1.90	1.90	0.60	0.60	2.50	27.35
1.86	1.86	0.60	0.60	2.46	22.15
1.90	1.90	0.60	0.60	2.50	22.71

САПР
ГБЗТК

Т/П
СП

ВЕДОМ. БЕД.АРМ.
ВЕДОМ. ВРТАМАНОВА

ВН.КОПР

№В. ПОДА.

ПОДПИСЬ И ДАТА

ВЗАИМН.В.

ВЕДОМОСТЬ РАСХОДА СТАЛИ НА 1 ЭЛЕМЕНТ, КГ

МАРКА ЭЛЕМЕНТА	ИЗДЕЛИЯ АРМАТУРНЫЕ								
	АРМАТУРА КЛАССА								
	AIII		BPI			AII			ВСЕГО
	ГОСТ 5781-82		ГОСТ 6727-80			ГОСТ 5781-82			
	Ø6	ИТОГО	Ø4	Ø5	ИТОГО	Ø10	Ø12	ИТОГО	
ЗПСЦ 15.21.3.0	4.76	4.76	2.96	4.99	7.95	1.60	5.40	7.00	19.71
ЗПСЦ 15.21.3.5	4.76	4.76	3.31	5.01	8.32	1.60	5.63	7.23	20.31
1ПСЦ 14.21.3.0	4.76	4.76	2.97	4.16	7.13	1.60	5.40	7.00	18.89
1ПСЦ 14.21.3.5	4.76	4.76	3.37	4.18	7.55	1.60	5.63	7.23	19.54

ПРОДОЛЖЕНИЕ ВЕДОМОСТИ

ИЗДЕЛИЯ ЗАКЛАДНЫЕ					
АРМАТУРА КЛАССА		ПРОКАТ		ВСЕГО	ОБЩИЙ РАСХОД
AIII					
ГОСТ 5781-82		ГОСТ 103-76			
Ø6	ИТОГО	-8 X 80	ИТОГО		
1.86	1.86	0.60	0.60	2.46	22.15
1.90	1.90	0.60	0.60	2.50	22.71
1.86	1.86	0.60	0.60	2.46	21.33
1.90	1.90	0.60	0.60	2.50	21.98

И/Л
ВЕД.ИЖ.
ВЕД.ИЖ.
ВР.ЛАНОВА

Т/Л
ВЕД.ИЖ.
ВЕД.ИЖ.
ВР.ЛАНОВА

С/Л
ВЕД.ИЖ.
ВЕД.ИЖ.
ВР.ЛАНОВА

С/Л
ВЕД.ИЖ.
ВЕД.ИЖ.
ВР.ЛАНОВА

И.Ф. ПОДП.

ПОДПИС И ДАТА

ВЗЛ.ИЖ.

ВЕДОМОСТЬ РАСХОДА СТАЛИ НА 1 ЭЛЕМЕНТ, КГ

МАРКА ЭЛЕМЕНТА	ИЗДЕЛИЯ АРМАТУРНЫЕ									
	АРМАТУРА КЛАССА									
	AIII		BPI			AI				ВСЕГО
	ГОСТ 5781-82		ГОСТ 6727-80			ГОСТ 5781-82				
Ø6	ИТОГО	Ø4	Ø5	ИТОГО	Ø10	Ø12	Ø14	ИТОГО		
2ПСЦ 14.21.3.0	4.76	4.76	2.97	4.16	7.13	1.60	5.40	0.00	7.00	18.89
2ПСЦ 14.21.3.5	4.76	4.76	3.37	4.18	7.55	1.60	5.63	0.00	7.23	19.54
ПСЦ 28.21.3.0	12.92	12.92	5.97	2.93	8.90	0.00	5.40	4.26	9.66	31.48
ПСЦ 28.21.3.5	12.92	12.92	6.55	2.99	9.54	0.00	5.63	4.26	9.89	32.35

ПРОДОЛЖЕНИЕ ВЕДОМОСТИ

ИЗДЕЛИЯ ЗАКЛАДНЫЕ					
АРМАТУРА КЛАССА		ПРОКАТ		ВСЕГО	ОБЩИЙ РАСХОД
AIII					
ГОСТ 5781-82		ГОСТ 103-76			
Ø8	ИТОГО	-6 X 80	ИТОГО		
1.86	1.86	0.60	0.60	2.46	21.33
1.90	1.90	0.60	0.60	2.50	21.96
1.86	1.86	0.60	0.60	2.46	33.81
1.90	1.90	0.60	0.60	2.50	34.72

САЛР
Т/Л
ВЕДИЖ
ВАНЮКР
Б/Р/АКОВА

ИЗВ. ПОДА.
ПОДПИСЬ И ДАТА
ВЗАИМЧ.