

ТИПОВЫЕ СТРОИТЕЛЬНЫЕ КОНСТРУКЦИИ, ИЗДЕЛИЯ И УЗЛЫ

## СЕРИЯ 1.050.1-1/88

СБОРНЫЕ ЖЕЛЕЗОБЕТОННЫЕ КОНСТРУКЦИИ МЕЖВИДОВОГО  
ПРИМЕНЕНИЯ ДЛЯ КРУПНОПАНЕЛЬНЫХ ОБЩЕСТВЕННЫХ ЗДАНИЙ  
И ВСПОМОГАТЕЛЬНЫХ ЗДАНИЙ ПРОМЫШЛЕННЫХ ПРЕДПРИЯТИЙ  
С ВЫСОТОЙ ЭТАЖА 3,3 М

ВЫПУСК 5-2

ПЛИТЫ ПЕРЕКРЫТИЙ МНОГОПУСТОТНЫЕ ВЫСОТОЙ 260 ММ,  
ДЛИНОЙ 2980 ММ, АРМИРОВАННЫЕ СТЕРЖНЯМИ ИЗ СТАЛИ  
КЛАССА А-III, ДЛИНОЙ 5980, 6580 И 7180 ММ,  
АРМИРОВАННЫЕ НАПРЯГАЕМОЙ АРМАТУРОЙ ИЗ СТАЛИ КЛАССА Аτ-V

РАБОЧИЕ ЧЕРТЕЖИ

23790

ЦЕНА 4-41

ТИПОВЫЕ СТРОИТЕЛЬНЫЕ КОНСТРУКЦИИ, ИЗДЕЛИЯ И УЗЛЫ

СЕРИЯ 1.090.1-1/88

СБОРНЫЕ ЖЕЛЕЗОБЕТОННЫЕ КОНСТРУКЦИИ МЕЖВИДОВОГО  
ПРИМЕНЕНИЯ ДЛЯ КРУПНОПАНЕЛЬНЫХ ОБЩЕСТВЕННЫХ ЗДАНИЙ  
И ВСПОМОГАТЕЛЬНЫХ ЗДАНИЙ ПРОМЫШЛЕННЫХ ПРЕДПРИЯТИЙ  
С ВЫСОТОЙ ЭТАЖА 3,3 М

ВЫПУСК 5-2

ПЛИТЫ ПЕРЕКРЫТИЙ МНОГОПУСТОТНЫЕ ВЫСОТОЙ 260 ММ  
ДЛИНОЙ 2980 ММ, АРМИРОВАННЫЕ СТЕРЖНЯМИ ИЗ СТАЛИ КЛАССА А-III,  
ДЛИНОЙ 5980, 6580 И 7180 ММ, АРМИРОВАННЫЕ НАПРЯГАЕМОЙ  
АРМАТУРОЙ ИЗ СТАЛИ КЛАССА А-IV

РАБОЧИЕ ЧЕРТЕЖИ

РАЗРАБОТАНЫ

ЦНИИЭП ТОРГОВО-БЫТОВЫХ ЗДАНИЙ И  
ТУРИСТСКИХ КОМПЛЕКСОВ

ДИРЕКТОР ИНСТИТУТА  
НАЧАЛЬНИК ОТДЕЛА  
ГЛАВНЫЙ ИНЖЕНЕР ПРОЕКТА  
ГЛАВНЫЙ ТЕХНОЛОГ  
ЗАВ.ОТД.ИССЛЕДОВАНИЙ  
ЭКОНОМИКИ КОНСТРУКЦИИ  
НАЧАЛЬНИК СОТРУДНИК  
СОВМЕСТНО С НИИИЖБ  
ЗАМ.ДИРЕКТОРА ИН-ТА  
ЗАВ.ЛАБОРАТОРИЕЙ  
ЗАВ. СЕКТОРОМ



В.И. ЛЕПОКИН  
Б.Н. ВОЛЬНСКИЙ  
С.Б. ШАЦ  
Г.Л. КАЦ



В.Л. МОРОЗОВСКИЙ  
Ю.Ц. ХОДОШ



Т.С. МАМЕДОВ  
В.А. ЗКУЩИМ  
В.Г. КРАМАРЬ

УТВЕРЖДЕНЫ

ГОССТРОЕМ СССР

ПРОТОКОЛ ОТ 28.03.89 № АЧ-14

ВВЕДЕНЫ В ДЕЙСТВИЕ С 04.10.89

ОБОЗНАЧЕНИЕ ДОКУМЕНТА	НАИМЕНОВАНИЕ	СТР.
1.090.1-1/88.5-2-ТТ	ТЕХНИЧЕСКИЕ ТРЕБОВАНИЯ	3
К1	ПЛИТЫ ПЕРЕКРЫТИЯ ПК30.12.2,6-6;	
	ПК30.12.2,6-8	10
К2	ПЛИТЫ ПЕРЕКРЫТИЯ ПК30.15.2,6-6;	
	ПК30.15.2,6-8	12
К3	ПЛИТЫ ПЕРЕКРЫТИЯ ПК60.12.2,6-6АТУ	
	ПК60.12.2,6-8АТУ; ПК60.12.2,6-6АТУ-1	
	ПК60.12.2,6-8АТУ-1	14
К4	ПЛИТЫ ПЕРЕКРЫТИЯ ПК60.15.2,6-6АТУ;	
	ПК60.15.2,6-8АТУ; ПК60.15.2,6-6АТУ-1;	
	ПК60.15.2,6-8АТУ-1	17
К5	ПЛИТЫ ПЕРЕКРЫТИЯ ПК66.12.2,6-6АТУ;	
	ПК66.12.2,6-8АТУ; ПК66.12.2,6-6АТУ-1;	
	ПК66.12.2,6-8АТУ-1	20
К6	ПЛИТЫ ПЕРЕКРЫТИЯ ПК66.15.2,6-6АТУ;	
	ПК66.15.2,6-8АТУ; ПК66.15.2,6-6АТУ-1;	
	ПК66.15.2,6-8АТУ-1	23
К7	ПЛИТЫ ПЕРЕКРЫТИЯ ПК72.12.2,6-6АТУ;	
	ПК72.12.2,6-8АТУ; ПК72.12.2,6-6АТУ-1;	
	ПК72.12.2,6-8АТУ-1	26
К8	ПЛИТЫ ПЕРЕКРЫТИЯ ПК72.15.2,6-6АТУ;	
	ПК72.15.2,6-8АТУ; ПК72.15.2,6-6АТУ-1;	
	ПК72.15.2,6-8АТУ-1	29
К9	ПЛИТЫ ПЕРЕКРЫТИЯ ПК30.15.2,6-6-В	
	ПК30.15.2,6-8-В	32

ОБОЗНАЧЕНИЕ ДОКУМЕНТА	НАИМЕНОВАНИЕ	СТР.
1.090.1-1/88.5-2-К10	ПЛИТЫ ПЕРЕКРЫТИЯ ПК60.15.2,6-6АТУТ-В;	
	ПК60.15.2,6-8АТУТ-В	34
К11	ПЛИТЫ ПЕРЕКРЫТИЯ ПК66.15.2,6-6АТУТ-В	
	ПК66.15.2,6-8АТУТ-В	37
К12	ПЛИТЫ ПЕРЕКРЫТИЯ ПК72.15.2,6-6АТУТ-В	
	ПК72.15.2,6-8АТУТ-В	40
К13	УЗЛЫ	43
РС	ВЕДОМОСТЬ РАСХОДА СТАЛИ	48

НАЧ.ОТД.	ВОЛЖСКИМ	<i>Е.С.</i>		1.090.1-11/88.5-2		
И.КОНТР.	ЕГОРОВ	<i>Е.С.</i>				
ГЛ.КОНСТ.	ШАЦ	<i>Е.С.</i>		СТАДИЯ	ЛИСТ	ЛИСТОВ
Г И П	НИКОЛАЕВА	<i>Е.С.</i>		Р		1
Г И П	КОНОВАЛОВА	<i>Е.С.</i>		ЦНИИЭП		
ПРОВЕР				ТОПОВОД- МАТОСЫХ ЗЕМЛЯ И ТРУБОТОЧКИ КОМПЛЕКС		
РАЗРАБ						

СОДЕРЖАНИЕ

1. Общая часть

Выпуск 5-2 "Плиты перекрытий многопустотные высотой 260 мм, длиной 2980 мм, армированные стержнями из стали класса А-III, длиной 5980 мм, 6580 мм и 7180 мм, армированные напрягаемой арматурой из стали класса Ат-V" входит в состав серии I.090.I-I/88 "Сборные железобетонные конструкции межвидового применения для крупнопанельных общественных зданий и вспомогательных зданий промышленных предприятий с высотой этажа 3,3 м".

Выпуск содержит: технические требования, опалубочные и арматурные чертежи с выборкой материалов на них, ведомости расхода стали на плиты, опалубочные и арматурные узлы.

Выпуск 5-2 содержит рабочие чертежи многопустотных плит перекрытий повышенной заводской готовности из тяжелого бетона с высотой 260 мм и диаметром пустот I59 мм. Плиты разработаны по авторскому свидетельству № II3I984, и, благодаря своей конструкции, обеспечивают звукоизоляцию, а также размещение инженерных коммуникаций в перекрытии без устройства бетонной подготовки.

Настоящий выпуск следует рассматривать совместно с выпуском 5-3 "Плиты перекрытий многопустотные и ребристые высотой 220 мм и многопустотные высотой 260 мм длиной 2980 мм, армированные стержнями из стали класса А-III, длиной 5980, 6580 и 7180 мм, армированные напрягаемой арматурой из стали класса Ат-V. Арматурные и закладные изделия".

Многопустотные плиты данного альбома по габаритам в плане, номенклатуре и назначению заменяют типовые плиты серии I.090.I-I/88, выпуск 5-1. "Плиты перекрытий многопустотные и ребристые длиной 2980 мм, армированные стержнями из стали класса А-III, длиной 5980, 6580 и 7180 мм, армированные напрягаемой арматурой из стали класса Ат-V".

Номенклатура плит перекрытий включает в себя многопустотные плиты длиной 2980 мм, 5980 мм, 6580 мм, 7180 мм и шириной II90 мм и I490 мм - рядовые, пристенные и с вырезом в торце для пропуска вентиляционного блока. Пристенные плиты отличаются от рядовых наличием дополнительных

закладных изделий по длинной стороне плиты, которые предназначены для связи плит перекрытий с наружными стенами.

Расчет и конструирование плит произведены в соответствии с требованиями СНиП 2.03.01-84 и техническими условиями проектирования многопустотных плит повышенной заводской готовности толщиной 260 мм для перекрытий крупнопанельных зданий серии I.090.I-I, разработанными ЦНИИЭП торгово-бытовых зданий и туристских комплексов совместно с НИИЖБ Госстроя СССР (задание 0.55.04.06..02.C II план НИР ЦНИИЭП торгово-бытовых зданий и туристских комплексов с.49, п.5.3.2.I) и расчетом огнестойкости плит, выполненным СФ ДИСИ. (письмо № 996-НИС от 09.10.87г.).

Нагрузки на плиты без учета собственного веса плит приведены в таблице I.

Таблица I

Виды нагрузок	Нагрузки на перекрытие, кгс/м <sup>2</sup>	
Расчетная	600	800
Нормативная	500	670
в т.ч. длительная	380	550
Кратковременная	I20	I20

Собственная масса плит при расчете принята для ширины плит II90 мм - 383 кг /м<sup>2</sup>, для плит шириной I490 мм - 406 кг /м<sup>2</sup>, для плит шириной I490 мм с индексом "В" - 470 кг /м<sup>2</sup>.

Плиты рассчитаны как шарнирно-опорные балки.

Опорные сечения запроектированы с учетом момента защемления на опоре, который принят 10% от пролетного момента при действии полезной нормативной нагрузки. Автоматизированный расчет выполнен по программам

ИЗВ. ПОДА.	ПОДПИСЬ И ДАТА	ВЗЯЛИ №	I.090.I-I/88. 5-2 - ТТ			
НАЧ.ОТД.	ВОЛЫНСКАЯ	<i>[подпись]</i>	Технические требования	СТАДИЯ	ЛИСТ	ЛИСТОВ
Н.КОНТР.	ЕГОРОВ	<i>[подпись]</i>			1	7
ГЛАВНСТ.	ШАЦ	<i>[подпись]</i>	ЦНИИЭП	торгово-бытовых зданий и туристских комплексов		
Г И П	НИКОЛАЕВА	<i>[подпись]</i>				
Г И П	КОНОВАЛОВА	<i>[подпись]</i>				

23790 4

" INTEGRA" и " RECLE ", составленным в ЦНИИЭП торгово-бытовых зданий<sup>3</sup> и туристских комплексов.

Категория трещиностойкости плит - третья. Предел огнестойкости плит не ниже 0,75 часа.

Для монтажа плит применены петли замкнутой конструкции серии 3.400-7, выпуск 2, разработанные КТБ "Стройиндустрия" и ПИ-1 (г. Ленинград). Открытые торцы плит должны быть заделаны бетоном или бетонными вкладышами того же класса бетона, что и плита. Заделка вкладышей в торце выполняется непосредственно после извлечения пуансонов до пропаривания плит, при этом должно быть обеспечено плотное примыкание вкладышей.

Применение плит без заделки открытого торца не допускается.

Закладные изделия, предусмотренные в плитах, воспринимают усилия растяжения 2,6 тс. Для обеспечения совместной работы смежных плит на их боковых гранях предусмотрены шпонки закрытого типа.

Марка плит состоит из буквенно-цифровых групп, которые разделяются дефисом (например: ПК 30.12.2,6-6; ПК 60.12.2,6-6АтУ; ПК 66.12.2,6-8АтУ-1; ПК 72.15.2,6-6АтУ-В).

Буквенный индекс первой группы марки обозначает тип конструкции - - плита многопустотная. Цифры, стоящие после буквенного индекса, обозначают округленные размеры длины, ширины и высоты конструкции в дециметрах.

Вторая группа марки характеризует величину расчетной нагрузки в сотнях килограммов на квадратный метр, класс стали напрягаемой арматуры.

Третья группа марки обозначает:

"Г" - наличие дополнительных закладных изделий;

"В" - наличие выреза в многопустотных плитах для пропуска вентиляционных блоков.

Марки проставляются на чертежах и спецификациях проекта в заказах заводам-изготовителям и на изделиях. Каждая изготовленная панель должна иметь маркировку согласно ГОСТ 13015.2-81.

## 2. Конструкция плит

Плиты изготавливаются из тяжелого бетона классов В 12,5 и В 15.

В качестве напрягаемой арматуры принята сталь стержневая термически упрочненная периодического профиля класса Ат-У по ГОСТ 10884-81. В случае отсутствия арматуры из стали класса Ат-У допускается применять арматуру из стали класса А-У и Ат-Уск, имеющие те же прочностные характеристики.

Материал сеток и каркасов - обыкновенная арматурная проволока периодического профиля класса Вр-1 ГОСТ 6727-80 и стержни из горячекатанной арматурной стали периодического профиля класса А-III по ГОСТ 5781-82.

Для монтажных петель должна применяться горячекатанная сталь класса А-1 марки ВСтЗсп2 и ВСтЗпс2. В случае, если монтаж плит возможен при зимней температуре ниже минус 40°C, применение петель из стали марки ВСтЗпс2 не допускается.

Марка проектной стали для закладных изделий должна назначаться в конкретном проекте в соответствии с приложением 2 (п.1а) СНиП 2.03.01-84 в зависимости от температуры наружного воздуха.

В ведомостях расхода стали не учтен расход стали на осадку анкеров закладных изделий в процессе сварки втавр, который составляет до 2% расхода стали на эти анкера.

Толщина защитного слоя до низа напрягаемой арматуры - 20 мм, для сеток - 15 мм.

Плиты армируются (у опор) корытообразными сетками для анкеровки арматуры, плоскими сетками для препятствия раскрытию трещин в верхней зоне. Для обеспечения прочности и огнестойкости наклонных сечений плит плоские каркасы устанавливаются только в плитах пролетом 7,2 и 6,6 м.

I.090.I-I/88. 5-2 - ТТ

ЛСТ  
2

237'90 5

ФОРМАТ А3

### 3. Указания по изготовлению плит

При изготовлении плит необходимо выполнять требования действующих нормативных документов и инструктивных документов, а также настоящей проектной документации. Плиты могут изготавливаться по агрегатно-поточной или конвейерной технологиям. До начала производства плит завод-изготовитель должен разработать технические условия и технологические правила, определяющие основные способы производства и контроля качества изготовления изделий.

Предварительное напряжение стержневой арматуры предусмотрено электротермическим способом с натяжением на выносные упоры поддонов или форм. При этом температура нагрева стержней не должна превышать  $400^{\circ}\text{C}$ . Значения напряжений, контролируемые по окончании натяжения на упоры  $\sigma_{\text{спI}}$ , численно равны напряжениям  $\sigma_{\text{сп}}$ , указанным в п.3.7 с учетом допускаемых нормами отклонений. В процессе производства плит должны проводиться контрольные испытания арматурных стержней после электро-нагрева. Предварительное напряжение в арматуре принято для пролета 7,2 м -  $\sigma_{\text{сп}} = 600 \text{ МПа}$  ( $6000 \text{ кгс/см}^2$ ), для пролетов 6,6 и 6,0 м -  $\sigma_{\text{сп}} = 560 \text{ МПа}$  ( $5600 \text{ кгс/см}^2$ ).

Передачная прочность бетона  $R_{\text{вр}} = 11 \text{ МПа}$  ( $110 \text{ кгс/см}^2$ ). Отпуск напрягаемой арматуры производить плавно, мгновенная передача усилий на бетон не допускается.

Отпускная прочность бетона должна составлять 70% от проектной в теплый период года и 85% - в холодный период в соответствии с ГОСТ 13015.0-83 изм.1.

При бетонировании плит особое внимание следует обратить на тщательное заполнение бетоном опорных зон.

Замкнутые монтажные петли серии 3.400-7 накладываются на напрягаемый арматурный стержень перед укладкой его в форму. После закрепления арматурного стержня на упорах формы монтажные петли следует передвинуть в проектное положение и повернуть вдоль напрягаемой арматуры.

При изготовлении плит их поверхность должна быть заглажена под наклейку линолеума.

### 4. Указания по испытанию плит

Испытания и оценка прочности, жесткости и трещиностойкости плит производятся согласно ГОСТ 8829-85. Испытания производятся нагружением конструкции до контролируемого предельного состояния (прочности, жесткости, трещиностойкости в рабочем положении). При испытаниях по прочности величины полных контрольных нагрузок (включающих собственную массу конструкции) приняты равными величине, соответствующей полной расчетной нагрузке (с учетом данных таблицы I приложения в ГОСТ 8829-85)

Величина коэффициента  $C$  определена в зависимости от характера разрушения конструкции - см. таблицу 3 "Проверка прочности" ТТ на листе 6 Там же приведены величины допустимых отклонений разрушающей нагрузки от контрольной, при которой партия конструкций признается годной или требуется повторное испытание согласно п.6.1.2. ГОСТ 8829-85.

При проверке жесткости плит величина полной контрольной нагрузки принята равной постоянной и длительной нормативной нагрузке, умноженной на коэффициент  $K \leq 1$  - для учета влияния возраста бетона конструкции в день испытания согласно п.6.2 ГОСТ 8829-85.

Прикладываемая при испытании контрольная нагрузка (за вычетом собственной массы плиты) и величины контрольного прогиба от контрольной нагрузки приведены в таблице 5 ТТ на листе 7.

Оценка жесткости плит должна производиться по величине измеренного прогиба  $f_{\text{изм.}}$ , которая сопоставляется с величиной  $f_{\text{к}}$  с учетом отношения  $f_{\text{изм.}} / f_{\text{пред.}}$ . Величины  $f_{\text{изм.}}$  с учетом их возможных отклонений от  $f_{\text{к}}$ , при которых партия конструкций признается годной или требует повторного испытания, приведены в таблице 5 ТТ на листе 7.

Оценка трещиностойкости плит, как конструкций, отвечающей требова-

I.090.I-I/88.5-2 - ТТ

ЛИСТ

3

23790 6

№. ПОДА. ПОДПИСЬ И ДАТА. ВЗАИМН.

ниям третьей категории, производится по ширине раскрытия трещин при действии полной нормативной нагрузки.

Величины контрольной прикладываемой нагрузки (за вычетом собственной массы плиты) в зависимости от срока испытаний и контрольные величины раскрытия трещин приведены в таблице 4 ТТ на листе 6.

Партия конструкций признается годной при  $a_{изм.} \leq a_k$ , где  $a_{изм.}$  — измеренная ширина раскрытия трещин от действия контрольной нагрузки по трещиностойкости.

При испытании плит без предварительного напряжения величины контрольных нагрузок по проверке жесткости и трещиностойкости не зависят от времени испытаний. Соответствующие величины контрольных нагрузок приведены в таблицах 1, 2 ТТ на листе 5.

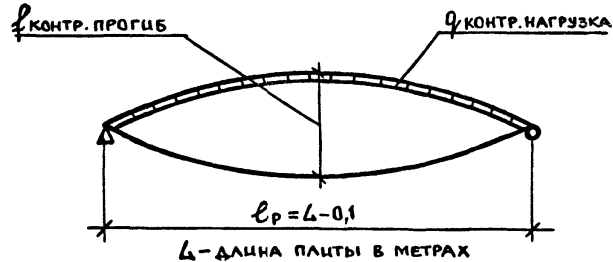

#### 5. Указания по применению плит

Плиты разработаны для применения в зданиях с неагрессивной средой в сейсмических районах строительства.

Плиты допускается применять в условиях постоянного воздействия температуры до  $+50^{\circ}\text{C}$  и нормального влажностного режима.

Назначение марок плит производится по нагрузкам конкретного объекта в соответствии с допустимыми нагрузками на плиты.

В случае применения плит под нагрузки, отличающиеся от равномерно

распределенных, принятых при расчете (перегородки, стены и т.д.) следует производить проверочный расчет прочности и жесткости плит.

В качестве покрытия полов при устройстве перекрытий с плитами высотой 260 мм рекомендуется линолеум с теплозвукоизолирующей подосновой (ГОСТ 18108-80), наклеиваемый непосредственно на поверхность плиты с помощью быстротвердеющей мастики на водостойких вяжущих.

Допускается при некачественном заглаживании поверхности плит в процессе изготовления устройство на стройплощадке выравнивающего слоя из цементно-песчаного раствора марки 150 толщиной 10-20 мм.

В выборках стали к рабочим чертежам плит указаны только классы стали, без указания марок стали. Марки стали арматуры должны быть указаны в проектах конкретных объектов. Назначение марок должно производиться в зависимости от температурных условий эксплуатации конструкций.

#### 6. Указания по приемке, транспортированию и хранению плит

На боковой грани плит должны быть обозначены несмываемой краской: марка плит, дата изготовления, масса плит в кг, марка предприятия-изготовителя и штамп ОТК в соответствии с ГОСТ 13015.2-81.

Приемке подлежат партии плит, прошедшие проверку по прочности, жесткости и трещиностойкости в соответствии с ГОСТ 8829-85, а также в соответствии с ГОСТ 13015.1-81 и рабочими чертежами.

Отклонение фактических размеров не должны превышать в мм: по длине - 5; по ширине - 5; по высоте - 5 (по ГОСТ 211779-82).

Непрямолинейность профиля боковых поверхностей плит, неплоскостность нижних поверхностей, а также внешний вид и качество поверхностей плит должны строго соответствовать техническим требованиям ГОСТ 9561-76.

Транспортирование и хранение плит производится в горизонтальном (рабочем) положении в соответствии с ГОСТ 13015.4-84.

Подъем плит следует производить таким образом, чтобы нагрузка от собственной массы плиты распределялась равномерно между четырьмя петлями.

Плиты должны храниться в штабелях, рассортированные по типоразмерам, маркам и партиям.

При складировании плит прокладки устанавливаются в пределах участков, равных 300 мм от торцов плит. Прокладки между плитами должны устанавливаться строго по вертикали одна под другой.

Высота штабеля плит в соответствии со СНиП Ш-16-80 не должна превышать 2,5 м.

При транспортировании плит допустимое смещение прокладок не более, чем на 0,5 м от торцов плит. При этом должна быть соблюдена вертикальность расположения прокладок.

При перевозке плит автомобильным транспортом следует руководствоваться "Временными указаниями по перевозке унифицированных сборных железобетонных деталей и конструкций промышленного строительства автомобильным транспортом" (Стройиздат, 1966 г.).

Перевозку плит железнодорожным транспортом следует производить в соответствии с требованиями "Руководства по перевозке железнодорожным транспортом сборных конструкций промышленного и жилищного строительства" (Стройиздат, 1967 г.).

Монтаж плит производится в соответствии с требованиями главы СНиП Ш-16-80 "Бетонные и железобетонные конструкции сборные. Правила производства и приемки работ".

ПРОВЕРКА ПРОЧНОСТИ

МАРКА ПЛИТЫ	ВІДЫ РАЗРУШЕННЯ І ВЕЛИЧИНА КОЕФІЦІЄНТА С (ТАБЛ. 1 ГОСТ*)		ВЕЛИЧИНА РАЗРУШАЮЩЕЇ НАГРУЗКИ q кн./м <sup>2</sup>		
	1. ТЕКУЧЕСТЬ ПРОДОЛЬНОЇ РАСТЯНУТОЇ АРМАТУРИ ДО НАСТУПЛЕННЯ РАЗРОБЛЕННЯ БЕТОНА СЖАТОЇ ЗОНИ, С=1.25		ПРИ КОТОРОЇ ПЛІТТИ ПРИЗНАЮТЬСЯ ГОДНИМИ		ПРИ КОТОРОЇ ТРЕБУЄТЬСЯ ПОВТОРНОЕ ІСПИТАННЯ
	2. РАЗРЫВ ПРОДОЛЬНОЇ РАСТЯНУТОЇ АРМАТУРИ. РАЗРОБЛЕННЕ БЕТОНА СЖАТОЇ ЗОНИ ДО НАСТУПЛЕННЯ ТЕКУЧЕСТІ ПРОДОЛЬНОЇ РАСТЯНУТОЇ АРМАТУРИ, С=1.6		С УЧЕТОМ СОБСТВЕННОГО ВЕСА ПЛИТЫ	ЗА ВЫЧЕТОМ СОБСТВЕННОГО ВЕСА ПЛИТЫ	С УЧЕТОМ СОБСТВЕННОГО ВЕСА ПЛИТЫ (СМ. П. 6.1.2 ГОСТ*)
ПК30.12.2,6-6	1.25	11.6	7.7	<11.6 но ≥ 10.7	
	1.6	14.9	11.0	<14.9 но ≥ 13.4	
ПК30.12.2,6-8	1.25	14.1	10.2	<14.1 но ≥ 12.7	
	1.6	19.7	15.8	<19.7 но ≥ 17.7	
ПК30.15.2,6-6	1.25	13.1	9.0	<13.1 но ≥ 11.8	
	1.6	16.8	12.7	<16.8 но ≥ 15.1	
ПК30.15.2,6-8	1.25	15.5	11.5	<15.5 но ≥ 14.0	
	1.6	20.0	15.9	<20.0 но ≥ 18.0	
ПК30.15.2,6-8-B	1.25	14.0	9.3	<14.0 но ≥ 12.6	
	1.6	17.9	13.2	<17.9 но ≥ 16.1	
ПК30.15.2,6-8-B	1.25	16.5	11.8	<16.5 но ≥ 14.9	
	1.6	21.1	16.4	<21.1 но ≥ 19.0	

ПРОВЕРКА ТРЕЩИНОСТОЙКОСТИ			ПРОВЕРКА ЖЕСТКОСТИ					
			ПРИ ПРОВЕДЕННІ ІСПИТАННІ СЛЕДУЄ РУКОВОДІТЬСЯ УКАЗАННЯМИ ГОСТ 8829-85					
МАРКА ПЛИТЫ	КОНТРОЛЬНА НАГРУЗКА ЗА ВЫЧЕТОМ СОБСТВЕННОЙ МАССЫ ПЛИТЫ кн/м <sup>2</sup>	КОНТРОЛЬНА ШИРИНА РАСКРЫТИЯ ТРЕЩИНЫ (ТАБЛ. 2 ГОСТ) мм	КОНТРОЛЬНА НАГРУЗКА ЗА ВЫЧЕТОМ СОБСТВЕННОЙ МАССЫ ПЛИТЫ кн/м <sup>2</sup>	f <sub>кр</sub> / f <sub>пр</sub> %	ПРОГИБ ОТ ПОЛНОГО КОНТРОЛЬНОЙ НАГРУЗКИ f <sub>к</sub> , мм	ПРОГИБ / ИЗМЕНЕНИЯ (СМ. П. 6.2. ГОСТ) мм	ПРИ КОТОРОЙ ПЛИТЫ ПРИЗНАЮТЬСЯ ГОДНЫМИ (ИСПИТАНИЕ)	ПРИ КОТОРОМ ТРЕБУЕТСЯ ПОВТОРНОЕ ИСПИТАНИЕ
ПК30.12.2,6-6	5.0	0.25	3.8	4	0.33	≤ 0.4	>0.4 но ≤ 0.43	
ПК30.12.2,6-8	6.7	0.25	5.5	6	0.41	≤ 0.49	>0.49 но ≤ 0.53	
ПК30.15.2,6-6	5.0	0.25	3.8	4	0.34	≤ 0.41	>0.41 но ≤ 0.44	
ПК30.15.2,6-8	6.7	0.25	5.5	6	0.42	≤ 0.50	>0.50 но ≤ 0.55	
ПК30.15.2,6-8-B	5.0	0.25	3.8	4	0.35	≤ 0.42	>0.42 но ≤ 0.46	
ПК30.15.2,6-8-B	6.7	0.25	5.5	6	0.42	≤ 0.5	>0.5 но ≤ 0.55	

№. ПОДЛ.  
ПОДПИСЬ И ДАТА  
ВЗЯЛИШЕ



ПРОВЕРКА ПРОЧНОСТИ.

ТАБЛИЦА 3.

МАРКА ПЛИТЫ	ВИДЫ РАЗРУШЕНИЯ И ВЕЛИЧИНА КОЭФФИЦИЕНТА С (ТАБЛ. 1 ГОСТ)	ВЕЛИЧИНА РАЗРУШАЮЩЕЙ НАГРУЗКИ q КН/М <sup>2</sup>		
	1. ТЕКУЩЕСТЬ ПРОДОЛЬНОЙ РАСТЯЖИ АРМАТУРЫ ДО НАСТУПАЮЩЕГО РАЗДРОБЛЕНИЯ БЕТОНА СЖАТОЙ ЗОНЫ, C=1.4	ПРИ КОТОРОЙ ПЛИТЫ ПРИЗНАЮТСЯ ГОДНЫМИ		ПРИ КОТОРОЙ ТРЕБУЕТСЯ ПОВТОРНОЕ ИСПЫТАНИЕ
		2. РАЗРЫВ ПРОДОЛЬНОЙ РАСТЯЖИ АРМАТУРЫ РАЗДРОБЛЕНИЕ БЕТОНА СЖАТОЙ ЗОНЫ ДО НАСТУПЛЕНИЯ ТЕКУЩЕСТИ ПРОДОЛЬНОЙ РАСТЯЖИ АРМАТУРЫ, C=1.6	С УЧЕТОМ СОБСТВЕННОГО ВЕСА ПЛИТЫ	ЗА ВЫЧЕТОМ СОБСТВЕННОГО ВЕСА ПЛИТЫ
1	2	3	4	5
ПК72.12.2,6-6АТУ	1.4	14.4	10.5	<14.4 но ≥ 12.2
	1.6	16.5	12.6	<16.5 но ≥ 14.0
ПК72.12.2,6-8АТУ	1.4	17.2	13.3	<17.2 но ≥ 14.6
	1.6	19.7	15.8	<19.7 но ≥ 16.7
ПК72.15.2,6-6АТУ	1.4	14.6	10.6	<14.6 но ≥ 12.4
	1.6	16.6	12.6	<16.6 но ≥ 14.1
ПК72.15.2,6-8АТУ	1.4	17.4	13.4	<17.4 но ≥ 14.8
	1.6	19.9	15.8	<19.9 но ≥ 16.8
ПК66.12.2,6-6АТУ	1.4	14.4	10.5	<14.4 но ≥ 12.2
	1.6	16.5	12.6	<16.5 но ≥ 14.0
ПК66.12.2,6-8АТУ	1.4	17.2	13.3	<17.2 но ≥ 14.6
	1.6	19.7	15.8	<19.7 но ≥ 16.7
ПК66.15.2,6-6АТУ	1.4	14.6	10.6	<14.6 но ≥ 12.4
	1.6	16.6	12.6	<16.6 но ≥ 14.1
ПК66.15.2,6-8АТУ	1.4	17.4	13.4	<17.4 но ≥ 14.8
	1.6	19.8	15.8	<19.8 но ≥ 16.8
ПК60.12.2,6-6АТУ	1.4	14.6	10.5	<14.4 но ≥ 12.2
	1.6	16.5	12.6	<16.5 но ≥ 14.0
ПК60.12.2,6-8АТУ	1.4	17.2	13.3	<17.2 но ≥ 14.6
	1.6	19.7	15.8	<19.7 но ≥ 16.7
ПК60.15.2,6-6АТУ	1.4	14.6	10.6	<14.6 но ≥ 12.4
	1.6	16.6	12.6	<16.6 но ≥ 14.1
ПК60.15.2,6-8АТУ	1.4	17.4	13.4	<17.4 но ≥ 14.8
	1.6	19.8	15.8	<19.8 но ≥ 16.8
ПК72.15.2,6-6АТУ-В	1.4	15.6	10.9	<15.6 но ≥ 13.3
	1.6	17.9	13.2	<17.9 но ≥ 15.2

ТАБЛИЦА 3/ПРОДОЛЖЕНИЕ/

1	2	3	4	5
ПК72.15.2,6-8АТУ-В	1.4	18.4	13.7	<18.4 но ≥ 15.7
	1.6	21.1	16.4	<21.1 но ≥ 18.0
ПК66.15.2,6-6АТУ-В	1.4	15.6	11.0	<15.6 но ≥ 13.3
	1.6	17.9	13.2	<17.9 но ≥ 15.2
ПК66.15.2,6-8АТУ-В	1.4	18.4	13.7	<18.4 но ≥ 15.7
	1.6	21.1	16.4	<21.1 но ≥ 18.0
ПК60.15.2,6-6АТУ-В	1.4	15.6	11.0	<15.6 но ≥ 13.3
	1.6	17.9	13.2	<17.9 но ≥ 15.2
ПК60.15.2,6-8АТУ-В	1.4	18.4	13.7	<18.4 но ≥ 15.7
	1.6	21.1	16.4	<21.1 но ≥ 18.0

ПРОВЕРКА ТРЕЩИНОСТОЙКОСТИ.

ТАБЛИЦА 4.

МАРКА ПЛИТЫ	СРОК ИСПЫТАНИЯ ПЛИТ ПОСЛЕ ИХ ИЗГОТОВЛЕНИЯ В СУТКАХ			КОНТРОЛЬНАЯ ШИРИНА РАСКРЫТИЯ ТРЕЩИНЫ ПРИ С=1.3 ГОСТ
	14	28	100	
	КОНТРОЛЬНАЯ НАГРУЗКА ЗА ВЫЧЕТОМ СОБСТВЕННОГО ВЕСА ПЛИТЫ КН // М <sup>2</sup>			
ПК72.12.2,6-6АТУ	4.8	6.0	5.0	0.20
ПК72.12.2,6-8АТУ	6.5	6.7	6.7	0.20
ПК72.15.2,6-6АТУ	4.8	5.0	5.0	0.20
ПК72.15.2,6-8АТУ	6.5	6.7	6.7	0.20
ПК66.12.2,6-6АТУ	4.8	5.0	5.0	0.20
ПК66.12.2,6-8АТУ	6.48	6.7	6.7	0.20
ПК66.15.2,6-6АТУ	4.8	5.0	5.0	0.20
ПК66.15.2,6-8АТУ	6.48	6.7	6.7	0.20
ПК60.12.2,6-6АТУ	4.78	5.0	5.0	0.20
ПК60.12.2,6-8АТУ	6.44	6.7	6.7	0.20
ПК60.15.2,6-6АТУ	4.78	5.0	5.0	0.20
ПК60.15.2,6-8АТУ	6.48	6.7	6.7	0.20
ПК72.15.2,6-6АТУ-В	4.83	5.0	5.0	0.20
ПК72.15.2,6-8АТУ-В	6.49	6.7	6.7	0.20
ПК66.15.2,6-6АТУ-В	4.80	5.0	5.0	0.20
ПК66.15.2,6-8АТУ-В	6.46	6.7	6.7	0.20
ПК60.15.2,6-6АТУ-В	4.79	5.0	5.0	0.20
ПК60.15.2,6-8АТУ-В	6.43	6.7	6.7	0.20

1.090.1-1/88.5-2-ТТ

Лист  
6

ПРОВЕРКА ЖЕСТКОСТИ

ПРИ ПРОВЕДЕНИИ ИСПЫТАНИЙ СЛЕДУЕТ РУКОВОДСТВОВАТЬСЯ  
УКАЗАНИЯМИ ГОСТ 8829-85

ТАБЛИЦА 5.

МАРКА ПЛИТЫ	КОНТРОЛЬНАЯ НАГРУЗКА ЗА ВЫЧЕТОМ СОБСТВЕННО- ГО ВЕСА ПЛИТЫ кН / м <sup>2</sup>			$\frac{f_{\Delta\Delta}}{f_{\text{пр}}}$ %		ПРОГИБ ОТ ПОЛНОЙ КОНТРОЛЬНОЙ НАГРУЗКИ $f_k$ , мм			ПРОГИБ $f$ ИЗМЕНЕНИЙ (см. п. 6.2. ГОСТ), мм					
									ПРИ КОТОРОМ ПЛИТЫ ПРИ- ЗНАЮТСЯ ГОДНЫМИ			ПРИ КОТОРОМ ТРЕБУЕТСЯ ПОВТОРНОЕ ИСПЫТАНИЕ		
									14	28	100	28	100	14
ПК 72.12.2,6-6АТУ	3,67	3,8	3,8		80	7,67	6,85	7,85	$\leq 9,20$	$\leq 8,22$	$\leq 8,22$	$> 9,20$ но $\leq 9,97$	$> 8,22$ но $\leq 8,91$	$> 8,22$ но $\leq 8,91$
ПК 72.12.2,6-8АТУ	5,34	5,5	5,5		89	11,46	10,82	10,82	$\leq 12,61$	$\leq 11,90$	$\leq 11,90$	$> 12,61$ но $\leq 13,18$	$> 11,90$ но $\leq 12,44$	$> 11,90$ но $\leq 12,44$
ПК 72.15.2,6-6АТУ	3,67	3,8	3,8		81	7,89	7,42	7,42	$\leq 9,47$	$\leq 8,90$	$\leq 8,90$	$> 9,47$ но $\leq 10,26$	$> 8,90$ но $\leq 9,65$	$> 8,90$ но $\leq 9,65$
ПК 72.15.2,6-8АТУ	5,34	5,5	5,5		83	11,30	10,65	10,65	$\leq 13,56$	$\leq 12,78$	$\leq 12,78$	$> 13,56$ но $\leq 14,69$	$> 12,78$ но $\leq 13,85$	$> 12,78$ но $\leq 13,85$
ПК 66.12.2,6-6АТУ	3,65	3,8	3,8		73	6,04	5,36	5,36	$\leq 7,25$	$\leq 6,43$	$\leq 6,43$	$> 7,25$ но $\leq 7,85$	$> 6,43$ но $\leq 6,97$	$> 6,43$ но $\leq 6,97$
ПК 66.12.2,6-8АТУ	5,31	5,5	5,5		86	9,42	9,07	9,07	$\leq 10,36$	$\leq 9,98$	$\leq 9,98$	$> 10,36$ но $\leq 10,83$	$> 9,98$ но $\leq 10,43$	$> 9,98$ но $\leq 10,43$
ПК 66.15.2,6-6АТУ	3,65	3,8	3,8		69	5,62	5,14	5,14	$\leq 6,74$	$\leq 6,17$	$\leq 6,17$	$> 6,74$ но $\leq 7,31$	$> 6,17$ но $\leq 6,68$	$> 6,17$ но $\leq 6,68$
ПК 66.15.2,6-8АТУ	5,32	5,5	5,5		68	8,06	7,63	7,63	$\leq 9,57$	$\leq 9,16$	$\leq 9,16$	$> 9,57$ но $\leq 10,48$	$> 9,16$ но $\leq 9,91$	$> 9,16$ но $\leq 9,91$
ПК 60.12.2,6-6АТУ	3,63	3,8	3,8		47	2,97	2,88	2,88	$\leq 3,56$	$\leq 3,46$	$\leq 3,46$	$> 3,56$ но $\leq 3,86$	$> 3,46$ но $\leq 3,74$	$> 3,46$ но $\leq 3,74$
ПК 60.12.2,6-8АТУ	5,28	5,5	5,5		54	5,53	5,09	5,09	$\leq 6,64$	$\leq 6,11$	$\leq 6,11$	$> 6,64$ но $\leq 7,19$	$> 6,11$ но $\leq 6,62$	$> 6,11$ но $\leq 6,62$
ПК 60.15.2,6-6АТУ	3,63	3,8	3,8		36	2,99	2,89	2,89	$\leq 3,59$	$\leq 3,47$	$\leq 3,47$	$> 3,59$ но $\leq 3,89$	$> 3,47$ но $\leq 3,76$	$> 3,47$ но $\leq 3,76$
ПК 60.15.2,6-8АТУ	5,29	5,5	5,5		53	5,34	5,11	5,11	$\leq 6,41$	$\leq 6,13$	$\leq 6,13$	$> 6,41$ но $\leq 6,94$	$> 6,13$ но $\leq 6,64$	$> 6,13$ но $\leq 6,64$
ПК 72.15.2,6-6АТУВ	3,67	3,80	3,8		59	5,94	5,7	5,7	$\leq 7,13$	$\leq 6,84$	$\leq 6,84$	$> 7,13$ но $\leq 7,72$	$> 6,84$ но $\leq 7,41$	$> 6,84$ но $\leq 7,41$
ПК 72.15.2,6-8АТУВ	5,33	5,5	5,5		87	10,9	10,3	10,3	$\leq 12,0$	$\leq 11,3$	$\leq 11,3$	$> 12,0$ но $\leq 1,25$	$> 11,3$ но $\leq 11,8$	$> 11,3$ но $\leq 11,8$
ПК 66.15.2,6-6АТУВ	3,65	3,8	3,8		49	4,17	4,02	4,02	$\leq 5,0$	$\leq 4,82$	$\leq 4,82$	$> 5,00$ но $\leq 5,42$	$> 4,82$ но $\leq 5,22$	$> 4,82$ но $\leq 5,22$
ПК 66.15.2,6-8АТУВ	5,31	5,5	5,5		62	7,56	7,17	7,17	$\leq 8,07$	$\leq 8,60$	$\leq 8,60$	$> 9,07$ но $\leq 9,82$	$> 8,60$ но $\leq 9,32$	$> 8,60$ но $\leq 9,32$
ПК 60.15.2,6-6АТУВ	3,64	3,8	3,8		18	2,83	2,74	2,74	$\leq 3,4$	$\leq 3,29$	$\leq 3,29$	$> 3,4$ но $\leq 3,68$	$> 3,29$ но $\leq 3,56$	$> 3,29$ но $\leq 3,56$
ПК 60.15.2,6-8АТУВ	5,28	5,5	5,5		32	4,09	3,95	3,95	$\leq 4,91$	$\leq 4,74$	$\leq 4,74$	$> 4,91$ но $\leq 5,32$	$> 4,74$ но $\leq 5,13$	$> 4,74$ но $\leq 5,13$

ИЗВ. ИСПОД. ПЛОЩАДИ ЦДАТА ВЗАМ. ЦИВ. И

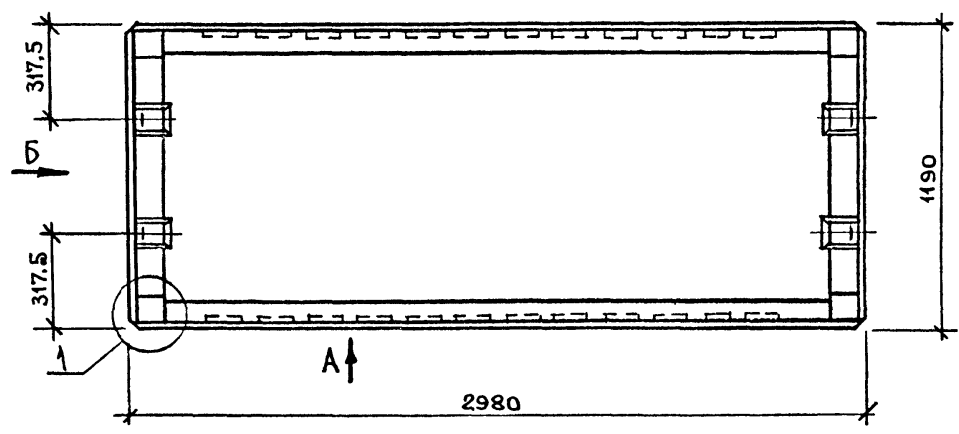

Вид А

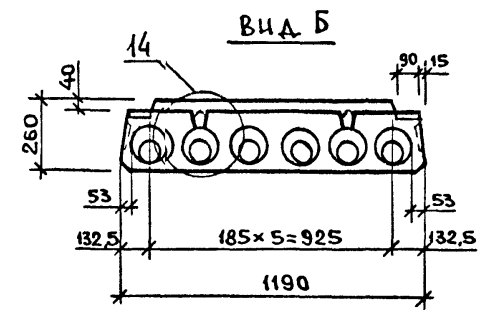
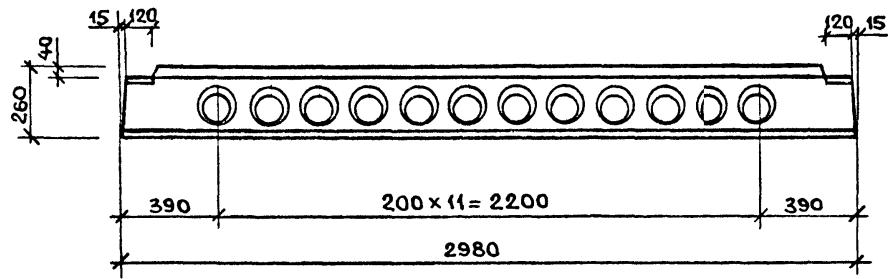

Вид Б

МАРКА	МАССА, Т	КЛАСС БЕТОНА	ОБЪЕМ БЕТОНА, М3	РАСХОД СТАЛЦ, КГ
ПК30.12.2,6-6	11,35	В12,5	0,54	13,75
ПК30.12.2,6-8	11,35	В12,5	0,54	15,72

- 1. Узлы и виды А, Б см. К13.
- 2. Ведомость расхода стали см. РС.

ШНБ № 5 ПОД ПОДПИСЬ И ДАТА ВЗАМ ШНБ N

НАЧ. ОУД.	ВОЛЫНСКИЙ		1.0490.1-1/88.5-2-К1	ПЛАТЫ ПЕРЕКРЫТИЯ	СТАДИЯ	ЛИСТ	ЛИСТОВ
П. КОН. ОТ.	ШАЦ				Р	1	2
Н. КОНТР.	ЕГОРОВ			ПК30.12.2,6-6	ЦНИИЭП ТОРГОВО-БЫТОВЫХ ЗАДАНИЙ И ТУРИСТСКИХ КОМПЛЕКСОВ		
ГЦП	КОНОВАЛОВА			ПК30.12.2,6-8			
ГЦП	ИШКОЛАЕВА						
ПРОВЕР.	ЛУГОВАЯ						
РАЗРАБ.	ХОРОШИЛОВА						

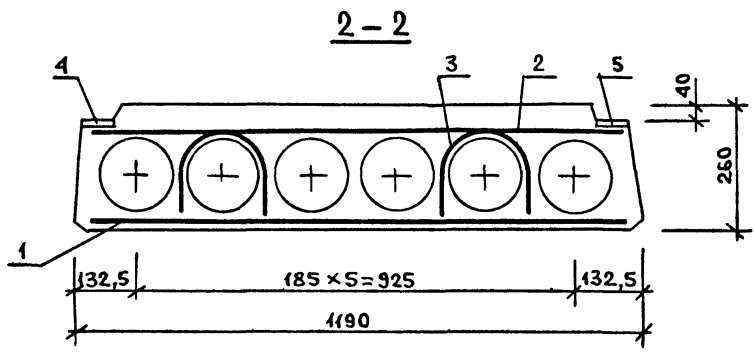
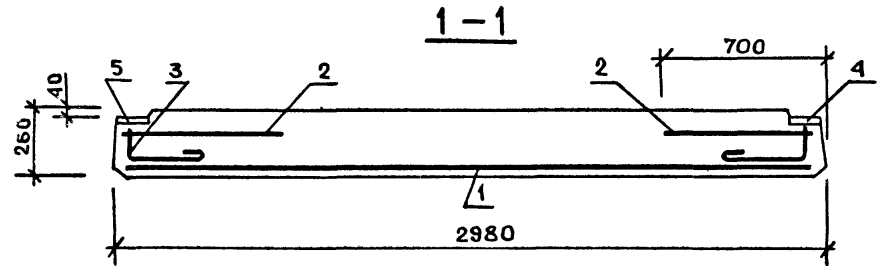
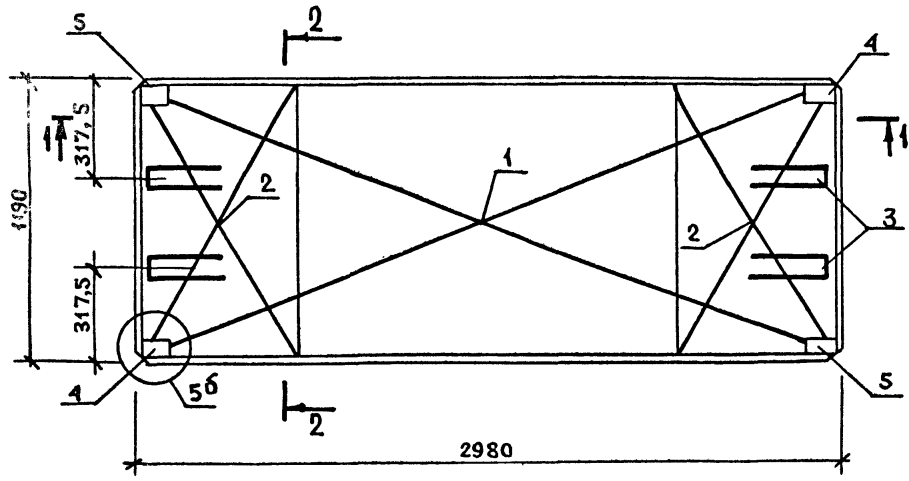

МАРКА ПЛЫТЫ	Поз.	МАРКА АРМАТУРНОГО ИЗДЕЛИЯ	КОЛ.	МАССА, КГ		ОБОЗНАЧЕНИЕ ДОКУМЕНТА
				1 шт.	ВСЕГО	
ПК 30.12.2.6-6	1	С-24	1	5,17	5,17	1.090.1-1/88.5-3-к29
	2	С-23	2	0,43	0,86	-к28
	3	СП-7	4	0,75	3,0	-к49
	4	МН-1Н	2	1,18	2,36	-к45
	5	МН-1Т	2	1,18	2,36	-к45
Итого:				13,75		
ПК 30.12.2.6-8	1	С-25	1	7,15	7,15	-к29
	2	С-23	2	0,43	0,86	-к28
	3	СП-7	4	0,75	3,0	-к49
	4	МН-1Н	2	1,18	2,36	-к45
	5	МН-1Т	2	1,18	2,36	-к45
Итого:				15,72		

1.090.1-1/88.5-2-К1

Лист	2
------	---

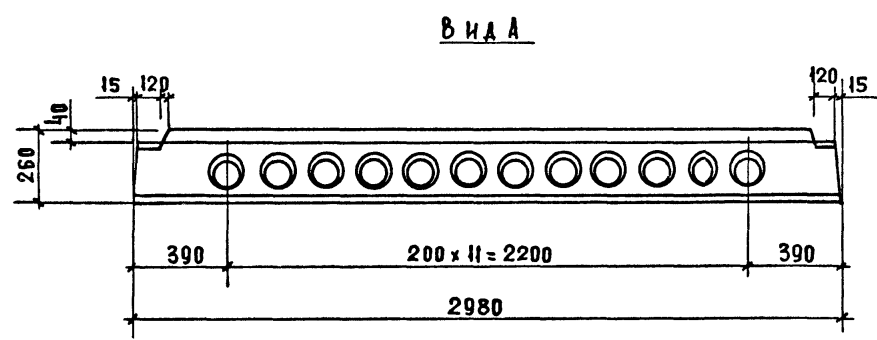
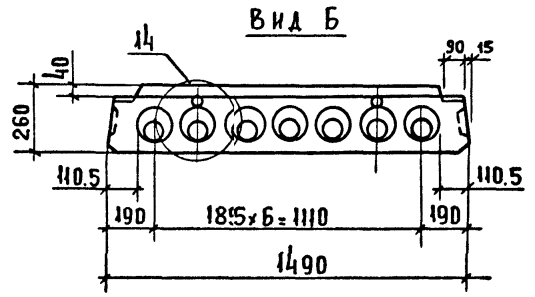
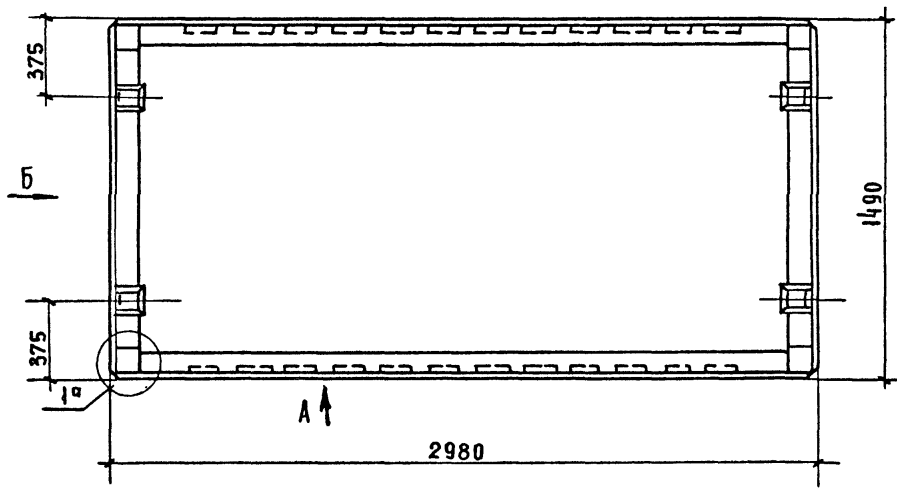

МАРКА	МАССА, Т	КЛАСС БЕТОНА	ОБЪЁМ БЕТОНА М3	РАСХОД СТАЛИ, КГ
ПК30.15.2,6-6	1.78	В 12,5	0.71	15,79
ПК30.15.2,6-8	1.78	В 12,5	0.71	16,45

1. Узлы и виды А, Б см. К13.
2. Ведомость расхода стали см. РС.

ИМЬ. К. ПОДА. ПОДП. И ДАТА ВЗАМ. ИМЬ. Н

НАЧ. ОУА	ВОЛЫНСКИЙ			1.090.1-1/88.5-2-К2	ПЛИТЫ ПЕРЕКРЫТИЯ	СТАДИЯ	ЛИСТ	ЛИСТОВ
ГЛ. КОМП. ОТ	Ш А Ц							
И. КОНТР.	ЕГОРОВ							
ГИП	НИКОЛАЕВА							
ГИП	КОНОВАЛОВА							
ПРОВЕР	ЛУГОВАЯ							
РАЗРАБ	ХОРОШИЛОВА			Р	1	2		
ЦНИИЭП								ТОРГОВО-БЫТОВЫХ ЗДАНИЙ И ТУРИСТСКИХ КОМПЛЕКСОВ

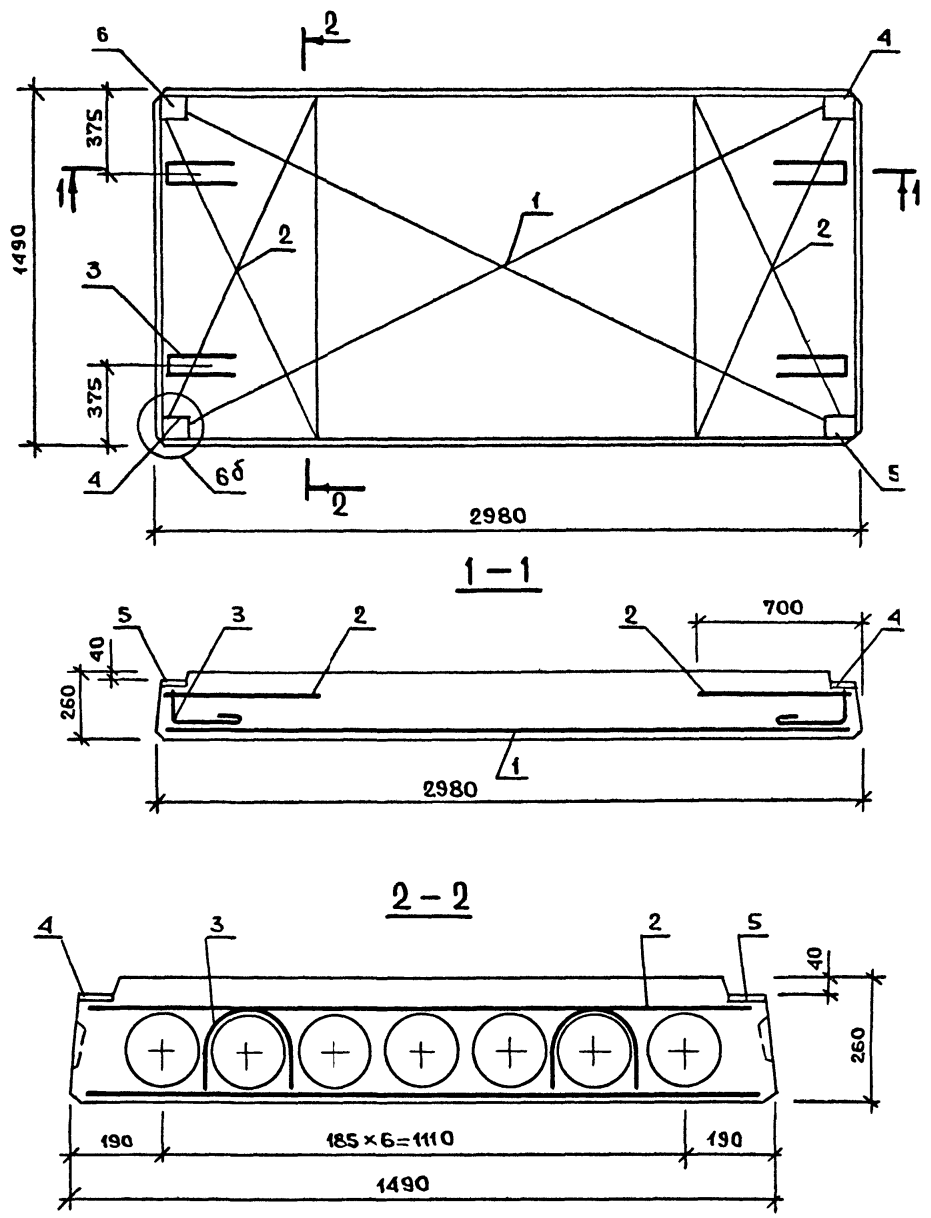

МАРКА ПЛИТЫ	КОЛ.	МАРКА АРМАТУРНОГО ИЗДЕЛИЯ	КОЛ.	МАССА, КГ		ОБОЗНАЧЕНИЕ ДОКУМЕНТА
				1 ШТ.	ВСЕГО	
ПК30.15.2,6-6	1	С-5	1	6.81	6.81	1.0901-1/8853-К16
	2	С-26	2	0.55	1.10	-К30
	3	СП-7	4	0.75	3.0	-К49
	4	МН-2Н	2	1.22	2.44	-К45
	5	МН-2Т	2	1.22	2.44	-К45
Итого:				15.79		
ПК30.15.2,6-8	1	С-27	1	7.50	7.50	-К31
	2	С-26	2	0.55	1.10	-К30
	3	СП-7	4	0.75	3.0	-К49
	4	МН-2Н	2	1.22	2.44	-К45
	5	МН-2Т	2	1.22	2.44	-К45
Итого:				16.45		

1.090.1-1/8:8.5-2-К2

ЛИСТ
2

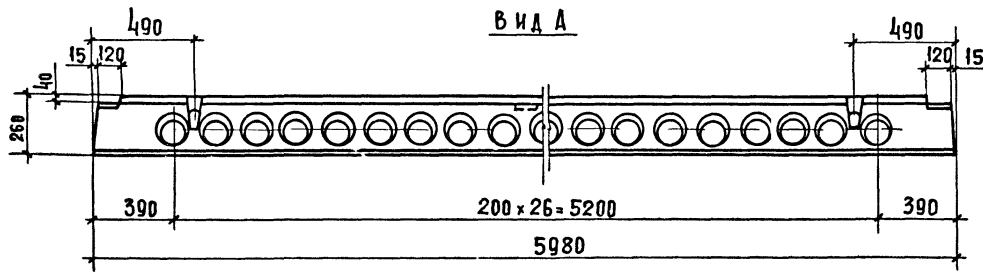
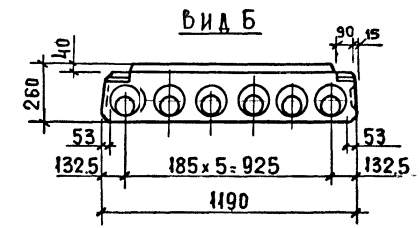
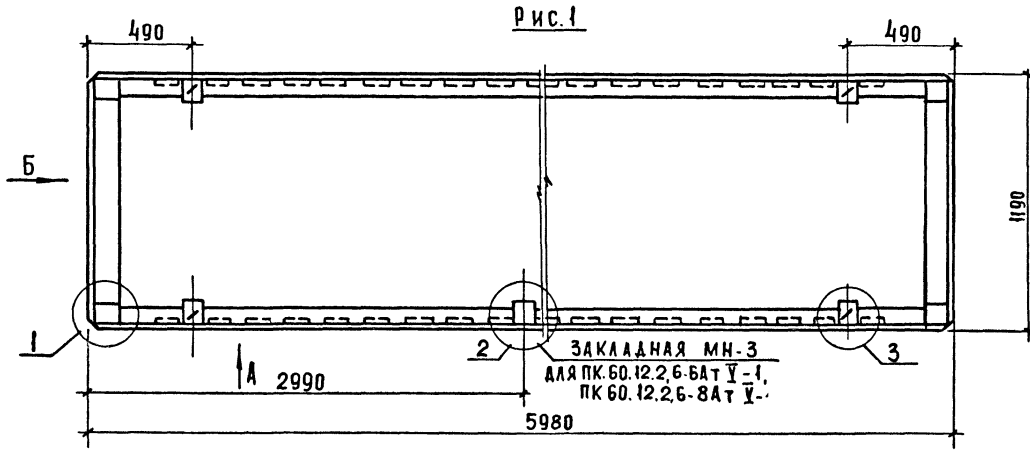

МАРКА	МАССА, Т	КЛАСС БЕТОНА	ОБЪЕМ БЕТОНА, М3	РАСХОД СТАЛИ, КГ
ПК60.12.2.6-БАТ У	27.72	В15	1.09	25.02
ПК60.12.2.6-8АТ У	27.72	В15	1.09	32.12
ПК60.12.2.6-БАТ У-1	27.72	В15	1.09	26.07
ПК60.12.2.6-8АТ У-1	27.72	В15	1.09	33.17

1. Узлы и виды А, Б см. К13.  
 2. Ведомость расхода стали см. РС.

МАЩ. ОТА.	БОЛЫНСКИЙ			1.090.1-1/88.5-2-К3		
МА КОМП.	ШАЦ			ПЛИТЫ ПЕРЕКРЫТИЯ		
И. КОНТР.	ЕГОРОВ			ПК60.12.2.6-БАТ У, ПК60.12.2.6-8АТ У		
ГИП	НИКОЛАЕВА			ПК60.12.2.6-БАТ У-1, ПК60.12.2.6-8АТ У-1		
ГИП	КОНОВАЛОВА			СТАИЯ	АНСТ	АНСТОВ
ПРОВЕР.	ДУГОВАЯ			Р	1	3
РАЗРАБ.	ХОРОШИЛОВА			ЦНИИЭП		
				ТОРГОВО-БЮДЖЕТНЫЙ ВАЛЕНТИН ТУРИСТСКИХ КОМПЛЕКСОВ		

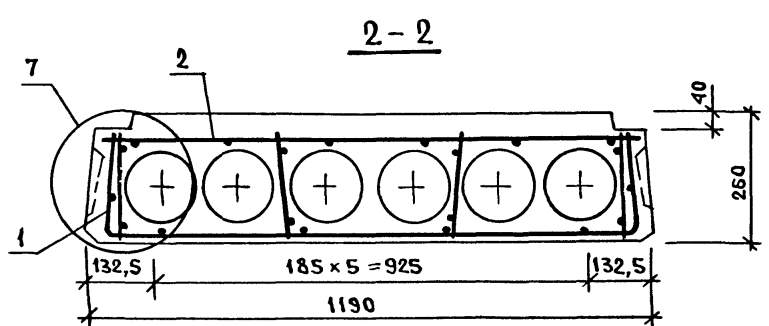
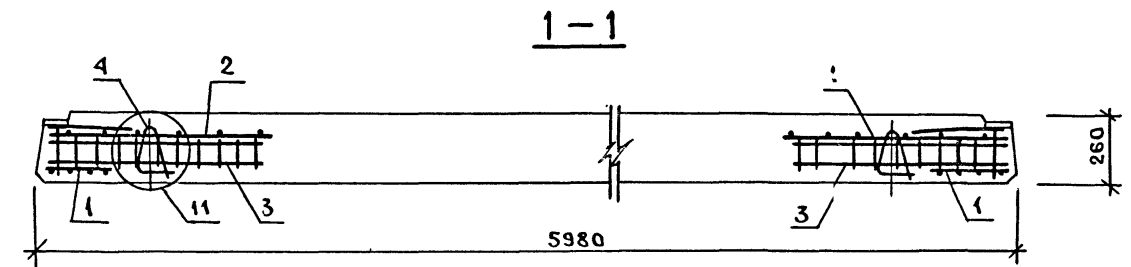
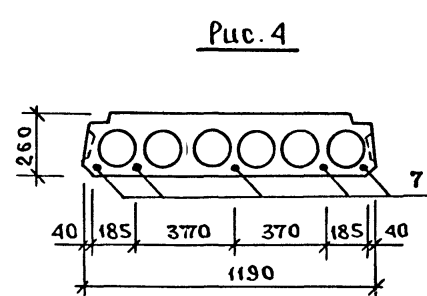
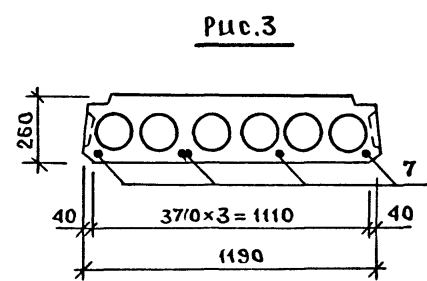
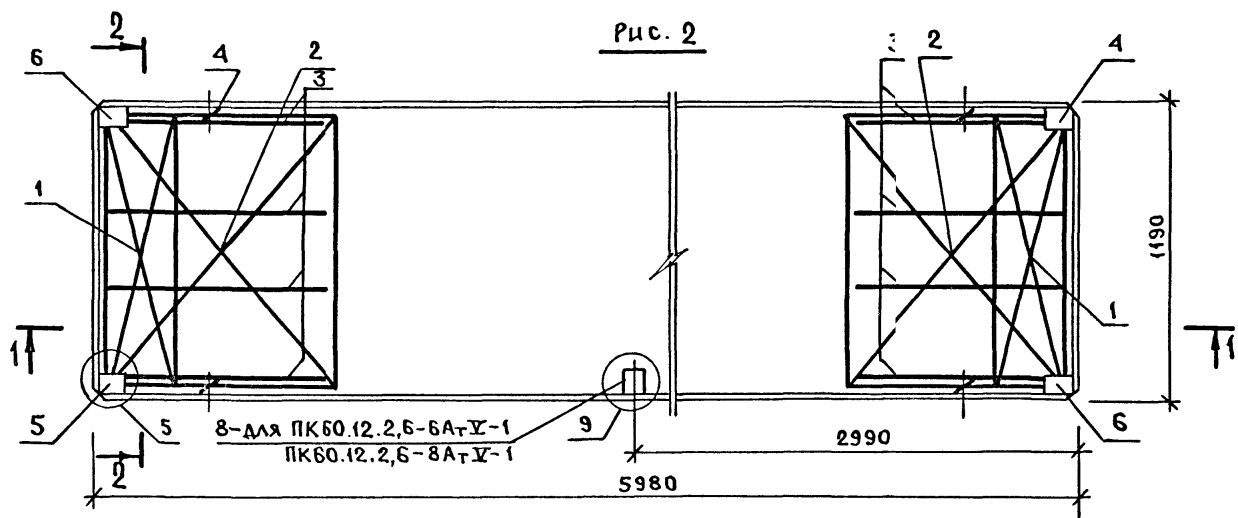

МАРКА ИЗДЕЛИЯ	Рис.
ПК60.12.2,6-6АТУ	1, 2, 3
ПК60.12.2,6-8АТУ	1, 2, 4
ПК60.12.2,6-6АТУ-1	1, 2, 3
ПК60.12.2,6-8АТУ-1	1, 2, 4

1.090.1-1/88.15-2-к3

Лист
2



МАРКА ПЛИТЫ	Поз.	МАРКА АРМАТУРНОГО ИЗДЕЛИЯ	КОЛ.	МАССА, КГ		ОБОЗНАЧЕНИЕ ДОКУМЕНТА
				1 шт.	ВСЕГО	
ПК 60.12.2,6-6АТУ	1	С-1	2	0.76	1.52	1.090.1-1/8853-К14
	2	С-29	2	0.91	1.82	-К33
	4	М12-130У	4	0.55	2.20	-К48
	5	МН-1Н	2	1.18	2.36	-К45
	6	МН-1Т	2	1.18	2.36	-К45
	7	Ф10АТУ L=5980	4	3.69	14.78	Б.Ч.
	Итого:				25.02	
ПК 60.12.2,6-6АТУ-1	1	С-1	2	0.76	1.52	-К14
	2	С-29	2	0.91	1.82	-К33
	4	М12-130У	4	0.55	2.20	-К48
	5	МН-1Н	2	1.18	2.36	-К45
	6	МН-1Т	2	1.18	2.36	-К45
	7	Ф10АТУ L=5980	4	3.69	14.76	Б.Ч.
	8	МН-3	1	1.05	1.05	-К46
Итого:				26.07		

МАРКА ПЛИТЫ	Поз.	МАРКА АРМАТУРНОГО ИЗДЕЛИЯ	КОЛ.	МАССА, КГ		ОБОЗНАЧЕНИЕ ДОКУМЕНТА
				1 шт.	ВСЕГО	
ПК 60.12.2,6-8АТУ	1	С-1	2	0.76	1.52	1.090.1-1/88.53-К14
	2	С-30	2	1.10	2.20	-К33
	3	КР-2	8	0.38	3.04	-К5
	4	М12-130У	4	0.55	2.20	-К48
	5	МН-1Н	2	1.18	2.36	-К45
	6	МН-1Т	2	1.18	2.36	-К45
	7	Ф10АТУ L=5980	5	3.69	18.45	-Б.Ч.
Итого:				32.12		
ПК 60.12.2,6-8АТУ-1	1	С-1	2	0.76	1.52	-К14
	2	С-30	2	1.10	2.20	-К33
	3	КР-2	8	0.38	3.04	-К5
	4	М12-130У	4	0.55	2.20	-К48
	5	МН-1Н	2	1.18	2.36	-К45
	6	МН-1Т	2	1.18	2.36	-К45
	7	Ф10АТУ L=5980	5	3.69	18.45	Б.Ч.
	8	МН-3	1	1.05	1.05	-К46
Итого:				33.17		

Рис. 1

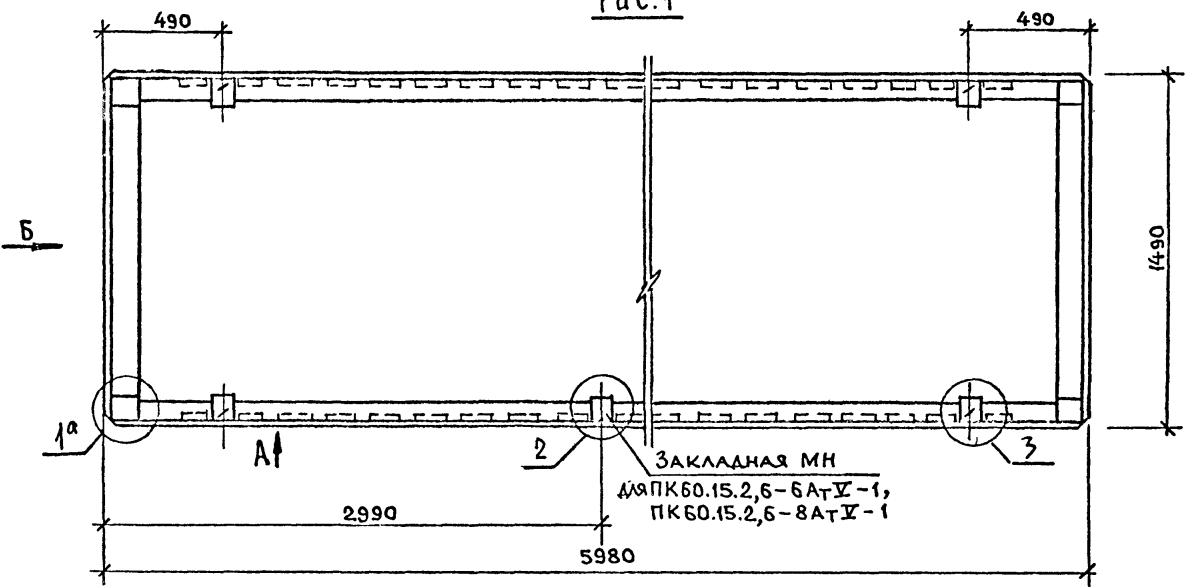

Вид Б

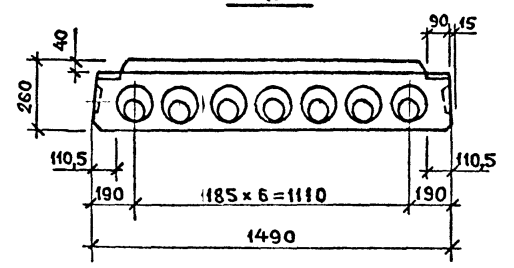

Вид А

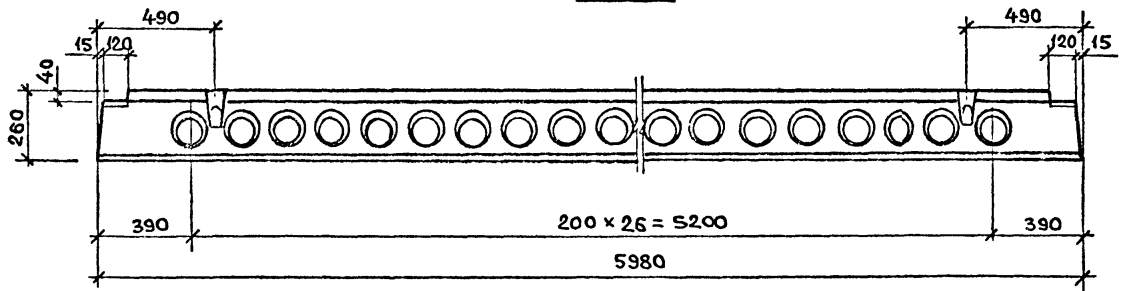

Закладная МН  
для ПК60.15.2,6-6АТХ-1,  
ПК60.15.2,6-8АТХ-1

МАРКА	МАССА, Т	КЛАСС БЕТОНА	ОБЪЕМ БЕТОНА М3	РАСХОД СТАЛЦ, КГ
ПК60.15.2,6-6АТХ	3,6	В15	1,44	30.35
ПК60.15.2,6-8АТХ	3,6	В15	1,44	37.67
ПК60.15.2,6-6АТХ-1	3,6	В15	1,44	31.66
ПК60.15.2,6-8АТХ-1	3,6	В15	1,44	38.76

Узлы и виды А,Б см. К13.  
ВЕДОМОСТЬ РАСХОДА СТАЛЦ СМ. РС.

НАЧ.ОТД.	ВОЛЫНСКИЙ		1.090.1-1/88.5-2-К4			
ГЛ.КОН.ОТ.	ШАЦ		ПЛИТЫ ПЕРЕКРЫТИЯ			
Н.КОНТР.	ЕГОРОВ					
ГЦП	КОНОВАЛОВА		ПК60.15.2,6-6АТХ, ПК60.15.2,6-8АТХ	СТАДИЯ	ЛИСТ	ЛИСТОВ
ГЦП	НИКОЛАЕВА			Р	1	3
ПРОВЕР.	ЛУГОВАЯ		ПК60.15.2,6-6АТХ-1, ПК60.15.2,6-8АТХ-1	ЦНИИЭП ТОРГОВО-БИТОВЫХ ЗАДАНИЙ ЦЕНТРАЛЬНЫХ КОМПЛЕКСОВ		
РАЗРАБ.	ХОРОШИЦОВА					

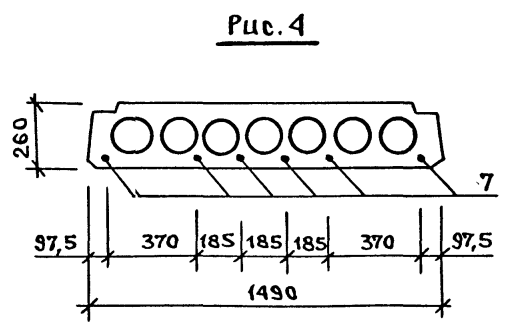
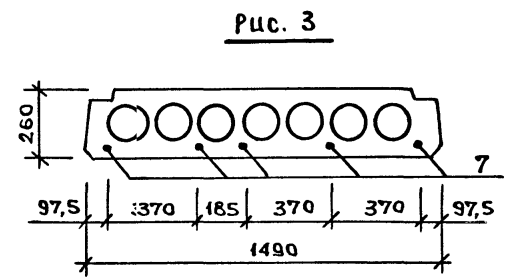
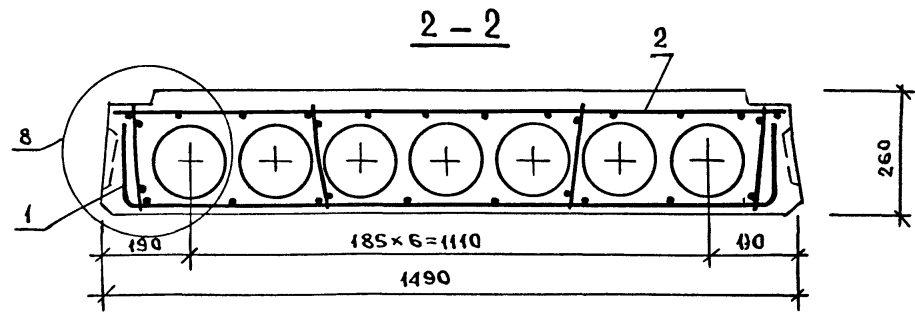
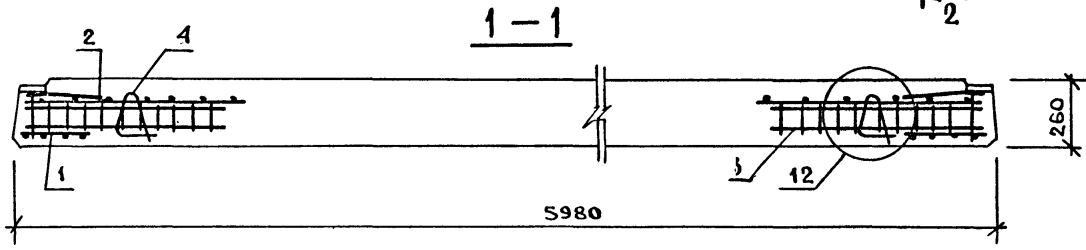
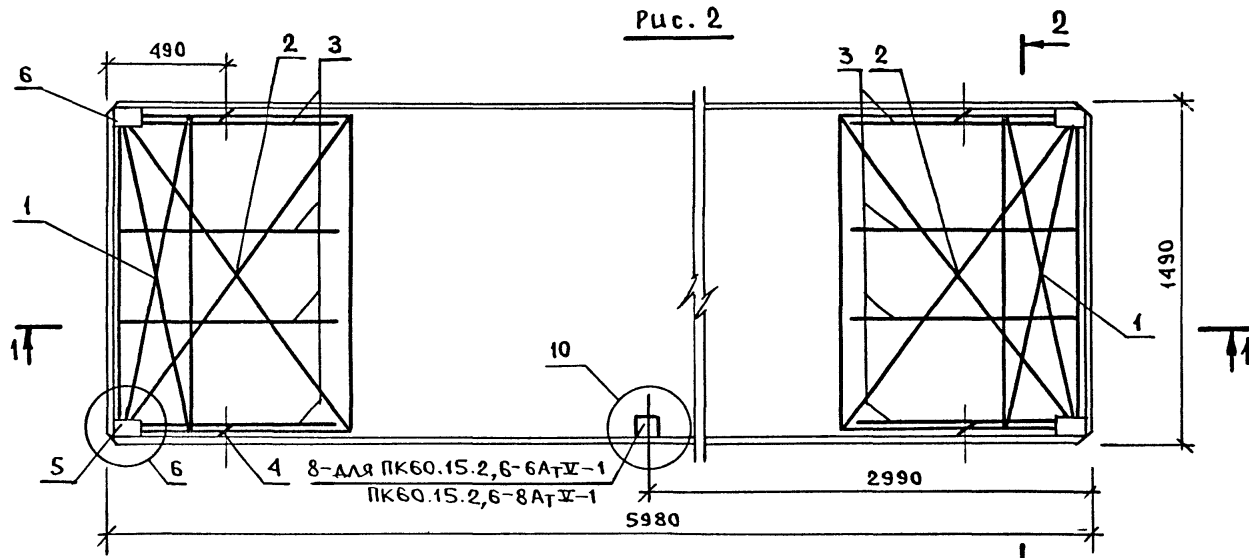

МІАРКА ІЗДЕЛІЯ	Рис.
ПК60.15.2,6-6АТХ	1,2,3
ПК60.15.2,6-8АТХ	1,2,4
ПК60.15.2,6-6АТХ-1	1,2,3
ПК60.15.2,6-8АТХ-1	1,2,4

ЦІВ. НЕ ПОДАЛ ПОДПИСЬ І ДАТУ ВЗАМ. ЦІВ. Н

1.0910. 1-1/88.5-2-к4

ЛІСТ
2

МАРКА ПЛИТЫ	ПОЗ.	МАРКА АРМАТУРНОГО ИЗДЕЛИЯ	КОЛ.	МАССА, КГ		ОБОЗНАЧЕНИЕ ДОКУМЕНТА
				1 ШТ.	ВСЕГО	
ПК 60.15.2,6-6АТХ	1	С-2	2	0.91	1.82	1.090.1-1/88.53- -К14
	2	С-31	2	1.19	2.38	-К34
	4	М14-130У	4	0.78	3.04	-К48
	5	МН-2Н	2	1.22	2.44	-К45
	6	МН-2Т	2	1.22	2.44	-К45
	7	Φ10АТХ L=5900	5	3.69	18.45	Б.Ч.
	Итого:				30.57	
ПК 60.15.2,6-6АТХ-1	1	С-2	2	0.91	1.82	-К14
	2	С-31	2	1.19	2.38	-К34
	4	М14-130У	4	0.78	3.04	-К48
	5	МН-2Н	2	1.22	2.44	-К45
	6	МН-2Т	2	1.22	2.44	-К45
	7	Φ10АТХ L=5980	5	3.69	18.45	Б.Ч.
	8	МН-4	1	1.09	1.09	-К48
	Итого:				31.66	

МАРКА ПЛИТЫ	ПОЗ.	МАРКА АРМАТУРНОГО ИЗДЕЛИЯ	КОЛ.	МАССА, КГ		ОБОЗНАЧЕНИЕ ДОКУМЕНТА
				1 ШТ.	ВСЕГО	
ПК 60.15.2,6-8АТХ	1	С-2	2	0.91	1.82	1.090.1-1/88.53- -К14
	2	С-32	2	1.38	2.75	-К34
	3	КР-2	8	0.38	3.04	-К5
	4	М14-130У	4	0.76	3.04	-К48
	5	МН-2Н	2	1.22	2.44	-К45
	6	МН-2Т	2	1.22	2.44	-К45
	7	Φ10АТХ L=5980	6	3.69	22.14	Б.Ч.
Итого:				37.67		
ПК 60.15.2,6-8АТХ-1	1	С-2	2	0.91	1.82	-К14
	2	С-32	2	1.38	2.75	-К34
	3	КР-2	8	0.38	3.04	-К5
	4	М14-130У	4	0.76	3.04	-К48
	5	МН-2Н	2	1.22	2.44	-К45
	6	МН-2Т	2	1.22	2.44	-К45
	7	Φ10АТХ L=5980	6	3.69	22.14	Б.Ч.
	8	МН-4	1	1.09	1.09	-К48
Итого:				38.76		

1.090.1-1/88.5-2-К4

Лист  
3

23790 20

ФОРМАТ А3

Рис. 1

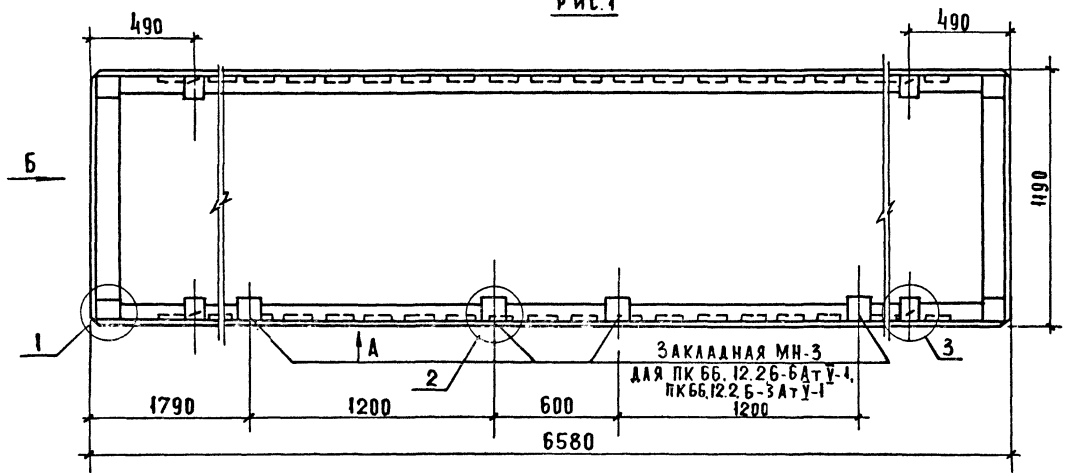

Вид Б

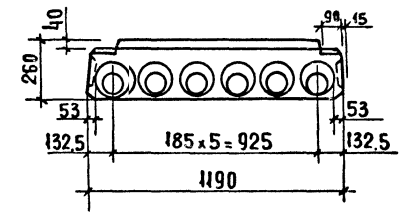

Вид А

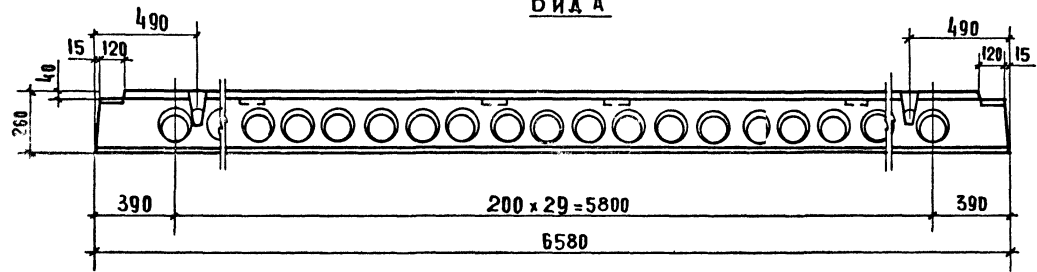

МАРКА	МАССА, Т	КЛАСС БЕТОНА	ОБЪЕМ БЕТОНА, М3	РАСХОД СТАЛИ, КГ
ПК 66.12.26-6Ат VI	3,0	В 15	1,20	34,68
ПК 66.12.26-8Ат VI	3,0	В 15	1,20	38,64
ПК 66.12.26-6Ат V-1	3,0	В 15	1,20	38,38
ПК 66.12.26-8Ат V-1	3,0	В 15	1,20	42,84

- Узлы и виды А, Б см. К13.
- Ведомость расхода стали см. РС.

ИЗВ. Ч. ПОДП. ПОДАРИТЬ И ДАТА. В ЗАМ. ИЛИ Ч. ИЛИ Ч. ПОДАРИТЬ И ДАТА. В ЗАМ. ИЛИ Ч.

НАЧ. ОТД.	БОЛЫНСКИЙ			1. 0910. 1-1/88. 5-2-К5	ПЛИТЫ ПЕРЕКРЫТИЯ ПК66.12.26-6Ат V, ПК66.12.26-8Ат V, ПК66.12.26-6Ат V-1, ПК66.12.26-8Ат V-1	СТАДИЯ ЛИСТ ЛИСТОВ		
ФАКОНД	ШАЦ					Р	1	3
И КОНТР.	ЕГОРОВ					ЦНИИЭП ТОРГОВО- БЫТОВЫЕ ЗДАНИЯ И ТУРИСТСКИЕ КОМПЛЕКСЫ		
ГИП	НИКОЛАЕВА							
ГИП	КОНОВАЛОВА							
ПРОВЕР	ЛУГОВАЯ							
РАЗРАБ	ХОРОШИЛОВА							

Рис. 2

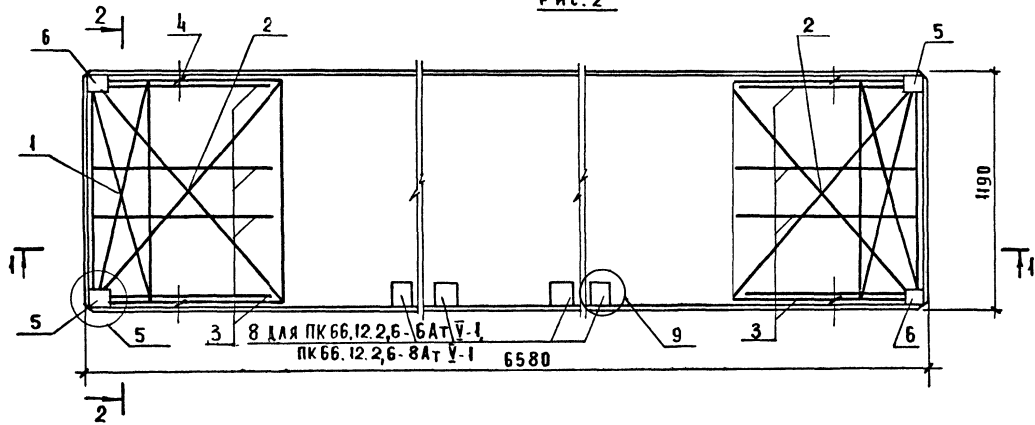

1-1

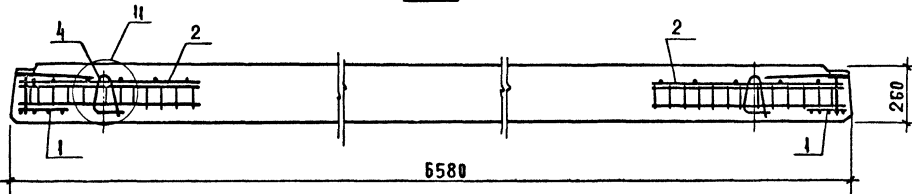

2-2



Рис. 3



Рис. 4

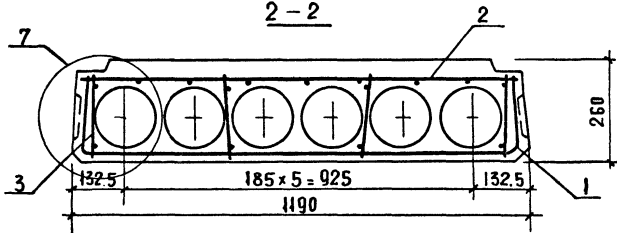

МАРКА ИЗДЕЛИЯ	Рис.
ПК66.12.2,6-6Ат V-I	1,2,3
ПК66.12.2,6-8Ат V-I	1,2,4
ПК66.12.2,6-6Ат V-I	1,2,3
ПК66.12.2,6-8Ат V-I	1,2,4

САПР  
ТБЗТК  
Т/Л  
СТ.ЛК  
ВКЛСР  
ВКЛСР  
ВКЛСР  
ВКЛСР  
ВКЛСР  
ВКЛСР

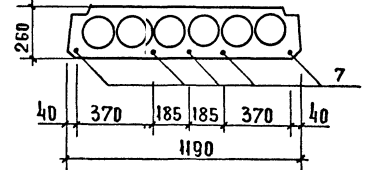
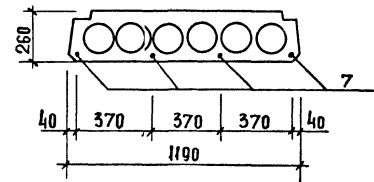
№В. ПОДЛ.  
ПОДПИСЬ И ДАТА  
ВЗМАН/ВБ.

МАРКА ПЛИТЫ	ПОЗ.	МАРКА АРМАТУРНОГО ИЗДЕЛИЯ	КОЛ.	МАССА КГ		ОБОЗНАЧЕНИЕ ДОКУМЕНТА
				1 шт	ВСЕГО	
ПК 66.12.2.2.6-6ATV	1	C-1	2	0.76	1.52	1.090.1-1/88.5-2- -К14
	2	C-28	2	0.87	1.74	-К32
	3	KP-3	8	0.42	3.36	-К5
	4	M14-130Y	4	0.76	3.04	-К48
	5	MH-1H	2	1.18	2.36	-К45
	6	MH-1T	2	1.18	2.36	-К45
	7	Φ10ATV L= 6580	5	4.06	20.30	Б.Ч.
ИТОГО:				34.68		
ПК 66.12.2.2.6-6ATV-1	1	C-1	2	0.76	1.52	-К14
	2	C-28	2	0.87	1.74	-К32
	3	KP-3	8	0.42	3.36	-К5
	4	M14-130Y	4	0.76	3.04	-К48
	5	MH-1H	2	1.18	2.36	-К45
	6	MH-1T	2	1.18	2.36	-К45
	7	Φ10ATV L= 6580	5	4.06	20.30	Б.Ч.
	8	MH-3	4	1.05	4.20	-К46
ИТОГО:				38.88		

МАРКА ПЛИТЫ	ПОЗ.	МАРКА АРМАТУРНОГО ИЗДЕЛИЯ	КОЛ.	МАССА КГ		ОБОЗНАЧЕНИЕ ДОКУМЕНТА
				1 шт	ВСЕГО	
ПК 66.12.2.2.6-6ATV	1	C-1	2	0.76	1.52	1.090.1-1/88.5-3- -К14
	2	C-28	2	0.87	1.74	-К32
	3	KP-4	8	0.53	4.24	-К6
	4	M14-130Y	4	0.76	3.04	-К48
	5	MH-1H	2	1.18	2.36	-К45
	6	MH-1T	2	1.18	2.36	-К45
	7	Φ12ATV L= 6580	4	5.84	23.37	Б.Ч.
ИТОГО:				38.64		
ПК 66.12.2.2.6-6ATV-1	1	C-1	2	0.76	1.52	-К14
	2	C-28	2	0.87	1.74	-К32
	3	KP-4	8	0.53	4.24	-К6
	4	M14-130Y	4	0.76	3.04	-К48
	5	MH-1H	2	1.18	2.36	-К45
	6	MH-1T	2	1.18	2.36	-К45
	7	Φ12ATV L= 6580	4	5.84	23.37	Б.Ч.
	8	MH-3	4	1.05	4.20	-К46
ИТОГО:				42.84		

1.090.1-1/88.5-2-К5

ЛИСТ  
3

Рис. 1

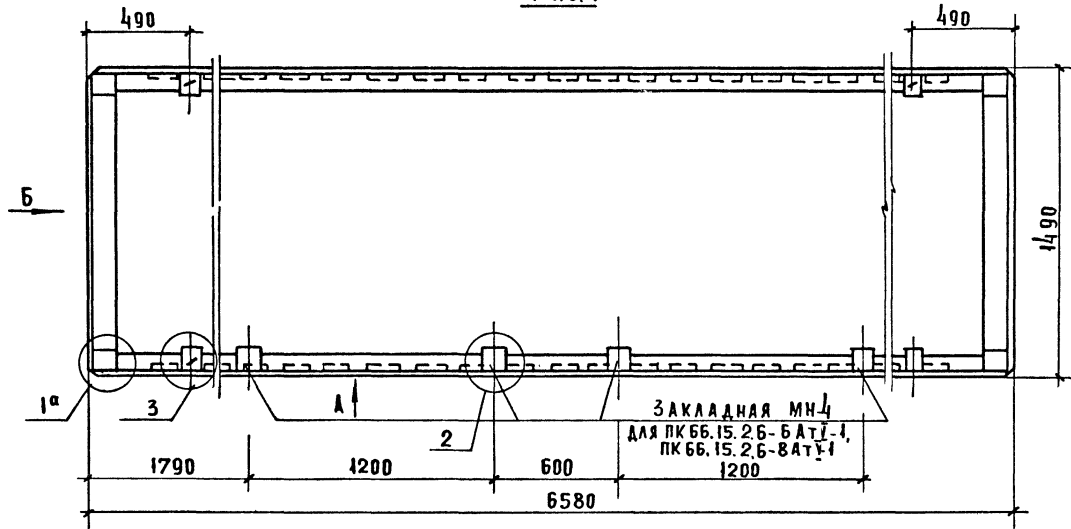

Вид А

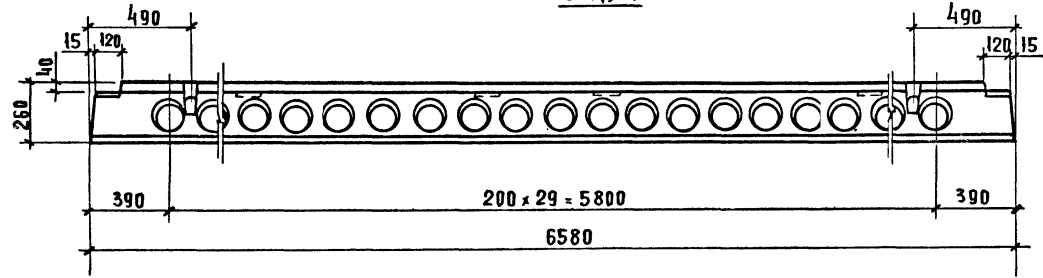

Вид Б

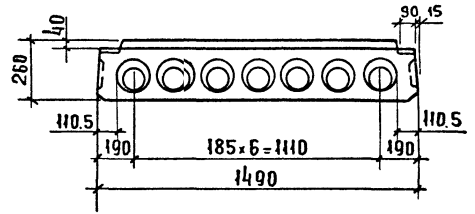

МАРКА	МАССА, Т	КЛАСС БЕТОНА	ОБЪЕМ БЕТОНА, М <sup>3</sup>	РАСХОД СТАЛИ, КГ
ПК 66.15.26-6АтУ	3,918	В15	1,59	10,38
ПК 66.15.26-8АтУ	3,918	В15	1,59	48,29
ПК 66.15.26-6АтУ-1	3,918	В15	1,59	44,74
ПК 66.15.26-8АтУ-1	3,918	В15	1,59	52,65

- Узлы и виды А, Б см. К-13.
- Ведомость расхода стали см. РС.

НАЧ. ОТА	БОЛЫНСКИЙ		1. 090. 1-1/88. 5-2-К6		
ГЛАВ. ОУ	ЩАЧ				
И. КОНТР.	ЕГОРОВ		ПЛАТЫ ПЕРЕКРЫТИЯ	СТАДИЯ	ЛИСТ
ГИП	НИКОЛАЕВА			Р	1
ГИП	КОНОВАЛОВА		ПК 66.15.26-6АтУ, ПК 66.15.26-8АтУ,	ТОРГОВО-БЫТОВЫХ ЗАДАНИИ И ТУРИСТСКИ КОМПЛЕКС	
ПРОВЕР.	ЛУГОВАЯ		ПК 66.15.26-6АтУ-1, ПК 66.15.26-8АтУ-1		
РАЗРАБ.	ХОРОШИЛОВА		ЦНИИЭП		



Рис. 2

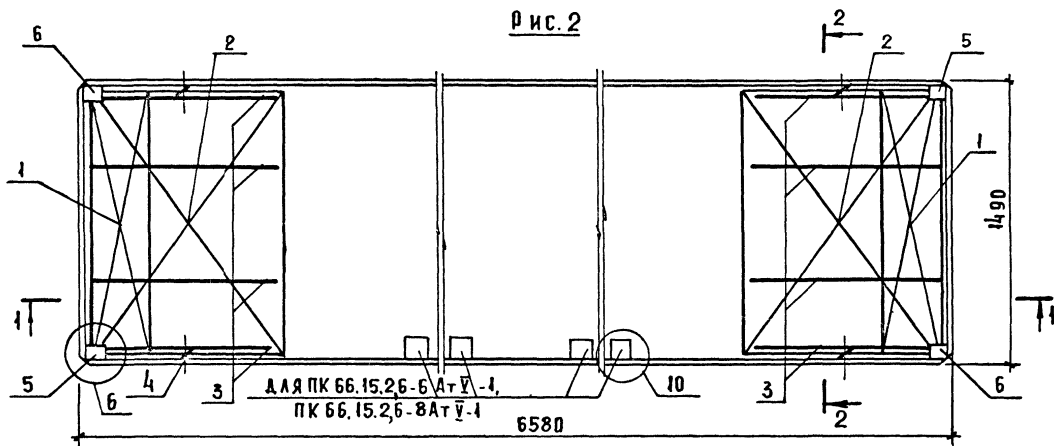

1-1

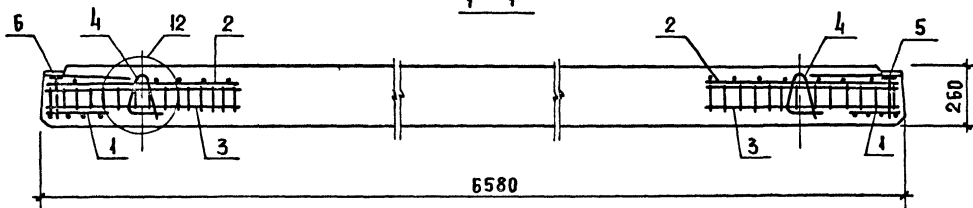

2-2



Рис. 3



Рис. 4

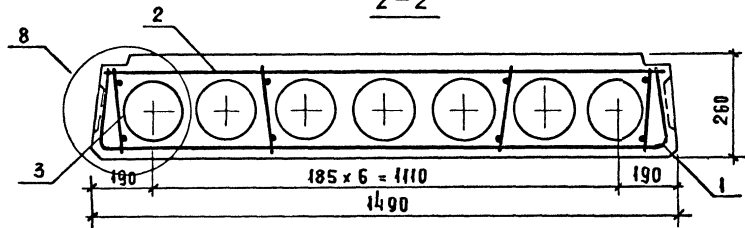

МАРКА ИЗДЕЛИЯ	РИС.
ПК66.15.26-6 Ат У	1,2,3
ПК66.15.26-8 Ат У	1,2,4
ПК66.15.26-6 Ат У-1	1,2,3
ПК66.15.26-8 Ат У-1	1,2,4

ИМЕ. № ПОДА. ИДАПИСЬ И ДАТА ВСТАВ. ИМЕ. №

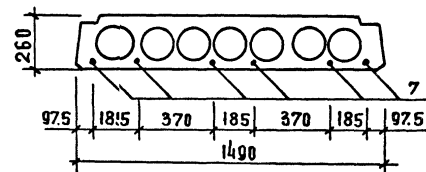
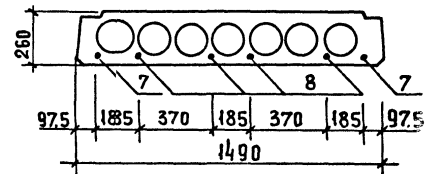
1.090.И-1/88.5-2-К6

Лист  
2

МАРКА ПЛИТЫ	ПОЗ.	МАРКА АРМАТУРНОГО ИЗДЕЛИЯ	КОЛ.	МАССА КГ		ОБОЗНАЧЕНИЕ ДОКУМЕНТА
				1 шт	ВСЕГО	
ПК 66.15.2.6-6АТV	1	С-2	2	0.91	1.82	1.090.1-1/88.5-3- -К14
	2	С-36	2	1.02	2.04	-К37
	3	КР-4	8	0.53	4.24	-К6
	4	М14-130У	4	0.76	3.04	-К48
	5	МН-2Н	2	1.22	2.44	-К45
	6	МН-2Т	2	1.22	2.44	-К45
	7	Ø10АТV L= 6580	6	4.06	24.36	Б.Ч.
ИТОГО:				40.38		
ПК 66.15.2.6-6АТV-1	1	С-2	2	0.91	1.82	-К14
	2	С-36	2	1.02	2.04	-К37
	3	КР-4	8	0.53	4.24	-К6
	4	М14-130У	4	0.76	3.04	-К48
	5	МН-2Н	2	1.22	2.44	-К45
	6	МН-2Т	2	1.22	2.44	-К45
	7	Ø10АТV L= 6580	6	4.06	24.36	Б.Ч.
	8	МН-4	4	1.09	4.36	-К46
ИТОГО:				44.74		

МАРКА ПЛИТЫ	ПОЗ.	МАРКА АРМАТУРНОГО ИЗДЕЛИЯ	КОЛ.	МАССА КГ		ОБОЗНАЧЕНИЕ ДОКУМЕНТА
				1 шт	ВСЕГО	
ПК 66.15.2.6-6АТV	1	С-2	2	0.91	1.82	1.090.1-1/88.5-3- -К14
	2	С-35	2	1.41	2.81	-К37
	3	КР-4	8	0.53	4.24	-К6
	4	М14-130У	4	0.76	3.04	-К48
	5	МН-2Н	2	1.22	2.44	-К45
	6	МН-2Т	2	1.22	2.44	-К45
	7	Ø10АТV L= 6580	2	4.06	8.12	Б.Ч.
	8	Ø12АТV L= 6580	4	5.84	23.37	Б.Ч.
ИТОГО:				48.29		
ПК 66.15.2.6-6АТV-1	1	С-2	2	0.91	1.82	-К14
	2	С-35	2	1.41	2.81	-К37
	3	КР-4	8	0.53	4.24	-К6
	4	М14-130У	4	0.76	3.04	-К48
	5	МН-2Н	2	1.22	2.44	-К45
	6	МН-2Т	2	1.22	2.44	-К45
	7	Ø10АТV L= 6580	2	4.06	8.12	Б.Ч.
	8	Ø12АТV L= 6580	4	5.84	23.37	Б.Ч.
	9	МН-4	4	1.09	4.36	-К46
ИТОГО:				52.65		

1.090.1-1/88.5-2-к 6

ЛИСТ

3

Рис. 1

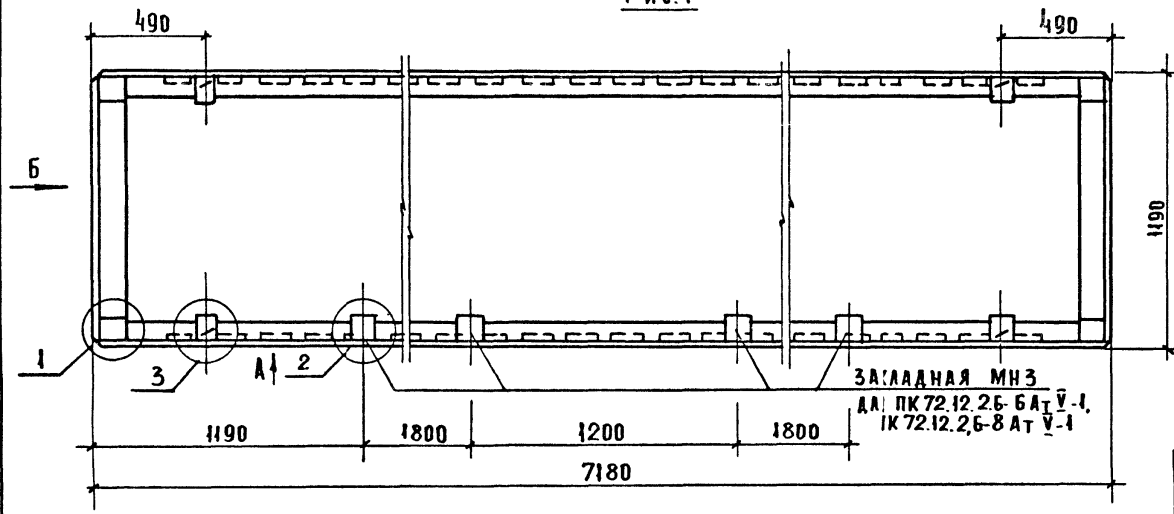

Вид А.

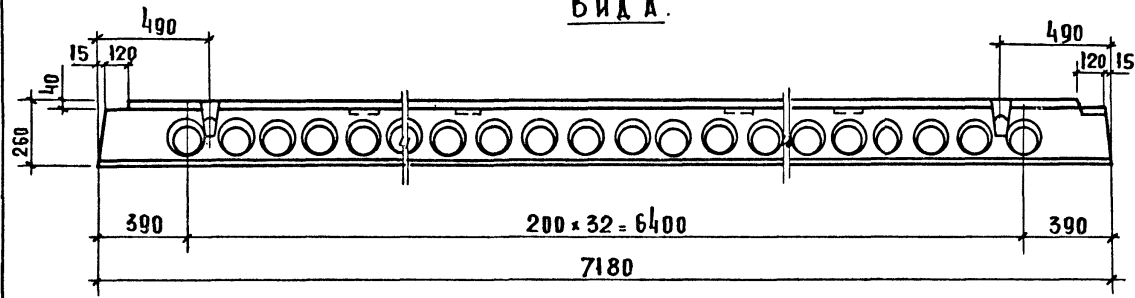

Вид Б

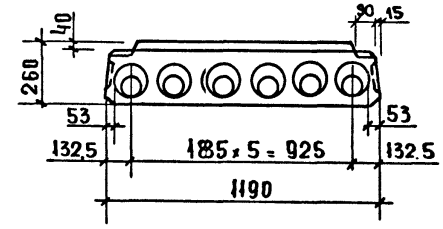

МАРКА	МАССА, Т	КЛАСС БЕТОНА	ОБЪЕМ БЕТОНА, М <sup>3</sup>	РАСХОД СТАЛИ, КГ
ПК72.12.2,6-6АтУ	3.28	В 15	1.31	41.29
ПК72.12.2,6-8АтУ	3.28	В 15	1.31	47.66
ПК72.12.2,6-6АтУ-1	3.28	В 15	1.31	45.49
ПК72.12.2,6-8АтУ-1	3.28	В 15	1.31	51.86

1. Узлы и виды А, Б см. К13.  
 2. Ведомость расхода стали см. РС.

НАЧ. ОТА	БОЛЬШНСКИЙ		1.090.1-1/88.5-2-К7		
ГЛАВ. КОМП. УТ.	ШАЦ				
И. КОМП. ТР.	ЕГОРОВ				
Г. И. П.	КОНОВАЛОВА		ПЛАТЫ ПЕРЕКРЫТИЯ		СТАДИЯ
Г. И. П.	НИКОЛАЕВА		ПК72.12.2,6-6АтУ, ПК72.12.2,6-8АтУ		Л И С Т
ПРОВЕР.	ЛУГОВАЯ		ПК72.12.2,6-6АтУ-1, ПК72.12.2,6-8АтУ-1		Л И С Т О В
РАЗРАБ.	КОРШИЛОВА				Р 1 3
			ЦНИИЭП		ТОРГОВО-БЫТОВЫЕ ЗДАНИИ И ТУРИСТСКИЕ КОМПЛЕКСЫ

Рис. 2

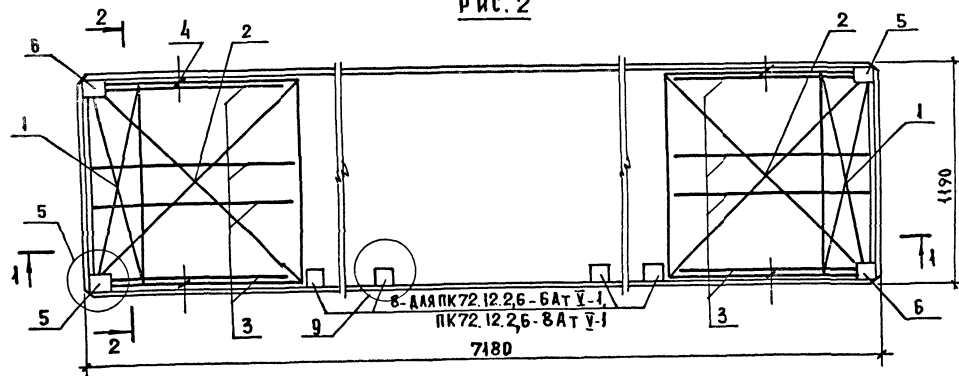

1-1

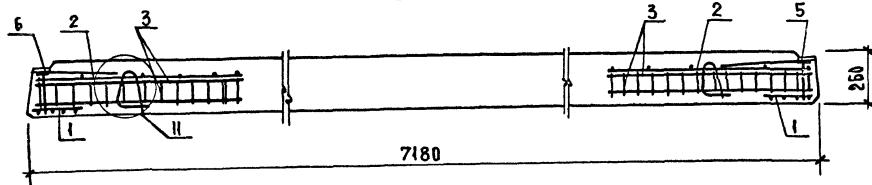

2-2



Рис. 3



Рис. 4

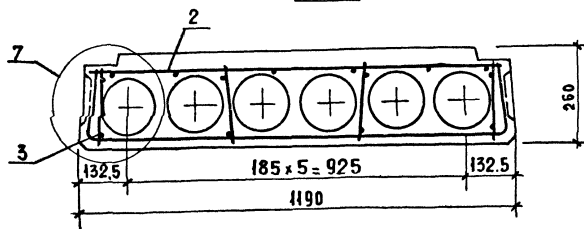

МАРКА ИЗДЕЛИЯ	Рис.
ПК72.12.2,6 - 6АТ У	1,2,3
ПК72.12.2,6 - 8АТ У	1,2,4
ПК72.12.2,6 - 6АТ У-1	1,2,3
ПК72.12.2,6 - 8АТ У-1	1,2,4

1.090.1-1/88 5-2-К7

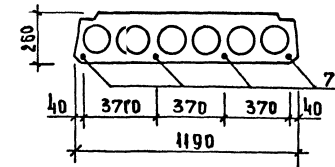
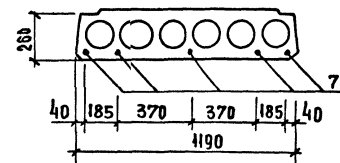
АНСТ  
2

ВИЗОР  
СТАЖ  
БРЯКОВА

ТАП  
СП

САПР  
ТБЗТК

ИВБ. ПОДА.  
ПОДПИСЬ И ДАТА  
ВЗАИМН.

МАРКА ПЛИТЫ	ПОЗ.	МАРКА АРМАТУРНОГО ИЗДЕЛИЯ	КОЛ.	МАССА КГ		ОБОЗНАЧЕНИЕ ДОКУМЕНТА
				1 ШТ	ВСЕГО	
ПК 72.12.2.6-6ATV	1	C-1	2	0.76	1.52	1.090.1-1/88.5-3- -К14
	2	C-33	2	0.97	1.94	-К35
	3	KP-6	8	0.57	4.56	-К6
	4	M14-130Y	4	0.76	3.04	-К48
	5	MH-1H	2	1.18	2.36	-К45
	6	MH-1T	2	1.18	2.36	-К45
	7	Ø12ATV L= 7180	4	6.38	25.50	Б.Ч.
ИТОГО:				41.29		
ПК 72.12.2.6-6ATV-1	1	C-1	2	0.76	1.52	-К14
	2	C-33	2	0.97	1.94	-К35
	3	KP-6	8	0.57	4.56	-К6
	4	M14-130Y	4	0.76	3.04	-К48
	5	MH-1H	2	1.18	2.36	-К45
	6	MH-1T	2	1.18	2.36	-К45
	7	Ø12ATV L= 7180	4	6.38	25.50	Б.Ч.
	8	MH-3	4	1.05	4.20	-К46
ИТОГО:				45.49		

МАРКА ПЛИТЫ	ПОЗ.	МАРКА АРМАТУРНОГО ИЗДЕЛИЯ	КОЛ.	МАССА КГ		ОБОЗНАЧЕНИЕ ДОКУМЕНТА
				1 ШТ	ВСЕГО	
ПК 72.12.2.6-8ATV	1	C-1	2	0.76	1.52	1.090.1-1/88.5-3- -К14
	2	C-33	2	0.97	1.94	-К35
	3	KP-6	8	0.57	4.56	-К6
	4	M14-130Y	4	0.76	3.04	-К48
	5	MH-1H	2	1.18	2.36	-К45
	6	MH-1T	2	1.18	2.36	-К45
	7	Ø12ATV L= 7180	5	6.38	31.88	Б.Ч.
ИТОГО:				47.66		
ПК 72.12.2.6-8ATV-1	1	C-1	2	0.76	1.52	-К14
	2	C-33	2	0.97	1.94	-К35
	3	KP-6	8	0.57	4.56	-К6
	4	M14-130Y	4	0.76	3.04	-К48
	5	MH-1H	2	1.18	2.36	-К45
	6	MH-1T	2	1.18	2.36	-К45
	7	Ø12ATV L= 7180	5	6.38	31.88	Б.Ч.
	8	MH-3	4	1.05	4.20	-К46
ИТОГО:				51.86		

1.090.1-1/88.5-2-К7

ЛИСТ  
3

Рис. 1

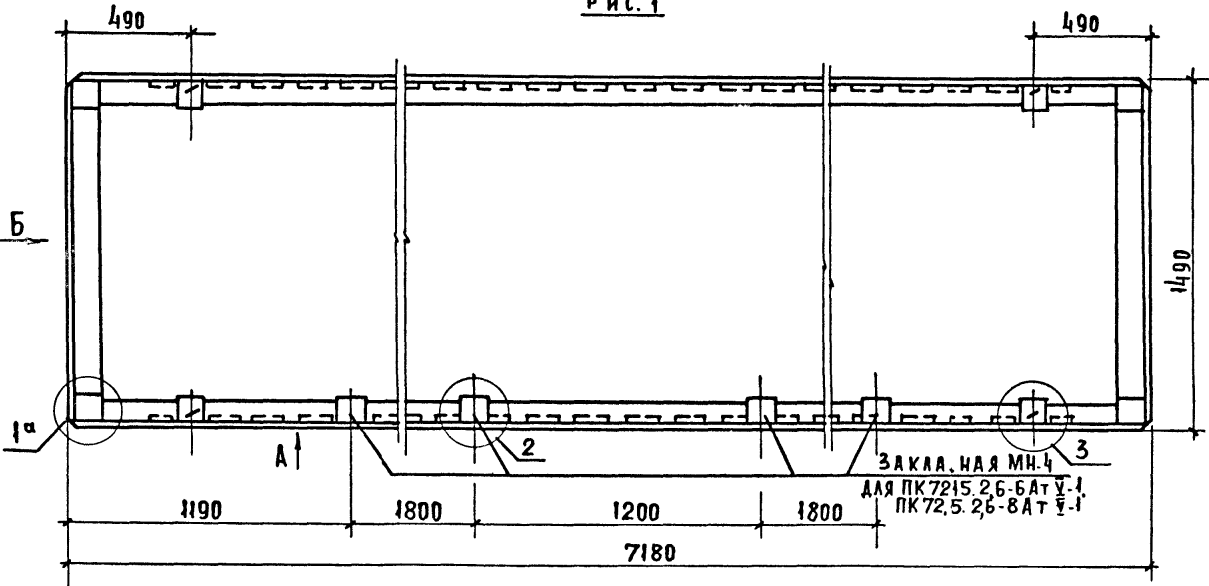

Вид Б

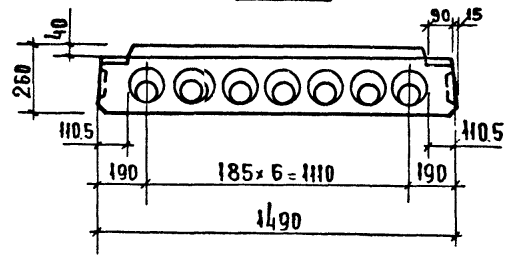

Вид А

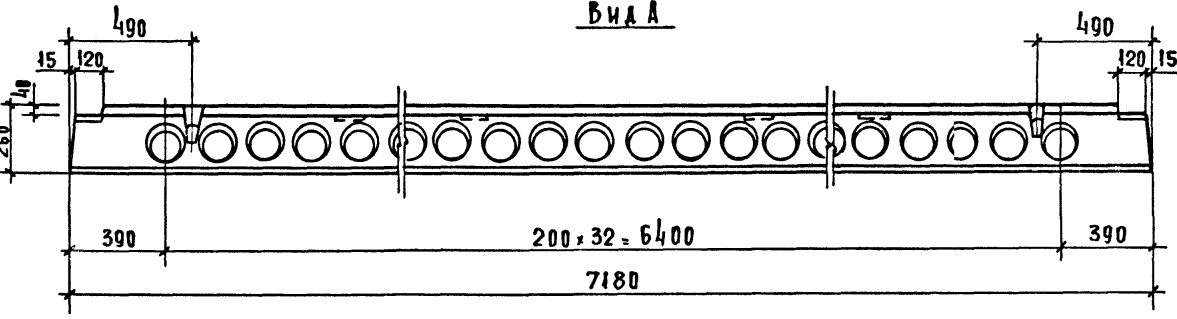

МАРКА	МАССА, Т	КЛАСС БЕТОНА	ОБЪЕМ БЕТОНА, М <sup>3</sup>	РАСХОД СТАЛИ, КГ
ПК72.15.26-БАТ-У	4.32	В15	1.73	48.62
ПК72.15.26-8АТ-У	4.32	В15	1.73	52.98
ПК72.15.26-БАТ-У-1	4.32	В15	1.73	57.85
ПК72.15.26-8АТ-У-1	4.32	В15	1.73	62.21

1. УЗЛЫ И ВИДЫ А, Б СМ. К13.  
2. БЕДОМОСТЬ РАСХОДА СТАЛИ СМ. РС.

НАЧ. ОТД.	ВОЛЫНСКИЙ		1. 090. 1-1/88. 5-2-К8			
ГЛАВ. ОТ	ШАЦ					
КОНТР.	ЕГОРОВ		ПАНТЫ ПЕРЕКРЫТИЯ ПК72.15.26-БАТ-У, ПК72.15.26-8АТ-У ПК72.15.26-БАТ-У-1, ПК72.15.26-8АТ-У-1	СТАДИЯ ЛИСТ ЛИСТОВ		
ГИП	КОНОВАЛОВА			Р	1	3
ГИП	НИКОЛАЕВА		ЦНИИЭП ТОРГОВО-БЫТОВЫХ ЗАДАНИЙ И ТУРИСТСКИХ КОМПЛЕКСОВ			
ПРОВЕР.	ЛУГОВАЯ					
РАЗРАБ.	ХОРОШИЛОВА					

Рис. 2

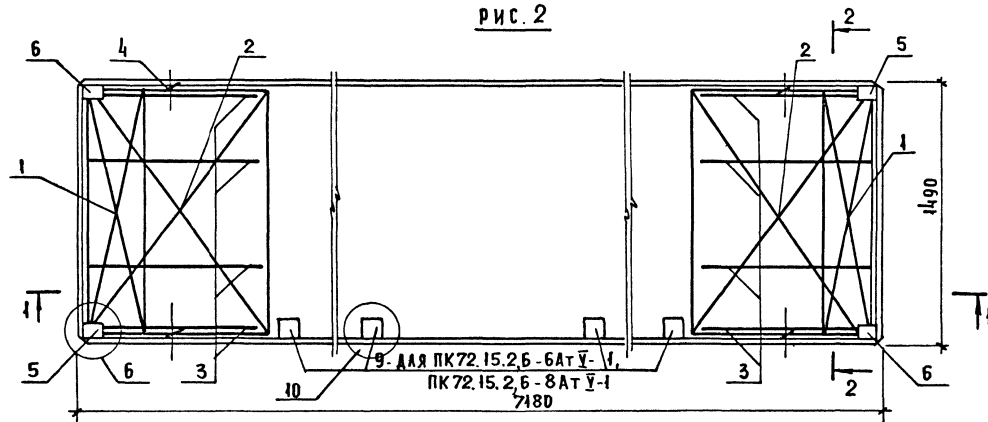

1-1

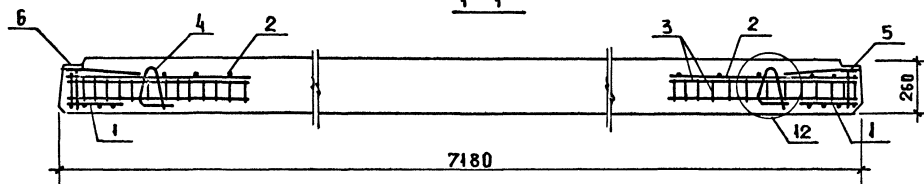

2-2



Рис. 3



Рис. 4

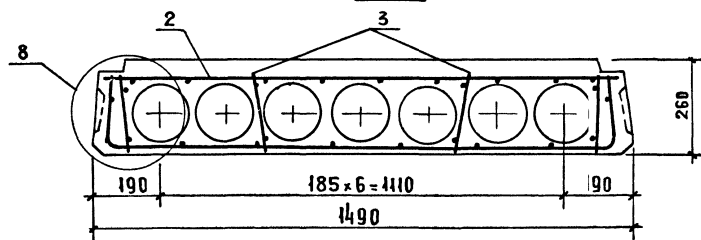

МАРКА ИЗДЕЛИЯ	РИС.
ПК72.15.2.6-6АтУ	1,2,3
ПК72.15.2.6-8АтУ	1,2,4
ПК72.15.2.6-6АтУ-1	1,2,3
ПК72.15.2.6-8АтУ-1	1,2,4

МАРКА ПЛИТЫ	ПОЗ.	МАРКА АРМАТУРНОГО ИЗДЕЛИЯ	КОЛ.	МАССА КГ		ОБОЗНАЧЕНИЕ ДОКУМЕНТА
				1 ШТ	ВСЕГО	
ПК 72.15.2.6-6АТВ	1	С-2	2	0.91	1.82	1.090.1-1/88.5-3- -К14
	2	С-34	2	1.22	2.44	-К36
	3	КР-6	8	0.57	4.56	-К6
	4	М14-130У	4	0.76	3.04	-К48
	5	МН-2Н	2	1.22	2.44	-К45
	6	МН-2Т	2	1.22	2.44	-К45
	7	Ø12АТВ L=7180	5	6.38	31.88	Б.Ч.
ИТОГО:				48.62		
ПК 72.15.2.6-6АТВ-1	1	С-2	2	0.91	1.82	-К14
	2	С-34	2	1.22	2.44	-К36
	3	КР-6	8	0.57	4.56	-К6
	4	М14-130У	4	0.76	3.04	-К48
	5	МН-2Н	2	1.22	2.44	-К45
	6	МН-2Т	2	1.22	2.44	-К45
	7	Ø12АТВ L=7180	5	6.38	31.88	Б.Ч.
	8	МН-4	4	1.09	4.36	-К46
ИТОГО:				52.98		

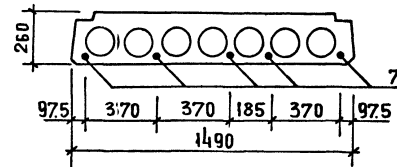
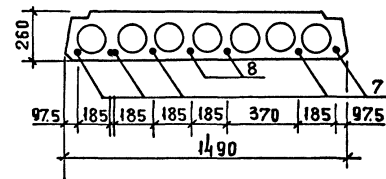
МАРКА ПЛИТЫ	ПОЗ.	МАРКА АРМАТУРНОГО ИЗДЕЛИЯ	КОЛ.	МАССА КГ		ОБОЗНАЧЕНИЕ ДОКУМЕНТА
				1 ШТ	ВСЕГО	
ПК 72.15.2.6-6АТВ	1	С-2	2	0.91	1.82	1.090.1-1/88.5-3- -К14
	2	С-35	2	1.41	2.81	-К37
	3	КР-6	8	0.57	4.56	-К6
	4	М14-130У	4	0.76	3.04	-К48
	5	МН-2Н	2	1.22	2.44	-К45
	6	МН-2Т	2	1.22	2.44	-К45
	7	Ø12АТВ L=7180	5	6.38	31.88	Б.Ч.
	8	Ø10АТВ L=7180	2	4.43	8.86	Б.Ч.
ИТОГО:				57.85		
ПК 72.15.2.6-8АТВ-1	1	С-2	2	0.91	1.82	-К14
	2	С-35	2	1.41	2.81	-К37
	3	КР-6	8	0.57	4.56	-К6
	4	М14-130У	4	0.76	3.04	-К48
	5	МН-2Н	2	1.22	2.44	-К45
	6	МН-2Т	2	1.22	2.44	-К45
	7	Ø12АТВ L=7180	5	6.38	31.88	Б.Ч.
	8	Ø10АТВ L=7180	2	4.43	8.86	Б.Ч.
	9	МН-4	4	1.09	4.36	-К46
ИТОГО:				62.21		

1.090.1-1/88.5-2-К8

ЛИСТ  
3



Рис. 1

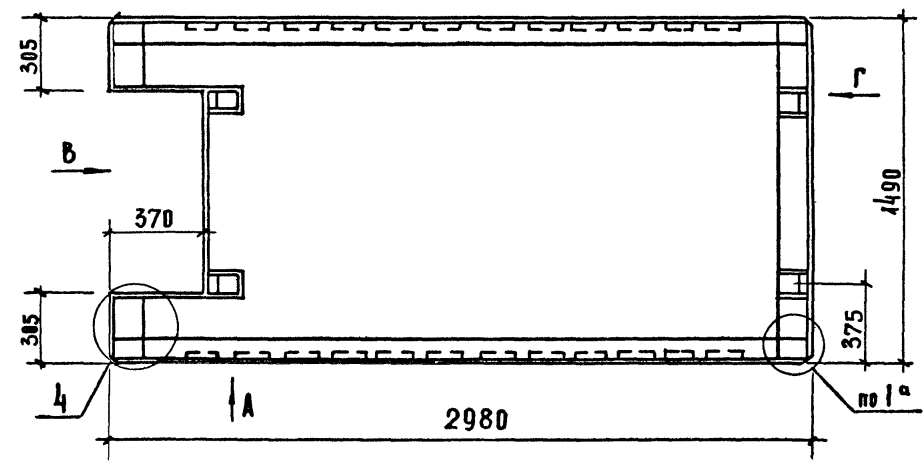

Вид В

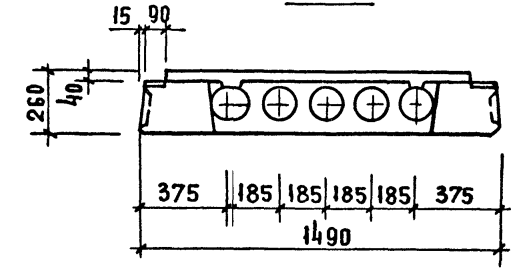

Вид Г

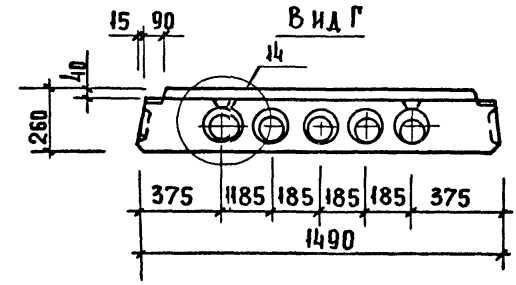

Вид А

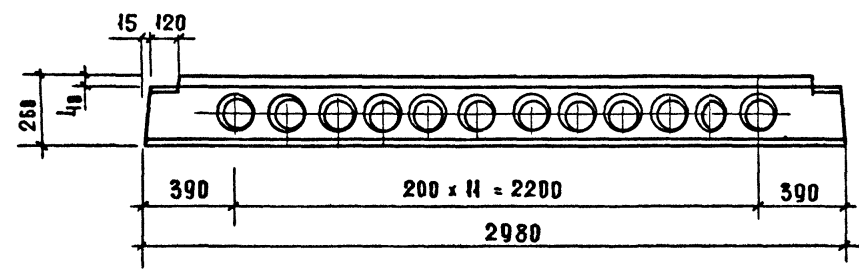

1. Узлы и виды А, В, Г см. К 13.  
2. Ведомость расхода стали см. РС.

МАРКА	МАССА, Т	КЛАСС БЕТОНА	ОБЪЕМ БЕТОНА М <sup>3</sup>	РАСХОД СТАЛИ КГ
ПК30.15.26-6-8	1,95	В12.5	0,78	17.84
ПК30.15.26-8-8				19.16

НАЧ. ОТД.	ВОДЫНСКИЙ	<i>С</i>
ГЛ. КОМ. ОТ.	ШАЦ	<i>С</i>
И. КОНТР.	ЕГОРОВ	<i>С</i>
ГИЛ	КОНОВАЛОВА	<i>С</i>
ГИП	НИКОЛАЕВА	<i>С</i>
ПРОВЕР.	ЛУГОВАЯ	<i>С</i>
РАЗРАБ.	ХОРОШИЛОВА	<i>С</i>

1.090.1-1/88.5-2-К9

ПЛИТЫ ПЕРЕКРЫТИЯ  
ПК 30.15.26-6-8  
ПК 30.15.26-8-8

СТАДИЯ	АНСТ	АНСТОВ
Р	1	2
ЦНИИЭП ТОРГОВО-СЫТОВЫХ ЗДАНИЙ И ТУРИСТСКИХ КОМПЛЕКСОВ		

ИМ. И ПОД. П. ПАВ. К. ДАТА ВЗЛ. ИМ. И

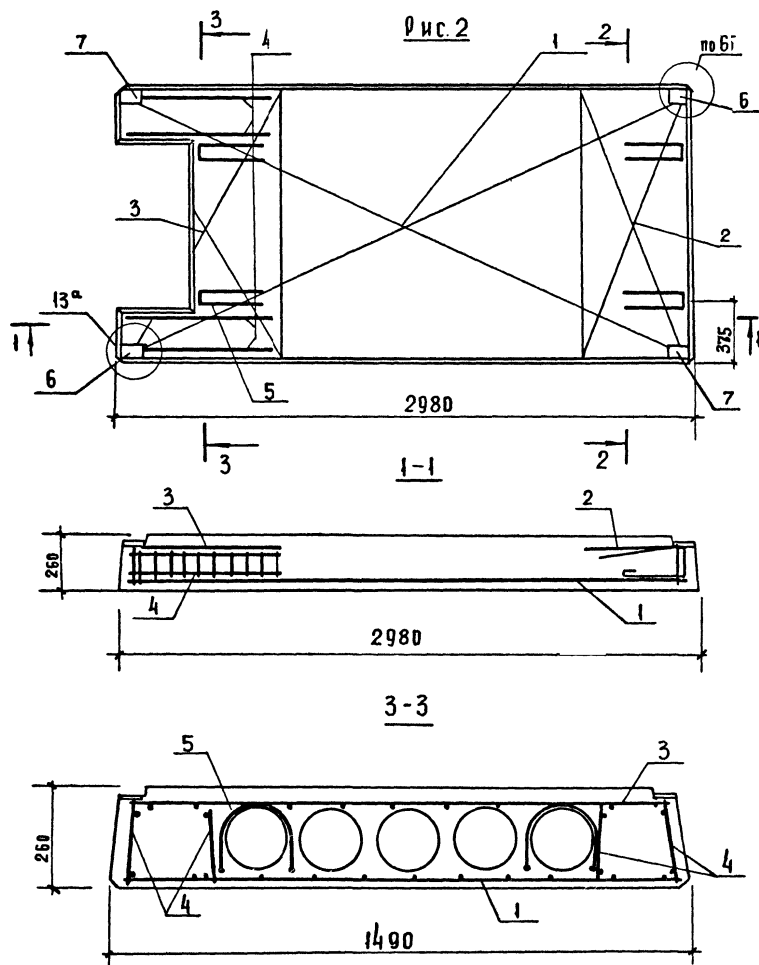

МАРКА ПАНЕЛИ	Поз	МАРКА АРМАТУРНОГО ИЗДЕЛИЯ	Кол	МАССА, КГ		ОБОЗНАЧЕНИЕ ДОКУМЕНТА
				И ШТ	ВСЕГО	
ПК 30.15.2б.6-в	1	С-38	1	16.78	6.78	1.090.1-1/885-3 -К39
	2	С-26	1	10.55	0.55	-К30
	3	С-39	1	11.11	1.11	-К40
	4	КР-2	4	10.38	4.52	-К5
	5	СП-7	4	0.75	3.00	-К49
	6	МН-2Н	2	1.22	2.44	-К45
	7	МН-2Т	2	1.22	2.44	-К45
				Итого:	17.84	
ПК 30.15.2б.8-в	1	С-40	1	8.10	8.10	-К41
	2	С-26	1	0.55	0.55	-К30
	3	С-39	1	11.11	1.11	-К40
	4	КР-2	4	0.38	1.52	-К5
	5	СП-7	4	0.75	3.00	-К49
	6	МН-2Н	2	1.22	2.44	-К45
	7	МН-2Т	2	1.22	2.44	-К45
				Итого:	19.16	

1.090.1-1/88.5-2-К9

ЛИСТ

2

Рис. 1

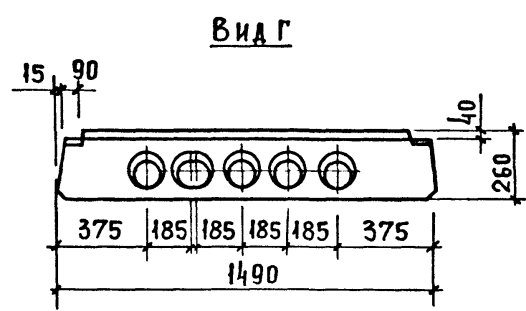
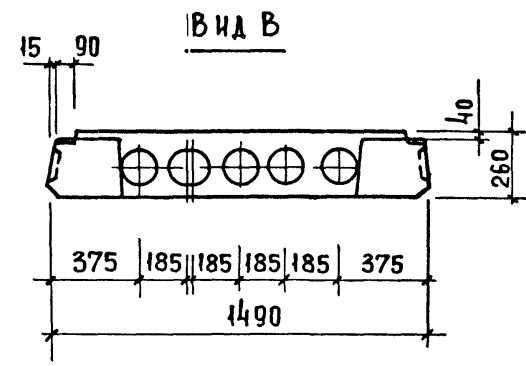
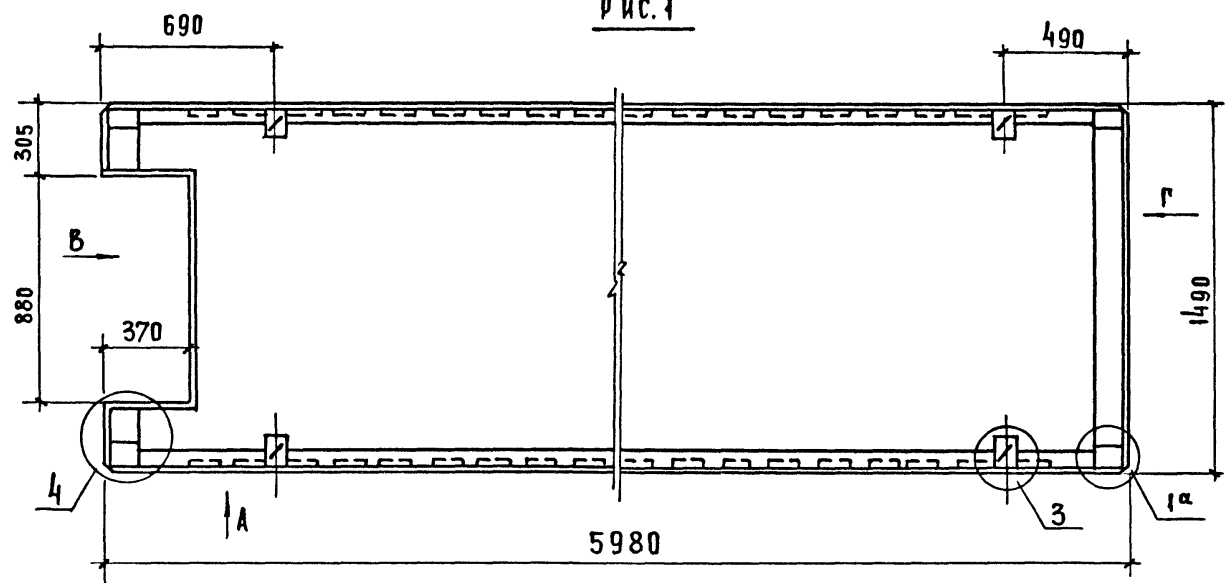

Вид А

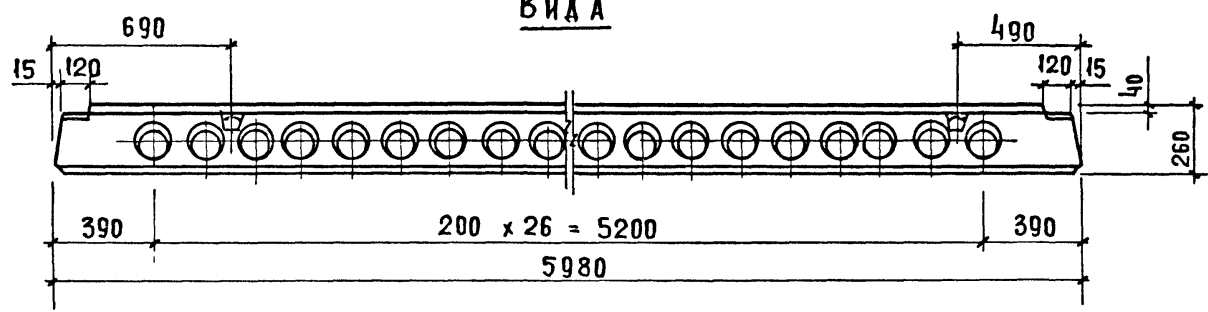

1. Узлы и виды А, В, Г см. К13  
2. Ведомость расхода стали см. РС.

МАРКА	МАССА Т	КЛАСС БЕТОНА	ОБЪЕМ БЕТОНА м <sup>3</sup>	РАСХОД СТАЛИ КГ
ПК60.15.26-6АтУ-В	4.05	В15	1.62	39.05
ПК60.15.26-8АтУ-В				42.74

НАЧ.ОТД.	ВОЛЫНСКИЙ				1.090.1-1/88.5-2-К10
Н.КОНТР.	ЕГОРОВ				
ГЛАВ.КОНСТ.	ШАЦ				ПЛИТЫ ПЕРЕКРЫТИЯ ПК60.15.26-6АтУ-В ПК60.15.26-8АтУ-В
ГИП	НИКОЛАЕВА				
ГИП	КОНОВАЛОВА				
ПРОВЕРИЛ	ЛУГОВАЯ				
РАЗРАБ.	БЕРЛОВА				
СТАДИЯ					
		АМСТ	АМСТОВ		
		Р	1	3	
			ЦНИИЭП	ТОРГОВО-БЫТОВЫХ ЗАДАНИЙ И ТУРИСТСКИХ КОМПЛЕКСОВ	

ИНВ. Н. ПОДА. ПОДП. И. АЛТА В.ЗАМ. ИНВ.Н

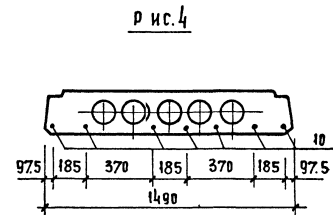
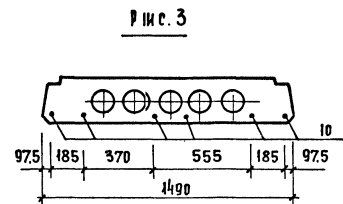
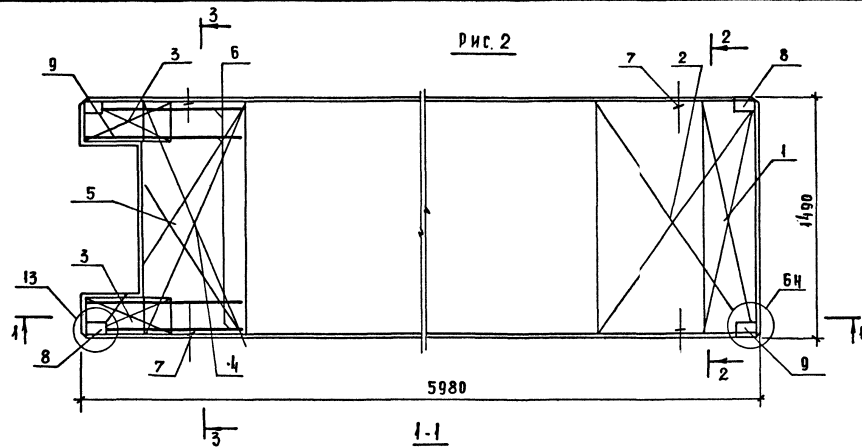

МАРКА ШВЕДЕЛИЯ	Рис
ПК 60.15.26 - 6АТҮ-В	1,2,3
ПК 60.15.26 - 8АТҮ-В	1,2,4

СЕЧЕНИЕ 2-2 см. К4

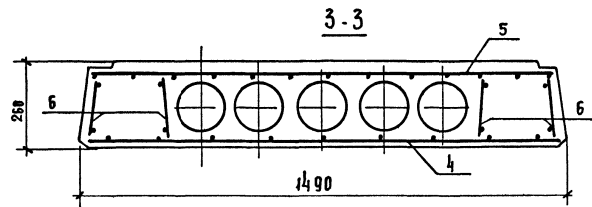

1.09D.1-1/88.5-2-K10

АНСТ  
2

САПР 163ТК	Т/К СП	Р/К/ГР СТ.И.И.	В/И/Ю/УР БУР/Л/КОВА
---------------	-----------	-------------------	------------------------

И.И. ПОДП.	ПОДПИСЬ И ДАТА	ВЗАМ/И.И.
------------	----------------	-----------

МАРКА ПЛИТЫ	ПОЗ.	МАРКА АРМАТУРНОГО ИЗДЕЛИЯ	КОЛ.	МАССА КГ		ОБОЗНАЧЕНИЕ ДОКУМЕНТА
				1 шт	ВСЕГО	
ПК 60.15.2.6-6АТУ-В	1	С-2	1	0.91	0.91	1.090.1-1/88.5-3-к14
	2	С-31	1	1.19	1.19	-к34
	3	С-19	2	0.70	1.40	-к25
	4	С-9	1	2.01	2.01	-к19
	5	С-37	1	1.96	1.96	-к38
	6	КР-2	4	0.38	1.52	-к5
	7	М14-130У	4	0.76	3.04	-к48
	8	МН-2Н	2	1.22	2.44	-к45
	9	МН-2Т	2	1.22	2.44	-к45
	10	Ø10АТУ L= 5980	6	3.69	21.14	Б.Ч.
ИТОГО:				39.05		
ПК 60.15.2.6-6АТУ-В	1	С-2	1	0.91	0.91	-к14
	2	С-31	1	1.19	1.19	-к34
	3	С-19	2	0.70	1.40	-к25
	4	С-9	1	2.01	2.01	-к19
	5	С-37	1	1.96	1.96	-к38
	6	КР-2	4	0.38	1.52	-к5
	7	М14-130У	4	0.76	3.04	-к48
	8	МН-2Н	2	1.22	2.44	-к45
	9	МН-2Т	2	1.22	2.44	-к45
	10	Ø10АТУ L= 5980	7	3.69	25.83	Б.Ч.
ИТОГО:				42.74		

1.090.11-1/88.5-2-к10	Л/ИСТ 3
-----------------------	------------

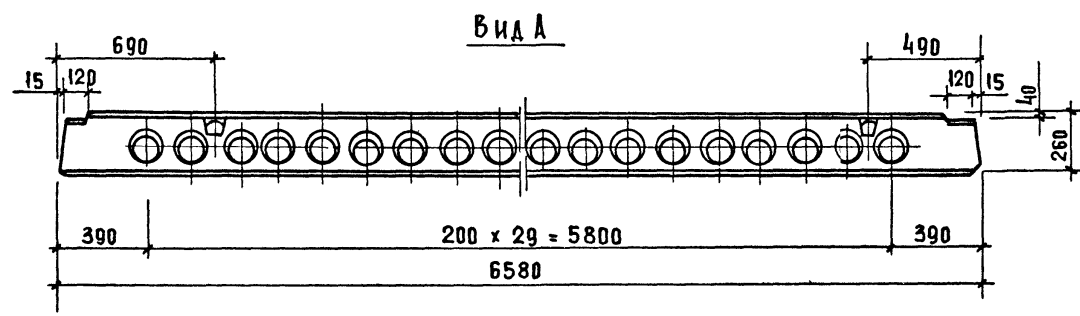
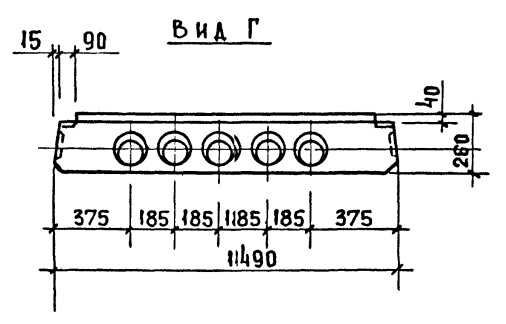
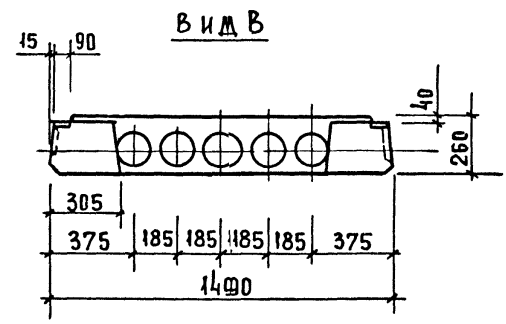
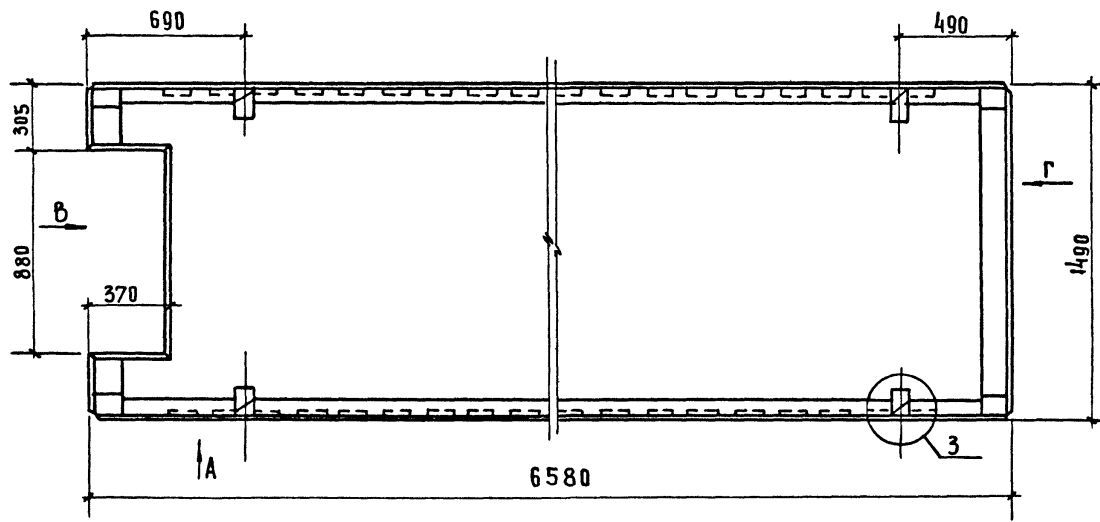

1. Узлы и виды А, В, Г см. К 13.  
2. Ведомость расхода стали см. РС.

МАРКА	МАССА Т	КЛАСС БЕТОНА	ОБЪЕМ БЕТОНА М <sup>3</sup>	РАСХОД СТАЛИ КГ
ПК 66.15.2,6-6Ат $\bar{V}$ -В	4,5	В15	1,80	48,08
ПК 66.15.2,6-8Ат $\bar{V}$ -В				54,89

1.090.1.1/88.5-2-К11			
ИЗДАТЕЛЬ	ВОЛЫНСКИЙ	<i>Иван</i>	
И. КОНТР.	ЕГОРОВ	<i>Егор</i>	
ГЛАВ. КОНСТ.	ШАЦ	<i>Шацицкий</i>	
ГИП	НИКОЛАЕВА	<i>Николаева</i>	
ГИП	КОНОВАЛОВА	<i>Коновалова</i>	
ПРОВЕР.	ЛУГОВАЯ	<i>Луговая</i>	
РАЗРАБ.	БЕЛОВА	<i>Белова</i>	
ПЛАТЫ ПЕРЕКРЫТИЯ ПК 66.15.2,6-6Ат $\bar{V}$ -В ПК 66.15.2,6-8Ат $\bar{V}$ -В			СТАДИЯ Р
			ЛИСТ 1
			ЛИСТОВ 3
ЦНИИЭП			ТОРГОВО-СЫТОВЫХ ЗАДАНИЙ И ТУРИСТСКИХ КОМПЛЕКСОВ



Рис. 2



Рис. 3

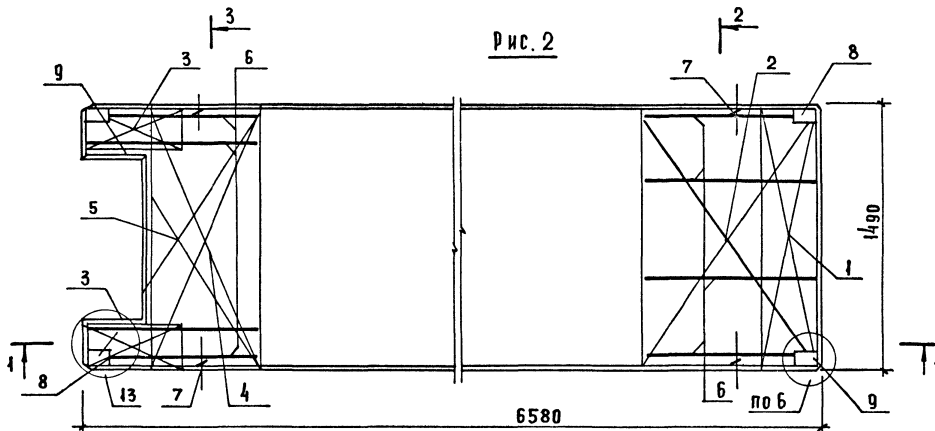

МАРКА ИЗДЕЛИЯ	Рис.
ПК Б6,15,2Б-6АтУ-В	1,2,3
ПК Б6,15,2Б-8АтУ-В	1,2,4

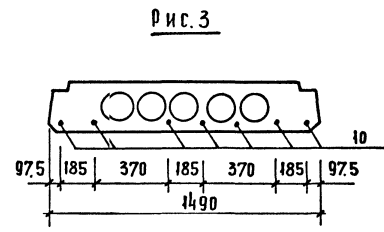
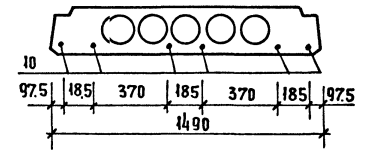
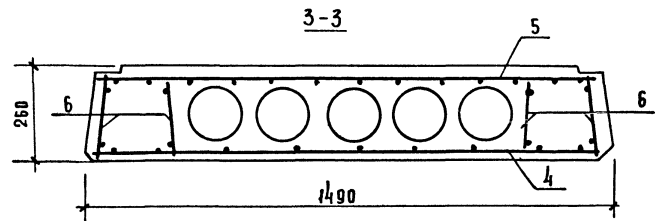

3-3

ИНВ. № ПОДА П.О.ПИСЬМ. Д.А.ТА В.С.А.М. ИИ.В.Ч

1.0901.1-1/88.5-2-К11

ЛИСТ  
2

МАРКА ПЛИТЫ	ПОЗ	МАРКА АРМАТУРНОГО ИЗДЕЛИЯ	КОА.	МАССА КГ		ОБОЗНАЧЕНИЕ ДОКУМЕНТА
				1 ШТ	ВСЕГО	
ПК 66.15.2,6-БАТУ-В	1	С-2	1	0.91	0.91	1.090.1-1/88.5.3- - К14
	2	С-34	1	1.22	1.22	- К36
	3	С-19	2	0.70	1.40	- К25
	4	С-9	1	2.01	2.01	- К19
	5	С-37	1	1.96	1.96	- К38
	6	КР-4	8	0.53	4.24	- К6
	7	М14.130У	4	0.76	3.04	- К48
	8	МН-2Н	2	1.22	2.44	- К45
	9	МН-2Т	2	1.22	2.44	- К45
	10	Ф10 АТУ L-6580	7	4.06	28.42	Б.4.
ИТОГО:				48.08		
ПК 66.15.2,6-8АТУ-В	1	С-2	1	0.91	0.91	- К14
	2	С-35	1	1.41	1.41	- К37
	3	С-19	2	0.70	1.40	- К25
	4	С-9	1	2.01	2.01	- К19
	5	С-37	1	1.96	1.96	- К38
	6	КР-4	8	0.53	4.24	- К6
	7	М14.130У	4	0.76	3.04	- К48
	8	МН-2Н	2	1.22	2.44	- К45
	9	МН-2Т	2	1.22	2.44	- К45
	10	Ф12 АТУ L-6580	6	5.84	35.04	Б.4.
ИТОГО:				54.89		

1.090.1-1/88.5-2-К11

АНСТ  
3



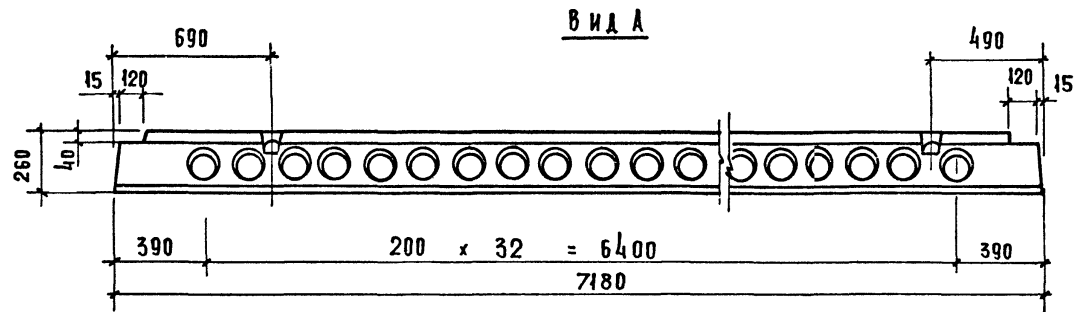
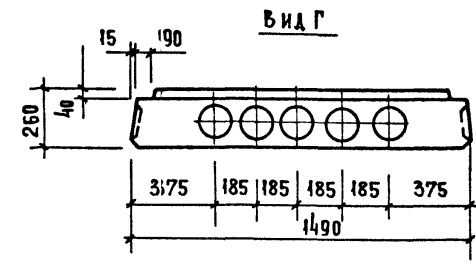
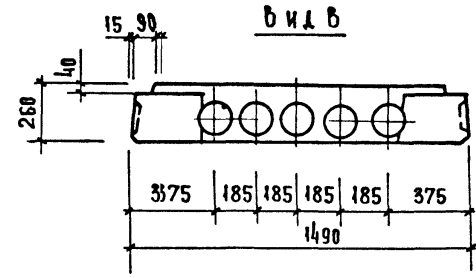
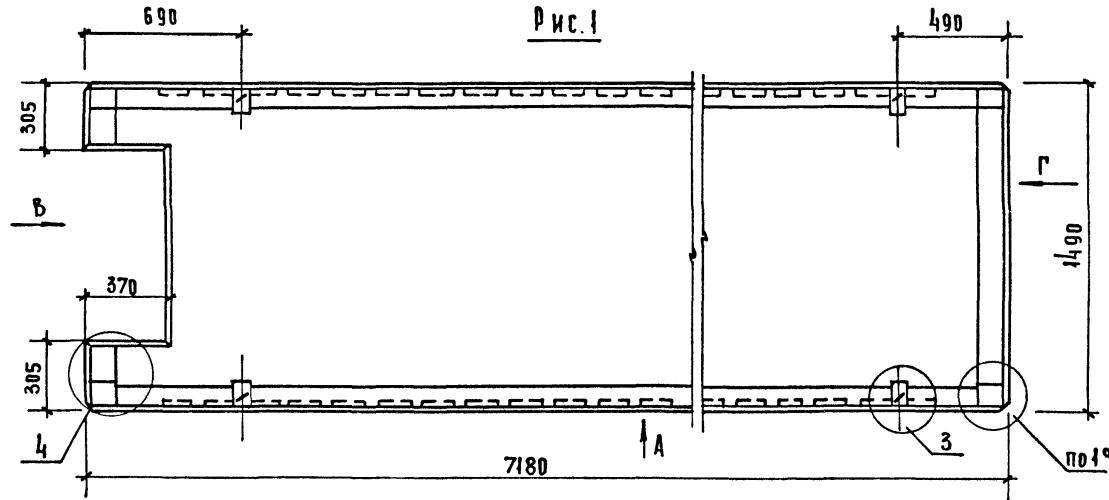

1. Узлы и виды А, В, Г см. К 13
2. Ведомость расхода стали см. РС.

ИВ. И ПОДП. ПОДАТЬСЯ ДАТА ВЗАМ. ИВ. И

МАРКА	МАССА Т	КЛАСС БЕТОНА	ОБЪЕМ БЕТОНА М3	РАСХОД СТАЛИ КГ
ПК 72.15.2,6-БАТ В-В	4.9	В 15	1.96	58.24
ПК 72.15.2,6-8АТ В-В				64.83

НАЧ. ОТА	ВОЛЫНСКИЙ	
И. КОНТР.	ЕГОРОВ	
ГЛАВ. КОНСТ.	ШАЦ	
ГИП	НИКОЛАЕВА	
ГИП	КОНОВАЛОВА	
ПРОВЕРКА	ХВОШИЛОВА	
РАЗРАБ.	БЕЛОВА	

1. 0190. 1-1/88. 5-2-К 12			
ПЛИТЫ ПЕРЕКРЫТИЯ ПК 72.15.2,6-БАТ В-В ПК 72.15.2,6-8АТ В-В	СТАДИЯ	ЛИСТ	ЛИСТОВ
	Р	1	3
	ЦНИИЭП		ТОРГОВО-БЫТОВЫХ ЗААНКИ И ТУРИСТСКИЙ КОМПЛЕКСОВ



Рис. 4



3-3

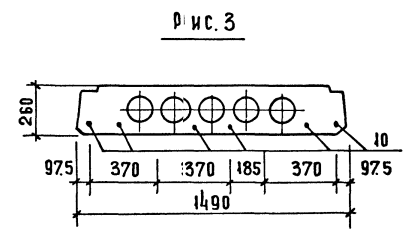
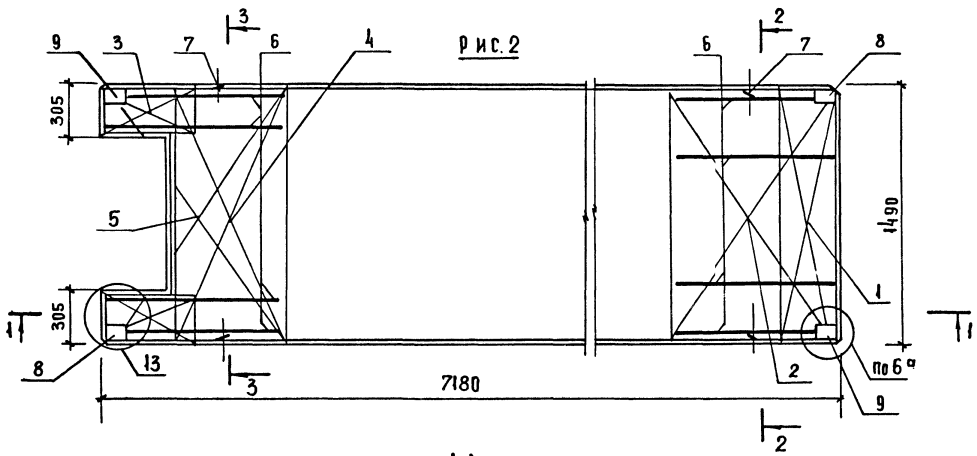
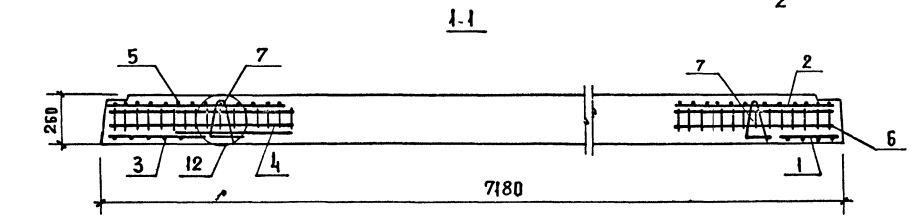
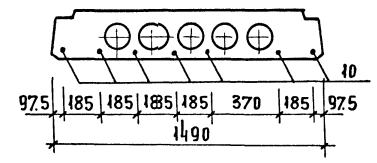
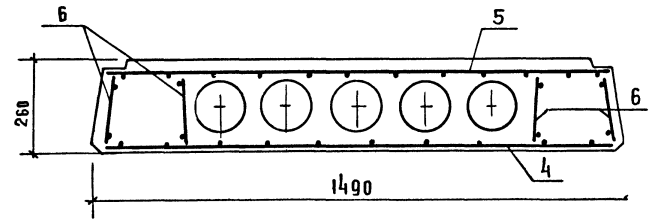

МАРКА ИЗДЕЛИЯ	Рис.
ПК72.15.2.6АТ УТ.В	1,2,3
ПК72.15.2.6-8АТ УТ.В	1,2,4

1.090.1-1/88; 5-2-К12

Лист  
2

САМР  
ТАП  
РБЗТК  
СП

УК.ГР.  
СТ.ИЖ  
БУРАКОВА

ВННОКУР  
БУРАКОВА

ИНВ.Н.ОБЛА.  
ПОДПИСЬ И ДАТА

В.ЗАМ. ИНВ.Н

МАРКА ПАНТЫ	ПОЗ.	МАРКА АРМАТУРНОГО ИЗДЕЛИЯ	КОЛ.	МАССА КГ		ОБОЗНАЧЕНИЕ ДОКУМЕНТА
				1 ШТ	В'ЕГО	
ПК 72.15.2, 6-БАТУ-В	1	С-2	1	0,91	0,1	1090.1-1/88.5-3. - К14
	2	С-34	1	1,22	1,2	- К36
	3	С-19	2	0,70	1,0	- К25
	4	С-9	1	2,01	2,1	- К19
	5	С-37	1	1,96	1,6	- К38
	6	КР-6	8	0,57	4,56	- К6
	7	М14-130У	4	0,76	3,4	- К48
	8	МН-2Н	2	1,22	2,4	- К45
	9	МН-2Т	2	1,22	2,4	- К45
	10	φ12АТУ L-7180	6	6,38	3826	Б.Ч.
ИТОГО:				58,2		
ПК 72.15.2, 6-8АТУ-В	1	С-2	1	0,91	0,9	- К14
	2	С-35	1	1,41	1,4	- К37
	3	С-19	2	0,70	1,41	- К25
	4	С-9	1	2,01	2,0	- К19
	5	С-37	1	1,96	1,95	- К38
	6	КР-6	8	0,57	4,55	- К6
	7	М14-130У	4	0,76	3,01	- К48
	8	МН-2Н	2	1,22	2,41	- К45
	9	МН-2Т	2	1,22	2,41	- К45
	10	φ12АТУ L-7180	7	6,38	44,56	Б.Ч.
ИТОГО:				64,3		

1.090.1-1/88.5-2-К12

Лист

3

Вид А

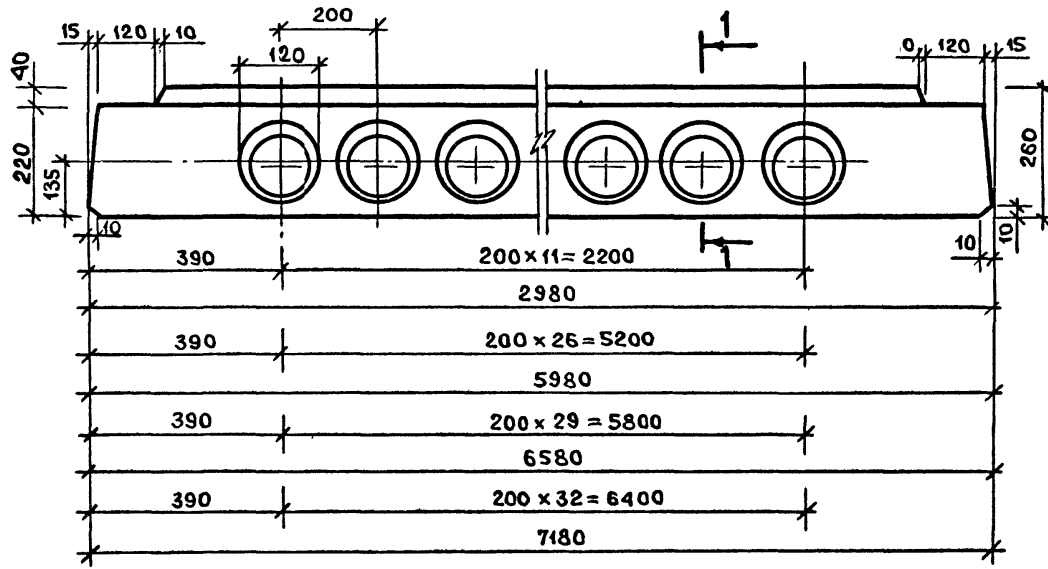

Вид Б

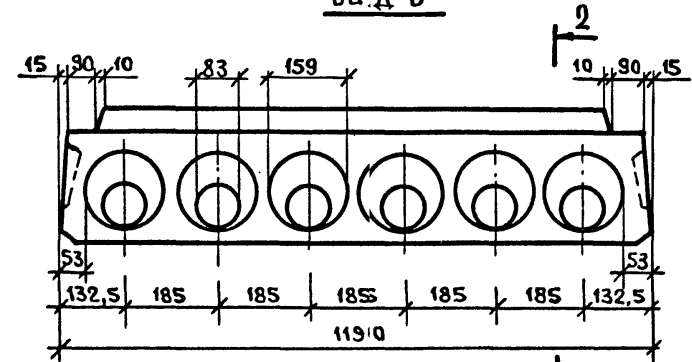

Вид Б

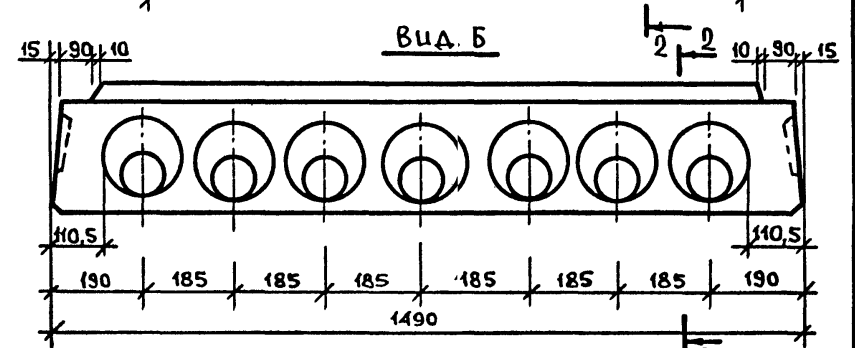

2-2

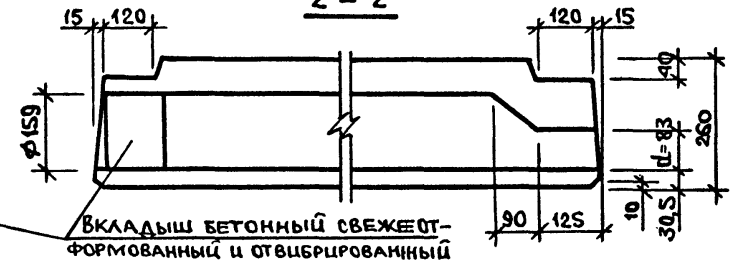

Вкладыш бетонный свежесформованный и отвибрированный

1-1

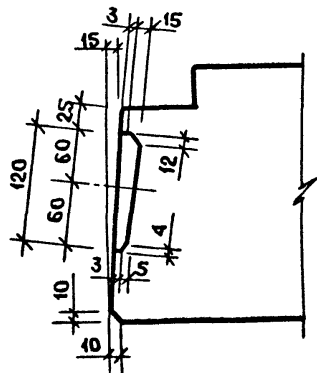

Вкладыш образующий шпонку

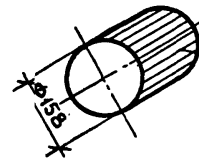
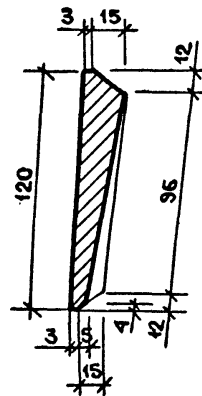

ИМБ. № 10/04/11 (подпись и дата) ВЗАМ. ШИВ. Н

ИМБ. № 10/04/11	ИМБ. № 10/04/11	ИМБ. № 10/04/11	ИМБ. № 10/04/11
ИМБ. № 10/04/11	ИМБ. № 10/04/11	ИМБ. № 10/04/11	ИМБ. № 10/04/11
ИМБ. № 10/04/11	ИМБ. № 10/04/11	ИМБ. № 10/04/11	ИМБ. № 10/04/11
ИМБ. № 10/04/11	ИМБ. № 10/04/11	ИМБ. № 10/04/11	ИМБ. № 10/04/11
ИМБ. № 10/04/11	ИМБ. № 10/04/11	ИМБ. № 10/04/11	ИМБ. № 10/04/11
ИМБ. № 10/04/11	ИМБ. № 10/04/11	ИМБ. № 10/04/11	ИМБ. № 10/04/11
ИМБ. № 10/04/11	ИМБ. № 10/04/11	ИМБ. № 10/04/11	ИМБ. № 10/04/11
ИМБ. № 10/04/11	ИМБ. № 10/04/11	ИМБ. № 10/04/11	ИМБ. № 10/04/11
ИМБ. № 10/04/11	ИМБ. № 10/04/11	ИМБ. № 10/04/11	ИМБ. № 10/04/11
ИМБ. № 10/04/11	ИМБ. № 10/04/11	ИМБ. № 10/04/11	ИМБ. № 10/04/11

1.090.1-1/85.5-2-К13

Узлы

СТАДИЯ	ЛИСТ	ЛИСТОВ
Р	1	5
ТОРГОВО-БЫТОВЫХ ЗДАНИЙ И ТУРИСТИЧЕСКИХ КОМПЛЕКСОВ		

ЦНИИЭП



5 5а 5б

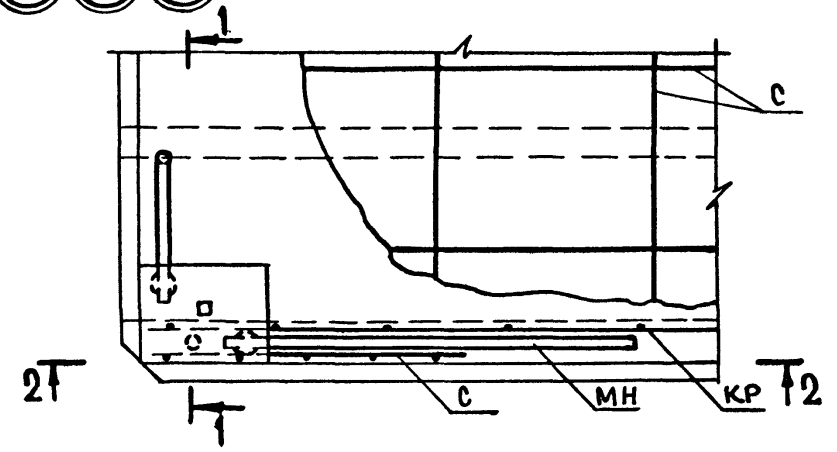

1-1 / для узла 5 /

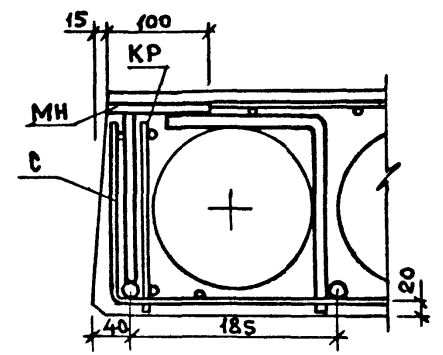

1-1 / для узла 5а /

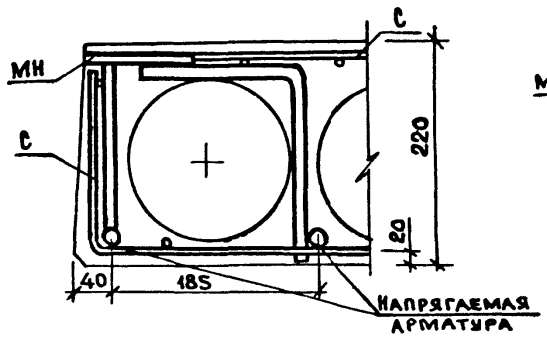

6 6а 6б

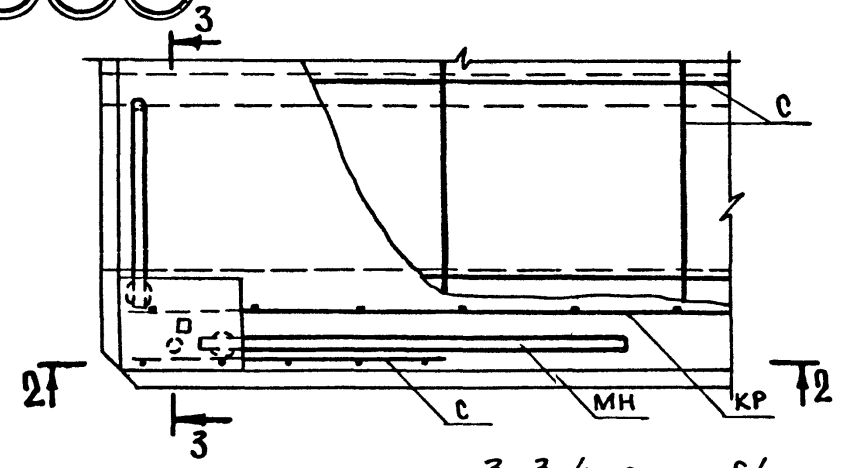

3-3 / для узла 6 /

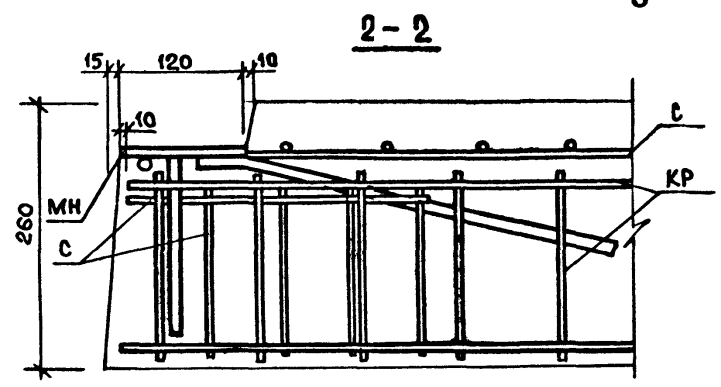

1-1 / для узла 5б /

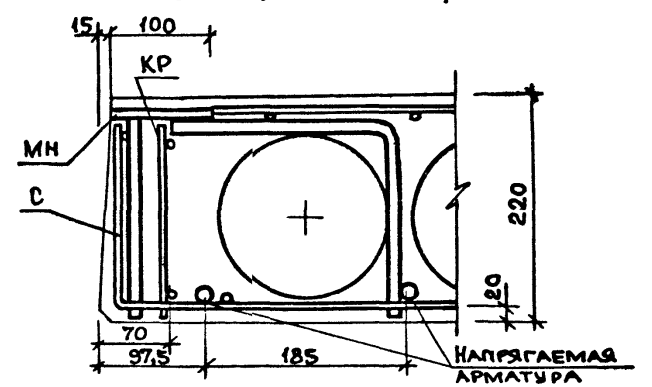
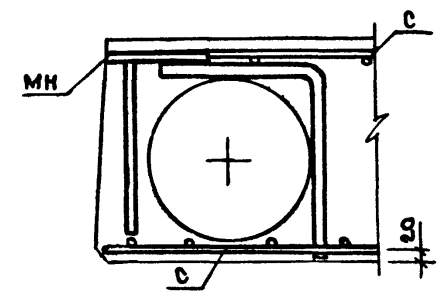

3-3 / для узла 6а /

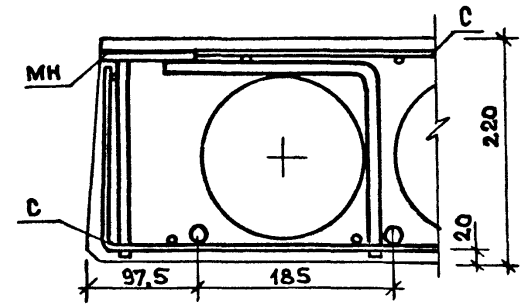

3-3 / для узла 6б /

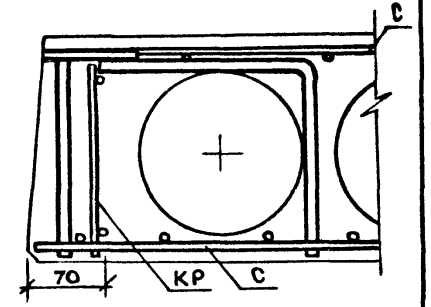

ЦИВ. Н.С. ПОДА ПОДПИСЬ И ДАТА ВЗЛ.М.ЦИВ.Н

1.090.1-1/88.5-2-К13

Лист 3

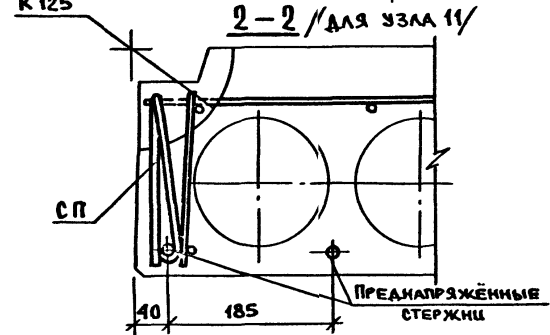
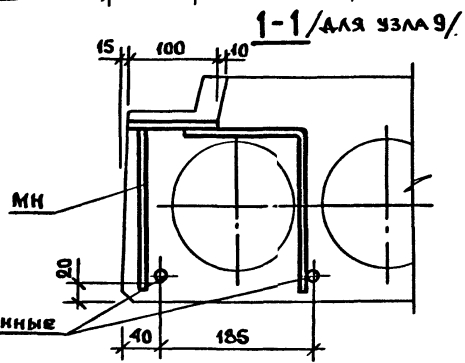
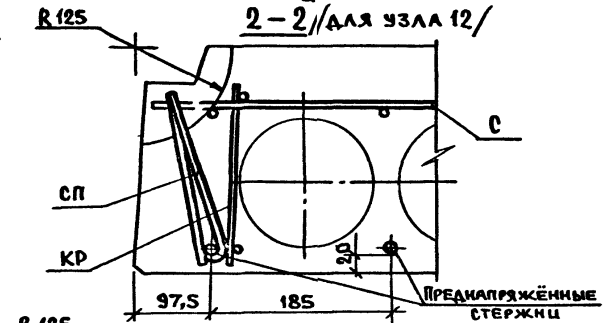
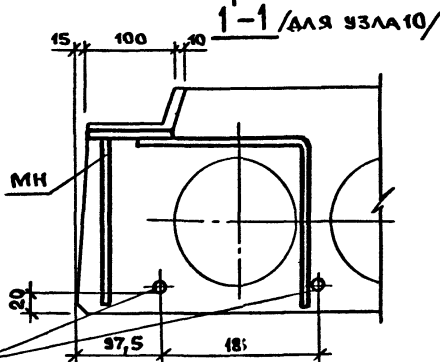
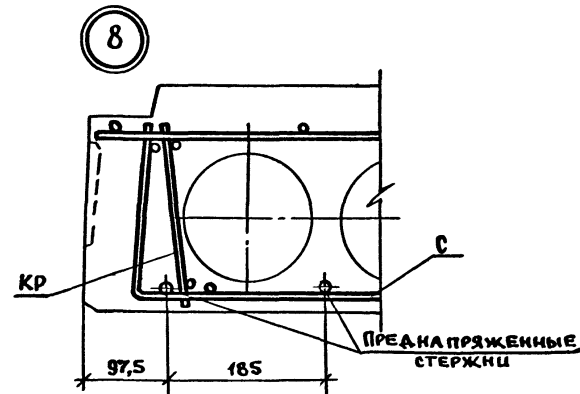
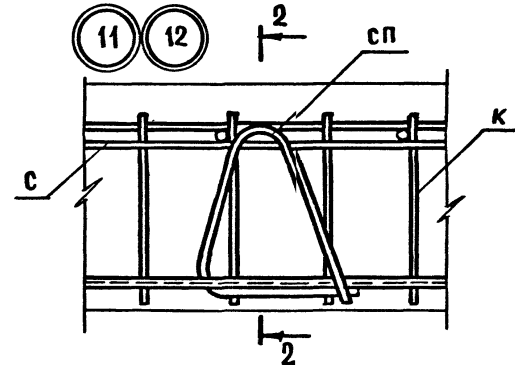
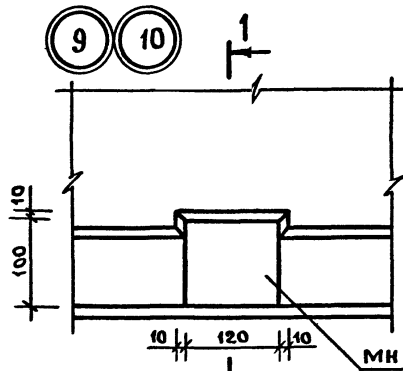
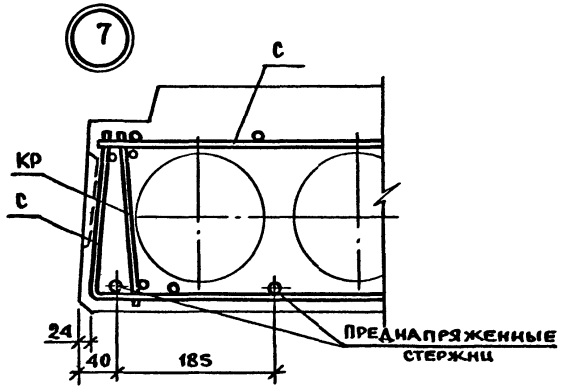

1.090.1-1/88.5-2-к13

13

13а

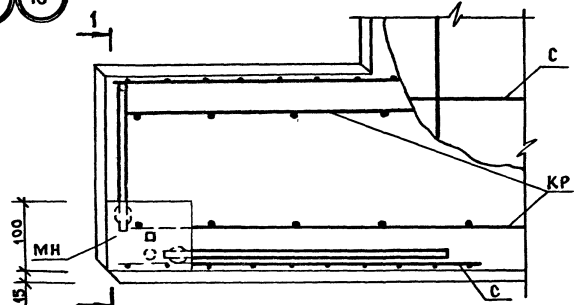

1-1 / ДЛЯ УЗЛА 13/

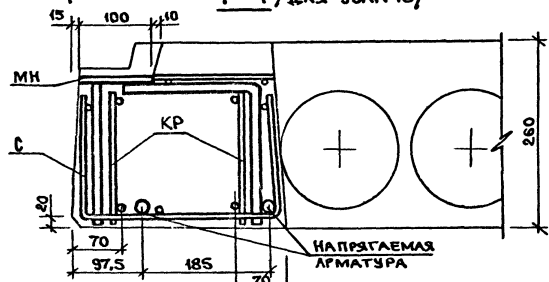

1-1 / ДЛЯ УЗЛА 13а/

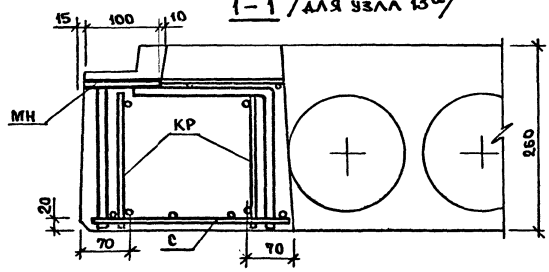

14

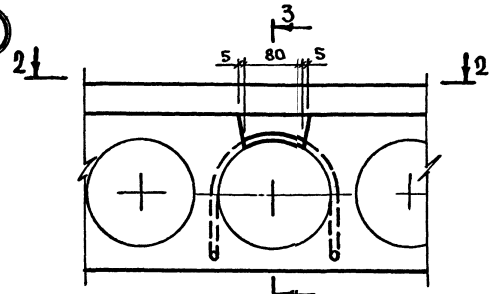

2-2

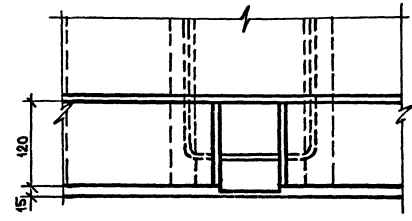

3-3

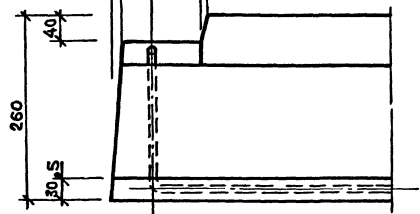

ЦНБ. НЕ ПОД ПОДПИСЬ И ДАТА ВЗАИМ. ЦНБ. И

1.0910.1-1/88.5-2-К13

ЛИСТ 5

23790 48

ФОРМАТ А3



ВЕДОМОСТЬ РАСХОДА СТАЛИ НА 1 ЭЛЕМЕНТ, КГ

МАРКА ЭЛЕМЕНТА	ИЗДЕЛИЯ АРМАТУРНЫЕ							
	АРМАТУРА КЛАССА							
	AIII		BPI			AI		ВСЕГО
	ГОСТ 5781-82		ОСТ 6727-80			ГОСТ 5781-82		
φ6	ИТОГО	φ4	φ3	ИТОГО	φ10	ИТОГО		
ПК 30.12.2.6-6	3.94	3.94	1.23	0.86	2.09	3.00	3.00	9.03
ПК 30.12.2.6-8	5.91	5.91	1.23	0.86	2.09	3.00	3.00	11.00
ПК 30.15.2.6-6	5.26	5.26	1.56	1.10	2.66	3.00	3.00	10.92
ПК 30.15.2.6-8	5.91	5.91	1.56	1.10	2.66	3.00	3.00	11.57

ПРОДОЛЖЕНИЕ ВЕДОМОСТИ

ИЗДЕЛИЯ ЗАКЛАДНЫЕ					
АРМАТУРА КЛАССА		ПРОКАТ		ВСЕГО	ОБЩИЙ РАСХОД
AIII					
ГОСТ 5781-82		ГОСТ 113-76			
φ10	ИТОГО	-6 X 100	ИТОГО		
2.44	2.44	2.28	2.28	4.72	13.75
2.44	2.44	2.28	2.28	4.72	15.72
2.60	2.60	2.28	2.28	4.88	15.79
2.60	2.60	2.28	2.28	4.88	16.45

1. МАРКА СТАЛИ ДЛЯ ПЛАСТИН ЗАКЛАДНЫХ ИЗДЕЛИЙ ДОЛЖНА НАЗНАЧАТЬСЯ В КОНКРЕТНОМ ПРОЕКТЕ В СООТВЕТСТВИИ С ПРИЛОЖЕНИЕМ 2 (п.1А) СНиП 2.03-01-84 В ЗАВИСИМОСТИ ОТ ТЕМПЕРАТУРЫ НАРУЖНОГО ВОЗДУХА.

2. В СПЕЦИФИКАЦИЯХ НА ЗАКЛАДНЫЕ ИЗДЕЛИЯ НЕ УЧТЁН РАСХОД СТАЛИ НА ОСАДКУ АНКЕРОВ В ПРОЦЕССЕ СВАРКИ В ТАВР, КОТОРЫЙ СОСТАВЛЯЕТ ДО 2% РАСХОДА СТАЛИ НА АНКЕРА.

ИНФ. ПОДА. ПОДПИСЬ И ДАТА. ВЗАИМН.

НАЧ.ОТД.	ВОЛЫНСКИЙ	<i>[Signature]</i>
Н.КОНТР.	ЕГОРОВ	<i>[Signature]</i>
ГЛ.КОНСТ.	ШАЦ	<i>[Signature]</i>
Г И П	НИКОЛАЕВА	<i>[Signature]</i>
Г И П	КОНОВАЛОВА	<i>[Signature]</i>

1.090.1-1/88.5-2-PC

ВЕДОМОСТЬ РАСХОДА СТАЛИ

СТАДИЯ	ЛИСТ	ЛИСТОВ
Р	1	9

ЦНИИЭП  
ТОРГОВО-ВЫТОВЫХ  
ЗДАНИЙ  
ТИРИСТСКИХ  
КОМПЛЕКСОВ

## ВЕДОМОСТЬ РАСХОДА СТАЛИ НА 1 ЭЛЕМЕНТ, КГ

МАРКА ЭЛЕМЕНТА	НАПРЯГАЕМАЯ		ИЗДЕЛИЯ АРМАТУРНЫЕ					
	АРМАТУРА КЛАССА		АРМАТУРА КЛАССА					
	АТV		ВРI			АI		ВСЕГО
	ГОСТ 10884-81		ГОСТ 6727-80			ГОСТ 5781-82		
	φ10	ИТОГО	φ4	φ3	ИТОГО	φ12	ИТОГО	
ПК 60.12.2.6-6ATV	14.76	14.76	2.46	1.88	3.34	2.20	2.20	20.30
ПК 60.12.2.6-6ATV-1	14.76	14.76	2.46	1.88	3.34	2.20	2.20	20.30
ПК 60.12.2.6-8ATV	18.45	18.45	5.88	1.88	6.76	2.20	2.20	27.41
ПК 60.12.2.6-8ATV-1	18.45	18.45	5.88	1.88	6.76	2.20	2.20	27.41

## ПРОДОЛЖЕНИЕ ВЕДОМОСТИ

ИЗДЕЛИЯ ЗАКЛАДНЫЕ				ВСЕГО	ОБЩИЙ РАСХОД
АРМАТУРА КЛАССА		ПРОКАТ			
AIII		ГОСТ 103-71		ВСЕГО	ОБЩИЙ РАСХОД
ГОСТ 5781-82	ГОСТ 103-71	ГОСТ 103-71	ГОСТ 103-71		
φ10	ИТОГО	-6 X 100	ИТОГО	ВСЕГО	ОБЩИЙ РАСХОД
2.44	2.44	2.28	1.28	4.72	25.02
2.92	2.92	2.85	1.85	5.77	26.07
2.44	2.44	2.28	1.28	4.72	32.12
2.92	2.92	2.85	1.85	5.77	33.17

1.090.1-1/88.5-2-PC

ЛИСТ

2

ВЕДОМОСТЬ РАСХОДА СТАЛИ НА 1 ЭЛЕМЕНТ, КГ

МАРКА ЭЛЕМЕНТА	НАПРЯГАЕМАЯ		ИЗДЕЛИЯ АРМАТУРНЫЕ					
	АРМАТУРА КЛАССА		АРМАТУРА КЛАССА					
	АТУ		ВРС			АІ		ВСЕГО
	ГОСТ 10084-81		ГОСТ 6727-80			ГОСТ 5781-82		
	φ10	ИТОГО	φ4	φ3	ИТОГО	φ14	ИТОГО	
ПК 60.15.2,6-6АТУ	18.45	18.45	3.10	1.10	4.20	3.04	3.04	25.69
ПК 60.15.2,6-6АТУ-1	18.45	18.45	3.10	1.10	4.20	3.04	3.04	25.69
ПК 60.15.2,6-8АТУ	22.14	22.14	6.52	1.10	7.62	3.04	3.04	32.80
ПК 60.15.2,6-8АТУ-1	22.14	22.14	6.52	1.10	7.62	3.04	3.04	32.80

ПРОДОЛЖЕНИЕ ВЕДОМОСТИ

ИЗДЕЛИЯ ЗАКЛАДНЫЕ				ВСЕГО	ОБЩИЙ РАСХОД
АРМАТУРА КЛАССА		ПРОКАТ			
АІІІ				ВСЕГО	ОБЩИЙ РАСХОД
ГОСТ 5781-82		ГОСТ 103-76			
φ10	ИТОГО	-6 X 100	ИТОГО		
2.60	2.60	2.28	2.28	4.88	30.57
3.12	3.12	2.85	2.85	5.97	31.66
2.60	2.60	2.28	2.28	4.88	37.67
3.12	3.12	2.85	2.85	5.97	38.76

САЛР  
ГБЗТК

ТИП  
СП

РЯЖ.ГР.  
СТ.ИЖ.

ВИНДОР  
БРАЛАНОВА

ИНВ. ПОДА.

ПОДПИСЬ И ДАТА

ВЗАИМН.

## ВЕДОМОСТЬ РАСХОДА СТАЛИ НА 1 ЭЛЕМЕНТ, КГ

МАРКА ЭЛЕМЕНТА	НАПРЯГАЕМАЯ АРМАТУРА КЛАССА			ИЗДЕЛИЯ АРМАТУРНЫЕ						
				АРМАТУРА КЛАССА						
	АТУ			ВРІ				АІ		ВСЕГО
	ГОСТ 10884-81			ГОСТ 6727-80				ГОСТ 5781-82		
	φ10	φ12	ИТОГО	φ4	φ3	φ5	ИТОГО	φ14	ИТОГО	
ПК 66.12.2,6-6АТУ	20.30	0.00	20.30	4.67	1.92	0.00	6.59	3.04	3.04	29.93
ПК 66.12.2,6-6АТУ-1	20.30	0.00	20.30	4.67	1.92	0.00	6.59	3.04	3.04	29.93
ПК 66.12.2,6-8АТУ	0.00	23.36	23.36	3.03	1.92	2.54	7.48	3.04	3.04	33.88
ПК 66.12.2,6-8АТУ-1	0.00	23.36	23.36	3.03	1.92	2.54	7.48	3.04	3.04	33.88

## ПРОДОЛЖЕНИЕ ВЕДОМОСТИ

ИЗДЕЛИЯ ЗАКЛАДНЫЕ					
АРМАТУРА КЛАССА		ПРОКАТ		ВСЕГО	ОБЩИЙ РАСХОД
АІІІ					
ГОСТ 5781-82		ГОСТ 103-76			
φ10	ИТОГО	-6 X 100	ИТОГО		
2.44	2.44	2.28	2.28	4.72	34.68
4.36	4.36	4.56	4.56	8.92	38.88
2.44	2.44	2.28	2.28	4.72	38.64
4.36	4.36	4.56	4.56	8.92	42.84

1.090.1-1/88.5-2-РС

ЛИСТ

4

## ВЕДОМОСТЬ РАСХОДА СТАЛИ НА 1 ЭЛЕМЕНТ, КГ

МАРКА ЭЛЕМЕНТА	НАПРЯГАЕМАЯ АРМАТУРА КЛАССА			ИЗДЕЛИЯ АРМАТУРНЫЕ						
				АРМАТУРА КЛАССА						
	АIV			ВPI				AII		ВСЕГО
	ГОСТ 10884-81			ГОСТ 6727-80				ГОСТ 5781-82		
	φ10	φ12	ИТОГО	φ4	φ3	φ5	ИТОГО	φ14	ИТОГО	
ПК 66.15.2,6-6ATV	24.36	0.00	24.36	3.29	2.26	2.54	8.08	3.04	3.04	35.48
ПК 66.15.2,6-6ATV-1	24.36	0.00	24.36	3.29	2.26	2.54	8.08	3.04	3.04	35.48
ПК 66.15.2,6-8ATV	8.12	23.36	31.48	5.07	1.24	2.54	8.84	3.04	3.04	43.36
ПК 66.15.2,6-8ATV-1	8.12	23.36	31.48	5.07	1.24	2.54	8.84	3.04	3.04	43.36

## ПРОДОЛЖЕНИЕ ВЕДОМОСТИ

ИЗДЕЛИЯ ЗАКЛЮЧНЫЕ						ВСЕГО	ОБЩИЙ РАСХОД
АРМАТУРА КЛАССА		ПРОКАТ					
AIII							
ГОСТ 5781-82		ГОСТ 105-76					
φ10	ИТОГО	-6 X 100	ИТОГО				
2.60	2.60	2.28	2.28	4.88	40.38		
4.68	4.68	4.56	4.56	9.24	44.74		
2.60	2.60	2.28	2.28	4.88	48.29		
4.68	4.68	4.56	4.56	9.24	52.65		

САМ  
ТЕСТИ

ТИП  
СП

РК.ГР.  
СТАЛИ

ВЫНОС  
ВРАТОВА

ИНВ. ПОДА.

ПОДПИСЬ И ДАТА

ВЗАИМН.

1.090.1-1/88.5-2-PC

ЛИСТ

5

## ВЕДОМОСТЬ РАСХОДА СТАЛИ НА 1 ЭЛЕМЕНТ, КГ

МАРКА ЭЛЕМЕНТА	НАПРЯГАЕМАЯ		ИЗДЕЛИЯ АРМАТУРНЫЕ						
	АРМАТУРА КЛАССА		АРМАТУРА КЛАССА						
	АТV		ВРI				АI		ВСЕГО
	ГОСТ 10884-81		ГОСТ 6727-80				ГОСТ 5781-82		
	Ø12	ИТОГО	Ø4	Ø3	Ø5	ИТОГО	Ø14	ИТОГО	
ПК 72.12.2.6-6ATV	25.48	25.48	3.16	2.1	2.76	8.06	3.04	3.04	36.58
ПК 72.12.2.6-6ATV-1	25.48	25.48	3.16	2.1	2.76	8.06	3.04	3.04	36.58
ПК 72.12.2.6-8ATV	31.85	31.85	3.16	2.1	2.76	8.06	3.04	3.04	42.95
ПК 72.12.2.6-8ATV-1	31.85	31.85	3.16	2.1	2.76	8.06	3.04	3.04	42.95

## ПРОДОЛЖЕНИЕ ВЕДОМОСТИ

ИЗДЕЛИЯ ЗАКЛАДНЫЕ					ВСЕГО	ОБЩИЙ РАСХОД
АРМАТУРА КЛАССА		ПРОКАТ				
АIII						
ГОСТ 5781-82		ГОСТ 380-71				
Ø10	ИТОГО	-6 X 100	ИТОГО			
2.44	2.44	2.28	2.28	4.72	41.29	
4.36	4.36	4.56	4.56	8.92	45.49	
2.44	2.44	2.28	2.28	4.72	47.66	
4.36	4.36	4.56	4.56	8.92	51.86	

1.090.1-11/88.5-2-PC

ЛИСТ

6

ВЕДОМОСТЬ РАСХОДА СТАЛИ НА 1 ЭЛЕМЕНТ, КГ

МАРКА ЭЛЕМЕНТА	НАПРЯГАЕМАЯ АРМАТУРА КЛАССА			ИЗДЕЛИЯ АРМАТУРНЫЕ						
				АРМАТУРА КЛАССА						
	АТV			ВРI				АI		ВСЕГО
	ГОСТ 10884-81			ГОСТ 6727-80				ГОСТ 5781-82		
φ10	φ12	ИТОГО	φ4	φ3	φ5	ИТОГО	φ14	ИТОГО		
ПК 72.15.2,6-8ATV	0.00	31.85	31.85	3.42	2.66	2.76	8.84	3.04	3.04	43.73
ПК 72.15.2,6-8ATV-1	0.00	31.85	31.85	3.42	2.66	2.76	8.84	3.04	3.04	43.73
ПК 72.15.2,6-8ATV	8.86	31.85	40.71	5.20	1.24	2.76	9.20	3.04	3.04	52.95
ПК 72.15.2,6-8ATV-1	8.86	31.85	40.71	5.20	1.24	2.76	9.20	3.04	3.04	52.95

ПРОДОЛЖЕНИЕ ВЕДОМОСТИ

ИЗДЕЛИЯ ЗАКЛАДНЫЕ					
АРМАТУРА КЛАССА		ПРОКАТ		ВСЕГО	ОБЩИЙ РАСХОД
AIII		ГОСТ 101-76			
ГОСТ 5781-82		ГОСТ 101-76		ВСЕГО	ОБЩИЙ РАСХОД
φ10	ИТОГО	-6 X 100	ИТОГО		
2.60	2.60	2.28	2.28	4.88	48.62
4.68	4.68	4.56	4.56	9.24	52.98
2.60	2.60	2.28	2.28	4.88	57.85
4.68	4.68	4.56	4.56	9.24	62.21

САИР  
Т.ЛП  
РК.КР.  
СТ.И.И.  
В.И.И.И.  
В.И.И.И.  
В.И.И.И.

И.И.И.И.  
ПОДПИСЬ И ДАТА  
В.И.И.И.

1.090.41-1/88.5-2-PC

Лист  
7

## ВЕДОМОСТЬ РАСХОДА СТАЛИ НА 1 ЭЛЕМЕНТ, КГ

МАРКА ЭЛЕМЕНТА	НАПРЯГАЕМАЯ		ИЗДЕЛИЯ АРМАТУРНЫЕ								
	АРМАТУРА КЛАССА		АРМАТУРА КЛАССА								
	АIV		AIII		BPI			AI			ВСЕГО
	ГОСТ 10884-81		ГОСТ 5781-82		ОСТ 6727-80			ГОСТ 5781-82			
	Ø10	ИТОГО	Ø6	ИТОГО	Ø4	Ø3	ИТОГО	Ø10	Ø14	ИТОГО	
ПК 30.15.2,6-8	0.00	0.00	4.89	4.89	3.42	1.65	5.07	3.00	0.00	3.00	12.96
ПК 30.15.2,6-8	0.00	0.00	6.20	6.20	3.42	1.65	5.07	3.00	0.00	3.00	14.27
ПК 60.15.2,6-8AIV-8	22.14	22.14	0.00	0.00	8.19	0.81	9.00	0.00	3.04	3.04	34.18
ПК 60.15.2,6-8AIV-8	25.83	25.83	0.00	0.00	8.19	0.81	9.00	0.00	3.04	3.04	37.87

## ПРОДОЛЖЕНИЕ ВЕДОМОСТИ

ИЗДЕЛИЯ ЗАКЛАДНЫЕ				ВСЕГО	ОБЩИЙ РАСХОД
АРМАТУРА КЛАССА		ПРОКАТ			
AIII					
ГОСТ 5781-82		ГОСТ 103-76			
Ø10	ИТОГО	-8 X 100	ИТОГО		
2.60	2.60	2.28	2.28	4.88	17.84
2.60	2.60	2.28	2.28	4.88	19.15
2.60	2.60	2.28	2.28	4.88	39.05
2.60	2.60	2.28	2.28	4.88	42.74

1.090.1- 1/88.5-2-PC

ЛИСТ  
8



ВЕДОМОСТЬ РАСХОДА СТАЛИ НА 1 ЭЛЕМЕНТ, КГ

МАРКА ЭЛЕМЕНТА	НАПРЯГАЕМАЯ АРМАТУРА КЛАССА			ИЗДЕЛИЯ АРМАТУРНЫЕ АРМАТУРА КЛАССА						
	АIV			ВPI				AI		ВСЕГО
	ГОСТ 10884-81			ГОСТ 6727-80				ГОСТ 5781-82		
	φ10	φ12	ИТОГО	φ4	φ3	φ5	ИТОГО	φ14	ИТОГО	
ПК 66.15.2,6-6AIV-B	28.42	0.00	28.42	7.6	1.59	2.54	11.74	3.04	3.04	43.20
ПК 66.15.2,6-8AIV-B	0.00	35.04	35.04	8.51	0.88	2.54	11.92	3.04	3.04	50.00
ПК 72.15.2,6-6AIV-B	0.00	38.26	38.26	7.71	1.59	2.76	12.10	3.04	3.04	53.40
ПК 72.15.2,6-8AIV-B	0.00	44.66	44.66	8.61	0.88	2.76	12.28	3.04	3.04	59.98

ПРОДОЛЖЕНИЕ ВЕДОМОСТИ

ИЗДЕЛИЯ ЗАКЛАДНЫЕ					ВСЕГО	ОБЩИЙ РАСХОД
АРМАТУРА КЛАССА		ПОКАТ				
AIII		ГОСТ 103-76				
φ10	ИТОГО	-6 X 100	ИТОГО			
2.60	2.60	2.28	2.28	4.88	48.08	
2.60	2.60	2.28	2.28	4.88	54.89	
2.60	2.60	2.28	2.28	4.88	58.24	
2.60	2.60	2.28	2.28	4.88	64.83	

ИНЖЕНЕР  
ВЕД.ИЖ.  
ВЕД.ИЖ.  
СП  
СП  
СП

ПОДПИСЬ И ДАТА  
ПОДП.

1.090.1-1/88. 5-2-PC

ЛИСТ

9

23790

57

ФОРМАТ А3