

ТИПОВЫЕ КОНСТРУКЦИИ-ИЗДЕЛИЯ
И УЗЛЫ ЗДАНИЙ И СООРУЖЕНИЙ

СЕРИЯ 1.090.1-3 пв

СБОРНЫЕ ЖЕЛЕЗОБЕТОННЫЕ
КОНСТРУКЦИИ МЕЖВИДОВОГО
ПРИМЕНЕНИЯ КРУПНОПАНЕЛЬНЫХ
ОБЩЕСТВЕННЫХ ЗДАНИЙ И
ВСПОМОГАТЕЛЬНЫХ ЗДАНИЙ
ПРОМЫШЛЕННЫХ ПРЕДПРИЯТИЙ
С ВЫСОТОЙ ЭТАЖА 3,0 И 3,3 м
ДЛЯ СТРОИТЕЛЬСТВА НА ПРОСАДОЧНЫХ
ГРУНТАХ И НА ПОДРАБАТЫВАЕМЫХ
ТЕРРИТОРИЯХ

ВЫПУСК 8-1

ИЗДЕЛИЯ СОЕДИНИТЕЛЬНЫЕ СТАЛЬНЫЕ
РАБОЧИЕ ЧЕРТЕЖИ

20423
ЦЕНА 0-42

ЦЕНТРАЛЬНЫЙ ИНСТИТУТ ТИПОВОГО ПРОЕКТИРОВАНИЯ
ГОССТРОЯ СССР

Москва, А-445, Смольная ул., 22

Сдано в печать *8* 19*55*г

Заказ № *10691* Тираж *200* экз.

ТИПОВЫЕ КОНСТРУКЦИИ-ИЗДЕЛИЯ
И УЗЛЫ ЗДАНИЙ И СООРУЖЕНИЙ

СЕРИЯ 1.090.1-3 пв

СБОРНЫЕ ЖЕЛЕЗОБЕТОННЫЕ
КОНСТРУКЦИИ МЕЖВИДОВОГО
ПРИМЕНЕНИЯ КРУПНОПАНЕЛЬНЫХ
ОБЩЕСТВЕННЫХ ЗДАНИЙ И
ВСПОМОГАТЕЛЬНЫХ ЗДАНИЙ
ПРОМЫШЛЕННЫХ ПРЕДПРИЯТИЙ
С ВЫСОТОЙ ЭТАЖА 3,0 И 3,3 м
ДЛЯ СТРОИТЕЛЬСТВА НА ПРОСАДОЧНЫХ
ГРУНТАХ И НА ПОДРАБАТЫВАЕМЫХ
ТЕРРИТОРИЯХ

ВЫПУСК 8-1

ИЗДЕЛИЯ СОЕДИНИТЕЛЬНЫЕ СТАЛЬНЫЕ
РАБОЧИЕ ЧЕРТЕЖИ

РАЗРАБОТАНЫ

КИЕВЗНИИЭП

ЗАМ. ДИРЕКТОРА *Dallas* П. ДМИТРИЕВ

НАЧ. ОТДЕЛА *Shch* В. ШЕВЧЕНКО

ГЛ. ИНЖ. ПРОЕКТА *Stoly* В. НИЧИПОРЕНКО

УТВЕРЖДЕНЫ И ВВЕДЕНЫ В ДЕЙСТВИЕ

с 01.01.1985г.

Госстроем СССР

ПРОТОКОЛ ОТ

01.11.1984 Г. № ИИ-32

ОБЩИЕ ДАННЫЕ

Настоящий выпуск содержит рабочие чертежи стальных соединительных изделий, предназначенных для выполнения сопряжения несущих элементов панельных зданий.

Рабочие чертежи монтажных узлов приведены в выпуске 7-1.

В конкретных проектах должна указываться марка стали соединительных изделий в зависимости от условий строительства и эксплуатации зданий в соответствии с главой СНиП II-21-75 "Бетонные и железобетонные конструкции. Нормы проектирования".

Изготовление соединительных и закладных изделий выполняется при помощи сварки с соблюдением требований СН 393-78 "Инструкция по сварке соединений арматуры и закладных деталей железобетонных конструкций", ГОСТ 5264-80 "Ручная дуговая сварка. Соединения сварные. Основные типы, конструктивные элементы и размеры", ГОСТ 19292-73 "Соединения сварные элементов закладных деталей сборных железобетонных конструкций. Контактная и автоматическая сварка плавлением. Основные типы и конструктивные элементы".

НАЧ ОТД	Шевченко	А.В.
И КОНТР	Рейров	С.У.
ГЛ СПЕЦ	Ничипоренко	В.И.
ПРОВЕРИЛ	Скарабага	В.В.
РАЗРАБ	Гресский	В.И.

1.090.1 - 3ЛВ.8-1 00ТО

ТЕХНИЧЕСКОЕ
ОПИСАНИЕ

СТАДИЯ | ЛИСТ | ЛИСТОВ

Р | 1 | 1

ГОСГРАЖДАНСТРОИ
КиевЗНИИЭП

20423 4

ФОРМАТ А4

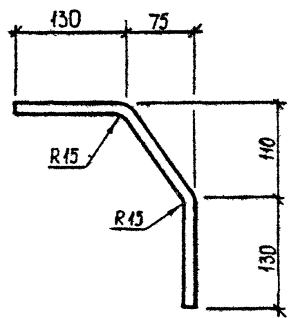

ОБОЗНАЧЕНИЕ	МАРКА ИЗДЕЛИЯ	Ø, КЛАСС	РАЗВЕРНУТАЯ ДЛИНА, ММ	МАССА, КГ
I.090.1-3ПВ.8-1 01	МС3	I6A-III	385	0,608
-01	МС4	I2A-1	385	0,342

				1.090.1-3ПВ.8-1 01		
				ИЗДЕЛИЕ		СТАДИЯ
				СОЕДИНИТЕЛЬНОЕ		МАССА
				МС3, МС4		МАСШТАБ
ИЗГОТД	<i>Шевченко</i>	<i>15.08</i>		Р	СМ. ТАБЛ	
ИЗКОНТР	<i>Редюв</i>	<i>15.08</i>				
ГП СПЕЦ	<i>Кичилоренко</i>	<i>15.08</i>		ЛИСТ / ЛИСТОВ		
ПРОВЕРИЛ	<i>Скородавец</i>	<i>15.08</i>		ГОСГРАЖДАНСТРОЙ КиевЗНИИЭП		
РАЗРАБ	<i>Грескив</i>	<i>15.08</i>				
ГОСТ 5781-82						

20423 5

РИС. 1



РИС. 2



ОБОЗНАЧЕНИЕ	МАРКА ИЗДЕЛИЯ	РИС.	Ф. КЛАСС	РАЗВЕРНУТАЯ ДЛИНА, ММ	МАССА, КГ
I.090.I-3ПВ.8-I 02	МС7	I	I6A-III	500	0,789
-01	МС8	2	I6A-III	375	0,591
-02	МС9	I	I2A-I	500	0,444
-03	МС10	2	I2A-I	375	0,333

				1.090.1-3ПВ.8-1 02		
				ИЗДЕЛИЕ СОЕДИНИТЕЛЬНОЕ МС7 - МС10		
				СТАДИЯ	МАССА	МАСШТАБ
				Р	СМ. ТАБЛ.	
				ГОСТ 5781-82		
				КиевЗНИИЭП		
НАЧ.ОТД.	Шевченко	В.В.				
Н.КОНТР.	Редюк	В.В.				
ГЛ.СПЕЦ.	Ничипаренко	В.В.				
ПРОВЕРЯЛ	Скоробогат	В.В.				
РАЗРАБ.	Гресюк	В.В.				

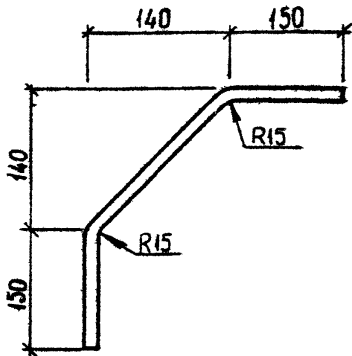
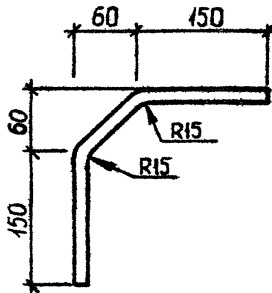
РИС. 1



РИС. 2



ОБОЗНАЧЕНИЕ	МАРКА ИЗДЕЛИЯ	РИС.	Ø, КЛАСС	РАЗВЕРНУТАЯ ДЛИНА, ММ	МАССА, КГ	
I.090.1-3ПВ.8-1 03	МС11	1	I6A-II	470	0,740	
-01	МС12	2	I6A-II	355	0,560	
-02	МС13	1	I2A-I	470	0,420	
-03	МС14	2	I2A-I	355	0,320	
1.090.1-3ПВ.8-1 03						
ИЗДЕЛИЕ СОЕДИНИТЕЛЬНОЕ МС11 - МС14				СТАДИЯ	МАССА	МАСШТАБ
				Р	СМ. ТАБЛ.	
				ЛИСТ	ЛИСТОВ /	
НАЧ.ОТД.	Шевченко			ГОСТ 5781-82 КиевЗНИИЭП		
Н.КОНТР.	Ребров					
ГЛ.СПЕЦ.	Ничипоренко					
ПРОВЕРЯЮЩ.	Скорова					
РАЗРАБ.	Грескив					

20423 7

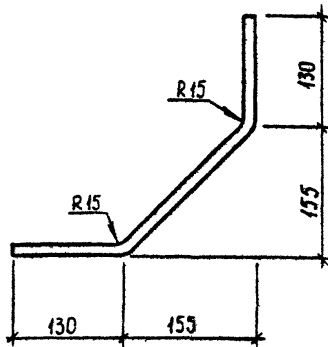
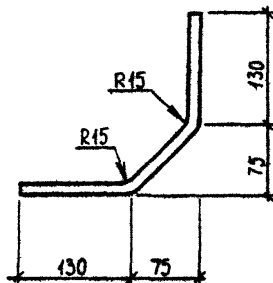
ФОРМАТ А4

РИС.1



РИС.2



ОБОЗНАЧЕНИЕ	МАРКА ИЗДЕЛИЯ	РИС.	Ф. КЛАСС	РАЗВЕРНУТАЯ ДЛИНА, мм	МАССА, кг	
I.090.1-3ПВ.8-1 04	МС17	1	16А-II	420	0,660	
-01	МС18	2	16А-II	410	0,650	
-02	МС19	1	12А-I	420	0,370	
-03	МС20	2	12А-I	410	0,360	
1.090.1-3ПВ.8-1 04						
ИЗДЕЛИЕ СОДИНИТЕЛЬНОЕ МС17 - МС20				СТАДИЯ	МАССА	МАСШТАБ
				Р	см. табл.	
				ЛИСТ	ЛИСТОВ 1	
ИЗГОТОВИТЕЛЬ	Шевченко			ГОСГРАЖДАНСТРОЙ КиевЗНИИЭП		
ИЗДАТЕЛЬ	Ребров					
ПРОЕКТИРОВЩИК	Ничипоренко					
ПРОВЕРИТЕЛЬ	Скоробогат					
РАЗРАБОТЧИК	Грецький					
ГОСТ 5781-82						

20423 8

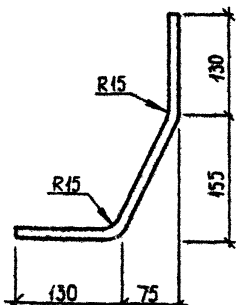
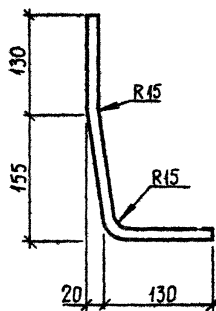
ФОРМАТ А4

РИС. 1



РИС. 2



ОБОЗНАЧЕНИЕ	МАРКА ИЗДЕЛИЯ	РИС.	Ф, КЛАСС	РАЗВЕРНУТАЯ ДЛИНА, ММ	МАССА, КГ
I.090.I-ЗПВ.8-I 05	МС23	I	I6A-II	335	0,529
-01	МС24	2	I6A-II	465	0,730
-02	МС25	I	I2A-I	335	0,297
-03	МС26	2	I2A-I	465	0,410

				1.090.1-ЗПВ.8-1 05		
				ИЗДЕЛИЕ СОЕДИНИТЕЛЬНОЕ МС23 - МС26		
				СТАДИЯ	МАССА	МАСШТАБ
				Р	СМ ТАБЛ	
				ЛИСТ	ЛИСТОВ /	
				ГОСТ 5781-82		
				ГОСГРАЖДАНСТРОЙ КиевЗНИИЭП		
ИЩОТД.	Шевченко	<i>[Signature]</i>				
ИЩКОНТР.	Редраб	<i>[Signature]</i>				
ИЩСПЕЦ.	Ничипоренко	<i>[Signature]</i>				
ИЩОБЕРИП.	Скарадогат	<i>[Signature]</i>				
ИЩОБРАБ.	Гроськив	<i>[Signature]</i>				

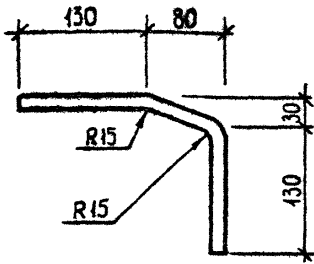
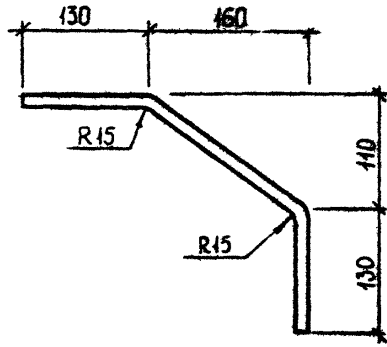
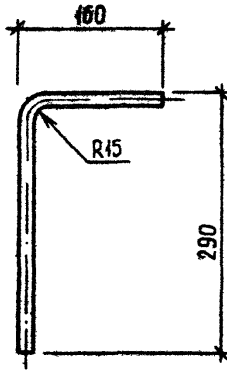

ОБОЗНАЧЕНИЕ	МАРКА ИЗДЕЛИЯ	Ø, КЛАСС	РАЗВЕРНУТАЯ ДЛИНА, ММ	МАССА, КГ
I.090.1-3ПВ.8-1 06	МС27	I6A-II	450	0,710
-01	МС28	I2A-I	450	0,400

			1.090.1-3ПВ.8-1 06			
			ИЗДЕЛИЕ СОЕДИНИТЕЛЬНОЕ МС27, МС28	СТАДИЯ	МАССА	МАСШТАБ
				Р	СМ ТАБЛ.	
			ЛИСТ		ЛИСТОВ 1	
ИЗГОТОВИТЕЛЬ	Шевченко	<i>[Signature]</i>	ГОСТ 5781-82		ГОСГРАЖДАНСТРОЙ КиевЗНИИЭП	
ИЗ КОНТРОЛЯ	Ребров	<i>[Signature]</i>				
ГЛАВНЫЙ СПЕЦИАЛИСТ	Ничипоренко	<i>[Signature]</i>				
ПРОВЕРИЛ	Скоробогат	<i>[Signature]</i>				
РАЗРАБОТЧИК	Гресский	<i>[Signature]</i>				

20423 10

ФОРМАТ А4

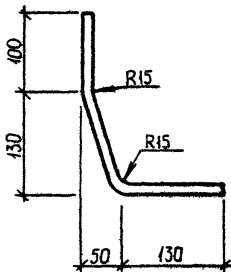

				1.090.1-3ПВ.8-1 07		
				ИЗДЕЛИЕ СОЕДИНИТЕЛЬНОЕ МС34		
				СТАДИЯ	МАССА	МАСШТАБ
				р	0,630	
				ЛИСТ	ЛИСТОВ /	
				ГОСГРАЖДАНСТРОЙ		
				КиевЗНИИЭП		
ИЗГОТОВИТЕЛЬ	Шевченко	Р.О.		ф16А ГОСТ 5781-82 L=370 мм		
ПРОЕКТОР	Редько	Р.С.				
ПРОЕКЦИОНЕР	Ничипаренко	Р.С.				
ПРОВЕРИТЕЛЬ	Скарбагат	Р.С.				
УТВЕРЖДАЮЩИЙ	Греськив	Р.С.				

20423 11

ФОРМАТ А4

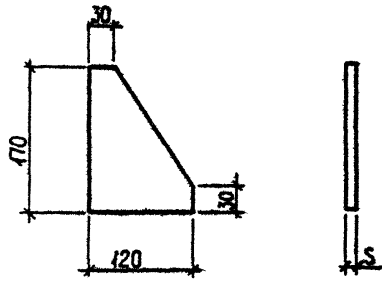

ОБОЗНАЧЕНИЕ	МАРКА ЖЕЛЕЗИ	S, мм	МАССА, кг
1.090.1-3ПВ.8-1 08	МС36	6	0,750
-01	МС37	10	1,200

			1.090.1-3ПВ.8-1 08								
			ИЗДЕЛИЕ СОЕДИНИТЕЛЬНОЕ МС36, МС37		<table border="1"> <tr> <th>СТАДИЯ</th> <th>МАССА</th> <th>МАСШТАБ</th> </tr> <tr> <td>Р</td> <td>СМ. ТАБЛ.</td> <td></td> </tr> </table>	СТАДИЯ	МАССА	МАСШТАБ	Р	СМ. ТАБЛ.	
СТАДИЯ	МАССА	МАСШТАБ									
Р	СМ. ТАБЛ.										
					ЛИСТ / ЛИСТОВ /						
НАЧ. ОТД.	<i>Щевченко</i>	<i>СД</i>	Лист Б-ПН-S ГОСТ 19903-74* В СтЗ ПС ГОСТ 14637-79		ГОСГРАЖДАНСТРОЙ КиевЗНИИЭП						
Н.КОНТР.	<i>Редько</i>	<i>СД</i>									
ГЛ. СПЕЦ.	<i>Личуренко</i>	<i>СД</i>									
ПРОВЕРИЛ	<i>Владимир</i>	<i>СД</i>									
РАЗРАБ.	<i>Греськив</i>	<i>СД</i>									

20423 12

ФОРМАТ А4

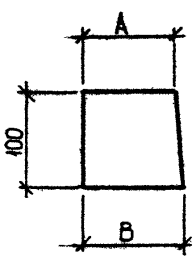

ОБОЗНАЧЕНИЕ	МАРКА ИЗДЕЛИЯ	РАЗМЕРЫ, ММ		МАССА, КГ
		А	В	
1.090.1-3ПВ.8-1 09	МС42	30	35	0,140
-01	МС43	100	105	0,490

				1.090.1-3ПВ.8-1 09				
				ИЗДЕЛИЕ СОЕДИНИТЕЛЬНОЕ МС42, МС43		СТАДИЯ	МАССА	МАСШТАБ
						Р	СМ. ТАБЛ.	
						ЛИСТ	ЛИСТОВ /	
И. КОМП.	Шевченко	В. М.		Лист Б ПН-6 ГОСТ 19903-74 В Ст 3 ПС ГОСТ 14637-79		ГОСГРАЖДАНСТРОЯ		
И. КОНТР.	Ребров	В. П.				КиевЗНИИЭП		
ГЛ. СПЕЦ.	Ничипоренко	В. П.						
ПРОВЕРИЛ	Скоробогат	В. П.						
РАЗРАБ.	Гресский	В. П.						

20423 13

РИС. 1



РИС. 2



ОБОЗНАЧЕНИЕ	МАРКА ИЗДЕЛИЯ	РИС	Ф, КЛАСС	РАЗВЕРНУТАЯ ДЛИНА, ММ	МАССА, КГ
I.090.1-ЗПВ.8-1 10	МС46	2	I2A-I	465	0,413
-01	МС47	1	I2A-I	670	0,595

				1.090.1-ЗПВ.8-1 10		
				ИЗДЕЛИЕ СОЕДИНИТЕЛЬНОЕ МС46, МС47		
				СТАДИЯ	МАССА	МАСШТАБ
				Р	СМ. ТАБЛ.	
				ЛИСТ	ЛИСТОВ /	
				ГОСТ 5781-82		
				ГОСГРАЖДАНСТРОЙ КиевЗНИИЭП		
НАЧ. ОТД.	Шевченко	РШ				
И. КОНТР.	Ребров	Рер				
ГЛ. СПЕЦ.	Ничипоренко	НН				
ПРОВЕРИЛ	Скарабагат	СР				
РАЗРАБ.	Гресский	ГР				

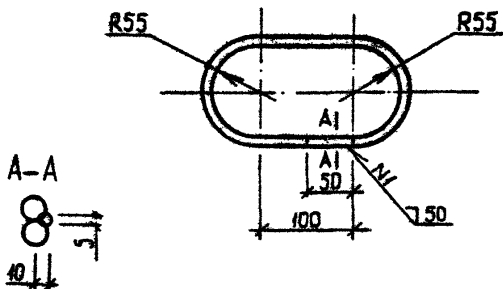
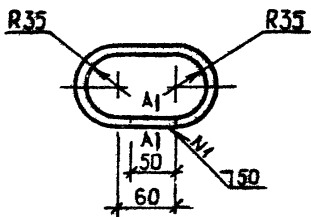
20423 14

ФОРМАТ А4

РИС. 1



РИС. 2



ОБОЗНАЧЕНИЕ	МАРКА ИЗДЕЛИЯ	РИС	Ф, КЛАСС	РАЗВЕРНУТАЯ ДЛИНА, ММ	МАССА, КГ
I.090.1-3ПВ.8-1 II	МС48	1	I2A1	725	0,644
-0I	МС49	2	I2A1	850	0,755

				I.090.1-3ПВ.8-1 II		
				ИЗДЕЛИЕ		
				СОЕДИНИТЕЛЬНОЕ		
				МС48, МС49		
				СТАДИЯ	МАССА	МАСШТАБ
				Р	СМ ТАБЛ	
				ЛИСТ	ЛИСТОВ 1	
				ГОСТ 5781-82		
				ГОСГРАЖДАНСТРОЙ		
				КиевЗНИИЭП		

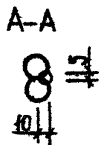
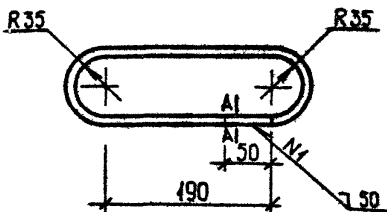
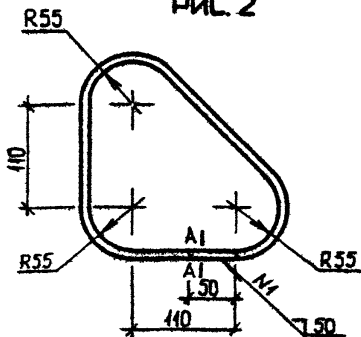
НАЧОТД	Шевченко	В.И.
И.КОНТР	Редков	Л.Л.
П.СПЕЦ	Ильченко	В.И.
ПРОВЕРЯЛ	Скворозов	Л.Л.
РАЗРАБ	Греськов	В.И.

ФОРМАТ	КОЛ-ВО	ГОД	ОБОЗНАЧЕНИЕ	НАИМЕНОВАНИЕ	КОЛ.	ПРИМЕЧАНИЕ
А4			I.090.I-ЗПВ.8-I I2СБ	ДОКУМЕНТАЦИЯ СБОРОЧНЫЙ ЧЕРТЕЖ		
			ПЕРЕМЕННЫЕ ДАННЫЕ	ДЛЯ ИСПОЛНЕНИЙ:		
БЧ	1	12.013.1000		I.090.I-ЗПВ.8-I I2 КАРКАС ПЛОСКИЙ КР1	2	0,89КГ
БЧ	2	4.04I.90		ДЕТАЛИ СТЕРЖЕНЬ ОТДЕЛЬНЫЙ ГОСТ 5781-82 Φ12 А-III L=1000 ГОСТ 6727-80 Φ4 ВР-I L=90	4	0,01КГ
БЧ	1	16.013.1840		I.090.I-ЗПВ.8-I I2-0I КАРКАС ПЛОСКИЙ КР2	2	3,57КГ
БЧ	2	4.04I.90		ДЕТАЛИ СТЕРЖЕНЬ ОТДЕЛЬНЫЙ ГОСТ 5781-82 Φ16 А-III L=2260 ГОСТ 6727-80 Φ4 ВР-I L=90	8	0,01КГ

			I.090.I-ЗПВ.8-I I2			
НАЧ ОУД	Шевченко	Ф.М.	КАРКАС ПЛОСКИЙ КР1, КР2	СТАДИЯ	ЛИСТ	ЛИСТОВ
И КОНТР.	Редков	Д.С.		Р		1
ГЛ СПЕЦ.	Ничипоренко	Ф.И.		ГОСГРАЖДАНСТРОЙ КиевЗНИИЭП		
ПРОВЕРИЛ	В.Караванец	В.С.				
РАЗРАБ	Гресский	В.И.				

20423 16

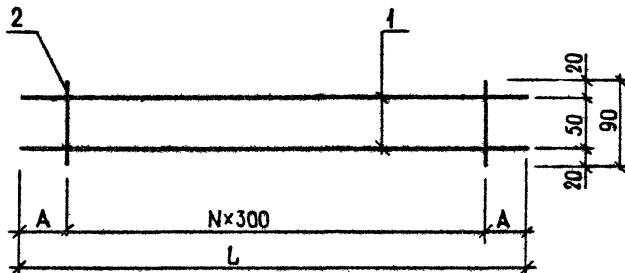

ОБОЗНАЧЕНИЕ	МАРКА ИЗДЕЛИЯ	A, мм	L, мм	N	МАССА, кг
I.090.I-ЭПВ.8-I I2	КР1	50	1000	3	1,810
-0I	КР2	80	2260	7	7,220

			1.090.I-ЭПВ.8-I I2 СБ		
			СТАДИЯ	МАССА	МАСШТАБ
			Р	см. табл.	
			ЛИСТ	ЛИСТОВ /	
			ГОСГРАЖДАНСТРОЯ		
			КиевЗНИИЭП		
ИМ.ОТД.	Шевченко	Фол.			
И.КОМП.	Ревров	Рес			
ГЛ.СПЕЦ.	Ничипоренко	В.И.Л.			
ПРОВЕРИЛ	Скарабеев	В.И.Л.			
РАЗРАБ.	Грецький	В.И.Л.			

20423 17

ФОРМАТ А4

ФОРМАТ	ЗОНА	ГОС	ОБОЗНАЧЕНИЕ	НАИМЕНОВАНИЕ	КОЛ	ПРИМЕ ЧАНИЕ
A4			I.090.I-ЗШВ.8-I IЗСБ	ДОКУМЕНТАЦИЯ СБОРОЧНЫЙ ЧЕРТЕЖ ДЕТАЛИ		
БЧ	I		87.8.060.90	ПОЛОСА ГОСТ 103-76 -80x8 L=90	I	0,45кг
БЧ	2		10.013.300	СТЕРЖЕНЬ ОТДЕЛЬНЫЙ ГОСТ 5781-82 Ø10-A-II L=300	2	0,19кг

И.090.I-ЗШВ.8-I

			I.090.I-ЗШВ.8-I IЗ			
НАЧ ОТД	Шевченко	В.В.	ИЗДЕЛИЕ ЗАКЛАДНОЕ МНИ	СТАДИЯ	ЛИСТ	ЛИСТОВ
И КОНТР	Редков	В.С.		Р		1
ГЛ СПЕЦ	Ничипаренко	В.В.		ГОСГРАЖДАНСТРОЙ КиевЗНИИЭП		
ПРОВЕРИЛ	Скободогат	В.В.				
РАЗРАБ	Гресский	В.В.				

Дуговая сварка
 под флюсом типа Т-1
 ГОСТ 19292-73

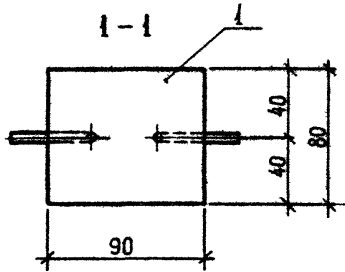
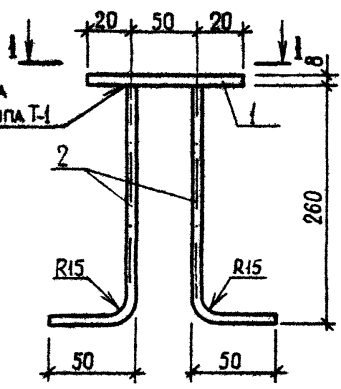

				1.090.1-3ПВ.8-1 13СБ		
				ИЗДЕЛИЕ		
				ЗАКЛАДНОЕ МНІ		
				СБОРОЧНЫЙ ЧЕРТЕЖ		
				СТАДИЯ	МАССА	МАСШТАБ
				р	0,822	
				ЛИСТ	ЛИСТОВ 1	
				ГОСГРАЖДАНСТРОЙ		
				КиевЗНИИЭП		

НАЧ.ОТД.	<i>Шевченко</i>	<i>В.В.</i>
Н.КОНТР.	<i>Ребров</i>	<i>В.А.</i>
П.СПЕЦ.	<i>Личипоренко</i>	<i>В.В.</i>
ПРОВЕРИЛ	<i>Скоробогат</i>	<i>В.В.</i>
РАЗРАБ.	<i>Грескив</i>	<i>В.В.</i>

20423 19

ФОРМАТ А 6

ФОРМАТ	ЗОНА	ГОД	ОБОЗНАЧЕНИЕ	НАИМЕНОВАНИЕ	КОЛ.	ПРИМЕЧАНИЕ
A4			I.090.I-ЗПВ.8-I I4СБ	ДОКУМЕНТАЦИЯ СБОРОЧНЫЙ ЧЕРТЕЖ ДЕТАЛИ		
БЧ	I		60.8.060.80	ПОЛОСА ГОСТ 103-76 -60x8 L=80 СТЕРЖЕНЬ ОТДЕЛЬНЫЙ ГОСТ 5781-82	I	0,30КТ
БЧ	2		10.013.500	Ø10 А-Ш L=500	2	0,31КТ
БЧ	3		6.013.350	Ø6 А-Ш L=350	I	0,08КТ

			I.090.I-ЗПВ.8-I I4			
НАЧ.ОТД.	Шевченко	Ф.О.	ИЗДЕЛИЕ ЗАКЛАДНОЕ МН2	СТАДИЯ	ЛИСТ	ЛИСТОВ
Н.КОНТР.	Редрад	Т.С.		Р		1
ГЛ.СПЕЦ.	Личипаренко	В.П.		ГОСТГРАЖДАНСТРОЙ		
ПРОВЕРИЛ	Скарабеев	В.С.		КиевЗНИИЭП		
РАЗРАБ.	Гресский	В.И.				

20423 20

ФОРМАТ А4

Дуговая сварка
под флюсом типа I
ГОСТ 19292-73

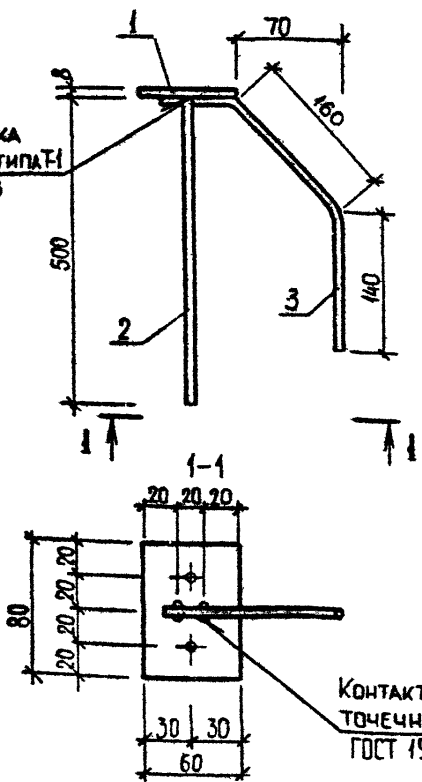

Контактная рельефно-
точечная сварка типа И-1
ГОСТ 19292-73

			1.090.1-ЗПВ.8-1 14СБ		
			ИЗДЕЛИЕ ЗАКЛАДНОЕ МНЗ СБОРОЧНЫЙ ЧЕРТЕЖ		
			СТАДИЯ	МАССА	МАСШТАБ
			Р	1,00	
			ЛИСТ	ЛИСТОВ /	
			ГОСГРАЖДАНСТРОИ КиевЗНИИЭП		
МАШОТД	Шевченко	60/10			
И.КОНТР	Ребров	Р/2			
ГЛ.СПЕЦ	Чичуровенко	02/10			
ПРОВЕРИЛ	Скороходост	02/10			
РАЗРАБ.	Гресский	02/10			

20423 (21)

ФОРМАТ А4