

ТИПОВЫЕ КОНСТРУКЦИИ, ИЗДЕЛИЯ
И УЗЛЫ ЗДАНИЙ И СООРУЖЕНИЙ

СЕРИЯ 1.243-3

ПЛИТЫ ПЕРЕКРЫТИЙ ЖЕЛЕЗОБЕТОННЫЕ БЕСПУСТОТНЫЕ ВЫПУСК 4с

ПРЕДВАРИТЕЛЬНО НАПРЯЖЕННЫЕ БЕСПУСТОТНЫЕ
ПЛИТЫ ДЛИНОЙ 6160 И 5860 мм, ШИРИНОЙ
990, 1190 И 1490 мм, АРМИРОВАННЫЕ СТЕРЖНЯМИ
ИЗ СТАЛИ КЛАССА А-IV.

МЕТОД НАТЯЖЕНИЯ - ЭЛЕКТРОТЕРМИЧЕСКИЙ.
ДЛЯ СТРОИТЕЛЬСТВА В РАЙОНАХ СЕЙСМИЧНОСТЬЮ
7,8 И 9 БАЛЛОВ.

РАБОЧИЕ ЧЕРТЕЖИ

21960

ЦЕНА 1-48

ТИПОВЫЕ КОНСТРУКЦИИ, ИЗДЕЛИЯ
И УЗЛЫ ЗДАНИЙ И СООРУЖЕНИЙ

СЕРИЯ 1.243-3

ПЛИТЫ ПЕРЕКРЫТИЙ ЖЕЛЕЗОБЕТОННЫЕ БЕСПУСТОТНЫЕ ВЫПУСК 4с

ПРЕДВАРИТЕЛЬНО НАПРЯЖЕННЫЕ БЕСПУСТОТНЫЕ
ПЛИТЫ ДЛИНОЙ 6160 И 5860 ММ, ШИРИНОЙ
990, 1190 И 1490 ММ, АРМИРОВАННЫЕ СТЕРЖНЯМИ
ИЗ СТАЛИ КЛАССА А-IV.

МЕТОД НАТЯЖЕНИЯ - ЭЛЕКТРОТЕРМИЧЕСКИЙ.
ДЛЯ СТРОИТЕЛЬСТВА В РАЙОНАХ СЕЙСМИЧНОСТЬЮ
7,8 И 9 БАЛЛОВ.

РАБОЧИЕ ЧЕРТЕЖИ

РАЗРАБОТАНЫ ТАШЗНИИЭП

УТВЕРЖДЕНЫ И ВВЕДЕНЫ
В ДЕЙСТВИЕ ГОСГРАЖДАНСТРОЕМ
ПРИКАЗ № 458 ОТ 29.12.86

ГЛ. ИНЖ. ИНСТИТУТА
НАЧ АПМ-3
ГЛ. СПЕЦ. АПМ-3
/ГЛ. ИНЖ. ПРОЕКТА

Исмаилов
Исмаилов
Исмаилов

Л.А. МУХАМЕДШИН
Р.К. ЯНБУЛАТОВ
Н.Х. КАРИМОВА
Р.А. НАСРЕТДИНОВ

Обозначение	Наименование	Стр.
1.243-3. 4 С-000 ПЗ	Пояснительная записка	4
1.243-3. 4 С-000 ТУ	Технические условия	9
1.243-3. 4 С-100	Плита перекрытия беспустотная шириной 1490 мм	26
1.243-3. 4 С-100 СБ	Плита перекрытия беспустотная шириной 1490 мм Сборочный чертеж	30
1.243-3. 4 С-200	Плита перекрытия беспустотная шириной 1190 мм	36
1.243-3. 4 С-200 СБ	Плита перекрытия беспустотная шириной 1190 мм Сборочный чертеж	40
1.243-3. 4 С-300	Плита перекрытия беспустотная шириной 990 мм	43
1.243-3. 4 С-300 СБ	Плита перекрытия беспустотная шириной 990 мм Сборочный чертеж	47
1.243-3. 4 С-110	Стержень напрягаемый Т1...Т7	50
1.243-3. 4 С-120	Каркас КР1	51
1.243-3. 4 С-130	Сетка С1...С3	52
1.243-3. 4 С-130 СБ	Сетка С1...С3 Сборочный чертеж	53
1.243-3. 4 С-140	Сетка С4...С6	54
1.243-3. 4 С-140 СБ	Сетка С4...С6 Сборочный чертеж	55

1.243-3. 4 С-000

И. контр.	Защуррей	
Нач. АПЧ-Э	Ямбулатов	
Гл. спец.	Каримов	
ГИП	Насретдинов	
Инженер	Берзон	

Содержание

Стадия	Лист	Листов
Р	1	2

ТашЗНИИЭП

Обозначение	Наименование	Стр.
1.243-3.4 С-150	Сетка С7...С9	56
1.243-3.4 С-150 СБ	Сетка С7...С9 Сборочный чертеж	57
1.243-3.4 С-160	Сетка С10...С12	58
1.243-3.4 С-160 СБ	Сетка С10...С12 Сборочный чертеж	59
1.243-3.4 С-170	Стержень ОС1...ОС2. Петля П1...П3	60
1.243-3.4 С-000 РС	Ведомость расхода стали	61
1.243-3.4 С-000 РМ	Ведомость расхода материалов	65

1.243-3.4 С-000

Лист

2

1. Общая часть

1.1 Настоящая серия разработана на основании задания, утвержденного Государственным комитетом по гражданскому строительству и архитектуре при Госстрое СССР 17 июля 1985 г. Выпуск 4с вводится взамен выпуска 3с серии 1.243-3.

1.2 Плиты разработаны в соответствии со СНиП 2.03.01-84, СНиП II-7-81 и СНиП II-2-80.

Плиты перекрытий предназначены для применения при проектировании общественных зданий в районах сейсмичностью 7, 8 и 9 баллов, со стенами из кирпича и бетонных блоков и для массового производства этих изделий предприятиями строительной промышленности.

1.3 Плиты перекрытий следует применять в помещениях с повышенной влажностью (более 75%) и слабоагрессивной средой, при температурах не выше 70°С.

1.4 Предел огнестойкости плит 1,25 часа, что соответствует требованиям СНиП II-2-80 для зданий I степени огнестойкости.

2. Указания по маркировке

2.1 Маркировка плит принята по ГОСТ 23009-78.

Марка состоит из буквенно-цифровых групп так, например, марка плиты П 62.15-10А II Т-С7 расшифровывается следующим образом:

- П - плита перекрытия беспустотная;
- 62.15 - длиной 616 см, шириной 149 см (размеры с округлением в дм);
- 10 - под расчетную нагрузку 1000 кгс/м² (без учета собственного веса);
- А II - с напрягаемой рабочей арматурой из стали класса А-II;
- Т - изготавливается из тяжелого бетона;
- С7 - для зданий с расчетной сейсмичностью 7 баллов.

2.2 Маркировку готовых плит перекрытий выполнять по ГОСТ 13015.2-81. Маркировочные надписи и знаки наносятся на боковой грани плиты.

1.243-3.4С-000 ПЗ

Шифр подл. Подпись и дата. Взам. инв. №

		Пояснительная записка		
И. м. интр.	Защурбей			
Нач. АПМ-Э	Янчулатов	Р	1	5
Гл. спец.	Каримова	ТашЗНИИЭП		
ГИП	Насретдинов			
Инженер	Берзон			

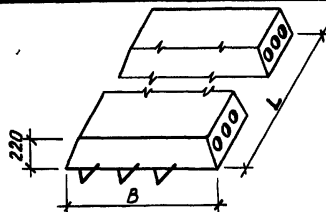

Номенклатура плит

Таблица 1

Обозначение	Марка	Габаритные размеры, мм		Расход материалов				Масса, кг		
		L	B	Бетона, м ³	Стали, кг					
					На изделие		На 1 м ² изделия			
					Нату- ральной	Привед. к кл. А-І	Нату- ральной		Привед. к кл. А-І	
1.243-3.4 С-100	П62.15-10АІТ-С7	6160	1490	1,99	84,46	151,70	9,20	16,53	4980	
-06	П62.15-10АІТ-С8				84,90	152,55	9,25	16,62		
-12	П62.15-10АІТ-С9				85,86	153,93	9,35	16,77		
-01	П59.15-10АІТ-С7	5860		1,90	1,90	72,89	129,32	8,35	14,81	4740
-07	П59.15-10АІТ-С8					73,33	130,17	8,40	14,91	
-13	П59.15-10АІТ-С9					74,29	131,55	8,51	15,07	
-02	П62.15-8АІТ-С7	6180	1,99	1,99	72,02	127,44	7,85	13,88	4980	
-08	П62.15-8АІТ-С8				72,46	128,29	7,89	13,98		
-14	П62.15-8АІТ-С9				73,42	129,67	8,00	14,13		

21960
9

1.243-3.4 С-000 ПЗ

Лист

2

Продолжение табл. 1

Обозначение	Марка	Габаритные размеры, мм		Расход материалов				Масса, кг				
		L	B	Бетона, м ³	Стали, кг							
					На изделие		На 1 м ² изделия					
				Нату- ральная		Прибед. к кл. А-I						
1.243-3.4C-100-03	П59.15-8А \bar{H} Т-С7	5860	1490	1,90	61,61	107,32	7,06	12,29	4740			
-09	П59.15-8А \bar{H} Т-С8				62,05	108,17	7,11	12,39				
-15	П59.15-8А \bar{H} Т-С9				63,01	109,55	7,22	12,55				
-04	П62.15-6А \bar{H} Т-С7	6160		1490	1,99	64,14	112,07	6,99	12,21	4980		
-10	П62.15-6А \bar{H} Т-С8					64,58	112,92	7,03	12,30			
-16	П62.15-6А \bar{H} Т-С9					65,54	114,30	7,14	12,45			
-05	П59.15-6А \bar{H} Т-С7	5860			1490	1,90	55,29	95,00	6,33	10,88	4740	
-11	П59.15-6А \bar{H} Т-С8						55,73	95,85	6,38	10,98		
-17	П59.15-6А \bar{H} Т-С9						56,69	97,23	6,49	11,14		
1.243-3.4C-200	П62.12-10А \bar{H} Т-С7	6160				1190	1,59	64,69	115,68	8,83	15,78	3970
-06	П62.12-10А \bar{H} Т-С8							65,13	116,53	8,89	15,90	
-12	П62.12-10А \bar{H} Т-С9							65,61	117,22	8,95	15,99	
-01	П59.12-10А \bar{H} Т-С7	5860	1190				1,51	58,28	103,33	8,36	14,83	3780
-07	П59.12-10А \bar{H} Т-С8							58,72	104,18	8,43	14,95	
-13	П59.12-10А \bar{H} Т-С9							59,20	104,87	8,49	15,05	

1.243-3.4C-000 ПЗ

Лист

3

9

Продолжение табл. 1

Обозначение	Марка	Габаритные размеры, мм		Расход материалов				Масса, кг	
		L	B	Бетона, м ³	Стали, кг				
					На изделие		На 1 м ² изделия		
				Нату- ральной	Привед. к кл. А-I	Нату- ральной	Привед. к кл. А-I		
1.243-3.АС-200-02	П62.12-8А \bar{U} Т-С7	6160	1190	1,59	56,45	99,62	7,70	13,59	3970
-08	П62.12-8А \bar{U} Т-С8				56,89	100,47	7,76	13,71	
-14	П62.12-8А \bar{U} Т-С9				57,37	101,16	7,83	13,80	
-03	П59.12-8А \bar{U} Т-С7	5860		1,51	49,48	86,17	7,10	12,36	3780
-09	П59.12-8А \bar{U} Т-С8				49,92	87,02	7,16	12,49	
-15	П59.12-8А \bar{U} Т-С9				50,40	87,71	7,23	12,58	
-04	П62.12-6А \bar{U} Т-С7	6160		1,59	51,50	89,96	7,03	12,27	3970
-10	П62.12-6А \bar{U} Т-С8				51,94	90,81	7,09	12,39	
-16	П62.12-6А \bar{U} Т-С9				52,42	91,50	7,15	12,48	
-05	П59.12-6А \bar{U} Т-С7	5860		1,51	44,74	76,93	6,42	11,04	3780
-11	П59.12-6А \bar{U} Т-С8				45,18	77,78	6,48	11,16	
-17	П59.12-6А \bar{U} Т-С9				45,66	78,47	6,55	11,26	
1.243-3.АС-300	П62.10-10А \bar{U} Т-С7	6160	990	1,32	52,64	94,05	8,63	15,42	3300
-06	П62.10-10А \bar{U} Т-С8				53,08	94,90	8,70	15,56	
-12	П62.10-10А \bar{U} Т-С9				53,56	95,59	8,78	15,67	

21960
8

1.243-3.АС-000 ПЗ

Лист

4

Копировала Блинова

Формат А4

7

Продолжение табл. 1

Обозначение	Марка	Габаритные размеры, мм		Расход материалов				Масса, кг	
		L	B	Бетона, м ³	Стали, кг				
					На изделие		На 1 м ² изделия		
				Нату- ральной	Привед. к кл. А-І	Нату- ральной	Привед. к кл. А-І		
1.243-3.4С-300-01	П59.10-10АІТ-С7	5860	900	1,26	48,61	86,32	8,38	14,88	3140
-07	П59.10-10АІТ-С8				49,05	87,17	8,46	15,03	
-13	П59.10-10АІТ-С9				49,53	87,86	8,54	15,15	
-02	П62.10-8АІТ-С7	6160		1,32	48,70	86,37	7,98	14,16	3300
-08	П62.10-8АІТ-С8				49,14	87,22	8,06	14,30	
-14	П62.10-8АІТ-С9				49,62	87,91	8,13	14,41	
-03	П59.10-8АІТ-С7	5860		1,26	41,69	72,83	7,19	12,56	3140
-09	П59.10-8АІТ-С8				42,13	73,68	7,26	12,70	
-15	П59.10-8АІТ-С9				42,61	74,37	7,35	12,82	
-04	П62.10-6АІТ-С7	6160		1,32	43,39	76,02	7,11	12,46	3300
-10	П62.10-6АІТ-С8				43,83	76,87	7,19	12,60	
-16	П62.10-6АІТ-С9				44,31	77,56	7,26	12,72	
-05	П59.10-6АІТ-С7	5860	1,26	36,95	63,59	6,37	10,96	3140	
-11	П59.10-6АІТ-С8			37,39	64,44	6,45	11,11		
-17	П59.10-6АІТ-С9			37,87	65,13	6,53	11,23		

1.243-3.4С-000 ПЗ

Лист

5

1. Технические требования и расчетные данные

1.1 Плиты перекрытий разработаны на расчетные нагрузки (без учета собственного веса плиты) 600, 800 и 1000 кгс/м². Состав нагрузок, принятых при расчете плит, приводится в табл. 1 на листе 4.

1.2 Плиты перекрытий относятся к третьей категории трещиностойкости, при этом допустимая ширина раскрытия трещин $\sigma_{сгс1} = 0,3$ мм, $\sigma_{сгс2} = 0,2$ мм.

1.3 Плиты изготавливать из тяжелого бетона класса В20 по прочности на сжатие.

Передаточную прочность бетона к моменту отпуска натяжения арматуры принять равной 55 % принятого класса бетона.

Поставка плит потребителю производится по достижении бетоном отпускной прочности.

Величина отпускной прочности бетона в соответствии с ГОСТ 13015.0-83 должна составлять в процентах от класса бетона по прочности на сжатие:

в теплый период года - 80 %

в холодный период года - 85 %

Предприятие-изготовитель должно гарантировать получение 100% проектной прочности бетона через 28 суток со дня и изготовления.

1.4 При производстве работ в зимнее время и в других случаях, когда по условиям возведения зданий не может быть обеспечено своевременное приращение прочности бетона, предприятие-изготовитель обязано поставлять плиты с прочностью не ниже 100 %.

Морозостойкость бетона определяют по ГОСТ 10060-76. Марка бетона по морозостойкости в зависимости от режима эксплуатации плит и значений

1.243-3.4С-000 ТУ

И. контр.	Зауррбрей	
Нач. АИМ-3	Янбулатов	
Гл. спец.	Куримова	
ГИП	Насретдинов	
Инженер	Берзон	

Технические условия

Стадия	Лист	Листов
Р	1	17

ТашЗНИИЭП

расчетных зимних температур наружного воздуха в районе строительства должна приниматься по таблице 9 СНиП 2.03.01-84.

1.5 В качестве напрягаемой арматуры принята сталь стержневая, горячекатаная периодического профиля класса А-IV, марка стали 20ХГ2Ц по ГОСТ 5781-82. Расчетное сопротивление арматуры $R_s = 5200 \text{ кгс/см}^2$.

Предварительное напряжение арматуры осуществлять электротермическим натяжением стержней до твердения бетона с одновременной передачей усилий на упоры формы. Длина натягиваемых стержней показана условно равной длине плиты. Длину заготовки натягиваемой арматуры следует определять с учетом технологии изготовления, принятой на заводе.

1.6 При натяжении температуру электронагрева стержней строго контролировать, она не должна превышать 400°C . После электронагрева должны производиться контрольные испытания образцов стержней. Механические свойства арматуры после электронагрева, должны быть не ниже браковочных значений до нагрева.

Величины напряжений в напрягаемой арматуре, контролируемые по окончании натяжения на упоры, приведены в таблице 2 на листах 5...7.

Передача предварительного напряжения на бетон (отпуск натяжения арматуры) должна производиться после достижения бетоном передаточной прочности не менее 11 МПа (55%).

Отпуск натяжения арматуры необходимо производить плавно, применяя предварительный разогрев концевых участков стержней напрягаемой арматуры с последующей обрезкой стержней.

1.7 Концы напрягаемой арматуры должны быть защищены слоем цем.раствора толщиной не менее 5 мм.

1.243-3.4С-000 ТУ

Лист

2

1.8 Плиты армируются сетками и каркасами из проволочной арматуры класса Вр^т (ГОСТ 6727-80).

Изготовление каркасов и сеток должно производиться контактной точечной электросваркой в соответствии с ГОСТ 14098-68; ГОСТ 10922-75 и СН 393-78.

Монтажные петли ^{п. 1.13} изготавливаются из стержневой арматуры класса А-I (ГОСТ 5781-82), марок ВСт 3 сп 2 и ВСт 3пс 2 в соответствии со СНиП 2.03.01-84, ГОСТ 380-71.

В случае монтажа плит при температуре воздуха ниже минус 40°С запрещается применять сталь ВСт 3 пс 2.

1.9 Нижняя потолочная поверхность плит должна быть гладкая, подготовленная под окраску.

1.10 Глубина опирания плит должна быть не менее 120 мм по всей её ширине.

1.11 Для обеспечения распределения нагрузки на смежные плиты и улучшения звукоизоляции перекрытий в проектах должны быть даны указания о необходимости тщательного заполнения швов бетоном класса не ниже В 12,5 или раствором марки не ниже М100.

2. Правила приемки

2.1 Приемку плит производить в соответствии с требованиями ГОСТ 13015.1-81 и ГОСТ 13015.3-81.

2.2 Отклонения размеров толщины защитного слоя бетона, отклонение от проектных размеров, а также внешний вид и качество поверхностей изделий должны соответствовать требованиям ГОСТ 13015.3-81

3. Маркировка, хранение и транспортирование

3.1 Марки плит проставляются в спецификациях проектов, в заказах заводам-изготовителям и на готовых изделиях. внесение изменений в обозначение марок не допускается.

3.2 Маркировку, хранение, транспортирование плит производить

1.243-3.4С-000 ту

Лист

3

в соответствии с требованиями ГОСТ 13015.2-81.

3.3 Подъем плит при транспортировании и монтаже осуществлять с помощью самобалансирующих траверс за четыре петли.

3.4 Места опирания плит при складировании и транспортировании принимаются на расстоянии 300 мм от торцов по всей ширине плит.

4. Испытание

4.1 Испытания плит производить по прочности, жесткости и трещиностойкости по данным таблиц 4...7 на листах 9...17 с учетом требований ГОСТ 8829-85

Таблица 1

Таблица нагрузок (без учета собственного веса плиты)

Вид нагрузки		Величина нагрузки на плиты, кгс/м ²		
		П...-6А \bar{U} Т	П...-8А \bar{U} Т	П...-10А \bar{U} Т
Расчет по предельным состояниям I группы	Расчетная	600	800	1000
	Нормативная	500	670	850
	Постоянная и длительная	400	570	750
	Кратковременная	100	100	100

Собственный вес плиты:

Расчетный - 570 кгс/м²

Нормативный - 520 кгс/м²

1.243-3.4С-000 ТУ

Лист

4

Таблица 2
 Величины предварительных напряжений в арматуре
 и потери предварительного напряжения

Марка плиты	Предварительное напряжение в арматуре, учитываемое при назначении длины заготовки $G_{\text{ар}}$, кг/см ²	Потери предварительного напряжения до обжатия бетона, кг/см ²			Предварительное напряжение в арматуре перед бетононабором, кг/см ²	Потери предварительного напряжения после обжатия бетона, кг/см ²	
		Релаксация напряжения стали	Деформация анкеров	Деформация форм		Усадка бетона	Ползучесть бетона
П 62.15-10А \bar{H} Т-С7	4600	138	—	—	4462	525	255,0
П 62.15-10А \bar{H} Т-С8							
П 62.15-10А \bar{H} Т-С9							
П 59.15-10А \bar{H} Т-С7	4600	138	—	—	4462	525	214,7
П 59.15-10А \bar{H} Т-С8							
П 59.15-10А \bar{H} Т-С9							
П 62.15-8А \bar{H} Т-С7	4600	138	—	—	4462	525	165,5
П 62.15-8А \bar{H} Т-С8							
П 62.15-8А \bar{H} Т-С9							
П 59.15-8А \bar{H} Т-С7	4600	138	—	—	4462	525	127,8
П 59.15-8А \bar{H} Т-С8							
П 59.15-8А \bar{H} Т-С9							
П 62.15-6А \bar{H} Т-С7	4600	138	—	—	4462	525	104,5
П 62.15-6А \bar{H} Т-С8							
П 62.15-6А \bar{H} Т-С9							
П 59.15-6А \bar{H} Т-С7	4600	138	—	—	4462	525	75,1
П 59.15-6А \bar{H} Т-С8							
П 59.15-6А \bar{H} Т-С9							

1.243-3.4 С-000 ТУ

5

Продолжение табл. 2

Марка плиты	Предварительное напряжение в арматуре, учитываемое при назначении длины заготовки ввр, кг/см ²	Потери предварительного напряжения до обжатия бетона, кгс/см ²			Предварительное напряжение в арматуре перед бетонированием, кгс/см ²	Потери предварительного напряжения после обжатия бетона, кгс/см ²	
		Релаксация напряжения стали	Деформация анкеров	Деформация форм		Усадка бетона	Ползучесть бетона
П62.12-10А \bar{H} Т-С7	4600	138	—	—	4462	525	263,6
П62.12-10А \bar{H} Т-С8							
П62.12-10А \bar{H} Т-С9							
П59.12-10А \bar{H} Т-С7	4600	138	—	—	4462	525	213,3
П59.12-10А \bar{H} Т-С8							
П59.12-10А \bar{H} Т-С9							
П62.12-8А \bar{H} Т-С7	4600	138	—	—	4462	525	174,8
П62.12-8А \bar{H} Т-С8							
П62.12-8А \bar{H} Т-С9							
П59.12-8А \bar{H} Т-С7	4600	138	—	—	4462	525	127,5
П59.12-8А \bar{H} Т-С8							
П59.12-8А \bar{H} Т-С9							
П62.12-6А \bar{H} Т-С7	4600	138	—	—	4462	525	87,9
П62.12-6А \bar{H} Т-С8							
П62.12-6А \bar{H} Т-С9							
П59.12-6А \bar{H} Т-С7	4600	138	—	—	4462	525	78,5
П59.12-6А \bar{H} Т-С8							
П59.12-6А \bar{H} Т-С9							

1.243-3.4 С-000 ТУ

Лист

6

Продолжение табл. 2

Марка плиты	Предварительное напряжение в арматуре учитываемое при назначении длины заготовки $\sigma_{\text{ар}}, \text{кгс/см}^2$	Потери предварительного напряжения до обжатия бетона, кгс/см^2			Предварительное напряжение в арматуре перед бетонированием, кгс/см^2	Потери предварительного напряжения после обжатия бетона, кгс/см^2	
		Релаксация напряжения стали	Деформация анкеров	Деформация форм		Усадка бетона	Ползучесть бетона
П62.10-10А $\bar{\text{И}}$ Т-С7	4600	138	—	—	4462	525	278,2
П62.10-10А $\bar{\text{И}}$ Т-С8							
П62.10-10А $\bar{\text{И}}$ Т-С9							
П59.10-10А $\bar{\text{И}}$ Т-С7	4600	138	—	—	4462	525	235,5
П59.10-10А $\bar{\text{И}}$ Т-С8							
П59.10-10А $\bar{\text{И}}$ Т-С9							
П62.10-8А $\bar{\text{И}}$ Т-С7	4600	138	—	—	4462	525	193,6
П62.10-8А $\bar{\text{И}}$ Т-С8							
П62.10-8А $\bar{\text{И}}$ Т-С9							
П59.10-8А $\bar{\text{И}}$ Т-С7	4600	138	—	—	4462	525	152,0
П59.10-8А $\bar{\text{И}}$ Т-С8							
П59.10-8А $\bar{\text{И}}$ Т-С9							
П62.10-6А $\bar{\text{И}}$ Т-С7	4600	138	—	—	4462	525	108,7
П62.10-6А $\bar{\text{И}}$ Т-С8							
П62.10-6А $\bar{\text{И}}$ Т-С9							
П59.10-6А $\bar{\text{И}}$ Т-С7	4600	138	—	—	4462	525	73,1
П59.10-6А $\bar{\text{И}}$ Т-С8							
П59.10-6А $\bar{\text{И}}$ Т-С9							

1.243-3.4 С-000 ТУ

Лист

7

Копировала Блинова 21960 16 Формат А4

Величина расчетного прогиба

Таблица 3

Марка плиты	Расчетный пролет L_0 , мм	Расчетный прогиб от постоянной и длительной нагрузки, см	Марка плиты	Расчетный пролет L_0 , мм	Расчетный прогиб от постоянной и длительной нагрузки, см
П62.15-10А \bar{U} Т-С7	6100	3,00	П59.12-8А \bar{U} Т-С7	5800	2,79
П62.15-10А \bar{U} Т-С8			П59.12-8А \bar{U} Т-С8		
П62.15-10А \bar{U} Т-С9			П59.12-8А \bar{U} Т-С9		
П59.15-10А \bar{U} Т-С7	5800	2,71	П62.12-6А \bar{U} Т-С7	6100	2,93
П59.15-10А \bar{U} Т-С8			П62.12-6А \bar{U} Т-С8		
П59.15-10А \bar{U} Т-С9			П62.12-6А \bar{U} Т-С9		
П62.15-8А \bar{U} Т-С7	6100	3,00	П59.12-6А \bar{U} Т-С7	5800	2,33
П62.15-8А \bar{U} Т-С8			П59.12-6А \bar{U} Т-С8		
П62.15-8А \bar{U} Т-С9			П59.12-6А \bar{U} Т-С9		
П59.15-8А \bar{U} Т-С7	5800	2,78	П62.10-10А \bar{U} Т-С7	6100	2,80
П59.15-8А \bar{U} Т-С8			П62.10-10А \bar{U} Т-С8		
П59.15-8А \bar{U} Т-С9			П62.10-10А \bar{U} Т-С9		
П62.15-6А \bar{U} Т-С7	6100	2,65	П59.10-10А \bar{U} Т-С7	5800	2,46
П62.15-6А \bar{U} Т-С8			П59.10-10А \bar{U} Т-С8		
П62.15-6А \bar{U} Т-С9			П59.10-10А \bar{U} Т-С9		
П59.15-6А \bar{U} Т-С7	5800	2,38	П62.10-8А \bar{U} Т-С7	6100	2,67
П59.15-6А \bar{U} Т-С8			П62.10-8А \bar{U} Т-С8		
П59.15-6А \bar{U} Т-С9			П62.10-8А \bar{U} Т-С9		
П62.12-10А \bar{U} Т-С7	6100	2,96	П59.10-8А \bar{U} Т-С7	5800	2,44
П62.12-10А \bar{U} Т-С8			П59.10-8А \bar{U} Т-С8		
П62.12-10А \bar{U} Т-С9			П59.10-8А \bar{U} Т-С9		
П59.12-10А \bar{U} Т-С7	5800	2,73	П62.10-6А \bar{U} Т-С7	6100	2,63
П59.12-10А \bar{U} Т-С8			П62.10-6А \bar{U} Т-С8		
П59.12-10А \bar{U} Т-С9			П62.10-6А \bar{U} Т-С9		
П62.12-8А \bar{U} Т-С7	6100	2,91	П59.10-6А \bar{U} Т-С7	5800	2,44
П62.12-8А \bar{U} Т-С8			П59.10-6А \bar{U} Т-С8		
П62.12-8А \bar{U} Т-С9			П59.10-6А \bar{U} Т-С9		

1.243-3.4С-000 ТУ

Лист

8

Данные для испытаний
 Таблица 4
 Схема опирания и загрузки при испытании

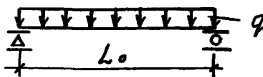

Расчетные пролеты и площади загрузки при испытании плит

Марка плиты	Расчетный пролет L_0 , мм	Площадь загрузки, m^2	Марка плиты	Расчетный пролет L_0 , мм	Площадь загрузки, m^2
П62.15-10АЩТ-С7 П62.15-10АЩТ-С8 П62.15-10АЩТ-С9	6100	6,1 × 1,46	П59.12-8АЩТ-С7 П59.12-8АЩТ-С8 П59.12-8АЩТ-С9	5800	5,8 × 1,16
П59.15-10АЩТ-С7 П59.15-10АЩТ-С8 П59.15-10АЩТ-С9	5800	5,8 × 1,46	П62.12-6АЩТ-С7 П62.12-6АЩТ-С8 П62.12-6АЩТ-С9	6100	6,1 × 1,16
П62.15-8АЩТ-С7 П62.15-8АЩТ-С8 П62.15-8АЩТ-С9	6100	6,1 × 1,46	П59.12-6АЩТ-С7 П59.12-6АЩТ-С8 П59.12-6АЩТ-С9	5800	5,8 × 1,16
П59.15-8АЩТ-С7 П59.15-8АЩТ-С8 П59.15-8АЩТ-С9	5800	5,8 × 1,46	П62.10-10АЩТ-С7 П62.10-10АЩТ-С8 П62.10-10АЩТ-С9	6100	6,1 × 0,96
П62.15-6АЩТ-С7 П62.15-6АЩТ-С8 П62.15-6АЩТ-С9	6100	6,1 × 1,46	П59.10-10АЩТ-С7 П59.10-10АЩТ-С8 П59.10-10АЩТ-С9	5800	5,8 × 0,96
П59.15-6АЩТ-С7 П59.15-6АЩТ-С8 П59.15-6АЩТ-С9	5800	5,8 × 1,46	П62.10-8АЩТ-С7 П62.10-8АЩТ-С8 П62.10-8АЩТ-С9	6100	6,1 × 0,96
П62.12-10АЩТ-С7 П62.12-10АЩТ-С8 П62.12-10АЩТ-С9	6100	6,1 × 1,16	П59.10-8АЩТ-С7 П59.10-8АЩТ-С8 П59.10-8АЩТ-С9	5800	5,8 × 0,96
П59.12-10АЩТ-С7 П59.12-10АЩТ-С8 П59.12-10АЩТ-С9	5800	5,8 × 1,16	П62.10-6АЩТ-С7 П62.10-6АЩТ-С8 П62.10-6АЩТ-С9	6100	6,1 × 0,96
П62.12-8АЩТ-С7 П62.12-8АЩТ-С8 П62.12-8АЩТ-С9	6100	6,1 × 1,16	П59.10-6АЩТ-С7 П59.10-6АЩТ-С8 П59.10-6АЩТ-С9	5800	5,8 × 0,96

1.243-3.4 С-000 ТУ

Лист

9

Таблица 5

Проверка прочности

Марка плиты	Виды разрушений и величина коэффициента „С“ по ГОСТ 8820-85		Величина разрушающей нагрузки - „Q“, кгс/м ²							
	Текучесть продольной растянутой арматуры до наступления раздробления сжатой зоны, С=1,35		При которой плиты признаются годными		При которой требуется повторное испытание					
	Разрыв продольной растянутой арматуры или раздробление бетона сжатой зоны до наступления текучести продольной растянутой арматуры, С=1,6		С учетом собственного веса плиты	Без учета собственного веса плиты	Без учета собственного веса плиты					
П62.15-10А \bar{H} Т-С7 П62.15-10А \bar{H} Т-С8 П62.15-10А \bar{H} Т-С9	1,35		≥ 2258	≥ 1688	< 1688 , но ≥ 1435					
П59.15-10А \bar{H} Т-С7 П59.15-10А \bar{H} Т-С8 П59.15-10А \bar{H} Т-С9						1,6		≥ 2581	≥ 2011	< 2011 , но ≥ 1709
П62.15-8А \bar{H} Т-С7 П62.15-8А \bar{H} Т-С8 П62.15-8А \bar{H} Т-С9										
П59.15-8А \bar{H} Т-С7 П59.15-8А \bar{H} Т-С8 П59.15-8А \bar{H} Т-С9	1,6		≥ 2252	≥ 1682	< 1682 , но ≥ 1430					
П62.15-6А \bar{H} Т-С7 П62.15-6А \bar{H} Т-С8 П62.15-6А \bar{H} Т-С9						1,35		≥ 1683	≥ 1113	< 1113 , но ≥ 946
П59.15-6А \bar{H} Т-С7 П59.15-6А \bar{H} Т-С8 П59.15-6А \bar{H} Т-С9										

1.243-3.4 С-000 ТУ

Лист

10

Продолжение табл. 5

Марка плиты	Виды разрушений и величина коэффициента „С“ по ГОСТ 8829-85	Величина разрушающей нагрузки - „Q“, кгс/м ²		
	Текучесть продольной растянутой арматуры до наступления раздробления сжатой зоны, С=1,35	При которой плиты признаются годными		При которой требуется повторное испытание
		С учетом собственного веса плиты	Без учета собственного веса плиты	Без учета собственного веса плиты
П 62.12-10А $\bar{И}$ Т-С7 П 62.12-10А $\bar{И}$ Т-С8 П 62.12-10А $\bar{И}$ Т-С9	1,35	≥ 2274	≥ 1704	< 1704 , но ≥ 1448
П 59.12-10А $\bar{И}$ Т-С7 П 59.12-10А $\bar{И}$ Т-С8 П 59.12-10А $\bar{И}$ Т-С9	1,6	≥ 2599	≥ 2029	< 2029 , но ≥ 1724
П 62.12-8А $\bar{И}$ Т-С7 П 62.12-8А $\bar{И}$ Т-С8 П 62.12-8А $\bar{И}$ Т-С9	1,35	≥ 1984	≥ 1414	< 1414 , но ≥ 1202
П 59.12-8А $\bar{И}$ Т-С7 П 59.12-8А $\bar{И}$ Т-С8 П 59.12-8А $\bar{И}$ Т-С9	1,6	≥ 2268	≥ 1698	< 1698 , но ≥ 1443
П 62.12-6А $\bar{И}$ Т-С7 П 62.12-6А $\bar{И}$ Т-С8 П 62.12-6А $\bar{И}$ Т-С9	1,35	≥ 1695	≥ 1125	< 1125 , но ≥ 956
П 59.12-6А $\bar{И}$ Т-С7 П 59.12-6А $\bar{И}$ Т-С8 П 59.12-6А $\bar{И}$ Т-С9	1,6	≥ 1937	≥ 1367	< 1367 , но ≥ 1162

1.243-3.4 С - 000 ТУ

Лист

11

Продолжение табл. 5

Марка плиты	Виды разрушений и величина коэффициента "С" по ГОСТ 8829-85	Величина разрушающей нагрузки - "Q", кгс/м ²		
	Текучесть продольной растянутой арматуры до наступления раздробления сжатой зоны, С=1,35	При которой плиты признаются годными		При которой требуется повторное испытание
		Разрыв продольной растянутой арматуры или раздробление бетона сжатой зоны до наступления текущести продольной растянутой арматуры, С=1,6	С учетом собственного веса плиты	Без учета собственного веса плиты
П62.10-10А \bar{H} Т-С7 П62.10-10А \bar{H} Т-С8 П62.10-10А \bar{H} Т-С9	1,35	≥ 2290	≥ 1720	$< 1720, \text{но} \geq 1462$
П59.10-10А \bar{H} Т-С7 П59.10-10А \bar{H} Т-С8 П59.10-10А \bar{H} Т-С9	1,6	≥ 2617	≥ 2047	$< 2047, \text{но} \geq 1740$
П62.10-8А \bar{H} Т-С7 П62.10-8А \bar{H} Т-С8 П62.10-8А \bar{H} Т-С9	1,35	≥ 1998	≥ 1428	$< 1428, \text{но} \geq 1214$
П59.10-8А \bar{H} Т-С7 П59.10-8А \bar{H} Т-С8 П59.10-8А \bar{H} Т-С9	1,6	≥ 2283	≥ 1713	$< 1713, \text{но} \geq 1456$
П62.10-6А \bar{H} Т-С7 П62.10-6А \bar{H} Т-С8 П62.10-6А \bar{H} Т-С9	1,35	≥ 1706	≥ 1136	$< 1136, \text{но} \geq 966$
П59.10-6А \bar{H} Т-С7 П59.10-6А \bar{H} Т-С8 П59.10-6А \bar{H} Т-С9	1,6	≥ 1950	≥ 1380	$< 1380, \text{но} \geq 1173$

Инв. л. подл. № 107/1985 и дата 1985 г. инв. л.

1.243-3.4 С-000 ТУ

Лист

12

Таблица 6

Проверка жесткости

Марка плиты	Срок испытания плит после их изготовления в сутках	Контрольная нагрузка за вычетом собственного веса плиты, кс / м ²	f _{дл.} / f _{проед} %	Прогиб от приложенной контрольной нагрузки - f", мм	Прогиб "f", измеренный, мм	
					При котором плиты признаются годными	При котором требуется повторное испытание
П62.15-10АЩТ-С7	14	862	82	7,4	≤ 8,8	> 8,8, но ≤ 9,6
П62.15-10АЩТ-С8	28	834		7,3	≤ 8,7	> 8,7, но ≤ 9,5
П62.15-10АЩТ-С9	100	785		7,1	≤ 8,5	> 8,5, но ≤ 9,3
П59.15-10АЩТ-С7	14	852	69	6,1	≤ 7,3	> 7,3, но ≤ 7,9
П59.15-10АЩТ-С8	28	828		6,0	≤ 7,2	> 7,2, но ≤ 7,8
П59.15-10АЩТ-С9	100	784		6,0	≤ 7,1	> 7,1, но ≤ 7,7
П62.15-8АЩТ-С7	14	651	66	5,3	≤ 6,4	> 6,4, но ≤ 6,9
П62.15-8АЩТ-С8	28	633		5,3	≤ 6,3	> 6,3, но ≤ 6,8
П62.15-8АЩТ-С9	100	600		5,2	≤ 6,2	> 6,2, но ≤ 6,7
П59.15-8АЩТ-С7	14	645	63	4,9	≤ 5,9	> 5,9, но ≤ 6,3
П59.15-8АЩТ-С8	28	629		4,9	≤ 5,8	> 5,8, но ≤ 6,3
П59.15-8АЩТ-С9	100	600		4,8	≤ 5,8	> 5,8, но ≤ 6,3
П62.15-6АЩТ-С7	14	460	52	4,0	≤ 4,8	> 4,8, но ≤ 5,2
П62.15-6АЩТ-С8	28	448		3,9	≤ 4,7	> 4,7, но ≤ 5,1
П62.15-6АЩТ-С9	100	425		3,8	≤ 4,6	> 4,6, но ≤ 5,0
П59.15-6АЩТ-С7	14	456	46	3,2	≤ 3,9	> 3,9, но ≤ 4,2
П59.15-6АЩТ-С8	28	445		3,2	≤ 3,8	> 3,8, но ≤ 4,2
П59.15-6АЩТ-С9	100	425		3,1	≤ 3,8	> 3,8, но ≤ 4,1
П62.12-10АЩТ-С7	14	873	80	7,2	≤ 8,6	> 8,6, но ≤ 9,3
П62.12-10АЩТ-С8	28	845		7,1	≤ 8,5	> 8,5, но ≤ 9,2
П62.12-10АЩТ-С9	100	794		7,0	≤ 8,3	> 8,3, но ≤ 9,0

1.243-3.4 С-000 ту

Лист

13

Продолжение табл. 6

Марка плиты	Срок испытания плит после их изготовления в сутках	Контрольная нагрузка за вычетом собственного веса плиты, кгс/м ²	f _{дл} , %	Прогиб от приложенной контрольной нагрузки f _к , мм	Прогиб "f", измеренный, мм	
					При котором плиты признаются годными	При котором требуется повторное испытание
П59.12-10А \dot{U} Т-С7	14	861	70	6,1	≤ 7,4	> 7,4, но ≤ 8,0
П59.12-10А \dot{U} Т-С8	28	838		6,1	≤ 7,3	> 7,3, но ≤ 7,9
П59.12-10А \dot{U} Т-С9	100	794		6,0	≤ 7,2	> 7,2, но ≤ 7,8
П62.12-8А \dot{U} Т-С7	14	661	62	5,1	≤ 6,1	> 6,1, но ≤ 6,7
П62.12-8А \dot{U} Т-С8	28	642		5,1	≤ 6,1	> 6,1, но ≤ 6,6
П62.12-8А \dot{U} Т-С9	100	608		5,0	≤ 6,0	> 6,0, но ≤ 6,5
П59.12-8А \dot{U} Т-С7	14	652	58	4,6	≤ 5,5	> 5,5, но ≤ 6,0
П59.12-8А \dot{U} Т-С8	28	636		4,6	≤ 5,5	> 5,5, но ≤ 5,9
П59.12-8А \dot{U} Т-С9	100	608		4,5	≤ 5,4	> 5,4, но ≤ 5,9
П62.12-6А \dot{U} Т-С7	14	465	54	4,0	≤ 4,8	> 4,8, но ≤ 5,2
П62.12-6А \dot{U} Т-С8	28	453		3,9	≤ 4,7	> 4,7, но ≤ 5,1
П62.12-6А \dot{U} Т-С9	100	432		3,8	≤ 4,6	> 4,6, но ≤ 5,0
П59.12-6А \dot{U} Т-С7	14	463	46	3,3	≤ 3,9	> 3,9, но ≤ 4,2
П59.12-6А \dot{U} Т-С8	28	452		3,2	≤ 3,9	> 3,9, но ≤ 4,2
П59.12-6А \dot{U} Т-С9	100	432		3,2	≤ 3,8	> 3,8, но ≤ 4,1
П62.10-10А \dot{U} Т-С7	14	886	77	6,9	≤ 8,3	> 8,3, но ≤ 9,0
П62.10-10А \dot{U} Т-С8	28	856		6,9	≤ 8,2	> 8,2, но ≤ 8,9
П62.10-10А \dot{U} Т-С9	100	803		6,7	≤ 8,0	> 8,0, но ≤ 8,7
П59.10-10А \dot{U} Т-С7	14	876	64	5,7	≤ 6,8	> 6,8, но ≤ 7,4
П59.10-10А \dot{U} Т-С8	28	860		5,6	≤ 6,8	> 6,8, но ≤ 7,3
П59.10-10А \dot{U} Т-С9	100	803		5,5	≤ 6,6	> 6,6, но ≤ 7,2

1.243-3.4 С-000 ТУ

Лист

14

Продолжение табл. 6

Марка плиты	Срок испытания плит после их изготовления в сутках	Контрольная нагрузка за вычетом собственного веса плиты, кгс / м ²	f _{дл} , % сред.	Прогиб от приложенной контрольной нагрузки "f", мм	Прогиб "f", измеренный, мм	
					При котором плиты признаются годными	При котором требуется повторное испытание
П62.10-8АЩТ-С7	14	672	57	5,7	≤ 6,9	> 6,9, но ≤ 7,4
П62.10-8АЩТ-С8	28	652		5,6	≤ 6,7	> 6,7, но ≤ 7,3
П62.10-8АЩТ-С9	100	615		5,4	≤ 6,5	> 6,5, но ≤ 7,1
П59.10-8АЩТ-С7	14	664	50	4,7	≤ 5,6	> 5,6, но ≤ 6,1
П59.10-8АЩТ-С8	28	647		4,6	≤ 5,5	> 5,5, но ≤ 6,0
П59.10-8АЩТ-С9	100	615		4,5	≤ 5,4	> 5,4, но ≤ 5,8
П62.10-6АЩТ-С7	14	475	52	4,0	≤ 4,8	> 4,8, но ≤ 5,2
П62.10-6АЩТ-С8	28	462		3,9	≤ 4,7	> 4,7, но ≤ 5,1
П62.10-6АЩТ-С9	100	438		3,9	≤ 4,6	> 4,6, но ≤ 5,0
П59.10-6АЩТ-С7	14	469	47	3,3	≤ 3,9	> 3,9, но ≤ 4,2
П59.10-6АЩТ-С8	28	468		3,2	≤ 3,9	> 3,9, но ≤ 4,2
П59.10-6АЩТ-С9	100	438		3,2	≤ 3,8	> 3,8, но ≤ 4,1

1.243-3.4 С-000 ТУ

Лист

15

Таблица 7

Проверка трещиностойкости

Марка плиты	Срок испытания плит после их изготовления в сутках			Контроль- ная шири- на раскры- тия трещин, мм
	14	28	100	
	Контрольная нагрузка за вычетом собственного веса плиты, кг/м ²			
П62.15-10АЩТ-С7				0,20
П62.15-10АЩТ-С8	970	941	888	
П62.15-10АЩТ-С9	"			
П59.15-10АЩТ-С7				
П59.15-10АЩТ-С8	960	935	888	
П59.15-10АЩТ-С9				
П62.15-8АЩТ-С7				
П62.15-8АЩТ-С8	759	739	703	
П62.15-8АЩТ-С9				
П59.15-8АЩТ-С7				
П59.15-8АЩТ-С8	752	734	703	
П59.15-8АЩТ-С9				
П62.15-6АЩТ-С7				
П62.15-6АЩТ-С8	567	553	528	
П62.15-6АЩТ-С9				
П59.15-6АЩТ-С7				
П59.15-6АЩТ-С8	562	550	528	
П59.15-6АЩТ-С9				
П62.12-10АЩТ-С7				
П62.12-10АЩТ-С8	983	952	897	
П62.12-10АЩТ-С9				
П59.12-10АЩТ-С7				
П59.12-10АЩТ-С8	970	944	897	
П59.12-10АЩТ-С9				
П62.12-8АЩТ-С7				
П62.12-8АЩТ-С8	769	748	711	
П62.12-8АЩТ-С9				
	1.243-3. 4 С-000 ТУ			Лист
				16

Продолжение табл. 7

Марка плиты	Срок испытания плит после их изготовления в сутках			Контроль на раскрытие трещин, мм	
	14	28	100		
	Контрольная нагрузка за вычетом собственного веса плиты, кгс/м ²				
П59.12-8АЩТ-С7 П59.12-8АЩТ-С8 П59.12-8АЩТ-С9	760	742	711	0,20	
П62.12-6АЩТ-С7 П62.12-6АЩТ-С8 П62.12-6АЩТ-С9	572	559	535		
П59.12-6АЩТ-С7 П59.12-6АЩТ-С8 П59.12-6АЩТ-С9	570	557	535		
П62.10-10АЩТ-С7 П62.10-10АЩТ-С8 П62.10-10АЩТ-С9	996	965	907		
П59.10-10АЩТ-С7 П59.10-10АЩТ-С8 П59.10-10АЩТ-С9	985	958	907		
П62.10-8АЩТ-С7 П62.10-8АЩТ-С8 П62.10-8АЩТ-С9	781	760	720		
П59.10-8АЩТ-С7 П59.10-8АЩТ-С8 П59.10-8АЩТ-С9	773	754	720		
П62.10-6АЩТ-С7 П62.10-6АЩТ-С8 П62.10-6АЩТ-С9	583	569	543		
П59.10-6АЩТ-С7 П59.10-6АЩТ-С8 П59.10-6АЩТ-С9	576	564	543		
	1.243-3.4 С-000 ТУ				Исх 17

Формат	Зона	Поз.	Обозначение	Наименование	Кол. на исполн. 1.243-3.4С-100-										Примечание		
					-	01	02	03	04	05	06	07	08	09			
				<u>Документация</u>													
A4			1.243-3.4 С-100 СБ	Сборочный чертеж													
A4			1.243-3.4 С-000 ПЗ	Пояснительная записка													
A4			1.243-3.4 С-000 ТУ	Технические условия													
A4			1.243-3.4 С-000 РС	Ведомость расхода стали													
				<u>Сборочные единицы</u>													
A4	1		1.243-3.4 С-120	Каркас КР1	8	8	8	8	8	8	8	8	8	8	8		
A4	2		1.243-3.4 С-130	Сетка С1	1		1		1		1		1		1		
				Марка	П62.15-10АПТ-С7	П62.15-10АПТ-С7	П62.15-8АПТ-С7	П62.15-8АПТ-С7	П62.15-6АПТ-С7	П62.15-6АПТ-С7	П62.15-10АПТ-С8	П62.15-10АПТ-С8	П62.15-8АПТ-С8	П62.15-8АПТ-С8			

			1.243-3.4 С-100				
Н. контр.	Заурбрей		Плита перекрытия беспустотная шириной 1490 мм	Стандия	Лист	Листов	
Нач. АИМ-3	Ямбулатов			Р	1	4	
М. спец.	Каримова			ТашЗНИИЭП			
ГУП	Насретдинов						
Инженер	Берзон						

Копировала Блинова

Формат А4

21960 27

Формат Экз.	Поз.	Обозначение	Наименование	Кол. на исполн. 1.243-3.4С-100-										Приме- чание			
				-	01	02	03	04	05	06	07	08	09				
A4	2	1.243-3.4С-140	Сетка С4		1		1		1		1		1		1		
A4	3	1.243-3.4С-150	Сетка С7	2	2	2	2	2	2	2	2	2	2	2	2		
A4	4	1.243-3.4С-160	Сетка С10	1	1	1	1	1	1	1	1	1	1	1	1		
			<u>Детали</u>														
A4	5	1.243-3.4С-110	Стержень Т1	2							2						
A4	8	-01	Стержень Т2	6		4					6			4			
A4	5	-02	Стержень Т3			4		8						4			
A4	8	-04	Стержень Т5		6							6					
A4	5	-05	Стержень Т6		2		8		4			2			8		
A4	8	-06	Стержень Т7							4							
A4	6	1.243-3.4С-170	Стержень ОС1	4	4	4	4	4	4	4							
		-01	Стержень ОС2								4	4	4	4			
A4	7	-04	Петля П3	4	4	4	4	4	4	4	4	4	4	4	4		
			<u>Материал</u>														
			Бетон тяжелый В20	1,99	1,90	1,99	1,90	1,99	1,90	1,99	1,90	1,99	1,90	1,99	1,90		м ³

21950 28

1.243-3.4С-100

Лист

2

Копиробала Блинова

Формат А4

27

Формат	Зона	Поз.	Обозначение	Наименование	Кол. на исполн. 1.243-3.4С-100-									Примечание			
					10	11	12	13	14	15	16	17					
				<u>Документация</u>													
A4			1.243-3.4С-100СБ	Сборочный чертеж													
A4			1.243-3.4С-000 ПЗ	Пояснительная записка													
A4			1.243-3.4С-000 ТУ	Технические условия													
A4			1.243-3.4С-000 РС	Ведомость расхода стали													
				<u>Сборочные единицы</u>													
A4	1		1.243-3.4С-120	Каркас КР1	8	8	8	8	8	8	8	8	8				
A4	2		1.243-3.4С-130	Сетка С1	1		1		1		1		1				
			1.243-3.4С-140	Сетка С4		1		1					1				
A4	3		1.243-3.4С-150	Сетка С7	2	2	2	2	2	2	2	2	2				
A4	4		1.243-3.4С-160	Сетка С10	1	1	1	1	1	1	1	1	1				
					Марка	П62.15-6А1ПТ-С8	П69.15-6А1ПТ-С8	П62.15-10А1ПТ-С9	П69.15-10А1ПТ-С9	П62.15-8А1ПТ-С9	П59.15-6А1ПТ-С9	П62.15-6А1ПТ-С9	П59.15-6А1ПТ-С9				
					1.243-3.4С-100												

21960 29

Кол. на исполн.	Возраст	Поз.	Обозначение	Наименование	1.243-3.4С-100-									Примечание			
					10	11	12	13	14	15	16	17					
				<u>Детали</u>													
A4		5	1.243-3.4С-110	Стержень Т1			2										
A4		8	-01	Стержень Т2			6		4								
A4		5	-02	Стержень Т3	8				4		8						
A4		8	-04	Стержень Т5				6									
A4		5	-05	Стержень Т6		4		2		8		4					
A4		8	-06	Стержень Т7		4						4					
A4		6	1.243-3.4С-170-01	Стержень ОС2	4	4	8	8	8	8	8	8	8				
A4		7	-04	Петля П3	4	4	4	4	4	4	4	4	4				
				<u>Материал</u>													
				Бетон тяжелый В20	1,99	1,90	1,99	1,90	1,99	1,90	1,99	1,90	1,99				м ³

1.243-3.4С-100

Лист

4

Копировала Блинова

Формат А4



Рис. 2
остальное - см. рис. 1



Таблицу исполнений смотреть на листе 3.

1.243-3.4 С-100 СБ

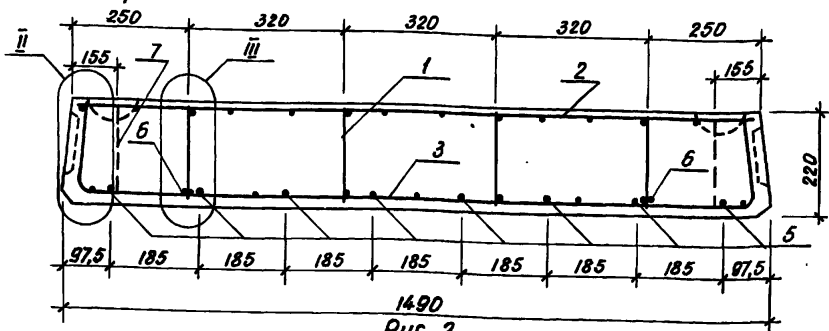
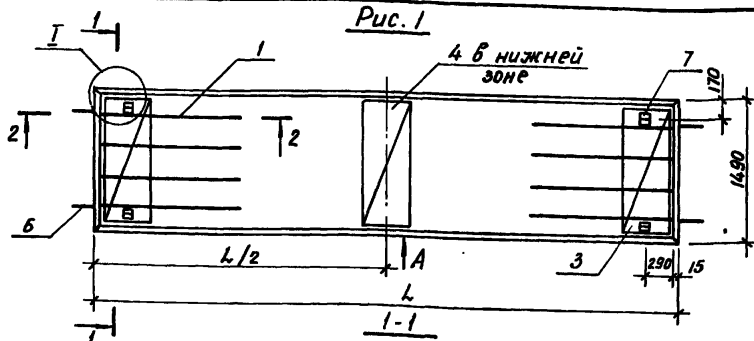
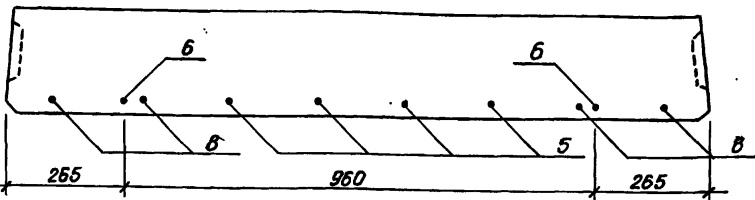
Плита перекрытия
беспустотная
шириной 1490 мм
Сборочный чертеж

Стадия	Масса	Масштаб
Р	см. табл.	
Лист 1	Листов 6	

Таш ЗНИЦЭП

Копировала Блинова 21960 31 Формат А4

Н. контр. Захарей
Нач. АПМэ Янбулатов
Гл. спец. Каримова
ГИП Назретдинов
Инженер Берзон

Рис. 3
остальное - см. рис. 1



Рис. 4
остальное - см. рис. 1



Рис. 5
остальное - см. рис. 1

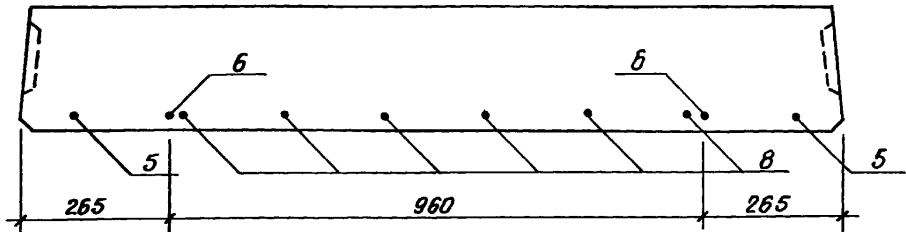

Рис. 6
остальное - см. рис. 1

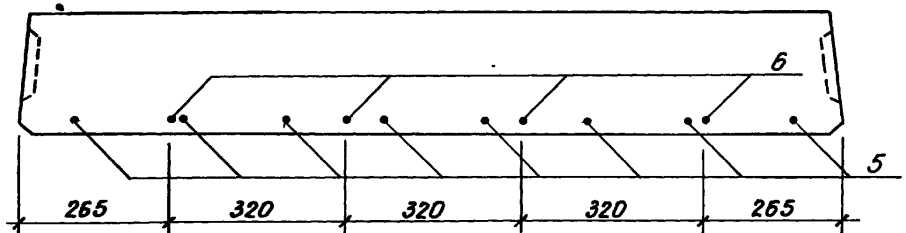

1.243-3.4С-100 СБ

Лист

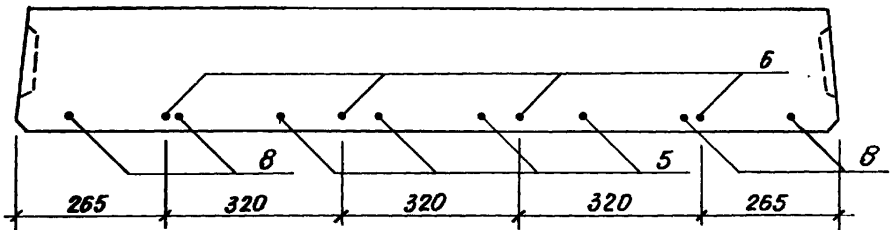
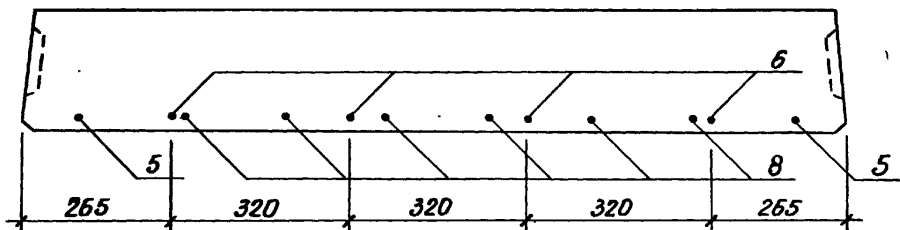
2

Обозначение	Марка	Рис.	L, мм	L/2, мм	Масса, кг
1.243-3.4С-100	П62.15-10А \bar{U} Т-С7	3,7	6160	3080	4980
-01	П59.15-10А \bar{U} Т-С7	3,7	5860	2930	4740
-02	П62.15-8А \bar{U} Т-С7	2,7	6160	3080	4980
-03	П59.15-8А \bar{U} Т-С7	1,7	5860	2930	4740
-04	П62.15-6А \bar{U} Т-С7	1,7	6160	3080	4980
-05	П59.15-6А \bar{U} Т-С7	2,7	5860	2930	4740
-06	П62.15-10А \bar{U} Т-С8	3,8	6160	3080	4980
-07	П59.15-10А \bar{U} Т-С8	3,8	5860	2930	4740
-08	П62.15-8А \bar{U} Т-С8	2,8	6160	3080	4980
-09	П59.15-8А \bar{U} Т-С8	1,8	5860	2930	4740
-10	П62.15-6А \bar{U} Т-С8	1,8	6160	3080	4980
-11	П59.15-6А \bar{U} Т-С8	2,8	5860	2930	4740
-12	П62.15-10А \bar{U} Т-С9	6,8	6160	3080	4980
-13	П59.15-10А \bar{U} Т-С9	6,8	5860	2930	4740
-14	П62.15-8А \bar{U} Т-С9	5,8	6160	3080	4980
-15	П59.15-8А \bar{U} Т-С9	4,8	5860	2930	4740
-16	П62.15-6А \bar{U} Т-С9	4,8	6160	3080	4980
-17	П59.15-6А \bar{U} Т-С9	5,8	5860	2930	4740

1.243-3.4С-100 СБ

Лист

3

Вид А

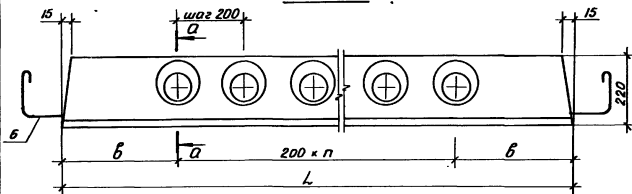

а-а

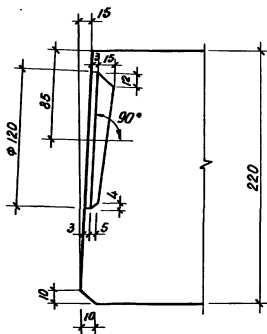

L , мм	n , шт	b , мм
6160	28	280
5860	27	230

1.243-3.4 С-100 СБ

Лист

4

Копировала Блинова 21960 34 Формат А4

2-2 Рис. 7

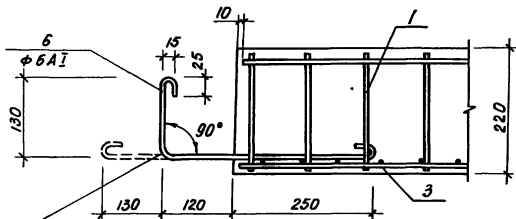

Отгнуть после
снятия опалубки

Рис. 8

2-2

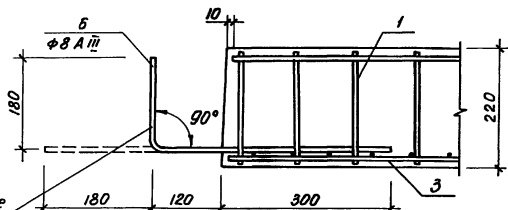

Отгнуть после
снятия опалубки

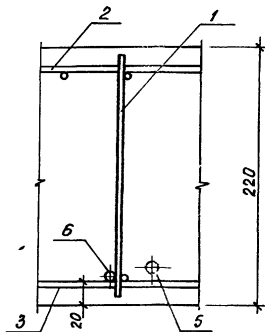
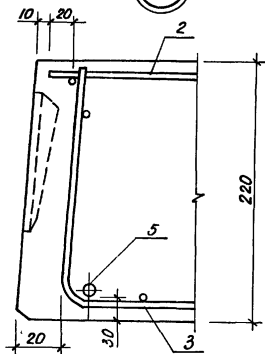

1.243-3.4С-100 СБ

Лист

5

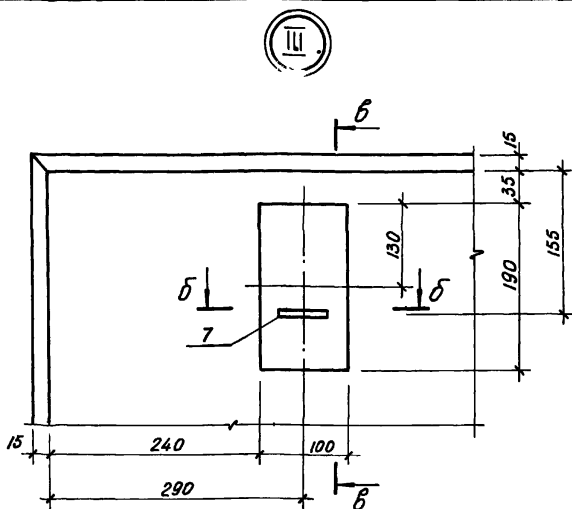

А-А

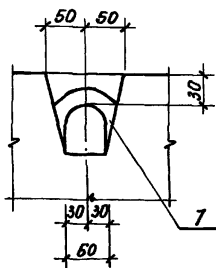

Б-Б

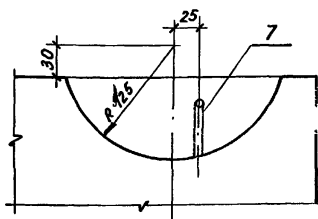

Выемка для монтажной петли устраивается после заглаживания поверхности плиты перекрытия до пропаривания. В проекте должно быть указание о заделке выемки для монтажной петли бетоном класса не ниже В 12.5 после установки плиты перекрытия.

1.243-3.4С-100 СБ

Лист

6

Инв.н подл. Подпись и дата Взам.инв.н

Архив	Зона	Пол.	Обозначение	Наименование	Кол. на исполн. 1.243-3.4С-200-									Примечание			
					-	01	02	03	04	05	06	07	08		09		
				<u>Документация</u>													
A4			1.243-3.4 С-200 СБ	Сборочный чертеж													
A4			1.243-3.4 С-100 СБ	Сборочный чертеж													листы 4...6
A4			1.243-3.4 С-000 ПЗ	Пояснительная записка													
A4			1.243-3.4 С-000 ТУ	Технические условия													
A4			1.243-3.4 С-000 РС	Ведомость расхода стали													
				<u>Сборочные единицы</u>													
A4	1		1.243-3.4С-120	Каркас КР1	5	5	5	5	5	5	5	5	5	5	5	5	
A4	2		1.243-3.4С-130-01	Сетка С2	1		1		1		1		1		1		
				Марка	П62.12-10АПТ-С7	П59.12-10АПТ-С7	П62.12-8АПТ-С7	П59.12-8АПТ-С7	П62.12-6АПТ-С7	П59.12-6АПТ-С7	П62.12-10АПТ-С8	П59.12-10АПТ-С8	П62.12-8АПТ-С8	П59.12-8АПТ-С8			

21960 37

1.243-3.4 С-200		
И.контр. Заурбрей	Плита перекрытия беспустотная шириной 1190 мм	Стандия
Нач.АПМ Янбулатов		Лист
Гл. спец. Каримова		1
ГИП Насретдинов		Листов
Инженер Берзон		4
		ТашЗНИИЭП

Копировала Блинова

Формат А4

Формат	Зона	Поз.	Обозначение	Наименование	Кол. на исполн. 1.243-3.4С-200-										Примечание	
					-	01	02	03	04	05	06	07	08	09		
A4	2		1.243-3.4С-140-01	Сетка С5		1		1		1		1		1		
A4	3		1.243-3.4С-150-01	Сетка С8	2	2	2	2	2	2	2	2	2	2	2	
A4	4		1.243-3.4С-160-01	Сетка С11	1	1	1	1	1	1	1	1	1	1	1	
				<u>Детали</u>												
A4	5		1.243-3.4С-110-01	Стержень Т2	5		1				5		1			
A4	8		-02	Стержень Т3	2		5		5		2		5			
A4	5		-03	Стержень Т4					2							
A4	5		-04	Стержень Т5		3						3				
A4	8		-05	Стержень Т6		4		5		2		4		5		
A4	5		-06	Стержень Т7				2		5				2		
A4	6		1.243-3.4С-170	Стержень ОС1	4	4	4	4	4	4						
			-01	Стержень ОС2							4	4	4	4		
A4	7		-03	Петля П2	4	4	4	4	4	4	4	4	4	4	4	
				<u>Материал</u>												
				Бетон тяжелый В20	1,59	1,51	1,59	1,51	1,59	1,51	1,59	1,51	1,59	1,51	1,51	м ³

21960
38

1.243-3.4С-200

Лист

2

Копировала Блинова

Формат А4

37

Формат	Зона	Поз.	Обозначение	Наименование	Кол. на исполн. 1.243-3.4 С-200-										Примечание				
					10	11	12	13	14	15	16	17							
				<u>Документация</u>															
A4			1.243-3.4 С-200 СБ	Сборочный чертёж															
A4			1.243-3.4 С-100 СБ	Сборочный чертёж														листы 4..5	
A4			1.243-3.4 С-000 ПЗ	Пояснительная записка															
A4			1.243-3.4 С-000 ТУ	Технические условия															
A4			1.243-3.4 С-000 РС	Ведомость расхода стали															
				<u>Сборочные единицы</u>															
A4	1		1.243-3.4 С-120	Каркас КР1	6	6	6	6	6	6	6	6	6						
A4	2		1.243-3.4 С-130 -01	Сетка С2	1		1		1		1		1						
			1.243-3.4 С-140 -01	Сетка С5		1		1		1		1		1					
A4	3		1.243-3.4 С-150 -01	Сетка С8	2	2	2	2	2	2	2	2	2						
A4	4		1.243-3.4 С-160 -01	Сетка С11	1	1	1	1	1	1	1	1	1						
					Марка	П62.12-6АИТ-С8	П59.12-6АИТ-С8	П62.12-10АИТ-С9	П59.12-10АИТ-С9	П62.12-8АИТ-С9	П59.12-8АИТ-С9	П62.12-6АИТ-С9	П59.12-6АИТ-С9						

21960 39

Формат	Зона	Поз.	Обозначение	Наименование	Кол. на исполн. 1.243-3.4С-200-										Примечание		
					10	11	12	13	14	15	16	17					
				<u>Детали</u>													
A4	5		1.243-3.4С-110 -01	Стержень Т2			5		1								
A4	8		-02	Стержень Т3	5		2		6		5						
A4	5		-03	Стержень Т4	2						2						
A4	5		-04	Стержень Т5				3									
A4	8		-05	Стержень Т6		2		4		5		2					
A4	5		-06	Стержень Т7		5				2		5					
A4	6		1.243-3.4С-170-01	Стержень ОС2	4	4	6	6	6	6	6	6	6				
A4	7		-03	Петля П2	4	4	4	4	4	4	4	4	4				
				<u>Материал</u>													
				Бетон тяжелый В20	1,59	1,51	1,59	1,51	1,59	1,51	1,59	1,51	1,59	1,51			м ³

21960 Ч0

1.243-3.4С-200

Лист

4

Копировала Блинова

Формат А4

39



Рис. 2
остальное - см. рис. 1



Вид А, сечение 2-2 и узлы I... III см. 1.243-3.4 с-100 сБ
Таблицу исполнений смотреть на листе 3.
Рис. 78 см. 1.243-3.4 с-100 сБ

1.243-3.4 с-200 сБ

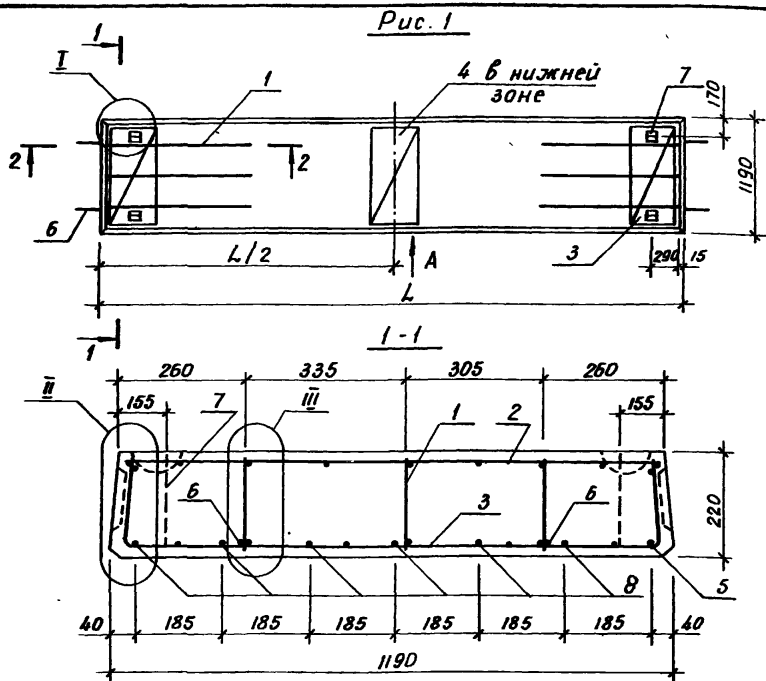
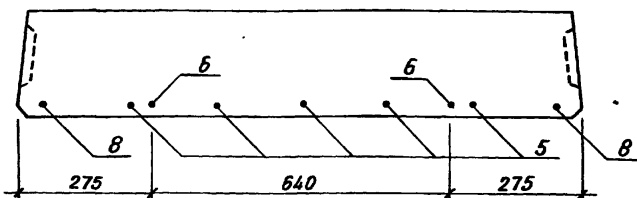
Плита перекрытия
беспустотная
шириной 1190 мм
Сборочный чертеж

Стадия	Масса	Масштаб
ρ	см. табл.	
Лист 1	Листов 3	

Таш ЗНИИЭП

И. контр.	Заурбрей	
Нач. АИЧЗ	Анбулатов	
Гл. спец.	Каримова	
ГИП	Насретдинов	
Инженер	Берзон	

Рис. 3
остальное - см. рис. 1



Рис. 4
остальное - см. рис. 1



Рис. 5
остальное - см. рис. 1

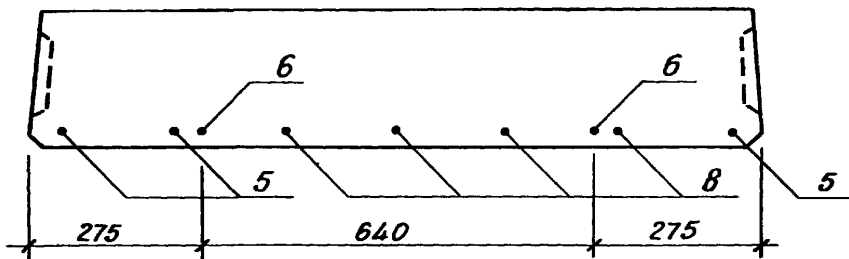

Рис. 6
остальное - см. рис. 1

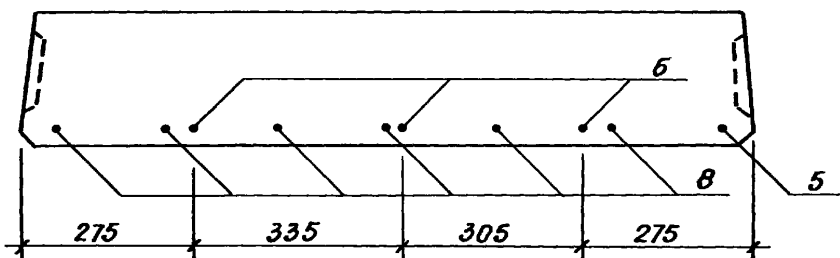

1.243-3.4С-200 СБ

Лист

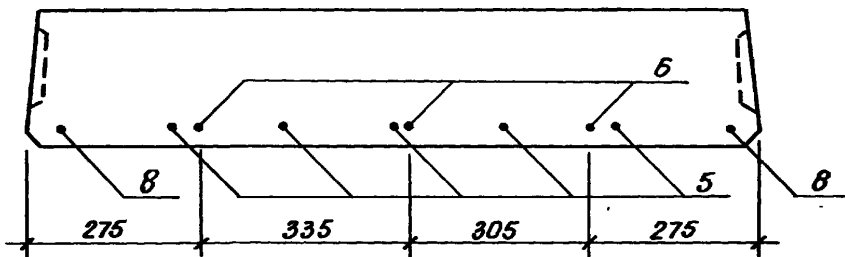
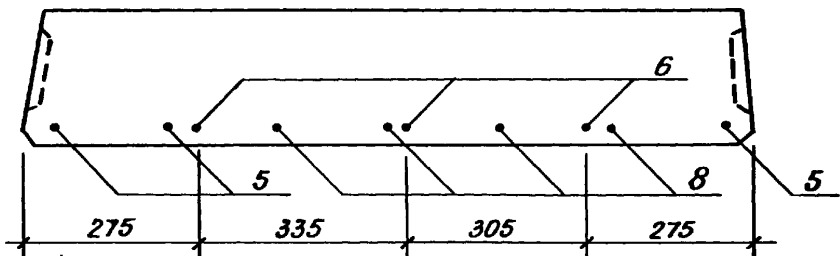
2

Обозначение	Марка	Рис.	L, мм	L/2, мм	Масса, кг
1.243-3.4 С-200	П62.12-10АИТ-С7	2,7	6160	3080	3970
-01	П59.12-10АИТ-С7	3,7	5860	2930	3780
-02	П62.12-8АИТ-С7	1,7	6160	3080	3970
-03	П59.12-8АИТ-С7	9,7	5860	2930	3780
-04	П62.12-6АИТ-С7	9,7	6160	3080	3970
-05	П59.12-6АИТ-С7	2,7	5860	2930	3780
-06	П62.12-10АИТ-С8	2,8	6160	3080	3970
-07	П59.12-10АИТ-С8	3,8	5860	2930	3780
-08	П62.12-8АИТ-С8	1,8	6160	3080	3970
-09	П59.12-8АИТ-С8	9,8	5860	2930	3780
-10	П62.12-6АИТ-С8	9,8	6160	3080	3970
-11	П59.12-6АИТ-С8	2,8	5860	2930	3780
-12	П62.12-10АИТ-С9	5,8	6160	3080	3970
-13	П59.12-10АИТ-С9	6,8	5860	2930	3780
-14	П62.12-8АИТ-С9	4,8	6160	3080	3970
-15	П59.12-8АИТ-С9	10,8	5860	2930	3780
-16	П62.12-6АИТ-С9	10,8	6160	3080	3970
-17	П59.12-6АИТ-С9	5,8	5860	2930	3780

Рис. 9
остальное - см. рис. 1



Рис. 10
остальное - см. рис. 1



1.243-3.4 С-200 СБ

Лист

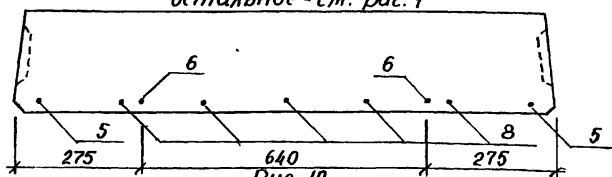
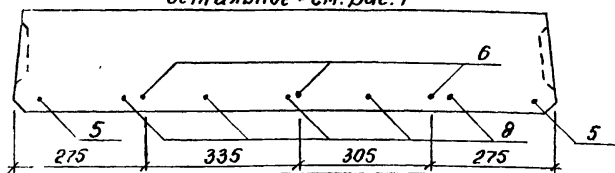
3

21960 чч

Формат	Зона	Пов.	Обозначение	Наименование	Кол. на исполн. 1.243-3.4С-300-										Примечание				
					-	01	02	03	04	05	06	07	08	09					
				<u>Документация</u>															
A4			1.243-3.4С-300 СБ	Сборочный чертеж	×	×	×	×	×	×	×	×	×	×	×	×	×	×	
A4			1.243-3.4С-100 СБ	Сборочный чертеж	×	×	×	×	×	×	×	×	×	×	×	×	×	×	Листы 4...6
A4			1.243-3.4С-000 ПЗ	Пояснительная записка	×	×	×	×	×	×	×	×	×	×	×	×	×	×	
A4			1.243-3.4С-000 ТУ	Технические условия	×	×	×	×	×	×	×	×	×	×	×	×	×	×	
A4			1.243-3.4С-000 РС	Ведомость расхода стали	×	×	×	×	×	×	×	×	×	×	×	×	×	×	
				<u>Сборочные единицы</u>															
A4	1		1.243-3.4С-120	Каркас КР1	6	6	6	6	6	6	6	6	6	6	6	6	6	6	
A4	2		1.243-3.4С-130-02	Сетка СЗ	1		1		1		1		1		1		1		
				Марка	П62.10-10АИТ-С7	П59.10-10АИТ-С7	П62.10-8АИТ-С7	П59.10-8АИТ-С7	П62.10-6АИТ-С7	П59.10-6АИТ-С7	П62.10-10АИТ-С8	П59.10-10АИТ-С8	П62.10-8АИТ-С8	П59.10-8АИТ-С8	П62.10-6АИТ-С8	П59.10-6АИТ-С8			

				1.243-3.4С-300			
Н.контр.	Заурбрей			Плита перекрытия беспустотная шириной 990 мм	Студия	Лист	Листов
Нач. АПМ-3	Янбулатов				Р	1	4
Гл. спец.	Каримова				ТашЗНИИЭП		
ГИП	Насретдинов						
Инженер	Беразон						

Копировала Блинова

Формат А4

43

Формат	Зона	Поз.	Обозначение	Наименование	Кол. на исполн. 1.243-3.4 С-300-											Примечание	
					-	01	02	03	04	05	06	07	08	09			
A4	2		1.243-3.4 С-140-02	Сетка СВ		1		1		1		1		1			
A4	3		1.243-3.4 С-150-02	Сетка СВ	2	2	2	2	2	2	2	2	2	2	2		
A4	4		1.243-3.4 С-160-02	Сетка СВ	1	1	1	1	1	1	1	1	1	1	1		
<u>Детали</u>																	
A4	6		1.243-3.4 С-110-01	Стержень Т2	3		1				3		1				
A4	8		-02	Стержень Т3	3		5		4		3		5				
A4	5		-03	Стержень Т4					2								
A4	5		-04	Стержень Т5		2							2				
A4	8		-05	Стержень Т6		4		4		1		4		4			
A4	5		-05	Стержень Т7				2		5					2		
A4	6		1.243-3.4 С-170	Стержень ОС1	4	4	4	4	4	4							
			-01	Стержень ОС2								4	4	4	4		
A4	7		-02	Петля П1	4	4	4	4	4	4	4	4	4	4	4		
<u>Материал</u>																	
				Бетон тяжелый В20	1,32	1,25	1,32	1,25	1,32	1,25	1,32	1,25	1,32	1,25	1,32	1,25	м ³

54 07612

1.243-3.4 С-300

Лист

2

Копировала

Формат А4

77

Формат	Лист	Поз.	Обозначение	Наименование	Кол. на исполн. 1.243-3.4 С-300-									Примечание						
					10	11	12	13	14	15	16	17								
				<u>Документация</u>																
A4			1.243-3.4 С-300 СБ	Сборочный чертеж																
A4			1.243-3.4 С-100 СБ	Сборочный чертеж																Листы 4..6
A4			1.243-3.4 С-000 ПЗ	Пояснительная записка																
A4			1.243-3.4 С-000 ТУ	Технические условия																
A4			1.243-3.4 С-000 РС	Ведомость расхода стали																
				<u>Сборочные единицы</u>																
A4	1		1.243-3.4 С-120	Каркас КР1	8	8	8	8	8	8	8	8								
A4	2		1.243-3.4 С-130 -02	Сетка СЗ	1		1		1		1									
			1.243-3.4 С-140 -02	Сетка СБ		1		1		1		1								
A4	3		1.243-3.4 С-150 -02	Сетка СВ	2	2	2	2	2	2	2	2								
A4	4		1.243-3.4 С-160 -02	Сетка С12	1	1	1	1	1	1	1	1								
				Марка	П62.10-6АНТ-СЗ	П59.10-6АНТ-СЗ	П62.10-10АНТ-СЗ	П59.10-10АНТ-СЗ	П62.10-8АНТ-СЗ	П59.10-8АНТ-СЗ	П62.10-6АНТ-СЗ	П59.10-6АНТ-СЗ								

1.243-3.4 С-300

Лист

3

Формат	Зона	Поз.	Обозначение	Наименование	Кол. на исполн. 1.243-3.4С-300-										Примечание		
					10	11	12	13	14	15	16	17					
				<u>Детали</u>													
A4		5	1.243-3.4С-110-01	Стержень Т2			3		1								
A4		8	-02	Стержень Т3	4		3		5		4						
A4		5	-03	Стержень Т4	2						2						
A4		5	-04	Стержень Т5				2									
A4		8	-05	Стержень Т6		1		4		4		1					
A4		5	-06	Стержень Т7		5				2		5					
A4		6	1.243-3.4С-170-01	Стержень ОС2	4	4	6	6	6	6	6	6	6				
A4		7	-02	Петля П1	4	4	4	4	4	4	4	4	4				
				<u>Материал</u>													
				Бетон тяжелый В20	1,32	1,26	1,32	1,26	1,32	1,26	1,32	1,26					м ³

1.243-3.4С-300

Лист

4

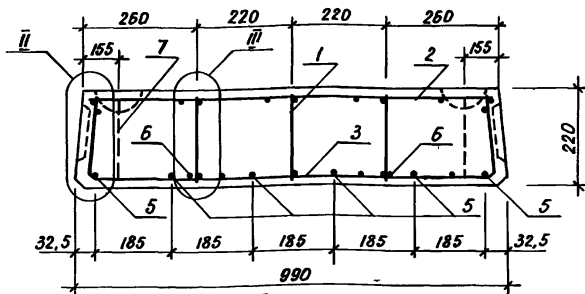
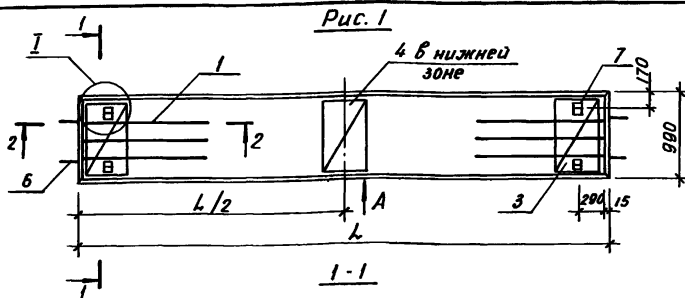

остальное - см. рис. 1

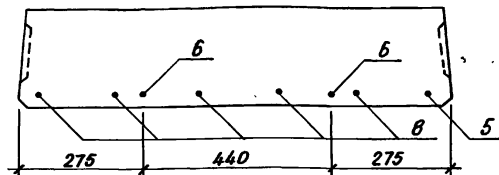

Вид А, сечение 2-2 и узлы I... III см. 1.243-3.4С-100 СБ

Таблицу исполнений смотреть на листе 3.

Рис. 7, 8 см. 1.243-3.4С-100 СБ

				1.243-3.4С-300 СБ		
				Плита перекрытия беспустотная шириной 990 мм Сборочный чертеж		
				Стадия	Масса	Масштаб
				Р	см. табл.	
				Лист 1	Листов 3	
Н.инж.р.	Захаровей					
Нач.АПМЗ	Янбулатов					
Гл. спец.	Каримба					
ГИП	Насретдинов					
Инженер	Берзон			Таш ЗНИИЭП		

Копировала Блинова 21960 48 Формат А4

Рис. 3
остальное - см. рис. 1



Рис. 4
остальное - см. рис. 1



Рис. 5
остальное - см. рис. 1

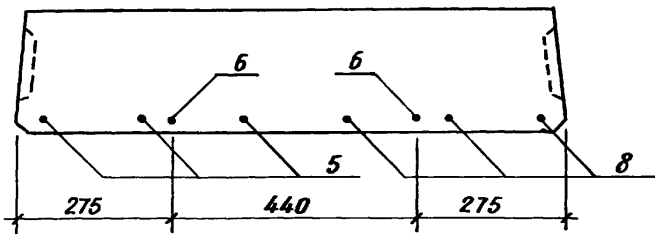

Рис. 6
остальное - см. рис. 1

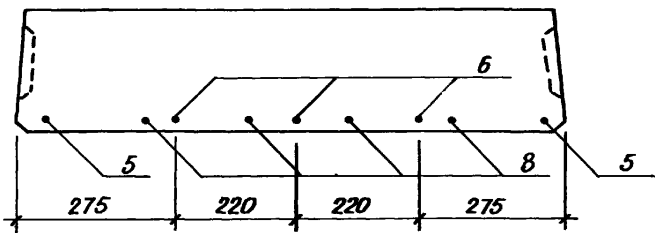

1.243-3.2 С-300 СБ

Лист
2

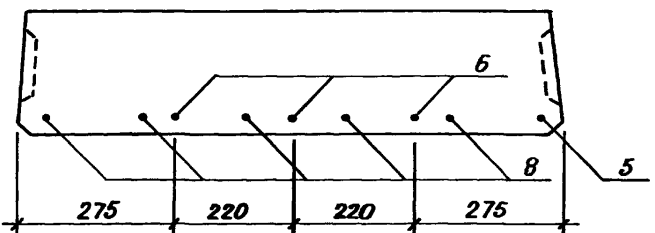
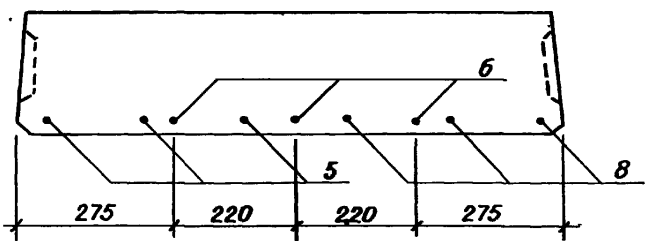
Обозначение	Марка	Рис.	L, мм	L/2, мм	Масса, кг
1.243-3.4 С-300	П62.10-10А \bar{H} Т-С7	3,7	6160	3080	3300
-01	П59.10-10А \bar{H} Т-С7	1,7	5860	2930	3140
-02	П62.10-8А \bar{H} Т-С7	2,7	6160	3080	3300
-03	П59.10-8А \bar{H} Т-С7	1,7	5860	2930	3140
-04	П62.10-6А \bar{H} Т-С7	1,7	6160	3080	3300
-05	П59.10-6А \bar{H} Т-С7	9,7	5860	2930	3140
-06	П62.10-10А \bar{H} Т-С8	3,8	6160	3080	3300
-07	П59.10-10А \bar{H} Т-С8	1,8	5860	2930	3140
-08	П62.10-8А \bar{H} Т-С8	2,8	6160	3080	3300
-09	П59.10-8А \bar{H} Т-С8	1,8	5860	2930	3140
-10	П62.10-6А \bar{H} Т-С8	1,8	6160	3080	3300
-11	П59.10-6А \bar{H} Т-С8	9,8	5860	2930	3140
-12	П62.10-10А \bar{H} Т-С9	6,8	6160	3080	3300
-13	П59.10-10А \bar{H} Т-С9	4,8	5860	2930	3140
-14	П62.10-8А \bar{H} Т-С9	5,8	6160	3080	3300
-15	П59.10-8А \bar{H} Т-С9	4,8	5860	2930	3140
-16	П62.10-6А \bar{H} Т-С9	4,8	6160	3080	3300
-17	П59.10-6А \bar{H} Т-С9	10,8	5860	2930	3140

Рис. 9

остальное - см. рис. 1



Рис. 10

остальное - см. рис. 1

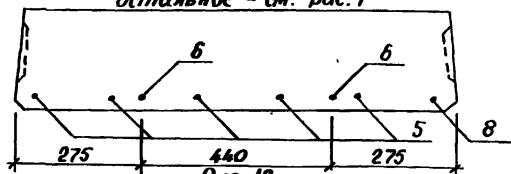
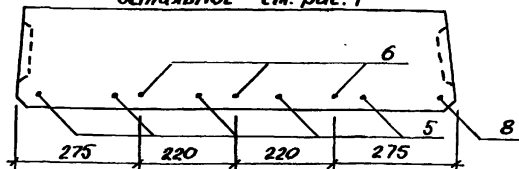

1.243-3.4 С-300 СБ

Лист

3

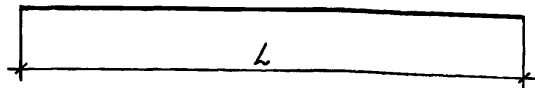

Обозначение	Марка	Ф класс стали, мм	L, мм	Масса, кг
1.243-3.4 С-110	T1	16 A IV	6160	9,72
-01	T2	14 A IV	6160	7,44
-02	T3	12 A IV	6160	5,47
-03	T4	10 A IV	6160	3,80
-04	T5	14 A IV	5860	7,08
-05	T6	12 A IV	5860	5,20
-06	T7	10 A IV	5860	3,62

Исполнитель: И.В. Блинков

				1.243-3.4 С-110			
				Стержень напрягаемый T1 ... T7	Стадия	Масса	Масштаб
					Р	см. табл.	
					Лист	Листов 1	
				ГОСТ 5781-82	ТашЭНИИЭП		
И. контр.	Защитное						
Нач. АПМЭ	Янбулатов						
Тл. спец.	Каримов						
ГИП	Насре.						
Инженер	Берзон						

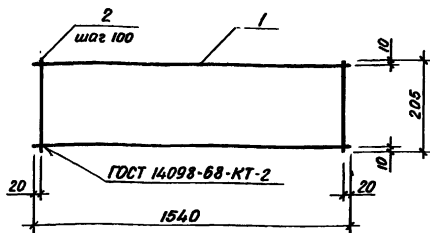

Формат	Зона	Лист	Обозначение	Наименование	Кол.	Примечание
				<u>Документация</u>		
A4			1.243-3.4 С-000 ТУ	Технические условия		
				<u>Детали</u>		
				ФЗ Вр I, ГОСТ 6727-80		
Б4	1		1.243-3.4 С-121	Р=1540	2	0,08 кг
Б4	2		1.243-3.4 С-122	Р=205	16	0,01 кг

			1.243-3.4 С-120		
			Стадия	Масса	Масштаб
			Р	0,32	
			Лист	Листов 1	
			ТашЭНИЦЭП		
Н.контр.	Вауэрбрей	<i>[Signature]</i>	Каркас КР1		
Нач.АПМЭ	Янбулатов	<i>[Signature]</i>			
Гл. спец.	Каримова	<i>[Signature]</i>			
ГИП	Насретдинов	<i>[Signature]</i>			
Инженер	Берзон	<i>[Signature]</i>			

Рисун	Возв	Лист	Обозначение	Наименование	Кол.	Примечание
				<u>Документация</u>		
А4			1.243-3.4С-000 ту	Технические условия		
				<u>Переменные данные</u>		
				<u>для исполнений:</u>		
				<u>1.243-3.4С-130</u>		С1
				<u>Детали</u>		
БЧ	1		1.243-3.4С-131	φ4ВрI, ГОСТ 6727-80, ρ=6120	8	0,55
БЧ	2		1.243-3.4С-132	φ4ВрI, ГОСТ 6727-80, ρ=1440	25	0,13
				<u>1.243-3.4С-130-01</u>		С2
				<u>Детали</u>		
БЧ	1		1.243-3.4С-131	φ4ВрI, ГОСТ 6727-80, ρ=6120	7	0,55
БЧ	2		1.243-3.4С-133	φ4ВрI, ГОСТ 6727-80, ρ=1140	25	0,10
				<u>1.243-3.4С-130-02</u>		С3
				<u>Детали</u>		
БЧ	1		1.243-3.4С-131	φ4ВрI, ГОСТ 6727-80, ρ=6120	6	0,55
БЧ	2		1.243-3.4С-134	φ4ВрI, ГОСТ 6727-80, ρ=940	25	0,08

Инт. л. завод. проверка и вставка в архив

		1.243-3.4С-130					
И. катип	Захарова		Сетка С1... С3	Стадия	Лист	Листов	
Инж. Алтун	Абулгаитов			Р		1	
Тех. спец.	Каришова			ТашЗНИИЭП			
ГИП	Ибрагимов						
Инженер	Берзон						

 Копировала Блинова²¹⁹⁶⁰ 53 формат А4

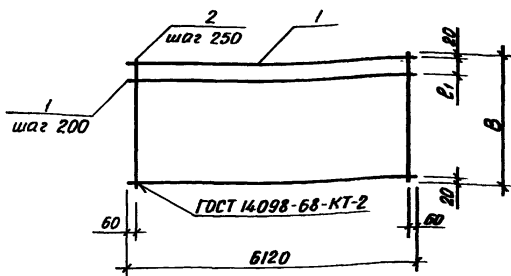

Обозначение	Марка	B, мм	E, мм	Масса, кг
1.243-3.4С-130	С1	1440	200	7,65
-01	С2	1140	100	6,35
-02	С3	940	100	5,30

				1.243-3.4С-130 СБ		
				Сетка С1... С3. Сборочный чертеж		
				Склад	Масса	Листов
				Р	см. табл.	
				Лист	Листов 1	
				ТашЭНИИЭП		
Н.контр.	Заурбрей					
Нач.АПМЭ	Яндугатов					
Гл. спец.	Каримова					
ГИП	Насретдинов					
Инженер	Берзон					

Копировала Блинова 21960 54 Формат А4

Формат	Зона	Поз.	Обозначение	Наименование	Кол.	Примечание
				<u>Документация</u>		
A4			1.243-3.4 С-000 ТУ	Технические условия		
				<u>Переменные данные</u>		
				<u>для исполнений:</u>		
				<u>1.243-3.4 С-140</u>		С4
				<u>Детали</u>		
B4	1		1.243-3.4 С-141	φ4ВрI, ГОСТ 6727-80, P-5820	8	0,52
B4	2		1.243-3.4 С-132	φ4ВрI, ГОСТ 6727-80, P-1440	24	0,13
				<u>1.243-3.4 С-140-01</u>		С5
				<u>Детали</u>		
B4	1		1.243-3.4 С-141	φ4ВрI, ГОСТ 6727-80, P-5820	7	0,52
B4	2		1.243-3.4 С-133	φ4ВрI, ГОСТ 6727-80, P-1140	24	0,10
				<u>1.243-3.4 С-140-02</u>		С6
				<u>Детали</u>		
B4	1		1.243-3.4 С-141	φ4ВрI, ГОСТ 6727-80, P-5820	6	0,52
B4	2		1.243-3.4 С-134	φ4ВрI, ГОСТ 6727-80, P-940	24	0,08

1.243-3.4 С-140

И. контр. Заурбай
 Нач. АПМ-3 Янбулатов
 Гл. спец. Каримова
 ГУП Насретдинов
 Инженер Берзон

Сетка С4...С6

Стация	Лист	Листов
Р		1

ТашЗНИИЭП

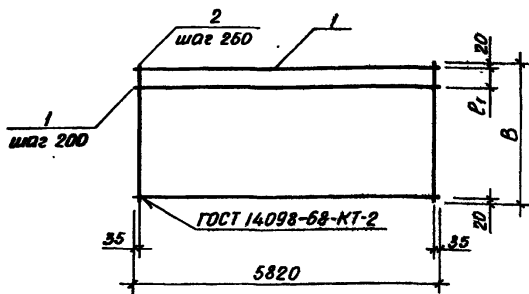

Обозначение	Марка	B, мм	С ₁ , мм	Масса, кг
1.243-3.4 С-140	С4	1440	200	7,28
-01	С5	1140	100	6,04
-02	С6	940	100	5,04

				1.243-3.4 С-140 СБ		
				Сетка С4 ... С6. Сборочный чертеж		
				Стадия	Масса	Масштаб
				Р	см. табл.	
				Лист	Листов 1	
				ТашЭНЦУЭП		
И.контр.	Заурбрей					
Нач.АПМЗ	Абуллатов					
Гл. спец.	Каримова					
ГИП	Насретдинов					
Инженер	Барван					

Формат	Зона	Поз.	Обозначение	Наименование	Кол.	Примечание
				<u>Документация</u>		
A4			1.243-3.4 C-000 ТУ	Технические условия		
				<u>Переменные данные</u> <u>для исполнений:</u>		
				<u>1.243-3.4 C-150</u>		С7
				<u>Детали</u>		
Б4	1		1.243-3.4 C-151	Ф4ВрI, ГОСТ 6727-80, P-1720	7	0,16
Б4	2		1.243-3.4 C-152	Ф4ВрI, ГОСТ 6727-80, P-460	9	0,04
				<u>1.243-3.4 C-150-01</u>		С8
				<u>Детали</u>		
Б4	1		1.243-3.4 C-153	Ф4ВрI, ГОСТ 6727-80, P-1530	7	0,14
Б4	2		1.243-3.4 C-152	Ф4ВрI, ГОСТ 6727-80, P-460	8	0,04
				<u>1.243-3.4 C-150-02</u>		С9
				<u>Детали</u>		
Б4	1		1.243-3.4 C-154	Ф4ВрI, ГОСТ 6727-80, P-1340	7	0,12
Б4	2		1.243-3.4 C-152	Ф4ВрI, ГОСТ 6727-80, P-460	7	0,04
			1.243-3.4 C-150			
Н. контр.	Зауробрей		Сетка С7...С9	Стадия	Лист	Листов
Нач. АИМ	Ямбулатов			Р		1
Гл. спец.	Каримова			ТашЗНЦИЭП		
ГИП	Насретдинов					
Инженер	Бераон					

Копировала Блинова Р. 21960 51 Формат А4

РАЗВЕРТКА

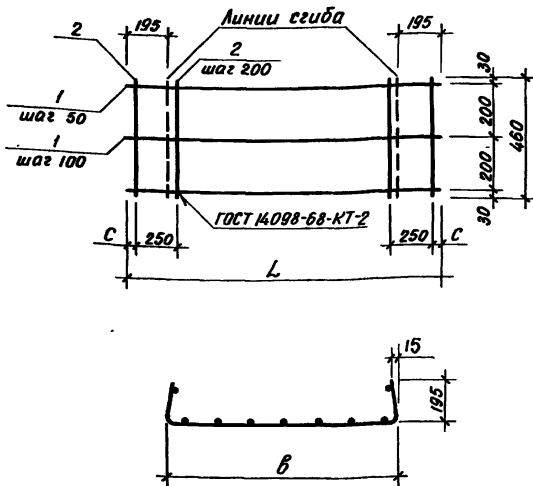

Обозначение	Марка	L, мм	б, мм	с, мм	Масса, кг.
1.243-3.4 С-150	С7	1720	1330	10	1,48
-01	С8	1530	1140	15	1,30
-02	С9	1340	950	20	1,12

1.243-3.4 С-150 СБ						
Сетка С7... С9. Сборочный чертеж				Стадия	Масса	Масштаб
				Р	см. табл.	
				Лист	Листов 1	
Н. контр.	Зачербы			Таш ЗНИУЭП		
Нач. АПМЗ	Яндугатов					
Гл. спец.	Каримова					
ГИП	Насретдинов					
Инженер	Берзан					

Формат	Зона	Поз.	Обозначение	Наименование	Кол.	Примечание
				<u>Документация</u>		
A4			1.243-3.4 С-000 ТУ	Технические условия		
				<u>Переменные данные</u>		
				<u>Для исполнений:</u>		
				<u>1.243-3.4 С-160</u>		С10
				<u>Детали</u>		
B4	1		1.243-3.4 С-161	Ф3ВрI, ГОСТ 6727-80, P=1440	3	0,07
B4	2		1.243-3.4 С-162	Ф3ВрI, ГОСТ 6727-80, P=460	8	0,02
				<u>1.243-3.4 С-160-01</u>		С11
				<u>Детали</u>		
B4	1		1.243-3.4 С-163	Ф3ВрI, ГОСТ 6727-80, P=1140	3	0,06
B4	2		1.243-3.4 С-162	Ф3ВрI, ГОСТ 6727-80, P=460	7	0,02
				<u>1.243-3.4 С-160-02</u>		С12
				<u>Детали</u>		
B4	1		1.243-3.4 С-164	Ф3ВрI, ГОСТ 6727-80, P=940	3	0,05
B4	2		1.243-3.4 С-162	Ф3ВрI, ГОСТ 6727-80, P=460	6	0,02

1.243-3.4 С-160

И.контр. Заузрбей
Нач. АПМЗ Янбулатов
Гл. спец. Каримова
ГИП Насретдинов
Инженер Берзон



Сетка С10... С12

Стандарт	Лист	Листов
Р		1

ТашЭНИЦЭП

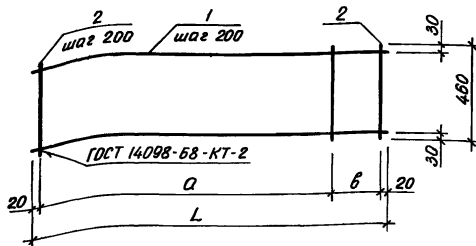

Обозначение	Марка	L, мм	a, мм	b, мм	Масса, кг
1.243-3.4С-160	С10	1440	1200	200	0,37
-01	С11	1140	1000	100	0,32
-02	С12	940	800	100	0,27

1.243-3.4С-160 СБ

Сетка С10...С12.
Сборочный чертеж

Этадия	Масса	Масштаб
Р	см. табл.	

Лист Листов 1

ТашЭНИЦЭП

Н.контр. Заурбрей

Нач. АПМЗ Янбулатов

Гл. спец. Каримова

ГИП Насретдинов

Инженер Берзон

Копировала Блинова 21960 60 Формат А4

Рис. 1



Рис. 2



Рис. 3

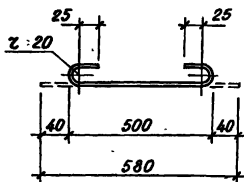

Обозначение	Марка	Рис.	Ф класс стали, мм	Длина, мм	Масса, кг
1.243-3.4С-170	ОС1	1	6АІ	580	0,13
-01	ОС2	2	8АІІІ	600	0,24
-02	П1	3	12АІ	1000	0,89
-03	П2	3	14АІ	1000	1,21
-04	П3	3	16АІ	1000	1,58

1.243-3.4С-170

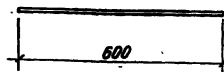
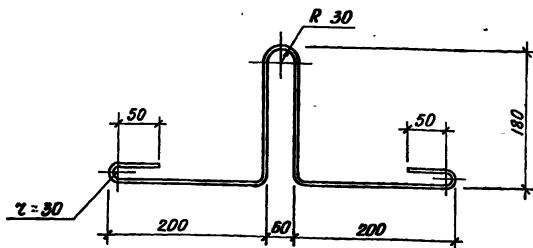
Стержень ОС1... ОС2,
Петля П1... П3

Стадия	Масса	Масштаб
Р	см. табл.	
Лист	Листов 1	

ГОСТ 5781-82

ТашЭНЦИЭП

Копировала Блинова 21960 61 Формат А4

Шк. и табл. Габариты и дата Взам. инв. №

И.контр. Зауробрей
Нач. АИРЗ Якуматов
Гл. спец. Каримова
ГИП Насретдинов
Инженер Берзон

Ведомость расхода стали на элемент, кг

Марка элемента	Напрягаемая арматура класса					Изделия арматурные										Общий расход	
	A-IV					Арматура класса											Всего
						A-I			A-III			Bp-I					
	ГОСТ 5781-82.					ГОСТ 5781-82					ГОСТ 6727-80						
φ10	φ12	φ14	φ16	Итого	φ8	φ12	φ14	φ16	Итого	φ8	Итого	φ3	φ4	Итого			
П62.15-10AIV-T-C7						0,52				6,84					20,38	84,46	
П62.15-10AIV-T-C8			44,64	19,44	64,08	64,08			6,32	6,32	0,96	0,96	2,93	10,61	13,54	20,82	84,90
П62.15-10AIV-T-C9										1,92	1,92				21,78	86,86	
П59.15-10AIV-T-C7						0,52				6,84					20,01	72,89	
П59.15-10AIV-T-C8		1040	42,48		52,88	52,88			6,32	6,32	0,96	0,96	2,93	10,24	13,17	20,45	73,33
П59.15-10AIV-T-C9										1,92	1,92				21,41	74,29	
П62.15-8AIV-T-C7						0,52				6,84					20,38	72,02	
П62.15-8AIV-T-C8		21,88	29,76		51,64	51,64			6,32	6,32	0,96	0,96	2,93	10,61	13,54	20,82	72,46
П62.15-8AIV-T-C9										1,92	1,92				21,78	73,42	

			1.243-3.4 C-000 PC			
Н.контр. Захаров И. Нач. АПМ-3 Янбулатов Гл. спец. Каримова ГУП Насретдинов Инженер Берзон	Ведомость расхода стали			Стадия	Лист	Листов
				P	1	4
			ТашЗНИЦЭП			

Копировала Блинова Формат А4

21960 62

1-61

Ведомость расхода стали на элемент, кг

Марка элемента	Напрягаемая арматура класса					Изделия арматурные										Всего	Общий расход			
	А - IV					Арматура класса														
						A-I					A-III			Bp-I						
	ГОСТ 5781-82					ГОСТ 5781-82												ГОСТ 6727-80		
	φ10	φ12	φ14	φ16	Итого	φ6	φ12	φ14	φ16	Итого	φ8	Итого	φ3	φ4	Итого					
П59.15-8AIVT-C7						0,52				6,84					20,01	61,61				
П59.15-8AIVT-C8		41,60			41,60	41,60			6,32	6,32	0,96	0,96	2,93	10,24	13,17	20,45	62,05			
П59.15-8AIVT-C9										1,92	1,92					21,41	63,01			
П62.15-6AIVT-C7						0,52				6,84					20,38	64,14				
П62.15-6AIVT-C8		43,76			43,76	43,76			6,32	6,32	0,96	0,96	2,93	10,61	13,54	20,82	64,58			
П62.15-6AIVT-C9										1,92	1,92					21,78	65,54			
П59.15-6AIVT-C7						0,52				6,84					20,01	55,29				
П59.15-6AIVT-C8	14,48	20,80			35,28	35,28			6,32	6,32	0,96	0,96	2,93	10,24	13,17	20,45	55,73			
П59.15-6AIVT-C9										1,92	1,92					21,41	56,69			
П62.12-10AIVT-C7						0,52				5,36					16,55	64,69				
П62.12-10AIVT-C8		10,94	37,20		48,14	48,14		4,84		4,84	0,96	0,96	2,24	8,95	11,19	16,99	65,13			
П62.12-10AIVT-C9											1,44	1,44				17,47	65,61			
П59.12-10AIVT-C7						0,52				5,36					16,24	58,28				
П59.12-10AIVT-C8		20,80	21,24		42,04	42,04		4,84		4,84	0,96	0,96	2,24	8,54	10,88	18,68	58,72			
П59.12-10AIVT-C9											1,44	1,44				17,16	59,20			

21960 63

1.243-3.4С-000 РС

Лист

2

Ведомость расхода стали на элемент, кг

Марка элемента	Напрягаемая арматура класса					Изделия арматурные										Общий расход	
						Арматура класса											Всего
	А-IV					А-I		А-II		Вр-I							
	ГОСТ 5781-82					ГОСТ 5781-82					ГОСТ 6727-80						
	φ10	φ12	φ14	φ16	Итого	φ6	φ12	φ14	φ16	Итого	φ8	Итого	φ3	φ4	Итого		
П62.12-8АIVТ-С7						0,52				5,36					16,55	56,45	
П62.12-8АIVТ-С8		32,82	7,08		39,90	39,90		4,84		4,84	0,96	0,96	2,24	8,95	11,19	16,99	56,89
П62.12-8АIVТ-С9											1,44	1,44				17,47	57,37
П59.12-8АIVТ-С7						0,52				5,36					16,24	49,48	
П59.12-8АIVТ-С8	7,24	26,00			33,24	33,24		4,84		4,84	0,96	0,96	2,24	8,54	10,88	16,68	49,92
П59.12-8АIVТ-С9											1,44	1,44				17,16	50,40
П62.12-6АIVТ-С7						0,52				5,36					16,55	51,50	
П62.12-6АIVТ-С8	7,60	27,35			34,95	34,95		4,84		4,84	0,96	0,96	2,24	8,95	11,19	16,99	51,94
П62.12-6АIVТ-С9											1,44	1,44				17,47	52,42
П59.12-6АIVТ-С7						0,52				5,36					16,24	44,74	
П59.12-6АIVТ-С8	18,10	10,40			28,50	28,50		4,84		4,84	0,96	0,96	2,24	8,54	10,88	16,68	45,18
П59.12-6АIVТ-С9											1,44	1,44				17,16	45,66
П62.10-10АIVТ-С7						0,52				4,08					13,91	52,64	
П62.10-10АIVТ-С8		16,41	22,32		38,73	38,73		3,56			0,96	0,96	2,29	7,54	9,83	14,35	53,08
П62.10-10АIVТ-С9										3,56	1,44	1,44				14,83	53,56

21960 64

1. 24.3-3. 4 С-000 РС

Лист

3

Копировала Блинова

Формат А 4

63

Ведомость расхода стали на элемент, кг

Марка элемента	Напрягаемая арматура класса					Изделия арматурные											Общий расход			
	A-IV					Арматура класса														
						Всего					A-I			A-III		Bp-I				
	ГОСТ 5781-82					ГОСТ 5781-82												ГОСТ 6727-80		
	φ10	φ12	φ14	φ16	Итого	φ6	φ12	φ14	φ16	Итого	φ8	Итого	φ3	φ4	Итого					
П59.10-10AIVT-C7						0,52				4,08					13,65	48,61				
П59.10-10AIVT-C8		20,80	14,16		34,96	34,96			3,56				2,29	7,28	9,57	14,09	49,06			
П59.10-10AIVT-C9											1,44	1,44				14,57	49,53			
П62.10-8AIVT-C7						0,52				4,08						13,91	48,70			
П62.10-8AIVT-C8		27,35	7,44		34,79	34,79			3,56		0,96	0,96	2,29	7,54	9,83	14,35	49,14			
П62.10-8AIVT-C9											1,44	1,44				14,83	49,62			
П59.10-8AIVT-C7						0,52				4,08						13,66	41,69			
П59.10-8AIVT-C8	7,24	20,80			28,04	28,04			3,56		0,96	0,96	2,29	7,28	9,57	14,09	42,13			
П59.10-8AIVT-C9											1,44	1,44				14,57	42,61			
П62.10-6AIVT-C7						0,52				4,08						13,91	43,39			
П62.10-6AIVT-C8	7,60	21,88			29,48	29,48			3,56		0,96	0,96	2,29	7,54	9,83	14,35	43,83			
П62.10-6AIVT-C9											1,44	1,44				14,83	44,31			
П69.10-6AIVT-C7						0,52				4,08						13,85	36,95			
П59.10-6AIVT-C8	18,10	5,20			23,30	23,30			3,56		0,96	0,96	2,29	7,28	9,57	14,09	37,39			
П59.10-6AIVT-C9											1,44	1,44				14,57	37,87			

1.243-3.4 С-000 РС.

Лист

4

№ строки	Наименование материала и единица измерения	Коэф. К пр.	Код		Количество на марку											
			Материала	Ед. изм.	П62.15-10А ПТ-С7	П62.15-10А ПТ-С8	П62.15-10А ПТ-С9	П59.15-10А ПТ-С7	П59.15-10А ПТ-С8	П59.15-10А ПТ-С9	П62.15-8А ПТ-С7	П62.15-8А ПТ-С8	П62.15-8А ПТ-С9			
1	Сортной прокат обыкновенного качества		093000													
2	Сталь арматурная															
3	класса А-I, ГОСТ 5781-82, кг			166	6,84	6,32	6,32	6,84	6,32	6,32	6,84	6,32	6,32			
4	класса А-III, ГОСТ 5781-82, кг		093004	166		0,96	1,92		0,96	1,92			0,96	1,92		
5	приведенная к классу А-I, кг	1,43		166		1,37	2,75		1,37	2,75			1,37	2,75		
6	класса А-IV, ГОСТ 5781-82, кг		093006	166	64,08	64,08	64,08	52,88	52,88	52,88	51,64	51,64	51,64	51,64		
7	приведенная к классу А-I, кг	1,95		166	124,96	124,96	124,96	103,12	103,12	103,12	100,70	100,70	100,70	100,70		
8	Итого стали в натуральной массе, кг			166	70,92	71,36	72,32	59,72	60,16	61,12	58,48	58,92	59,88			
9	в том числе по укрупненному															
10	сортаменту:															

			1. 243-3. 4 С-000 РМ		
Н. контр.	доц. збр. р. ч.		Ведомость расхода материалов		
Нач. АПМ-3	Ямбулатов				
Гл. спец.	Каримова				
ГИП	Насретдинов				
Инженер	Бергом				
		Стадия лист Листов			
		Р 1 12			
		ТашЭНИИЭП			

Копировала Блинова

Формат А4

21960 66

69

21960
67

№ строки	Наименование материала и единица измерения	Коэф. Кпр.	Код		Количество на марку								
			Материала	Ед. изм.	П62.15-10АИТ-С7	П62.15-10АИТ-С8	П62.15-10АИТ-С9	П59.15-10АИТ-С7	П59.15-10АИТ-С8	П59.15-10АИТ-С9	П62.15-8АИТ-С7	П62.15-8АИТ-С8	П62.15-8АИТ-С9
1	Сталь мелкосортная, кг		093300	166	70,40	70,40	70,40	59,20	59,20	59,20	57,96	57,96	57,96
2	Катанка, кг		093400	166	0,52	0,96	1,92	0,52	0,96	1,92	0,52	0,96	1,92
3	Металлоизделия промышленного												
4	назначения (метизы)		120000										
5	Проволока стальная низкоуглеро-												
6	дистая периодического профиля												
7	класса Вр-І, ГОСТ 6727-80, кг		121400	166	13,54	13,54	13,54	13,17	13,17	13,17	13,54	13,54	13,54
8	приведенная к классу А-І, кг	1,47		166	19,90	19,90	19,90	19,36	19,36	19,36	19,90	19,90	19,90
9	Всего стали:												
10	В натуральной массе, кг			166	84,46	84,90	85,86	72,89	73,33	74,29	72,02	72,46	73,42
11	Приведенной к классу А-І, кг			166	151,70	152,55	153,93	129,32	130,17	131,65	127,44	128,29	129,67
12	Щебень естественный, м ³		57110	113	1,59	1,59	1,59	1,52	1,52	1,52	1,59	1,59	1,59
13	Песок естественный, м ³		571140	113	1,20	1,20	1,20	1,14	1,14	1,14	1,20	1,20	1,20
14	Цемент, М400, кг		573112	166	627,0	627,0	627,0	599,0	599,0	599,0	627,0	627,0	627,0

1.243-3.4 С-000 РМ

Лист

2

Копировала Блинова

Формат А4

99

21960
68

№ строки	Наименование материала и единица измерения	Кэф. К пр.	Код		Количество на марку									
			Материала	Ед. изм.	П59.15-8АПТ-С7	П59.15-8АПТ-С8	П59.15-8АПТ-С9	П62.15-6АПТ-С7	П62.15-6АПТ-С8	П62.15-6АПТ-С9	П59.15-6АПТ-С7	П59.15-6АПТ-С8	П59.15-6АПТ-С9	
1	Сортной прокат обыкновенного качества		093000											
2	Сталь арматурная													
3	класса А-I, ГОСТ 5781-82, кг			166	6,84	6,32	6,32	6,84	6,32	6,32	6,84	6,32	6,32	
4	класса А-III, ГОСТ 5781-82, кг		093004	166		0,96	1,92		0,96	1,92		0,96	1,92	
5	приведенная к классу А-I, кг	1,43		166		1,37	2,75		1,37	2,75		1,37	2,75	
6	класса А-IV, ГОСТ 5781-82, кг		093006	166	41,60	41,60	41,60	43,76	43,76	43,76	35,28	35,28	35,28	
7	приведенная к классу А-I, кг	1,95		166	81,12	81,12	81,12	85,33	85,33	85,33	68,80	68,80	68,80	
8	Итого стали в натуральной массе, кг			166	48,44	48,88	49,84	50,60	51,04	52,00	42,12	42,12	43,52	
9	В том числе по укрупненному													
10	сортаменту:													
11	Сталь мелкосортовая, кг		093300	166	47,92	47,92	47,92	50,08	50,08	50,08	41,60	41,60	41,60	
12	Катанка, кг		093400	166	0,52	0,96	1,92	0,52	0,96	1,92	0,52	0,96	1,92	

1.243-3.4 С-000 РМ

Лист

3

Копировала Блинова

Формат А4

67

Имб.№ подл.	Подпись и дата	Взам.имб.№

№ строки	Наименование материала и единица измерения	Козф. Кпр.	Код		Количество на марку											
			Материала	Ед. изм.	П59.15-8АИТ-С7	П59.15-8АИТ-С8	П59.15-8АИТ-С9	П62.15-6АИТ-С7	П62.15-6АИТ-С8	П62.15-6АИТ-С9	П59.15-6АИТ-С7	П59.15-6АИТ-С8	П59.15-6АИТ-С9			
1	Металлоизделия промышленного															
2	назначения (метизы)		120 000													
3	Проболка стальная низкоуглеро-															
4	дистая периодического профиля															
5	класса Вр-1, ГОСТ 6727-80, кг		121400	166	13,17	13,17	13,17	13,54	13,54	13,54	13,17	13,17	13,17			
6	приведенная к классу А-1, кг	1,47		166	19,36	19,36	19,36	19,90	19,90	19,90	19,36	19,36	19,36			
7	Всего стали:															
8	в натуральной массе, кг			166	81,81	82,85	83,81	84,14	84,58	85,54	85,29	85,79	86,69			
9	Приведенной к классу А-1, кг			166	107,32	108,17	109,55	112,87	112,92	114,38	95,00	95,85	97,23			
10	Щебень естественный, м³		571110	113	1,52	1,52	1,52	1,59	1,59	1,59	1,52	1,52	1,52			
11	Песок естественный, м³		571140	113	1,14	1,14	1,14	1,20	1,20	1,20	1,14	1,14	1,14			
12	Цемент, М 400, кг		573112	166	599,0	599,0	599,0	627,0	627,0	627,0	599,0	599,0	599,0			

63 09616

1.243-3.4 С-000 РМ		Лист
		4
Копировала Блинова	Формат А 4	

№ строки	Наименование материала и единица измерения	Коэф. Кпр.	Код		Количество на марку									
			Материала	Ед. изм.	П62.12-10А1УТ-С7	П62.12-10А1УТ-С8	П62.12-10А1УТ-С9	П59.12-10А1УТ-С7	П59.12-10А1УТ-С8	П59.12-10А1УТ-С9	П62.12-8А1УТ-С7	П62.12-8А1УТ-С8	П62.12-8А1УТ-С9	
1	Сортной прокат обыкновенного качества		093000											
2	Сталь арматурная													
3	класса А-I, ГОСТ 5781-82, кг			166	5,36	4,84	4,84	5,36	4,84	4,84	5,36	4,84	4,84	
4	класса А-III, ГОСТ 5781-82, кг		093004	166		0,96	1,44		0,96	1,44		0,96	1,44	
5	приведенная к классу А-I, кг	1,43		166		1,37	2,06		1,37	2,06		1,37	2,06	
6	класса А-IV, ГОСТ 5781-82, кг		093006	166	48,14	48,14	48,14	42,04	42,04	42,04	39,90	39,90	39,90	
7	приведенная к классу А-I, кг	1,95		166	93,87	93,87	93,87	81,98	81,98	81,98	77,81	77,81	77,81	
8	Итого стали в натуральной массе, кг			166	53,50	53,94	54,42	47,40	47,84	48,32	45,26	45,70	46,18	
9	в том числе по укрупненному													
10	сортаменту:													
11	Сталь мелкосортная, кг		093300	166	52,98	52,98	52,98	46,88	46,88	46,88	44,74	44,74	44,74	
12	Катанка, кг		093400	166	0,52	0,96	1,44	0,52	0,96	1,44	0,52	0,96	1,44	

21960
05

1.243-3.4 С-000 РМ

Лист

5

Копировала Блинова

Формат А4

69

№ строки	Наименование материала и единица измерения	Коэф. К пр.	Код		Количество на марку									
			Материала	Ев. изм.	П62.12-10АПТ-С7	П62.12-10АПТ-С8	П62.12-10АПТ-С9	П59.12-10АПТ-С7	П59.12-10АПТ-С8	П59.12-10АПТ-С9	П62.12-8АПТ-С7	П62.12-8АПТ-С8	П62.12-8АПТ-С9	
1	Металлоизделия промышленного													
2	назначения (метизы)		120000											
3	Проболока стальная низкоуглеро-													
4	дистая периодического профиля													
5	класса Вр-I, ГОСТ 6727-80, кг		121400	166	11,19	11,19	11,19	10,88	10,88	10,88	11,19	11,19	11,19	
6	приведенная к классу А-I, кг	1,47		166	16,45	16,45	16,45	15,99	15,99	15,99	16,45	16,45	16,45	
7	Всего стали													
8	в натуральной массе, кг			166	64,69	65,13	65,61	58,28	58,72	59,20	56,45	56,89	57,37	
9	Приведенной к классу А-I, кг			166	116,68	116,53	117,22	103,33	104,18	104,87	99,62	100,47	101,16	
10	Щебень естественный, м³		571110	113	1,27	1,27	1,27	1,21	1,21	1,21	1,27	1,27	1,27	
11	Пес. - естественный, м³		571140	113	0,95	0,95	0,95	0,91	0,91	0,91	0,95	0,95	0,95	
12	Цемент, М 400, кг		578112	166	501,0	501,0	501,0	476,0	476,0	476,0	501,0	501,0	501,0	

21960
71

№ строки	Наименование материала и единица измерения	Кэф Кпр.	Код		Количество на марку									
			Материала	Ед. изм.	П59.12-8АИТ-С7	П59.12-8АИТ-С8	П59.12-8АИТ-С9	П62.12-8АИТ-С7	П62.12-8АИТ-С8	П62.12-8АИТ-С9	П59.12-6АИТ-С7	П59.12-6АИТ-С8	П59.12-6АИТ-С9	
1	Сортной прокат обыкновенного качества		093000											
2	Сталь арматурная													
3	класса А-I, ГОСТ 5781-82, кг			166	5,36	4,84	4,84	5,36	4,84	4,84	5,36	4,84	4,84	
4	класса А-III, ГОСТ 5781-82, кг		093004	166		0,96	1,44		0,96	1,44		0,96	1,44	
5	приведенная к классу А-I, кг	1,43		166		1,37	2,06		1,37	2,06		1,37	2,06	
6	Класса А-IV, ГОСТ 5781-82, кг		093006	166	33,24	33,24	33,24	34,95	34,95	34,95	28,50	28,50	28,50	
7	приведенная к классу А-I, кг	1,95		166	64,82	64,82	64,82	68,15	68,15	68,15	55,58	55,58	55,58	
8	Итого стали в натуральной массе, кг			166	38,60	39,04	39,52	40,31	40,75	41,23	33,86	34,30	34,78	
9	в том числе по укрупненному													
10	сортаменту:													
11	Сталь мелкосортовая, кг		093300	166	38,08	38,08	38,08	39,79	39,79	39,79	33,34	33,34	33,34	
12	Катанка, кг		093400	166	0,62	0,96	1,44	0,62	0,96	1,44	0,62	0,96	1,44	

21960

72

1.243-3.4 С-000 РМ

Лист

7

Копировала Блинова

Формат А4

71

№ строки	Наименование материала и единица измерения	Коеф. Кпр.	Код		Количество на марку										
			Материала	Ед. изм.	П59.12-8АИТ-С7	П59.12-8АИТ-С8	П59.12-8АИТ-С9	П62.12-8АИТ-С7	П62.12-8АИТ-С8	П62.12-8АИТ-С9	П59.12-8АИТ-С7	П59.12-8АИТ-С8	П59.12-8АИТ-С9		
1	Металлоизделия промышленного														
2	назначения (метизы)		120000												
3	Проболока стальная низкоуглеро-														
4	дистая периодического профиля														
5	класса Вр-I, ГОСТ 6727-80, кг		121400	166	10,88	10,88	10,88	11,19	11,19	11,19	10,88	10,88	10,88		
6	приведенная к классу А-I, кг	1,47		166	15,99	15,99	15,99	16,45	16,45	16,45	15,99	15,99	15,99		
7	Всего стали:														
8	в натуральной массе, кг			166	49,48	49,92	50,40	51,50	51,94	52,42	44,74	45,18	45,66		
9	Приведенной к классу А-I, кг			166	86,17	87,02	87,71	89,96	90,81	91,50	76,93	77,78	78,47		
10	Искусственный, м ³		571110	113	1,21	1,21	1,21	1,27	1,27	1,27	1,21	1,21	1,21		
11	Песок естественный, м ³		571140	113	0,91	0,91	0,91	0,95	0,95	0,95	0,91	0,91	0,91		
12	Цемент, М 400, кг		573112	166	476,0	476,0	476,0	501,0	501,0	501,0	476,0	476,0	476,0		

21960 73

1.243-3.4 С-000 РМ

Лист

8

Копировала Блинова

Формат А 4

72

21960
74

№ строки	Наименование материала и единица измерения	Коэф. К пр.	Код		Количество на марку											
			Материала	Ед. изм.	П62.10-10А ПТ-С7	П62.10-10А ПТ-С8	П62.10-10А ПТ-С9	П59.10-10А ПТ-С7	П59.10-10А ПТ-С8	П59.10-10А ПТ-С9	П62.10-8А ПТ-С7	П62.10-8А ПТ-С8	П62.10-8А ПТ-С9			
1	Сортной прокат обыкновенного качества		093000													
2	Сталь арматурная															
3	класса А-I, ГОСТ 5781-82, кг			166	4,08	3,56	3,56	4,08	3,56	3,56	4,08	3,56	3,56			
4	класса А-II, ГОСТ 5781-82, кг		093004	166		0,96	1,44		0,96	1,44		0,96	1,44			
5	приведенная к классу А-I, кг	1,43		166		1,37	2,06		1,37	2,06		1,37	2,06			
6	класса А-IV, ГОСТ 5781-82, кг		093006	166	38,73	38,73	38,73	34,96	34,96	34,96	34,79	34,79	34,79			
7	приведенная к классу А-I, кг	1,95		166	75,52	75,52	75,52	68,17	68,17	68,17	67,84	67,84	67,84			
8	Итого стали в натуральной массе, кг			166	42,81	43,25	43,73	39,04	39,48	39,96	38,87	39,31	39,79			
9	в том числе по укрупненному															
10	сортаменту:															
11	Сталь мелкосортная, кг		093300	166	42,29	42,29	42,29	38,52	38,52	38,52	38,35	38,35	38,35			
12	Катанка, кг		093400	166	0,52	0,96	1,44	0,52	0,96	1,44	0,52	0,96	1,44			

1.243-3.4С-000 РМ

Лист

9

Копировала Блинова

Формат А4

73

21960
75

№ строки	Наименование материала и единица измерения	Козф. К пр.	Код		Количество на марку												
			Материала	Ед. изм.	П62.10-10АИТ-С7	П62.10-10АИТ-С8	П62.10-10АИТ-С9	П59.10-10АИТ-С7	П59.10-10АИТ-С8	П59.10-10АИТ-С9	П62.10-8АИТ-С7	П62.10-8АИТ-С8	П62.10-8АИТ-С9				
1	Металлоизделия промышленного																
2	назначения (метизы)		120000														
3	Проволока стальная низкоуглеро-																
4	дистая периодического профиля																
5	класса Вр-I, ГОСТ 6727-80, кг		121400	166	9,83	9,83	9,83	9,57	9,57	9,57	9,83	9,83	9,83				
6	приведенная к классу А-I, кг	1,47		166	14,45	14,45	14,45	14,07	14,07	14,07	14,45	14,45	14,45				
7	Всего стали:																
8	в натуральной массе, кг			166	52,64	53,08	53,56	48,61	49,05	49,53	48,70	49,14	49,62				
9	Приведенной к классу А-I, кг			166	94,05	94,90	95,59	86,32	87,17	87,86	86,37	87,22	87,91				
10	Щебень естественный, м ³		571110	113	1,06	1,06	1,06	1,01	1,01	1,01	1,06	1,06	1,06				
11	Песок естественный, м ³		571140	113	0,79	0,79	0,79	0,76	0,76	0,76	0,79	0,79	0,79				
12	Цемент, М 400, кг		573112	166	416,0	416,0	416,0	397,0	397,0	397,0	416,0	416,0	416,0				

1.243-3.4 С-000 РМ

Лист

10

Копировала Блинова

Формат А4

76

№ строки	Наименование материала и единица измерения	Кэф. К пр.	Код		Количество на марку									
			Материала	Ед. изм.	П59.10-8А1Т-С7	П59.10-8А1Т-С8	П59.10-8А1Т-С9	П62.10-6А1Т-С7	П62.10-6А1Т-С8	П62.10-6А1Т-С9	П59.10-6А1Т-С7	П59.10-6А1Т-С8	П59.10-6А1Т-С9	
1	Сортной прокат обыкновенного качества		093000											
2	Сталь арматурная													
3	класса А-I, ГОСТ 5781-82, кг			166	4,08	3,56	3,56	4,08	3,56	3,56	4,08	3,56	3,56	
4	класса А-II, ГОСТ 5781-82, кг		093004	166		0,96	1,44		0,96	1,44		0,96	1,44	
5	приведенная к классу А-I, кг	1,43		166		1,37	2,06		1,37	2,06		1,37	2,06	
6	класса А-II, ГОСТ 5781-82, кг		093006	166	28,04	28,04	28,04	29,48	29,48	29,48	23,30	23,30	23,30	
7	приведенная к классу А-I, кг	1,95		166	54,68	54,68	54,68	57,49	57,49	57,49	45,44	45,44	45,44	
8	Итого стали в натуральной массе, кг			166	32,12	32,56	33,04	33,56	34,00	34,48	27,38	2, ..	28,30	
9	в том числе по укрупненному													
10	сортаменту:													
11	Сталь мелкосортная, кг		093300	166	31,60	31,60	31,60	33,04	33,04	33,04	26,86	26,86	26,86	
12	Катанка, кг		093400	166	0,52	0,96	1,44	0,52	0,96	1,44	0,52	0,96	1,44	

1.243-3.4С-000 РМ

Лист

11

Копировала Блинова

Формат А4

75

№ строки	Наименование материала и единица измерения	Козф. Кпр.	Код		Количество на марку												
			Материала	Ед. изм.	П59.10-8АУТ-С7	П59.10-8АУТ-С8	П59.10-8АУТ-С9	П62.10-6АУТ-С7	П62.10-6АУТ-С8	П62.10-6АУТ-С9	П59.10-6АУТ-С7	П59.10-6АУТ-С8	П59.10-6АУТ-С9				
1	Металлоизделия промышленного																
2	назначения (метизы)		120000														
3	Проволока стальная низкоуглеро-																
4	дистая периодического профиля																
5	класса Вр-I, ГОСТ 6727-80, кг		121400	166	9,57	9,57	9,57	9,83	9,83	9,83	9,57	9,57	9,57				
6	приведенная к классу А-I, кг	1,47		166	14,07	14,07	14,07	14,45	14,45	14,45	14,07	14,07	14,07				
7	Всего стали:																
8	в натуральной массе, кг			166	41,69	42,13	42,61	43,39	43,83	44,31	36,95	37,39	37,87				
9	Приведенной к классу А-I, кг			166	72,83	73,68	74,37	76,02	76,87	77,56	63,59	64,44	65,13				
10	Щебень естественный, м³		571110	113	1,01	1,01	1,01	1,06	1,06	1,06	1,01	1,01	1,01				
11	Песок естественный, м³		571140	113	0,76	0,76	0,76	0,79	0,79	0,79	0,76	0,76	0,76				
12	Цемент, М 400, кг		573112	166	397,0	397,0	397,0	416,0	416,0	416,0	397,0	397,0	397,0				

21960

77

78