

ТИПОВЫЕ КОНСТРУКЦИИ,
ИЗДЕЛИЯ И УЗЛЫ ЗДАНИЙ И СООРУЖЕНИЙ

СЕРИЯ 1.089.1-1

ШАХТЫ ЛИФТОВ
ИЗ ЖЕЛЕЗОБЕТОННЫХ
УКРУПНЕННЫХ КОНСТРУКЦИЙ
МЕЖВИДОВОГО ПРИМЕНЕНИЯ

выпуск 2-2

БЛОКИ ШАХТ ПАССАЖИРСКИХ И ГРУЗОВЫХ ЛИФТОВ ПО АЛЬБОМУ АТ-6
И ПЛИТЫ ПЕРЕКРЫТИЙ
АРМАТУРНЫЕ И ЗАКЛАДНЫЕ ИЗДЕЛИЯ

РАБОЧИЕ ЧЕРТЕЖИ

25178-03

ЦЕНА 33-14

ОТПУСКНАЯ ЦЕНА
НА МОМЕНТ РЕАЛИЗАЦИИ
УКАЗАНА В СЧЕТ-НАКЛАДНОЙ

АПЛ ЦИТП

Москва, А-445, Смольная ул., 22

Сдано в печать \overline{XII} 1991 года

Заказ № 10203 Тираж 4440 экз.

ТИПОВЫЕ КОНСТРУКЦИИ,
ИЗДЕЛИЯ И ЧЗЛЫ ЗДАНИЙ И СООРУЖЕНИЙ

СЕРИЯ 1.089.1-1



ШАХТЫ ЛИФТОВ
ИЗ ЖЕЛЕЗОБЕТОННЫХ
УКРУПНЕННЫХ КОНСТРУКЦИЙ
МЕЖВИДОВОГО ПРИМЕНЕНИЯ

выпуск 2-2

БЛОКИ ШАХТ ПАССАЖИРСКИХ И ГРУЗОВЫХ ЛИФТОВ ПО АЛЬБОМУ АТ-6
И ПЛИТЫ ПЕРЕКРЫТИЙ
АРМАТУРНЫЕ И ЗАКЛАДНЫЕ ИЗДЕЛИЯ

РАБОЧИЕ ЧЕРТЕЖИ

РАЗРАБОТАНЫ ГИПРОНИИЗДРАВ
МИНЗДРАВА СССР

ГЛ. ИНЖЕНЕР ИНСТИТУТА  Ф. Д. КИМ
ГЛ. ИНЖЕНЕР ПРОЕКТА  Ю. С. НЕКРИТИН

УТВЕРЖДЕНЫ ГЛАВПРОЕКТОМ
ГОССТРОЯ СССР, ТЕХНИЧЕСКОЕ ЗАДАНИЕ ОТ 15.04.91
ВВЕДЕНЫ В ДЕЙСТВИЕ С 01.04.92
ГИПРОНИИЗДРАВ МИНЗДРАВА СССР,
ПРИКАЗ ОТ 06.06.91 № 30 СРОК ДЕЙСТВИЯ 1997
© АПП ЦИТП 1991

ОБОЗНАЧЕНИЕ ДОКУМЕНТА	НАИМЕНОВАНИЕ	СТР.
1.089.1-1.2-2-ТТ	ТЕХНИЧЕСКИЕ ТРЕБОВАНИЯ	5
1.089.1-1.2-2-01	БЛОК АРМАТУРНЫЙ БА59, БА60	7
1.089.1-1.2-2-02	БЛОК АРМАТУРНЫЙ БА61, БА62	8
1.089.1-1.2-2-03	БЛОК АРМАТУРНЫЙ БА63, БА64	9
1.089.1-1.2-2-04	БЛОК АРМАТУРНЫЙ БА65, БА66	10
1.089.1-1.2-2-05	БЛОК АРМАТУРНЫЙ БА67, БА68	11
1.089.1-1.2-2-06	БЛОК АРМАТУРНЫЙ БА69, БА70	12
1.089.1-1.2-2-07	БЛОК АРМАТУРНЫЙ БА71, БА72	13
1.089.1-1.2-2-08	БЛОК АРМАТУРНЫЙ БА73, БА74	14
1.089.1-1.2-2-09	БЛОК АРМАТУРНЫЙ БА75, БА76	15
1.089.1-1.2-2-10	БЛОК АРМАТУРНЫЙ БА77, БА78	16
1.089.1-1.2-2-11	БЛОК АРМАТУРНЫЙ БА79, БА80	17
1.089.1-1.2-2-12	БЛОК АРМАТУРНЫЙ БА81, БА82	18
1.089.1-1.2-2-13	БЛОК АРМАТУРНЫЙ БА83	19
1.089.1-1.2-2-14	БЛОК АРМАТУРНЫЙ БА84, БА85	20
1.089.1-1.2-2-15	БЛОК АРМАТУРНЫЙ БА86	21
1.089.1-1.2-2-16	БЛОК АРМАТУРНЫЙ БА87, БА88	22
1.089.1-1.2-2-17	БЛОК АРМАТУРНЫЙ БА89	23
1.089.1-1.2-2-18	БЛОК АРМАТУРНЫЙ БА90, БА91	24
1.089.1-1.2-2-19	БЛОК АРМАТУРНЫЙ БА92	25
1.089.1-1.2-2-20	БЛОК АРМАТУРНЫЙ БА93, БА94	26
1.089.1-1.2-2-21	БЛОК АРМАТУРНЫЙ БА95, БА96	27
1.089.1-1.2-2-22	БЛОК АРМАТУРНЫЙ БА97, БА98	28
1.089.1-1.2-2-23	БЛОК АРМАТУРНЫЙ БА99, БА100	29
1.089.1-1.2-2-24	БЛОК АРМАТУРНЫЙ БА101, БА102	30

ОБОЗНАЧЕНИЕ ДОКУМЕНТА	НАИМЕНОВАНИЕ	СТР.
1.089.1-1.2-2-25	БЛОК АРМАТУРНЫЙ БА103, БА104	31
1.089.1-1.2-2-26	БЛОК АРМАТУРНЫЙ БА105, БА106	32
1.089.1-1.2-2-27	БЛОК АРМАТУРНЫЙ БА107, БА108	33
1.089.1-1.2-2-28	БЛОК АРМАТУРНЫЙ БА109, БА110	34
1.089.1-1.2-2-29	БЛОК АРМАТУРНЫЙ БА111, БА112	35
1.089.1-1.2-2-30	БЛОК АРМАТУРНЫЙ БА113, БА114	36
1.089.1-1.2-2-31	БЛОК АРМАТУРНЫЙ БА115, БА116	37
1.089.1-1.2-2-32	БЛОК АРМАТУРНЫЙ БА117, БА118	38
1.089.1-1.2-2-33	БЛОК АРМАТУРНЫЙ БА119, БА120	39
1.089.1-1.2-2-34	БЛОК АРМАТУРНЫЙ БА121, БА122	40
1.089.1-1.2-2-35	БЛОК АРМАТУРНЫЙ БА123, БА124	41
1.089.1-1.2-2-36	БЛОК АРМАТУРНЫЙ БА125, БА126	42
1.089.1-1.2-2-37	БЛОК АРМАТУРНЫЙ БА127	43
1.089.1-1.2-2-38	БЛОК АРМАТУРНЫЙ БА128, БА129	44
1.089.1-1.2-2-39	БЛОК АРМАТУРНЫЙ БА130	45
1.089.1-1.2-2-40	БЛОК АРМАТУРНЫЙ БА131, БА132	46
1.089.1-1.2-2-41	БЛОК АРМАТУРНЫЙ БА133	47
1.089.1-1.2-2-42	БЛОК АРМАТУРНЫЙ БА134, БА135	48
1.089.1-1.2-2-43	БЛОК АРМАТУРНЫЙ БА136	49
1.089.1-1.2-2-44	БЛОК АРМАТУРНЫЙ БА137, БА138	50
1.089.1-1.2-2-45	БЛОК АРМАТУРНЫЙ БА139	51
1.089.1-1.2-2-46	БЛОК АРМАТУРНЫЙ БА140	51
1.089.1-1.2-2-47	БЛОК АРМАТУРНЫЙ БА141	52
1.089.1-1.2-2-48	БЛОК АРМАТУРНЫЙ БА142	52
1.089.1-1.2-2-49	БЛОК АРМАТУРНЫЙ БА143	53
1.089.1-1.2-2-50	БЛОК АРМАТУРНЫЙ БА144	53
1.089.1-1.2-2-51	БЛОК АРМАТУРНЫЙ БА145	54

1.089.1-1.2-2			
НАЧ.ОТД. Н.КОНТР. ГИП РУК.ГР. ИНЖЕНЕР	ГРИШИН	<i>[Signature]</i>	СОДЕРЖАНИЕ
	НЕКРИТИН	<i>[Signature]</i>	
	НЕКРИТИН	<i>[Signature]</i>	
	ДОМАХИНА	<i>[Signature]</i>	
	КОМАРОВА	<i>[Signature]</i>	
			СТАДИЯ
			ЛИСТ
			ЛИСТОВ
			Р 1 6
			ГИПРОНИЗДРАВ

ИНВ. И ПОДА. ПОДПИСЬ И ДАТА ВЗАМ.ИНВ.И

1.089.1-1.2-2	ЛИСТ
	2

ОБОЗНАЧЕНИЕ ДОКУМЕНТА	НАИМЕНОВАНИЕ	СТР.
1.089.1-1.2-2-52	БЛОК АРМАТУРНЫЙ БА146	55
1.089.1-1.2-2-53	КАРКАС ПРОСТРАНСТВЕННЫЙ КП33, КП34	56
1.089.1-1.2-2-54	КАРКАС ПРОСТРАНСТВЕННЫЙ КП35... КП37	56
1.089.1-1.2-2-55	КАРКАС ПРОСТРАНСТВЕННЫЙ КП38, КП39	57
1.089.1-1.2-2-56	КАРКАС ПРОСТРАНСТВЕННЫЙ КП40... КП42	57
1.089.1-1.2-2-57	КАРКАС ПРОСТРАНСТВЕННЫЙ КП43	58
1.089.1-1.2-2-58	КАРКАС ПРОСТРАНСТВЕННЫЙ КП44... КП46	58
1.089.1-1.2-2-59	КАРКАС ПРОСТРАНСТВЕННЫЙ КП47	59
1.089.1-1.2-2-60	КАРКАС ПРОСТРАНСТВЕННЫЙ КП48, КП49	59
1.089.1-1.2-2-61	КАРКАС ПРОСТРАНСТВЕННЫЙ КП50... КП52	60
1.089.1-1.2-2-62	КАРКАС ПРОСТРАНСТВЕННЫЙ КП53	60
1.089.1-1.2-2-63	КАРКАС ПРОСТРАНСТВЕННЫЙ КП54... КП56	61
1.089.1-1.2-2-64	КАРКАС ПРОСТРАНСТВЕННЫЙ КП57, КП58	61
1.089.1-1.2-2-65	КАРКАС ПРОСТРАНСТВЕННЫЙ КП59... КП61	62
1.089.1-1.2-2-66	КАРКАС ПРОСТРАНСТВЕННЫЙ КП62... КП64	62
1.089.1-1.2-2-67	КАРКАС ПРОСТРАНСТВЕННЫЙ КП65, КП66	63
1.089.1-1.2-2-68	КАРКАС ПРОСТРАНСТВЕННЫЙ КП67, КП68	63
1.089.1-1.2-2-69	КАРКАС ПРОСТРАНСТВЕННЫЙ КП69, КП70	64
1.089.1-1.2-2-70	КАРКАС ПРОСТРАНСТВЕННЫЙ КП71, КП72	64
1.089.1-1.2-2-71	КАРКАС ПРОСТРАНСТВЕННЫЙ КП73	65
1.089.1-1.2-2-72	КАРКАС ПРОСТРАНСТВЕННЫЙ КП74... КП76	65
1.089.1-1.2-2-73	СЕТКА С169, С170	66
1.089.1-1.2-2-74	СЕТКА С171, С172	66
1.089.1-1.2-2-75	СЕТКА С173, С174	67
1.089.1-1.2-2-76	СЕТКА С175, С176	67
1.089.1-1.2-2-77	СЕТКА С177, С178	68

ОБОЗНАЧЕНИЕ ДОКУМЕНТА	НАИМЕНОВАНИЕ	СТР.
1.089.1-1.2-2-78	СЕТКА С179, С180	68
1.089.1-1.2-2-79	СЕТКА С181, С182	69
1.089.1-1.2-2-80	СЕТКА С183, С184	69
1.089.1-1.2-2-81	СЕТКА С185, С186	70
1.089.1-1.2-2-82	СЕТКА С187, С188	70
1.089.1-1.2-2-83	СЕТКА С189, С190	71
1.089.1-1.2-2-84	СЕТКА С191, С192	71
1.089.1-1.2-2-85	СЕТКА С193, С194	72
1.089.1-1.2-2-86	СЕТКА С195, С196	72
1.089.1-1.2-2-87	СЕТКА С197, С198	73
1.089.1-1.2-2-88	СЕТКА С199, С200	73
1.089.1-1.2-2-89	СЕТКА С201... С203	74
1.089.1-1.2-2-90	СЕТКА С204... С206	74
1.089.1-1.2-2-91	СЕТКА С207... С209	75
1.089.1-1.2-2-92	СЕТКА С210... С212	75
1.089.1-1.2-2-93	СЕТКА С213, С214	76
1.089.1-1.2-2-94	СЕТКА С215, С216	76
1.089.1-1.2-2-95	СЕТКА С217, С218	77
1.089.1-1.2-2-96	СЕТКА С219, С220	77
1.089.1-1.2-2-97	СЕТКА С221, С222	78
1.089.1-1.2-2-98	СЕТКА С223, С224	78
1.089.1-1.2-2-99	СЕТКА С225, С226	79
1.089.1-1.2-2-100	СЕТКА С227, С228	79
1.089.1-1.2-2-101	СЕТКА С229, С230	80
1.089.1-1.2-2-102	СЕТКА С231, С232	80
1.089.1-1.2-2-103	СЕТКА С233, С234	81

ИНВ. И ПОДЛ. ПОДПИСЬ И ДАТА ВЗАИМНОВ.И

ОБОЗНАЧЕНИЕ ДОКУМЕНТА	НАИМЕНОВАНИЕ	СТР.
1.089.1-1.2-2-104	СЕТКА С235, С236	81
1.089.1-1.2-2-105	СЕТКА С237, С238	82
1.089.1-1.2-2-106	СЕТКА С239, С240	82
1.089.1-1.2-2-107	СЕТКА С241	83
1.089.1-1.2-2-108	СЕТКА С242... С244	83
1.089.1-1.2-2-109	СЕТКА С245... С247	84
1.089.1-1.2-2-110	СЕТКА С248... С250	84
1.089.1-1.2-2-111	СЕТКА С251, С252	85
1.089.1-1.2-2-112	СЕТКА С253, С254	85
1.089.1-1.2-2-113	СЕТКА С255, С256	86
1.089.1-1.2-2-114	СЕТКА С257, С258	86
1.089.1-1.2-2-115	СЕТКА С259, С260	87
1.089.1-1.2-2-116	СЕТКА С261, С262	87
1.089.1-1.2-2-117	СЕТКА С263, С264	88
1.089.1-1.2-2-118	СЕТКА С265, С266	88
1.089.1-1.2-2-119	СЕТКА С267, С268	89
1.089.1-1.2-2-120	СЕТКА С269, С270	89
1.089.1-1.2-2-121	СЕТКА С271, С272	90
1.089.1-1.2-2-122	СЕТКА С273, С274	90
1.089.1-1.2-2-123	СЕТКА С275, С276	91
1.089.1-1.2-2-124	СЕТКА С277, С278	91
1.089.1-1.2-2-125	СЕТКА С279, С280	92
1.089.1-1.2-2-126	СЕТКА С281... С283	92
1.089.1-1.2-2-127	СЕТКА С284, С285, С319	93
1.089.1-1.2-2-128	СЕТКА С286... С288	93
1.089.1-1.2-2-129	СЕТКА С289, С295	94

1.089.1-1.2-2 Лист
5

ОБОЗНАЧЕНИЕ ДОКУМЕНТА	НАИМЕНОВАНИЕ	СТР.
1.089.1-1.2-2-130	СЕТКА С290... С292	94
1.089.1-1.2-2-131	СЕТКА С293, С294	95
1.089.1-1.2-2-132	СЕТКА С296... С298	95
1.089.1-1.2-2-133	СЕТКА С299	96
1.089.1-1.2-2-134	СЕТКА С300... С302	96
1.089.1-1.2-2-135	СЕТКА С303, С304	97
1.089.1-1.2-2-136	СЕТКА С305... С307	97
1.089.1-1.2-2-137	СЕТКА С308... С310	98
1.089.1-1.2-2-138	СЕТКА С311, С312	98
1.089.1-1.2-2-139	СЕТКА С313, С314	99
1.089.1-1.2-2-140	СЕТКА С315, С316	99
1.089.1-1.2-2-141	СЕТКА С317, С318	100
1.089.1-1.2-2-142	СЕТКА С320... С322	100
1.089.1-1.2-2-143	СЕТКА С323	101
1.089.1-1.2-2-144	СЕТКА С324	101
1.089.1-1.2-2-145	ПЕЛЯ П13	102
1.089.1-1.2-2-146	ПЕЛЯ П14, П15	102
1.089.1-1.2-2-147	ИЗДАНИЕ ЗАКЛАДНОЕ МН18	103
1.089.1-1.2-2-148	ИЗДАНИЕ ЗАКЛАДНОЕ МН19	103
1.089.1-1.2-2-149	ИЗДАНИЕ ЗАКЛАДНОЕ МН20	104
1.089.1-1.2-2-150	ИЗДАНИЕ ЗАКЛАДНОЕ МН21, МН23	104
1.089.1-1.2-2-151	ИЗДАНИЕ ЗАКЛАДНОЕ МН22	105
1.089.1-1.2-2-Д	УЗЕЛ I ... VII, IX, XV	105

ИНВ. И ГОДА. ПОДПИСЬ И ДАТА ВЗАИМНОВ. И

1.089.1-1.2-2 Лист
6

1. ПРОСТРАНСТВЕННЫЕ АРМАТУРНЫЕ КАРКАСЫ ДЛЯ ИЗДЕЛИЙ ШАХТ ЛИФТОВ СОБИРАЮТСЯ ИЗ ПЛОСКИХ И ГНУТЫХ СЕТОК, КАРКАСОВ, МОНТАЖНЫХ ПЕТЕЛЬ, ДЛЯ ПЛИТ ПЕРЕКРЫТИЯ - ИЗ СЕТОК, ОТДЕЛЬНЫХ СТЕРЖНЕЙ И МОНТАЖНЫХ ПЕТЕЛЬ.

2. СОЕДИНЕНИЕ ОТДЕЛЬНЫХ ИЗДЕЛИЙ ВЫПОЛНЯЕТСЯ КОНТАКТНО-ТОЧЕЧНОЙ СВАРКОЙ ПРИ ПОМОЩИ СВАРОЧНЫХ КЛЕЩЕЙ (УЗЛЫ I... III ДОКУМЕНТ 1.089.1-1.2-2-Д).

3. СБОРКА ПРОСТРАНСТВЕННЫХ КАРКАСОВ ДОЛЖНА ПРОИЗВОДИТЬСЯ НА СПЕЦИАЛЬНОМ СТЕНАЕ.

4. ПРОСТРАНСТВЕННЫЙ КАРКАС ПЛИТЫ УСТАНАВЛИВАЕТСЯ В ОПАЛУБКУ СЛЕДУЮЩЕМ ОБРАЗОМ: ОРИЕНТАЦИЯ КАРКАСА НА ЧЕРТЕЖЕ В ПЛАНЕ (ДОКУМЕНТ 1.089.1-1.2-2-51; 52) ДОЛЖНА СОВПАДАТЬ С ОРИЕНТАЦИЕЙ ОПАЛУБОЧНОГО ЧЕРТЕЖА ПЛИТЫ (ДОКУМЕНТ 1.089.1-1.1-3-95; 96).

5. МОНТАЖНЫЕ ПЕТАЛИ П1 ... П3 КРЕПЯТСЯ К КАРКАСУ СВАРОЧНЫМИ КЛЕЩАМИ (УЗЕЛ IV ДОКУМЕНТ 1.089.1-1.2-2-Д).

МОНТАЖНАЯ ПЕТЛЯ П6 КРЕПИТСЯ К ПРОДОЛЬНЫМ СТЕРЖНЯМ СЕТОК ЭЛЕКТРОДУГОВОЙ СВАРКОЙ ФЛАНГОВЫМИ ШВАМИ (УЗЕЛ VII ДОКУМЕНТ 1.089.1-1.2-2-Д).

6. УЗЛЫ Iн ... IIIн ЗЕРКАЛЬНЫ УЗЛАМ I ... III, ПОЭТОМУ В ДОКУМЕНТЕ 1.089.1-1.2-2-Д ДАНО ТОЛЬКО ОДНО ИСПОЛНЕНИЕ ЭТИХ УЗЛОВ.

НА СБОРОЧНЫХ ЧЕРТЕЖАХ ПРОСТРАНСТВЕННЫЕ КАРКАСЫ ИЗДЕЛИЙ ШАХТЫ ЛИФТА ПОКАЗАНЫ В ВЕРТИКАЛЬНОМ ПОЛОЖЕНИИ (В ПРОЕКТНОМ ПОЛОЖЕНИИ ЖЕЛЕЗОБЕТОННОГО ИЗДЕЛИЯ).

7. ТАК КАК ИЗДЕЛИЕ ФОРМУЕТСЯ В ГОРИЗОНТАЛЬНОМ ПОЛОЖЕНИИ, РЕКОМЕНДУЕТСЯ СОБИРАТЬ И СКЛАДИРОВАТЬ ПРОСТРАНСТВЕННЫЕ КАРКАСЫ ТАК ЖЕ В ГОРИЗОНТАЛЬНОМ ПОЛОЖЕНИИ. ДЛЯ ОБЕСПЕЧЕНИЯ ЖЕСТКОСТИ ПРОСТРАНСТВЕННОГО КАРКАСА ПРИ СКЛАДИРОВАНИИ И ТРАНСПОРТИРОВКЕ К МЕСТУ УКЛАДКИ РЕКОМЕНДУЕТСЯ ПРИМЕНЯТЬ ВРЕМЕННЫЕ СТЯЖКИ.

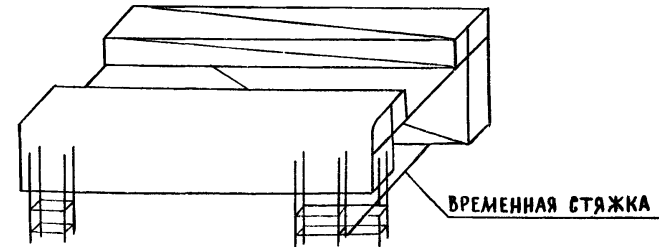

8. ДОПУСКАЕТСЯ СБОРКА ПРОСТРАНСТВЕННОГО КАРКАСА ИЗ ОТДЕЛЬНЫХ ИЗДЕЛИЙ НЕПОСРЕДСТВЕННО В ФОРМОВОЧНОЙ УСТАНОВКЕ.

9. СЕТКИ И КАРКАСЫ - СВАРНЫЕ, ИЗГОТОВЛЯЕМЫЕ НА МНОГОТОЧЕЧНЫХ И ОДНОТОЧЕЧНЫХ СВАРОЧНЫХ МАШИНАХ КОНТАКТНОЙ ТОЧЕЧНОЙ СВАРКОЙ.

СЕТКИ И КАРКАСЫ ИЗГОТОВЛЯЮТСЯ ИЗ СТЕРЖНЕВОЙ ГОРЯЧЕКАТАННОЙ ГЛАДКОЙ АРМАТУРНОЙ СТАЛИ КЛАССА А-I И ПЕРИОДИЧЕСКОГО ПРОФИЛЯ -

				1.089.1-1.2-2-ТТ			
НАЧ.ОТД.	НОВИЧКОВ	<i>[Signature]</i>		ТЕХНИЧЕСКИЕ ТРЕБОВАНИЯ	СТАДИЯ	ЛИСТ	ЛИСТОВ
Н.КОНТР.	НЕКРИТИН	<i>[Signature]</i>			Р	1	2
РУК.ГР.	ДОМАХИНА	<i>[Signature]</i>			ГИПРОНИЗДРАВ		
ИНЖ.	КОМАРОВА	<i>[Signature]</i>					

- КЛАССА А-III ПО ГОСТ 5781-82 И В -I ПО ГОСТ 6727-80.

МОНТАЖНЫЕ ПЕТЛИ ИЗГОТОВЛЯЮТСЯ ИЗ АРМАТУРНОЙ СТАЛИ КЛАССА А-I (СТАЛЬ МАРОК СТЗСП2 И СТЗПС2). ПРИ ВОЗМОЖНОМ МОНТАЖЕ КОНСТРУКЦИЙ ПРИ ТЕМПЕРАТУРЕ НИЖЕ МИНУС 40°С ПРИМЕНЯТЬ СТАЛЬ СТЗПС2 НЕ ДОПУСКАЕТСЯ.

10. ЗАКЛАДНЫЕ ИЗДЕЛИЯ ИЗГОТОВЛЯЮТСЯ ИЗ ПОЛОСОВОЙ СТАЛИ ПО ГОСТ 103-76, ШИРОКОПОЛОСНОЙ СТАЛИ ПО ГОСТ 82-70 И РАВНОПОЛОСНОЙ УГОЛКОВОЙ СТАЛИ ПО ГОСТ 8509-86.

МАРКА СТАЛИ - СТЗПС5, АНКЕРНЫЕ СТЕРЖНИ ЗАКЛАДНЫХ ИЗДЕЛИЙ - ИЗ СТЕРЖНЕВОЙ ГОРЯЧЕКАТАННОЙ АРМАТУРНОЙ СТАЛИ ПЕРИОДИЧЕСКОГО ПРОФИЛЯ КЛАССА А-I И А-III ПО ГОСТ 5781-82, НА КОНЦЕ АНКЕРНЫХ СТЕРЖНЕЙ У БОЛЬШИНСТВА ЗАКЛАДНЫХ ИЗДЕЛИЙ ПРЕДУСМОТРЕНЫ ВЫСАЖЕННЫЕ ГОЛОВКИ, КОНСТРУКЦИЯ КОТОРЫХ РАЗРАБОТАНА В НИИЖБ. ПРИ ОТСУТСТВИИ ОБОРУДОВАНИЯ ДЛЯ ВЫСАЖИВАНИЯ ГОЛОВОК РАЗРЕШАЕТСЯ ПРИМЕНЯТЬ УСИЛИЕ НА КОНЦЕ АНКЕРНЫХ СТЕРЖНЕЙ ПО УЗЛУ IX (РИС. 2 И 3) ДОКУМЕНТ 1.089.1-1.2-2-д.

11. ЗАКЛАДНЫЕ ИЗДЕЛИЯ ПОКРЫТЬ АНТИКОРРОЗИЙНЫМ ПОКРЫТИЕМ I ГРУППЫ (РАЗДЕЛ 2 СНИП 2.03.11-85 "ЗАЩИТА СТРОИТЕЛЬНЫХ КОНСТРУКЦИЙ ОТ КОРРОЗИИ").

РЕКОМЕНДУЕТСЯ КРЕПИТЬ ЗАКЛАДНЫЕ ИЗДЕЛИЯ К ПРОСТРАНСТВЕННОМУ КАРКАСУ ДО УСТАНОВКИ ЕГО В ФОРМУ.

12. СТАЛЬ ДЛЯ ИЗГОТОВЛЕНИЯ СЕТОК, КАРКАСОВ, МОНТАЖНЫХ ПЕТЕЛЬ И ЗАКЛАДНЫХ ИЗДЕЛИЙ ДОЛЖНА УДОВЛЕТВОРЯТЬ ТРЕБОВАНИЯМ ГОСТ 380-88 И ГОСТ 535-88.

ДЛЯ КРЕПЛЕНИЯ ЗАКЛАДНЫХ ИЗДЕЛИЙ К ОПАЛУБКЕ В НИХ ПРЕДУСМОТРЕНЫ ОТВЕРСТИЯ $d = 10 \text{ мм}$.

МЕХАНИЧЕСКИЕ СВОЙСТВА АРМАТУРНОЙ СТАЛИ ДОЛЖНЫ ПРОВЕРЯТЬСЯ ПО ГОСТ 12004-81 "СТАЛЬ АРМАТУРНАЯ. МЕТОДЫ ИСПЫТАНИЙ НА РАСТЯЖЕНИЕ".

13. ИЗГОТОВЛЕНИЕ, ПРИЕМКА И КОНТРОЛЬ КАЧЕСТВА АРМАТУРНЫХ ИЗДЕЛИЙ И ЗАКЛАДНЫХ ДЕТАЛЕЙ ДОЛЖНЫ ПРОИЗВОДИТЬСЯ В СООТВЕТСТВИИ С ГОСТ 10922-90 И ГОСТ 14098-85.

14. ПРИ ИЗГОТОВЛЕНИИ АРМАТУРНЫХ ИЗДЕЛИЙ ПРИМЕНЯЮТСЯ СОЕДИНЕНИЯ К1, ПРИ ИЗГОТОВЛЕНИИ ЗАКЛАДНЫХ ИЗДЕЛИЙ - Н1, Т1 И Т4 ПО ГОСТ 14098-85.

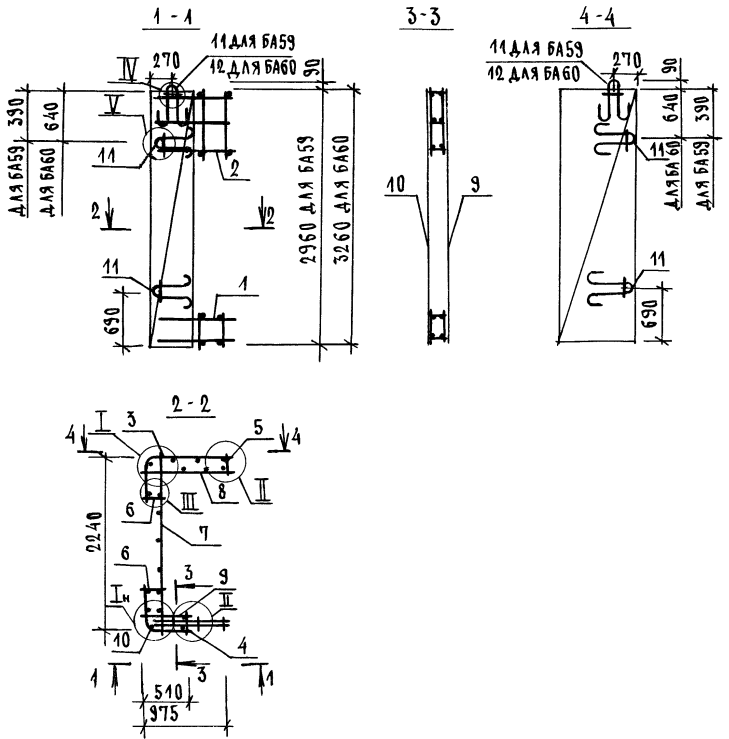

1. ТЕХНИЧЕСКИЕ ТРЕБОВАНИЯ СМ. 1.089.1-1.2-2-ТТ.
 2. УЗЛЫ I...V СМ. 1.089.1-1.2-2-Д.

МАРКА БЛОКА	ПОР.	НАИМЕНОВАНИЕ	КОЛ.	ОБОЗНАЧЕНИЕ ДОКУМЕНТА	МАССА БЛОКА, КГ
БА59	1	КАРКАС КР33	1	1.089.1-1.2-2-53	64,52
	2	КР34	1		
	3	СЕТКА С126	1	1.089.1-1.2-1-95	
	4	С124	1	-80	
	5	С125	1		
	6	С131	2		
	7	С130	1	-99	
	8	С129	1	-98	
	9	С169	1	1.089.1-1.2-2-73	
	10	С173	1	-75	
	11	ПЕЛЯ П1	6	1.089.1-1.2-1-119	
БА60	1	КАРКАС КР33	1	1.089.1-1.2-2-53	70,66
	2	КР35	1	-54	
	3	СЕТКА С1	1	1.089.1-1.2-1-51	
	4	С4	1	-52	
	5	С7	1	-53	
	6	С10	2	-54	
	7	С13	1	-55	
	8	С16	1	-56	
	9	С170	1	1.089.1-1.2-2-73	
	10	С174	1	-75	
	11	ПЕЛЯ П1	4	1.089.1-1.2-1-119	
	12	П2	2	-120	

				1.089.1-1.2-2-01			
НАЧ.ОТД.	ГРИШИН	<i>[Signature]</i>		БЛОК АРМАТУРНЫЙ БА59, БА60	СТАД.Я	ЛИСТ	ЛИСТОВ
Н.КОНТР.	НЕКРИТИН	<i>[Signature]</i>			Р		1
Г.ИП.	ДОМАХИНА	<i>[Signature]</i>			ГИПРОНИИЗДРАВ		
РУК.ГР.	ДОМАХИНА	<i>[Signature]</i>					
ИНЖ.	МЕРЕНЧИКОВА	<i>[Signature]</i>					

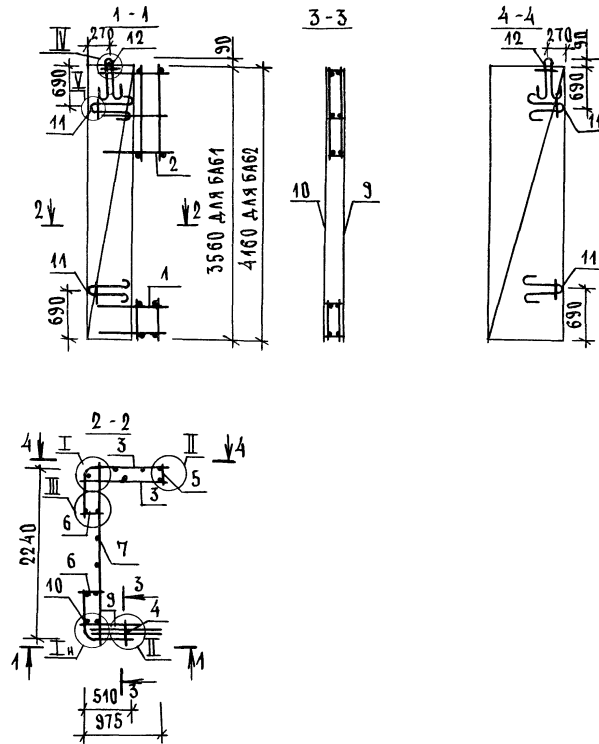

МАРКА БЛОКА	ПОС.	НАИМЕНОВАНИЕ	КОЛ.	ОБОЗНАЧЕНИЕ ДОКУМЕНТА	МАССА БЛОКА, кг
БА61	1	КАРКАС КР33	1	1.089.1-1.2-2-53	76,24
	2	КР36	1	-54	
	3	СЕТКА С2	1	1.089.1-1.2-1-51	
	4	С5	1	-52	
	5	С8	1	-53	
	6	С11	2	-54	
	7	С14	1	-55	
	8	С17	1	-56	
	9	С171	1	1.089.1-1.2-2-74	
	10	С175	1	-76	
	11	ПЕТАЯ П1	4	1.089.1-1.2-1-119	
	12	П2	2	-120	
БА62	1	КАРКАС КР33	1	1.089.1-1.2-2-53	87,21
	2	КР37	1	-54	
	3	СЕТКА С3	1	1.089.1-1.2-1-51	
	4	С6	1	-52	
	5	С4	1	-53	
	6	С12	2	-54	
	7	С15	1	-55	
	8	С18	1	-56	
	9	С172	1	1.089.1-1.2-2-74	
	10	С176	1	-76	
	11	ПЕТАЯ П1	4	1.089.1-1.2-1-119	
	12	П2	2	-120	

1. ТЕХНИЧЕСКИЕ ТРЕБОВАНИЯ ГМ. 1.089.1-1.2-2-ТТ.
2. УЗЛЫ I...V ГМ. 1.089.1-1.2-2-Д.

				1.089.1-1.2-2-02			
НАЧ.ОТД.	ГРИШИН	<i>Гришин</i>		БЛОК АРМАТУРНЫЙ БА61, БА62	СТАДАНЯ	ЛИСТ	ЛИСТОВ
Н.КОНТР.	НЕКРИТИН	<i>Некритин</i>			Р		1
ГИП	НЕКРИТИН	<i>Некритин</i>		ГИПРОНИИЗДРАВ			
РЗК.ГР.	ДОМАХИНА	<i>Домакина</i>					
ИНЖ.	МЕРЕНЧИНОВА	<i>Меренчинова</i>					

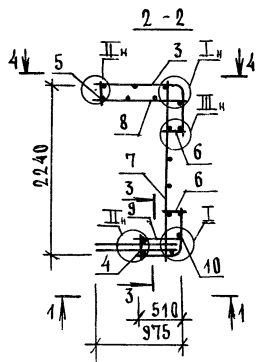
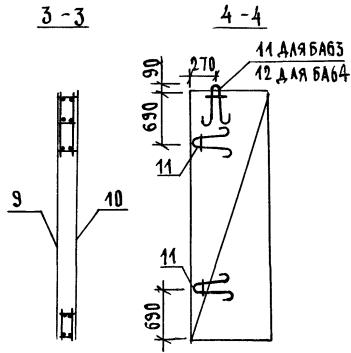
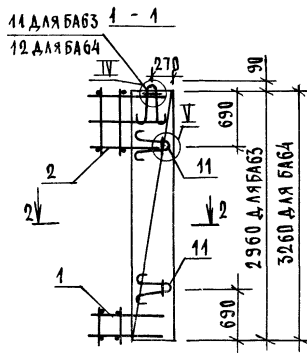

1. ТЕХНИЧЕСКИЕ ТРЕБОВАНИЯ СМ. 1.089.1-1.2-2-П.
2. УЗЛЫ I...V СМ. 1.089.1-1.2-2-Д.

МАРКА БЛОКА	ПОЗ.	НАИМЕНОВАНИЕ	КОЛ.	ОБОЗНАЧЕНИЕ ДОКУМЕНТА	МАССА БЛОКА, КГ
БАБ3	1	КАРКАС КП33	1	1.089.1-1.2-2-53	64,52
	2	КП34	1		
	3	СЕТКА С126	1	1.089.1-1.2-1-95	
	4	С124	1	-80	
	5	С125	1		
	6	С131	2		
	7	С130	1	-99	
	8	С129	1	-98	
	9	С169	1	1.089.1-1.2-2-73	
	10	С173	1	-75	
	11	ПЕТЛЯ П1	6	1.089.1-1.2-1-119	
БАБ4	1	КАРКАС КП33	1	1.089.1-1.2-2-53	70,66
	2	КП35	1	-54	
	3	СЕТКА С1	1	1.089.1-1.2-1-51	
	4	С4	1	-52	
	5	С7	1	-53	
	6	С10	2	-54	
	7	С13	1	-55	
	8	С16	1	-56	
	9	С170	1	1.089.1-1.2-2-73	
	10	С174	1	-75	
	11	ПЕТЛЯ П1	4	1.089.1-1.2-1-119	
	12	П2	2	-120	

1.089.1-1.2-2-03			
НАЧ.ОТД.	ГРИШИН	<i>[Signature]</i>	
Н.КОНТР.	НЕКРИТИН	<i>[Signature]</i>	
ГИП	НЕКРИТИН	<i>[Signature]</i>	
РУК.ГР.	ДОМАХИНА	<i>[Signature]</i>	
ИНЖ.	МЕРЕНЧИКОВА	<i>[Signature]</i>	
БЛОК АРМАТУРНЫЙ БАБ3, БАБ4			СТАНДАРТ ЛИСТ
			ЛИСТОВ
			1
ГИПРОНИИЗДРАВ			

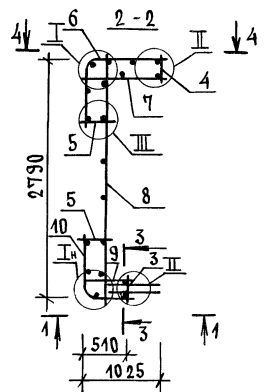
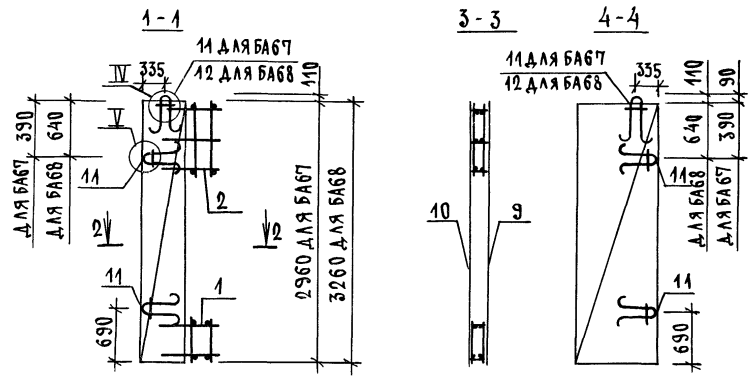

1. ТЕХНИЧЕСКИЕ ТРЕБОВАНИЯ СМ. 1.089.1-1.2-2-ТТ.
 2. УЗЛЫ I... V СМ. 1.089.1-1.2-2-Д.

МАРКА БЛОКА	ПОЗ.	НАИМЕНОВАНИЕ	КОЛ.	ОБОЗНАЧЕНИЕ ДОКУМЕНТА	МАССА БЛОКА, КГ
БА67	1	КАРКАС КП33	1	1.089.1-1.2-2-53	72,87
	2	КП34	1		
	3	БЕТКА G124	1	1.089.1-1.2-1-80	
	4	G125	1		
	5	G131	2		
	6	G136	1	-101	
	7	G138	1	-102	
	8	G139	1	-99	
	9	G169	1	1.089.1-1.2-2-73	
	10	G197	1	-87	
	11	ПЕТЛЯ П1	6	1.089.1-1.2-1-119	
БА68	1	КАРКАС КП33	1	1.089.1-1.2-2-53	82,31
	2	КП35	1	-54	
	3	БЕТКА G1	1	1.089.1-1.2-1-52	
	4	G7	1	-53	
	5	G10	2	-54	
	6	G37	1	-63	
	7	G40	1	-64	
	8	G43	1	-65	
	9	C170	1	1.089.1-1.2-2-73	
	10	C198	1	-87	
	11	ПЕТЛЯ П1	4	1.089.1-1.2-1-119	
	12	П3	2	-120	

				1.089.1-1.2-2-05		
НАЧ.ОТД.	ГРИШИН	<i>GR</i>		БЛОК АРМАТУРНЫЙ БА67, БА68	СТАДЯЯ	ЛИСТ
Н.КОНТР.	НЕКРИТИН	<i>NE</i>			Р	1
ГИП.	НЕКРИТИН	<i>NE</i>			ГИПРОНИИЗДРАВ	
Р.УК.ГР.	ДОМАКИНА	<i>DM</i>				
ИНЖ.	МЕРЕНЧИКОВА	<i>ME</i>				

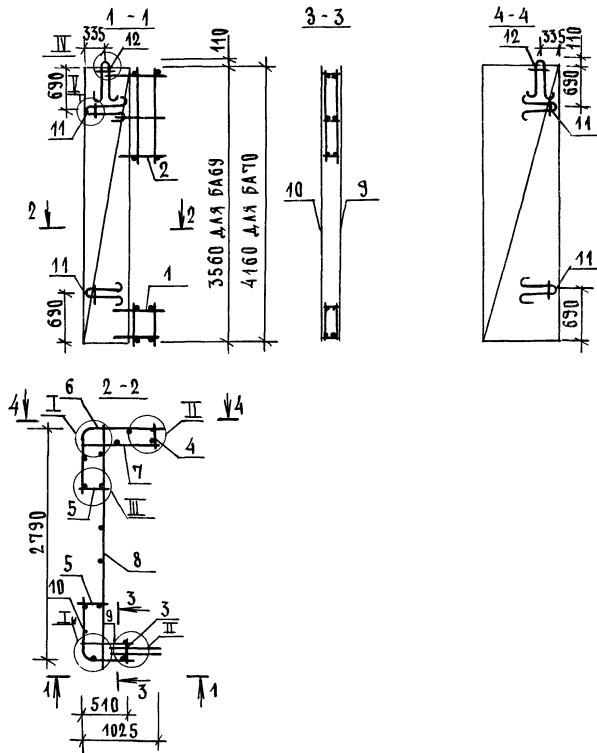

МАРКА БЛОКА	ПОЗ.	НАИМЕНОВАНИЕ	КОЛ.	ОБОЗНАЧЕНИЕ ДОКУМЕНТА	МАССА БЛОКА, КГ
БА69	1	КАРКАС КЛ 33	1	1.089.1-1.2-2-53	88,87
	2	КЛ 36	1	-54	
	3	СЕТКА С5	1	1.089.1-1.2-1-52	
	4	С8	1	-53	
	5	С11	2	-54	
	6	С38	1	-63	
	7	С41	1	-64	
	8	С44	1	-65	
	9	С171	1	1.089.1-1.2-2-74	
	10	С199	1	-88	
	11	ПЕТАЯ П1	4	1.089.1-1.2-1-119	
	12	П3	2	-120	
БА70	1	КАРКАС КЛ 33	1	1.089.1-1.2-2-53	101,43
	2	КЛ 37	1	-54	
	3	СЕТКА С6	1	1.089.1-1.2-1-52	
	4	С9	1	-53	
	5	С12	2	-54	
	6	С39	1	-63	
	7	С42	1	-64	
	8	С45	1	-65	
	9	С172	1	1.089.1-1.2-2-74	
	10	С200	1	-88	
	11	ПЕТАЯ П1	4	1.089.1-1.2-1-119	
	12	П5	2	-120	

1. ТЕХНИЧЕСКИЕ ТРЕБОВАНИЯ СМ. 1.089.1-1.2-2-ТТ.
 2. УЗЛЫ I...V СМ. 1.089.1-1.2-2-Д.

				1.089.1-1.2-2-06			
НАЧ.ОТД.	ГРИШИН			БЛОК АРМАТУРНЫЙ БА69, БА70	СТАДИЯ	ЛИСТ	ЛИСТОВ
И.КОНТР.	НЕКРИТИН				Р		1
ГИП	НЕКРИТИН				ГИПРОНИИЗДРАВ		
РУК.ГР.	ДОМАХИНА						
И.И.Н.	МЕРЕНЧИКОВА						

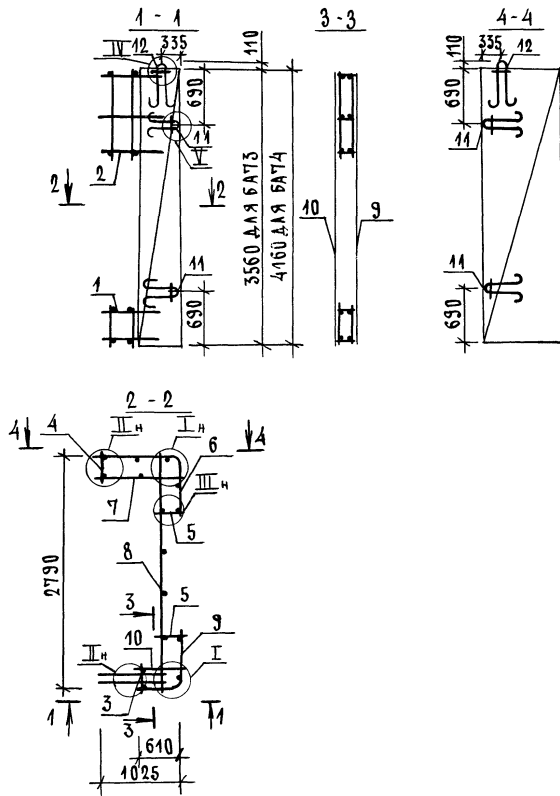

1. ТЕХНИЧЕСКИЕ ТРЕБОВАНИЯ СМ. 1.089.1-1.2-2-ТТ.
 2. УЗЛЫ I...V СМ. 1.089.1-1.2-2-Д.

МАРКА БЛОКА	ПОС.	НАИМЕНОВАНИЕ	КОЛ.	ОБОЗНАЧЕНИЕ ДОКУМЕНТА	МАССА БЛОКА, КГ
БАТ3	1	КАРКАС КП 38	1	1.089.1-1.2-2-55	89,07
	2	КП 41	1	-56	
	3	СЕТКА С5	1	1.089.1-1.2-1-52	
	4	С8	1	-53	
	5	С11	2	-54	
	6	С38	1	-63	
	7	С41	1	-64	
	8	С44	1	-65	
	9	С179	1	1.089.1-1.2-2-78	
	10	С183	1	-80	
	11	ПЕЛЯ П1	4	1.089.1-1.2-1-119	
	12	П3	2	-120	
БАТ4	1	КАРКАС КП 38	1	1.089.1-1.2-2-55	104,52
	2	КП 42	1	-56	
	3	СЕТКА С6	1	1.089.1-1.2-1-52	
	4	С9	1	-53	
	5	С12	2	-54	
	6	С39	1	-63	
	7	С42	1	-64	
	8	С45	1	-65	
	9	С180	1	1.089.1-1.2-2-78	
	10	С184	1	-80	
	11	ПЕЛЯ П1	4	1.089.1-1.2-1-119	
	12	П3	2	-120	

				1.089.1-1.2-2-08		
НАЧ.ОТД.	ГРИШИН	<i>Grishin</i>		БЛОК АРМАТУРНЫЙ БАТ3, БАТ4	СТАДИЯ	ЛИСТ
Н.КОНТ.	НЕКРИТИН	<i>Nekritin</i>			Р	1
ТИП	НЕКРИТИН	<i>Nekritin</i>			ГИПРОНИЗДРАВ	
РУК.ГР.	ДОМАХИНА	<i>Domakhina</i>				
ИНЖ.	МЕРЕНЧИКОВА	<i>Merenchikova</i>				

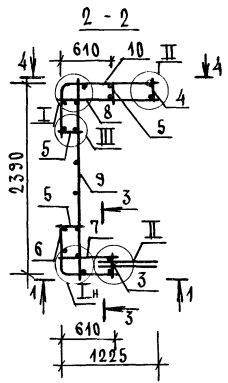
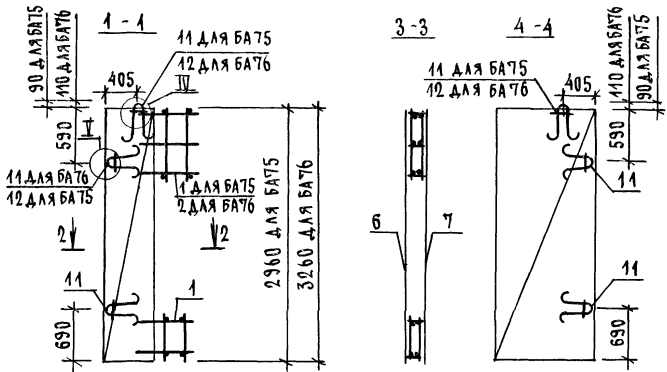

1. ТЕХНИЧЕСКИЕ ТРЕБОВАНИЯ СМ. 1.089.1-4.2-2-ТТ.
 2. УЗЛЫ I... V СМ. 1.089.1-4.2-2-Д.

МАРКА БЛОКА	ПОС	НАИМЕНОВАНИЕ	КОЛ.	ОБЪЕМНОЕ ДОКУМЕНТА	МАССА БЛОКА, кг
БА75	1	КАРКАС КП73	2	1.089.1-4.2-2-74	72,55
	3	СЕТКА С424	1	1.089.1-4.2-1-80	
	4	С425	1		
	5	С151	3		
	6	С177	1	1.089.1-4.2-2-77	
	7	С181	1	-79	
	8	С185	1	-84	
	9	С189	1	-83	
	10	С193	1	-85	
	11	ПЕТАЯ П1	5	1.089.1-4.2-1-119	
	12	П14	1	1.089.1-4.2-2-146	
	БА76	1	КАРКАС КП73	1	
2		КП74	1	-72	
3		СЕТКА С4	1	1.089.1-4.2-1-52	
4		С7	1	-53	
5		С40	3	-54	
6		С178	1	1.089.1-4.2-2-77	
7		С182	1	-79	
8		С186	1	-84	
9		С190	1	-83	
10		С194	1	-85	
11		ПЕТАЯ П1	4	1.089.1-4-2-1-119	
12		П5	2	-120	

				1.089.1-4.2-2-09			
НАЧ.ОТД.	ГРИШИН	<i>grishin</i>		БЛОК АРМАТУРНЫЙ БА75, БА76	СТАНЦИЯ	АНСТ	ЛИСТОВ
Н.КОНТР.	НЕКРИТИН	<i>nekritin</i>			Р		1
ГИП	НЕКРИТИН	<i>nekritin</i>			ГИПРОНИИЗДРАВ		
РЭК.ГР.	ДОМАКИНА	<i>domakina</i>					
ИНЖ.	МЕРЕНЧЕВОВА	<i>merenchyova</i>					

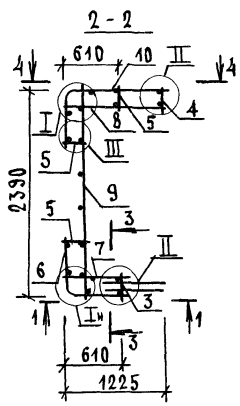
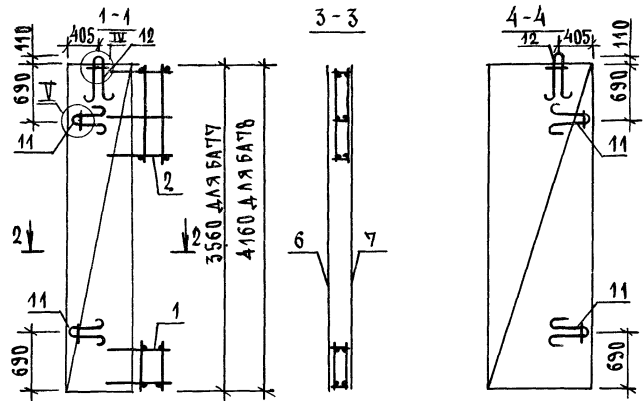

МАРКА БЛОКА	ПОЗ.	НАИМЕНОВАНИЕ	КОЛ.	ОБОЗНАЧЕНИЕ ДОКУМЕНТА	МАССА БЛОКА, кг
БА 77	1	КАРКАС КП73	1	1.089.1-1.2-2-71	91,30
	2	КП 75	1	-72	
	3	СЕТКА С5	1	1.089.1-1.2-1-52	
	4	С8	1	-53	
	5	С41	3	-54	
	6	С179	1	1.089.1-1.2-2-78	
	7	С183	1	-80	
	8	С187	1	-82	
	9	С191	1	-84	
	10	С195	1	-86	
	11	ПЕЛЯ П1	4	1.089.1-1.2-1-119	
	12	П3	2	-120	
БА 78	1	КАРКАС КП73	1	1.089.1-1.2-2-71	104,62
	2	КП 76	1	-72	
	3	СЕТКА С6	1	1.089.1-1.2-1-52	
	4	С9	1	-53	
	5	С42	3	-54	
	6	С180	1	1.089.1-1.2-2-78	
	7	С184	1	-80	
	8	С188	1	-82	
	9	С192	1	-84	
	10	С196	1	-86	
	11	ПЕЛЯ П1	4	1.089.1-1.2-1-119	
	12	П3	2	-120	

1. ТЕХНИЧЕСКИЕ ТРЕБОВАНИЯ СМ. 1.089.1-1.2-2-ТТ.
 2. УЗЛЫ I...V СМ. 1.089.1-1.2-2-Д.

1.089.1-1.2-2-10			
НАЧ.ОТД.	ГРИШИН	<i>[Signature]</i>	
Н.КОНТР.	НЕКРИТИН	<i>[Signature]</i>	
ГИП	НЕКРИТИН	<i>[Signature]</i>	
РЗК.ГР.	ДОМАХИНА	<i>[Signature]</i>	
ИНЖ.	МЕРЕНЧУКОВА	<i>[Signature]</i>	
БЛОК АРМАТУРНЫЙ БА 77, БА 78			СТАДИЯ ЛИСТ ЛИСТОВ Р 1
			ГИПРОНИИЗДРАВ

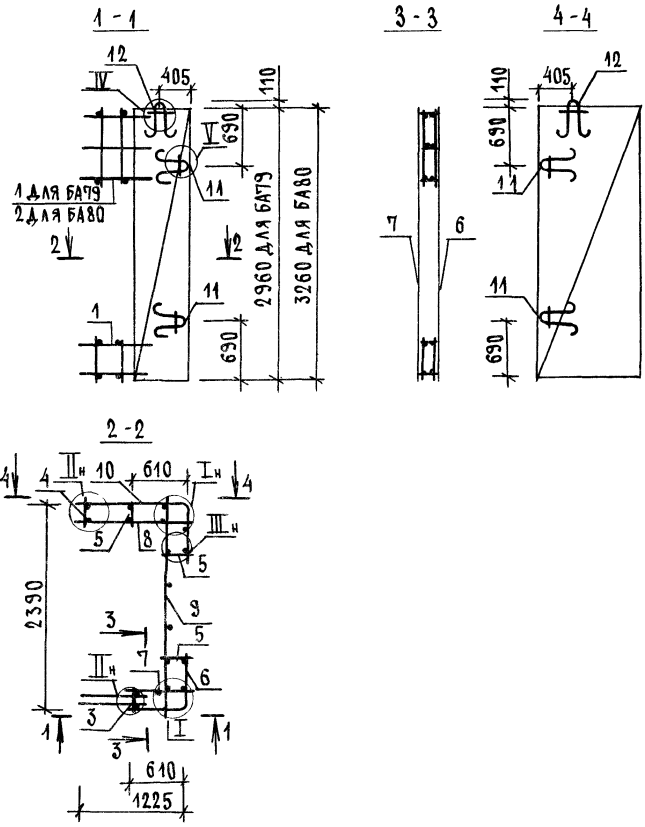

МАРКА БАДКА	ПОЗ.	НАИМЕНОВАНИЕ	КОЛ.	ОБОЗНАЧЕНИЕ ДОКУМЕНТА	МАССА БАДКА, КГ
БА79	1	КАРКАС КП73	2	1.089.1-1.2-2-71	78,15
	3	БЕТКА G124	1	1.089.1-1.2-1-80	
	4	G125	1		
	5	G131	3		
	6	G177	1	1.089.1-1.2-2-77	
	7	G181	1	-79	
	8	G185	1	-84	
	9	G189	1	-83	
	10	G193	1	-85	
	11	ПЕЛЯ П1	4	1.089.1-1.2-1-119	
	12	П3	2	-120	
	БА80	1	КАРКАС КП73	1	
2		КП74	1	-72	
3		БЕТКА G4	1	1.089.1-1.2-1-52	
4		G7	1	-53	
5		G10	3	-54	
6		G178	1	1.089.1-1.2-2-77	
7		G182	1	-79	
8		G186	1	-84	
9		G190	1	-83	
10		G194	1	-85	
11		ПЕЛЯ П1	4	1.089.1-1.2-1-119	
12		П3	2	-120	

1. ТЕХНИЧЕСКИЕ ТРЕБОВАНИЯ СМ. 1.089.1-1.2-2-ТТ.
 2. УЗЛЫ I...V СМ. 1.089.1-1.2-2-Д.

				1.089.1-1.2-2-11	
НАЧ.ОТД.	ГРИШИН	<i>[Signature]</i>	БАДК АРМАТУРНЫЙ БА79, БА80	СТАДИЯ КИСТ КИСТОВ	
Н.КОНТР.	НЕКРИТИН	<i>[Signature]</i>		Р	1
ГИП	НЕКРИТИН	<i>[Signature]</i>		ГИПРОНИИЗДРАВ	
РУК.ГР.	ДОМАХИНА	<i>[Signature]</i>			
ИНЖ.	МЕРЕНЧИКОВА	<i>[Signature]</i>			

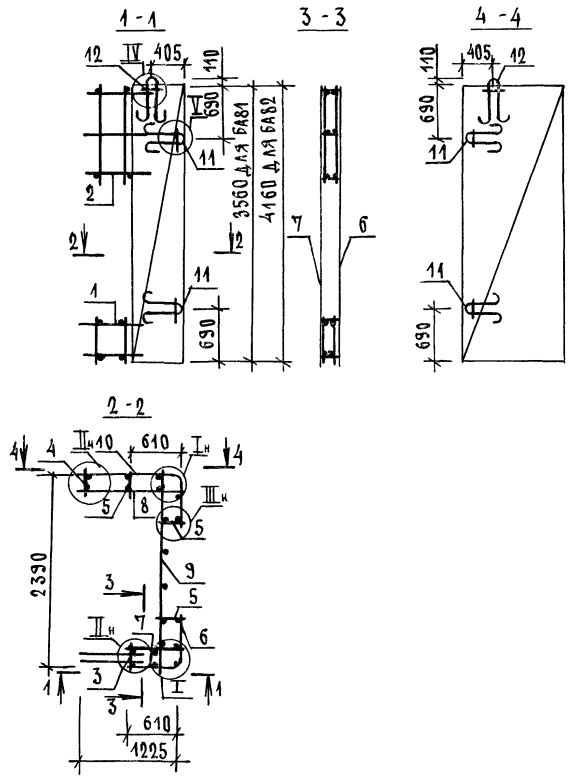

МАРКА БЛОКА	ПОЗ.	НАИМЕНОВАНИЕ	КОЛ.	ОБЪЯСНЕНИЕ ДОКУМЕНТА	МАССА БЛОКА, КГ
БА81	1	КАРКАС КП73	1	1.089.1-1.2-2-71	94,30
	2	КП75	1	-72	
	3	СЕТКА С5	1	1.089.1-1.2-1-52	
	4	С8	1	-53	
	5	С11	3	-54	
	6	С179	1	1.089.1-1.2-2-78	
	7	С183	1	-80	
	8	С187	1	-82	
	9	С191	1	-84	
	10	С195	1	-86	
	11	ПЕТАЯ П1	4	1.089.1-1.2-1-119	
	12	П3	2	-120	
БА82	1	КАРКАС КП73	1	1.089.1-1.2-2-71	104,62
	2	КП76	1	-72	
	3	СЕТКА С6	1	1.089.1-1.2-1-52	
	4	С9	1	-53	
	5	С12	3	-54	
	6	С180	1	1.089.1-1.2-2-78	
	7	С184	1	-80	
	8	С188	1	-82	
	9	С192	1	-84	
	10	С196	1	-86	
	11	ПЕТАЯ П1	4	1.089.1-1.2-1-119	
	12	П3	2	-120	

1. ТЕХНИЧЕСКИЕ ТРЕБОВАНИЯ СМ. 1.089.1-1.2-2-ТТ.
 2. УСЛЫ I...V СМ. 1.089.1-1.2-2-А.

				1.089.1-1.2-2-12			
НАЧ.ОТД.	ГРИШИН	<i>Grishin</i>		БЛОК АРМАТУРНЫЙ БА81, БА82	СТАДИЯ	ЛИСТ	ЛИСТОВ
Н.КОНТР.	НЕКРИТИН	<i>Nekritin</i>			Р		1
ГУП	НЕКРИТИН	<i>Nekritin</i>			ГИПРОНИИЗДРАВ		
РЭК.ГР.	ДОМАХИНА	<i>Domakhina</i>					
ИНЖ.	МЕРЕНЧИКОВА	<i>Merenchikova</i>					

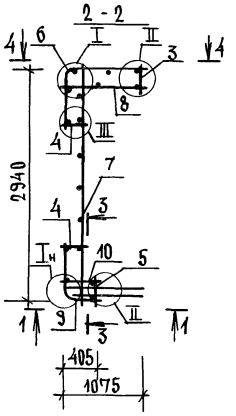
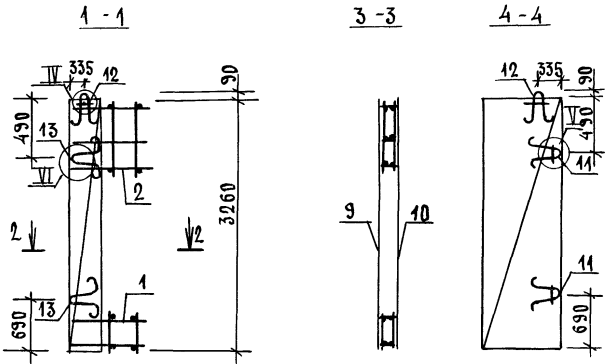

- 1. ТЕХНИЧЕСКИЕ ТРЕБОВАНИЯ СМ. 1.089.1-1.2-2-ТТ.
- 2. УЗЛЫ I...VI СМ. 1.089.1-1.2-2-Д.
- 3. МАССА БЛОКА 87,66 кг.

ПОЗ.	НАИМЕНОВАНИЕ	КОЛ.	ОБОЗНАЧЕНИЕ ДОКУМЕНТА
1	КАРКАС КП53	1	1.089.1-1.2-2-62
2	КП54	1	-63
3	СЕТКА С7	1	1.089.1-1.2-1-53
4	G10	2	-54
5	G150	1	-108
6	G153	1	-109
7	G159	1	-113
8	G162	1	-114
9	G204	1	1.089.1-1.2-2-89
10	G204	1	-90
11	ПЕТАЯ П1	2	1.089.1-1.2-1-119
12	П2	2	-120
13	П14	2	1.089.1-1.2-2-146

				1.089.1-1.2-2-13			
НАЧ.ОТД.	ГРИШИН	<i>[Signature]</i>		БЛОК АРМАТУРНЫЙ БА85	СТADIЯ	ЛИСТ	ЛИСТОВ
Н.КОНТР.	НЕКРИТИН	<i>[Signature]</i>			Р		1
ГИП	НЕКРИТИН	<i>[Signature]</i>			ГИПРОНИИЗДРАВ		
РУК.ГР.	ДОМАХИНА	<i>[Signature]</i>					
ИНЖ.	МЕРЕНЧИКОВА	<i>[Signature]</i>					

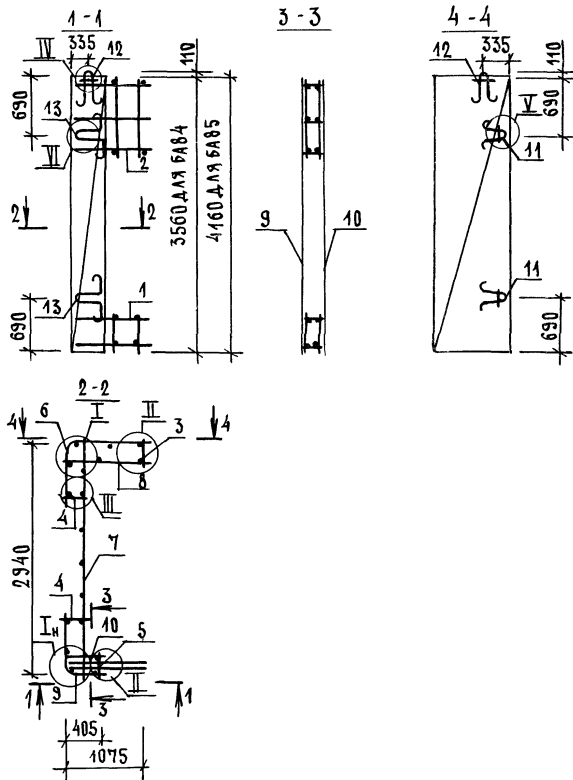

1. ТЕХНИЧЕСКИЕ ТРЕБОВАНИЯ СМ. 1.089.1-1.2-2-ТТ.
2. УЗЛЫ I...VI СМ. 1.089.1-1.2-2-Д.

МАРКА БЛОКА	ПОС.	НАИМЕНОВАНИЕ	КОД.	ОБОЗНАЧЕНИЕ ДОКУМЕНТА	МАССА БЛОКА, кг
БА84	1	КАРКАС КЛ53	1	1.089.1-1.2-2-62	97,84
	2	КЛ55	1	-63	
	3	СЕТКА С8	1	1.089.1-1.2-1-53	
	4	С11	2	-54	
	5	С151	1	-108	
	6	С154	1	-110	
	7	С160	1	-113	
	8	С163	1	-115	
	9	С202	1	1.089.1-1.2-2-89	
	10	С205	1	-90	
	11	ПЕТАЯ П1	2	1.089.1-1.2-1-119	
	12	П3	2	-120	
	13	П14	2	1.089.1-1.2-2-146	
БА85	1	КАРКАС КЛ53	1	1.089.1-1.2-2-62	142,99
	2	КЛ56	1	-63	
	3	СЕТКА С9	1	1.089.1-1.2-1-53	
	4	С12	2	-54	
	5	С152	1	-108	
	6	С155	1	-110	
	7	С161	1	-113	
	8	С164	1	-115	
	9	С203	1	1.089.1-1.2-2-89	
	10	С206	1	-90	
	11	ПЕТАЯ П1	2	1.089.1-1.2-1-119	
	12	П3	2	-120	
	13	П14	2	1.089.1-1.2-2-146	

				1.089.1-1.2-2-14		
НАЧ.ОТД.	ГРИШИН			БЛОК АРМАТУРНЫЙ БА84, БА85	СТАД.ЧЛ.ЛМСТ	ЛМСТОВ
Н.КОНТР.	НЕКРИТИН				Р	1
ГИП	НЕКРИТИН				ГИПРОНИИЗДРАВ	
РЭК.ГР.	ДОМАХИНА					
ИНЖ.	МЕРЕНЧИКОВА					

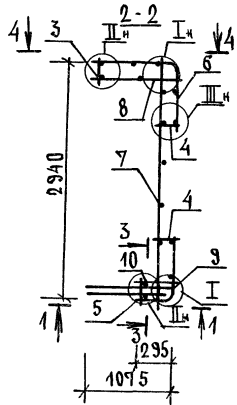
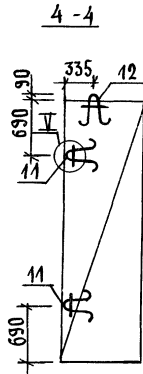
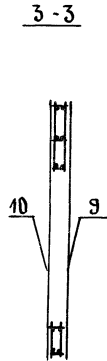
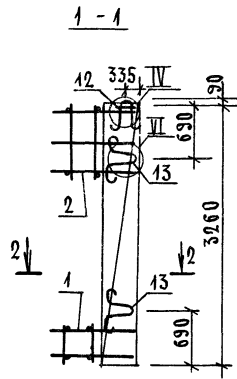

ПОЗ.	НАИМЕНОВАНИЕ	КОЛ.	ОБОЗНАЧЕНИЕ ДОКУМЕНТА
1	КАРКАС КЛ53	1	1.089.1-1.2-2-62
2	КЛ54	1	-63
3	СЕТКА С7	1	1.089.1-1.2-1-53
4	С10	2	-54
5	С150	1	-108
6	С153	1	-109
7	С159	1	-113
8	С162	1	-114
9	С207	1	1.089.1-1.2-2-91
10	С210	1	-92
11	ПЕЛЯ П1	2	1.089.1-1.2-1-119
12	П2	2	-120
13	П7	2	-122

1. ТЕХНИЧЕСКИЕ ТРЕБОВАНИЯ СМ. 1.089.1-1.2-2-ТТ.
2. УЗЛЫ I... VI СМ. 1.089.1-1.2-2-Д.
3. МАССА БЛОКА 86,52 КГ.

				1.089.1-1.2-2-15			
НАЧ. ОТД.	ГРИШИН	<i>GG</i>		БАК АРМАТУРНЫЙ БА 86	СТАЦИЯ	ЛИСТ	ЛИСТОВ
Н. КОНТР.	НЕКРИТИН	<i>GG</i>			Р		1
ГУП	НЕКРИТИН	<i>GG</i>			Г ИПРОНИЗДРАВ		
РУК. ГР.	ДОМАКИНА	<i>Dom</i>					
ИНЖ.	МЕРЕНЧИКОВ	<i>Mer</i>					

1-1

3-3

4-4

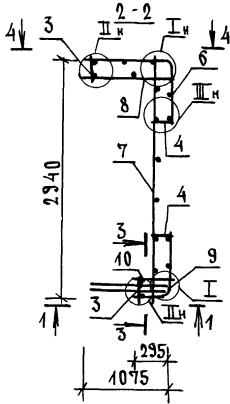
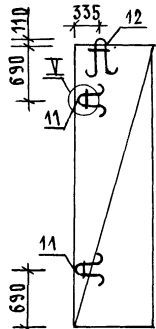
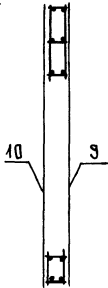
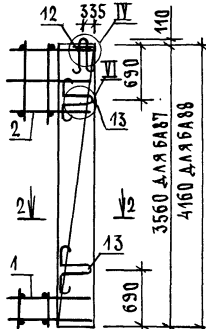

1. ТЕХНИЧЕСКИЕ ТРЕБОВАНИЯ СМ. 4.089.1-4.2-2-ТТ.
2. УЗЛЫ [...У] СМ. 4.089.1-4.2-2-Д.

МАРКА БЛОКА	ПОС.	НАИМЕНОВАНИЕ	КОЛ.	ОБОЗНАЧЕНИЕ ДОКУМЕНТА	МАССА БЛОКА, кг
БА87	1	КАРКАС КЛ53	1	4.089.1-4.2-2-62	96,61
	2	КЛ55	1	-63	
	3	БЕТКА С8	1	4.089.1-4.2-1-53	
	4	С11	2	-54	
	5	С151	1	-108	
	6	С154	1	-110	
	7	С160	1	-113	
	8	С163	1	-115	
	9	С208	1	4.089.1-4.2-2-91	
	10	С211	1	-92	
	11	ПЕЛЯ П1	2	4.089.1-4.2-1-119	
	12	П3	2	-120	
	13	П7	2	-122	
БА88	1	КАРКАС КЛ53	1	4.089.1-4.2-2-62	111,60
	2	КЛ56	1	-63	
	3	БЕТКА С9	1	4.089.1-4.2-1-53	
	4	С12	2	-54	
	5	С152	1	-108	
	6	С155	1	-110	
	7	С161	1	-113	
	8	С164	1	-115	
	9	С209	1	4.089.1-4.2-2-91	
	10	С212	1	-92	
	11	ПЕЛЯ П1	2	4.089.1-4.2-1-119	
	12	П3	2	-120	
	13	П7	2	-122	

				4.089.1-4.2-2-16		
НАЧ.ОТД.	ГРИШИН	<i>[Signature]</i>		БЛОК АРМАТУРНЫЙ БА87, БА88		
Н.КОНТР.	НЕКРИТИН	<i>[Signature]</i>				
ТИП	НЕКРИТИН	<i>[Signature]</i>				
РУК.ГР.	ДОМАХИНА	<i>[Signature]</i>				
ИНЖ.	МЕРЕНЧИКОВА	<i>[Signature]</i>				
				СТАДИЯ	ЛИСТ	ЛИСТОВ
				Р		1
				ГИПРОНИИЗДРАВ		

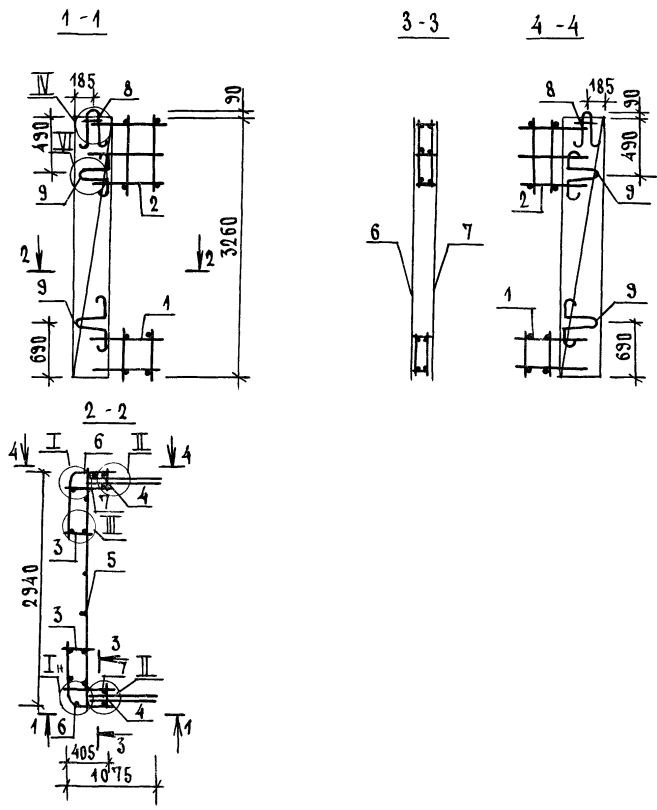

ПОЗ.	НАИМЕНОВАНИЕ	КОЛ.	ОБОЗНАЧЕНИЕ ДОКУМЕНТА
1	КАРКАС КП53	2	1.089.1-1.2-2-62
2	КП54	2	-63
3	СЕТКА G10	2	1.089.1-1.2-1-54
4	G150	2	-108
5	G159	1	-113
6	G204	2	1.089.1-1.2-2-89
7	G204	2	-90
8	ПЕТАЯ П2	2	1.089.1-1.2-1-119
9	П44	4	1.089.1-1.2-2-146

1. ТЕХНИЧЕСКИЕ ТРЕБОВАНИЯ ГМ.1.089.1-1.2-2-ТТ.
2. Узлы I... IV, VI ГМ. 1.089.1-1.2-2-Д.
3. МАССА БЛОКА 98,05КГ.

				1.089.1-1.2-2-17		
НАЧ.ОТД.	ГРИШИН	<i>GR</i>		БАБК АРМАТУРНЫЙ Б89	СТАДИЯ	ЛИСТ
Н.КОНТР.	НЕКРИТИН	<i>NE</i>			Р	1
ГИП	НЕКРИТИН	<i>NE</i>			Г И П Р О Н И И З Д Р А В	
РЗК.ГР.	А.ОМАХИНА	<i>AO</i>				
ИНЖ.	МЕРЕНЧИКОВА	<i>ME</i>				

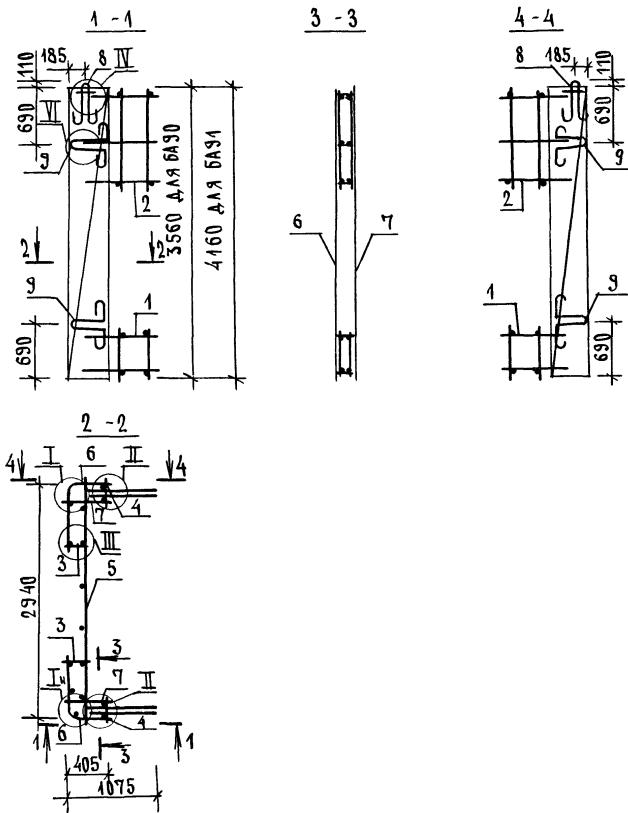

1. ТЕХНИЧЕСКИЕ ТРЕБОВАНИЯ СМ. 1.089.1-1.2-2-ТТ.
 2. УЗЛЫ I... IV, VI СМ. 1.089.1-1.2-2-Д.

МАРКА БЛОКА	ПОЗ.	НАИМЕНОВАНИЕ	КОЛ.	ОБОЗНАЧЕНИЕ ДОКУМЕНТА	МАССА БЛОКА, кг
БА90	1	КАРКАС КП53	2	1.089.1-1.2-2-62	109,96
	2	КП55	2	-63	
	3	СЕТКА С11	2	1.089.1-1.2-1-54	
	4	С151	2	-108	
	5	С160	1	-113	
	6	С202	2	1.089.1-1.2-2-89	
	7	С205	2	-90	
	8	ПЕТЛЯ П3	2	1.089.1-1.2-1-120	
	9	П14	4	1.089.1-1.2-2-146	
БА91	1	КАРКАС КП53	2	1.089.1-1.2-2-62	129,55
	2	КП56	2	-63	
	3	СЕТКА С12	2	1.089.1-1.2-1-54	
	4	С152	2	-108	
	5	С161	1	-113	
	6	С203	2	1.089.1-1.2-2-89	
	7	С206	2	-90	
	8	ПЕТЛЯ П3	2	1.089.1-1.2-1-120	
	9	П14	4	1.089.1-1.2-2-146	

				1.089.1-1.2-2-18			
НАЧ.ОТД.	ГРИШИН	<i>Grishin</i>		БЛОК АРМАТУРНЫЙ БА90, БА91	СТАДИЯ	ЛИСТ	ЛИСТОВ
Н.КОНТР.	НЕКРИТИН	<i>Nekritin</i>			Р		1
ГУП	НЕКРИТИН	<i>Nekritin</i>			ГИПРОНИЗДРАВ		
РУК.ГР.	ДОМАХИНА	<i>Domakhina</i>					
ИНН.	МЕРЕНЧИКОВА	<i>Merenchikova</i>					

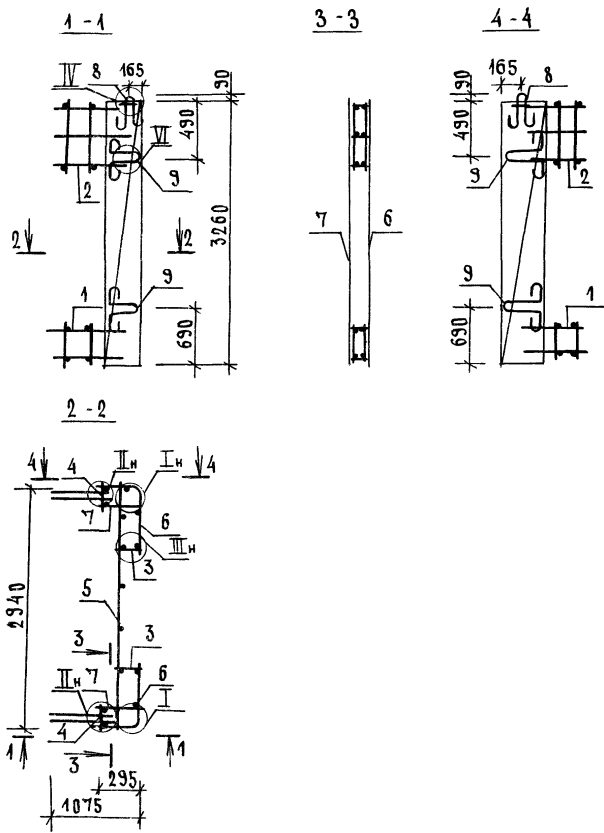

ПОЗ.	НАИМЕНОВАНИЕ	КОЛ.	ОБОЗНАЧЕНИЕ ДОКУМЕНТА
1	КАРКАС КП53	2	1.089.1-1.2-2-62
2	КЛ54	2	-63
3	СЕТКА С10	2	1.089.1-1.2-1-54
4	С150	2	-108
5	С159	4	-113
6	С207	2	1.089.1-1.2-2-94
7	С210	2	-92
8	ПЕЛЯ П2	2	1.089.1-1.2-1-119
9	П7	4	-122

1. ТЕХНИЧЕСКИЕ ТРЕБОВАНИЯ СМ. 1.089.1-1.2-2-ТТ.
2. УЗЛЫ I... IV, VI СМ. 1.089.1-1.2-2-Д.
3. МАГГА БЛОКА 95,77 КС.

1.089.1 -1.2-2-19						
НАЧ. ОТД.	ГРИШИН	<i>[Signature]</i>	БЛОК АРМАТУРНЫЙ Б92	СТАДИЯ	ЛИСТ	ЛИСТОВ
Н. КОНТ.	НЕКРИТИН	<i>[Signature]</i>		Р		1
ГИП	НЕКРИТИН	<i>[Signature]</i>		ГИПРОНИИЗДРАВ		
РУК. ГР.	ДОМАХИНА	<i>[Signature]</i>				
ИНЖ.	МЕРЕНЧИКОВА	<i>[Signature]</i>				

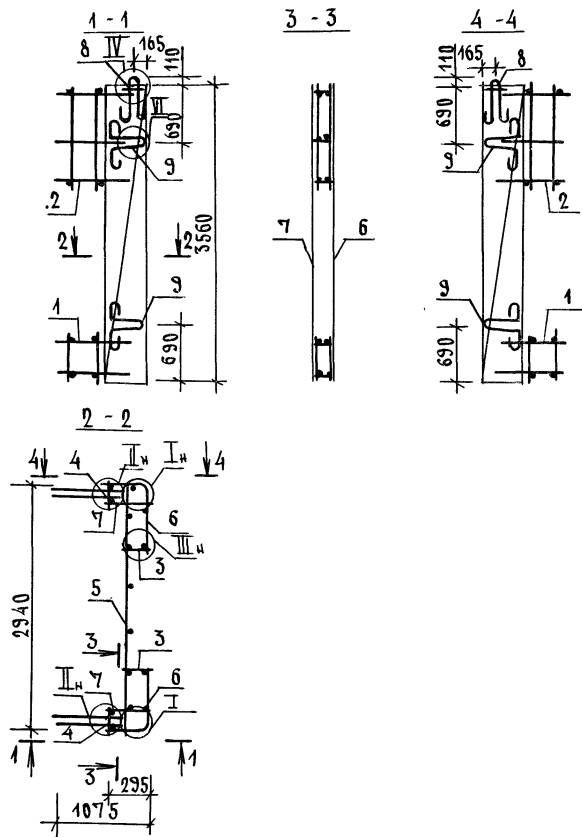

1. ТЕХНИЧЕСКИЕ ТРЕБОВАНИЯ ГМ. 1.089.1-1.2-2-П.
 2. УЗЛЫ I... IV, VI ГМ. 1.089.1-1.2-2-А.

МАРКА БЛОКА	ПОР.	НАИМЕНОВАНИЕ	КОЛ.	ОБЗНАЧЕНИЕ ДОКУМЕНТА	МАССА БЛОКА, КГ
БА93	1	КАРКАС КП53	2	1.089.1-1.2-2-62	107,50
	2	КП55	2	-63	
	3	БЕТКА С11	2	1.089.1-1.2-1-54	
	4	С151	2	-108	
	5	С160	1	-113	
	6	С208	2	1.089.1-1.2-2-91	
	7	С211	2	-92	
	8	ПЕЛЯ ПЗ	2	1.089.1-1.2-1-120	
	9	П7	4	-122	
БА94	1	КАРКАС КП53	2	1.089.1-1.2-2-62	126,77
	2	КП56	2	-63	
	3	БЕТКА С12	2	1.089.1-1.2-1-54	
	4	С152	2	-108	
	5	С161	1	-113	
	6	С209	2	1.089.1-1.2-2-91	
	7	С212	2	-92	
	8	ПЕЛЯ ПЗ	2	1.089.1-1.2-1-120	
	9	П7	4	-122	

				1.089.1-1.2-2-20			
НАЧ.ОТД.	ГРИШИН	<i>Grishin</i>		БАК АРМАТУРНЫЙ БА93, БА94	СТАЛЬ	ЛИСТ	ЛИСТОВ
Н.КОНТ.	НЕКРИТИН	<i>Nekritin</i>			Р		1
ГИП	НЕКРИТИН	<i>Nekritin</i>			ГИПРОНИИЗДРАВ		
РУК.ГР.	ДОМАХИНА	<i>Domakhina</i>					
ИНЖ.	МЕРЕНЧИКОВА	<i>Merenchikova</i>					

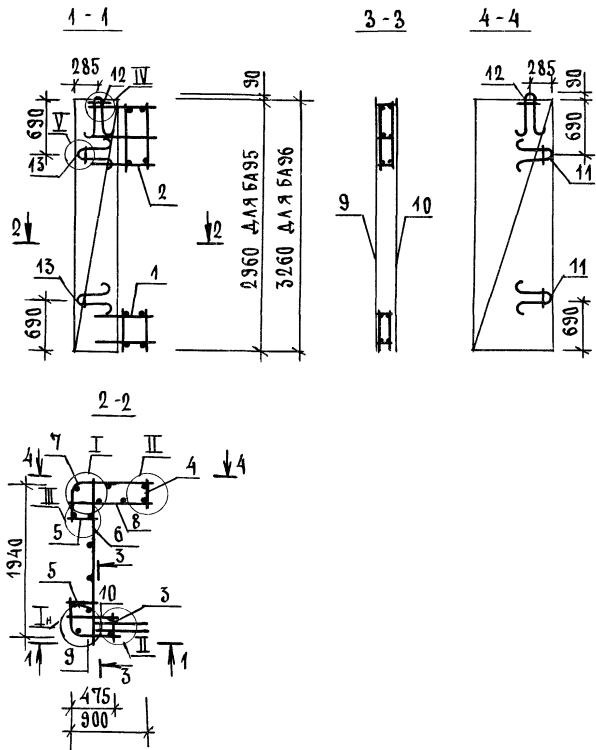

МАРКА БЛОКА	ПОЗ.	НАИМЕНОВАНИЕ	КОЛ.	ОБОЗНАЧЕНИЕ ДОКУМЕНТА	МАССА БЛОКА, КГ
БА95	1	КАРКАС КР43	1	1.089.1-1.2-2-57	61,59
	2	КР47	1	-59	
	3	СЕТКА С124	1	1.089.1-1.2-1-80	
	4	С125	1		
	5	С134	2		
	6	С215	1	1.089.1-1.2-2-93	
	7	С217	1	-95	
	8	С224	1	-97	
	9	С225	1	-99	
	10	С229	1	-101	
	11	ПЕТАЯ П1	2	1.089.1-1.2-1-119	
	12	П2	2		
	13	П13	2	1.089.1-1.2-2-145	
БА96	1	КАРКАС КР43	1	1.089.1-1.2-2-57	65,65
	2	КР44	1	-58	
	3	СЕТКА С4	1	1.089.1-1.2-1-52	
	4	С7	1	-53	
	5	С10	2	-54	
	6	С214	1	1.089.1-1.2-2-93	
	7	С218	1	-95	
	8	С222	1	-97	
	9	С226	1	-99	
	10	С230	1	-101	
	11	ПЕТАЯ П1	2	1.089.1-1.2-1-119	
	12	П2	2		
	13	П13	2	1.089.1-1.2-2-145	

1. ТЕХНИЧЕСКИЕ ТРЕБОВАНИЯ СМ. 1.089.1-1.2-2-ТТ.
 2. УЗЛЫ I... V СМ. 1.089.1-1.2-2-Д.

				1.089.1-1.2-2-21	
НАЧ.ОТД.	ГРИШИН	<i>Grishin</i>		СТАВЛЯНКО	АНТОВ
Н.КОНТР.	НЕКРИТИН	<i>Nekritin</i>		Р	1
ГИП	НЕКРИТИН	<i>Nekritin</i>		ГИПРОНИЗДРАВ	
РЭК.ГР.	ДОМАХИНА	<i>Domakhina</i>			
ИНЖ.	МЕРЕНЧИКОВА	<i>Merenchikova</i>			

БЛОК АРМАТУРНЫЙ
 БА95, БА96

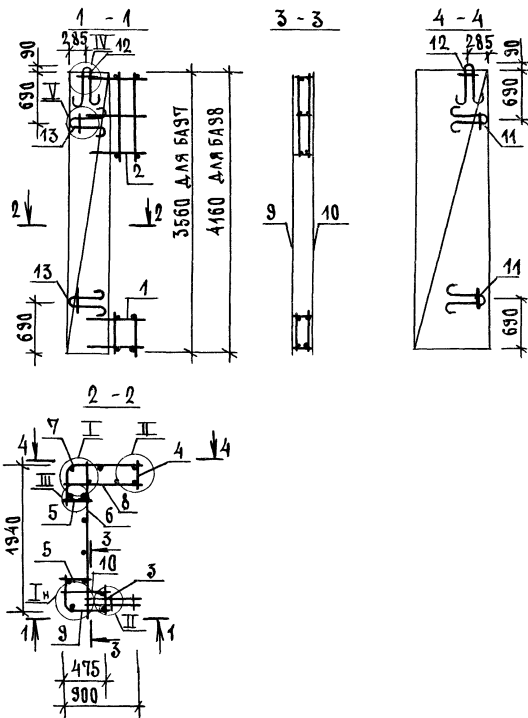

МАРКА БЛОКА	ПОЗ.	НАИМЕНОВАНИЕ	КОЛ.	ОБОЗНАЧЕНИЕ ДОКУМЕНТА	МАССА БЛОКА, кг
БА97	1	КАРКАС КР43	1	1.089.1-1.2-2-57	70,98
	2	КР45	1	-58	
	3	СЕТКА С6	1	1.089.1-1.2-1-52	
	4	С8	1	-53	
	5	С11	2	-54	
	6	С215	1	1.089.1-1.2-2-94	
	7	С219	1	-96	
	8	С223	1	-98	
	9	С227	1	-100	
	10	С231	1	-102	
	11	ПЕТАЯ П1	2	1.089.1-1.2-1-119	
	12	П2	2		
	13	П45	2	1.089.1-1.2-2-145	
БА98	1	КАРКАС КР43	1	1.089.1-1.2-2-57	81,48
	2	КР46	1	-58	
	3	СЕТКА С6	1	1.089.1-1.2-1-52	
	4	С9	1	-53	
	5	С12	2	-54	
	6	С216	1	1.089.1-1.2-2-94	
	7	С220	1	-96	
	8	С224	1	-98	
	9	С228	1	-100	
	10	С232	1	-102	
	11	ПЕТАЯ П1	2	1.089.1-1.2-1-119	
	12	П2	2		
	13	П13	2	1.089.1-1.2-2-145	

1. ТЕХНИЧЕСКИЕ ТРЕБОВАНИЯ СМ. 1.089.1-1.2-2-ТТ.
2. УЗЛЫ I... V СМ. 1.089.1-1.2-2-Д.

				1.089.1-1.2-2-22				
НАЧ.ОТД.	ГРИШИН	De		БЛОК АРМАТУРНЫЙ БА97, БА98		СТАНЦИЯ ЛНСТ		ЛНСТОВ
И.КОНТР.	НЕКРЯТИН	Сs				Р		1
ГИП	НЕКРЯТИН	Сs				ГИПРОНИИЗДРАВ		
РЭК.ГР.	А.ОМАХИНА	Сs						
ИНЖ.	МЕРЕНЧИКОВА	Мерен						

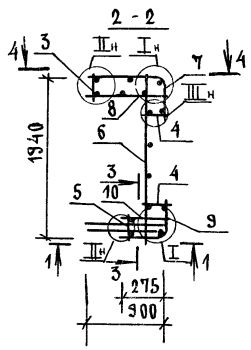
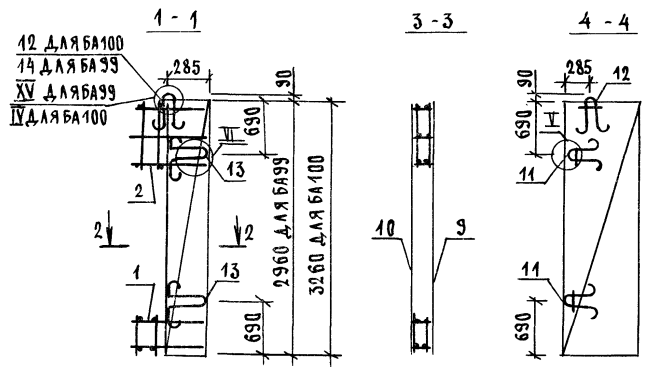

МАРКА БЛОКА	ПОЗ.	НАИМЕНОВАНИЕ	КОЛ.	ОБОЗНАЧЕНИЕ ДОКУМЕНТА	МАССА БЛОКА, кг
БА99	1	КАРКАС КПА9	1	1.089.1-1.2-2-60	59,65
	2	КПА8	1		
	3	СЕТКА С125	1	1.089.1-1.2-1-80	
	4	С131	2		
	5	С241	1	1.089.1-1.2-2-107	
	6	С243	1	-93	
	7	С247	1	-95	
	8	С221	1	-97	
	9	С233	1	-103	
	10	С237	1	-105	
	11	ПЕЛЯ П1	2	1.089.1-1.2-1-119	
	12	П2	1		
	13	П15	2	-146	
	14	П7	1	-122	
БА100	1	КАРКАС КПА9	1	1.089.1-1.2-2-60	66,84
	2	КПА50	1	-61	
	3	СЕТКА С7	1	1.089.1-1.2-1-53	
	4	С10	2	-54	
	5	С150	1	-108	
	6	С244	1	1.089.1-1.2-2-93	
	7	С248	1	-95	
	8	С222	1	-97	
	9	С254	1	-103	
	10	С238	1	-105	
	11	ПЕЛЯ П1	2	1.089.1-1.2-1-119	
	12	П2	2		
	13	П15	2	-146	

1. ТЕХНИЧЕСКИЕ ТРЕБОВАНИЯ СМ. 1.089.1-1.2-2-ТТ
 2. УЗЛЫ I...VI, VII СМ. 1.089.1-1.2-2-Д.

				1.089.1-1.2-2-23		
НАЧ.ОТД.	ГРИШИН	С		БЛОК АРМАТУРНЫЙ БА99, БА100	СТАДИЯ	Листов
Н.КОИТР.	НЕКРИТИН	С			Р	1
ГИП	НЕКРИТИН	С			ГИПРОНИЗДРАВ	
РУК.ГР.	ДОМАХИНА	С				
ИНЖ.	МЕРЕНЧИКОВА	С				

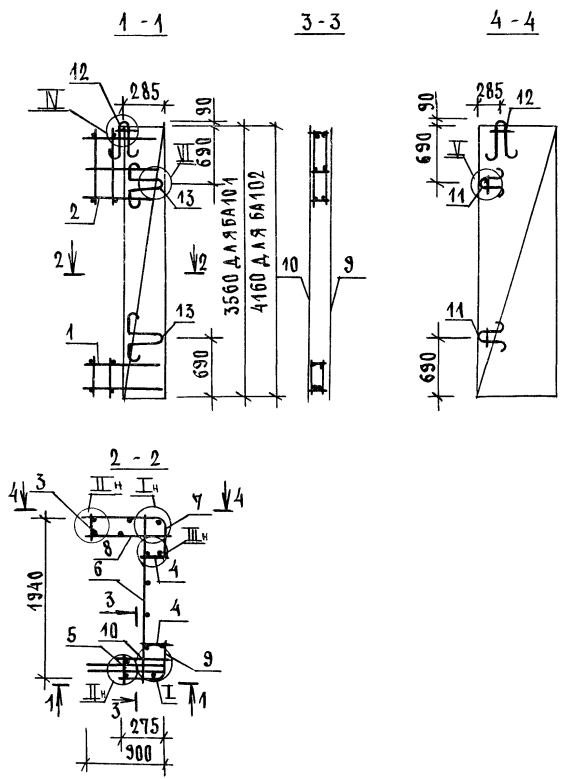

1. ТЕХНИЧЕСКИЕ ТРЕБОВАНИЯ СМ. 1.089.1-1.2-2-ТТ.
2. УЗЛЫ I... VI СМ. 1.089.1-1.2-2-Д.

МАРКА БЛОКА	ПОЗ.	НАИМЕНОВАНИЕ	КОЛ.	ОБОЗНАЧЕНИЕ ДОКУМЕНТА	МАССА БЛОКА, КГ
БА101	1	КАРКАС КП49	1	1.089.1-1.2-2-60	72,50
	2	КП51	1	-61	
	3	СЕТКА С8	1	1.089.1-1.2-1-52	
	4	С11	2	-53	
	5	С151	1	-108	
	6	С215	1	1.089.1-1.2-2-94	
	7	С219	1	-96	
	8	С223	1	-98	
	9	С235	1	-104	
	10	С239	1	-106	
	11	ПЕТАЯ П1	2	1.089.1-1.2-1-119	
	12	П2	2		
	13	П15	2	-146	
БА102	1	КАРКАС КП49	1	1.089.1-1.2-2-60	83,79
	2	КП52	1	-61	
	3	СЕТКА С9	1	1.089.1-1.2-1-53	
	4	С12	2	-54	
	5	С152	1	-108	
	6	С216	1	1.089.1-1.2-2-94	
	7	С220	1	-96	
	8	С224	1	-98	
	9	С236	1	-104	
	10	С240	1	-106	
	11	ПЕТАЯ П1	2	1.089.1-1.2-1-119	
	12	П2	2		
	13	П15	2	-146	

				1.089.1-1.2-2-24			
НАЧ.ОТ.	ГРИШИН	<i>GR</i>		БЛОК АРМАТУРНЫЙ БА 101, БА 102	СТАЦИОНАР	ЛИСТ	ЛИСТОВ
Н.КОНТР.	НЕКРИТИН	<i>NE</i>			Р		1
ГИП	НЕКРИТИН	<i>NE</i>			ГИПРОНИИЗДРАВ		
РУК.ГР.	ДОМАХИНА	<i>DO</i>					
ИНЖ.	МЕРЕНЧИКОВА	<i>ME</i>					

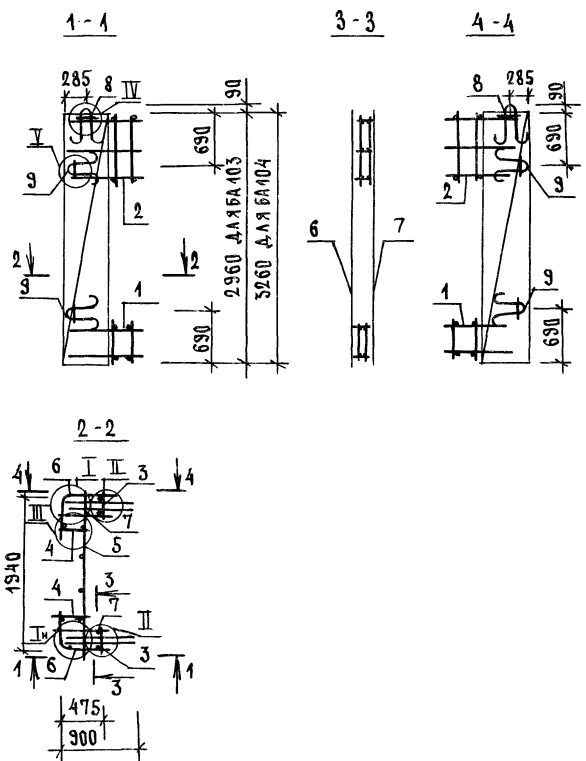

МАРКА БЛОКА	ПОЗ.	НАИМЕНОВАНИЕ	КОЛ.	ОБОЗНАЧЕНИЕ ДОКУМЕНТА	МАССА БЛОКА, КГ
БА 103	1	КАРКАС КП43	2	1.089.1-1.2-2-57	66,04
	2	КП47	2	-59	
	3	СЕТКА С 124	2	1.089.1-1.2-1-80	
	4	С 151	2		
	5	С 213	1	1.089.1-1.2-2-93	
	6	С 225	2	-99	
	7	С 229	2	-104	
	8	ПЕТЛЯ П2	2	1.089.1-1.2-1-119	
	9	П13	4	1.089.1-1.2-2-145	
БА 104	1	КАРКАС КП43	2	1.089.1-1.2-2-57	70,60
	2	КП44	2	-58	
	3	СЕТКА С4	2	1.089.1-1.2-1-52	
	4	С10	2	-54	
	5	С 214	1	1.089.1-1.2-2-93	
	6	С 226	2	-99	
	7	С 230	2	-104	
	8	ПЕТЛЯ П2	2	1.089.1-1.2-1-119	
	9	П13	4	1.089.1-1.2-2-145	

1. ТЕХНИЧЕСКИЕ ТРЕБОВАНИЯ СМ. 1.089.1-1.2-2-ТГ.
 2. УЗЛЫ И...У СМ. 1.089.1-1.2-2-А.

				1.089.1-1.2-2-25			
ИЗЧ.ОТД.	ГРИШИН	С		БАК АРМАТУРНЫЙ БА 103, БА 104	СТАДИЯ	ЛИСТ	ЛИСТОВ
Н.КОНТР.	НЕКРИТИН	С			Р		1
ГЛП	СЕКРЕТИН	С			ГИПРОНИИ ДРАВ		
РЭК.ГР.	ДОМАКИНА	С					
ИНЖ.	МЕРЕНЧИКОВ	С					

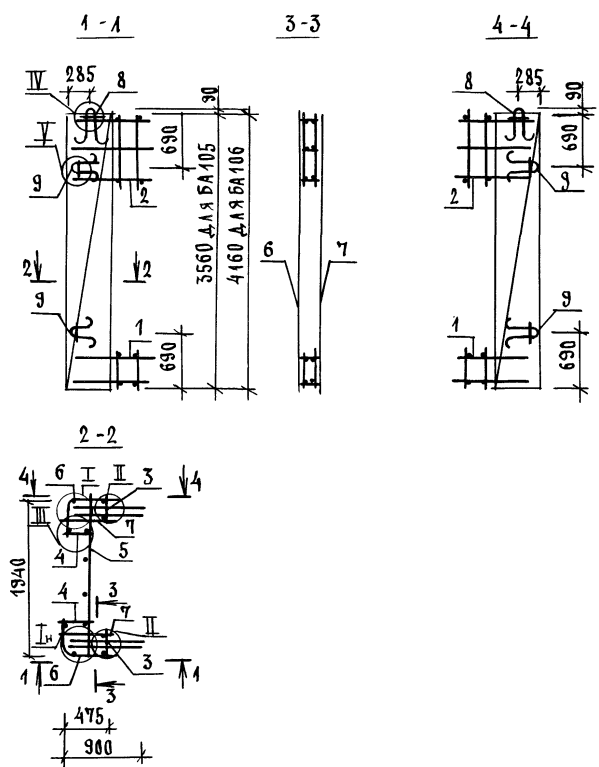

1. ТЕХНИЧЕСКИЕ ТРЕБОВАНИЯ СМ. 1.089.1-1.2-2-ТТ.
 2. УЗЛЫ I... V СМ. 1.089.1-1.2-2-Д.

МАРКА БЛОКА	ПОЗ.	НАИМЕНОВАНИЕ	КОЛ.	ОБОЗНАЧЕНИЕ ДОКУМЕНТА	МАССА БЛОКА, кг
БА105	1	КАРКАС КП43	2	1.089.1-1.2-2-57	76,98
	2	КП45	2	-58	
	3	СЕТКА G5	2	1.089.1-1.2-1-52	
	4	G11	2	-54	
	5	G215	1	1.289.1-1.2-2-94	
	6	G227	2	-100	
	7	G231	2	-102	
	8	ПЕТЛЯ П2	2	1.089.1-1.2-1-119	
	9	П13	4	1.089.1-1.2-2-145	
БА106	1	КАРКАС КП43	2	1.089.1-1.2-2-57	90,32
	2	КП46	2	-58	
	3	СЕТКА G6	2	1.089.1-1.2-1-52	
	4	G12	2	-54	
	5	G216	1	1.089.1-1.2-2-94	
	6	G228	2	-100	
	7	G232	2	-102	
	8	ПЕТЛЯ П2	2	1.089.1-1.2-1-119	
	9	П15	4	1.089.1-1.2-2-145	

1.089.1-1.2-2-26				
НАЧ. ОТД.	ГРИШИН	<i>Г</i>	БЛОК АРМАТУРНЫЙ БА105, БА106	
НАЧ. ОТР.	НЕКРИТИН	<i>Н</i>		
ГИП	НЕКРИТИН	<i>Н</i>		
РУК. ГР.	ДОМАХИНА	<i>Д</i>		
ИНЖ.	МЕРЕНЧИКОВ	<i>М</i>		
		СТАДИЯ	ЛИСТ	ЛИСТОВ
		Р		1
ГИПРОНИИЗДРАВ				

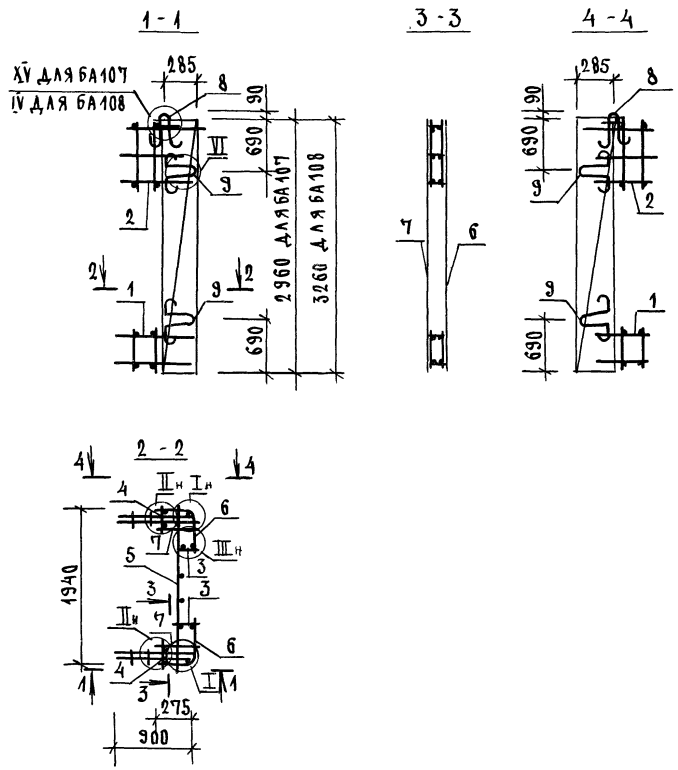

1. ТЕХНИЧЕСКИЕ ТРЕБОВАНИЯ СМ. 1.089.1-1.2-2-ТГ.
 2. УЗЛЫ I... X; Y; X' СМ. 1.089.1-1.2-2-А.

МАРКА БЛОКА	ПОЗ.	НАИМЕНОВАНИЕ	КОЛ.	ОБОЗНАЧЕНИЕ ДОКУМЕНТА	МАССА БЛОКА, кг
БА107	1	КАРКАС КП49	2	1.089.1-1.2-2-60	65,04
	2	КП48	2		
	3	СЕТКА С131	2	1.089.1-1.2-1-80	
	4	С241	2	1.089.1-1.2-2-107	
	5	С213	1	-93	
	6	С233	2	-103	
	7	С237	2	-105	
	8	ПЕЛЯ П7	2	1.089.1-1.2-1-122	
	9	П15	4	1.089.1-1.2-2-146	
БА108	1	КАРКАС КП49	2	1.089.1-1.2-2-60	73,00
	2	КП50	2	-61	
	3	СЕТКА С10	2	1.089.1-1.2-1-54	
	4	С150	2	-108	
	5	С214	1	1.089.1-1.2-2-93	
	6	С234	2	-103	
	7	С238	2	-105	
	8	ПЕЛЯ П2	2	1.089.1-1.2-1-119	
	9	П15	4	1.089.1-1.2-2-146	

				1.089.1-1.2-2-27			
НАЧ.ОТД.	ГРИШИН	<i>GS</i>		БАК АРМАТУРНЫЙ БА107, БА108	СТАДИЯ	ЛИСТ	ЛИСТОВ
Н.КОНТ.	НЕКРИТИН	<i>GS</i>			Р		1
ГИП	НЕКРИТИН	<i>GS</i>			ГИПРОНИИЗДРАВ		
РУК.ГР.	ЛОДМАХИНА	<i>GS</i>					
ИНЖ.	ИМЕРЕНЧИКОВА	<i>GS</i>					

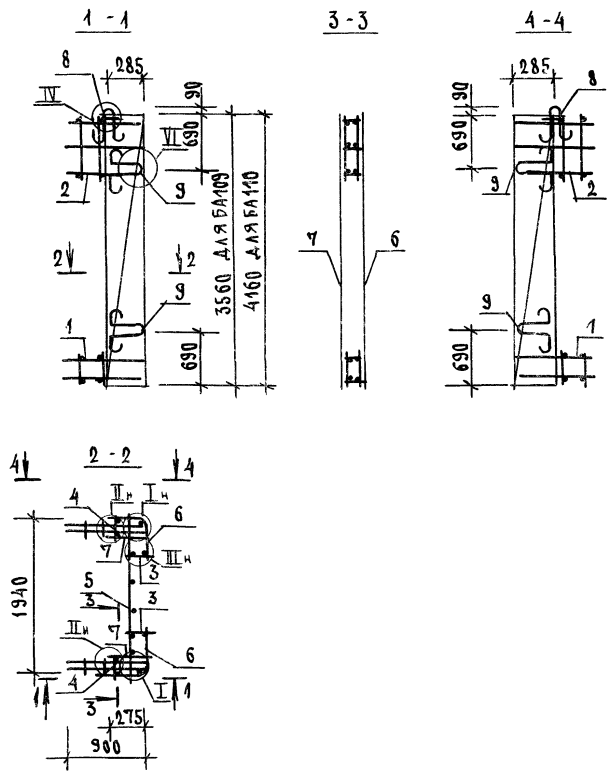

МАРКА БЛОКА	ПОЗ.	НАИМЕНОВАНИЕ	КОЛ.	ОБОЗНАЧЕНИЕ ДОКУМЕНТА	МАССА БЛОКА, КГ
БА109	1	КАРКАС КП49	2	1.089.1-1.2-2-60	80,02
	2	КП51	2	-61	
	3	СЕТКА С11	2	1.089.1-1.2-1-54	
	4	С151	2	-108	
	5	С215	1	1.089.1-1.2-2-94	
	6	С235	2	-104	
	7	С239	2	-106	
	8	ПЕЛЯ П2	2	1.089.1-1.2-1-119	
	9	П15	4	1.089.1-1.2-2-145	
БА110	1	КАРКАС КП49	2	1.089.1-1.2-2-60	94,94
	2	КП52	2	-61	
	3	СЕТКА С12	2	1.089.1-1.2-1-54	
	4	С152	2	-108	
	5	С216	1	1.089.1-1.2-2-94	
	6	С236	2	-104	
	7	С240	2	-106	
	8	ПЕЛЯ П2	2	1.089.1-1.2-1-119	
	9	П15	4	1.089.1-1.2-2-146	

1. ТЕХНИЧЕСКИЕ ТРЕБОВАНИЯ СМ. 1.089.1-1.2-2-ГГ.
2. УЗЛЫ I...IV; VI СМ. 1.089.1-1.2-2-Д.

				1.089.1-1.2-2-28			
НАЧ.ОТД.	ГРИШИН	<input checked="" type="checkbox"/>		БЛОК АРМАТУРНЫЙ БА109, БА110	СТАДИЯ	ЛИСТ	ЛИСТОВ
Н.КОНТ.	НЕКРИТИН	<input checked="" type="checkbox"/>			Р		1
ГЛП	НЕКРИТИН	<input checked="" type="checkbox"/>			ГИПРОНИИЗДРАВ		
РУК.ГР.	ДОМАХИНА	<input checked="" type="checkbox"/>					
ИНЖ.	МЕРЕНЧИКОВ	<input checked="" type="checkbox"/>					

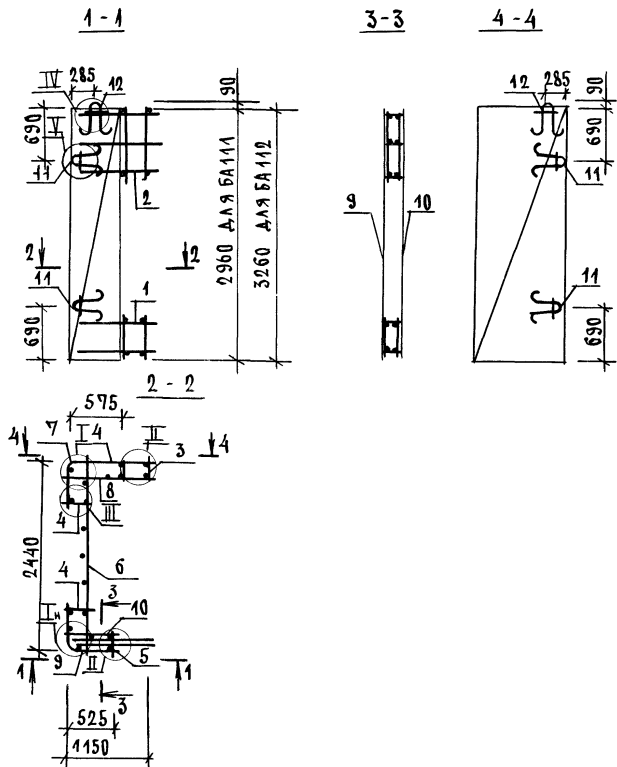

МАРКА БЛОКА	ПОР.	НАИМЕНОВАНИЕ	КОЛ.	ОБОЗНАЧЕНИЕ ДОКУМЕНТА	МАССА БЛОКА, КГ	
БА111	1	КАРКАС	КП57	1	4.089.1-1.2-2-64	77,18
	2		КП65	1	-67	
	3	СЕТКА	С125	1	4.089.1-1.2-1-80	
	4		С131	3		
	5		С241	1	4.089.1-1.2-2-107	
	6		С251	1	-111	
	7		С255	1	-113	
	8		С259	1	-115	
	9		С263	1	-117	
	10		С267	1	-119	
	11	ПЕТАЯ	П1	4	4.089.1-1.2-1-119	
	12		П2	2		
БА112	1	КАРКАС	КП57	1	4.089.1-1.2-2-64	84,25
	2		КП59	1	-65	
	3	СЕТКА	С7	1	4.089.1-1.2-1-53	
	4		С10	3	-54	
	5		С150	1	-108	
	6		С252	1	4.089.1-1.2-2-114	
	7		С256	1	-113	
	8		С260	1	-115	
	9		С264	1	-117	
	10		С263	1	-119	
	11	ПЕТАЯ	П1	4	4.089.1-1.2-1-119	
	12		П2	2		

1. ТЕХНИЧЕСКИЕ ТРЕБОВАНИЯ СМ. 4.089.1-1.2-2-ТТ.
 2. УЗЛЫ I...V СМ. 4.089.1-1.2-2-Д.

4.089.1-1.2-2-29			
НАЧ.ОЦ.	ГРИШИН	<i>Гришин</i>	
Н.КОНТ.	НЕКРИТИН	<i>Некритин</i>	
ГИП	НЕКРИТИН	<i>Некритин</i>	
РЭК.ГР.	А.О.МАХИНА	<i>Махина</i>	
ИНЖ.	ИМЕРЕНЧИКОВ	<i>Имеренчиков</i>	
БЛОК АРМАТУРНЫЙ БА 111, БА 112		СТАДЯЯ ЛИСТ АНСТОВ Р 1	
ГИПРОНИИЗДРАВ			

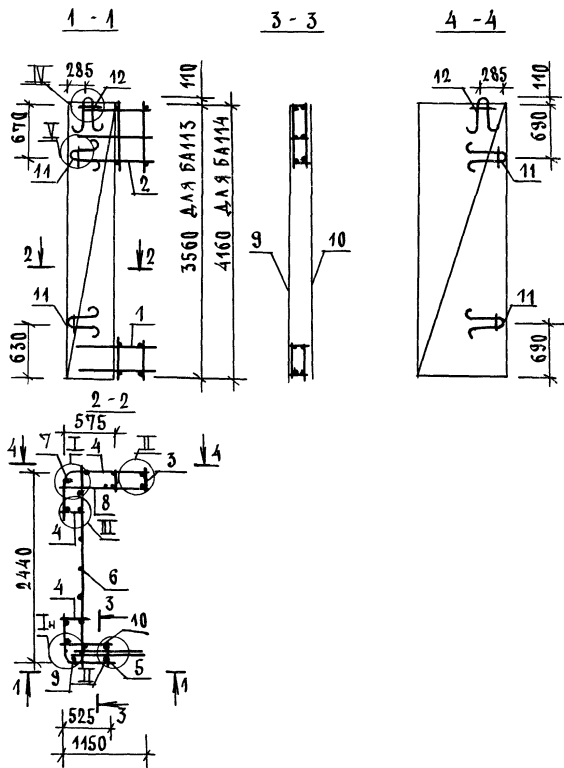

1. ТЕХНИЧЕСКИЕ ТРЕБОВАНИЯ СМ. 1.089.1-1.2-2-ТТ.
2. УЗЛЫ I... V СМ. 1.089-1-1.2-2-Д.

МАРКА БЛОКА	Поз	НАИМЕНОВАНИЕ	КОЛ.	ОБОЗНАЧЕНИЕ ДОКУМЕНТА	МАССА БЛОКА, КГ
БА113	1	КАРКАС КЛ57	1	1.089.1-1.2-2-64	30,88
	2	КЛ60	1	-65	
	3	СЕТКА С8	1	1.089.1-1.2-1-53	
	4	С11	3	-54	
	5	С151	1	-08	
	6	С253	1	1.089.1-1.2-2-112	
	7	С257	1	-114	
	8	С261	1	-116	
	9	С265	1	-118	
	10	С269	1	-120	
	11	ПЕЛЯ П1	4	1.089.1-1.2-1-119	
	12	П3	2	-120	
БА114	1	КАРКАС КЛ57	1	1.089.1-1.2-2-64	104,98
	2	КЛ61	1	-65	
	3	СЕТКА С9	1	1.089.1-1.2-1-52	
	4	С2	3	-54	
	5	С52	1	-108	
	6	С254	1	1.089.1-1.2-2-112	
	7	С258	1	-114	
	8	С262	1	-116	
	9	С266	1	-118	
	10	С270	1	-120	
	11	ПЕЛЯ П1	4	1.089.1-1.2-1-119	
	12	П3	2	-120	

				1.089.1-1.2-2-30			
НАЧ.ОТД.	ГРИШИН	<i>Grishin</i>		БЛОК АРМАТУРНЫЙ БА113, БА114	СТАДИЯ	ЛИСТ	ЛИСТОВ
Н.КОНТР.	НЕКРИТИН	<i>Nekritin</i>			Р		1
ГИП	НЕКРИТИН	<i>Nekritin</i>			ГИПРОНИИЗДРАВ		
РЭК.ГР.	ДОМАХИНА	<i>Domakhina</i>					
ИНЖ.	МЕРЕННИКОВА	<i>Merennikova</i>					

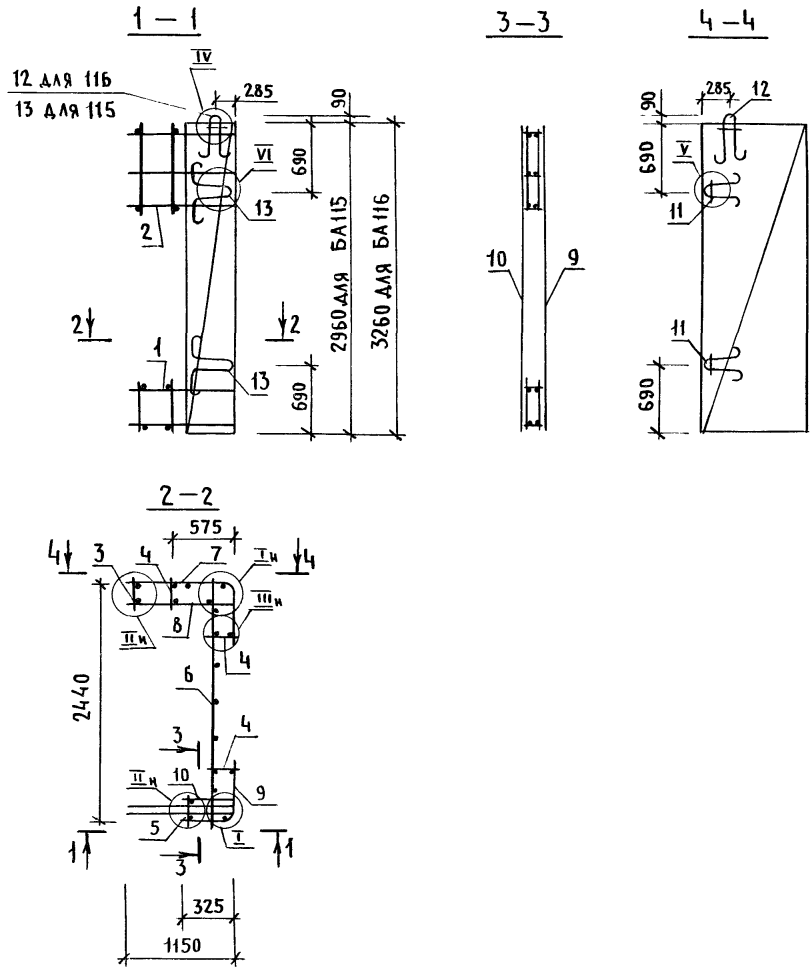

МАРКА БЛОКА	Поз.	НАИМЕНОВАНИЕ	КОЛ.	ОБОЗНАЧЕНИЕ ДОКУМЕНТА	МАССА БЛОКА, КГ
БА 115	1	КАРКАС КР 58	1	1.089.1-1.2-2-64	74.83
	2	КР 66	1	-67	
	3	СЕТКА С 125	1	1.089.1-1.2-1-80	
	4	С 131	3		
	5	С 241	1	1.089.1-1.2-2-107	
	6	С 251	1	-111	
	7	С 255	1	-113	
	8	С 259	1	-115	
	9	С 271	1	-121	
	10	С 275	1	-123	
	11	ПЕТАЛЯ П 1	2	1.089.1-1.2-1-119	
	12	П 2	1		
	13	П 7	3	-122	
БА 116	1	КАРКАС КР 58	1	1.089.1-1.2-2-64	79.86
	2	КР 62	1	-66	
	3	СЕТКА С 7	1	1.089.1-1.2-1-53	
	4	С 10	3	-54	
	5	С 150	1	-108	
	6	С 252	1	1.089.1-1.2-2-111	
	7	С 256	1	-113	
	8	С 260	1	-115	
	9	С 272	1	-121	
	10	С 276	1	-123	
	11	ПЕТАЛЯ П 1	2	1.089.1-1.2-1-119	
	12	П 2	2		
	13	П 7	2	-122	

1. ТЕХНИЧЕСКИЕ ТРЕБОВАНИЯ СМ. 1.089.1-1.2-2-ТТ.
 2. УЗЛЫ I... VI СМ. 1.089.1-1.2-2-Д.

				1.089.1-1.2-2-31			
НАЧ. ОТД.	ГРИШИН	<i>Gr</i>		БЛОК АРМАТУРНЫЙ БА 115, БА 116	СТАДИЯ	ЛИСТ	ЛИСТОВ
Н. КОНТР.	НЕКРИТИН	<i>Ne</i>			Р		1
ГИП	НЕКРИТИН	<i>Ne</i>			ГИПРОНИИЗДРАБ		
РУК. ГР.	ДОМАХИНА	<i>Do</i>					
ИНЖ.	ПЕРЕНЧИКОВА	<i>Pe</i>					

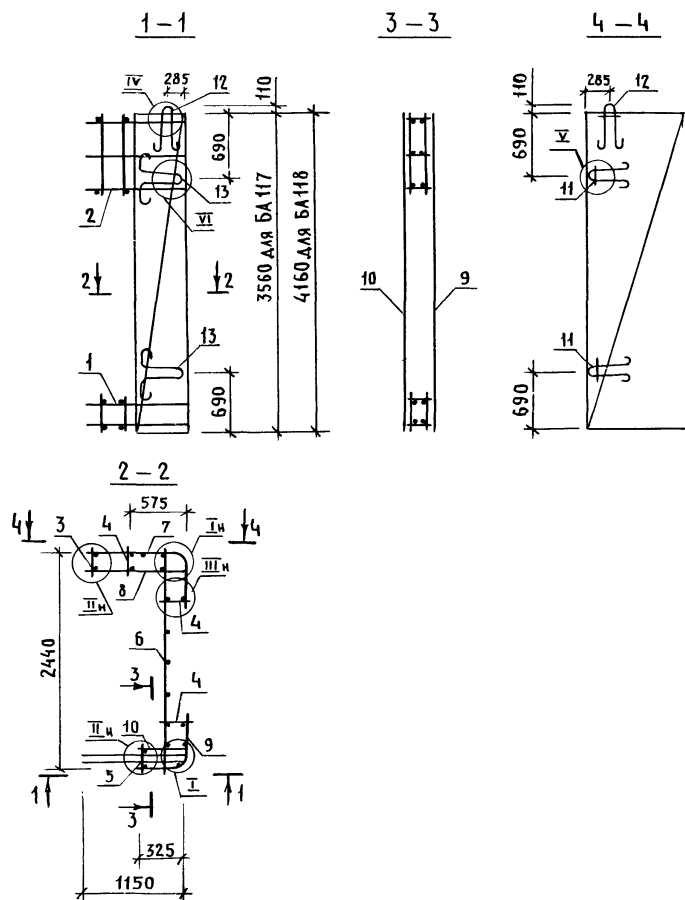

1. ТЕХНИЧЕСКИЕ ТРЕБОВАНИЯ СМ. 1.089.1-1.2-2-ТТ.

2. УЗЛЫ I... VI СМ. 1.089.1-1.2-2-А.

МАРКА БЛОКА	Поз.	НАИМЕНОВАНИЕ	КОЛ.	ОБОЗНАЧЕНИЕ ДОКУМЕНТА	МАССА БЛОКА, КГ
БА117	1	КАРКАС КП58	1	1.089.1-1.2-2-64	90,97
	2	КП63	1	-66	
	3	СЕТКА С8	1	1.089.1-1.2-1-53	
	4	С11	3	-54	
	5	С151	1	-108	
	6	С253	1	1.089.1-1.2-2-112	
	7	С257	1	-114	
	8	С261	1	-116	
	9	С273	1	-122	
	10	С277	1	-124	
	11	ПЕТАЯ П1	2	1.089.1-1.2-1-119	
	12	П3	2	-120	
	13	П7	2	-122	
БА118	1	КАРКАС КП58	1	1.089.1-1.2-2-64	103,48
	2	КП64	1	-66	
	3	СЕТКА С9	1	1.089.1-1.2-1-53	
	4	С12	3	-54	
	5	С152	1	-108	
	6	С254	1	1.089.1-1.2-2-112	
	7	С258	1	-114	
	8	С262	1	-116	
	9	С274	1	-122	
	10	С278	1	-124	
	11	ПЕТАЯ П1	2	1.089.1-1.2-1-119	
	12	П3	2	-120	
	13	П7	2	-122	

1.089.1-1.2-2-32						
НАЧ. ОТД.	ГРИШИН	СГ	БЛОК АРМАТУРНЫЙ БА117, БА118	СТАДИЯ	ЛИСТ	ЛИСТОВ
Н. КОНТР.	НЕКРИТИН	СГ		Р		1
ГИП	НЕКРИТИН	СГ		ГИПРОНИИЗДРАВ		
РУК. ГР.	ДОМАХИНА	СГ				
ИНЖ.	МЕРЕНЧИКОВА	СГ				

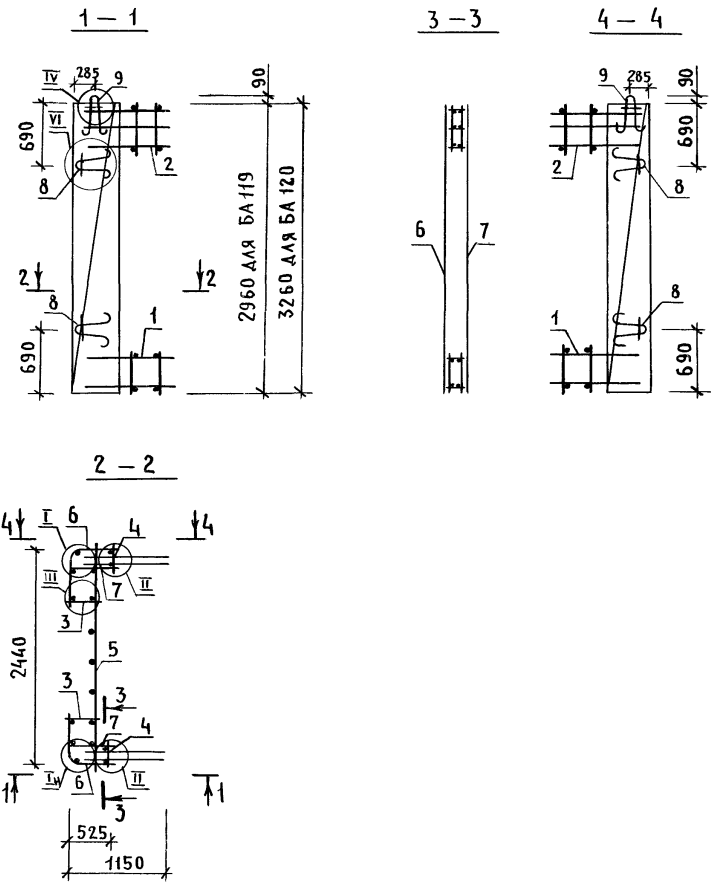

МАРКА БЛОКА	Поз.	НАИМЕНОВАНИЕ	Кол.	ОБОЗНАЧЕНИЕ ДОКУМЕНТА	МАССА БЛОКА, КГ
БА 119	1	КАРКАС КП57	2	1.089.1-1.2-2-64	87,41
	2	КП65	2	-67	
	3	СЕТКА С131	2	1.089.1-1.2-1-80	
	4	С241	2	1.089.1-1.2-2-107	
	5	С251	1	-111	
	6	С263	2	-117	
	7	С267	2	-119	
	8	ПЕТЛЯ П1	4	1.089.1-1.2-1-119	
	9	П2	2		
БА 120	1	КАРКАС КП57	2	1.089.1-1.2-2-64	91,18
	2	КП59	2	-65	
	3	СЕТКА С10	2	1.089.1-1.2-1-54	
	4	С150	2	-108	
	5	С252	1	1.089.1-1.2-2-111	
	6	С264	2	-117	
	7	С268	2	-119	
	8	ПЕТЛЯ П1	4	1.089.1-1.2-1-119	
	9	П2	2		

1. ТЕХНИЧЕСКИЕ ТРЕБОВАНИЯ СМ. 1.089.1-1.2-2-ТТ.
 2. УЗЛЫ I... IV, VI СМ. 1.089.1-1.2-2-Д.

1.089.1-1.2-2-33						
НАЧ. ОТА.	ГРИШИН	<i>Gr</i>	БЛОК АРМАТУРНЫЙ БА 119, БА 120	СТАДИЯ	ЛИСТ	ЛИСТОВ
Н. КОНТР.	НЕКРИТИН	<i>Ne</i>		Р		1
ГИП	НЕКРИТИН	<i>Ne</i>		ГИПРОНИИЗДРАВ		
РУК. ГР.	ДОМАХИНА	<i>Do</i>				
ИНЖ.	МЕРЕНЧИКОВА	<i>Me</i>				

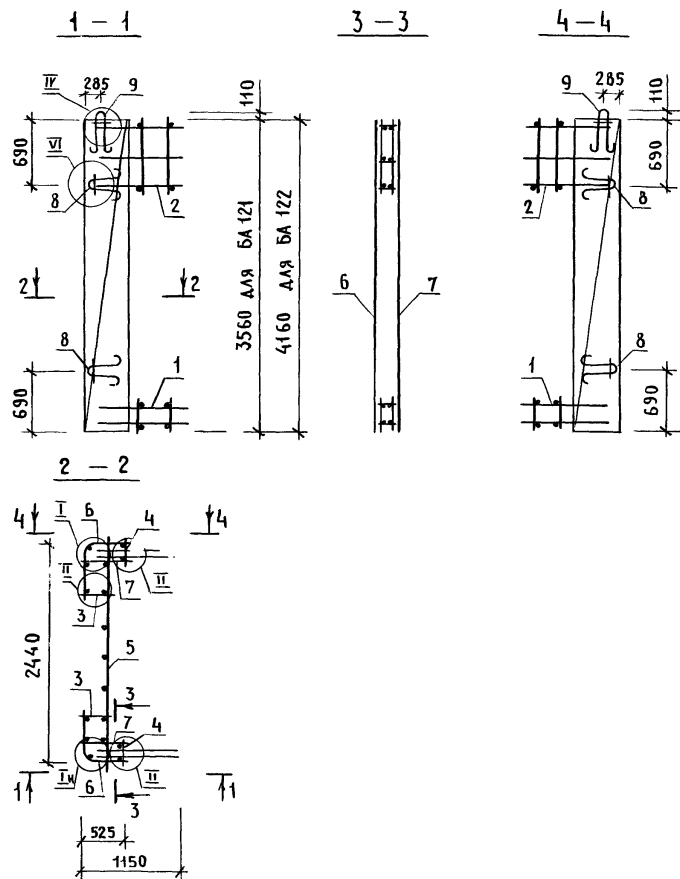

МАРКА БЛОКА	Поз.	НАИМЕНОВАНИЕ	КОЛ.	ОБОЗНАЧЕНИЕ ДОКУМЕНТА	МАССА БЛОКА, КГ
БА 121	1	КАРКАС КП 57	2	1.089.1-1.2-2-64	102,38
	2	КП 60	2	-65	
	3	СЕТКА С11	2	1.089.1-1.2-1-54	
	4	С151	2	-108	
	5	С253	1	1.089.1-1.2-2-112	
	6	С265	2	-118	
	7	С269	2	-120	
	8	ПЕЛЯ П1	4	1.089.1-1.2-1-119	
	9	П3	2	-120	
БА 122	1	КАРКАС КП 57	2	1.089.1-1.2-2-64	120,20
	2	КП 61	2	-65	
	3	СЕТКА С12	2	1.089.1-1.2-1-54	
	4	С152	2	-108	
	5	С254	1	1.089.1-1.2-2-112	
	6	С266	2	-118	
	7	С270	2	-120	
	8	ПЕЛЯ П1	4	1.089.1-1.2-1-119	
	9	П3	2	-120	

1. ТЕХНИЧЕСКИЕ ТРЕБОВАНИЯ СМ. 1.089.1-1.2-2-ТТ.

2. Узлы I... IV, VI СМ. 1.089.1-1.2-2-Д.

1.089.1-1.2-2-34						
НАЧ. ОТД.	ГРИШИН	<i>[Signature]</i>	БЛОК АРМАТУРНЫЙ БА121, БА 122	СТАДИЯ	ЛИСТ	ЛИСТОВ
Н. КОНТР.	НЕКРИТИН	<i>[Signature]</i>		Р		1
ГИП	НЕКРИТИН	<i>[Signature]</i>		ГИПРОНИИЗДРАВ		
РУК. ГР.	ДОМАХИНА	<i>[Signature]</i>				
ИНЖ.	МЕРЕНЧИКОВА	<i>[Signature]</i>				

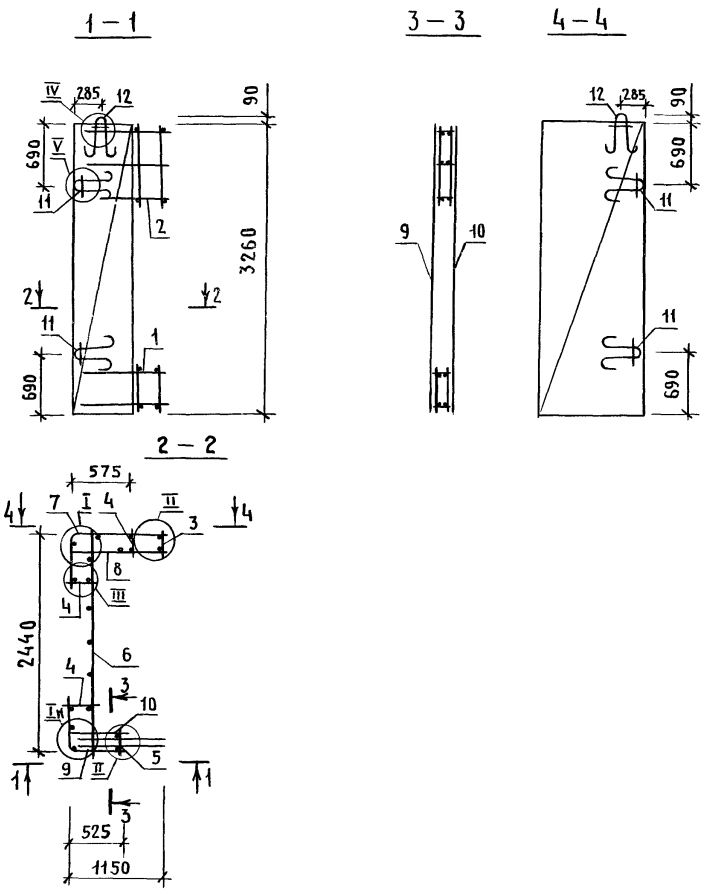

Поз.	НАИМЕНОВАНИЕ	КОЛ.	ОБОЗНАЧЕНИЕ ДОКУМЕНТА
1	КАРКАС КЛ57	1	1.089.1-1.2-2-61
2	КЛ 67	1	-68
3	СЕТКА С7	1	1.089.1-1.2-1-53
4	С10	3	-54
5	С150	1	-08
6	С 252	1	1.089.1-1.2-2-111
7	С 256	1	-113
8	С 260	1	-115
9	С 264	1	-117
10	С 268	1	-119
11	ПЕТЛЯ П1	4	1.089.1-1.2-1-119
12	П2	2	

1. ТЕХНИЧЕСКИЕ ТРЕБОВАНИЯ СМ. 1.089.1-1.2-2-ТТ.
2. УЗЛЫ I...V СМ. 1.089.1-1.2-2-Д.
3. МАССА БЛОКА 81,78 КГ.

				1.089.1-1.2-2-37			
НАЧ. ОТА.	ГРИШИН	<i>[Signature]</i>		БЛОК АРМАТУРНЫЙ БА 127	СТАНЦИЯ	ЛИСТ	ЛИСТОВ
Н. КОНТР.	НЕКРИТИН	<i>[Signature]</i>			Р		1
ГИП	НЕКРИТИН	<i>[Signature]</i>			ГИПРОНИИЗДРАВ		
РУК. ГР.	ДОМАХИНА	<i>[Signature]</i>					
ИНЖ.	МЕРЕНЧИКОВА	<i>[Signature]</i>					

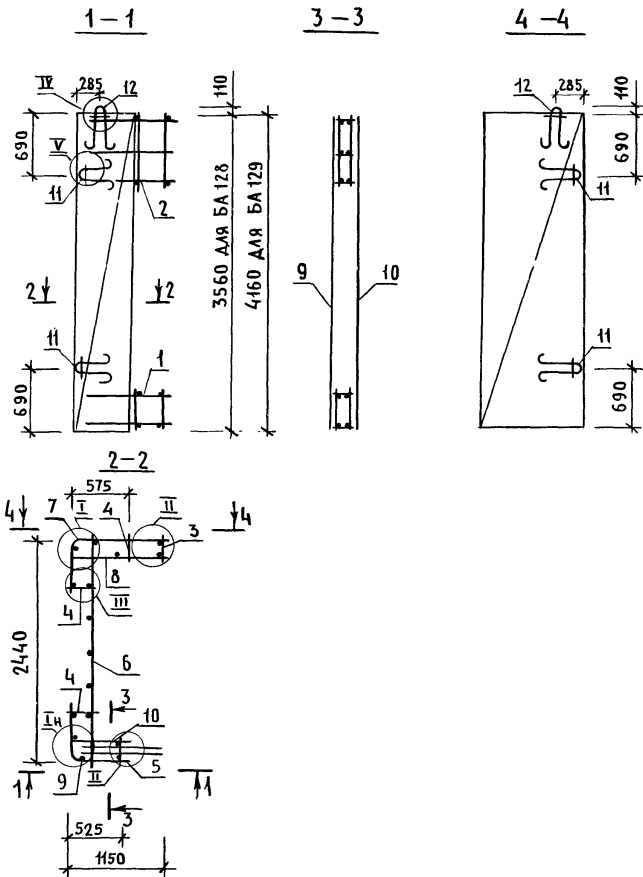

1. ТЕХНИЧЕСКИЕ ТРЕБОВАНИЯ СМ. 1.089.1-1.2-2-ТТ.
2. УЗЛЫ I... V СМ. 1.089.1-1.2-2-А.

МАРКА БЛОКА	ПОЗ.	НАИМЕНОВАНИЕ	КОЛ.	ОБОЗНАЧЕНИЕ ДОКУМЕНТА	МАССА БЛОКА, КГ
БА 128	1	КАРКАС КР57	1	1.089.1-1.2-2-64	91,74
	2	КР69	1	-69	
	3	СЕТКА С8	1	1.089.1-1.2-1-53	
	4	С11	3	-54	
	5	С151	1	-108	
	6	С253	1	1.089.1-1.2-2-112	
	7	С257	1	-114	
	8	С261	1	-116	
	9	С265	1	-118	
	0	С269	1	-120	
		ПЕТЛЯ П1	4	1.089.1-1.2-1-119	
	2	П3	2	-120	
БА 129		КАРКАС КР57	1	1.089.1-1.2-2-64	105,86
	2	КР70	1	-69	
	3	СЕТКА С9	1	1.089.1-1.2-1-52	
	4	С12	3	-54	
	5	С152	1	-108	
	6	С254	1	1.089.1-1.2-2-112	
	7	С258	1	-114	
	8	С262	1	-116	
	9	С266	1	-118	
	10	С270	1	-120	
	11	ПЕТЛЯ П1	4	1.089.1-1.2-1-119	
	12	П3	2	-120	

1.089.1-1.2-2-38						
НАЧ.ОТ.	ПРИШИН	<i>Ван</i>	БЛОК АРМАТУРНЫЙ БА128, БА129	СТАДИЯ	ЛИСТ	ЛИСТОВ
И КОНТР.	НЕКРИТИН	<i>Со</i>		Р		1
ГИП	НЕКРИТИН	<i>Со</i>		ГИПРОНИИЗДРАД		
РУК.ГР.	ДОМАХИНА	<i>Со</i>				
ИНЖ.	МЕРЕНЧИКОВА	<i>Мер</i>				

Поз.	НАИМЕНОВАНИЕ	КОЛ.	ОБОЗНАЧЕНИЕ ДОКУМЕНТА
1	КАРКАС КП58	1	1.089.1-1.2-2-64
2	КП 68	1	-68
3	СЕТКА С7	1	1.089.1-1.2-1-53
4	С10	3	-54
5	С150	1	-108
6	С252	1	1.089.1-1.2-2-111
7	С256	1	-113
8	С260	1	-115
9	С272	1	-121
10	С276	1	-123
11	ПЕЛЯ П1	2	1.089.1-1.2-1-119
12	П2	2	
13	П7	2	

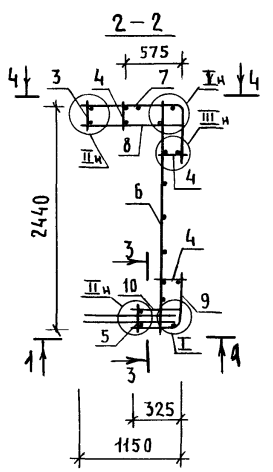
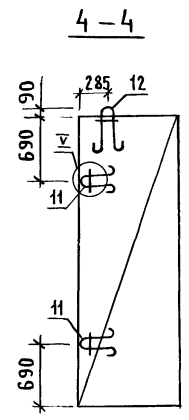
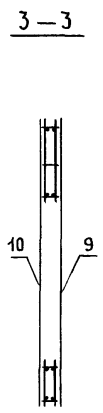
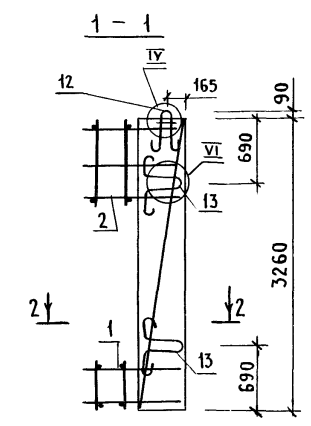

1. ТЕХНИЧЕСКИЕ ТРЕБОВАНИЯ СМ. 1.089.1-1.2-2-ТТ.
2. УЗЛЫ I ... VI СМ. 1.089.1-1.2-2-Д.
3. МАССА БЛОКА 81,01 КГ.

				1.089.1-1.2-2-39			
НАЧ.ОТД.	ГРИШИН	<i>[Signature]</i>		БЛОК АРМАТУРНЫЙ БА 130	СТАДИЯ	ЛИСТ	ЛИСТОВ
Н.КОНТР.	НЕКРИТИН	<i>[Signature]</i>			Р		1
ГИП	НЕКРИТИН	<i>[Signature]</i>			ГИПРОНИИЗДРАВ		
РУК.ГР. ИНЖ.	ДОМАХИНА МЕРЕНЧИКОВА	<i>[Signature]</i> <i>[Signature]</i>					

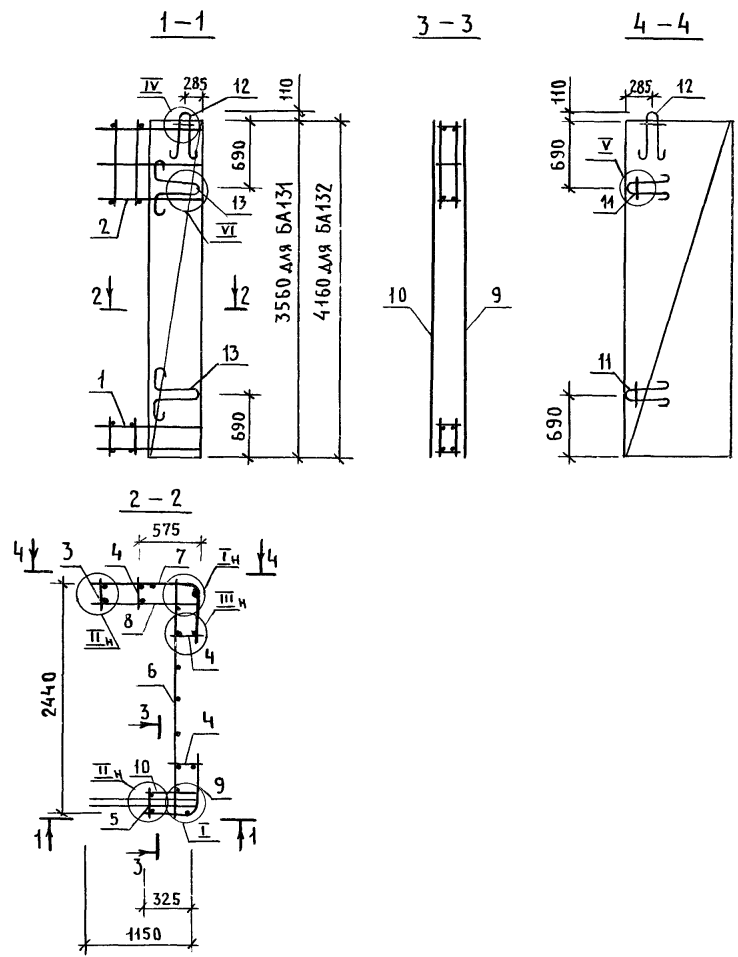

МАРКА БЛОКА	Поз.	НАИМЕНОВАНИЕ	Кол.	ОБОЗНАЧЕНИЕ ДОКУМЕНТА	МАССА БЛОКА, КГ
БА 131	1	КАРКАС КП58	1	1.089.1-1.2-2-64	92,51
	2	КП71	1	-70	
	3	СЕТКА С8	1	1.089.1-1.2-1-53	
	4	С11	3	-54	
	5	С15	1	-108	
	6	С253	1	1.089.1-1.2-2-112	
	7	С257	1	-114	
	8	С261	1	-116	
	9	С273	1	-122	
	10	С277	1	-124	
	11	ПЕТЛЯ П1	2	1.089.1-1.2-1-119	
	12	П3	2	-120	
	13	П7	2	-122	
БА 132	1	КАРКАС КП58	1	1.089.1-1.2-2-64	105,46
	2	КП72	1	-70	
	3	СЕТКА С9	1	1.089.1-1.2-1-53	
	4	С12	3	-54	
	5	С152	1	-108	
	6	С254	1	1.089.1-1.2-2-112	
	7	С258	1	-114	
	8	С262	1	-116	
	9	С274	1	-122	
	10	С278	1	-124	
	11	ПЕТЛЯ П1	2	1.089.1-1.2-1-119	
	12	П3	2	-120	
	13	П7	2	-122	

1. ТЕХНИЧЕСКИЕ ТРЕБОВАНИЯ СМ. 1.089.1-1.2-2 ТТ.
 2. УЗЛЫ I... VI СМ. 1.089.1-1.2-2-Д.

				1.089.1-1.2-2-10			
НАЧ.ОТД.	ГРИШИН	<i>Grishin</i>		БЛОК АРМАТУРНЫЙ БА 131, БА 132	СТАДЛЯ	ЛИСТ	ЛИСТОВ
Н.КОНТР.	НЕКРИТИН	<i>Nekritin</i>			Р		1
ГИП	НЕКРИТИН	<i>Nekritin</i>			ГИПРОНИЗДРАВ		
РУК. ГР.	ДОМАХИНА	<i>Domakhina</i>					
ИНЖЕНЕР	МЕРЕНЧИКОВА	<i>Merenchikova</i>					

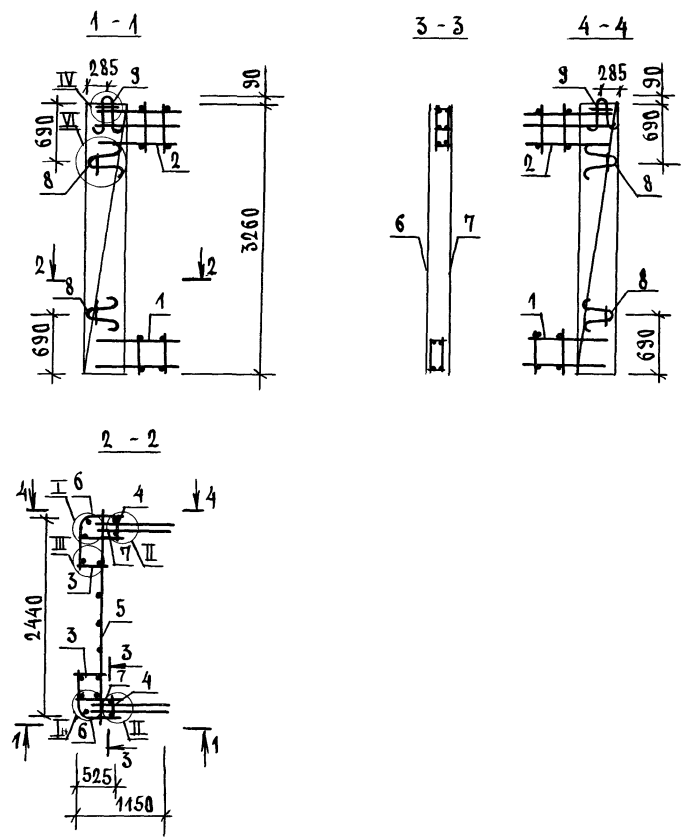

ПОЗ.	НАИМЕНОВАНИЕ	КОЛ.	ОБОЗНАЧЕНИЕ ДОКУМЕНТА
1	КАРКАС КЛБТ	2	1.089.1-1.2-2-64
2	КП67	2	-68
3	СЕТКА G10	2	1.089.1-1.2-1-54
4	G150	2	-108
5	G252	1	1.089.1-1.2-2-111
6	G264	2	-117
7	G268	2	-119
8	ПЕТЛЯ П1	4	1.089.1-1.2-1-119
9	П2	2	

1. ТЕХНИЧЕСКИЕ ТРЕБОВАНИЯ СМ. 1.089.1-1.2-2-ТТ.
2. УЗЛЫ I... IV, VI СМ. 1.089.1-1.2-2-А.
3. МАССА БЛОКА 92,24 КГ.

				1.089.1-1.2-2-41			
НАЧ.ОТД.	ГРИШИН	<i>[Signature]</i>		БЛОК АРМАТУРНЫЙ БА 133	СТАДИЯ ЛИСТ ЛИСТОВ		
Н.КОНТ.	НЕКРИТИН	<i>[Signature]</i>			Р	1	1
ГИП	НЕКРИТИН	<i>[Signature]</i>			ГИПРОНИИЗДРАВ		
РУК.ГР.	ДОМАХИНА	<i>[Signature]</i>					
ИНЖ.	МЕРЕНЧИКОВА	<i>[Signature]</i>					

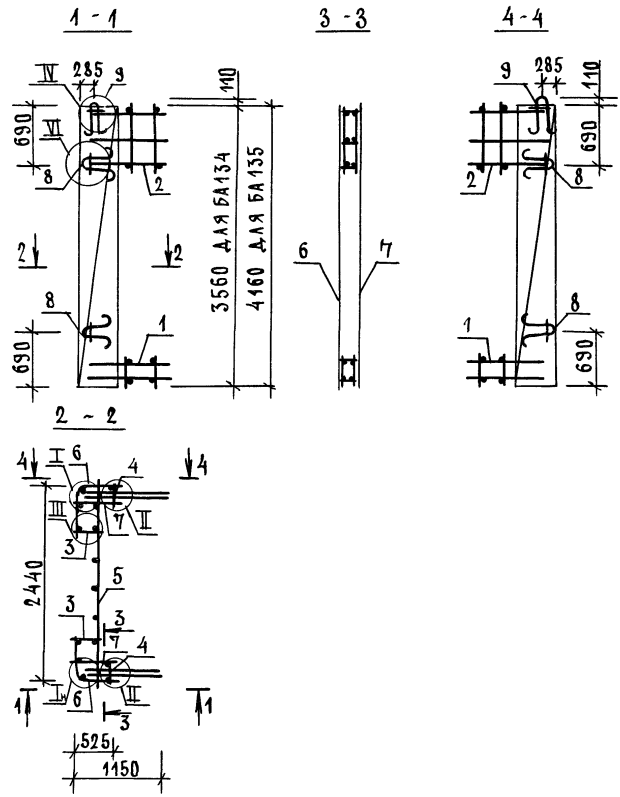

МАРКА БЛОКА	ПОЗ.	НАИМЕНОВАНИЕ	КОЛ.	ОБОЗНАЧЕНИЕ ДОКУМЕНТА	МАССА БЛОКА, кг
БА134	1	КАРКАС КП57	2	1.089.1-1.2-2-64	104,10
	2	КП69	2	-69	
	3	СЕТКА С11	2	1.089.1-1.2-1-54	
	4	С151	2	-108	
	5	С253	1	1.089.1-1.2-2-112	
	6	С265	2	-118	
	7	С269	2	-120	
	8	ПЕЛЯ П1	4	1.089.1-1.2-1-119	
	9	П3	2	-120	
БА135	1	КАРКАС КП57	2	1.089.1-1.2-2-64	124,96
	2	КП70	2	-69	
	3	СЕТКА С12	2	1.089.1-1.2-1-54	
	4	С152	2	-108	
	5	С254	1	1.089.1-1.2-2-112	
	6	С266	2	-118	
	7	С270	2	-120	
	8	ПЕЛЯ П1	4	1.089.1-1.2-1-119	
	9	П3	2	-120	

1. ТЕХНИЧЕСКИЕ ТРЕБОВАНИЯ СМ. 1.089.1-1.2-2-ТТ.
 2. УЗЛЫ I...IV, VI СМ. 1.089.1-1.2-2-Д.

				1.089.1-1.2-2-42		
НАЧ.ОЦ.	ГРИШИН	<i>Gr</i>	БЛОК АРМАТУРНЫЙ БА134, БА135	СТАДИЯ	ЛИСТ	ЛИСТОВ
Н.КОНТР.	НЕКРИТИН	<i>Ne</i>		Р		1
ГИП	НЕКРИТИН	<i>Ne</i>		ГИПРОНИИЗДРАВ		
РУК.ГР.	ДОМАХИНА	<i>Do</i>				
ИНЖ.	МЕРЕНЧИКОВА	<i>Me</i>				

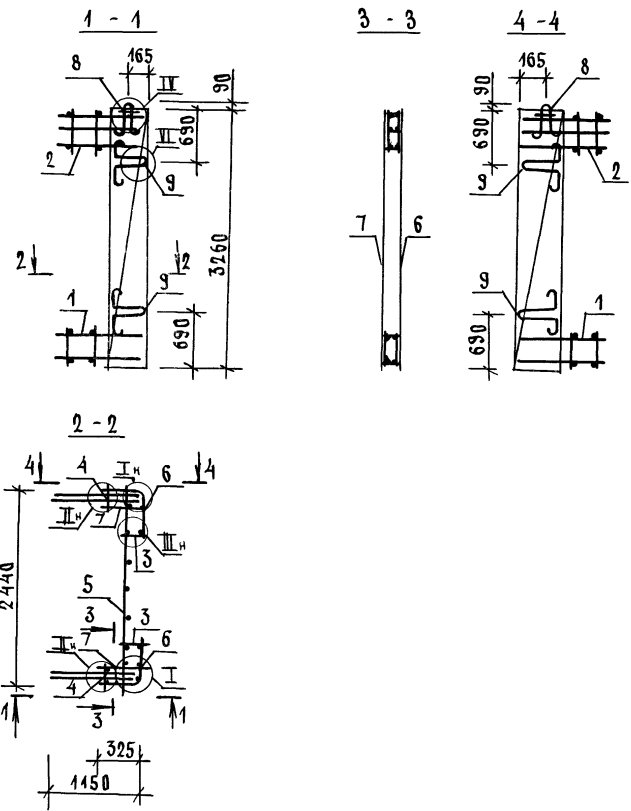

ПОЗ.	НАИМЕНОВАНИЕ	КОЛ.	ОБОЗНАЧЕНИЕ ДОКУМЕНТА
1	КАРКАС КП58	2	1.089.1-4.2-2-64
2	КП68	2	-68
3	СЕТКА G10	2	1.089.1-4.2-1-54
4	G150	2	-108
5	G252	1	1.089.1-4.2-2-111
6	G272	2	-121
7	G276	2	-123
8	ПЕЛЯ П2	2	1.089.1-4.2-1-119
9	П7	4	-122

1. ТЕХНИЧЕСКИЕ ТРЕБОВАНИЯ СМ. 1.089.1-4.2-2-ТТ.
2. УЗЛЫ I...VI СМ. 1.089.1-4.2-2-Д.
3. МАГГА БЛДКА 90,70 КС.

				1.089.1-4.2-2-43			
НАЧ.ОТД.	ГРИШИН	СВ		БЛОК АРМАТУРНЫЙ БА 136	СТАДИЯ	ЛИСТ	ЛИСТОВ
Н.ХОНГР.	НЕКРИТИН	СВ			Р		1
ГИП	НЕКРИТИН	СВ			ГИПРОНИИЗДРАВ		
РУК.ГР.	ДОМАХИНА	СВ					
ИНЖ.	МЕРЕНЧИКОВА	Мер					

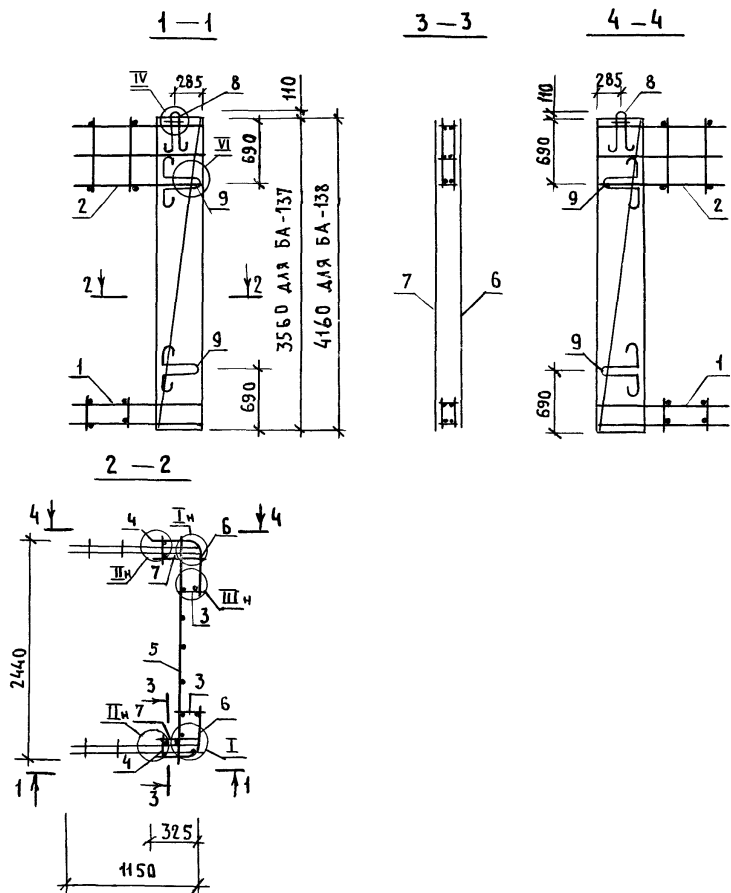

МАРКА БЛОКА	ПОЗ.	НАИМЕНОВАНИЕ	КОЛ.	ОБОЗНАЧЕНИЕ ДОКУМЕНТА	МАССА БЛОКА, КГ
БА 137	1	КАРКАС КР58	2	1.089.1-1.2-2-64	102,52
	2	КР71	2	-70	
	3	СЕТКА С11	2	1.089.1-1.2-1-54	
	4	С151	2	-108	
	5	С253	1	1.089.1-1.2-2-112	
	6	С273	2	-122	
	7	С277	2	-124	
	8	ПЕТАЯ П3	2	1.089.1-1.2-1-120	
	9	П7	4	-122	
БА 138	1	КАРКАС КР58	2	1.089.1-1.2-2-64	121,16
	2	КР72	2	-70	
	3	СЕТКА С12	2	1.089.1-1.2-1-54	
	4	С152	2	-108	
	5	С254	1	1.089.1-1.2-2-112	
	6	С274	2	-122	
	7	С278	2	-124	
	8	ПЕТАЯ П3	2	1.089.1-1.2-1-120	
	9	П7	4	-122	

1. ТЕХНИЧЕСКИЕ ТРЕБОВАНИЯ СМ. 1.089.1-1.2-2-ТТ.

2. УЗЛЫ I... IV, VI СМ. 1.089.1-1.2-2-Д.

				1.089.1-1.2-2-44			
НАЧ.ОТД.	ГРИШИН	<i>Grishin</i>		БЛОК АРМАТУРНЫЙ БА 137, БА 138	СТАДИЯ	ЛИСТ	ЛИСТОВ
И.КОНТР.	НЕКРИТИ	<i>Nekriti</i>			Р		1
ГИП	НЕКРИТИН	<i>Nekritin</i>			ГИПРОНИЗДРАВ		
РУК.ГР.	ДОМАХИНА	<i>Domakhina</i>					
ИНЖ.	МЕРЕНЧИКОВА	<i>Merenchikova</i>					

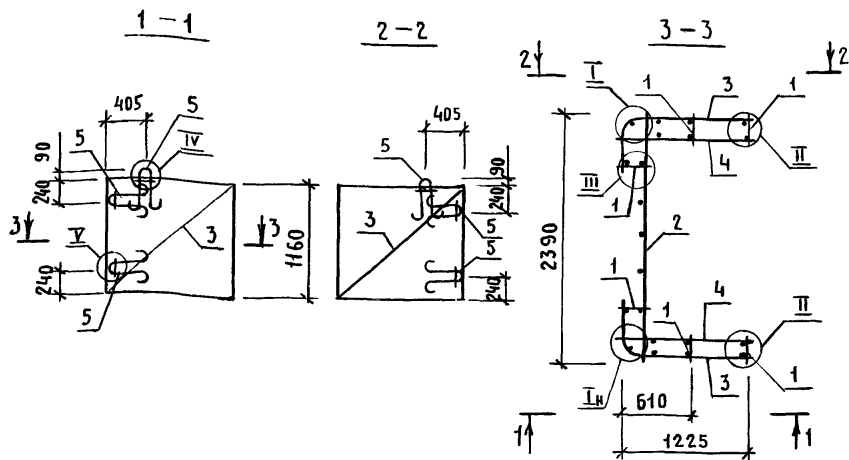

Поз.	НАИМЕНОВАНИЕ	Кол.	ОБОЗНАЧЕНИЕ ДОКУМЕНТА
1	СЕТКА С91	6	1.089.1-1.2-1-80
2	С 246	1	1.089.1-1.2-2-108
3	С 247	2	-109
4	С 250	2	-110
5	ПЕТЛЯ П13	6	1.089.1-1.2-2-145

1. ТЕХНИЧЕСКИЕ ТРЕБОВАНИЯ СМ. 1.089.1-1.2-2-ТТ.

2. УЗЛЫ I...V СМ. 1.089.1-1.2-2-Д.

3. МАССА БЛОКА 29,43КГ.

1.089.1-1.2-2-45

БЛОК АРМАТУРНЫЙ
БА 139

СТАДИЯ ЛИСТ ЛИСТОВ
Р 1 1

ГИПРОНИИЗДРАВ

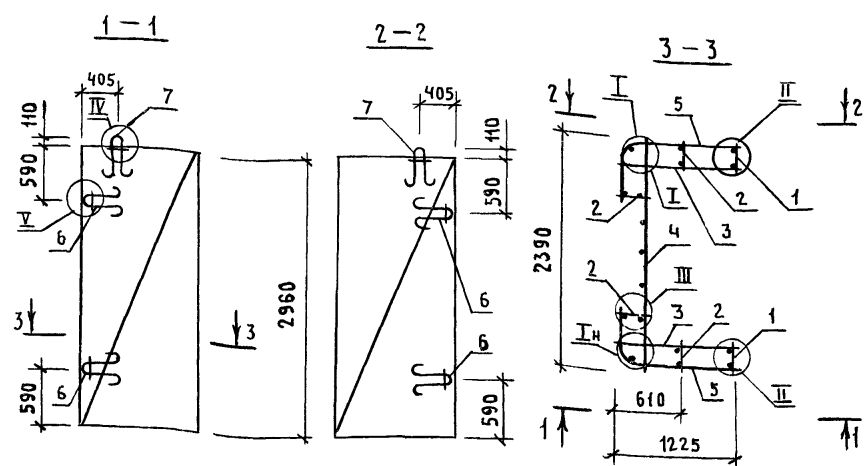

Поз.	НАИМЕНОВАНИЕ	Кол.	ОБОЗНАЧЕНИЕ ДОКУМЕНТА
1	СЕТКА С125	2	1.089.1-1.2-1-80
2	С131	4	
3	С185	2	1.089.1-1.2-2-81
4	С189	1	-83
5	С193	2	-85
6	ПЕТЛЯ П1	4	1.089.1-1.2-1-119
7	П3	2	-120

1. ТЕХНИЧЕСКИЕ ТРЕБОВАНИЯ СМ. 1.089.1-1.2-2-ТТ.

2. УЗЛЫ I...V СМ. 1.089.1-1.2-2-Д.

3. МАССА БЛОКА 71,20 КГ.

1.089.1-1.2-2-46

БЛОК АРМАТУРНЫЙ
БА 140

СТАДИЯ ЛИСТ ЛИСТОВ
Р 1 1

ГИПРОНИИЗДРАВ

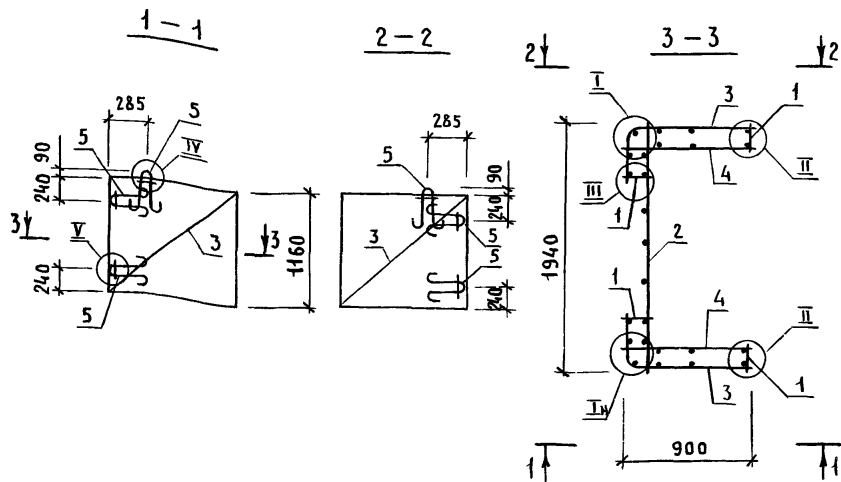

Поз.	НАИМЕНОВАНИЕ	КОЛ.	ОБОЗНАЧЕНИЕ ДОКУМЕНТА
1	СЕТКА С91	4	1.089.1-1.2-1-80
2	С242	1	1.089.1-1.2-2-108
3	С245	2	-109
4	С248	2	-110
5	ПЕТЛЯ П13	6	1.089.1-1.2-2-145

1. ТЕХНИЧЕСКИЕ ТРЕБОВАНИЯ СМ. 1.089.1-1.2-2-ТТ.

2. УЗЛЫ I...V СМ. 1.089.1-1.2-2-Д.

3. МАССА БЛОКА 24,97КГ.

1.089.1-1.2-2-47

НАЧ. ОТД.	ГРИШИН	<i>Gr</i>
Н. КОНТР.	НЕКРИТИН	<i>Ne</i>
ГИП	НЕКРИТИН	<i>Ne</i>
РУК. ГР.	ДОМАХИНА	<i>Do</i>
ИНЖЕНЕР	ПЕРЕНЧИКОВА	<i>Pe</i>

БЛОК АРМАТУРНЫЙ
БА 141

СТАДИЯ	ЛИСТ	ЛИСТОВ
Р		1
ГИПРОНИИЗДРАВ		

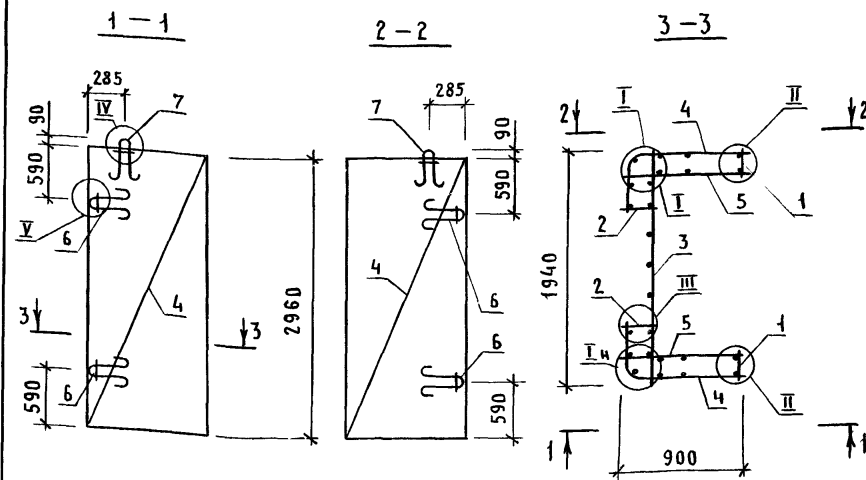

Поз.	НАИМЕНОВАНИЕ	КОЛ.	ОБОЗНАЧЕНИЕ ДОКУМЕНТА
1	СЕТКА С125	2	1.089.1-1.2-1-80
2	С131	2	
3	С213	1	1.089.1-1.2-2-93
4	С217	2	-95
5	С221	2	-97
6	ПЕТЛЯ П1	4	1.089.1-1.2-1-119
7	П2	2	

1. ТЕХНИЧЕСКИЕ ТРЕБОВАНИЯ СМ. 1.089.1-1.2-2-ТТ.

2. УЗЛЫ I...V СМ. 1.089.1-1.2-2-Д.

3. МАССА БЛОКА 57,17КГ.

1.089.1-1.2-2-48

ИНВ. И ПОДЛ.	ПОДПИСЬ И ДАТА	ВЗАИМН. В
НАЧ. ОТД.	ГРИШИН	<i>Gr</i>
Н. КОНТР.	НЕКРИТИН	<i>Ne</i>
ГИП	НЕКРИТИН	<i>Ne</i>
РУК. ГР.	ДОМАХИНА	<i>Do</i>
ИНЖЕНЕР	ПЕРЕНЧИКОВА	<i>Pe</i>

БЛОК АРМАТУРНЫЙ
БА 142

СТАДИЯ	ЛИСТ	ЛИСТОВ
Р		1
ГИПРОНИИЗДРАВ		

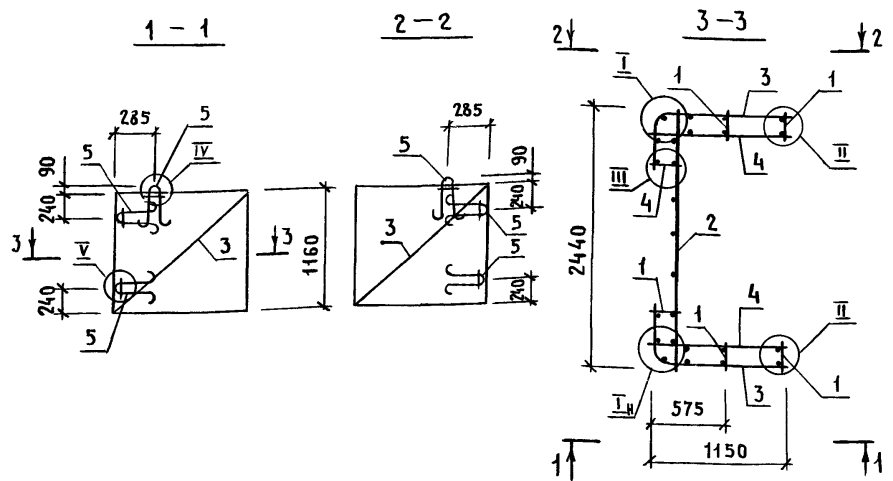

Поз.	НАИМЕНОВАНИЕ	КОЛ.	ОБОЗНАЧЕНИЕ ДОКУМЕНТА
1	СЕТКА С91	6	1.089.1-1.2-1-80
2	С244	1	1.089.1-1.2-2-108
3	С246	2	-109
4	С249	2	-110
5	ПЕТЛЯ П13	6	1.089.1-1.2-2-145

1. ТЕХНИЧЕСКИЕ ТРЕБОВАНИЯ СМ. 1.089.1-1.2-2-ТТ.
2. УЗЛЫ I... V СМ. 1.089.1-1.2-2-Д.
3. МАССА БЛОКА 29,81 КГ.

1.089.1-1.2-2-49				
ИЧ. ОТА. ГРИШИН	[Signature]	СТАДИЯ Р	ЛИСТ	ЛИСТОВ 1
КОНТР. НЕКРИТИН				
ГИП НЕКРИТИН	[Signature]	БЛОК АРМАТУРНЫЙ БА 143		
ИЖ. ГР. ДОМАХИНА	[Signature]			
ИНЖЕНЕР МЕРЕНЧИКОВА	[Signature]			

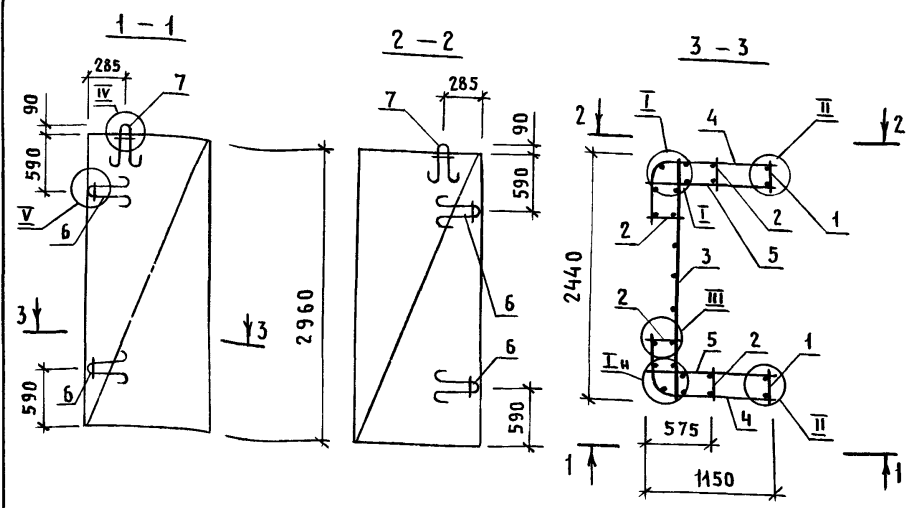

Поз.	НАИМЕНОВАНИЕ	КОЛ.	ОБОЗНАЧЕНИЕ ДОКУМЕНТА
1	СЕТКА С125	2	1.089.1-1.2-1-80
2	С131	4	1.089.1-1.2-2-111
3	С251	1	
4	С255	2	-113
5	С259	2	-115
6	ПЕТЛЯ П1	4	1.089.1-1.2-1-119
7	П2	2	

1. ТЕХНИЧЕСКИЕ ТРЕБОВАНИЯ СМ. 1.089.1-1.2-2-ТТ.
2. УЗЛЫ I... V СМ. 1.089.1-1.2-2-Д.
3. МАССА БЛОКА 66,95 КГ.

1.089.1-1.2-2-50				
ИЧ. ОТА. ГРИШИН	[Signature]	СТАДИЯ Р	ЛИСТ	ЛИСТОВ 1
И. КОНТР. НЕКРИТИН				
ГИП НЕКРИТИН	[Signature]	БЛОК АРМАТУРНЫЙ БА 144		
РУК. ГР. ДОМАХИНА	[Signature]			
ИНЖЕНЕР МЕРЕНЧИКОВА	[Signature]			

Поз.	НАИМЕНОВАНИЕ	КОЛ.	ОБОЗНАЧЕНИЕ ДОКУМЕНТА
1	СЕТКА С323	13	1.089.1-1.2-2-143
2	∅14А III, ℓ=2400; 2,90 КГ	13	БЕЗ ЧЕРТ.
3	∅8А III, ℓ=2400; 0,95 КГ	13	БЕЗ ЧЕРТ.
4	ПЕТЛЯ П6	4	1.089.1-1.2-1-121

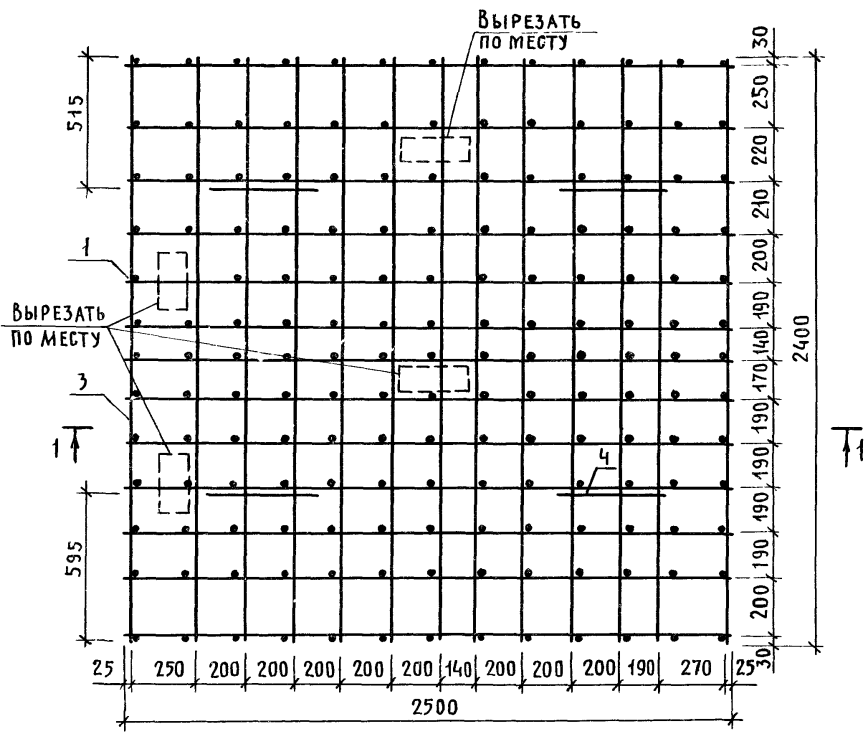

1. АРМАТУРА: КЛАССА А-III ПО ГОСТ 5781-82.
2. ТЕХНИЧЕСКИЕ ТРЕБОВАНИЯ СМ. 1.089.1-1.2-2-ТТ.
3. УЗЕЛ VII СМ. 1.089.1-1.2-2-Д.
4. МАССА БЛОКА 114,50 КГ.

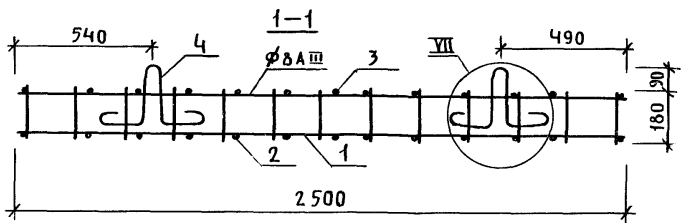

				1.089.1-1.2-2-51			
НАЧ. ОТА	ГРИШИН	<i>[Signature]</i>		БЛОК АРМАТУРНЫЙ	СТАДИЯ	ЛИСТ	ЛИСТОВ
Н. КОНТР.	НЕКРИТИН	<i>[Signature]</i>			Р		1
ГИП	НЕКРИТИН	<i>[Signature]</i>			ГИПРОНИИЗДРАВ		
РУК. ГР.	ДОМАХИНА	<i>[Signature]</i>					
ИНЖЕНЕР	МЕРЕНЧИКОВА	<i>[Signature]</i>		БА 145			

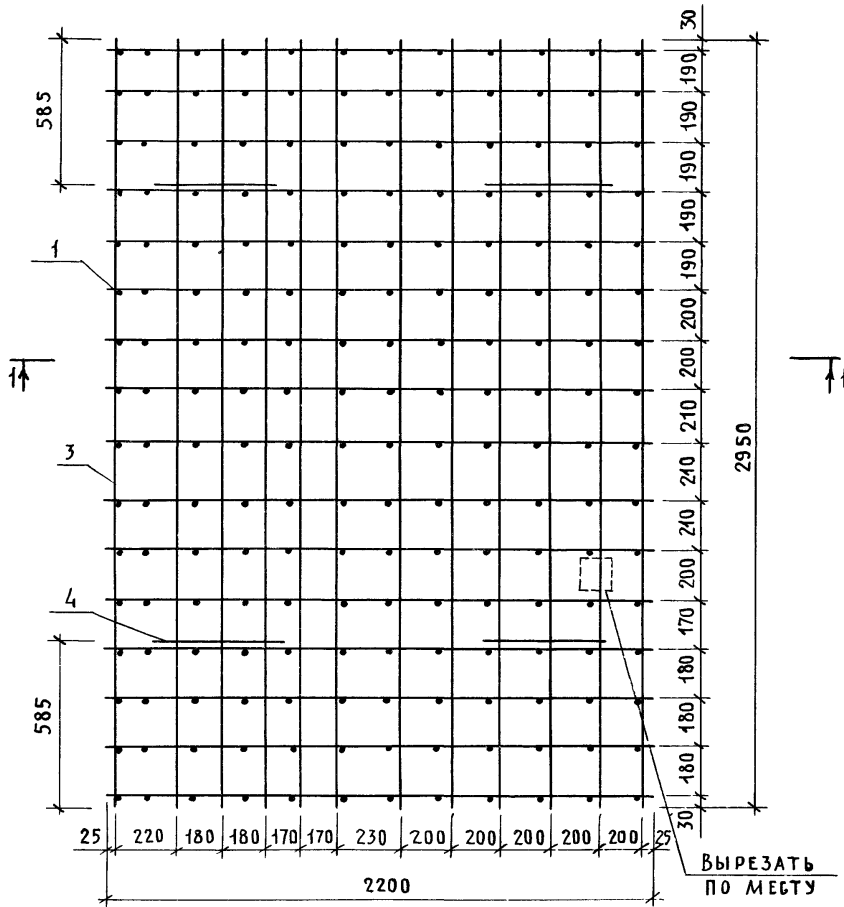

Поз.	НАИМЕНОВАНИЕ	Кол.	ОБОЗНАЧЕНИЕ ДОКУМЕНТА
1	СЕТКА С324	16	1.089.1-1.2-2-144
2	∅14АIII, ℓ = 2950 3,57 КГ	12	БЕЗ ЧЕРТ.
3	∅8АIII, ℓ = 2950 1,17КГ	12	БЕЗ ЧЕРТ.
4	ПЕТАЯ П6	4	1.089.1-1.2-1-121

1. АРМАТУРА: КЛАССА А-III ПО ГОСТ 5781-82.
2. ТЕХНИЧЕСКИЕ ТРЕБОВАНИЯ СМ. 1.089.1-1.2-2-ТТ.
3. УЗЕЛ VII СМ. 1.089.1-1.2-2-Д.
4. МАССА БЛОКА 126,48 КГ.

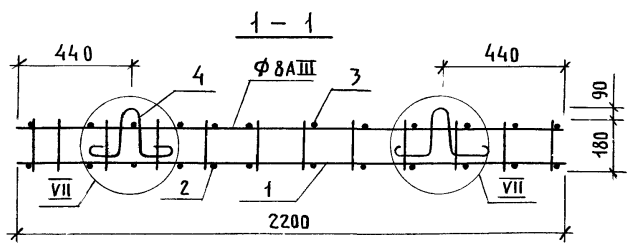

1.089.1-1.2-2-52						
НАЧ.ОТД.	ГРИШИН	<i>Grishin</i>	БЛОК АРМАТУРНЫЙ БА 146	СТАДИЯ	ЛИСТ	ЛИСТОВ
Н.КОНТР.	НЕКРИТИН	<i>Nekritin</i>		Р		1
ГИП	НЕКРИТИН	<i>Nekritin</i>		ГИПРОНИИЗДРАВ		
РУК.ГР.	ДОМАХИНА	<i>Domakhina</i>				
ИНЖЕНЕР	КОМАРОВА	<i>Komarova</i>				

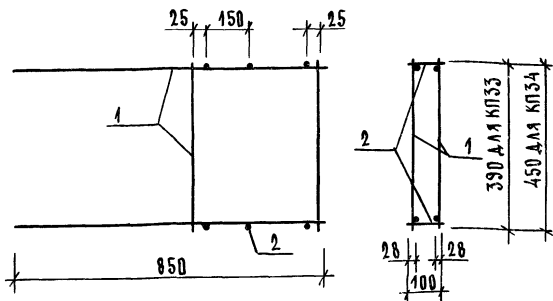

МАРКА КАРКАСА	ПОЗ.	НАИМЕНОВАНИЕ	КОЛ.	ОБЪЯВЛЕНИЕ ДОКУМЕНТА	МАССА КАРКАСА, КГ
КП33	1	СЕТКА С 273	2	1.089.1-1.2-2-125	4,69
	2	ФБАТ, $\rho = 100$; 0,02 КГ	6	БЕЗ ЧЕРТ.	
КП34	1	СЕТКА С 280	2	1.089.1-1.2-2-125	4,35
	2	ФБАТ, $\rho = 100$; 0,02 КГ	6	БЕЗ ЧЕРТ.	

1. ТЕХНИЧЕСКИЕ ТРЕБОВАНИЯ ГМ. 1.089.1-1.2-2-ТТ.
2. АРМАТУРА: КЛАССА А-І ПО ГОСТ 5781-82.

1.089.1-1.2-2-53

КАРКАС ПРОСТРАНСТВЕННЫЙ
КП33, КП34

СТАДИЯ	ЛИСТ	ЛИСТОВ
Р		1

ГИПРОНИИЗДРАВ

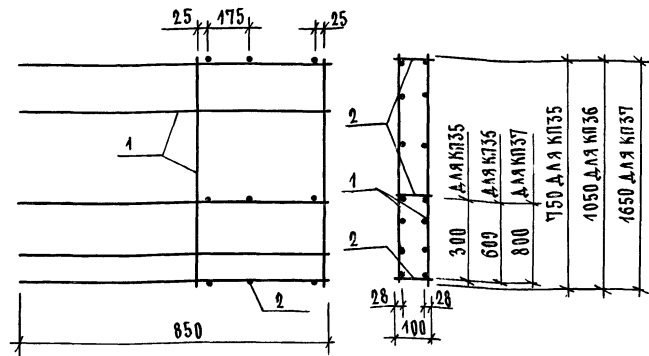

МАРКА КАРКАСА	ПОЗ.	НАИМЕНОВАНИЕ	КОЛ.	ОБЪЯВЛЕНИЕ ДОКУМЕНТА	МАССА КАРКАСА, КГ
КП35	1	СЕТКА С 281	2	1.089.1-1.2-2-126	6,10
	2	ФБАТ, $\rho = 100$; 0,02 КГ	9	БЕЗ ЧЕРТ.	
КП36	1	СЕТКА С 282	2	1.089.1-1.2-2-126	7,46
	2	ФБАТ, $\rho = 100$; 0,02 КГ	9	БЕЗ ЧЕРТ.	
КП37	1	СЕТКА С 283	2	1.089.1-1.2-2-126	10,92
	2	ФБАТ, $\rho = 100$; 0,02 КГ	9	БЕЗ ЧЕРТ.	

1. ТЕХНИЧЕСКИЕ ТРЕБОВАНИЯ ГМ. 1.089.1-1.2-2-ТТ.
2. АРМАТУРА: КЛАССА А-І ПО ГОСТ 5781-82.

1.089.1-1.2-2-54

КАРКАС ПРОСТРАНСТВЕННЫЙ
КП35... КП37

СТАДИЯ	ЛИСТ	ЛИСТОВ
Р		1

ГИПРОНИИЗДРАВ

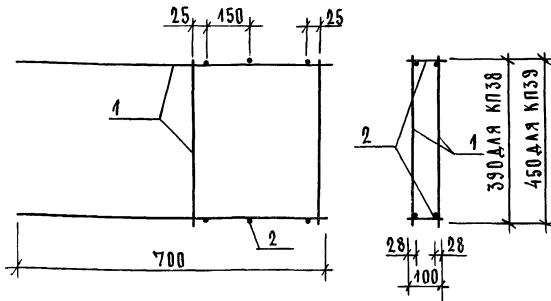

МАРКА КАРКАСА	ПОЗ.	НАИМЕНОВАНИЕ	КОЛ.	ОБОЗНАЧЕНИЕ ДОКУМЕНТА	МАССА КАРКАСА, КГ
КП38	1	СЕТКА С284	2	1.089.1-1.2-2-127	3,85
	2	ФБАТ, $\rho=100$; 0,02КГ	6	БЕЗ ЧЕРТ.	
КП39	1	СЕТКА С285	2	1.089.1-1.2-2-127	4,05
	2	ФБАТ, $\rho=100$; 0,02КГ	6	БЕЗ ЧЕРТ.	

1. ТЕХНИЧЕСКИЕ ТРЕБОВАНИЯ СМ. 1.089.1-1.2-2-ТТ.
 2. АРМАТУРА: КЛАССА А-I ПО ГОСТ 5781-82.

1.089.1-1.2-2-55					
ИМ.ОТД.	ГРИШИН	[Signature]	СТАДИЯ	ЛИСТ	ЛИСТОВ
КОНТР.	НЕКРИТИН			Р	1
ИП	НЕКРИТИН	[Signature]	КАРКАС ПРОСТРАНСТВЕННЫЙ КП38, КП39		
УК.ГР.	ДОМАХИНА				
ИНЖ.	КОМАРОВА	[Signature]	ГИПРОНИЗДРАВ		

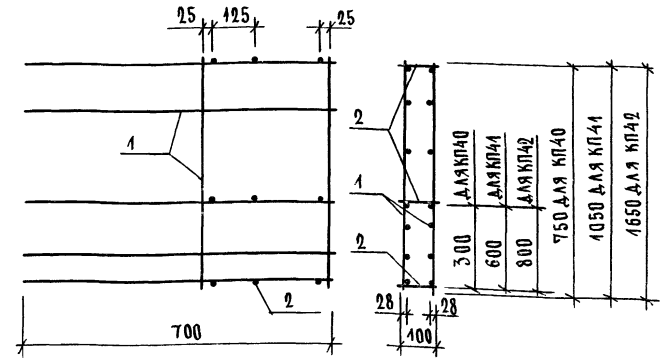

МАРКА КАРКАСА	ПОЗ.	НАИМЕНОВАНИЕ	КОЛ.	ОБОЗНАЧЕНИЕ ДОКУМЕНТА	МАССА КАРКАСА, КГ
КП40	1	СЕТКА С286	2	1.089.1-1.2-2-128	5,36
	2	ФБАТ, $\rho=100$; 0,02КГ	9	БЕЗ ЧЕРТ.	
КП41	1	СЕТКА С287	2	1.089.1-1.2-2-128	6,60
	2	ФБАТ, $\rho=100$; 0,02КГ	9	БЕЗ ЧЕРТ.	
КП42	1	СЕТКА С288	2	1.089.1-1.2-2-128	9,70
	2	ФБАТ, $\rho=100$; 0,02КГ	9	БЕЗ ЧЕРТ.	

1. ТЕХНИЧЕСКИЕ ТРЕБОВАНИЯ СМ. 1.089.1-1.2-2-ТТ.
 2. АРМАТУРА: КЛАССА А-I ПО ГОСТ 5781-82.

ИМ.И.П.О.Д. ПОДПИСЬ И ДАТА (БЕЗМ. ЧЕРТ.)

1.089.1-1.2-2-56					
ИМ.ОТД.	ГРИШИН	[Signature]	СТАДИЯ	ЛИСТ	ЛИСТОВ
И.КОНТР.	НЕКРИТИН			Р	1
ИП	НЕКРИТИН	[Signature]	КАРКАС ПРОСТРАНСТВЕННЫЙ КП40... КП42		
УК.ГР.	ДОМАХИНА				
ИНЖ.	КОМАРОВА	[Signature]	ГИПРОНИЗДРАВ		

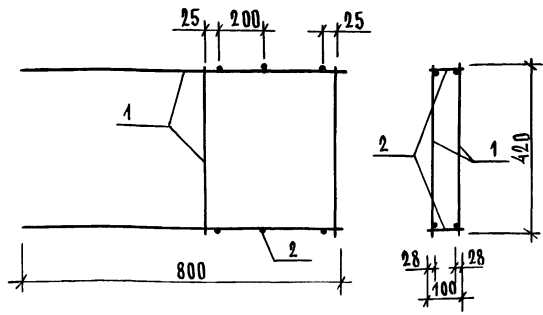

ПОЗ.	НАИМЕНОВАНИЕ	КОД.	ОБОЗНАЧЕНИЕ ДОКУМЕНТА
1	СЕТКА С 289	2	1.089.1-1.2-2-129
2	Ф 6 А I, В = 100; 0,02 кг	6	БЕЗ ЧЕРТ.

1. ТЕХНИЧЕСКИЕ ТРЕБОВАНИЯ СМ. 1.089.1-1.2-2-ТТ.
2. АРМАТУРА: КЛАССА А-I ПО ГОСТ 5781-82.
3. МАССА КАРКАСА 4,63 кг.

1.089.1-1.2-2-57

НАЧ.ОТД.	ГРИШИН	<i>С</i>
Н.КОНТР.	НЕКРИТИН	<i>С</i>
ГИП	НЕКРИТИН	<i>С</i>
РЭК.ГР.	ДОМАХИНА	<i>С</i>
ИНЖ.	КОМАРОВА	<i>С</i>

КАРКАС ПРОСТРАНСТВЕННЫЙ
КП 43

СТАДИЯ	ЛИСТ	ЛИСТОВ
Р		1
ГИПРОНИИЗДРАВ		

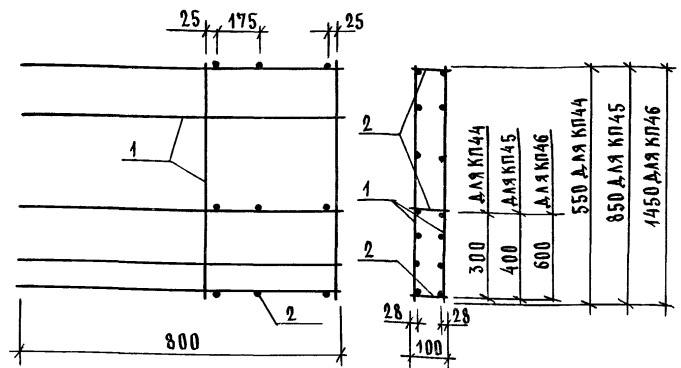

МАРКА КАРКАСА	ПОЗ.	НАИМЕНОВАНИЕ	КОД.	ОБОЗНАЧЕНИЕ ДОКУМЕНТА	МАССА КАРКАСА, кг
КП 44	1	СЕТКА С 290	2	1.089.1-1.2-2-130	4,74
	2	Ф 6 А I, В = 100; 0,02 кг	9	БЕЗ ЧЕРТ.	
КП 45	1	СЕТКА С 291	2	1.089.1-1.2-2-130	6,10
	2	Ф 6 А I, В = 100; 0,02 кг	9	БЕЗ ЧЕРТ.	
КП 46	1	СЕТКА С 292	2	1.089.1-1.2-2-130	9,42
	2	Ф 6 А I, В = 100; 0,02 кг	9	БЕЗ ЧЕРТ.	

1. ТЕХНИЧЕСКИЕ ТРЕБОВАНИЯ СМ. 1.089.1-1.2-2-ТТ.
2. АРМАТУРА: КЛАССА А-I ПО ГОСТ 5781-82.

1.089.1-1.2-2-58

ИНВ. ПОДЛ. ПОДПИСЬ И ДАТА ВЗЛ. ИНЖ.

НАЧ.ОТД.	ГРИШИН	<i>С</i>
Н.КОНТР.	НЕКРИТИН	<i>С</i>
ГИП	НЕКРИТИН	<i>С</i>
РЭК.ГР.	ДОМАХИНА	<i>С</i>
ИНЖ.	КОМАРОВА	<i>С</i>

КАРКАС ПРОСТРАНСТВЕННЫЙ
КП 44...КП 46

СТАДИЯ	ЛИСТ	ЛИСТОВ
Р		1
ГИПРОНИИЗДРАВ		

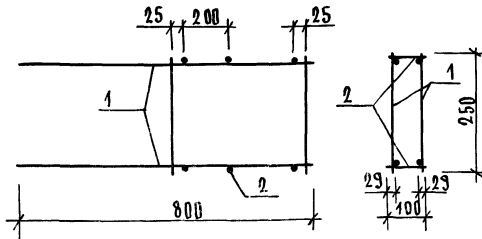

ПОЗ.	НАИМЕНОВАНИЕ	КОЛ.	ОБОЗНАЧЕНИЕ ДОКУМЕНТА
1	БЕТКА С 293	2	1.089.1-1.2-2-131
2	ФБА I, R=100; 0,02 КР	6	БЕЗ ЧЕРТ.

1. ТЕХНИЧЕСКИЕ ТРЕБОВАНИЯ СМ. 1.089.1-1.2-2-ТТ.
2. АРМАТУРА: КЛАССА А-I ПО ГОСТ 5781-82.
3. МАССА КАРКАСА 3,97 КГ.

1.089.1-1.2-2-59

НАЧ.ОТД.	ГРИШИН	С	КАРКАС ПРОСТРАНСТВЕННЫЙ ПК 47	СТАДИЯ	ЛИСТ	ЛИСТОВ	
Н.КОНТР.	НЕКРИТИН	С		Р		1	
ГИП	НЕКРИТИН	С		ГИПРОНИИЗДРАВ			
РУК.ГР.	ДОМАХИНА	С					
ИНН.	КОМАРОВА	С					

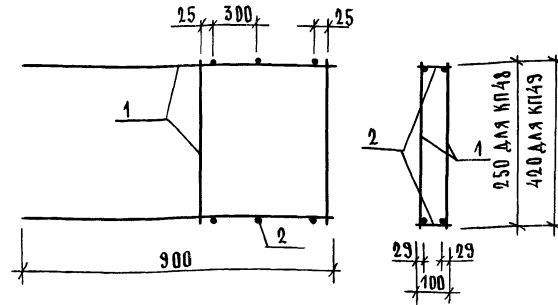

МАРКА КАРКАСА	ПОЗ.	НАИМЕНОВАНИЕ	КОЛ.	ОБОЗНАЧЕНИЕ ДОКУМЕНТА	МАССА КАРКАСА, КГ
КП 48	1	БЕТКА С 294	2	1.089.1-1.2-2-131	4,71
	2	ФБА I, R=100; 0,02 КР	6	БЕЗ ЧЕРТ.	
КП 49	1	БЕТКА С 295	2	1.089.1-1.2-2-129	5,65
	2	ФБА I, R=100; 0,02 КР	6	БЕЗ ЧЕРТ.	

1. ТЕХНИЧЕСКИЕ ТРЕБОВАНИЯ СМ. 1.089.1-1.2-2-ТТ.
2. АРМАТУРА: КЛАССА А-I ПО ГОСТ 5781-82.

1.089.1-1.2-2-60

ИНЖЕН. ПОДЛ. ПОДАПИСЬ И ДАТА ВЗАМЕНИ

НАЧ.ОТД.	ГРИШИН	С	КАРКАС ПРОСТРАНСТВЕННЫЙ КП 48, КП 49	СТАДИЯ	ЛИСТ	ЛИСТОВ	
Н.КОНТР.	НЕКРИТИН	С		Р		1	
ГИП	НЕКРИТИН	С		ГИПРОНИИЗДРАВ			
РУК.ГР.	ДОМАХИНА	С					
ИНН.	КОМАРОВА	С					

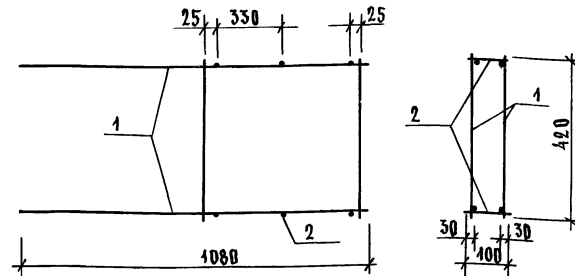
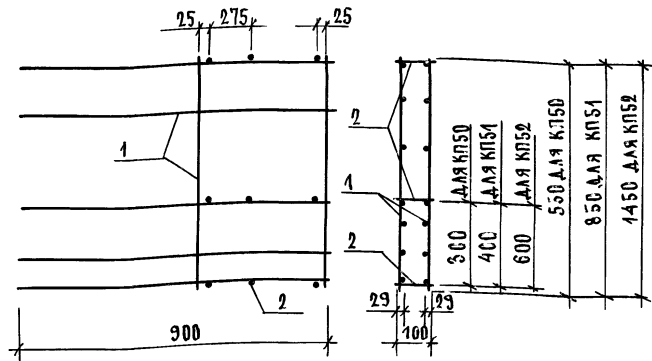

МАРКА КАРКАСА	ПОЗ.	НАИМЕНОВАНИЕ	КОЛ.	ОБЪЕМНОЕ ОБОЗНАЧЕНИЕ ДОКУМЕНТА	МАССА КАРКАСА, КГ
КЛ50	1	СЕТКА С296	2	1.089.1-1.2-2-132	5,58
	2	Ø6АІ, $\ell=100$; 0,02КГ	9	БЕЗ ЧЕРТ.	
КЛ51	1	СЕТКА С297	2	1.089.1-1.2-2-132	7,24
	2	Ø6АІ, $\ell=100$; 0,02КГ	9	БЕЗ ЧЕРТ.	
КЛ52	1	СЕТКА С298	2	1.089.1-1.2-2-132	11,28
	2	Ø6АІ, $\ell=100$; 0,02КГ	9	БЕЗ ЧЕРТ.	

ПОЗ.	НАИМЕНОВАНИЕ	КОЛ.	ОБЪЕМНОЕ ОБОЗНАЧЕНИЕ ДОКУМЕНТА
1	СЕТКА С299	2	1.089.1-1.2-2-133
2	Ø6АІ, $\ell=100$; 0,02КГ	6	БЕЗ ЧЕРТ.

1. ТЕХНИЧЕСКИЕ ТРЕБОВАНИЯ СМ. 1.089.1-1.2-2-ТТ.
2. АРМАТУРА: КЛАССА А-І ПО ГОСТ 5781-82.

1. ТЕХНИЧЕСКИЕ ТРЕБОВАНИЯ СМ. 1.089.1-1.2-2-ТТ.
2. АРМАТУРА: КЛАССА А-І ПО ГОСТ 5781-82.
3. МАССА КАРКАСА 7,67КГ.

1.089.1-1.2-2-61

1.089.1-1.2-2-62

НАЧ.ОТД.	ГРИШИН	<i>GR</i>	КАРКАС ПРОСТРАНСТВЕННЫЙ КЛ 50... КЛ52	СТАДИЯ АИСТ АИСТОВ		
Н.КОНТР.	НЕКРИТИН	<i>NE</i>		Р	1	
ГИП	НЕКРИТИН	<i>NE</i>		ГИПРОНИИЗДРАВ		
РУК.ГР.	ДОМАХИНА	<i>DM</i>				
ИНЖ.	КОМАРОВА	<i>CM</i>				

ИМЯ ПОДА ПОДПИСЬ И ДАТА ВЗАМ. ИМЕН

НАЧ.ОТД.	ГРИШИН	<i>GR</i>	КАРКАС ПРОСТРАНСТВЕННЫЙ КЛ53	СТАДИЯ АИСТ АИСТОВ		
Н.КОНТР.	НЕКРИТИН	<i>NE</i>		Р	1	
ГИП	НЕКРИТИН	<i>NE</i>		ГИПРОНИИЗДРАВ		
РУК.ГР.	ДОМАХИНА	<i>DM</i>				
ИНЖ.	КОМАРОВА	<i>CM</i>				

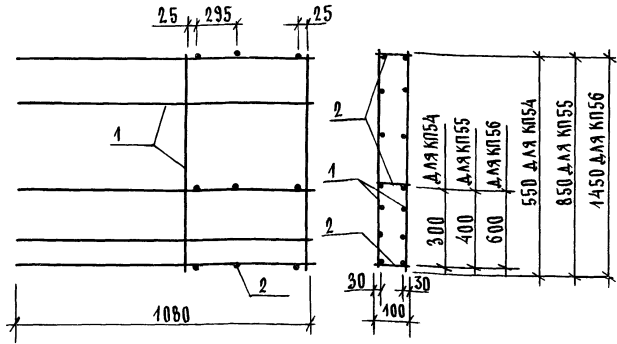

МАРКА КАРКАСА	ПОЗ.	НАИМЕНОВАНИЕ	КОЛ.	ОБОЗНАЧЕНИЕ ДОКУМЕНТА	МАССА КАРКАСА, КГ
КП54	1	СЕТКА С300	2	1.089.1-1.2-2-134	6,72
	2	ФБА I, $\rho=100$; 0,02КГ	9	БЕЗ ЧЕРТ.	
КП55	1	СЕТКА С304	2	1.089.1-1.2-2-134	8,78
	2	ФБА I, $\rho=100$; 0,02КГ	9	БЕЗ ЧЕРТ.	
КП56	1	СЕТКА С302	2	1.089.1-1.2-2-134	13,70
	2	ФБА I, $\rho=100$; 0,02КГ	9	БЕЗ ЧЕРТ.	

1. ТЕХНИЧЕСКИЕ ТРЕБОВАНИЯ СМ. 1.089.1-1.2-2-ТТ.
2. АРМАТУРА: КЛАССА А-I ПО ГОСТ 5781-82.

1.089.1-1.2-2-63

НАЧ.ОТД.	ГРИШИН	<i>GR</i>	КАРКАС ПРОСТРАНСТВЕННЫЙ КП54... КП56	СТАДИЯ	ЛИСТ	ЛИСТОВ	
Н.КОНТР.	НЕКРИТИН	<i>NE</i>		Р		1	
ГИП	НЕКРИТИН	<i>NE</i>		ГИПРОНИИЗДРАВ			
РУК.ГР.	ДОМАХИНА	<i>DM</i>					
ИНЖ.	КОМАРОВА	<i>KM</i>					

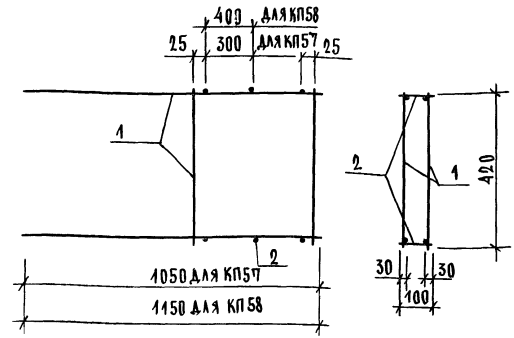

МАРКА КАРКАСА	ПОЗ.	НАИМЕНОВАНИЕ	КОЛ.	ОБОЗНАЧЕНИЕ ДОКУМЕНТА	МАССА КАРКАСА, КГ
КП57	1	СЕТКА С303	2	1.089.1-1.2-2-135	7,53
	2	ФБА I, $\rho=100$; 0,02КГ	6	БЕЗ ЧЕРТ.	
КП58	1	СЕТКА С304	2	1.089.1-1.2-2-135	8,67
	2	ФБА I, $\rho=100$; 0,02КГ	6	БЕЗ ЧЕРТ.	

1. ТЕХНИЧЕСКИЕ ТРЕБОВАНИЯ СМ. 1.089.1-1.2-2-ТТ.
2. АРМАТУРА: КЛАССА А-I ПО ГОСТ 5781-82.

1.089.1-1.2-2-64

НАЧ.ОТД.	ГРИШИН	<i>GR</i>	КАРКАС ПРОСТРАНСТВЕННЫЙ КП57, КП58	СТАДИЯ	ЛИСТ	ЛИСТОВ	
Н.КОНТР.	НЕКРИТИН	<i>NE</i>		Р		1	
ГИП	НЕКРИТИН	<i>NE</i>		ГИПРОНИИЗДРАВ			
РУК.ГР.	ДОМАХИНА	<i>DM</i>					
ИНЖ.	КОМАРОВА	<i>KM</i>					

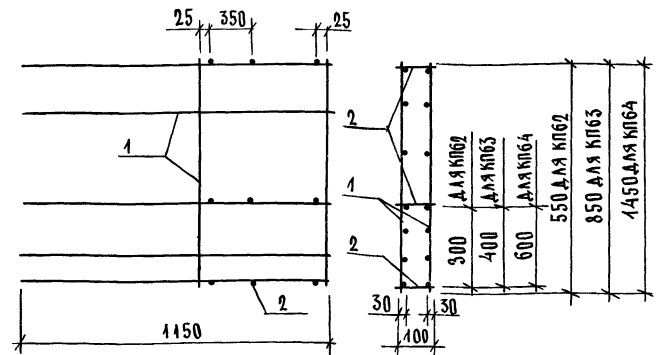
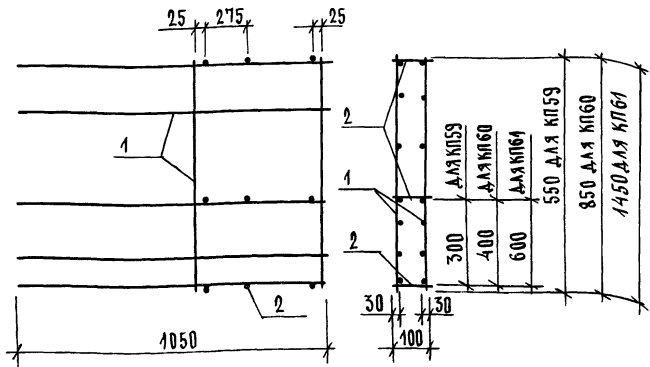

МАРКА КАРКАСА	ПОЗ.	НАИМЕНОВАНИЕ	КОЛ.	ОБОЗНАЧЕНИЕ ДОКУМЕНТА	МАССА КАРКАСА, кг
КП59	1	СЕТКА С305	2	1.089.1-4.2-2-156	6,62
	2	ФБА I, $\rho=100; 0,02\text{ кг}$	9	БЕЗ ЧЕРТ.	
КП60	1	СЕТКА С306	2	1.089.1-4.2-2-136	8,64
	2	ФБА I, $\rho=100; 0,02\text{ кг}$	9	БЕЗ ЧЕРТ.	
КП64	1	СЕТКА С307	2	1.089.1-4.2-2-156	13,50
	2	ФБА I, $\rho=100; 0,02\text{ кг}$	9	БЕЗ ЧЕРТ.	

МАРКА КАРКАСА	ПОЗ.	НАИМЕНОВАНИЕ	КОЛ.	ОБОЗНАЧЕНИЕ ДОКУМЕНТА	МАССА КАРКАСА, кг
КП62	1	СЕТКА С308	2	1.089.1-4.2-2-137	7,02
	2	ФБА I, $\rho=100; 0,02\text{ кг}$	9	БЕЗ ЧЕРТ.	
КП63	1	СЕТКА С309	2	1.089.1-4.2-2-137	9,12
	2	ФБА I, $\rho=100; 0,02\text{ кг}$	9	БЕЗ ЧЕРТ.	
КП64	1	СЕТКА С310	2	1.089.1-4.2-2-137	14,20
	2	ФБА I, $\rho=100; 0,02\text{ кг}$	9	БЕЗ ЧЕРТ.	

1. ТЕХНИЧЕСКИЕ ТРЕБОВАНИЯ СМ. 1.089.1-4.2-2-ТТ.
2. АРМАТУРА: КЛАССА А-I ПО ГОСТ 5781-82.

1. ТЕХНИЧЕСКИЕ ТРЕБОВАНИЯ СМ. 1.089.1-4.2-2-ТТ.
2. АРМАТУРА: КЛАССА А-I ПО ГОСТ 5781-82.

1.089.1-4.2-2-65

1.089.1-4.2-2-66

КАРКАС ПРОСТРАНСТВЕННЫЙ
КП 59... КП 64

КАРКАС ПРОСТРАНСТВЕННЫЙ
КП 62... КП 64

СТАДИЯ	ЛИСТ	ЛИСТОВ
Р		1
ГИПРОНИИЗДРАВ		

СТАДИЯ	ЛИСТ	ЛИСТОВ
Р		1
ГИПРОНИИЗДРАВ		

ИНВЕН. ПОДАЛ. ПОДАЛИТЬ И ДАТА

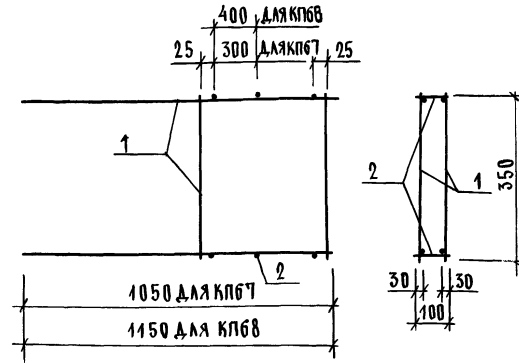
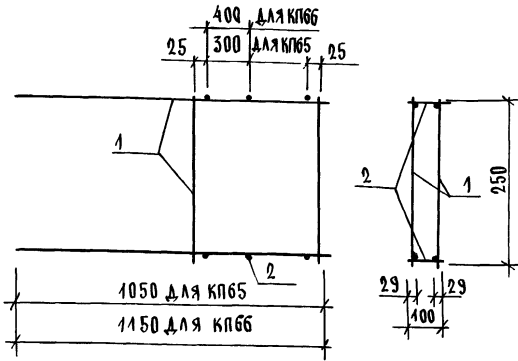

МАРКА КАРКАСА	ПОЗ.	НАИМЕНОВАНИЕ	КОЛ.	ОБОЗНАЧЕНИЕ ДОКУМЕНТА	МАССА КАРКАСА, КГ
КП 65	1	СЕТКА С314	2	1.089.1-1.2-2-138	6,59
	2	ФБА I, ρ=100; 0,02КГ	6	БЕЗ ЧЕРТ.	
КП 66	1	СЕТКА С312	2	1.089.1-1.2-2-138	7,47
	2	ФБА I, ρ=100; 0,02КГ	6	БЕЗ ЧЕРТ.	

1. ТЕХНИЧЕСКИЕ ТРЕБОВАНИЯ СМ. 1.089.1-1.2-2-ТТ.
2. АРМАТУРА: КЛАССА А-I ПО ГОСТ 5781-82.

1.089.1-1.2-2-67

НАЧ. ОД.	ГРИШИН	<i>[Signature]</i>	СТАДИЯ	ЛИСТ	ЛИСТОВ
Н. КОНТР.	НЕКРИТИН	<i>[Signature]</i>	Р		1
ГИП	НЕКРИТИН	<i>[Signature]</i>	КАРКАС ПРОСТРАНСТВЕННЫЙ КП65, КП 66 ГИПРОНИИЗДРАВ		
РУК. ГР.	ДОМАХИНА	<i>[Signature]</i>			
ИНЖ.	КОМАРОВА	<i>[Signature]</i>			

МАРКА КАРКАСА	ПОЗ.	НАИМЕНОВАНИЕ	КОЛ.	ОБОЗНАЧЕНИЕ ДОКУМЕНТА	МАССА КАРКАСА, КГ
КП 67	1	СЕТКА С313	2	1.089.1-1.2-2-139	7,15
	2	ФБА I, ρ=100; 0,02КГ	6	БЕЗ ЧЕРТ.	
КП 68	1	СЕТКА С314	2	1.089.1-1.2-2-139	8,17
	2	ФБА I, ρ=100; 0,02КГ	6	БЕЗ ЧЕРТ.	

1. ТЕХНИЧЕСКИЕ ТРЕБОВАНИЯ СМ. 1.089.1-1.2-2-ТТ.
2. АРМАТУРА: КЛАССА А-I ПО ГОСТ 5781-82.

1.089.1-1.2-2-68

НАЧ. ОД.	ГРИШИН	<i>[Signature]</i>	СТАДИЯ	ЛИСТ	ЛИСТОВ
Н. КОНТР.	НЕКРИТИН	<i>[Signature]</i>	Р		1
ГИП	НЕКРИТИН	<i>[Signature]</i>	КАРКАС ПРОСТРАНСТВЕННЫЙ КП67, КП 68 ГИПРОНИИЗДРАВ		
РУК. ГР.	ДОМАХИНА	<i>[Signature]</i>			
ИНЖ.	КОМАРОВА	<i>[Signature]</i>			

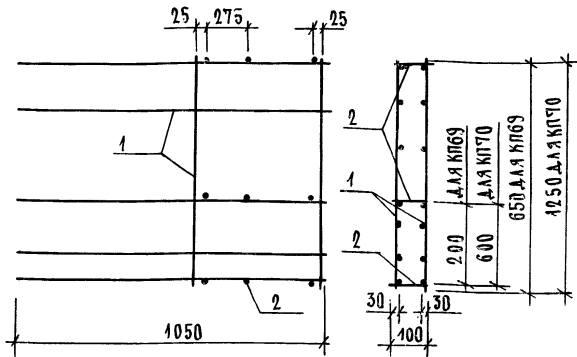

МАРКА КАРКАСА	ПОЗ.	НАИМЕНОВАНИЕ	КОЛ.	ОБОЗНАЧЕНИЕ ДОКУМЕНТА	МАССА КАРКАСА, КГ
КП69	1	СЕТКА С 315	2	1.089.1-1.2-2-140	3,50
	2	ФБА I, $\varnothing=100$; 0,02 КГ	9	БЕЗ ЧЕРТ.	
КП70	1	СЕТКА С 316	2	1.089.1-1.2-2-140	14,38
	2	ФБА I, $\varnothing=100$; 0,02 КГ	9	БЕЗ ЧЕРТ.	

1 ТЕХНИЧЕСКИЕ ТРЕБОВАНИЯ СМ. 1.089.1-1.2-2-ТТ.
2 АРМАТУРА: КЛАССА А-I ПО ГОСТ 5781-82.

1.089.1-1.2-2-69

КАРКАС ПРОСТРАНСТВЕННЫЙ
КП69, КП70

СТАДИЯ ЛИСТ ЛИСТОВ
Р 1
ГИПРОНИИЗДРАВ

НАЧ.ОТД. ГРИШИН
Н.КОНТР. НЕКРИТИН
ГИП НЕКРИТИН
РУК.ГР. ДОМАХИНА
ИНЖ. КОМАРОВА

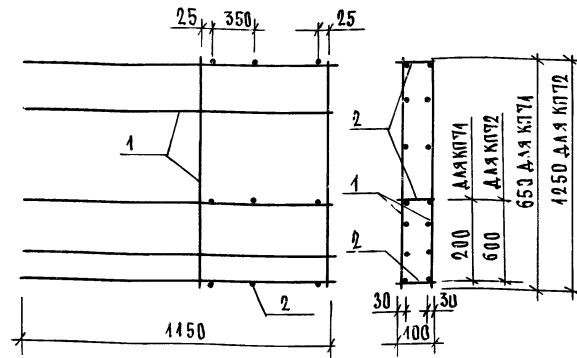

МАРКА КАРКАСА	ПОЗ.	НАИМЕНОВАНИЕ	КОЛ.	ОБОЗНАЧЕНИЕ ДОКУМЕНТА	МАССА КАРКАСА, КГ
КП71	1	СЕТКА С 317	2	1.089.1-1.2-2-144	10,66
	2	ФБА I, $\varnothing=100$; 0,02 КГ	9	БЕЗ ЧЕРТ.	
КП72	1	СЕТКА С 318	2	1.089.1-1.2-2-144	16,18
	2	ФБА I, $\varnothing=100$; 0,02 КГ	9	БЕЗ ЧЕРТ.	

1. ТЕХНИЧЕСКИЕ ТРЕБОВАНИЯ СМ. 1.089.1-1.2-2-ТТ.
2 АРМАТУРА: КЛАССА А-I ПО ГОСТ 5781-82.

1.089.1-1.2-2-70

КАРКАС ПРОСТРАНСТВЕННЫЙ
КП71, КП72

СТАДИЯ ЛИСТ ЛИСТОВ
Р 1
ГИПРОНИИЗДРАВ

НАЧ.ОТД. ГРИШИН
Н.КОНТР. НЕКРИТИН
ГИП НЕКРИТИН
РУК.ГР. ДОМАХИНА
ИНЖ. КОМАРОВА

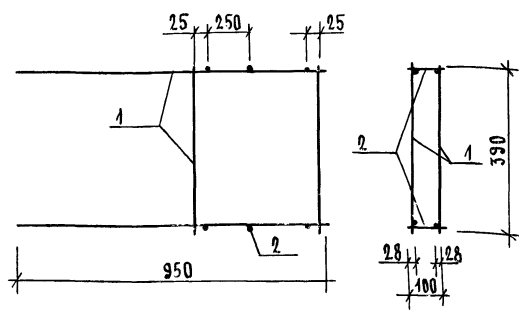

ПОЗ.	НАИМЕНОВАНИЕ	КОЛ.	ОБЪЯВЛЕНИЕ ДОКУМЕНТА
1	СЕТКА С319	2	1.089.1-1.2-2-127
2	ФБАТ, $\varnothing=100$; 0,02 КГ	6	БЕЗ ЧЕРТ.

1. ТЕХНИЧЕСКИЕ ТРЕБОВАНИЯ СМ. 1.089.1-1.2-2-ТТ.
2. АРМАТУРА: КЛАССА А-І ПО ГОСТ 5781-82.
3. МАССА КАРКАСА 5,35 КГ.

1.089.1-1.2-2-71			
НАЧ.ОТД.	ГРИШИН	<i>Grishin</i>	СТАДИЯ ЛИСТ ЛИСТОВ Р 1
Н.КОНТР.	НЕКРИТИН	<i>Nekritin</i>	
ГИП.	НЕКРИТИН	<i>Nekritin</i>	КАРКАС ПРОСТРАНСТВЕННЫЙ КП73 ГИПРОНИИЗДРАВ
РУК.ГР.	ДОМАХИНА	<i>Domakhina</i>	
ИНЖ.	КОМАРОВА	<i>Komarova</i>	

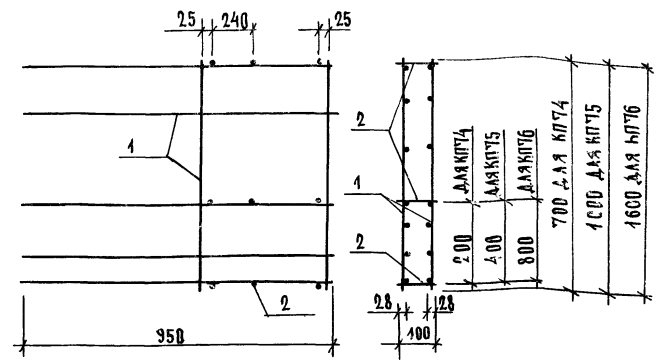

МАРКА КАРКАСА	ПОЗ.	НАИМЕНОВАНИЕ	КОЛ.	ОБЪЯВЛЕНИЕ ДОКУМЕНТА	МАССА КАРКАСА, КГ
КП74	1	СЕТКА С320	2	1.089.1-1.2-2-142	6,24
	2	ФБАТ, $\varnothing=100$; 0,02 КГ	9	БЕЗ ЧЕРТ.	
КП75	1	СЕТКА С321	2	1.089.1-1.2-2-142	8,70
	2	ФБАТ, $\varnothing=100$; 0,02 КГ	9	БЕЗ ЧЕРТ.	
КП76	1	СЕТКА С322	2	1.089.1-1.2-2-142	12,84
	2	ФБАТ, $\varnothing=100$; 0,02 КГ	9	БЕЗ ЧЕРТ.	

1. ТЕХНИЧЕСКИЕ ТРЕБОВАНИЯ СМ. 1.089.1-1.2-2-ТТ.
2. АРМАТУРА: КЛАССА А-І ПО ГОСТ 5781-82.

ИНЖ. И ПЛА.	ПОДПИСЬ И ДАТА	ВЗМ. ИМЯ	1.089.1-1.2-2-72			
			НАЧ.ОТД.	ГРИШИН	<i>Grishin</i>	
ИНЖ. И ПЛА.	ПОДПИСЬ И ДАТА	ВЗМ. ИМЯ	КАРКАС ПРОСТРАНСТВЕННЫЙ КП74... КП76	СТАДИЯ ЛИСТ ЛИСТОВ Р 1		
				НАЧ.ОТД.	ГРИШИН	<i>Grishin</i>
ИНЖ. И ПЛА.	ПОДПИСЬ И ДАТА	ВЗМ. ИМЯ	ГИПРОНИИЗДРАВ	НАЧ.ОТД.	НЕКРИТИН	<i>Nekritin</i>
					ГИП.	НЕКРИТИН
ИНЖ. И ПЛА.	ПОДПИСЬ И ДАТА	ВЗМ. ИМЯ	ГИПРОНИИЗДРАВ	РУК.ГР.	ДОМАХИНА	<i>Domakhina</i>
					ИНЖ.	КОМАРОВА

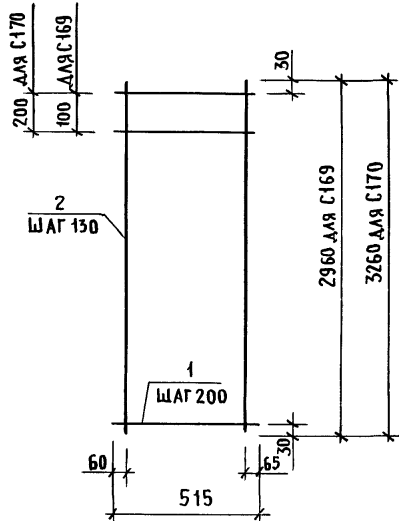

МАРКА СЕТКИ	Поз.	НАИМЕНОВАНИЕ	КОЛ.	МАССА ЕД., КГ	МАССА СЕТКИ, КГ
С 169	1	∅ 58pI, ℓ = 515	16	0,07	2,77
	2	58pI, ℓ = 2960	4	0,41	
С 170	1	∅ 58pI, ℓ = 515	17	0,07	3,00
	2	58pI, ℓ = 3260	4	0,45	

АРМАТУРА: КЛАССА Вp-I ПО ГОСТ 6727-80.

1.089.1-1.2-2-73

НАЧ. ОТД.	ГРИШИН	<i>[Signature]</i>
И. КОНТР.	НЕКРИТИН	<i>[Signature]</i>
ГИП	НЕКРИТИН	<i>[Signature]</i>
РУК. ГР.	ДОМАХИНА	<i>[Signature]</i>
ИНЖЕНЕР	КОМАРОВА	<i>[Signature]</i>

СЕТКА С 169, С 170

СТАДИЯ	ЛИСТ	ЛИСТОВ
Р		1
ГИПРОНИИЗДРАВ		

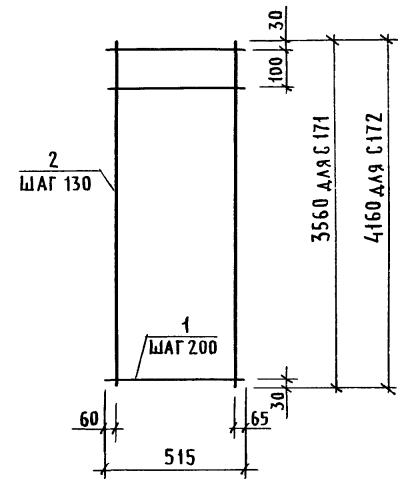

МАРКА СЕТКИ	Поз.	НАИМЕНОВАНИЕ	КОЛ.	МАССА ЕД., КГ	МАССА СЕТКИ, КГ
С 171	1	∅ 58pI, ℓ = 515	19	0,07	3,31
	2	58pI, ℓ = 3560	4	0,19	
С 172	1	∅ 58pI, ℓ = 515	22	0,07	3,85
	2	58pI, ℓ = 4160	4	0,58	

АРМАТУРА: КЛАССА Вp-I ПО ГОСТ 6727-80.

1.089.1-1.2-2-74

НАЧ. ОТД.	ГРИШИН	<i>[Signature]</i>
И. КОНТР.	НЕКРИТИН	<i>[Signature]</i>
ГИП	НЕКРИТИН	<i>[Signature]</i>
РУК. ГР.	ДОМАХИНА	<i>[Signature]</i>
ИНЖЕНЕР	КОМАРОВА	<i>[Signature]</i>

СЕТКА С 171, С 172

СТАДИЯ	ЛИСТ	ЛИСТОВ
Р		1
ГИПРОНИИЗДРАВ		

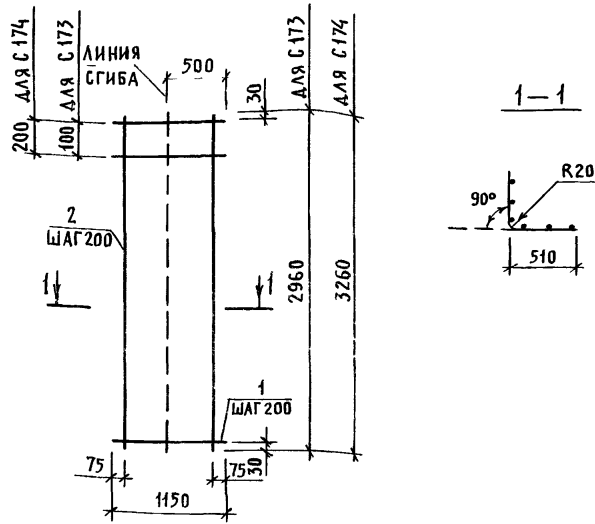

МАРКА СЕТКИ	ПОЗ.	НАИМЕНОВАНИЕ	КОЛ.	МАССА ЕД., КГ	МАССА СЕТКИ, КГ
С 173	1	∅ 5Вр I, ℓ=1150	16	0,16	5,01
	2	5Вр I, ℓ=2960	6	0,41	
С 174	1	∅ 5Вр I, ℓ=1150	17	0,16	5,44
	2	5Вр I, ℓ=3260	6	0,45	

АРМАТУРА: КЛАССА Вр-I ПО ГОСТ 6727-80.

1.089.1-1.2-2-75

ИЗЧ. ОТА.	ГРИШИН				
И. КОНТР.	НЕКРИТИН				
ГИП	НЕКРИТИН				
РУК. ГР.	ДОМАХИНА				
ИНЖЕНЕР	КОМАРОВА				

СТАДИЯ	ЛИСТ	ЛИСТОВ
Р		1

СЕТКА С 173, С 174

ГИПРОНИИЗДРАВ

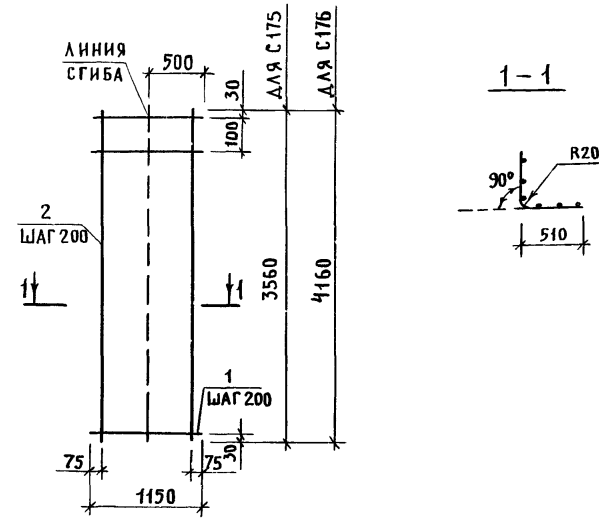

МАРКА СЕТКИ	ПОЗ.	НАИМЕНОВАНИЕ	КОЛ.	МАССА ЕД., КГ	МАССА СЕТКИ, КГ
С 175	1	∅ 5Вр I, ℓ=1150	19	0,16	6,01
	2	5Вр I, ℓ=3560	6	0,50	
С 176	1	∅ 5Вр I, ℓ=1150	22	0,16	6,99
	2	5Вр I, ℓ=4150	6	0,58	

АРМАТУРА: КЛАССА Вр-I ПО ГОСТ 6727-80.

1.089.1-1.2-2-76

ИЗЧ. ОТА.	ГРИШИН				
И. КОНТР.	НЕКРИТИН				
ГИП	НЕКРИТИН				
РУК. ГР.	ДОМАХИНА				
ИНЖЕНЕР	КОМАРОВА				

СТАДИЯ	ЛИСТ	ЛИСТОВ
Р		1

СЕТКА С 175, С 176

ГИПРОНИИЗДРАВ

25178-03 68

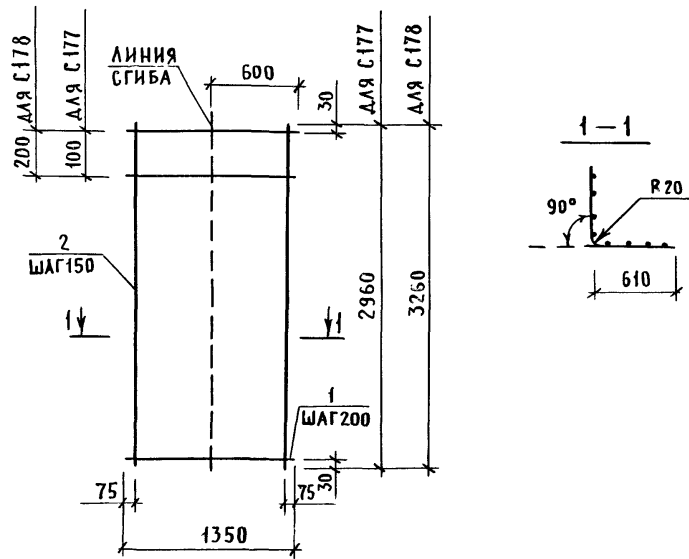

МАРКА СЕТКИ	Поз.	НАИМЕНОВАНИЕ	КОЛ.	МАССА ЕД., КГ	МАССА СЕТКИ, КГ
С177	1	∅ 5ВрI, ℓ = 1350	16	0,19	7,13
	2	5ВрI, ℓ = 2960	9	0,41	
С178	1	∅ 5ВрI, ℓ = 1350	17	0,19	7,28
	2	5ВрI, ℓ = 3260	9	0,45	

АРМАТУРА: КЛАССА Вр-I ПО ГОСТ 6727-80.

1.089.1-1.2-2-77

НАЧ. ОТА.	ГРИШИН	<i>Gr</i>
Н. КОНТР.	НЕКРИТИН	<i>Ne</i>
ГИП	НЕКРИТИН	<i>Ne</i>
РУК. ГР.	ДОМАХИНА	<i>Do</i>
ИНЖЕНЕР	КОМАРОВА	<i>Co</i>

СЕТКА С177, С178

СТАДИЯ	ЛИСТ	ЛИСТОВ
Р		1

ГИПРОНИИЗДРАВ

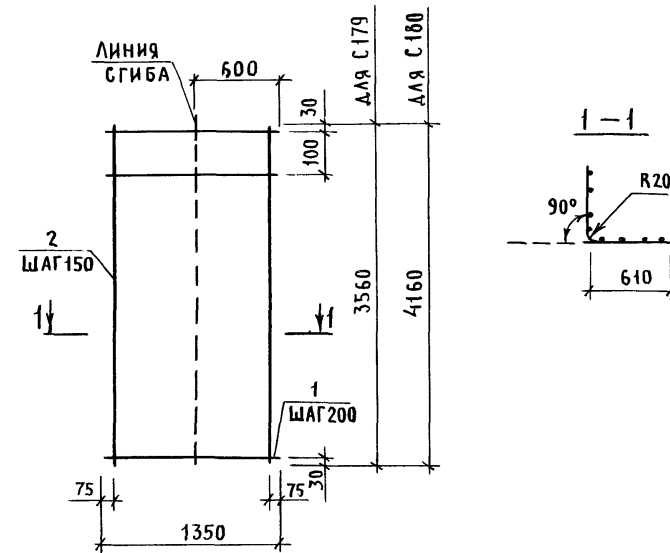

МАРКА СЕТКИ	Поз.	НАИМЕНОВАНИЕ	КОЛ.	МАССА ЕД., КГ	МАССА СЕТКИ, КГ
С179	1	∅ 5ВрI, ℓ = 1350	19	0,19	8,03
	2	5ВрI, ℓ = 3560	9	0,49	
С180	1	∅ 5ВрI, ℓ = 1350	22	0,19	9,34
	2	5ВрI, ℓ = 4160	9	0,58	

АРМАТУРА: КЛАССА Вр-I ПО ГОСТ 6727-80.

1.089.1-1.2-2-78

ИНВ. И ПОДЛ. ПОДАТЬ И ДАТА ВЗАМ. ИНВ. И

НАЧ. ОТА.	ГРИШИН	<i>Gr</i>
Н. КОНТР.	НЕКРИТИН	<i>Ne</i>
ГИП	НЕКРИТИН	<i>Ne</i>
РУК. ГР.	ДОМАХИНА	<i>Do</i>
ИНЖЕНЕР	КОМАРОВА	<i>Co</i>

СЕТКА С179, С180

СТАДИЯ	ЛИСТ	ЛИСТОВ
Р		1

ГИПРОНИИЗДРАВ

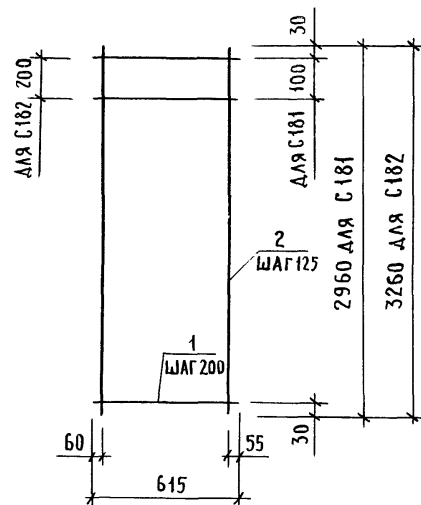

МАРКА СЕТКИ	Поз.	НАИМЕНОВАНИЕ	КОЛ.	МАССА ЕД., КГ	МАССА СЕТКИ, КГ
С181	1	∅ 5 Вр I, ℓ = 615	16	0,08	3,40
	2	5 Вр I, ℓ = 2960	5	0,41	
С182	1	∅ 5 Вр I, ℓ = 615	17	0,08	3,69
	2	5 Вр I, ℓ = 3260	5	0,45	

АРМАТУРА: КЛАССА Вр-I ПО ГОСТ 6727-80.

1.089.1 - 1.2 - 2 - 79

И.ОТД.	ГРИШИН	<i>[Signature]</i>
И.КОНТР.	НЕКРИТИН	<i>[Signature]</i>
ГИП	НЕКРИТИН	<i>[Signature]</i>
УК. ГР.	ДОМАХИНА	<i>[Signature]</i>
ИНЖЕНЕР	МЕРЕНЧИКОВА	<i>[Signature]</i>

СЕТКА С181, С182

СТАДИЯ	ЛИСТ	ЛИСТОВ
Р		1
ГИПРОНИИЗДРАВ		

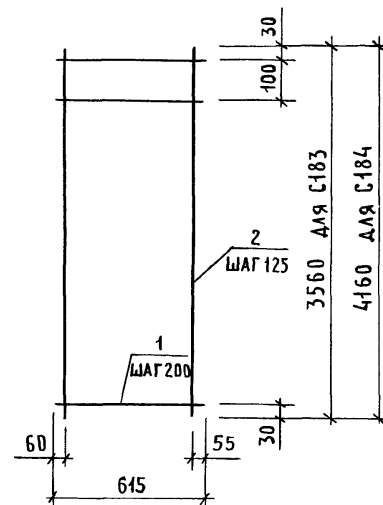

МАРКА СЕТКИ	Поз.	НАИМЕНОВАНИЕ	КОЛ.	МАССА ЕД., КГ	МАССА СЕТКИ, КГ
С183	1	∅ 5 Вр I, ℓ = 615	19	0,08	4,08
	2	5 Вр I, ℓ = 3560	5	0,49	
С184	1	∅ 5 Вр I, ℓ = 615	22	0,08	4,67
	2	5 Вр I, ℓ = 4160	5	0,58	

АРМАТУРА: КЛАССА Вр-I ПО ГОСТ 6727-80.

1.089.1 - 1.2 - 2 - 80

ИНВ. Д ПОДЛ. ПОДПИСЬ И ДАТА ВЗАИМ. ИНВ. Д

И.ОТД.	ГРИШИН	<i>[Signature]</i>
И.КОНТР.	НЕКРИТИН	<i>[Signature]</i>
ГИП	НЕКРИТИН	<i>[Signature]</i>
УК. ГР.	ДОМАХИНА	<i>[Signature]</i>
ИНЖЕНЕР	МЕРЕНЧИКОВА	<i>[Signature]</i>

СЕТКА С183, С184

СТАДИЯ	ЛИСТ	ЛИСТОВ
Р		1
ГИПРОНИИЗДРАВ		

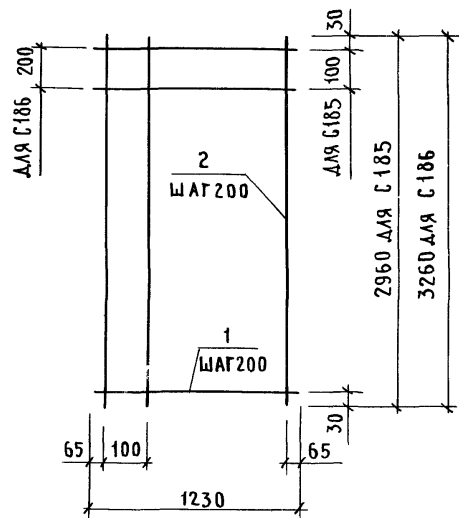

МАРКА СЕТКИ	Поз.	НАИМЕНОВАНИЕ	КОЛ.	МАССА ЕД., КГ	МАССА СЕТКИ, КГ
С 185	1	∅ 5 Вр I, ℓ = 1230	16	0,17	5,61
	2	5 Вр I, ℓ = 2960	7	0,41	
С 186	1	∅ 5 Вр I, ℓ = 1230	17	0,17	6,06
	2	5 Вр I, ℓ = 3260	7	0,45	

АРМАТУРА: КЛАССА Вр-I ПО ГОСТ 6727-80.

1.089.1-1.2-2-81

НАЧ. ОТД.	ГРИШИН	<i>Gr</i>	СТАДИЯ	ЛИСТ	ЛИСТОВ			
Н. КОНТР.	НЕКРИТИН	<i>Ne</i>	Р		1			
ГИП	НЕКРИТИН	<i>Ne</i>	СЕТКА С 185, С 186					
РУК. ГР.	ДОМАХИНА	<i>Do</i>				ГИПРОНИИЗДРАВ		
ИНЖЕНЕР	МЕРЕНЧИКОВА	<i>Me</i>						

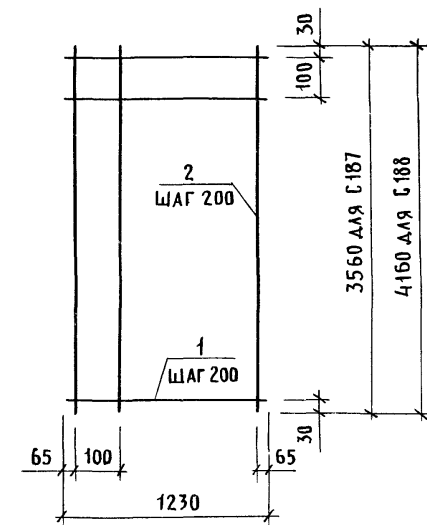

МАРКА СЕТКИ	Поз.	НАИМЕНОВАНИЕ	КОЛ.	МАССА ЕД., КГ	МАССА СЕТКИ, КГ
С 187	1	∅ 5 Вр I, ℓ = 1230	19	0,17	6,69
	2	5 Вр I, ℓ = 3560	7	0,49	
С 188	1	∅ 5 Вр I, ℓ = 1230	22	0,17	7,79
	2	5 Вр I, ℓ = 4160	7	0,58	

АРМАТУРА: КЛАССА Вр-I ПО ГОСТ 6727-80.

1.089.1-1.2-2-82

ИНВ. И ПОЛ.	ПОДПИСЬ И ДАТА	ВЗАМ. ИНВ. И ДАТА	НАЧ. ОТД.	ГРИШИН	<i>Gr</i>	СТАДИЯ	ЛИСТ	ЛИСТОВ			
			Н. КОНТР.	НЕКРИТИН	<i>Ne</i>	Р		1			
			ГИП	НЕКРИТИН	<i>Ne</i>	СЕТКА С 187, С 188					
			РУК. ГР.	ДОМАХИНА	<i>Do</i>				ГИПРОНИИЗДРАВ		
			ИНЖЕНЕР	МЕРЕНЧИКОВА	<i>Me</i>						

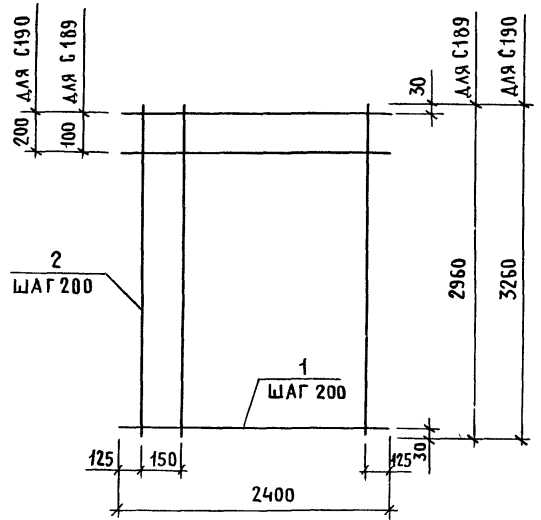

МАРКА СЕТКИ	ПОЗ.	НАИМЕНОВАНИЕ	КОЛ.	МАССА ЕД., КГ	МАССА СЕТКИ, КГ
С189	1	∅ 5ВрI, l = 2400	16	0,33	10,28
	2	5ВрI, l = 2960	12	0,41	
С190	1	∅ 5ВрI, l = 2400	17	0,33	11,12
	2	5ВрI, l = 3260	12	0,45	

АРМАТУРА: КЛАССА Вр-I ПО ГОСТ 6727-80.

1.089.1-1.2-2-83

Ч.ОТД.	ГРИШИН	<i>[Signature]</i>
КОНТР.	НЕКРИТИН	<i>[Signature]</i>
ИП	НЕКРИТИН	<i>[Signature]</i>
К.ГР.	ДОМАХИНА	<i>[Signature]</i>
ЖЕНЕР	КОМАРОВА	<i>[Signature]</i>

СЕТКА С189, С190

СТАДИЯ	ЛИСТ	ЛИСТОВ
Р		1
ГИПРОНИИЗДРАВ		

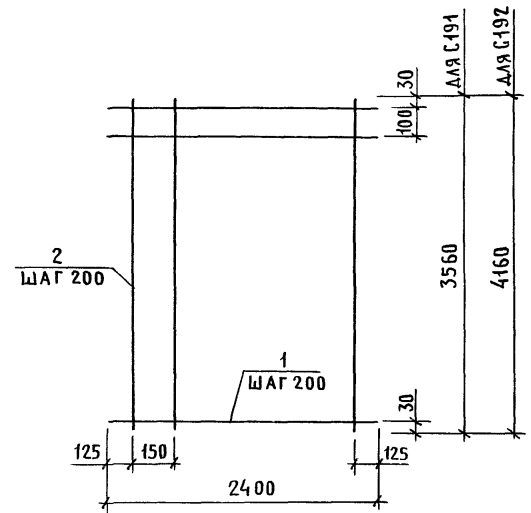

МАРКА СЕТКИ	ПОЗ.	НАИМЕНОВАНИЕ	КОЛ.	МАССА ЕД., КГ	МАССА СЕТКИ, КГ
С191	1	∅ 5ВрI, l = 2400	19	0,33	12,29
	2	5ВрI, l = 3560	12	0,49	
С192	1	∅ 5ВрI, l = 2400	22	0,33	14,29
	2	5ВрI, l = 4160	12	0,58	

АРМАТУРА: КЛАССА Вр-I ПО ГОСТ 6727-80.

1.089.1-1.2-2-84

ИНВ. И ПОДП. И ДАТА ВЗАИМ. ИНВ. А

НАЧ.ОТД.	ГРИШИН	<i>[Signature]</i>
Н.КОНТР.	НЕКРИТИН	<i>[Signature]</i>
ГИП	НЕКРИТИН	<i>[Signature]</i>
РУК.ГР.	ДОМАХИНА	<i>[Signature]</i>
ИНЖЕНЕР	КОМАРОВА	<i>[Signature]</i>

СЕТКА С191, С192

СТАДИЯ	ЛИСТ	ЛИСТОВ
Р		1
ГИПРОНИИЗДРАВ		

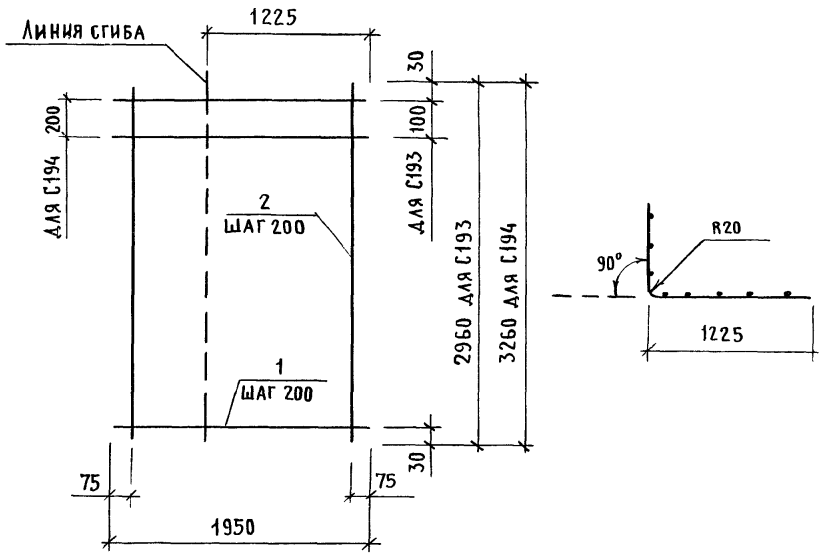

МАРКА СЕТКИ	Поз.	НАИМЕНОВАНИЕ	КОЛ.	МАССА ЕД., КГ	МАССА СЕТКИ, КГ
С193	1	∅ 5 ВР I, ℓ = 1950	16	0,27	8,45
	2	5 ВР I, ℓ = 2960	10	0,41	
С194	1	∅ 5 ВР I, ℓ = 1950	17	0,27	10,13
	2	5 ВР I, ℓ = 3260	10	0,45	

АРМАТУРА: КЛАССА ВР-I ПО ГОСТ 6727-80.

1.089.1-1.2-2-85

НАЧ. ОТА	ГРИШИН	<i>[Signature]</i>	СТАДИЯ	ЛИСТ	ЛИСТОВ
Н. КОНТР.	НЕКРИТИН	<i>[Signature]</i>	Р		1
ГИП	НЕКРИТИН	<i>[Signature]</i>	СЕТКА С193, С194		
РУК. ГР.	ДОМАХИНА	<i>[Signature]</i>	ГИПРОНИИЗДРАВ		
ИНЖЕНЕР	МЕРЕНЧИКОВА	<i>[Signature]</i>			

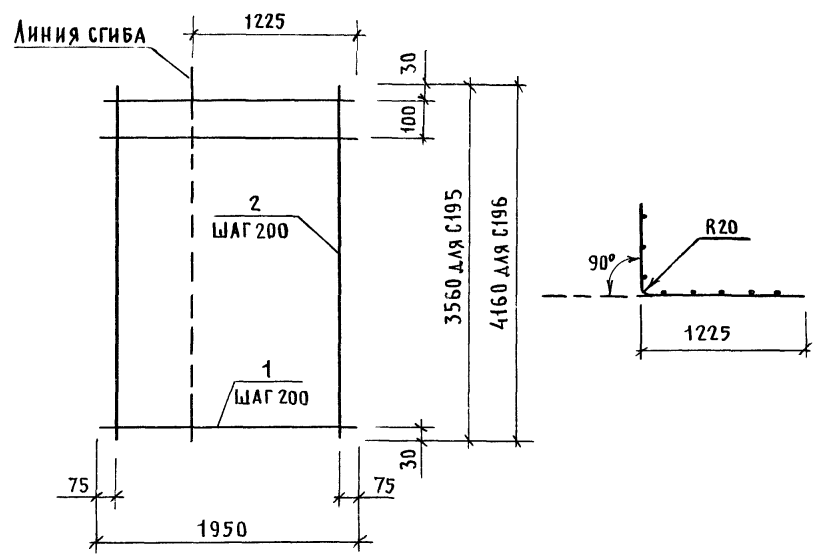

МАРКА СЕТКИ	Поз.	НАИМЕНОВАНИЕ	КОЛ.	МАССА ЕД., КГ	МАССА СЕТКИ, КГ
С195	1	∅ 5 ВР I, ℓ = 1950	19	0,27	11,19
	2	5 ВР I, ℓ = 3560	10	0,49	
С196	1	∅ 5 ВР I, ℓ = 1960	22	0,27	13,01
	2	5 ВР I, ℓ = 4160	10	0,58	

АРМАТУРА: КЛАССА ВР-I ПО ГОСТ 6727-80.

1.089.1-1.2-2-86

НАЧ. ОТА	ГРИШИН	<i>[Signature]</i>	СТАДИЯ	ЛИСТ	ЛИСТОВ
Н. КОНТР.	НЕКРИТИН	<i>[Signature]</i>	Р		1
ГИП	НЕКРИТИН	<i>[Signature]</i>	СЕТКА С195, С196		
РУК. ГР.	ДОМАХИНА	<i>[Signature]</i>	ГИПРОНИИЗДРАВ		
ИНЖЕНЕР	МЕРЕНЧИКОВА	<i>[Signature]</i>			

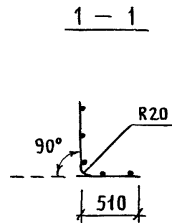
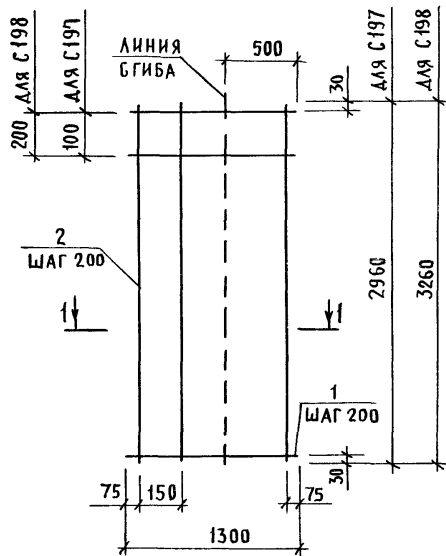

МАРКА СЕТКИ	Поз.	НАИМЕНОВАНИЕ	КОЛ.	МАССА ЕД., КГ	МАССА СЕТКИ, КГ
С197	1	∅ 5Вр I, ℓ = 1300	16	0,18	5,77
	2	5Вр I, ℓ = 2960	7	0,41	
С198	1	∅ 5Вр I, ℓ = 1300	17	0,18	6,25
	2	5Вр I, ℓ = 3260	7	0,45	

АРМАТУРА: КЛАССА Вр-I ПО ГОСТ 6727-80.

1.089.1-1.2-2-87

ИЧ. ОТА.	ГРИШИН	<i>Gr</i>
КОНТР.	НЕКРИТИН	<i>Ne</i>
ГИП	НЕКРИТИН	<i>Ne</i>
УК. ГР.	ДОМАХИНА	<i>Do</i>
ИНЖЕНЕР	КОМАРОВА	<i>Co</i>

СЕТКА С197, С198

СТАДИЯ	ЛИСТ	ЛИСТОВ
Р		1
ГИПРОНИИЗДРАВ		

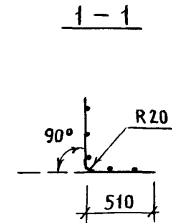
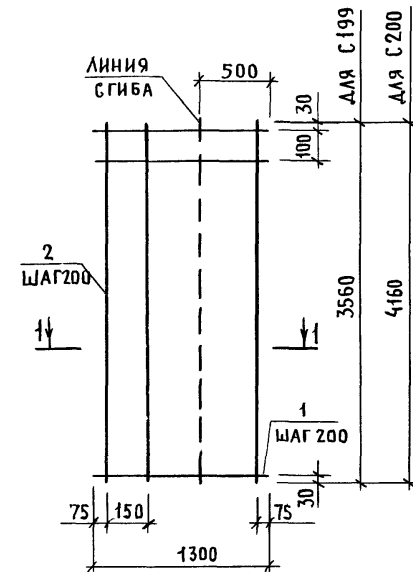

МАРКА СЕТКИ	Поз.	НАИМЕНОВАНИЕ	КОЛ.	МАССА ЕД., КГ	МАССА СЕТКИ, КГ
С199	1	∅ 5Вр I, ℓ = 1300	19	0,18	6,90
	2	5Вр I, ℓ = 3560	7	0,49	
С200	1	∅ 5Вр I, ℓ = 1300	22	0,18	8,03
	2	5Вр I, ℓ = 4160	7	0,58	

АРМАТУРА: КЛАССА Вр-I ПО ГОСТ 6727-80.

1.089.1-1.2-2-88

ПОДПИСЬ И ДАТА
ИНВ. И ПОЛ.

ИЧ. ОТА.	ГРИШИН	<i>Gr</i>
И. КОНТР.	НЕКРИТИН	<i>Ne</i>
ГИП	НЕКРИТИН	<i>Ne</i>
РУК. ГР.	ДОМАХИНА	<i>Do</i>
ИНЖЕНЕР	КОМАРОВА	<i>Co</i>

СЕТКА С199, С200

СТАДИЯ	ЛИСТ	ЛИСТОВ
Р		1
ГИПРОНИИЗДРАВ		

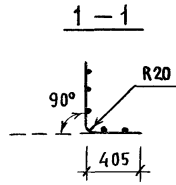
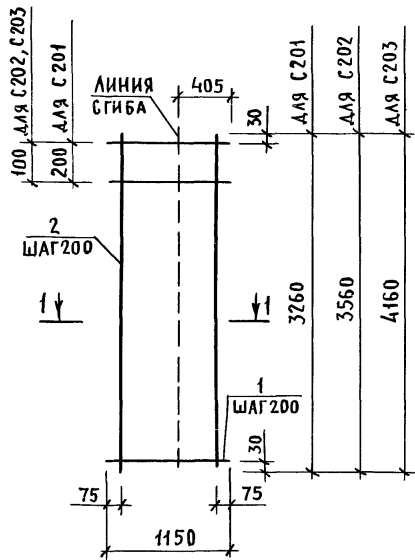

МАРКА СЕТКИ	Поз.	НАИМЕНОВАНИЕ	КОЛ.	МАССА ЕД., КГ	МАССА СЕТКИ, КГ
С 201	1	∅ 5BpI, ℓ = 1150	17	0,16	5,44
	2	5BpI, ℓ = 3260	6	0,45	
С 202	1	∅ 5BpI, ℓ = 1150	19	0,16	6,01
	2	5BpI, ℓ = 3560	6	0,49	
С 203	1	∅ 5BpI, ℓ = 1150	22	0,16	6,99
	2	5BpI, ℓ = 4160	6	0,58	

АРМАТУРА: КЛАССА Bp-I ПО ГОСТ 6727-80.

1.089.1-1.2-2-89

НАЧ.ОТД.	ГРИШИН	<i>[Signature]</i>
Н.КОНТР.	НЕКРИТИН	<i>[Signature]</i>
ГИП	НЕКРИТИН	<i>[Signature]</i>
РУК.ГР.	ДОМАХИНА	<i>[Signature]</i>
ИНЖЕНЕР	КОМАРОВА	<i>[Signature]</i>

СЕТКА С 201... С 203

СТАДИЯ	ЛИСТ	ЛИСТОВ
Р		1

ГИПРОНИИЗДРАВ

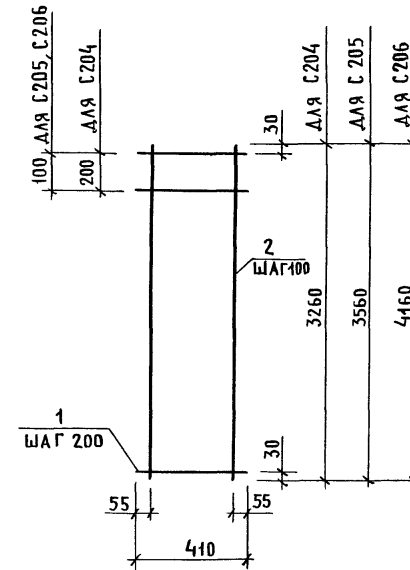

МАРКА СЕТКИ	Поз.	НАИМЕНОВАНИЕ	КОЛ.	МАССА ЕД., КГ	МАССА СЕТКИ, КГ
С 204	1	∅ 5BpI, ℓ = 410	17	0,06	2,78
	2	5BpI, ℓ = 3260	4	0,45	
С 205	1	∅ 5BpI, ℓ = 410	19	0,06	3,06
	2	5BpI, ℓ = 3560	4	0,49	
С 206	1	∅ 5BpI, ℓ = 410	22	0,06	3,56
	2	5BpI, ℓ = 4160	4	0,58	

АРМАТУРА: КЛАССА Bp-I ПО ГОСТ 6727-80.

1.089.1-1.2-2-90

ИНВ.А ПОДП. ПОДАТЬ И ДАТА ВЗАМ.ИНВ.Н

НАЧ.ОТД.	ГРИШИН	<i>[Signature]</i>
Н.КОНТР.	НЕКРИТИН	<i>[Signature]</i>
ГИП	НЕКРИТИН	<i>[Signature]</i>
РУК.ГР.	ДОМАХИНА	<i>[Signature]</i>
ИНЖЕНЕР	КОМАРОВА	<i>[Signature]</i>

СЕТКА С 204... С 206

СТАДИЯ	ЛИСТ	ЛИСТОВ
Р		1

ГИПРОНИИЗДРАВ

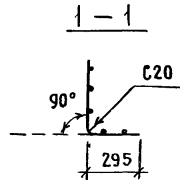
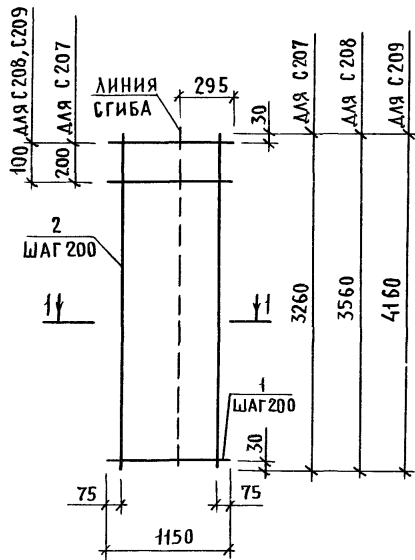

МАРКА СЕТКИ	Поз.	НАИМЕНОВАНИЕ	КОЛ.	МАССА ЕД., КГ	МАССА СЕТКИ, КГ
С 207	1	∅ 5ВР I, ℓ = 1150	17	0,16	5,27
	2	5ВР I, ℓ = 3260	6	0,45	
С 208	1	∅ 5ВР I, ℓ = 1150	19	0,16	5,82
	2	5ВР I, ℓ = 3560	6	0,49	
С 209	1	∅ 5ВР I, ℓ = 1150	22	0,16	6,77
	2	5ВР I, ℓ = 4160	6	0,58	

АРМАТУРА: КЛАССА ВР-I ПО ГОСТ 6727-80.

1.089.1-1.2-2-91

АЧ. ОТА	ГРИШИН	<i>[Signature]</i>
КОНТР.	НЕКРИТИН	<i>[Signature]</i>
ГИП	НЕКРИТИН	<i>[Signature]</i>
К. ГР.	ДОМАХИНА	<i>[Signature]</i>
ИНЖЕНЕР	КОМАРОВА	<i>[Signature]</i>

СЕТКА С 207... С 209

СТАДИЯ	ЛИСТ	ЛИСТОВ
Р		1

ГИПРОНИИЗДРАВ

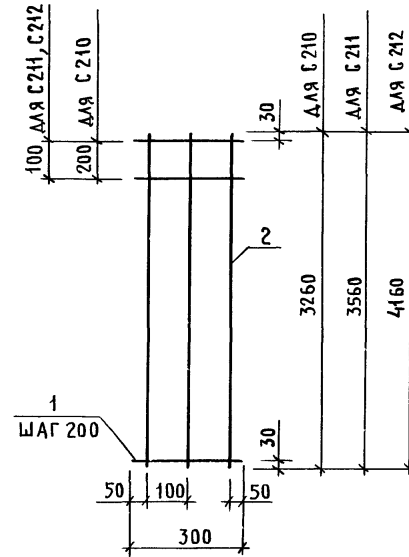

МАРКА СЕТКИ	Поз.	НАИМЕНОВАНИЕ	КОЛ.	МАССА ЕД., КГ	МАССА СЕТКИ, КГ
С 210	1	∅ 5ВР I, ℓ = 300	17	0,04	2,07
	2	5ВР I, ℓ = 3260	3	0,45	
С 211	1	∅ 5ВР I, ℓ = 300	19	0,04	2,28
	2	5ВР I, ℓ = 3560	3	0,49	
С 212	1	∅ 5ВР I, ℓ = 300	22	0,04	2,65
	2	5ВР I, ℓ = 4160	3	0,58	

АРМАТУРА: КЛАССА ВР-I ПО ГОСТ 6727-80.

1.089.1-1.2-2-92

ИНВ.-И ПОМ. ПОДПИСЬ И ДАТА ВЗАМ. ИНВ.-И

НАЧ. ОТА	ГРИШИН	<i>[Signature]</i>
Н. КОНТР.	НЕКРИТИН	<i>[Signature]</i>
ГИП	НЕКРИТИН	<i>[Signature]</i>
РУК. ГР.	ДОМАХИНА	<i>[Signature]</i>
ИНЖЕНЕР	КОМАРОВА	<i>[Signature]</i>

СЕТКА С 210... С 212

СТАДИЯ	ЛИСТ	ЛИСТОВ
Р		1

ГИПРОНИИЗДРАВ

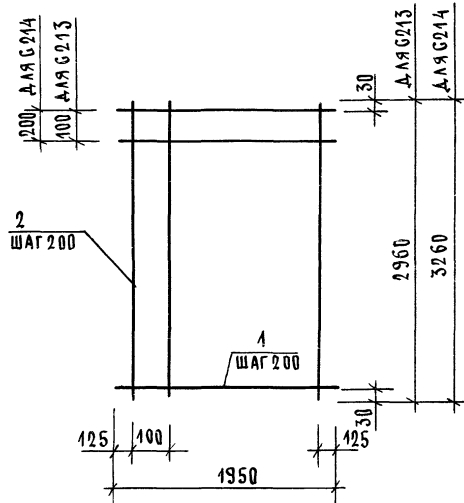

МАРКА ГЕТКИ	ПОЗ.	НАИМЕНОВАНИЕ	КОЛ.	МАССА ЕД., КГ	МАССА ГЕТКИ, КГ
G213	1	∅ 5Вр I, l = 1950	16	0,27	8,45
	2	5Вр I, l = 2950	10	0,41	
G214	1	∅ 5Вр I, l = 1950	17	0,27	3,14
	2	5Вр I, l = 3260	10	0,45	

АРМАТУРА: КЛАССА Вр-I ПО ГОСТ 6727-80.

1.089.1 - 1.2 - 2 - 93

НАЧ.ОТД. ГРИШИН
Н.КОНТР. НЕКРИТИН
ГИП. НЕКРИТИН
РУК.ГР. ДОМАХИНА
ИНЖ. КОМАРОВА

ГЕТКА G213, G214

СТАИЯ | ЛИСТ | ЛИСТОВ
Р | | 1
ГИПРОНИИЗДРАВ

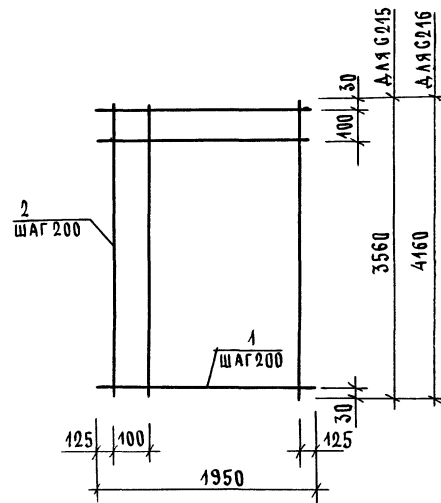

МАРКА ГЕТКИ	ПОЗ.	НАИМЕНОВАНИЕ	КОЛ.	МАССА ЕД., КГ	МАССА ГЕТКИ, КГ
G215	1	∅ 5Вр I, l = 1950	19	0,27	10,10
	2	5Вр I, l = 3560	10	0,49	
G216	1	∅ 5Вр I, l = 1950	22	0,27	11,74
	2	5Вр I, l = 4160	10	0,58	

АРМАТУРА: КЛАССА Вр-I ПО ГОСТ 6727-80.

1.089.1 - 1.2 - 2 - 94

ИНВЕН ПОД Л. ПОДПИСЬ НАТА ВЗАМ.ИНВЕН

НАЧ.ОТД. ГРИШИН
Н.КОНТР. НЕКРИТИН
ГИП. НЕКРИТИН
РУК.ГР. ДОМАХИНА
ИНЖ. КОМАРОВА

ГЕТКА G215, G216

СТАИЯ | ЛИСТ | ЛИСТОВ
Р | | 1
ГИПРОНИИЗДРАВ

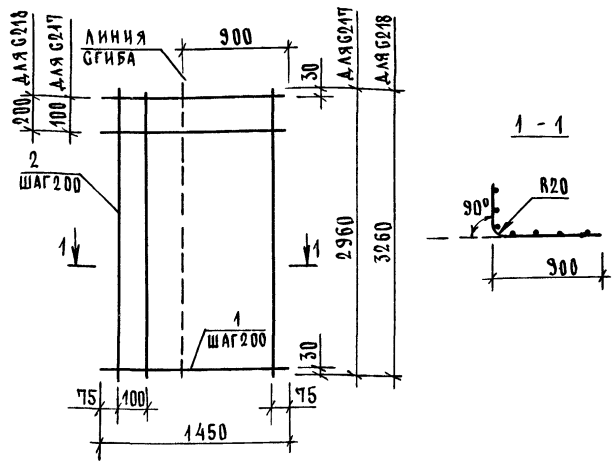

МАРКА БЕТКИ	ПОЗ.	НАИМЕНОВАНИЕ	КОЛ.	МАССА ЕД., КГ	МАССА БЕТКИ, КГ
G217	1	∅ 58pI, ℓ = 1450	16	0,20	6,50
	2	58pI, ℓ = 2980	8	0,41	
G218	1	∅ 58pI, ℓ = 1450	17	0,20	7,05
	2	58pI, ℓ = 3260	8	0,45	

АРМАТУРА: КЛАССА Вp-I ПО ГОСТ 6727-80.

1.089.1-1.2-2-95

ИП	ГРИШИН		СТАДИЯ	ЛИСТ	ЛИСТОВ
КОНТР.	НЕКРИТИН		Р		1
ИП	НЕКРИТИН		ГИПРОНИИЗДРАВ		
УК. ГР.	ДОМАХИНА				
ИНЖ.	КОМАРОВА				

БЕТКА G217, G218

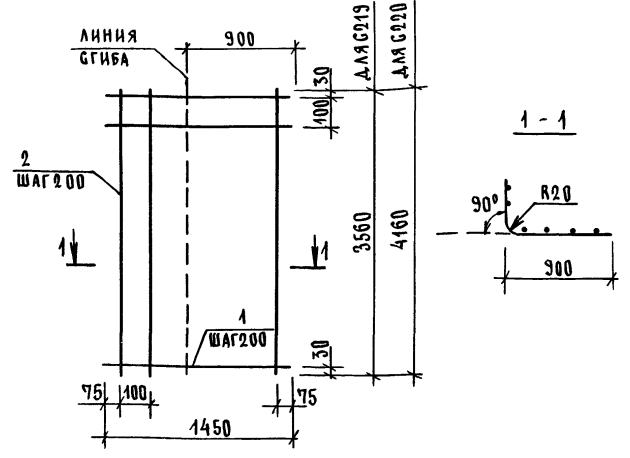

МАРКА БЕТКИ	ПОЗ.	НАИМЕНОВАНИЕ	КОЛ.	МАССА ЕД., КГ	МАССА БЕТКИ, КГ
G219	1	∅ 58pI, ℓ = 1450	19	0,20	7,80
	2	58pI, ℓ = 3560	8	0,19	
G220	1	∅ 58pI, ℓ = 1450	22	0,20	9,06
	2	58pI, ℓ = 4160	8	0,58	

АРМАТУРА: КЛАССА Вp-I ПО ГОСТ 6727-80.

1.089.1-1.2-2-96

ИП	ГРИШИН		СТАДИЯ	ЛИСТ	ЛИСТОВ
КОНТР.	НЕКРИТИН		Р		1
ИП	НЕКРИТИН		ГИПРОНИИЗДРАВ		
УК. ГР.	ДОМАХИНА				
ИНЖ.	КОМАРОВА				

БЕТКА G219, G220

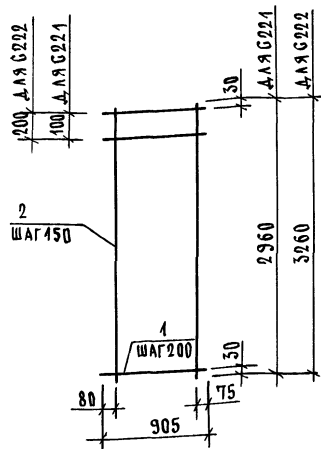

МАРКА ГЕТКИ	ПОЗ.	НАИМЕНОВАНИЕ	КОЛ.	МАССА ЕД., КГ	МАССА ГЕТКИ, КГ
G221	1	∅ 5ВрI, в = 905	16	0,13	4,46
	2	5ВрI, в = 2960	6	0,41	
G222	1	∅ 5ВрI, в = 905	17	0,13	4,86
	2	5ВрI, в = 3260	6	0,45	

АРМАТУРА: КЛАССА Вр-I ПО ГОСТ 6727-80.

1.089.1 - 4.2 - 2 - 97

НАЧ.ОТД.	ГРИШИН	<i>Gr</i>
Н.КОНТР.	НЕКРИТИН	<i>Ne</i>
ГИП.	НЕКРИТИН	<i>Ne</i>
РУК.ГР.	ДОМАХИНА	<i>Do</i>
ИНЖ.	КОМАРОВА	<i>Co</i>

ГЕТКА G221, G222

СТАНЦИЯ	ЛИСТ	ЛИСТОВ
Р		1
ГИПРОНИИЗДРАВ		

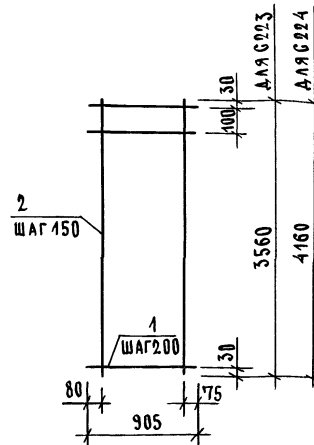

МАРКА ГЕТКИ	ПОЗ.	НАИМЕНОВАНИЕ	КОЛ.	МАССА ЕД., КГ	МАССА ГЕТКИ, КГ
G223	1	∅ 5ВрI, в = 905	19	0,13	5,36
	2	5ВрI, в = 3560	6	0,49	
G224	1	∅ 5ВрI, в = 905	22	0,13	6,24
	2	5ВрI, в = 4160	6	0,58	

АРМАТУРА: КЛАССА Вр-I ПО ГОСТ 6727-80.

1.089.1 - 4.2 - 2 - 98

ИНВ.И ПОДЛ. ПОДПИСЬ И ДАТА ВЗАМ.ИЗМ.

НАЧ.ОТД.	ГРИШИН	<i>Gr</i>
Н.КОНТР.	НЕКРИТИН	<i>Ne</i>
ГИП.	НЕКРИТИН	<i>Ne</i>
РУК.ГР.	ДОМАХИНА	<i>Do</i>
ИНЖ.	КОМАРОВА	<i>Co</i>

ГЕТКА G223, G224

СТАНЦИЯ	ЛИСТ	ЛИСТОВ
Р		1
ГИПРОНИИЗДРАВ		

25178-03 79

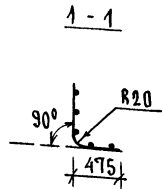
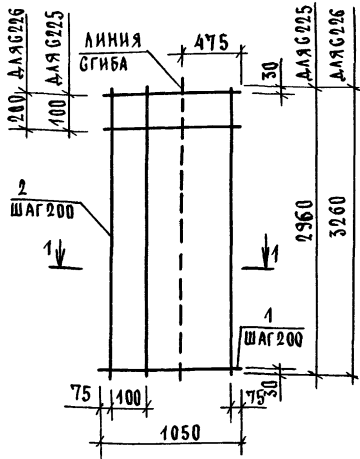

МАРКА СЕТКИ	ПАЗ.	НАИМЕНОВАНИЕ	КОЛ.	МАССА ЕД., КГ	МАССА СЕТКИ, КГ
G225	1	∅ 5ВрI, l = 1050	16	0,15	4,80
	2	5ВрI, l = 2960	6	0,41	
G226	1	∅ 5ВрI, l = 1050	17	0,15	5,20
	2	5ВрI, l = 3260	6	0,46	

АРМАТУРА: КЛАССА Вр-I ПО ГОСТ 6727-80.

		1.089.1-1.2-2-99		
И.О.ТА.	ГРИШИН	СЕТКА G225, G226	СТАДИЯ	
КОНТР.	НЕКРИТИН		ЛИСТ	
ЛП	НЕКРИТИН		ЛИСТОВ	
И.К.ГР.	Д.ОМАХИНА		Р	1
И.Н.	КОМАРОВА		ГИПРОНИИЗДРАВ	

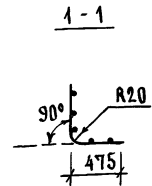
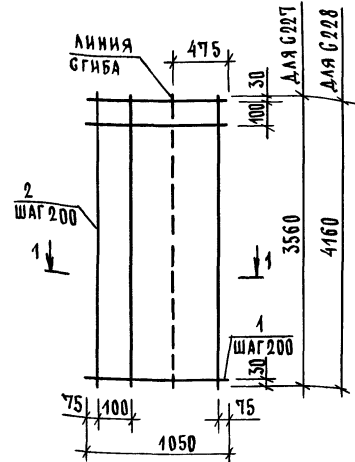

МАРКА СЕТКИ	ПАЗ.	НАИМЕНОВАНИЕ	КОЛ.	МАССА ЕД., КГ	МАССА СЕТКИ, КГ
G227	1	∅ 5ВрI, l = 1050	19	0,15	5,74
	2	5ВрI, l = 3560	6	0,49	
G228	1	∅ 5ВрI, l = 1050	22	0,15	6,68
	2	5ВрI, l = 4160	6	0,58	

АРМАТУРА: КЛАССА Вр-I ПО ГОСТ 6727-80.

И.Н.С. ПОСЛ. ПОДПИСЬ И ДАТА ВЗАИМ. И.Н.С.

		1.089.1-1.2-2-100		
И.О.ТА.	ГРИШИН	СЕТКА G227, G228	СТАДИЯ	
КОНТР.	НЕКРИТИН		ЛИСТ	
ЛП	НЕКРИТИН		ЛИСТОВ	
И.К.ГР.	Д.ОМАХИНА		Р	1
И.Н.	КОМАРОВА		ГИПРОНИИЗДРАВ	

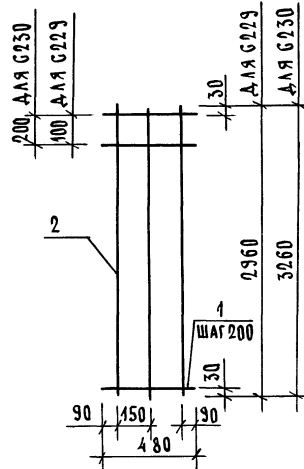

МАРКА ГЕТКИ	ПОЗ.	НАИМЕНОВАНИЕ	КОЛ.	МАССА ЕД., КГ	МАССА ГЕТКИ, КГ
G229	1	∅58pI, l = 480	16	0,07	2,31
	2	58pI, l = 2960	3	0,44	
G230	1	∅58pI, l = 480	17	0,07	2,50
	2	58pI, l = 3260	3	0,45	

АРМАТУРА: КЛАССА Вp-I по ГОСТ 6727-80

1.089.1-1.2-2-101

ГЕТКА G229, G230

СТАДИЯ ЛИСТ ЛИСТОВ

Р 1

ГИПРОНИИЗДРАВ

НАЧ.ОТД. ГРИШИН
Н.КОНТР. НЕКРИТИН
ГИП. НЕКРИТИН
РУК.ГР. ДОМАХИНА
ИНЖ. КОМАРОВА

Гришин
Некритин
Некритин
Домахина
Комарова

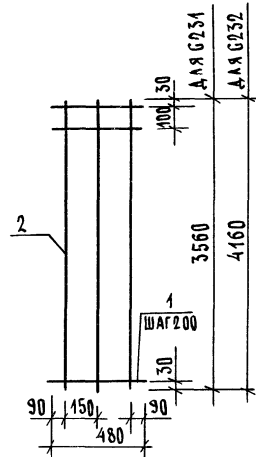

МАРКА ГЕТКИ	ПОЗ.	НАИМЕНОВАНИЕ	КОЛ.	МАССА ЕД., КГ	МАССА ГЕТКИ, КГ
G231	1	∅58pI, l = 480	19	0,07	2,75
	2	58pI, l = 3560	3	0,49	
G232	1	∅58pI, l = 480	22	0,07	3,20
	2	58pI, l = 4160	3	0,58	

АРМАТУРА: КЛАССА Вp-I по ГОСТ 6727-80

1.089.1-1.2-2-102

ГЕТКА G231, G232

СТАДИЯ ЛИСТ ЛИСТОВ

Р 1

ГИПРОНИИЗДРАВ

НАЧ.ОТД. ГРИШИН
Н.КОНТР. НЕКРИТИН
ГИП. НЕКРИТИН
РУК.ГР. ДОМАХИНА
ИНЖ. КОМАРОВА

Гришин
Некритин
Некритин
Домахина
Комарова

ИНЖ. ПОДПИСЬ И ДАТА В ЗАМ. ИНЖ.Н

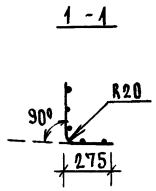
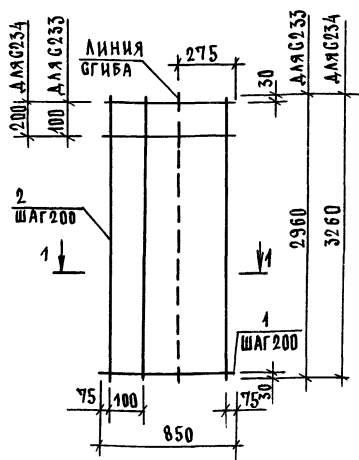

МАРКА ГЕТКИ	ПОЗ.	НАИМЕНОВАНИЕ	КОЛ.	МАССА ЕД. КР	МАССА ГЕТКИ, КГ
G233	1	∅5ВrI, l = 850	16	0,12	3,94
	2	5ВrI, l = 2960	5	0,41	
G234	1	∅5ВrI, l = 850	17	0,12	4,27
	2	5ВrI, l = 3260	5	0,45	

АРМАТУРА: КЛАССА Вr-I ПО ГОСТ 6727-80.

1.089.1-1.2-2-103

Ч.ОТД. ГРИШИН
 КОНТР. НЕКРИТИН
 ИЛ. НЕКРИТИН
 К.ГР. ДВОМАХИНА
 ИЖ. КОМАРОВА

ГЕТКА С233, С234

СТАДИЯ ЛИСТ ЛИСТОВ
 Р 1
 ГИПРОНИИЗДРАВ

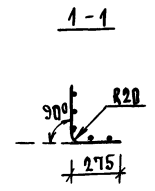
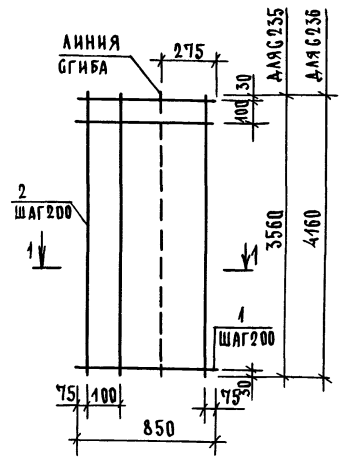

МАРКА ГЕТКИ	ПОЗ.	НАИМЕНОВАНИЕ	КОЛ.	МАССА ЕД. КР	МАССА ГЕТКИ, КГ
G235	1	∅5ВrI, l = 850	10	0,12	4,72
	2	5ВrI, l = 3500	5	0,49	
G236	1	∅5ВrI, l = 850	22	0,12	5,49
	2	5ВrI, l = 4150	5	0,58	

АРМАТУРА: КЛАССА Вr-I ПО ГОСТ 6727-80.

1.089.1-1.2-2-104

ИЖ. ИЛ. ПОДПИСЬ И ДАТА ВЗАМ ИЖЕН

НАЧ.ОТД. ГРИШИН
 Н.КОНТР. НЕКРИТИН
 ИЛ. НЕКРИТИН
 Р.К.ГР. ДВОМАХИНА
 ИЖ. КОМАРОВА

ГЕТКА С235, С236

СТАДИЯ ЛИСТ ЛИСТОВ
 Р 1
 ГИПРОНИИЗДРАВ

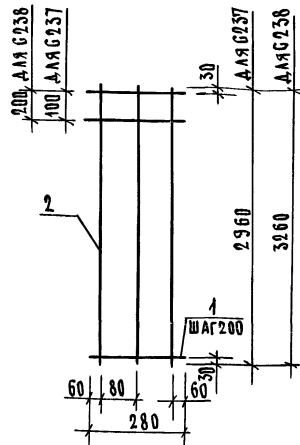

МАРКА ГЕТКИ	ПОЗ.	НАИМЕНОВАНИЕ	КОЛ.	МАССА ЕД., КГ	МАССА ГЕТКИ, КГ
G237	1	∅ 5ВрI, ℓ = 280	15	0,04	1,86
	2	5ВрI, ℓ = 2960	3	0,41	
G238	1	∅ 5ВрI, ℓ = 280	17	0,04	2,02
	2	5ВрI, ℓ = 5260	3	0,41	

АРМАТУРА: КЛАССА Вр-I ПО ГОСТ 6727-80.

1.089.1-1.2-2-105

ГЕТКА G237, G238

СТАДИЯ ЛИСТ ЛИСТОВ

Р 1

ГИПРОНИЗДРАВ

НАЧ.ОТД. ГРИШИН
Н.КОНТР. НЕКРИТИН
ГИП. НЕКРИТИН
РУК.ГР. ДОМАХИНА
ИНЖ. КОМАРОВА

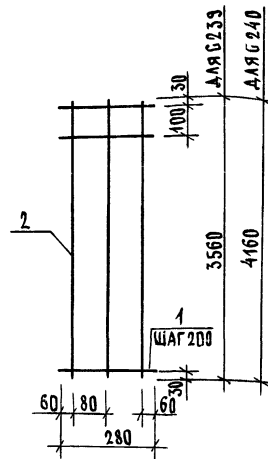

МАРКА ГЕТКИ	ПОЗ.	НАИМЕНОВАНИЕ	КОЛ.	МАССА ЕД., КГ	МАССА ГЕТКИ, КГ
G239	1	∅ 5ВрI, ℓ = 280	19	0,04	2,22
	2	5ВрI, ℓ = 3560	3	0,45	
G240	1	∅ 5ВрI, ℓ = 280	22	0,04	2,59
	2	5ВрI, ℓ = 4160	5	0,58	

АРМАТУРА: КЛАССА Вр-I ПО ГОСТ 6727-80.

1.089.1-1.2-2-106

ГЕТКА G239, G240

СТАДИЯ ЛИСТ ЛИСТОВ

Р 1

ГИПРОНИЗДРАВ

ИНВ.И ПОДЛ. ПОДАПИСЬ И ДАТА ВЗАИМ.ИЗВЕР.

НАЧ.ОТД. ГРИШИН
Н.КОНТР. НЕКРИТИН
ГИП. НЕКРИТИН
РУК.ГР. ДОМАХИНА
ИНЖ. КОМАРОВА

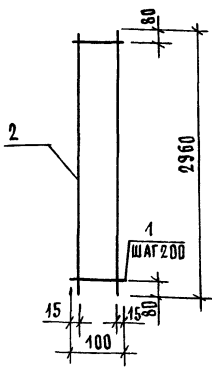

ПОЗ.	НАИМЕНОВАНИЕ	КОЛ.	МАССА ЕД. КГ	МАССА СЕТКИ, КГ
1	∅ 6 А I, β = 100	15	0,02	5,59
2	12 А III, β = 2960	2	2,63	

АРМАТУРА: КЛАССА А-I и А-III по ГОСТ 5781-82.

АЧ.ОТД.	ГРИШИН	<i>[Signature]</i>
КОНТР.	НЕКРИТИН	<i>[Signature]</i>
ИП	НЕКРИТИН	<i>[Signature]</i>
УК.ГР.	ДОМАХИНА	<i>[Signature]</i>
ИНЖ.	КОМАРОВА	<i>[Signature]</i>

4.089.1-4.2-2-107		
СЕТКА G241	СТАДИЯ	ЛИСТ
	Р	1
ГИПРОНИИЗДРАВ		

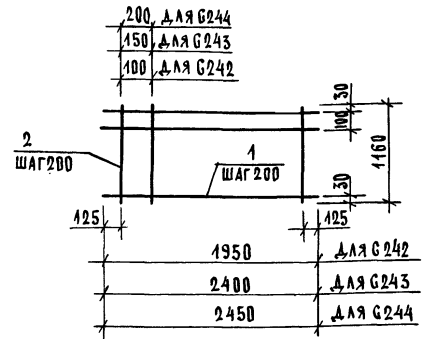

МАРКА СЕТКИ	ПОЗ.	НАИМЕНОВАНИЕ	КОЛ.	МАССА ЕД., КГ	МАССА СЕТКИ, КГ
G242	1	∅ 58p I, β = 1950	7	0,27	3,51
	2	58p I, β = 1160	10	0,16	
G243	1	∅ 58p I, β = 2400	7	0,33	4,27
	2	58p I, β = 1160	12	0,16	
G244	1	∅ 58p I, β = 2450	7	0,34	4,31
	2	58p I, β = 1160	12	0,16	

АРМАТУРА: КЛАССА Вp-I по ГОСТ 6727-80.

ИНВ. И ПОДЛ. ПОДПИСЬ И ДАТА

АЧ.ОТД.	ГРИШИН	<i>[Signature]</i>
КОНТР.	НЕКРИТИН	<i>[Signature]</i>
ИП	НЕКРИТИН	<i>[Signature]</i>
УК.ГР.	ДОМАХИНА	<i>[Signature]</i>
ИНЖ.	КОМАРОВА	<i>[Signature]</i>

4.089.1-4.2-2-108		
СЕТКА G242... G244	СТАДИЯ	ЛИСТ
	Р	1
ГИПРОНИИЗДРАВ		

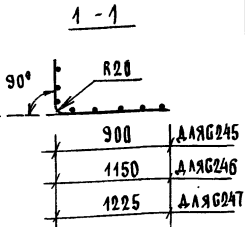
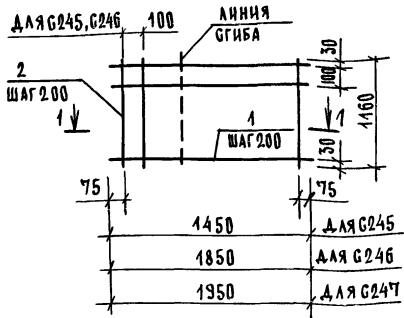

МАРКА БЕТКИ	ПОЗ.	НАИМЕНОВАНИЕ	КОЛ.	МАССА ЕД., КГ	МАССА БЕТКИ, КГ
G 245	1	∅ 58врI, l=1450	7	0,20	2,70
	2	58врI, l=1160	8	0,16	
G 246	1	∅ 58врI, l=1850	7	0,26	3,41
	2	58врI, l=1160	10	0,16	
G 247	1	∅ 58врI, l=1950	7	0,27	3,51
	2	58врI, l=1160	10	0,16	

АРМАТУРА: КЛАССА Вр-I ПО ГОСТ 6727-80.

1.089.1-1.2-2-109

НАЧ.ОТД. ГРИШИН
Н.КОНТ. НЕКРИТИН
ГИП НЕКРИТИН
РУК.ГР. ДОМАХИНА
ИНЖ. КОМАРОВА

СЕТКА G245... G247

СТАДИЯ ЛИСТ ЛИСТОВ
Р 1
ГИПРОНИИЗДРАВ

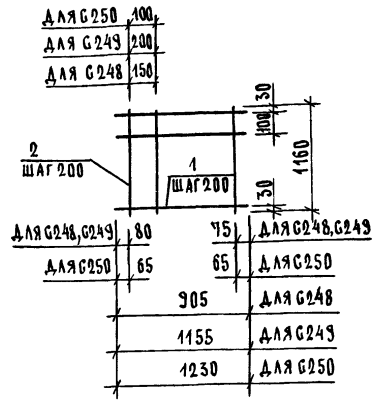

МАРКА БЕТКИ	ПОЗ.	НАИМЕНОВАНИЕ	КОЛ.	МАССА ЕД., КГ	МАССА БЕТКИ, КГ
G 248	1	∅ 58врI, l=905	7	0,12	1,68
	2	58врI, l=1160	5	0,16	
G 249	1	∅ 58врI, l=1155	7	0,16	2,09
	2	58врI, l=1160	6	0,16	
G 250	1	∅ 58врI, l=1230	7	0,17	2,32
	2	58врI, l=1160	7	0,16	

АРМАТУРА: КЛАССА Вр-I ПО ГОСТ 6727-80.

1.089.1-1.2-2-110

ИНЖ. ПОД. ПОДПИСЬ И Д.А.Т. ВСЯМ.ИНЖ.И

НАЧ.ОТД. ГРИШИН
Н.КОНТ. НЕКРИТИН
ГИП НЕКРИТИН
РУК.ГР. ДОМАХИНА
ИНЖ. КОМАРОВА

СЕТКА G248... G250

СТАДИЯ ЛИСТ ЛИСТОВ
Р 1
ГИПРОНИИЗДРАВ

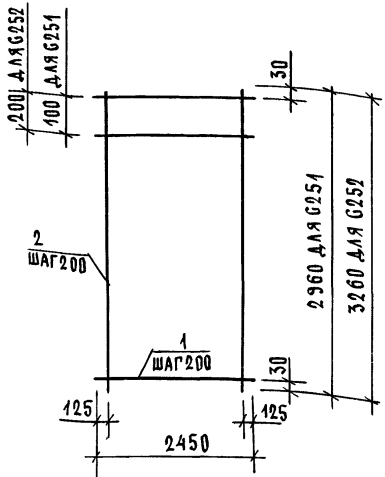

МАРКА БЕТКИ	ПОЗ.	НАИМЕНОВАНИЕ	КОЛ.	МАССА ЕД., КГ	МАССА БЕТКИ, КГ
G 251	1	∅ 5ВрI , l = 2450	16	0,34	10,37
	2	5ВрI , l = 2960	12	0,41	
G 252	1	∅ 5ВрI , l = 2450	17	0,34	11,24
	2	5ВрI , l = 3260	12	0,45	

АРМАТУРА: КЛАССА Вр-I ПО ГОСТ 6727-80.

		1.089.1-1.2-2-111	
И.КОНТР.	НЕКРИТИН	СТАДИЯ	ЛИСТ
ИП	НЕКРИТИН	Р	1
УК.ГР.	А.ОМАХИНА	ГИПРОНИИЗДРАВ	
ИНН.	КОМАРОВА		

24

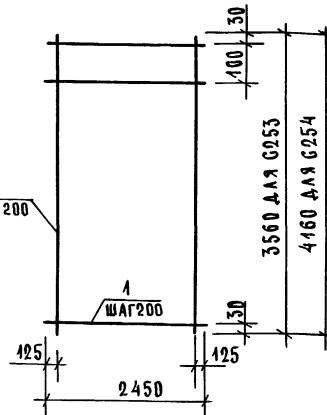

МАРКА БЕТКИ	ПОЗ.	НАИМЕНОВАНИЕ	КОЛ.	МАССА ЕД., КГ	МАССА БЕТКИ, КГ
G 253	1	∅ 5ВрI , l = 2450	19	0,34	12,42
	2	5ВрI , l = 3560	12	0,49	
G 254	1	∅ 5ВрI , l = 2450	22	0,34	14,44
	2	5ВрI , l = 4160	12	0,58	

АРМАТУРА: КЛАССА Вр-I ПО ГОСТ 6727-80.

		1.089.1-1.2-2-112	
И.КОНТР.	НЕКРИТИН	СТАДИЯ	ЛИСТ
ИП	НЕКРИТИН	Р	1
УК.ГР.	А.ОМАХИНА	ГИПРОНИИЗДРАВ	
ИНН.	КОМАРОВА		

25178-03 86

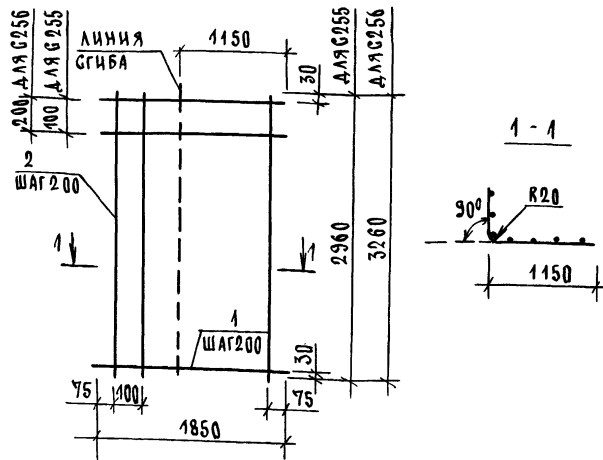

МАРКА БЕТКИ	ПОЗ.	НАИМЕНОВАНИЕ	КОЛ.	МАССА ЕД., КГ	МАССА БЕТКИ, КГ
G 255	1	∅ 5ВрI, ℓ = 1850	16	0,26	8,22
	2	5ВрI, ℓ = 2960	10	0,41	
G 256	1	∅ 5ВрI, ℓ = 1850	17	0,26	8,90
	2	5ВрI, ℓ = 3260	10	0,45	

АРМАТУРА: КЛАССА Вр-I ПО ГОСТ 6727-80.

1.089.1-1.2-2-113

БЕТКА G255, G256

СТАДИЯ | ЛИСТ | ЛИСТОВ
Р | 1

ГИПРОНИИЗДРАВ

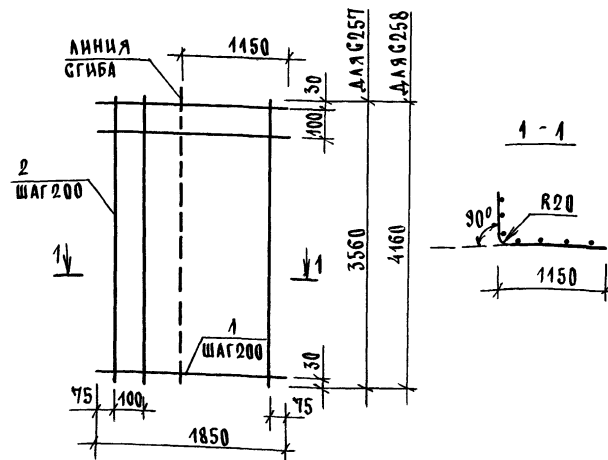

МАРКА БЕТКИ	ПОЗ.	НАИМЕНОВАНИЕ	КОЛ.	МАССА ЕД., КГ	МАССА БЕТКИ, КГ
G 257	1	∅ 5ВрI, ℓ = 1850	19	0,26	9,83
	2	5ВрI, ℓ = 3560	10	0,49	
G 258	1	∅ 5ВрI, ℓ = 1850	22	0,26	11,83
	2	5ВрI, ℓ = 4160	10	0,58	

АРМАТУРА: КЛАССА Вр-I ПО ГОСТ 6727-80.

1.089.1-1.2-2-114

БЕТКА G257, G258

СТАДИЯ | ЛИСТ | ЛИСТОВ
Р | 1

ГИПРОНИИЗДРАВ

25178-03 87

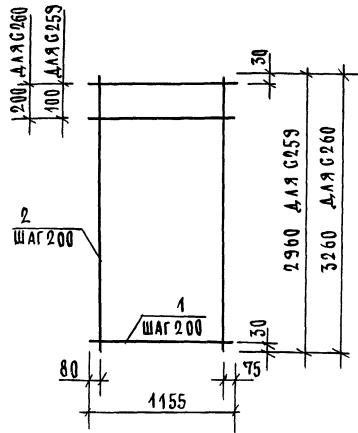

МАРКА ГЕТКИ	ПОС.	НАИМЕНОВАНИЕ	КОЛ.	МАССА ЕД., КГ	МАССА ГЕТКИ, КГ
G 259	1	∅5ВрI, l = 1155	16	0,16	5,03
	2	5ВрI, l = 2960	6	0,41	
G 260	1	∅5ВрI, l = 1155	17	0,16	5,46
	2	5ВрI, l = 3260	6	0,45	

АРМАТУРА: КЛАССА Вр-I ПО ГОСТ 6727-80.

4.089.1 - 4.2 - 2 - 115

НАЧ.ОТД. ГРИШИН
И.КОНТР. НЕКРИТИН
ГИП. НЕКРИТИН
РУК.ГР. ДОМАХИНА
ИНЖ. КОМАРОВА

СТАДИЯ ЛИСТ ЛИСТОВ
Р 1
ГИПРОНИИЗДРАВ

ГЕТКА G259, G260

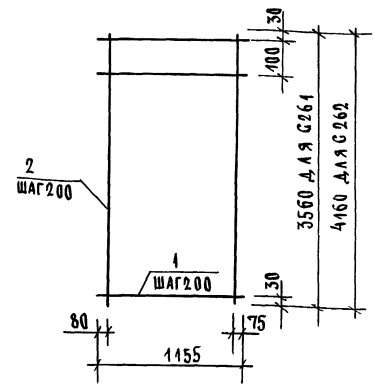

МАРКА ГЕТКИ	ПОС.	НАИМЕНОВАНИЕ	КОЛ.	МАССА ЕД., КГ	МАССА ГЕТКИ, КГ
G261	1	∅5ВрI, l = 1155	19	0,16	6,03
	2	5ВрI, l = 3560	6	0,49	
G262	1	∅5ВрI, l = 1155	22	0,16	7,04
	2	5ВрI, l = 4160	6	0,58	

АРМАТУРА: КЛАССА Вр-I ПО ГОСТ 6727-80.

4.089.1 - 4.2 - 2 - 116

ИНЖ. ПОДЛ. ПОДЛИБС* И.А.ЛАТА ЕВМА.ИИЕ.И

НАЧ.ОТД. ГРИШИН
И.КОНТР. НЕКРИТИН
ГИП. НЕКРИТИН
РУК.ГР. ДОМАХИНА
ИНЖ. КОМАРОВА

СТАДИЯ ЛИСТ ЛИСТОВ
Р 1
ГИПРОНИИЗДРАВ

ГЕТКА G261, G262

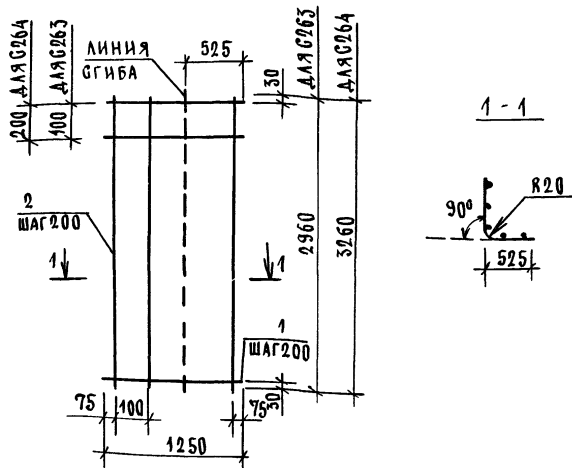

МАРКА СЕТКИ	ПОЗ.	НАИМЕНОВАНИЕ	КОЛ.	МАССА ЕД., КГ	МАССА СЕТКИ, КГ
С263	1	∅ 5ВРІ, $\ell = 1250$	16	0,17	5,66
	2	5ВРІ, $\ell = 2960$	7	0,41	
С264	1	∅ 5ВРІ, $\ell = 1250$	17	0,17	6,15
	2	5ВРІ, $\ell = 3260$	7	0,45	

АРМАТУРА: КЛАССА ВР-I ПО ГОСТ 6727-80.

1.089.1-1.2-2-117

СЕТКА С263, С264

СТАДИЯ ЛИСТ ЛИСТОВ
Р 1
ГИПРОНИИЗДРАВ

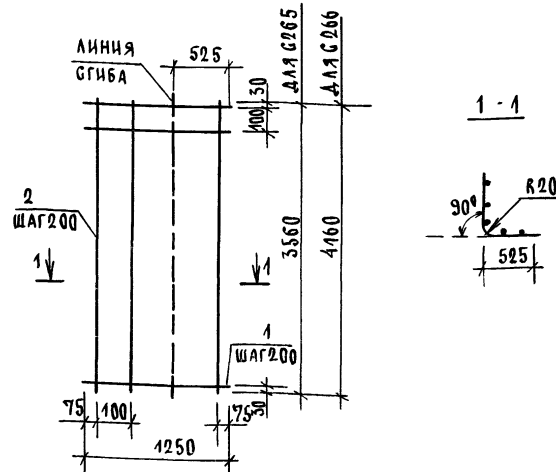

МАРКА СЕТКИ	ПОЗ.	НАИМЕНОВАНИЕ	КОЛ.	МАССА ЕД., КГ	МАССА СЕТКИ, КГ
С265	1	∅ 5ВРІ, $\ell = 1250$	19	0,17	6,77
	2	5ВРІ, $\ell = 3560$	7	0,19	
С266	1	∅ 5ВРІ, $\ell = 1250$	22	0,17	7,88
	2	5ВРІ, $\ell = 4160$	7	0,58	

АРМАТУРА: КЛАССА ВР-I ПО ГОСТ 6727-80.

1.089.1-1.2-2-118

СЕТКА С265, С266

СТАДИЯ ЛИСТ ЛИСТОВ
Р 1
ГИПРОНИИЗДРАВ

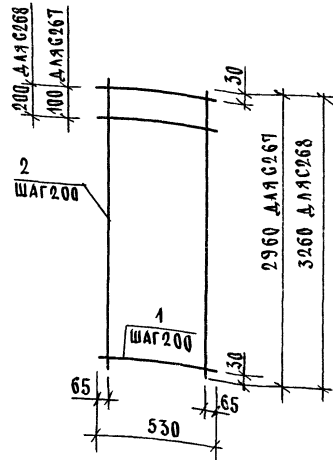

МАРКА БЕТКИ	ПОЗ.	НАИМЕНОВАНИЕ	КОЛ.	МАССА ЕД., КГ	МАССА БЕТКИ, КГ
G267	1	∅ 5ВрI, e = 530	16	0,07	2,42
	2	5ВрI, e = 2960	3	0,41	
G268	1	∅ 5ВрI, e = 530	17	0,07	2,62
	2	5ВрI, e = 3260	3	0,45	

АРМАТУРА: КЛАССА Вр-I ПО ГОСТ 6727-80.

			1.089.1-1.2-2-119		
НАЧ.ОТД.	ГРИШИН	<i>Gr</i>	СТАДИЯ	Л ИСТ	Л ИСТОВ
Н.КОНТР.	НЕКРИТИН	<i>Ne</i>	Р		1
ГИП	НЕКРИТИН	<i>Ne</i>	ГИПРОНИИЗДРАВ		
РУК.ГР.	ДОМАХИНА	<i>Do</i>			
ИНЖ.	КОМАРОВА	<i>Co</i>			

БЕТКА G267, G268

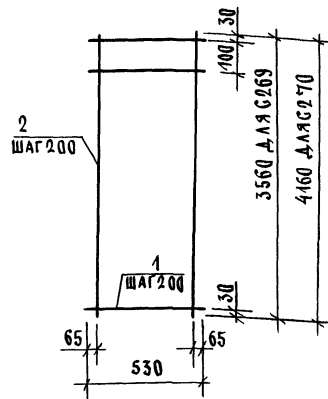

МАРКА БЕТКИ	ПОЗ.	НАИМЕНОВАНИЕ	КОЛ.	МАССА ЕД., КГ	МАССА БЕТКИ, КГ
G269	1	∅ 5ВрI, e = 530	19	0,07	2,89
	2	5ВрI, e = 3560	3	0,49	
G270	1	∅ 5ВрI, e = 530	22	0,07	3,36
	2	5ВрI, e = 4160	3	0,58	

АРМАТУРА: КЛАССА Вр-I ПО ГОСТ 6727-80.

ИНВ. И ПОДЛ. ПОДПИСАТЬ И ДАТА В ЗАКЛЮЧЕНИИ

			1.089.1-1.2-2-120		
НАЧ.ОТД.	ГРИШИН	<i>Gr</i>	СТАДИЯ	Л ИСТ	Л ИСТОВ
Н.КОНТР.	НЕКРИТИН	<i>Ne</i>	Р		1
ГИП	НЕКРИТИН	<i>Ne</i>	ГИПРОНИИЗДРАВ		
РУК.ГР.	ДОМАХИНА	<i>Do</i>			
ИНЖ.	КОМАРОВА	<i>Co</i>			

БЕТКА G269, G270

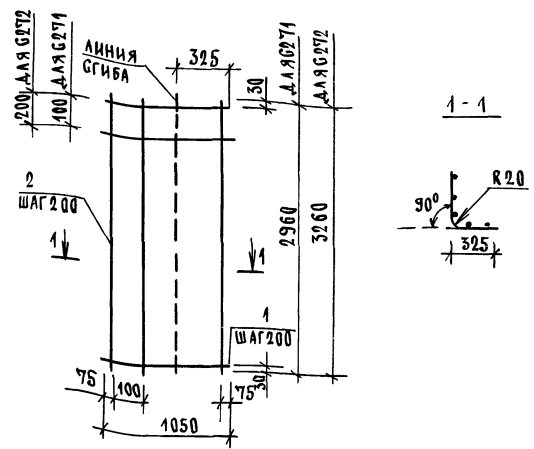

МАРКА СЕТКИ	ПОЗ.	НАИМЕНОВАНИЕ	КОЛ.	МАССА ЕД., КГ	МАССА СЕТКИ, КГ
G271	1	∅ 5ВрI, l = 1050	16	0,15	4,80
	2	5ВрI, l = 2960	6	0,41	
G272	1	∅ 5ВрI, l = 1050	17	0,15	5,20
	2	5ВрI, l = 3260	6	0,45	

АРМАТУРА: КЛАССА Вр-I по ГОСТ 6727-80.

1.089.1-4.2-2-121

НАЧ.ОТД.	ГРИШИН	СТАДИЯ	ЛИСТ	ЛИСТОВ
Н.КОНТР.	НЕКРИТИН	Р		1
Г.ИП	НЕКРИТИН	ГИПРОНИИЗДРАВ		
Р.УК.ГР.	ДОМАХИНА			
И.И.Н.	КОМАРОВА			

СЕТКА G271, G272

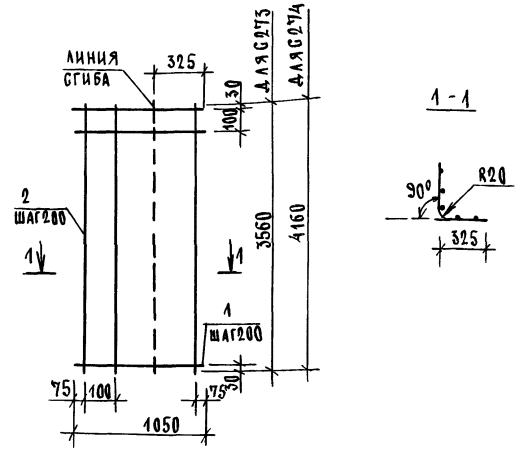

МАРКА СЕТКИ	ПОЗ.	НАИМЕНОВАНИЕ	КОЛ.	МАССА ЕД., КГ	МАССА СЕТКИ, КГ
G273	1	∅ 5ВрI, l = 1050	19	0,15	5,74
	2	5ВрI, l = 3560	6	0,49	
G274	1	∅ 5ВрI, l = 1050	22	0,15	6,68
	2	5ВрI, l = 4160	6	0,58	

АРМАТУРА: КЛАССА Вр-I по ГОСТ 6727-80.

1.089.1-4.2-2-122

НАЧ.ОТД.	ГРИШИН	СТАДИЯ	ЛИСТ	ЛИСТОВ
Н.КОНТР.	НЕКРИТИН	Р		1
Г.ИП	НЕКРИТИН	ГИПРОНИИЗДРАВ		
Р.УК.ГР.	ДОМАХИНА			
И.И.Н.	КОМАРОВА			

СЕТКА G273, G274

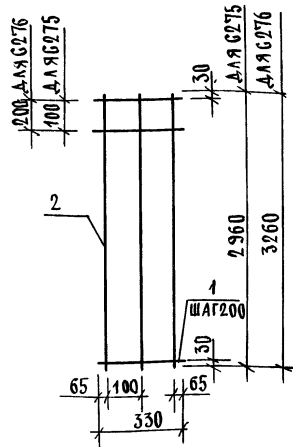

МАРКА ГЕТКИ	ПОЗ.	НАИМЕНОВАНИЕ	КОЛ.	МАССА ЕД., КГ	МАССА ГЕТКИ, КГ
G275	1	∅ 58pI, l = 330	16	0,05	1,97
	2	58pI, l = 2960	3	0,41	
G276	1	∅ 58pI, l = 330	17	0,05	2,14
	2	58pI, l = 3260	3	0,45	

АРМАТУРА: КЛАССА Вp-I ПО ГОСТ 6727-80.

ИВЕН ПОДЛ. ПОДПИСЬ И ДАТА		1.089.1-1.2-2-123	
ИВЕН ПОДЛ.	ПОДПИСЬ И ДАТА	СТАДИЯ ЛИСТ	ЛИСТОВ
		Р	1
		ГЕТКА G275, G276	
		ГИПРОНИИЗДРАВ	

ИВЕН ПОДЛ. ПОДПИСЬ И ДАТА
 НАЧ.ОТД. ГРИШИН
 КОНТР. НЕКРИТИН
 ИЛ НЕКРИТИН
 УК.ГР. ДОМАХИНА
 ИИ. КОМАРОВА

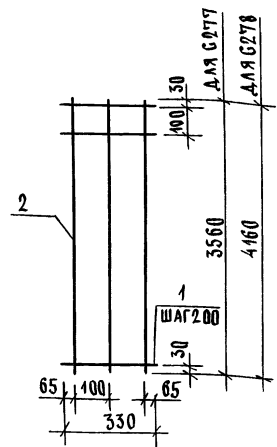

МАРКА ГЕТКИ	ПОЗ.	НАИМЕНОВАНИЕ	КОЛ.	МАССА ЕД., КГ	МАССА ГЕТКИ, КГ
G277	1	∅ 58pI, l = 330	19	0,05	2,35
	2	58pI, l = 3560	3	0,49	
G278	1	∅ 58pI, l = 330	22	0,05	2,74
	2	58pI, l = 4160	3	0,58	

АРМАТУРА: КЛАССА Вp-I ПО ГОСТ 6727-80.

ИВЕН ПОДЛ. ПОДПИСЬ И ДАТА

ИВЕН ПОДЛ. ПОДПИСЬ И ДАТА		1.089.1-1.2-2-124	
ИВЕН ПОДЛ.	ПОДПИСЬ И ДАТА	СТАДИЯ ЛИСТ	ЛИСТОВ
		Р	1
		ГЕТКА 277, G278	
		ГИПРОНИИЗДРАВ	

ИВЕН ПОДЛ. ПОДПИСЬ И ДАТА
 НАЧ.ОТД. ГРИШИН
 И.КОНТР. НЕКРИТИН
 ГИП НЕКРИТИН
 РЭК.ГР. ДОМАХИНА
 ИИЖ. КОМАРОВА

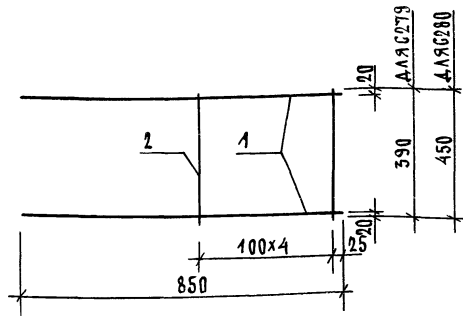

МАРКА СЕТКИ	ПОЗ.	НАИМЕНОВАНИЕ	КОЛ.	МАССА ЕД., КГ	МАССА СЕТКИ, КГ
G279	1	∅ 12 А III, ℓ = 850	2	0,76	2,28
	2	8 А I, ℓ = 390	5	0,15	
G280	1	∅ 12 А III, ℓ = 850	2	0,76	2,40
	2	8 А I, ℓ = 450	5	0,18	

АРМАТУРА: КЛАССА А-I, А-III ПО ГОСТ 5781-82.

1.089.1-1.2-2-125

СЕТКА G279, G280

СТАНЦИЯ	ЛИСТ	ЛИСТОВ
Р		1
ГИПРОНИИЗДРАВ		

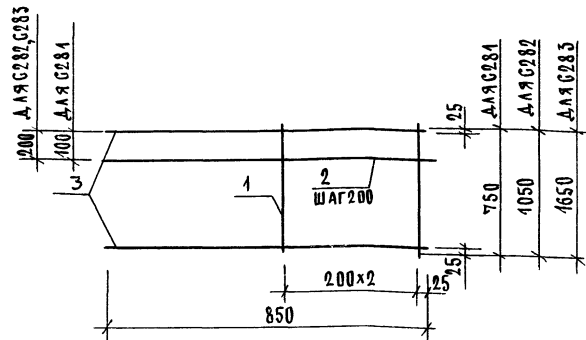

МАРКА СЕТКИ	ПОЗ.	НАИМЕНОВАНИЕ	КОЛ.	МАССА ЕД., КГ	МАССА СЕТКИ, КГ
G281	1	∅ 8 А I, ℓ = 750	3	0,30	2,35
	2	8 А I, ℓ = 850	3	0,34	
	3	10 А III, ℓ = 850	2	0,52	
G282	1	∅ 8 А I, ℓ = 1050	3	0,44	3,63
	2	8 А I, ℓ = 850	4	0,34	
	3	10 А III, ℓ = 850	2	0,52	
G283	1	∅ 8 А I, ℓ = 1650	3	0,65	5,36
	2	8 А I, ℓ = 850	7	0,34	
	3	10 А III, ℓ = 850	2	0,52	

АРМАТУРА: КЛАССА А-I, А-III ПО ГОСТ 5781-82.

1.089.1-1.2-2-126

СЕТКА G281... G283

СТАНЦИЯ	ЛИСТ	ЛИСТОВ
Р		1
ГИПРОНИИЗДРАВ		

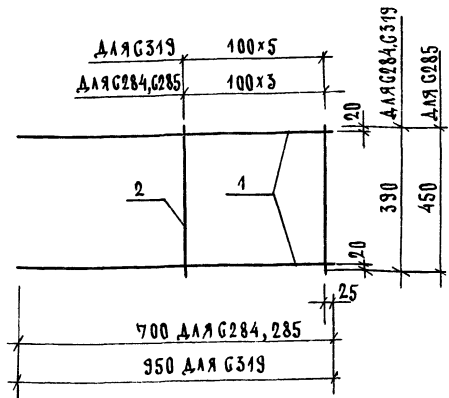

МАРКА ГЕТКИ	ПОЗ.	НАИМЕНОВАНИЕ	КОЛ.	МАССА ЕД., КГ	МАССА ГЕТКИ, КГ
G284	1	∅ 12 АIII, В = 700	2	0,62	1,86
	2	8 АI, В = 390	4	0,15	
G285	1	∅ 12 АIII, В = 700	2	0,62	1,35
	2	8 АI, В = 450	4	0,18	
G319	1	∅ 12 АIII, В = 950	2	0,84	2,61
	2	8 АI, В = 390	6	0,15	

АРМАТУРА: КЛАССА А-I, А-III ПО ГОСТ 5781-82.

1.089.1-1.2-2-127

НАЧ.ОТД.	ГРИШИН	<i>[Signature]</i>	СТАДИЯ	АНСТ	АНСТОВ
И.КОНТР.	НЕКРИТИН	<i>[Signature]</i>			
ИП	НЕКРИТИН	<i>[Signature]</i>	ГИПРОНИИЗДРАВ		
ЭК.ГР.	ДОМАХИНА	<i>[Signature]</i>			
ИНЖ.	КОМАРОВА	<i>[Signature]</i>			

Сетка G284, G285, G319

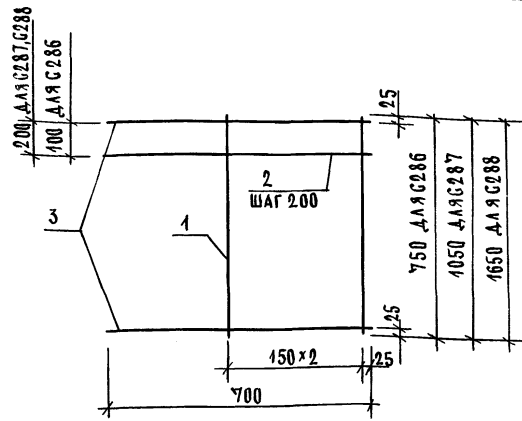

МАРКА ГЕТКИ	ПОЗ.	НАИМЕНОВАНИЕ	КОЛ.	МАССА ЕД., КГ	МАССА ГЕТКИ, КГ
G286	1	∅ 8 АI, В = 750	3	0,30	2,58
	2	8 АI, В = 700	3	0,28	
	3	10 АIII, В = 700	2	0,43	
G287	1	∅ 8 АI, В = 1050	3	0,41	3,20
	2	8 АI, В = 700	4	0,28	
	3	10 АIII, В = 700	2	0,43	
G288	1	∅ 8 АI, В = 1650	3	0,65	4,75
	2	8 АI, В = 700	7	0,28	
	3	10 АIII, В = 700	2	0,43	

АРМАТУРА: КЛАССА А-I, А-III ПО ГОСТ 5781-82.

1.089.1-1.2-2-128

ИНЖ.И.ПОДА. ПОДПИСЬ И ДАТА ВЗАМ.НВБН

НАЧ.ОТД.	ГРИШИН	<i>[Signature]</i>	СТАДИЯ	АНСТ	АНСТОВ
И.КОНТР.	НЕКРИТИН	<i>[Signature]</i>			
СИП	НЕКРИТИН	<i>[Signature]</i>	ГИПРОНИИЗДРАВ		
ЭК.ГР.	ДОМАХИНА	<i>[Signature]</i>			
ИНЖ.	КОМАРОВА	<i>[Signature]</i>			

Сетка G286 ... G288

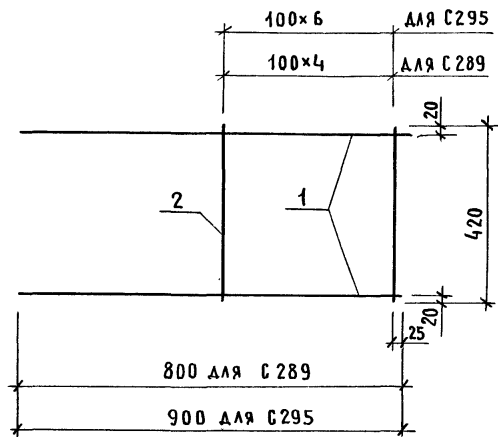

МАРКА СЕТКИ	ПОЗ.	НАИМЕНОВАНИЕ	КОЛ.	МАССА ЕД., КГ	МАССА СЕТКИ, КГ
С 289	1	∅ 12А III, ℓ = 800	2	0,71	2,25
	2	8А I, ℓ = 420	5	0,17	
С 295	1	∅ 12А III, ℓ = 900	2	0,80	2,76
	2	8А I, ℓ = 420	7	0,17	

АРМАТУРА: КЛАССА А-I, А-III ПО ГОСТ 5781-82.

1.089.1 - 1.2 - 2 - 129

СЕТКА С 289, С 295

СТАДИЯ ЛИСТ ЛИСТОВ
Р 1

ГИПРОНИИЗДРАВ

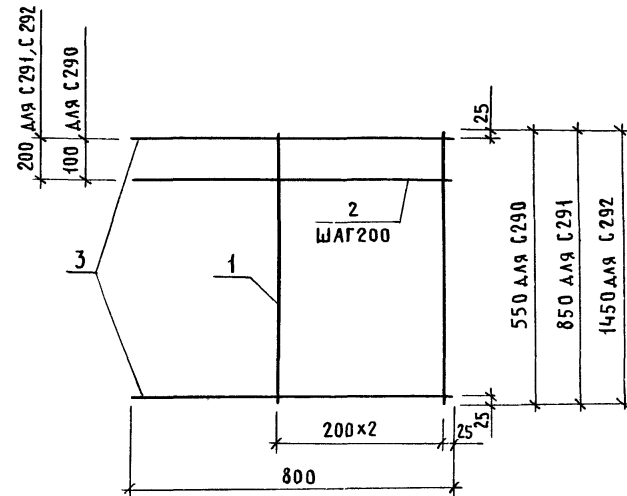

МАРКА СЕТКИ	ПОЗ.	НАИМЕНОВАНИЕ	КОЛ.	МАССА ЕД., КГ	МАССА СЕТКИ, КГ
С 290	1	∅ 8А I, ℓ = 550	3	0,22	2,27
	2	8А I, ℓ = 800	2	0,32	
	3	10А III, ℓ = 800	2	0,49	
С 291	1	∅ 8А I, ℓ = 850	3	0,34	2,95
	2	8А I, ℓ = 800	3	0,32	
	3	10А III, ℓ = 800	2	0,49	
С 292	1	∅ 8А I, ℓ = 1450	3	0,57	4,61
	2	8А I, ℓ = 800	6	0,32	
	3	10А III, ℓ = 800	2	0,49	

АРМАТУРА: КЛАССА А-I, А-III ПО ГОСТ 5781-82.

1.089.1 - 1.2 - 2 - 130

СЕТКА С 290 ... С 292

СТАДИЯ ЛИСТ ЛИСТОВ
Р 1

ГИПРОНИИЗДРАВ

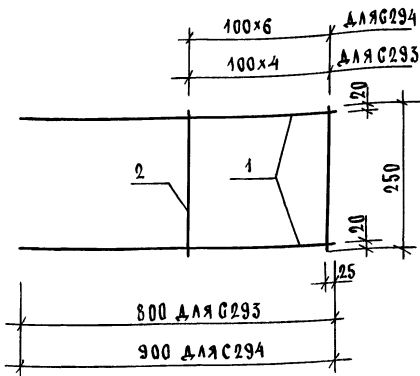

МАРКА СЕТКИ	ПОЗ.	НАИМЕНОВАНИЕ	КОЛ.	МАССА ЕД., КГ	МАССА СЕТКИ, КГ
С293	1	∅ 12 А III, l = 800	2	0,74	1,92
	2	8 А I, l = 250	5	0,10	
G294	1	∅ 12 А III, l = 900	2	0,80	2,29
	2	8 А I, l = 250	7	0,10	

АРМАТУРА: КЛАССА А-I, А-III ПО ГОСТ 5781-82.

1.089.1-4.2-2-131

СЕТКА С 293, G294

СТАДИЯ ЛИСТ ЛИСТОВ
Р 1
ГИПРОНИИЗДРАВ

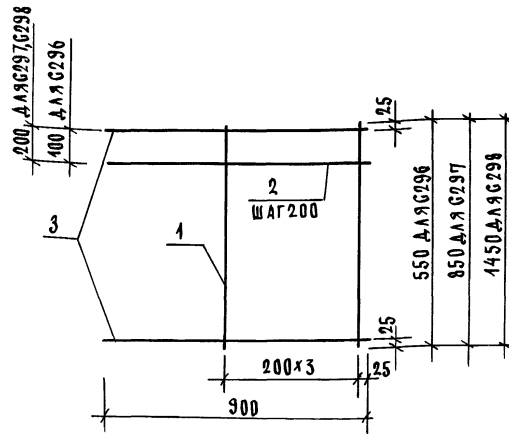

МАРКА СЕТКИ	ПОЗ.	НАИМЕНОВАНИЕ	КОЛ.	МАССА ЕД., КГ	МАССА СЕТКИ, КГ
G296	1	∅ 8 А I, l = 550	4	0,22	2,69
	2	8 А I, l = 900	2	0,36	
	3	10 А III, l = 900	2	0,56	
G297	1	∅ 8 А I, l = 850	4	0,34	3,52
	2	8 А I, l = 900	3	0,36	
	3	10 А III, l = 900	2	0,56	
G298	1	∅ 8 А I, l = 1450	4	0,57	5,54
	2	8 А I, l = 900	6	0,36	
	3	10 А III, l = 900	2	0,56	

АРМАТУРА: КЛАССА А-I, А-III ПО ГОСТ 5781-82.

1.089.1-4.2-2-132

СЕТКА G296... G298

СТАДИЯ ЛИСТ ЛИСТОВ
Р 1
ГИПРОНИИЗДРАВ

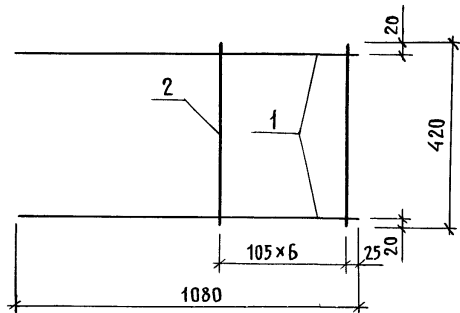

Поз.	НАИМЕНОВАНИЕ	КОЛ.	МАССА ЕД., КГ	МАССА СЕТКИ, КГ
1	∅ 14 А III, ℓ = 1080	2	1,30	3,77
2	8 А I, ℓ = 420	7	0,17	

АРМАТУРА: КЛАССА А-I, А-III ПО ГОСТ 5781-82.

1.089.1-1.2-2-133

СЕТКА С 299

СТАДИЯ	ЛИСТ	ЛИСТОВ
Р		1

ГИПРОНИИЗДРАВ

НАЧ. ОТА.	ГРИШИН	<i>Grishin</i>
Н. КОНТР.	НЕКРИТИН	<i>Nekritin</i>
ГИП	НЕКРИТИН	<i>Nekritin</i>
РУК. ГР.	ДОМАХИНА	<i>Domakhina</i>
ИНЖЕНЕР	КОМАРОВА	<i>Komarova</i>

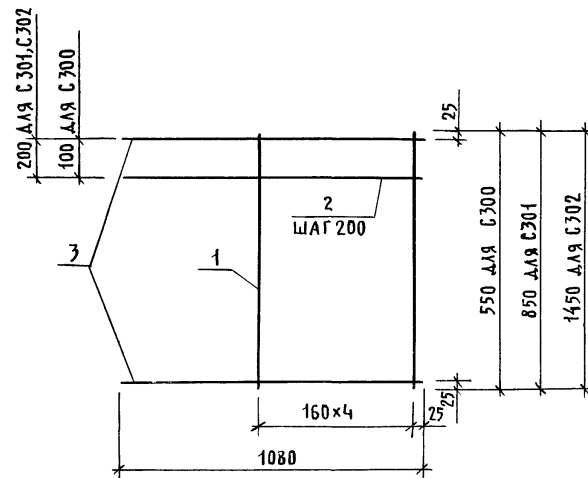

МАРКА СЕТКИ	Поз.	НАИМЕНОВАНИЕ	КОЛ.	МАССА ЕД., КГ	МАССА СЕТКИ, КГ
С 300	1	∅ 8 А I, ℓ = 550	5	0,22	3,26
	2	8 А I, ℓ = 1080	2	0,43	
	3	10 А III, ℓ = 1080	2	0,67	
С 301	1	∅ 8 А I, ℓ = 850	5	0,34	4,29
	2	8 А I, ℓ = 1080	3	0,43	
	3	10 А III, ℓ = 1080	2	0,67	
С 302	1	∅ 8 А I, ℓ = 1450	5	0,57	6,75
	2	8 А I, ℓ = 1080	6	0,43	
	3	10 А III, ℓ = 1080	2	0,67	

АРМАТУРА: КЛАССА А-I, А-III ПО ГОСТ 5781-82.

1.089.1-1.2-2-134

СЕТКА С 300 ... С 302

СТАДИЯ	ЛИСТ	ЛИСТОВ
Р		1

ГИПРОНИИЗДРАВ

ИНВ. И ПОДА. ПОДПИСЬ И ДАТА. ВЗАМ. ИНВ. И

НАЧ. ОТА.	ГРИШИН	<i>Grishin</i>
Н. КОНТР.	НЕКРИТИН	<i>Nekritin</i>
ГИП	НЕКРИТИН	<i>Nekritin</i>
РУК. ГР.	ДОМАХИНА	<i>Domakhina</i>
ИНЖЕНЕР	КОМАРОВА	<i>Komarova</i>

25178-03 97

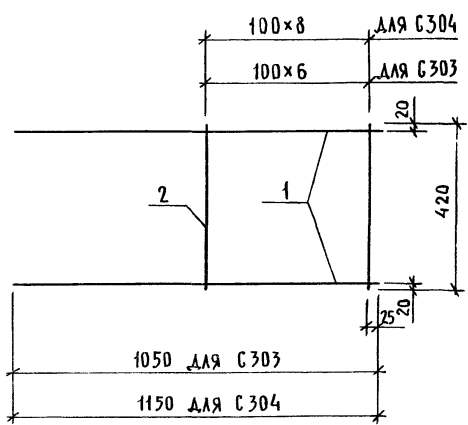

МАРКА СЕТКИ	Поз.	НАИМЕНОВАНИЕ	КОЛ.	МАССА ЕД., КГ	МАССА СЕТКИ, КГ
С 303	1	∅ 14AIII, ℓ = 1050	2	1,27	3,70
	2	8A I, ℓ = 420	7	1,17	
С 304	1	∅ 14AIII, ℓ = 1150	2	1,39	4,27
	2	8A I, ℓ = 420	9	0,17	

АРМАТУРА: КЛАССА А-I, А-III ПО ГОСТ 5781-82.

1.089.1 - 1.2 - 2 - 135				
АЧ. ОТА.	ГРИШИН	<i>Gi</i>	СТАДИЯ	ЛИСТ
КОНТР.	НЕКРИТИН	<i>Co</i>	Р	1
ГИП	НЕКРИТИН	<i>Co</i>	ГИПРОНИИЗДРАВ	
УК. ГР.	ДОМАХИНА	<i>Do</i>		
ИНЖЕНЕР	КОМАРОВА	<i>Комарова</i>		

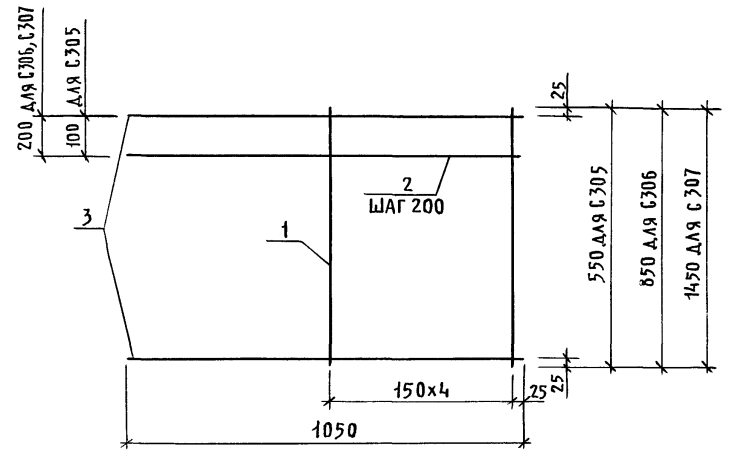

МАРКА СЕТКИ	Поз.	НАИМЕНОВАНИЕ	КОЛ.	МАССА ЕД., КГ	МАССА СЕТКИ, КГ
С 305	1	∅ 8A I, ℓ = 550	5	0,22	3,21
	2	8A I, ℓ = 1050	2	0,41	
	3	10AIII, ℓ = 1050	2	0,65	
С 306	1	∅ 8A I, ℓ = 850	5	0,34	4,22
	2	8A I, ℓ = 1050	3	0,41	
	3	10AIII, ℓ = 1050	2	0,65	
С 307	1	∅ 8A I, ℓ = 1450	5	0,57	6,65
	2	8A I, ℓ = 1050	6	0,41	
	3	10AIII, ℓ = 1050	2	0,65	

АРМАТУРА: КЛАССА А-I, А-III ПО ГОСТ 5781-82.

1.089.1 - 1.2 - 2 - 136				
ИНВ. И ПОДЛ.	ПОДПИСЬ И ДАТА	ВЗАМ. ИНВ. И ПОДЛ.	СТАДИЯ	ЛИСТ
НАЧ. ОТА.	ГРИШИН	<i>Gi</i>	Р	1
И. КОНТР.	НЕКРИТИН	<i>Co</i>	ГИПРОНИИЗДРАВ	
ГИП	НЕКРИТИН	<i>Co</i>		
РУК. ГР.	ДОМАХИНА	<i>Do</i>		
ИНЖЕНЕР	КОМАРОВА	<i>Комарова</i>		

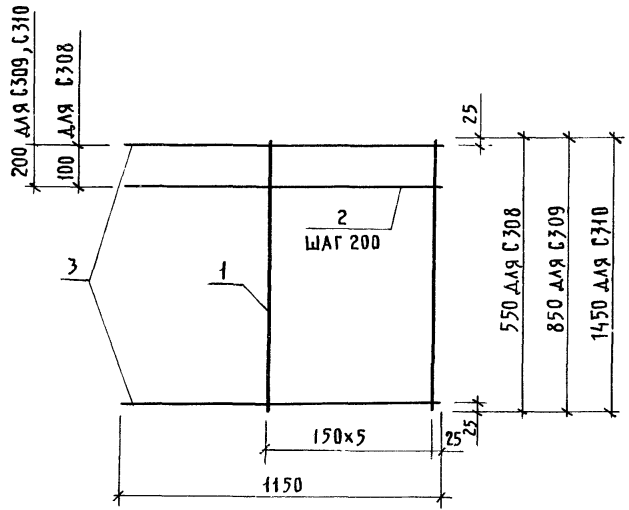

МАРКА СЕТКИ	Поз	НАИМЕНОВАНИЕ	КОЛ.	МАССА ЕД., КГ	МАССА СЕТКИ, КГ
С 308	1	∅ 8A I, ℓ = 550	5	0,22	3,41
	2	8A I, ℓ = 1150	2	0,45	
	3	10A III, ℓ = 1150	2	0,71	
С 309	1	∅ 8A I, ℓ = 850	5	0,34	4,46
	2	8A I, ℓ = 1150	3	0,45	
	3	10A III, ℓ = 1150	2	0,71	
С 310	1	∅ 8A I, ℓ = 1450	5	0,57	7,00
	2	8A I, ℓ = 1150	6	0,45	
	3	10A III, ℓ = 1150	2	0,71	

АРМАТУРА: КЛАССА А-I, А-III по ГОСТ 5781-82.

1.089.1-1.2-2-137

НАЧ.ОТД. ГРИШИН
 Н.КОНТР. НЕКРИТИН
 ГИП. НЕКРИТИН
 РУК.ГР. ДОМАХИНА
 ИНЖЕНЕР. КОМАРОВА

СЕТКА С308... С310

СТАДИЯ ЛИСТ ЛИСТОВ
 Р 1 1
 ГИПРОНИИЗДРАВ

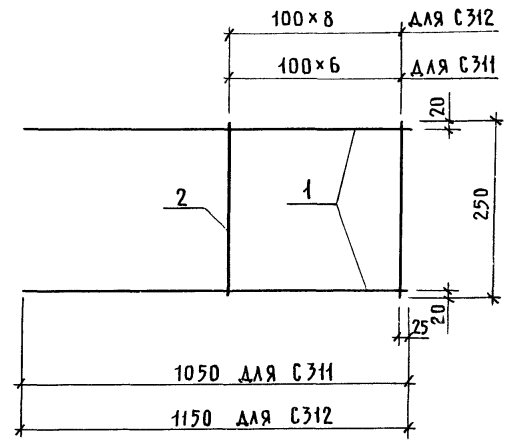

МАРКА СЕТКИ	Поз.	НАИМЕНОВАНИЕ	КОЛ.	МАССА ЕД., КГ	МАССА СЕТКИ, КГ
С 311	1	∅ 14A III, ℓ = 1050	2	1,27	3,23
	2	8A I, ℓ = 250	7	0,10	
С 312	1	∅ 14A III, ℓ = 1150	2	1,39	3,67
	2	8A I, ℓ = 250	9	0,10	

АРМАТУРА: КЛАССА А-I, А-III по ГОСТ 5781-82.

1.089.1-1.2-2-138

ПОДПИСЬ И ДАТА (ВЗАМЕНИТЕЛИ)

НАЧ.ОТД. ГРИШИН
 Н.КОНТР. НЕКРИТИН
 ГИП. НЕКРИТИН
 РУК.ГР. ДОМАХИНА
 ИНЖЕНЕР. КОМАРОВА

СЕТКА С311, С312

СТАДИЯ ЛИСТ ЛИСТОВ
 Р 1 1
 ГИПРОНИИЗДРАВ

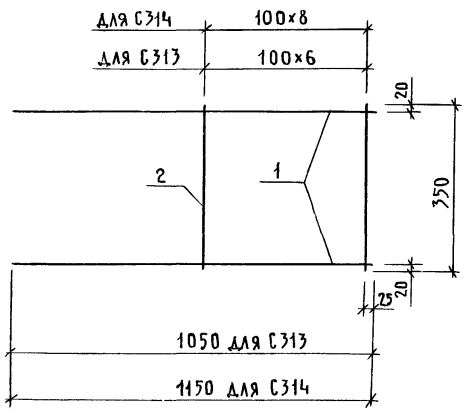

МАРКА СЕТКИ	ПОЗ.	НАИМЕНОВАНИЕ	КОЛ.	МАССА ЕД., КГ	МАССА СЕТКИ, КГ
С 313	1	∅ 14А ^{III} , ℓ = 1050	2	1,27	3,51
	2	8А ^I , ℓ = 350	7	0,14	
С 314	1	∅ 14А ^{III} , ℓ = 1150	2	1,39	4,02
	2	8А ^I , ℓ = 350	9	0,14	

АРМАТУРА: КЛАССА А-I, А-III ПО ГОСТ 5781-82.

1.089.1-1.2-2-139					
ОТД.	ГРИШИН		СТАДИЯ	ЛИСТ	ЛИСТОВ
КОНТР.	НЕКРИТИН		Р		1
ИП.	НЕКРИТИН		СЕТКА С313, С314		
Г.Р.	ДОМАХИНА		ГИПРОНИИЗДРАВ		
ГЕНЕР.	КОМАРОВА				

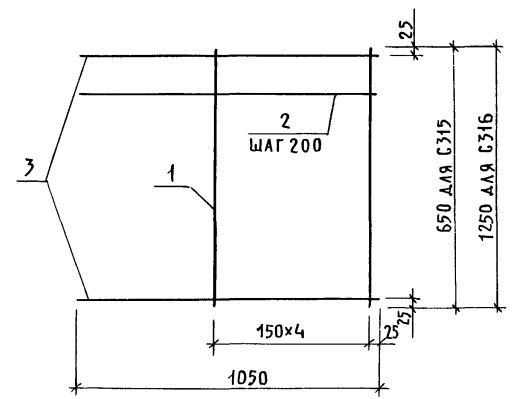

МАРКА СЕТКИ	ПОЗ.	НАИМЕНОВАНИЕ	КОЛ.	МАССА ЕД., КГ	МАССА СЕТКИ, КГ
С 315	1	∅ 8А ^I , ℓ = 650	5	0,26	4,65
	2	8А ^I , ℓ = 1050	2	0,41	
	3	14А ^{III} , ℓ = 1050	2	1,27	
С 316	1	∅ 8А ^I , ℓ = 1250	5	0,49	7,09
	2	8А ^I , ℓ = 1050	5	0,41	
	3	14А ^{III} , ℓ = 1050	2	1,27	

АРМАТУРА: КЛАССА А-I, А-III ПО ГОСТ 5781-82.

ИНВ. 4 ПОЛ. ПОДПИСЬ И ДАТА ВЗАМ. ИНВ. 4

1.089.1-1.2-2-140					
НАЧ.ОТД.	ГРИШИН		СТАДИЯ	ЛИСТ	ЛИСТОВ
Н.КОНТР.	НЕКРИТИН		Р		1
ГИП.	НЕКРИТИН		СЕТКА С315, С316		
РУК.ГР.	НЕКРИТИН		ГИПРОНИИЗДРАВ		
ИНЖЕНЕР	КОМАРОВА				

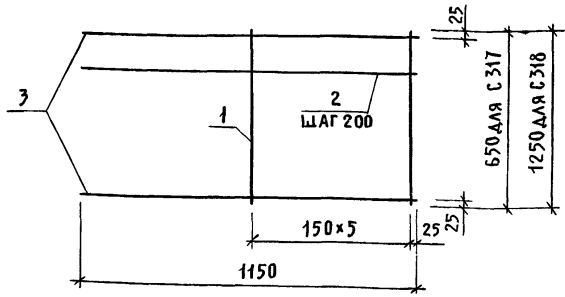

МАРКА СЕТКИ	Поз.	НАИМЕНОВАНИЕ	КОЛ.	МАССА ЕД., КГ	МАССА СЕТКИ, КГ
С 317	1	∅ 8А I, ℓ = 650	6	0,26	5,23
	2	8А I, ℓ = 1150	2	0,45	
	3	14А III, ℓ = 1150	2	1,39	
С 318	1	∅ 8А I, ℓ = 1250	6	0,49	7,99
	2	8А I, ℓ = 1150	5	0,45	
	3	14А III, ℓ = 1150	2	1,39	

АРМАТУРА: КЛАССА А-I, А-III ПО ГОСТ 5781-82.

1.089.1-1.2-2-141

НАЧ. ОТД.	ГРИШИН	<i>[Signature]</i>
Н. КОНТР.	НЕКРИТИН	<i>[Signature]</i>
ГИП	НЕКРИТИН	<i>[Signature]</i>
РУК. ГР.	ДОМАХИНА	<i>[Signature]</i>
ИНЖЕНЕР	КОМАРОВА	<i>[Signature]</i>

СЕТКА С317, С318

СТАДИЯ	ЛИСТ	ЛИСТОВ
Р		
ГИПРОНИИЗДРАВ		

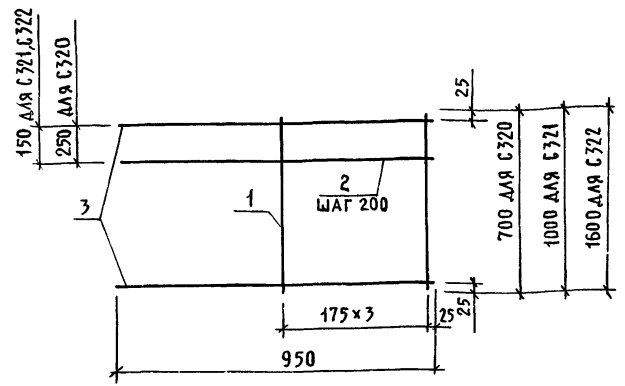

МАРКА СЕТКИ	Поз.	НАИМЕНОВАНИЕ	КОЛ.	МАССА ЕД., КГ	МАССА СЕТКИ, КГ
С 320	1	∅ 8А I, ℓ = 700	4	0,28	3,02
	2	8А I, ℓ = 950	2	0,38	
	3	10А III, ℓ = 950	2	0,59	
С 321	1	∅ 8А I, ℓ = 1000	4	0,40	4,25
	2	8А I, ℓ = 950	4	0,38	
	3	10А III, ℓ = 950	2	0,59	
С 322	1	∅ 8А I, ℓ = 1600	4	0,63	6,32
	2	8А I, ℓ = 950	7	0,38	
	3	10А III, ℓ = 950	2	0,59	

АРМАТУРА: КЛАССА А-I, А-III ПО ГОСТ 5781-82.

1.089.1-1.2-2-142

ИНВ. И ПОДА. ПОДПИСЬ И ДАТА ВЗАИМ. ИНВ. А

НАЧ. ОТД.	ГРИШИН	<i>[Signature]</i>
Н. КОНТР.	НЕКРИТИН	<i>[Signature]</i>
ГИП	НЕКРИТИН	<i>[Signature]</i>
РУК. ГР.	ДОМАХИНА	<i>[Signature]</i>
ИНЖЕНЕР	КОМАРОВА	<i>[Signature]</i>

СЕТКА С320... С322

СТАДИЯ	ЛИСТ	ЛИСТОВ
Р		
ГИПРОНИИЗДРАВ		

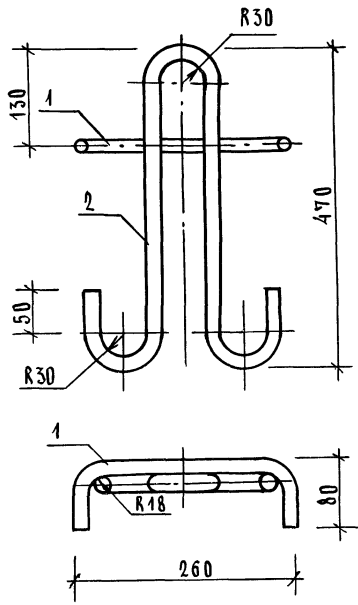

ПОЗ.	НАИМЕНОВАНИЕ	КОЛ.	МАССА ЕД., КГ	МАССА ПЕТАИ, КГ
1	Ø 14 А I , l = 370	1	0,45	1,95
2	Ø 14 А I , l = 1245	1	1,50	

АРМАТУРА: КЛАССА А-I ПО ГОСТ 5781-82.

1.089.1-1.2-2-145

ПЕТАЯ П15

СТАДИЯ	ЛИСТ	ЛИСТОВ
Р		1

ГИПРОНИИЗДРАВ

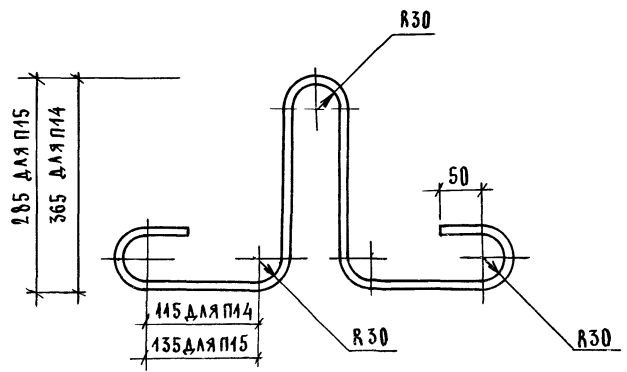

МАРКА ПЕТАИ	НАИМЕНОВАНИЕ	МАССА ПЕТАИ, КГ
П14	Ø 16 А I , l = 1360	2,14
П15	Ø 14 А I , l = 1195	1,44

АРМАТУРА: КЛАССА А-I ПО ГОСТ 5781-82.

1.089.1-1.2-2-146

ПЕТАЯ П14; П15

СТАДИЯ	ЛИСТ	ЛИСТОВ
Р		1

ГИПРОНИИЗДРАВ

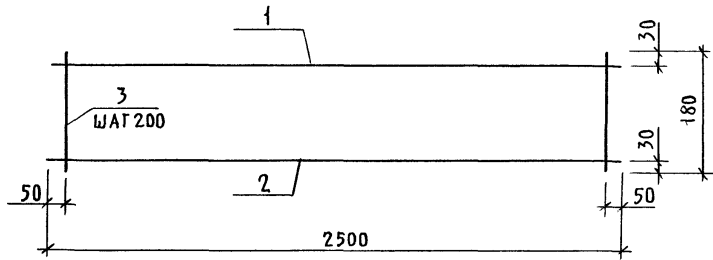

Поз.	НАИМЕНОВАНИЕ	КОЛ.	МАССА ЕД., КГ	МАССА СЕТКИ, КГ
1	Ø 8A III, ℓ = 2500	1	0,99	4,53
2	14A III, ℓ = 2500	1	3,02	
3	6A I, ℓ = 180	13	0,04	

АРМАТУРА: КЛАССА А-I, А-III ПО ГОСТ 5781-82.

1.089.1-1.2-2-143

ИЗВ. И ПОДЛ. ПОДПИСЬ И ЗАКЛЮЧЕНИЕ
 НАЧ.ОТД. Гришин
 Н.КОНТР. НЕКРИТИН
 ГИП НЕКРИТИН
 РУК.ГР. ДОМАХИНА
 ИНЖЕНЕР КОМАРОВА

СТАДИЯ ЛИСТ ЛИСТОВ
 Р 1 1
 СЕТКА С323
 ГИПРОНИИЗДРАВ

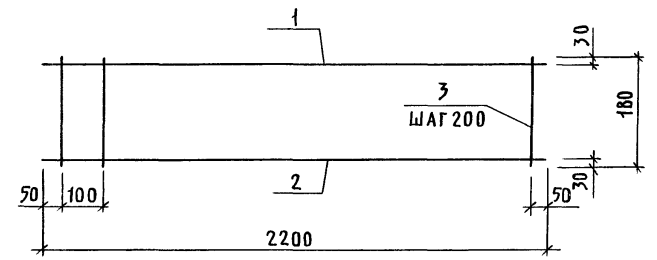

Поз.	НАИМЕНОВАНИЕ	КОЛ.	МАССА ЕД., КГ	МАССА СЕТКИ, КГ
1	Ø 8A III, ℓ = 2200	1	0,87	4,01
2	14A III, ℓ = 2200	1	2,66	
3	6A I, ℓ = 180	12	0,04	

АРМАТУРА: КЛАССА А-I, А-III ПО ГОСТ 5781-82.

1.089.1-1.2-2-144

ИЗВ. И ПОДЛ. ПОДПИСЬ И ЗАКЛЮЧЕНИЕ

НАЧ.ОТД. Гришин
 Н.КОНТР. НЕКРИТИН
 ГИП НЕКРИТИН
 РУК.ГР. ДОМАХИНА
 ИНЖЕНЕР КОМАРОВА

СТАДИЯ ЛИСТ ЛИСТОВ
 Р 1 1
 СЕТКА С324
 ГИПРОНИИЗДРАВ

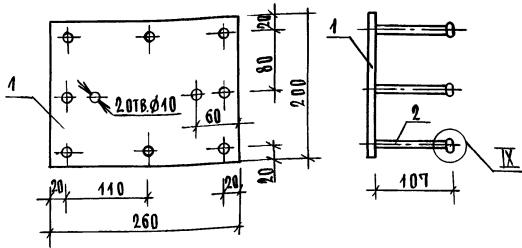

ПОЗ.	НАИМЕНОВАНИЕ	КОЛ.	МАССА ЕД., КГ	МАССА ИЗДЕЛИЯ, КГ
1	ПОЛОГА 200x8 ГОСТ 103-76 В-260 СТ 3 ЛС5 ГОСТ 535-88	1	3,266	3,96
2	Ф10 А В, В=140	8	0,086	

1. АРМАТУРА: КЛАССА А-III ПО ГОСТ 5781-82.
2. УЗЕЛ IX СМ. ДВК. 1.089.1-1.2-2-Д.

1.089.1-1.2-2-147

Ч.ОТД.	ГРИШИН	<i>Gr</i>
КОНТР.	НЕКРИТИН	<i>Ne</i>
ИП.	НЕКРИТИН	<i>Ne</i>
И.Г.Р.	ДОМАХИНА	<i>Do</i>
Д.И.ИИИ	АЛЕКСАНДРОВА	<i>Al</i>

ИЗДЕЛИЕ ЗАКАЗНОЕ МН18

СТАДИЯ	ЛИСТ	ЛИСТОВ
Р		1

ГИПРОНИИЗДРАВ

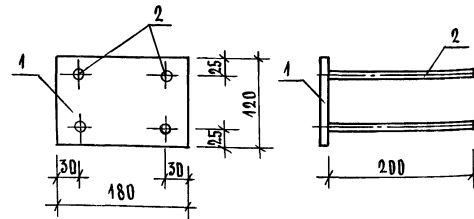

ПОЗ.	НАИМЕНОВАНИЕ	КОЛ.	МАССА ЕД., КГ	МАССА ИЗДЕЛИЯ, КГ
1	ПОЛОГА 120x8 ГОСТ 103-76 В-180 СТ 3 ЛС5 ГОСТ 535-88	1	1,357	1,85
2	Ф10 А В, В=200	4	0,423	

- АРМАТУРА: КЛАССА А-III ПО ГОСТ 5781-82

1.089.1-1.2-2-148

ПОДПИСЬ И ДАТА ВЗАИМНЕН

Ч.ОТД.	ГРИШИН	<i>Gr</i>
Н.КОНТР.	НЕКРИТИН	<i>Ne</i>
ГИП.	НЕКРИТИН	<i>Ne</i>
РЭК.ГР.	ДОМАХИНА	<i>Do</i>
ВЕД. ИИИИ	АЛЕКСАНДРОВА	<i>Al</i>

ИЗДЕЛИЕ ЗАКАЗНОЕ МН18

СТАДИЯ	ЛИСТ	ЛИСТОВ
Р		1

ГИПРОНИИЗДРАВ

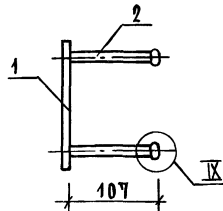
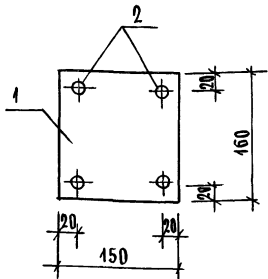

ПОЗ.	НАИМЕНОВАНИЕ	КОЛ.	МАССА ЕД., КГ	МАССА ИЗДЕЛИЯ, КГ
1	ПОЛОСА 150x8 ГОСТ 103-76 СТ 3 ЛСБ ГОСТ 535-88 $\delta=160$	1	1,510	1,85
2	$\phi 10$ А II, $\delta=140$	4	0,086	

1. АРМАТУРА: КЛАССА А-II ПО ГОСТ 5781-82.
2. УЗЕЛ IX СМ. ДОК. 1.089.1-1.2-2-Д.

1.089.1-1.2-2-149

ИЗДЕЛИЕ ЗАКЛАДНОЕ МН20

СТАДИЯ	ЛИСТ	ЛИСТОВ
Р		1

ГИПРОНИИЗДРАВ

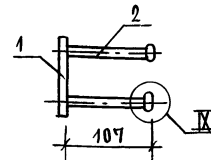
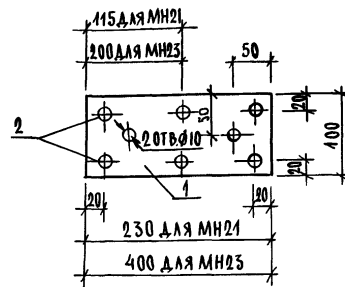

МАРКА ИЗДЕЛИЯ	ПОЗ.	НАИМЕНОВАНИЕ	КОЛ.	МАССА ЕД., КГ	МАССА ИЗДЕЛИЯ, КГ
МН24	1	ПОЛОСА 100x8 ГОСТ 103-76 СТ 3 ЛСБ ГОСТ 535-88 $\delta=230$	1	1,444	1,96
	2	$\phi 10$ А II, $\delta=140$	6	0,086	
МН25	1	ПОЛОСА 100x8 ГОСТ 103-76 СТ 3 ЛСБ ГОСТ 535-88 $\delta=400$	1	2,512	3,05
	2	$\phi 10$ А II, $\delta=140$	6	0,086	

1. АРМАТУРА: КЛАССА А-II ПО ГОСТ 5781-82.
2. УЗЕЛ IX СМ. ДОК. 1.089.1-1.2-2-Д.

1.089.1-1.2-2-150

ИЗДЕЛИЕ ЗАКЛАДНОЕ
МН24, МН25

СТАДИЯ	ЛИСТ	ЛИСТОВ
Р		1

ГИПРОНИИЗДРАВ

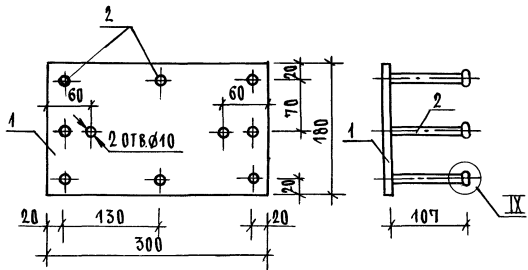

ПОЗ.	НАИМЕНОВАНИЕ	КОЛ.	МАССА ЕД., КГ	МАССА ИЗДЕЛИЯ, КГ
1	ПОЛОГА 180x8 ГОСТ 105-76 СТ 3 по ГОСТ 535-81 $\rho=300$	1	3,390	4,08
2	$\phi 10$ А II; $\rho=140$	8	0,086	

- Арматура: класс А-II по ГОСТ 5781-82.
- Узел IX см. д.вк. 1.089.1-4.2-2-Д.

1.089.1-4.2-2-151

И.О.Д.	ГРИШИН	<i>[Signature]</i>
И.КОНТР.	НЕКРИТИН	<i>[Signature]</i>
ИП	НЕКРИТИН	<i>[Signature]</i>
УК.ГР.	ДОМАХИНА	<i>[Signature]</i>
Е.Д. ИЛИ	АЛЕКСАНДРОВА	<i>[Signature]</i>

ИЗДЕЛИЕ ЗАКЛАДНОЕ МН22

СТАДИЯ	АНГТ	АНГТОВ
Р	1	1
ГИПРОНИИЗДРАВ		

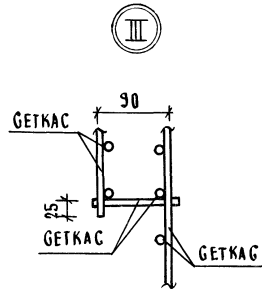
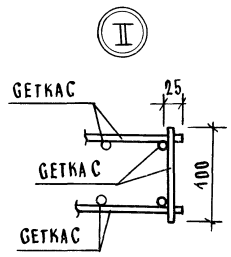
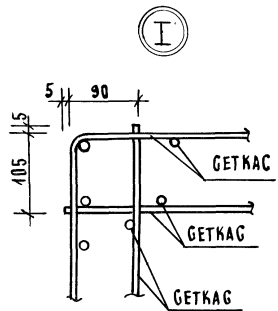

1.089.1-4.2-2-Д

И.О. ПОДАТЬ И ДАТА ВЗАМЕНИ

И.О.Д.	ГРИШИН	<i>[Signature]</i>
И.КОНТР.	НЕКРИТИН	<i>[Signature]</i>
ИП	НЕКРИТИН	<i>[Signature]</i>
УК.ГР.	ДОМАХИНА	<i>[Signature]</i>
ИЛИ	КОМАРОВА	<i>[Signature]</i>

УЗЕЛ I ... VII, IX, XV

СТАДИЯ	АНГТ	АНГТОВ
Р	1	3
ГИПРОНИИЗДРАВ		

IV

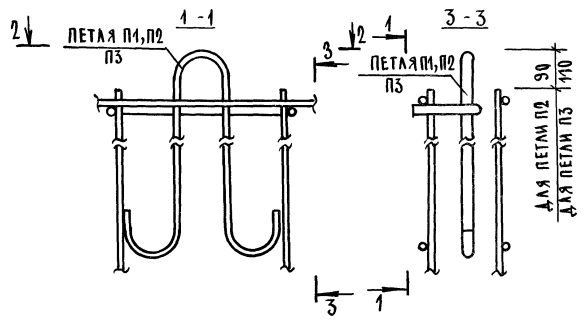

2-2

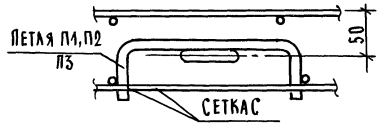

III

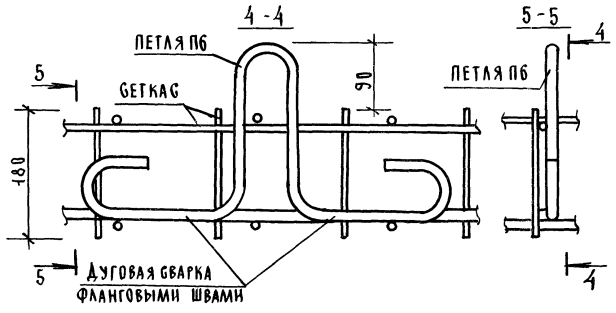

V

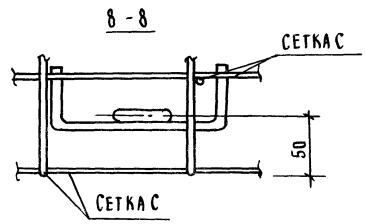
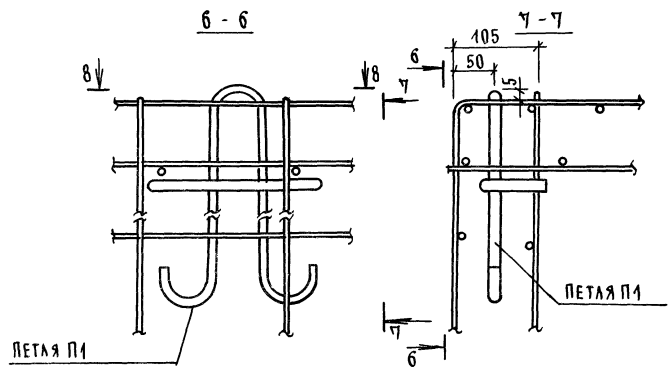

1.089.1-1.2-2-Д	ЛИСТ 2
-----------------	-----------

VI

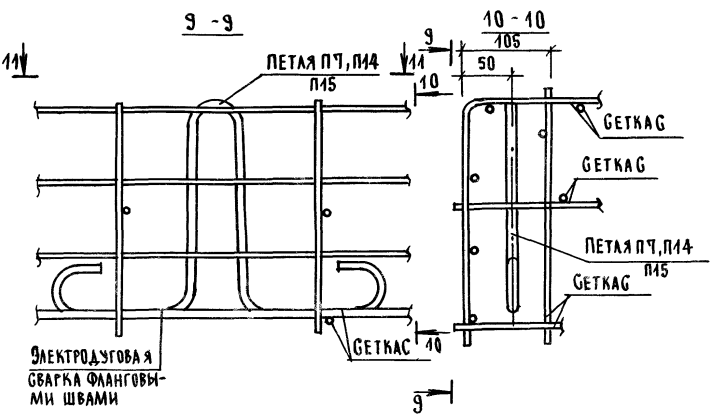

VII

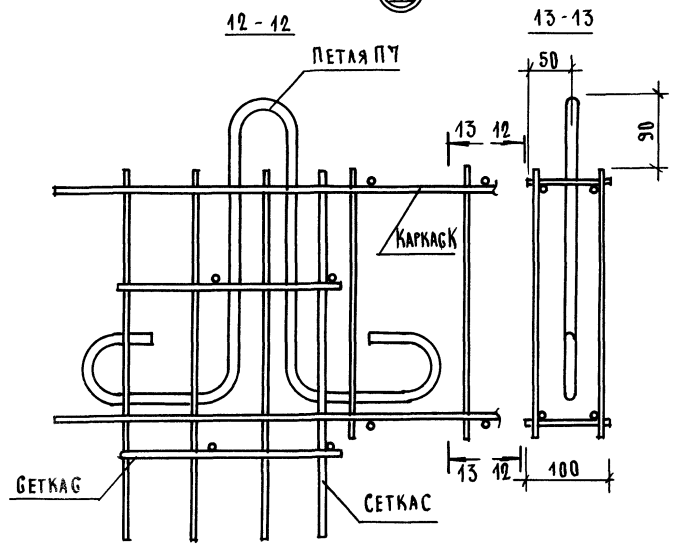

11-11

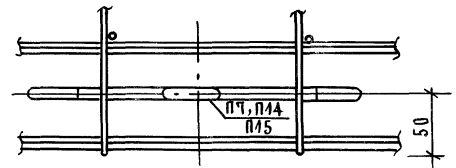

IX

РИС. 1



РИС. 2



РИС. 3

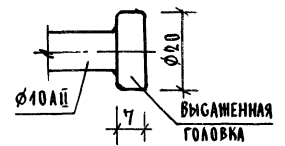
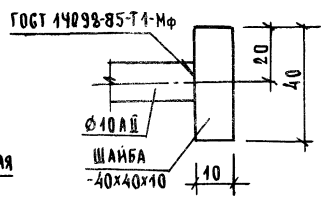
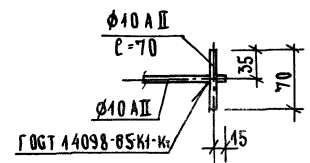

УЗЕЛ IX	УСЛОВИЕ ИСПОЛНЕНИЯ
РИС. 1	ПРИ НАЛИЧИИ ОБОРУДОВАНИЯ ДЛЯ ВЫСАЖИВАНИЯ ГОЛОВОК
РИС. 2	ПРИ ОТСУТСТВИИ ОБОРУДОВАНИЯ ДЛЯ ВЫСАЖИВАНИЯ ГОЛОВОК
РИС. 3	ГОЛОВКА