

ТИПОВЫЕ КОНСТРУКЦИИ, ИЗДЕЛИЯ И УЗЛЫ ЗДАНИЙ И СООРУЖЕНИЙ

СЕРИЯ 1.189-6

БЛОКИ ЖЕЛЕЗОБЕТОННЫЕ ШАХТ ЛИФТОВ

ДЛЯ ЖИЛЫХ ЗДАНИЙ ДО 9 ЭТАЖЕЙ

С ВЫСОТОЙ ЭТАЖА 2,8 м

ВЫПУСК 3/82

**ЭЛЕМЕНТЫ ЖЕЛЕЗОБЕТОННЫХ ШАХТ ПАССАЖИРСКИХ ЛИФТОВ
С ПРОТИВОВЕСОМ СЗАДИ КАБИНЫ**

РАБОЧИЕ ЧЕРТЕЖИ

Госстрой СССР
ЦЕНТРАЛЬНЫЙ ИНСТИТУТ ТИПОВОГО ПРОЕКТИРОВАНИЯ
Свердловский филиал

620062, г. Свердловск-62, ул. Чебышева, 4

Заказ № 2176 Изд. № 19412 тираж 200

Сдано в печать 24.03 1987 г. цена 2-05

ТИПОВЫЕ КОНСТРУКЦИИ, ИЗДЕЛИЯ И УЗЛЫ ЗДАНИЙ И СООРУЖЕНИЙ

СЕРИЯ 1.189-6

БЛОКИ ЖЕЛЕЗОБЕТОННЫЕ ШАХТ ЛИФТОВ

ДЛЯ ЖИЛЫХ ЗДАНИЙ ДО 9 ЭТАЖЕЙ

С ВЫСОТОЙ ЭТАЖА 2,8 м

ВЫПУСК 3/82

**ЭЛЕМЕНТЫ ЖЕЛЕЗОБЕТОННЫХ ШАХТ ПАССАЖИРСКИХ ЛИФТОВ
С ПРОТИВОВЕСОМ СЗАДИ КАБИНЫ**

РАБОЧИЕ ЧЕРТЕЖИ

РАЗРАБОТАНЫ ЦНИИЭПЖИЛИЩА

РУК. ОТД. ПРОЕКТНЫХ РАБОТ

ГЛ. ИНЖ. ОТДЕЛЕНИЯ

ГЛ. КОНСТР. ОТДЕЛЕНИЯ

НАЧ. ОТДЕЛА №24

ГЛ. ИНЖ. ПРОЕКТА

СОГЛАСОВАНЫ ГИПРОСТРОИМАШ
МИНСТРОЙДОРМАША СССР

ГЛ. ИНЖ. ИНСТИТУТА

 А. И. КРИППА

 Н. А. ДЫХОВИЧНАЯ

 Б. Н. СМЕРНОВ

Н. Б. РОСИНСКИЙ

Ю. М. ВЕЛЛЕР

 В. М. БУЗИНОВ

УТВЕРЖДЕНЫ И ВВЕДЕНЫ В ДЕЙСТВИЕ

ГОСГРАЖДАНСТРОЕМ

С 1 ФЕВРАЛЯ 1984 Г.

ПРИКАЗ ОТ 30 ДЕКАБРЯ 1983 Г. №428

ОБОЗНАЧЕНИЕ	СОДЕРЖАНИЕ	СТР
1.189-6.3/82-000000Т	ТЕХНИЧЕСКОЕ ОПИСАНИЕ	3
1.189-6.3/82-000000Д1	СХЕМА РАСПОЛОЖЕНИЯ БЛОКОВ. ДЕТАЛИ, УЗЛЫ А, Б, В	7
1.189-6.3/82-10 000	БЛОК СРЕДНИЙ (ШЛС 28-32, ШЛС 28-32А)	10
1.189-6.3/82-20 000	БЛОК НИЖНИЙ ШЛН 14-32	14
1.189-6.3/82-30 000	БЛОК ВЕРХНИЙ ШЛВ 9-32	17
1.189-6.3/82-40 000	ПЛИТА ПЕРЕКРЫТИЯ (ПЛ 19.18-32, ПЛ 19.18-32А)	20
1.189-6.3/82-50 000	ТУМБА ТЛ 5-32	22
1.189-6.3/82-000000Д2	УЗЛЫ 1... 10	23
1.189-6.3/82-11000	БЛОК АРМАТУРНЫЙ АБ-1	27
1.189-6.3/82-21000	БЛОК АРМАТУРНЫЙ АБ-2	33
1.189-6.3/82-31000	БЛОК АРМАТУРНЫЙ АБ-3	36
1.189-6.3/82-41000	БЛОК АРМАТУРНЫЙ АБ-4	39
1.189-6.3/82-11100	СЕТКА (С-1, С-2, С-3)	40
1.189-6.3/82-11200	СЕТКА (С-4, С-5, С-6)	41
1.189-6.3/82-11300	СЕТКА (С-7, С-8, С-9)	42
1.189-6.3/82-11400	КАРКАС (К-1; К-2)	43

ОБОЗНАЧЕНИЕ	СОДЕРЖАНИЕ	СТР.
1.189-6.3/82-11 500	КАРКАС (К-3, К-4, К-5)	44
1.189-6.3/82-41 100	КАРКАС К-6	45
1.189-6.3/82-10 100	ИЗДЕЛИЕ ЗАКЛАДНОЕ (М-1, М-2, М-3, М-11)	46
1.189-6.3/82-10 100СБ	ИЗДЕЛИЕ ЗАКЛАДНОЕ (М-1, М-2, М-3, М-11) СБОРОЧНЫЙ ЧЕРТЕЖ.	47
1.189-6.3/82-10 200	ИЗДЕЛИЕ ЗАКЛАДНОЕ (М-4, М-5, М-8, М-9, М-10)	48
1.189-6.3/82-10 200СБ	ИЗДЕЛИЕ ЗАКЛАДНОЕ (М-4, М-5, М-8, М-9, М-10) СБОРОЧНЫЙ ЧЕРТЕЖ.	49
1.189-6.3/82-11 600	ИЗДЕЛИЕ ЗАКЛАДНОЕ (М-6, М-6А, М-7)	50
1.189-6.3/82-11 001	ПЕТЛЯ СТРОПОВОЧНАЯ (П-1, П-2, П-3)	51
1.189-6.3/82-41 001	ПЕТЛЯ СТРОПОВОЧНАЯ П-4	51
1.189-6.3/82-000000С	ВЕДОМОСТЬ РАСХОДА СТАЛИ	52

ВНУТР. ПОДПИСЬ И ДАТА ВЗАИМ. ЧЕРТ.

И.КОНТРОЛЬ	ВЕЛЕР	12.83
НАЧ. ОТД.	РОСИНСКИЙ	12.83
И.А.ИЖ.ОТД.	ПАЛЬМАН	12.83
И.А.ИЖ.ПР.	ВЕЛЕР	12.83
РУК. ГРУП.	ПАЛЕЕС	12.83
ПРОВЕРКА	ПАЛЕЕС	12.83
РАЗРАБОТ.	ШУМИЛОВА	12.83

1.189-6.3/82-00 000

СОДЕРЖАНИЕ

СТАДИЯ ИЛИ ЛИСТ ЛИСТОВ

Р 1

ЦНИИЭП ЖИЛИЩА

1. Вводная часть

Входящие в состав „Общесоюзного строительного каталога типовых конструкций и изделий для всех видов строительства“ рабочие чертежи серии 1.189-6 „Блоки железобетонные шахт лифтов для жилых зданий до 9 этажей с высотой этажа 2,8 м, выпуск 3/82 „Элементы железобетонных шахт пассажирских лифтов с противовесом сзади кабины“ разработаны на основании задания, утвержденного Управлением по жилищному строительству Госгражданстроя 17.02.1981 г., в соответствии с требованиями ГОСТ 17538-82 „Конструкции и изделия железобетонные для шахт лифтов жилых зданий. Технические условия“.

В рабочих чертежах настоящего выпуска армирование блоков шахт лифтов откорректировано в части повышения расчетного сопротивления арматурной стали согласно изменениям и дополнениям главы СНиП II-21-75, введенным в действие с 1 июля 1981 г. (постановление Госстроя СССР от 11.05.1981 г. № 67) с целью сокращения расхода стали изменена конструкция закладных изделий блоков шахт лифтов.

Разработка настоящего выпуска выполнена с учетом требований следующих документов: СНиП II-21-75; ГОСТ 10922-75; ГОСТ 14098-68; СН 393-78; „Руководство по проектированию бетонных и железобетонных конструкций из тяжелого бетона (без предварительного напряжения)“, ЦНИИпромзданий и НИИЖБ. 1978 г.; „Руководство по конструированию бетонных и железобетонных конструкций из тяжелого бетона (без предварительного напряжения)“, Ленинградский Промстройпроект, ЦНИИпромзданий и НИИЖБ, 1978 г., АТ-6.00-001 „Альбом заданий на проектирование строительной части лифтовых установок (стандартных конструкций)“, ЦПКБ Союзлифтмаш, 1979 г.

Рабочие чертежи серии 1.189-6, выпуск 3/82 согласованы ЦПКБ ВП „Союзлифтмаш“ Минстройдормаша СССР (письмо от 16.07.1983 г. № 04-12/605) и институтом Гипростроммаш Минстройдормаша СССР.

Железобетонные блоки шахт лифтов, приведенные в настоящем выпуске, предназначены для применения в жилых зданиях, строящихся в обычных условиях.

2. Технические требования

2.1. Основные параметры и размеры

Настоящий комплект рабочих чертежей разработан для шахт пассажирских лифтов грузоподъемностью 320 кг с противовесом сзади кабины и скоростью движения 0,71 м/с (ГОСТ 5746-61^{*)}).

В комплект сборных элементов шахты лифта входят:
 Объемные блоки средние ШАС 28-32 (ШАС 28-32А) высотой на этаж (по количеству этажей в здании);
 Объемный блок нижний ШАН 14-32;
 Объемный блок верхний ШАВ 9-32;
 Плита перекрытия над шахтой лифта ПЛ 19.18-32 (ПЛ 19.18-32А);
 Тумбы под буферы кабины лифта ТА 5-32 (2 шт.).

Блок ШАС 28-32 и плита ПЛ 19.18-32 предназначены для варианта примыкания шахты лифта к стенам машинного помещения справа от входа в машинное помещение. Блок ШАС 28-32А и плита ПЛ 19.18-32А - для варианта примыкания шахты лифта к стенам машинного помещения слева.

Конструкция шахты лифта обеспечивает требование ГОСТ 17538-82 о минимальном пределе огнестойкости в 1 ч.

2.2 Антикоррозионная защита

Закладные изделия готовых сборных элементов следует защищать от коррозии масляными или синтетическими грунтовками.

2.3 Маркировка

Маркировка сборных изделий шахт лифтов выполняется в соответствии с требованиями ГОСТ 23009-78 и указаниями ГОСТ 17538-82.

Марка изделия состоит из буквенно-цифровых групп, разделенных дефисом.

И. КОНТР.	ВЕЛЕР	<i>Велер</i>	12.83	1.189-6.3/82-00 0000	СТАДИЯ	ЛИСТ	ЛИСТОВ
НАЧ. ОТА	РОСИНКОВ	<i>Росинков</i>	12.83				
НАИЖ. ОТА	ПАЛЬМАН	<i>Пальман</i>	12.83	Техническое ОПИСАНИЕ	Р	1	4
НАИЖ. ПР	ВЕЛЕР	<i>Велер</i>	12.83				
РУК. ГРУП	ПАЛЕЕС	<i>Палеес</i>	12.83				
ПРОВЕР.	ПАЛЕЕС	<i>Палеес</i>	12.83				
РАЗРАБ.	ВЕЛЕР	<i>Велер</i>	12.83	ЦНИИЭП жилища			

Первая группа содержит обозначение типа конструкции и ее номинальные размеры в дециметрах (для блоков и тумбы - высоту, для плит перекрытия - длину и ширину). Буквенные индексы для нижнего блока - ШАН, для среднего - ШЛС, для верхнего - ШЛВ, для плиты перекрытия - ПЛ, для тумбы - ТЛ. Во второй группе приводят грузоподъемность лифта в десятках килограммов (для рассматриваемого случая - 32).

Пример маркировки сборного изделия шахты лифта ШАН 14-32" расшифровывается следующим образом; ШАН - нижний объемный блок шахты лифта, 14 - высота блока в дм, 32 - грузоподъемность лифта в десятках кг.

Маркировочные надписи наносятся на внутренней поверхности блока, расположенной сзади кабины лифта, а также на верхних поверхностях плит перекрытия и на боковых поверхностях тумб.

3. УКАЗАНИЯ ПО ИЗГОТОВЛЕНИЮ

Все сборные элементы шахт лифтов изготавливаются из тяжелого бетона марки 200 и армируются пространственными арматурными блоками, предварительно собираемыми на кондукторах из плоских сеток и каркасов. Монтажные петли привариваются или привязываются к сеткам пространственного арматурного блока.

Арматурные сетки выполняются из обыкновенной проволоки периодического профиля $\phi 5$ класса ВР-1 (ГОСТ 6727-80), арматурные каркасы - из $\phi 5$ ВР1 и стержневой горячекатаной арматуры периодического профиля $\phi 8$ класса А-III (ГОСТ 5781-82).

Закладные изделия выполняются из полосовой стали и прокатных уголков из углеродистой стали, марка стали ВСтЗп6 (в соответствии с таблицей приложения 4 снп П П-21-75 - как для закладных изделий, рассчитываемых на усилия от динамических и многократно повторяющихся нагрузок). Размеры плоских элементов закладных изделий назначены с учетом требований АТ-6.00-001 и модульной системы размеров закладных изделий, принятой для унифицированных сварных и штампованных закладных изделий (кратность 30мм). Анкерные стержни закладных изделий - из стержневой горячекатаной арматуры периодического профиля $\phi 10$ класса А-III (ГОСТ 5781-82).

Монтажные петли выполняются из стержневой горячекатаной гладкой арматуры класса А-I марок ВСтЗпс 2 и ВСтЗсп 2. Применение стали марки ВСтЗпс 2 для изготовления петель сборных элементов шахт лифтов, транспортируемых и монтируемых при температуре -40°C и ниже, не допускается.

Сталь, применяемая для изготовления сеток, каркасов и закладных изделий, должна иметь гарантию свариваемости.

Изготовление объемных блоков предусматривается в проектом положении на специальных установках с применением жесткого внутреннего вкладыша. Изготовление плит перекрытия над шахтами лифтов и тумб под буферы кабин - в горизонтальных формах. Формовочное оборудование и технология изготовления должны обеспечить проектное положение пространственного арматурного блока и закладных изделий.

Изготовление сеток и каркасов производится контактной точечной электросваркой, приварка анкеров закладных изделий - дуговой сваркой под слоем флюса.

Точность изготовления сборных железобетонных изделий шахт лифтов, а также качество поверхностей и внешний вид конструкций должны соответствовать требованиям раздела 2 ГОСТ 17538-82.

С особой точностью должна быть выполнена фиксация закладных изделий для крепления направляющих кабины, противовеса, дверей шахты, а также изделий, обеспечивающих точную стыковку блоков. Соответствующие закладные изделия М1-М5 и М8-М10 фиксируются на наружной опалубке формовочной установки. Закладные изделия М6 и М7, находящиеся в передней стенке блока шахты лифта, фиксируются анкерными стержнями на сетках пространственного арматурного блока. Остальные закладные изделия М6 фиксируются анкерными стержнями на каркасах КЗ-К5.

Отклонения положения закладных изделий от указанного в рабочих чертежах не должны превышать в плоскости грани конструкции - 10мм, из плоскости грани конструкции - 1мм (для закладных изделий для крепления направляющих) и 3мм (для всех прочих закладных изделий).

По согласованию с организацией, осуществляющей монтаж лифтов, блоки могут изготавливаться без закладных изделий

ИНВ. № ПОДЛ. ПОДПИСЬ И ПАТА ВЗАМ. ЧИВ-Н

для крепления лифтового оборудования (м4, м5, м8-м10) в случае выполнения указанных креплений распорными дюбелями. Аналогичным образом закладные изделия м6 на боковых стенках, предназначенные для установки брусьев под настилы, с которых выполняется монтаж оборудования лифта, могут быть заменены нишами.

Поставляемые потребителю сборные железобетонные элементы шахт лифтов должны иметь заводскую готовность, соответствующую требованиям ГОСТ 17538-82. Поставка потребителю изделий шахт лифтов может производиться после достижения бетоном не менее 70% прочности от его проектной марки по прочности на сжатие в соответствии с требованиями ГОСТ 13015.1-81 при условии, что завод-изготовитель гарантирует достижение бетоном проектной прочности в возрасте 28 суток.

4. ПРАВИЛА ПРИЕМКИ

Приемка конструкций шахт лифтов - в соответствии с указаниями раздела 4 ГОСТ 17538-82.

5. МЕТОДЫ КОНТРОЛЯ

Методы контроля и испытаний элементов сборных железобетонных шахт лифтов - в соответствии с указаниями, содержащимися в разделе 5 ГОСТ 17538-82.

6. ТРАНСПОРТИРОВАНИЕ И ХРАНЕНИЕ

Сборные железобетонные блоки и плиты перекрытия шахт лифтов складировать и транспортировать в рабочем положении. Более подробные указания по складированию и транспортированию сборных элементов шахт лифтов - см. раздел 6 ГОСТ 17538-82.

7. УКАЗАНИЯ ПО МОНТАЖУ.

Монтаж шахты лифта выполняется с опережением монтажа примыкающих конструкций здания не более, чем на один блок. Для подъема блоков шахт лифтов применяются траверсы с вертикальными стропами. После установки блока в проектное положение монтажные петли должны быть срезаны.

Точный монтаж блоков шахт лифтов обеспечивается с помощью фиксирующих стыковочных устройств.

Горизонтальные стыки между блоками зачеканиваются жестким пескобетоном марки 200 с установкой упорных досок с одной стороны шва. При этом необходимо обращать особое внимание на тщательное заполнение швов.

Шахта лифта по всей своей высоте должна быть отделена от окружающих конструкций здания. В уровне каждого перекрытия по контуру шахты необходимо обеспечить зазор шириной 20 мм, заполняемый специальными упругими (звукоизолирующими) прокладками. ОпираНИЕ на шахту лифта (или жесткое примыкание к ней) смежных элементов конструкций здания категорически запрещается!

Нижний блок шахты лифта, предназначенный для установки в грунт, должен иметь гидроизоляционное покрытие, характер которого определяется в процессе проектирования здания применительно к конкретным условиям строительства.

Имя, № подл, Подпись и дата (взам. инв. №)

1.189-6.3/82-00 000ТО

Лист
3

8. НОМЕНКЛАТУРА

ОБОЗНАЧЕНИЕ	МАРКА ИЗДЕЛИЯ	ЭСКИЗ	Н, мм	РАСХОД МАТЕРИАЛОВ			МАССА ИЗДЕЛИЯ, кг
				БЕТОН, м ³	СТАЛЬ, кг		
					НАТУРАЛЬН	ПРИВЕРК АЗ	
1.189 - 6.3/82 - 10 000 -01	ШЛС 28-32 ШЛС 28-32А		2780	1,86	73,8	93,8	4650
1.189 - 6.3/82-20 000	ШЛН 14-32		1400	1,021	35,4	37,8	2550
1.189 - 6.3/82-30 000	ШЛВ 9-32		930	0,67	26,3	32,0	1680
1.189 - 6.3/82-50 000 -01	ПЛ 19.18-32 ПЛ 19.18-32А		200	0,66	35,5	49,9	1650
1.189 - 6.3/82 -50 000	ТЛ 5-32		520	0,033	3,3	3,6	82,5

Инв. № подл. Подпись и дата, взамен инв. №

1.189 - 6.3 /82 - 00 0000

Лист

4

ПЛАН ШАХТЫ

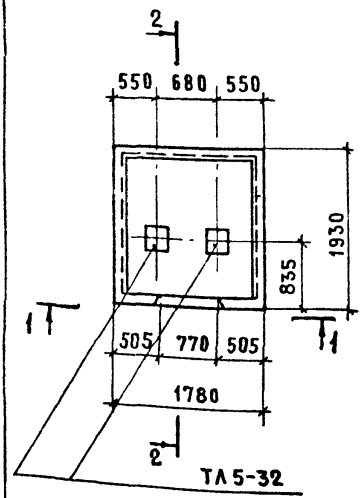

1-1

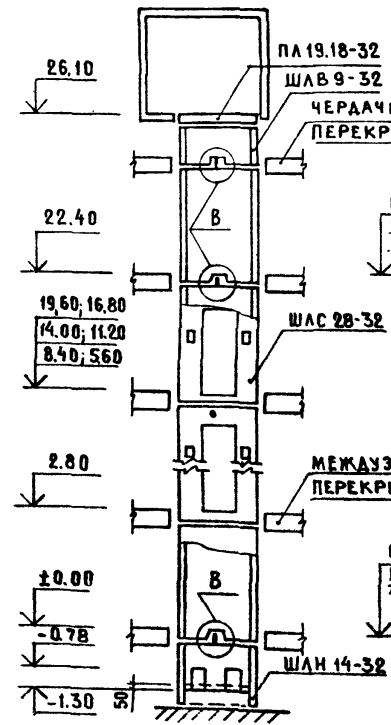

2-2

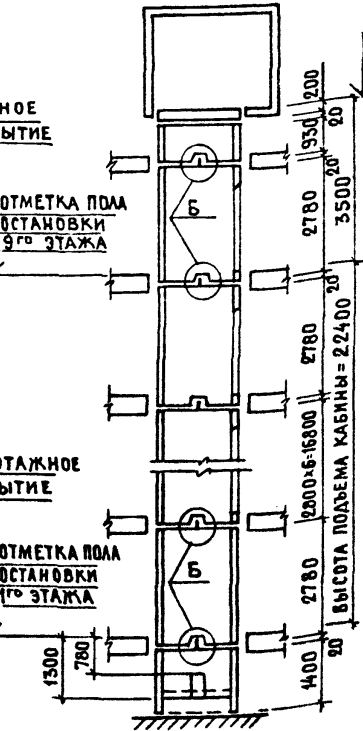

ДЕТАЛЬ ОГРАЖДЕНИЯ ОТВЕРСТИЙ ПЛИТЫ ПЕРЕКРЫТИЯ ПЛ19.18-32

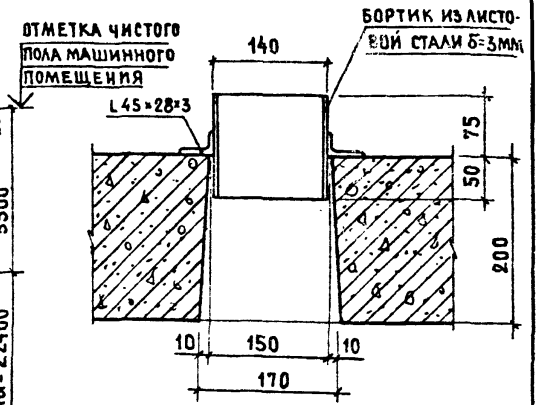

ДЕТАЛЬ КАНАЛА ДЛЯ СКРЫТОЙ ПРОКЛАДКИ ЭЛЕКТРОПРОВОДКИ

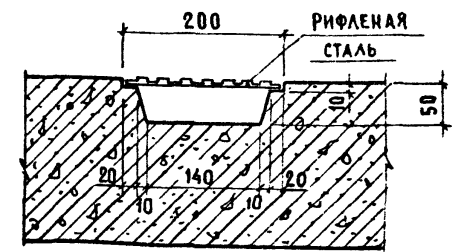

ИНВ. № ПОЛА, ПОДПИСЬ И ДАТА ВЗАМ. РИВ. №

И. КОНТР.	БЕЛЛЕР	1.12.82
И. АН. ОТА	РОСИНСКИЙ	12.82
И. АН. ОТА	ПАЛЬМАН	12.82
И. АН. ПР	БЕЛЛЕР	12.82
Р. К. ГРУП	ПАЛЕЕС	06.83
ПРОВЕР.	БЕЛЛЕР	12.82
РАЗРАБ.	ПАЛЕЕС	06.83

1.189-6.3/82- 00 000 Д1

СХЕМА РАСПОЛОЖЕНИЯ БЛОКОВ, ДЕТАЛИ, УЗЛЫ А; Б; В.

СТАДИЯ	ЛИСТ	ЛИСТОВ
Р	1	3

ЦНИИЭП ЖИЛИЩА

Б

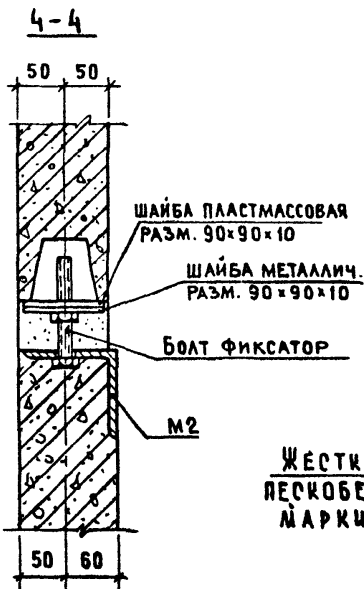
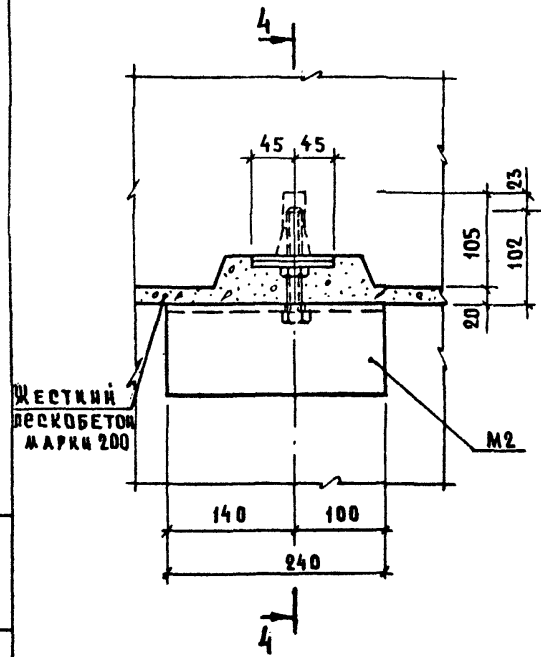

В

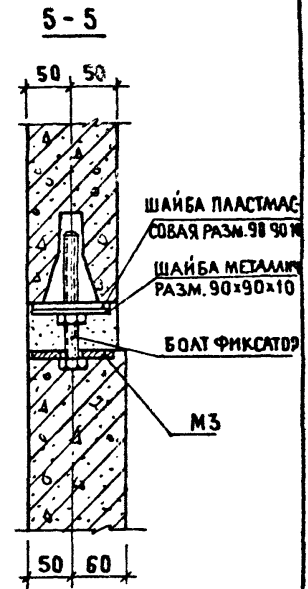
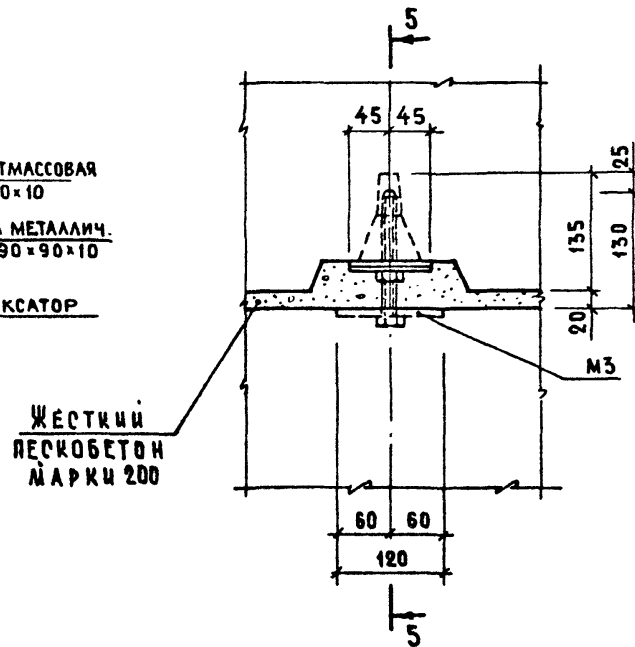

ИНВ. № ПОДА / ПОДПИСЬ И ДАТА / Б.З.А.М. Р.Н.В. №

1.189-6.3/82-0000041

ЛИСТ 3



Рис. 1



Рис 2

Остальное см. Рис 1

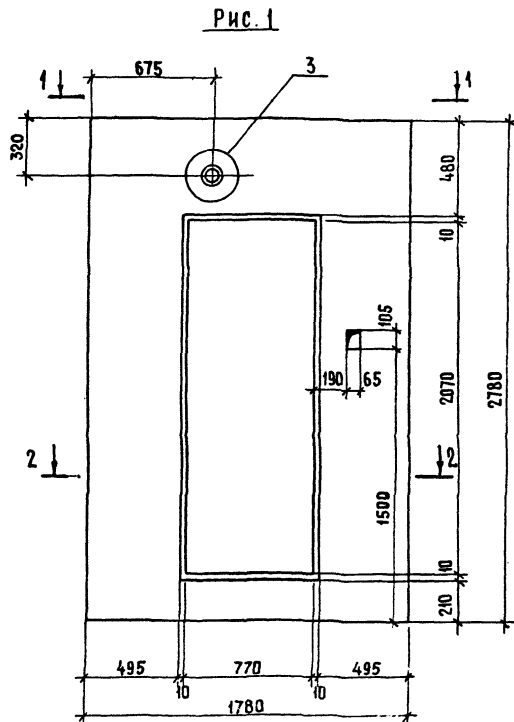
ИНВ. №, ПОДАТ. ПОДПИСЬ И ДАТА, ВЗАИМ. ИНВ. №

ФОРМАТ	ЗОНА	ПОЗ	ОБОЗНАЧЕНИЕ	НАИМЕНОВАНИЕ	КОЛ.	ПРИМЕЧАНИЕ
				ДОКУМЕНТАЦИЯ		
A3			1.189-6.3/82-00 000T0	ТЕХНИЧЕСКОЕ ОПИСАНИЕ		
A3			1.189-6.3/82-00 000BPC	ВЕДОМОСТЬ РАСХОДА СТАЛИ		
A3			1.189-6.3/82-00 000 Д2	УЗЛЫ 1... 10		
				1.189-6.3/82-10 000		ШАС 28-32
				СБОРОЧНЫЕ ЕДИНИЦЫ		
A3	1		1.189-6.3/82-11 000	БЛОК АРМАТУРНЫЙ АБ-1	1	
A3	2		1.189-6.3/82-10 100	ИЗДЕЛИЕ ЗАКАДНОЕ М-1	1	
A3	3		1.189-6.3/82-10 100-01	ИЗДЕЛИЕ ЗАКАДНОЕ М-2	1	
A3	4		1.189-6.3/82-10 100-02	ИЗДЕЛИЕ ЗАКАДНОЕ М-3	1	
A3	5		1.189-6.3/82-10 200	ИЗДЕЛИЕ ЗАКАДНОЕ М-4	2	
A3	6		1.189-6.3/82-10 200-01	ИЗДЕЛИЕ ЗАКАДНОЕ М-5	2	
				МАТЕРИАЛЫ		
				БЕТОН М 200	1,856	М ³
				1.189-6.3/82-10 000-01		ШАС 28-32А
				(ТОЖЕ, КАК ДЯЯ		
				1.189-6.3/82-10 000)		
				РАЗЛИЧИЕ ИСПОЛНЕНИЙ 1.189-6.3/82-10 000 "		
				1.189-6.3/82-10 000-01 ПО СБОРОЧНОМУ		
				ЧЕРТЕЖУ.		

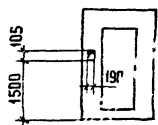
ОБОЗНАЧЕНИЕ	МАРКА	РИС	И. КОНТР.	ВЕЛДЕР	ПОДП.	12.83
1.189-6.3/82-10 000	ШАС 28-32	1	НАЧ. ОТД.	РОСИНСКИЙ	<i>[Signature]</i>	12.83
			СА. ИНЖ. ОТД.	ПАЛЬМАН	<i>[Signature]</i>	12.83
			СА. ИНЖ. ПР.	ВЕЛДЕР	<i>[Signature]</i>	12.83
-01	ШАС 28-32А	2	РУК. ГРУП.	ПАЛЕЕС	<i>[Signature]</i>	12.83
			ПРОВЕР.	ВЕЛДЕР	<i>[Signature]</i>	12.83
			РАЗРАБ.	ШУМИЛОВА	<i>[Signature]</i>	12.83

1.189-6.3/82-10 000		
БЛОК СРЕДНИЙ	СТАДИЯ	МАССА
(ШАС 28-32, ШАС 28-32А)	Р	4650
	ЛИСТ 1	ЛИСТОВ 4
	ЦНИИЭП ЖИЛИЩА	

1 - 1

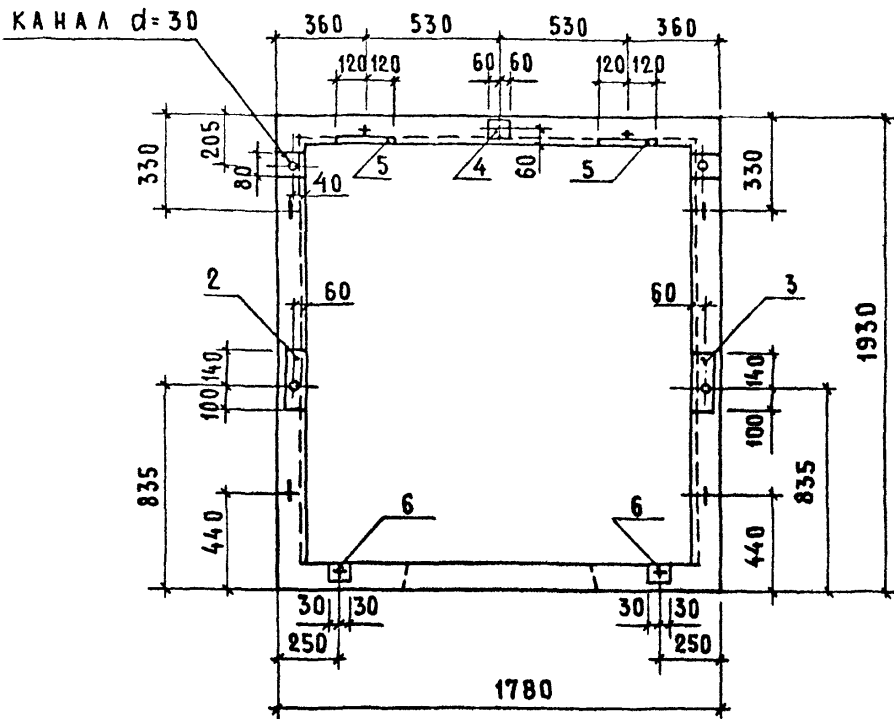

2 - 2

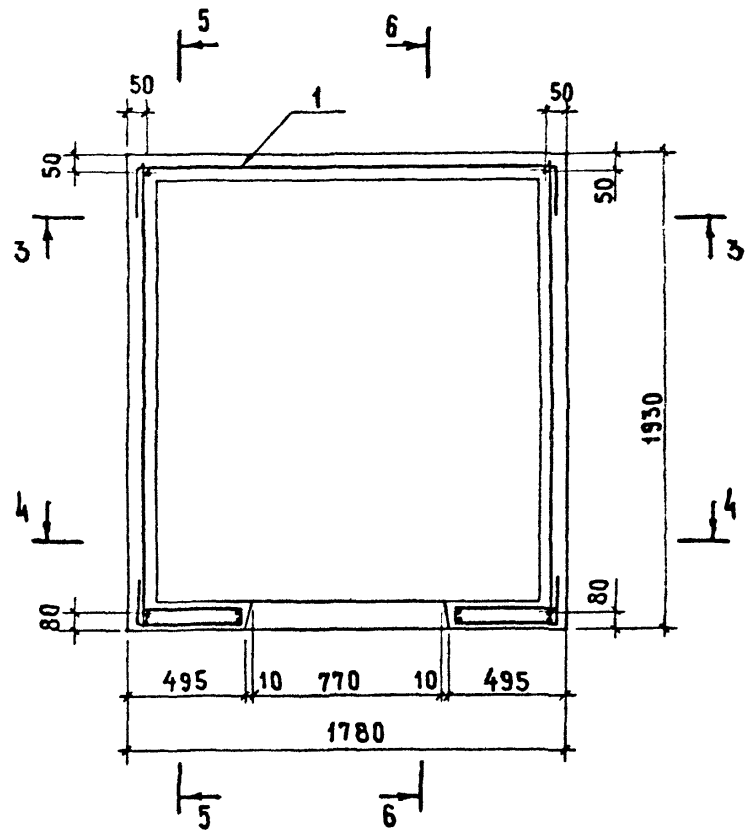

ИНВ. № ПОДА | ПОДПИСЬ И ДАТА | ВЗАМ. ИНВ. №

1.189-6.3/82-10000

АНСТ
2

1992

3-3 (ДЛЯ РИС.1)

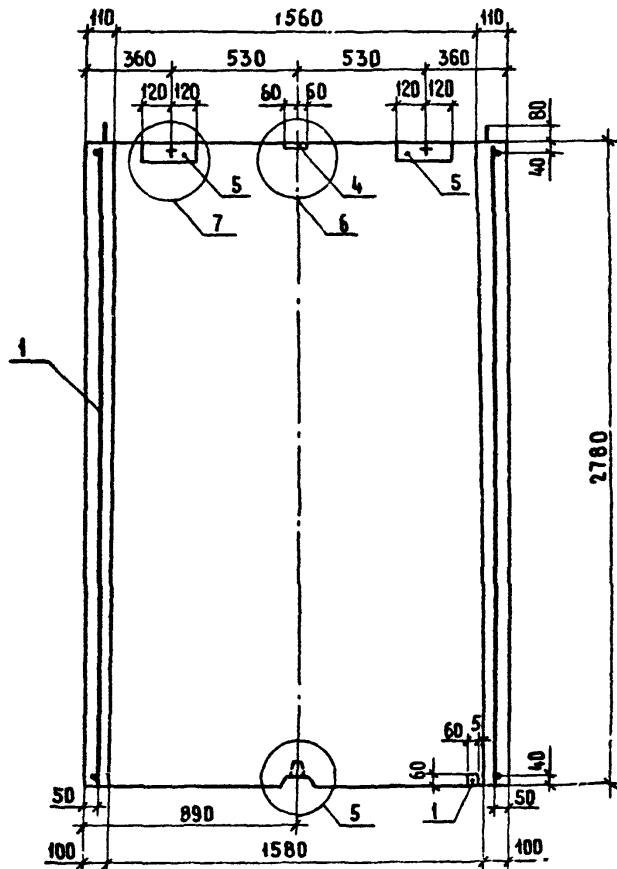

4-4 (ДЛЯ РИС.1)

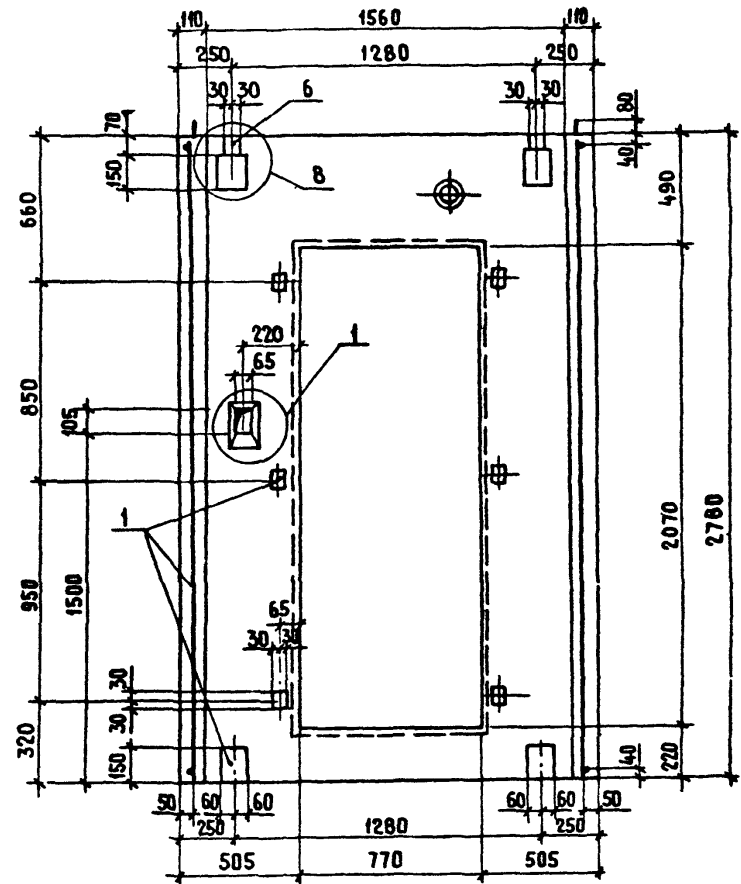

3-3 (ДЛЯ РИС.2)
ОСТАЛЬНОЕ СМ. РИС.1

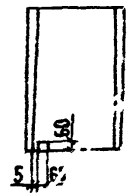

4-4 (ДЛЯ РИС.2)
ОСТАЛЬНОЕ СМ. РИС.1

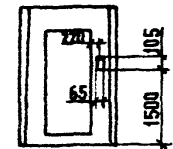

ИНВ. № ПОДЛ. ПОДПИСЬ И ДАТА ВЗАМ. ИНЖ. №

1.189-6.3/82-10 000 3

1992

5-5

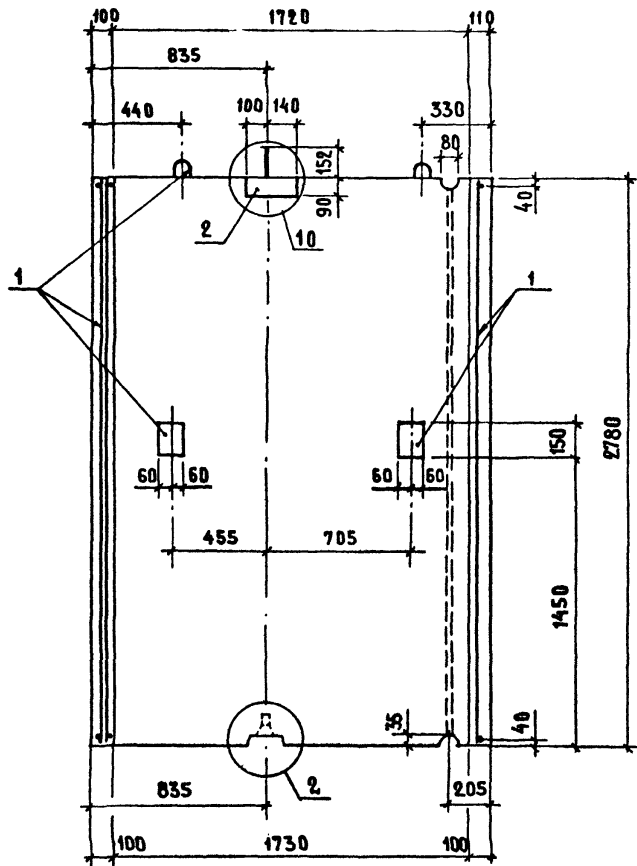

6-6

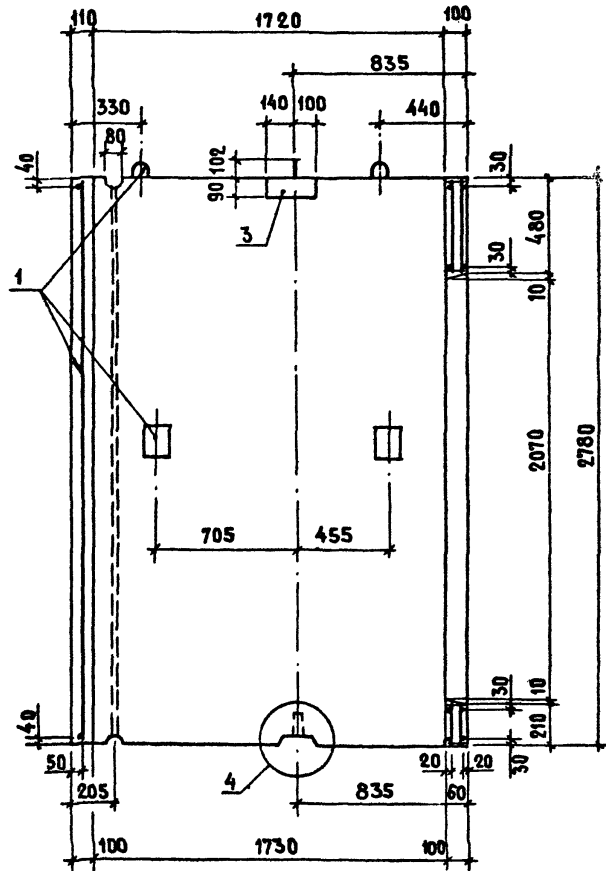

Конт. № подл. Подпись и дата. Испол. №

1. 189-6.3/82-10000 ЛИСА 4

13/1/2

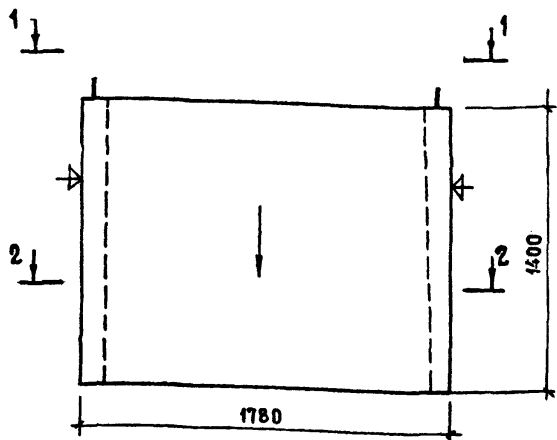

1. Нанести несмываемой краской стрелку на наружную плоскость стенки блока с торонной стоны стода в лифт.
2. Плоскости, обозначенные знаком Ф, должны быть гладкими, подготовленными под покраску.

ФОРМАТ	ЗОНА	ПОС.	ОБОЗНАЧЕНИЕ	НАИМЕНОВАНИЕ	КОЛ.	ПРИМЕЧАНИЕ
				<u>ДОКУМЕНТАЦИЯ</u>		
A3			1. 189-6.3/82-000000	ТЕХНИЧЕСКОЕ ОПИСАНИЕ		
A3			1. 189-6.3/82-000000 РС	ВЕДОМОСТЬ РАСХОДА СТАЛИ		
A3			1. 189-6.3/82-000000 Д2	УЗЛЫ 1...10		
				<u>СБОРОЧНЫЕ ЕДИНИЦЫ</u>		
A3	1		1. 189-6.3/82-21000	БЛОК АРМАТУРНЫЙ АБ-2	1	
A3	2		1. 189-6.3/82-10100	ИЗДЕЛИЕ ЗАКЛАДНОЕ М-1	1	
A3	3		1. 189-6.3/82-10100-01	ИЗДЕЛИЕ ЗАКЛАДНОЕ М-2	1	
A3	4		1. 189-6.3/82-10100-02	ИЗДЕЛИЕ ЗАКЛАДНОЕ М-3	1	
A3	5		1. 189-6.3/82-10200	ИЗДЕЛИЕ ЗАКЛАДНОЕ М-4	2	
				<u>ДЕТАЛИ</u>		
B4	7		1. 189-6.3/82-20001	Ф12А1 ГОСТ 5781-82, С-400	1	0.36 кг
				<u>МАТЕРИАЛЫ</u>		
				БЕТОН М 200	1,021	м ³

Имя, отчество, Подпись и дата. Исполнитель:

1. 189-6.3/82-20001

И. КОНТР.	ВЕЛЛЕР	<i>Веллер</i>	06.89	<p align="center">БЛОК НИЖНИЙ ШАН 14-32</p>	СТАДИЯ	МАССА	МАСШТАБ
НАЧ. ОТД.	РОСИНСКИЙ	<i>Росинский</i>	11.83		Р	2550	1:20
П. НИЖ. ОТД.	ПАЛЬМАН	<i>Пальман</i>	11.83		Лист 1	Листов 3	
П. НИЖ. ПР.	ВЕЛЛЕР	<i>Веллер</i>	06.82		ЦНИИЭП жилища		
РУК. ГРУП.	ПАЛЕЕС	<i>Палеес</i>	06.83				
ПРОВ.	ВЕЛЛЕР	<i>Веллер</i>	06.89				
РАЗРАБ.	ШУМИЛОВА	<i>Шумилова</i>	06.83				

1-1

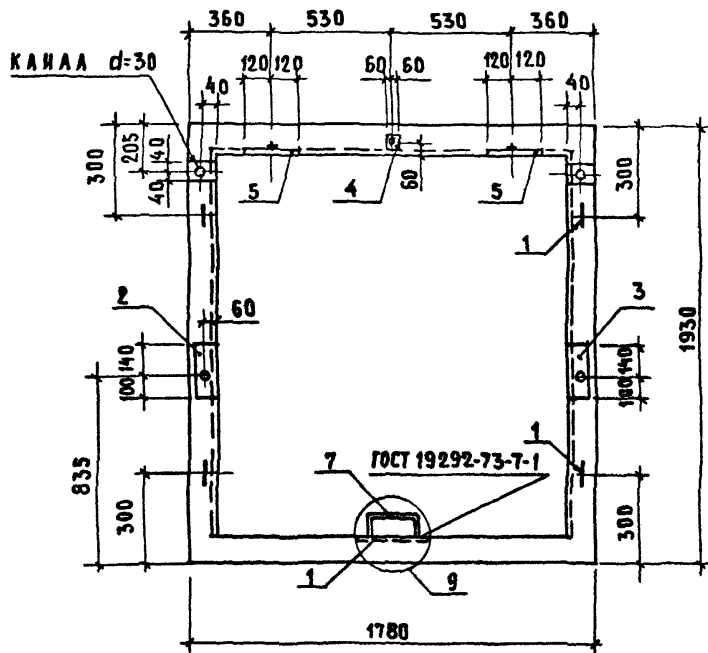

2-2

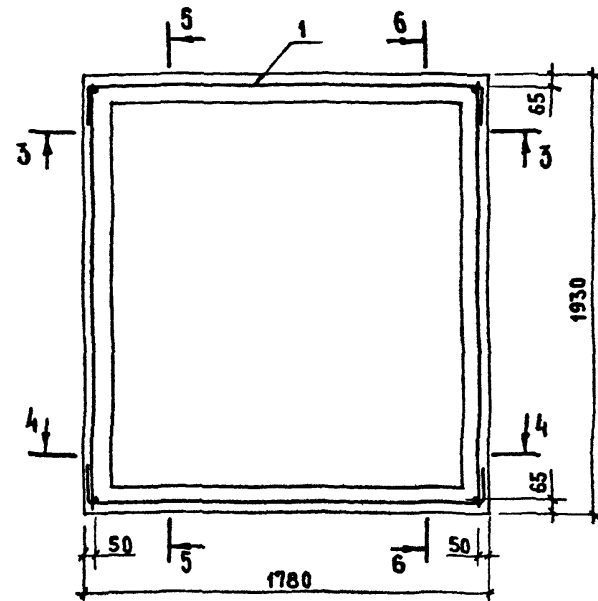

ИВ. № ПОДА. ПОДПИСЬ И ДАТА. ВЗАМ. УЧЕТ. №

1.189-6.3 / 82-20000 2

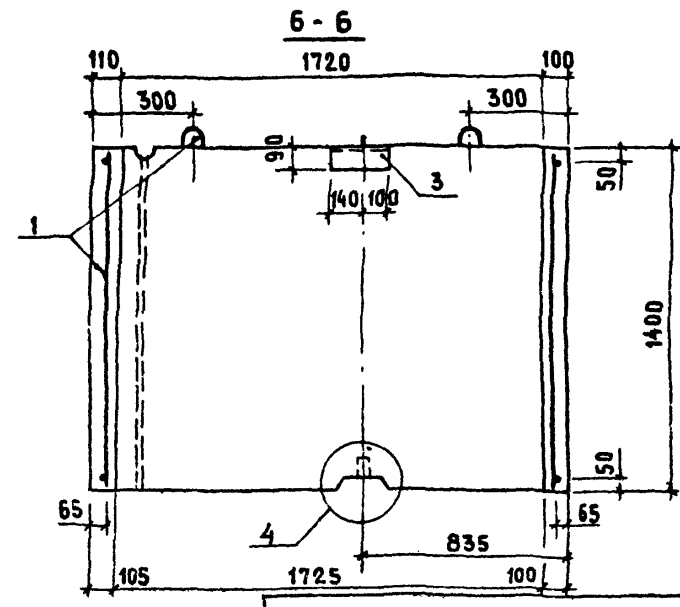
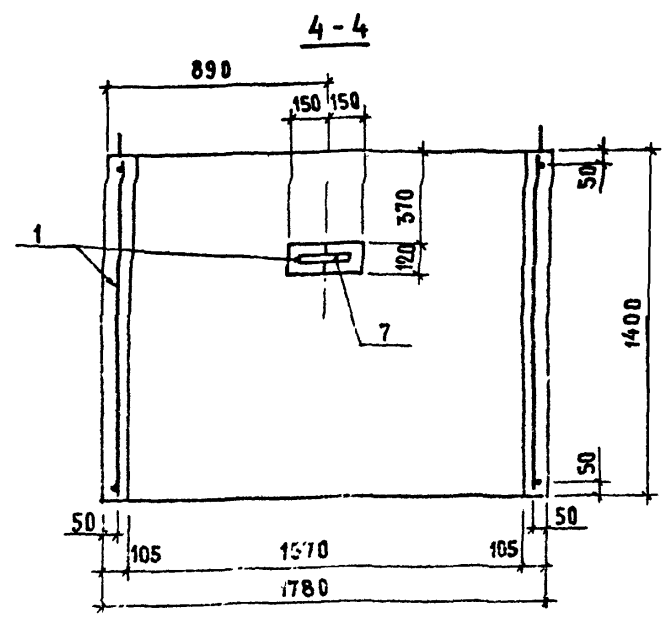
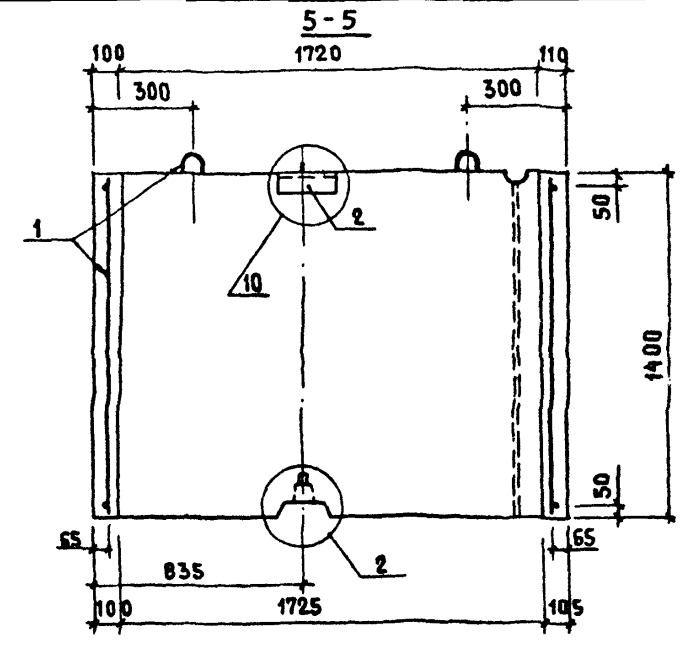
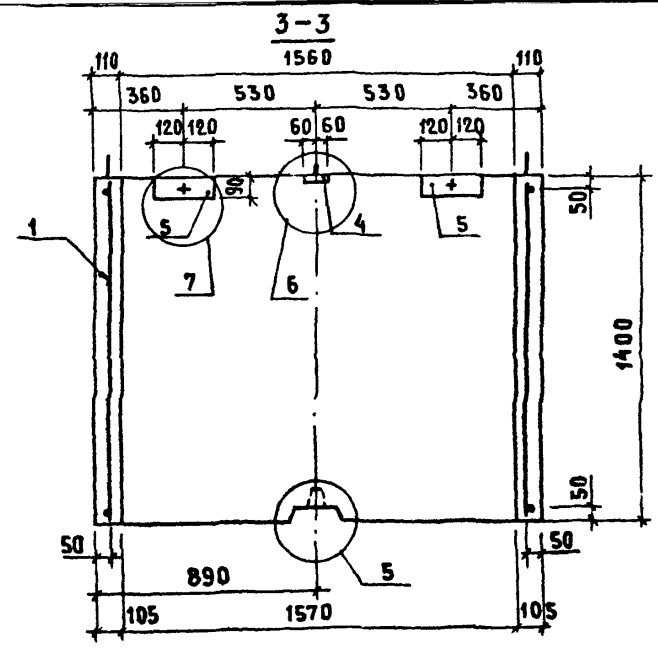

ИВ. № ПОДЛ. Подпись и дата ВЗАН. ИВ. №

1.189-6.3/82 - 20000

ЛМСТ
3

19912

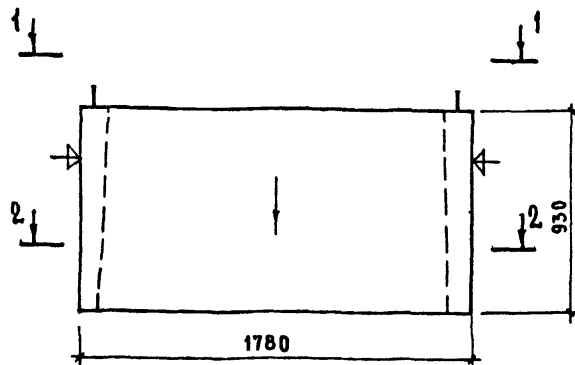

1. Нанести несмываемой краской стрелку на наружную плоскость стенки блока со стороны входа в лифт.
2. Плоскости, обозначенные знаком ∇ , должны быть гладкими, подготовленными под покраску.

ФОРМАТ	ЗОНА	ПОЗ.	ОБОЗНАЧЕНИЕ	НАИМЕНОВАНИЕ	КОЛ.	ПРИМЕЧАНИЕ
				<u>ДОКУМЕНТАЦИЯ</u>		
A3			1.189-6.3/82-00000Т0	ТЕХНИЧЕСКОЕ ОПИСАНИЕ		
A3			1.189-6.3/82-00000ВРС	ВЕДОМОСТЬ РАСХОД СТАЛКИ		
A3			1.189-6.3/82-00000Д2	УЗЛЫ 1...10		
				<u>СБОРОЧНЫЕ ЕДИНИЦЫ</u>		
A3	1		1.189-6.3/82-31000	БЛОК АРМАТУРНЫЙ АБ-3	1	
A3	2		1.189-6.3/82-10200-02	ИЗДЕЛИЕ ЗАКЛАДНОЕ М8	2	
A3	3		1.189-6.3/82-10200-03	ИЗДЕЛИЕ ЗАКЛАДНОЕ М9	1	
A3	4		1.189-6.3/82-10200-04	ИЗДЕЛИЕ ЗАКЛАДНОЕ М10	1	
				<u>МАТЕРИАЛЫ</u>		
				БЕТОН М 200	0,67	М ³

ИНВ. № ПОДЛ. ПОДПИСЬ И ДАТА ОБЪЕМ ИНВ. №

1.189-6.3/82-30 000

И. КОНТР.	ВЕЛЛЕР	<i>Веллер</i>	1.12.83
НАЧ. ОТД.	РОСИНСКИЙ	<i>Росинский</i>	12.83
ГЛ. ИНЖ. ОТ.	ПАЛЬМАН	<i>Пальман</i>	12.83
ГЛ. ИНЖ. ПР.	ВЕЛЛЕР	<i>Веллер</i>	06.82
РУК. ГРУП.	ПАЛЕЕС	<i>Палеес</i>	06.83
ПРОВЕР.	ВЕЛЛЕР	<i>Веллер</i>	06.82
РАЗРАБ.	ШУМИЛОВА	<i>Шумилова</i>	06.83

БЛОК ВЕРХНИЙ
ШЛВ 9-32

СТАДИЯ/МАССА/МАСШТАБ

Р 1680 1:20

ЛИСТ 1 | ЛИСТОВ 3

ЦНИИЭП ЖИЛИЩА

1-1

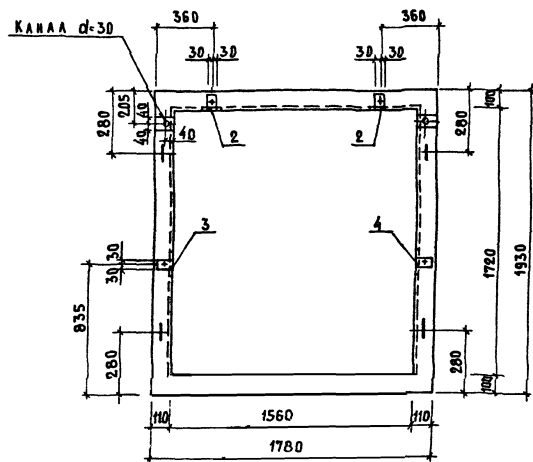

2-2

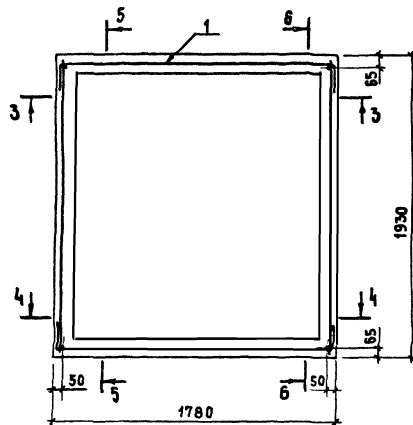

ИМЕ НА ПОДА. ПОДАРИСЬ И ДАТА. ВЪЗМ. ИВР. №

1.169 - 6.3/82-30000

Лист
2

1993

3-3

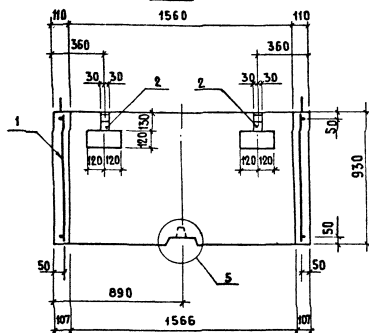

5-5

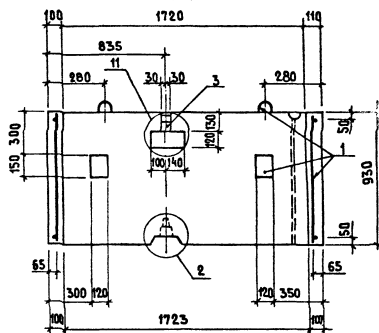

4-4

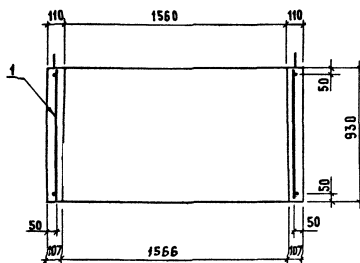

6-6



Рис. 1



ФОРМАТ	ЗОНА	ПОЗ.	ОБОЗНАЧЕНИЕ	НАИМЕНОВАНИЕ	КОЛ.	ПРИМЕЧАНИЕ
				<u>ДОКУМЕНТАЦИЯ</u>		
			A3	1.189 - 6.3/82 - 00 000Т0		ТЕХНИЧЕСКОЕ ОПИСАНИЕ
			A3	1.189 - 6.3/82 - 00 000ВРС		ВЕДОМОСТЬ РАСХОДА СТАЛИ
			A3	1.189 - 6.3/82 - 00 000Д2		Узлы 1...10
				1.189-6.3/82-40 000		пл 19.18-32
				<u>СБОРОЧНЫЕ ЕДИНИЦЫ</u>		
			A3	1 1.189 - 6.3/82 - 41 000		Блок арматурный АБ-4 1
				<u>МАТЕРИАЛЫ</u>		
				БЕТОН м 200	0,657	м³
				1.189-6.3/82-40 000-01		пл 19.18-32А
				(ТОЖЕ, КАК ДЛЯ 1.189-6.3/82-40 000)		
				РАЗЛИЧИЕ ИСПОЛНЕНИЙ 1.189-6.3/82-40 000С И 1.189-6.3/82-40 000-01 ПО СБОРОЧНОМУ ЧЕРТЕЖУ		

1.189-6.3/82-40 000

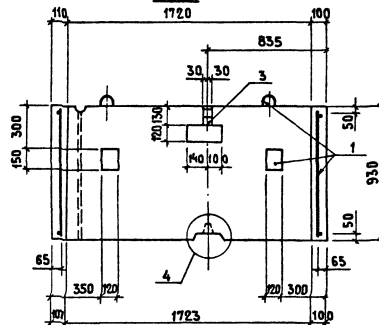
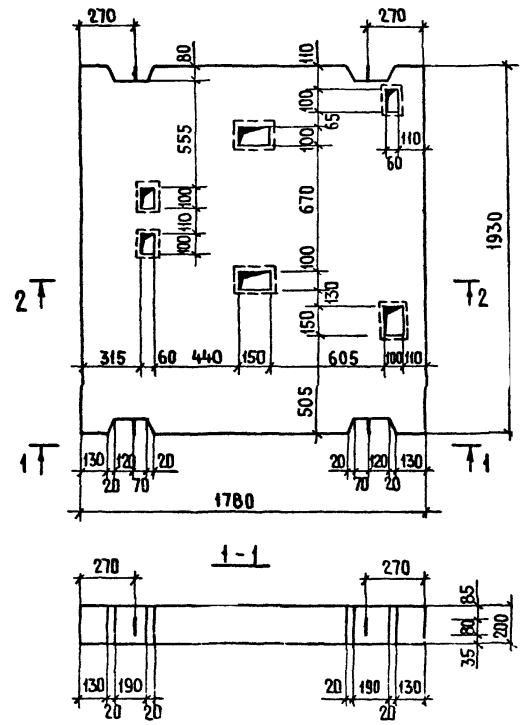
ОБОЗНАЧЕНИЕ	МАРКА	РИС	И. КОНТР.	ВЕЛЕР	11.83	ПЛИТА ПЕРЕКРЫТИЯ	СТАДИЯ	МАССА	МАСШТАБ
1.189-6.3/82-40 000	пл 19.18-32	1	НАЧ. ОТА.	РОСИНСКИЙ	11.83	(пл 19.18-32; пл 19.18-32А)	Р	1650	1:20
-01	пл 19.18-32А	2	ЛА ИИЖ ОТА	ПАЛЬМАН	11.83				
			ЛА ИИЖ ПР	ВЕЛЕР	11.83		ЛИСТ 1	ЛИСТОВ 2	
			РИК. ГРУП	ПАЛЕЕС	11.83		ЦНИИЭП жилища		
			ПРОВЕР.	ВЕЛЕР	11.83				
			РАЗРАБ.	ПАЛЕЕС	11.83				

ИВ № ПОДЛ ПОДПИСЬ И ДАТА ВЗАИМ. №

РИС. 2

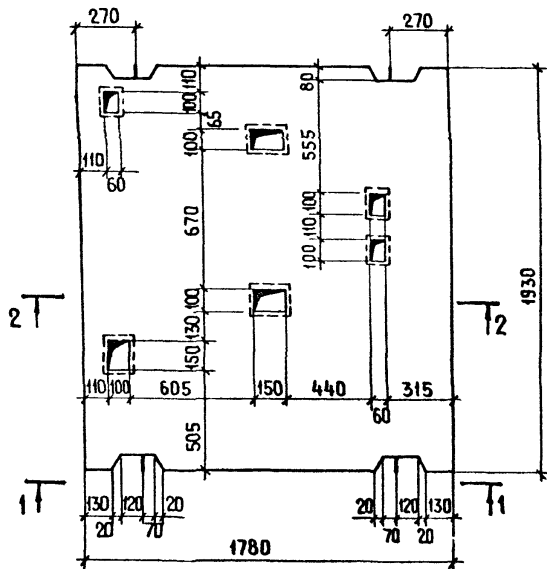

2-2



СХЕМА АРМИРОВАНИЯ



3-3

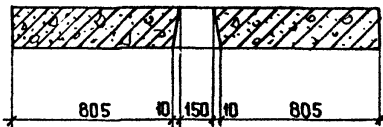
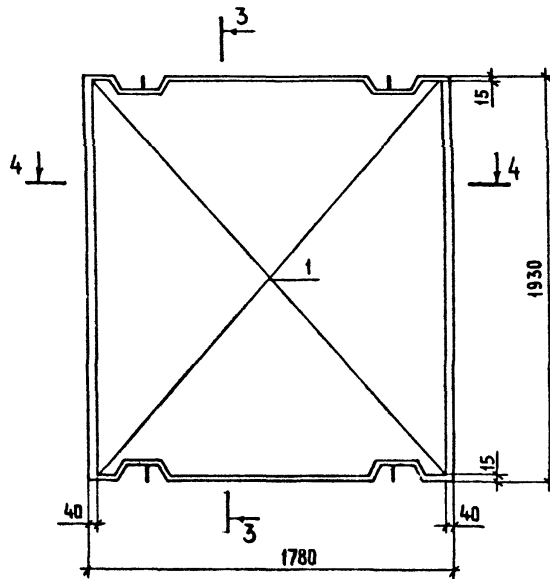
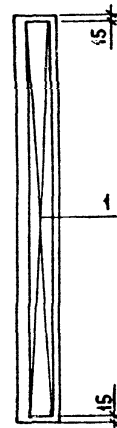

4-4

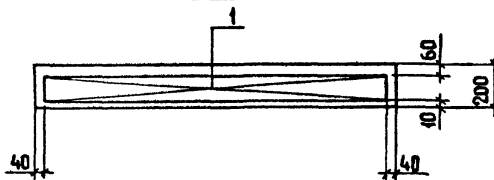

В ПЛИТЕ ПРЕДУСМОТРЕН ВЕРХНИЙ ЗАЩИТНЫЙ СЛОЙ 60ММ ДЛЯ УСТРОЙСТВА КАНАЛОВ СКРЫТОЙ ЭЛЕКТРОПРОВОДКИ ПО МАШИННОМУ ПОМЕЩЕНИЮ ЛИФТОВ.

1.189 - 6.3/82 - 40 000

ЛМСТ
2

ЛАНВ. № ПОДП. ПОДПИСЬ И ДАТА. ВЗАМ. ИНВ. №

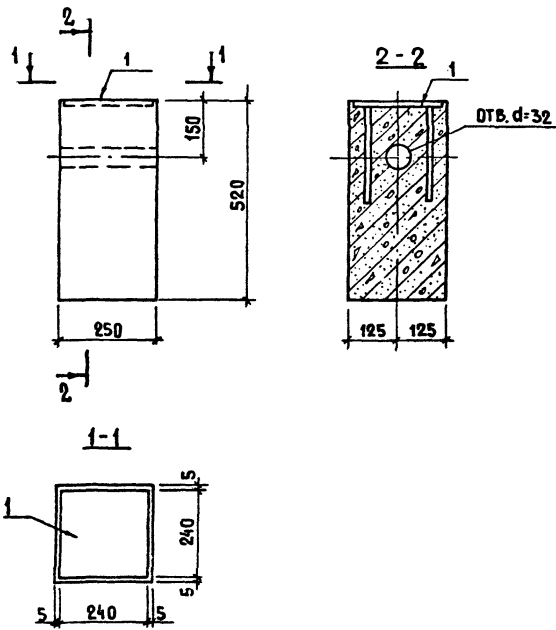

ФОРМАТ	ЗОНА	ПОС.	ОБОЗНАЧЕНИЕ	НАИМЕНОВАНИЕ	КОЛ.	ПРИМЕЧАНИЕ
				<u>ДОКУМЕНТАЦИЯ</u>		
A3			1.189 - 6.3/82 - 00000 Т0	ТЕХНИЧЕСКОЕ ОПИСАНИЕ		
A3			1.189 - 6.3/82 - 00000 ВРС	ВЕДОМОСТЬ РАСХОДА СТАЛИ		
A3			1.189 - 6.3/82 - 00000 А2	УЗЛЫ 1... 10		
				<u>СБОРОЧНЫЕ ЕДИНИЦЫ</u>		
A3	1		1.189 - 6.3/82 - 10100 СБ	ИЗДЕЛИЕ ЗАКЛАДНОЕ М-11		
				<u>МАТЕРИАЛЫ</u>		
				БЕТОН М200	0,033	м ³

ИМ. №10/01. ПОДПИСЬ И ДАТА. ВЗАИМНОЕ ИМ.

1.189 - 6.3/82 - 50000

И.КОНТР.	ВЕЛЛЕР	<i>Веллер</i>	12.83
И.АЧ.ОТД.	РОСИНСКИЙ	<i>Росинский</i>	12.83
И.ИНЖ.ОТД.	ПАЛЬМАН	<i>Пальман</i>	12.83
И.ИНЖ.ПР.	ВЕЛЛЕР	<i>Веллер</i>	12.83
РУК.ГРУП.	ЛАЛЕЕС	<i>Лалеес</i>	06.83
ПРОВЕР.	ВЕЛЛЕР	<i>Веллер</i>	03.83
РАЗРАБ.	ШУМИЛОВА	<i>Шумилова</i>	06.83

ТУМБА
ТЛ5-32

СТАДИЯ	МАССА	МАСШТАБ
Р	32,5	1:10
ЛИСТ	ЛИСТОВ 1	
ЦНИИЭП жилища		

1983

1

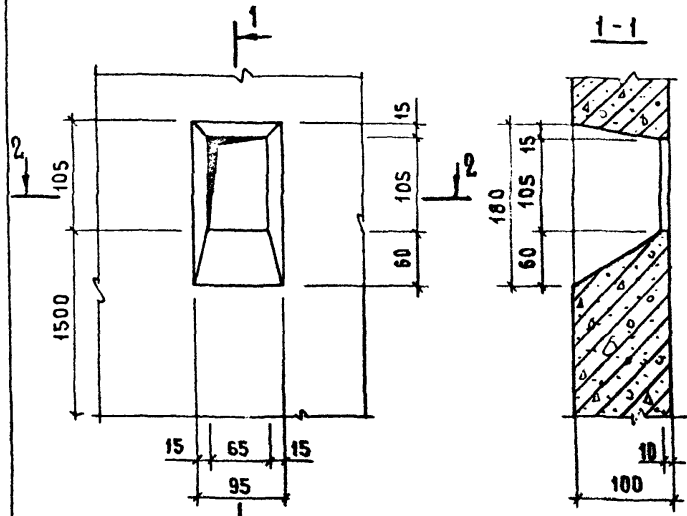

2-2

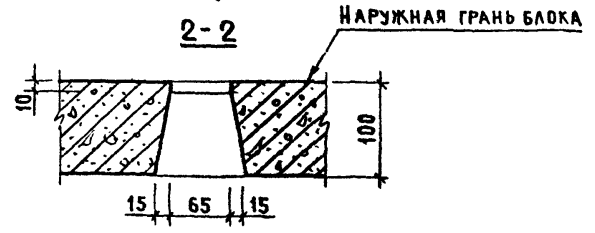

2

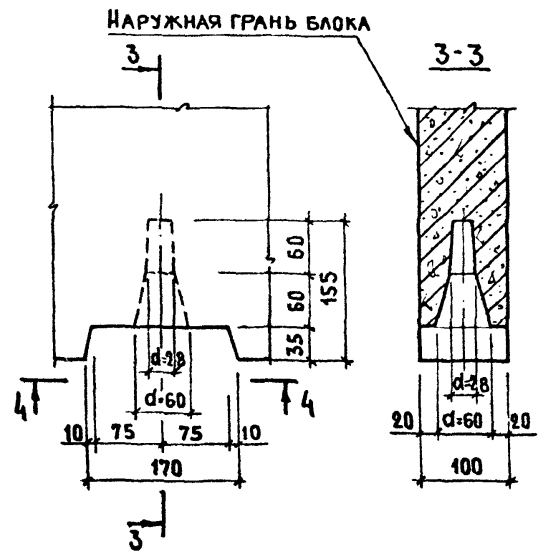

4-4

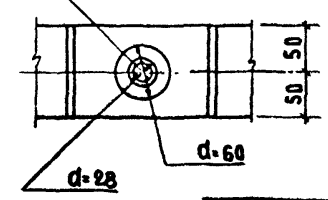

3

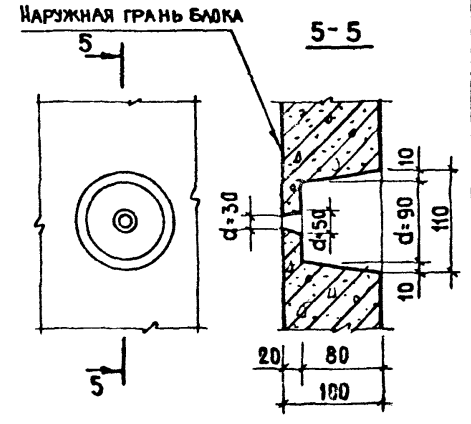

И. КОНТР.	ВЕЛЕР	<i>Vel</i>	1.12.83
НАЧ. ОТА	РОСИНСКИЙ	<i>Ros</i>	17.6.83
ЛА. ИНЖ. ОВ.	ПАЛЬМАН	<i>Pal</i>	17.6.83
ЛА. ИНЖ. ПР.	ВЕЛЕР	<i>Vel</i>	17.6.83
РУК. ГРУП.	ПАЛЕЕС	<i>Pal</i>	17.6.83
ПРОВЕР.	ВЕЛЕР	<i>Vel</i>	17.6.83
РАЗРАБ.	ДУБИНИКИНА	<i>Dub</i>	05.83

1.189-6.3/82- 00 000 А2

УЗЛЫ 1...10

СТАЛЬНАЯ ЛИСТ	ЛИСТОВ
Р 1	4
ЦНИИЭП ЖИЛИЩА	

Имя, Инициалы, Подпись и Дата (ВЗАМ. ИНИЦИАЛ)

4

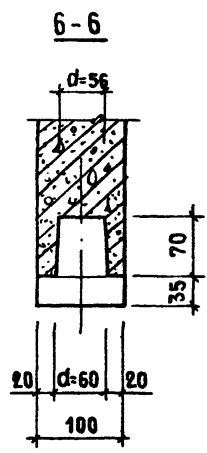
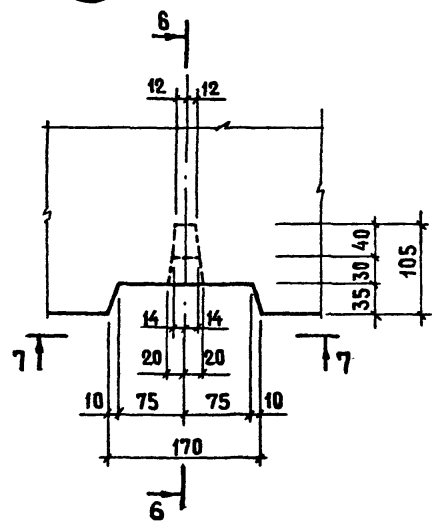

7-7

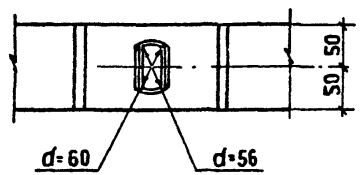

5

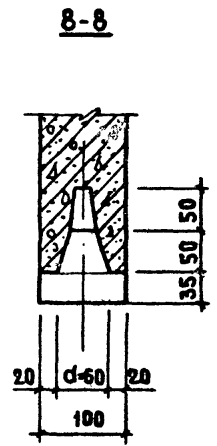
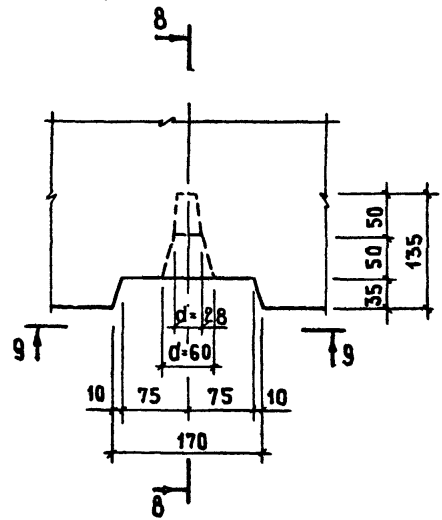

9-9

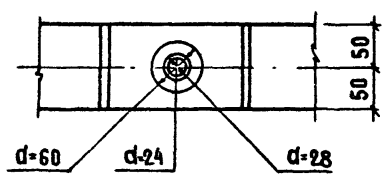

ИНВ. № ПОДА. ПОДАРИТЬ И ДАТА. ВСАМ. РИВ. №

1.189 - 63 / 82 - 00000 А2

Лист 2

09/13

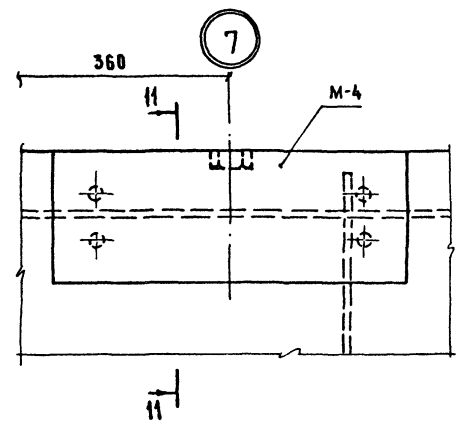
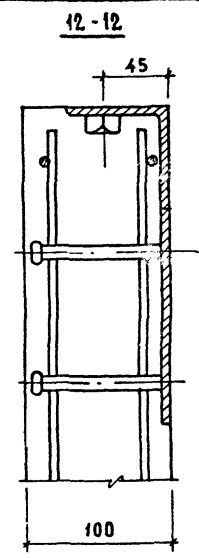
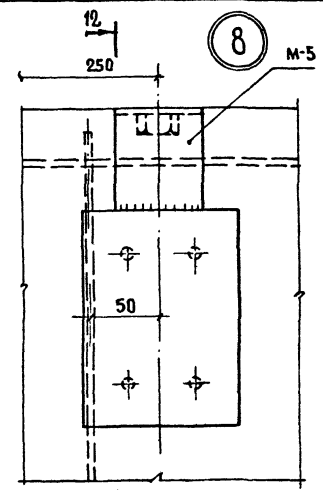
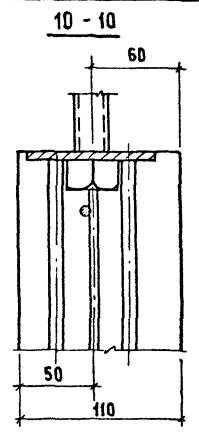
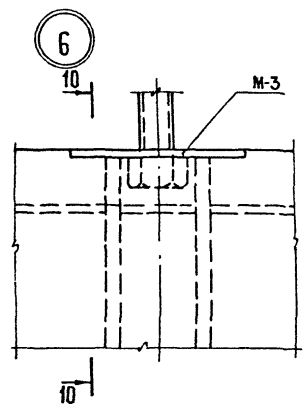

11-11

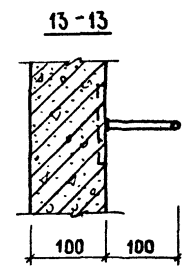
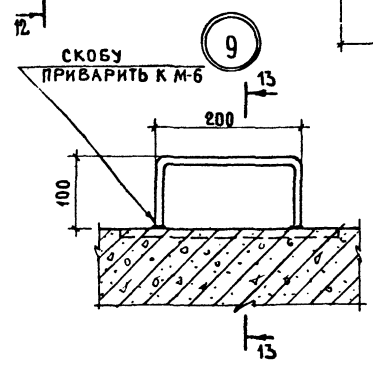
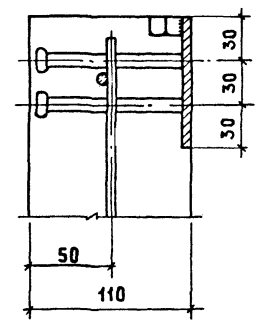

ИВ. № ПОДА. ПОДПИСЬ И ДАТА. ВЗАИМ. ПРОВЕР.

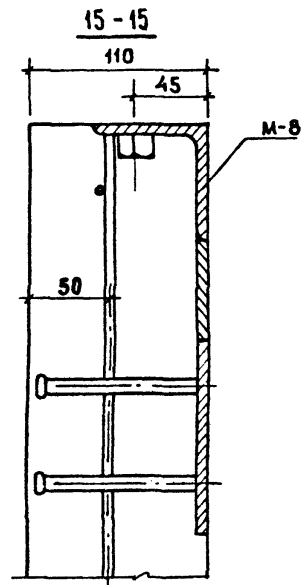
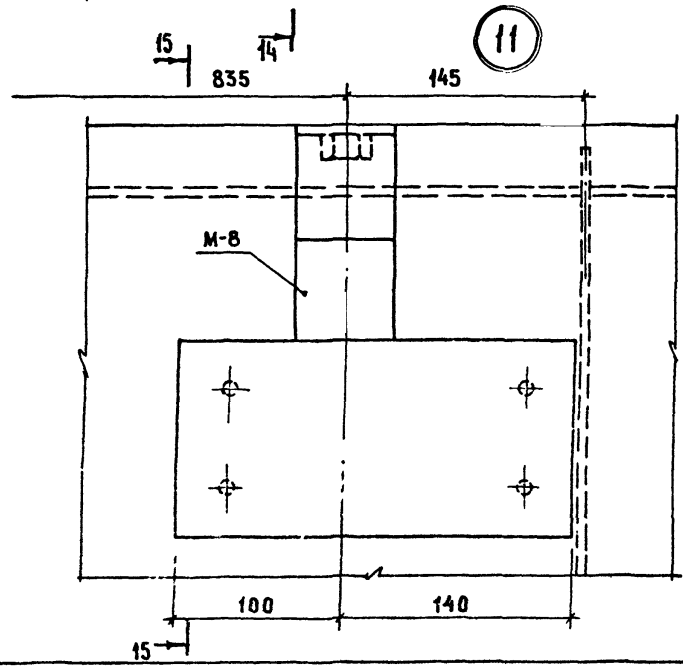
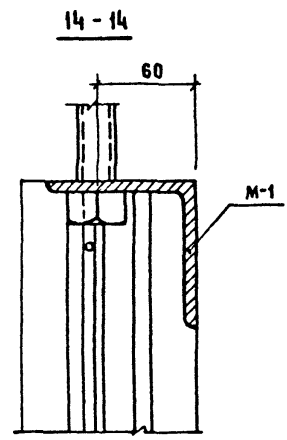
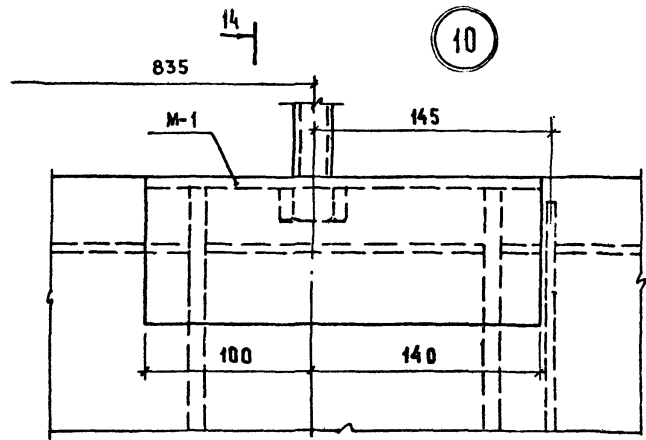

ИИС. № ПОЛЛ. ПОДПИСЬ И ДАТА ВЗАИМ. ИИС. №

1.189-6.3/82-00 000 А2

ЛИСТ	4
------	---

1991.3

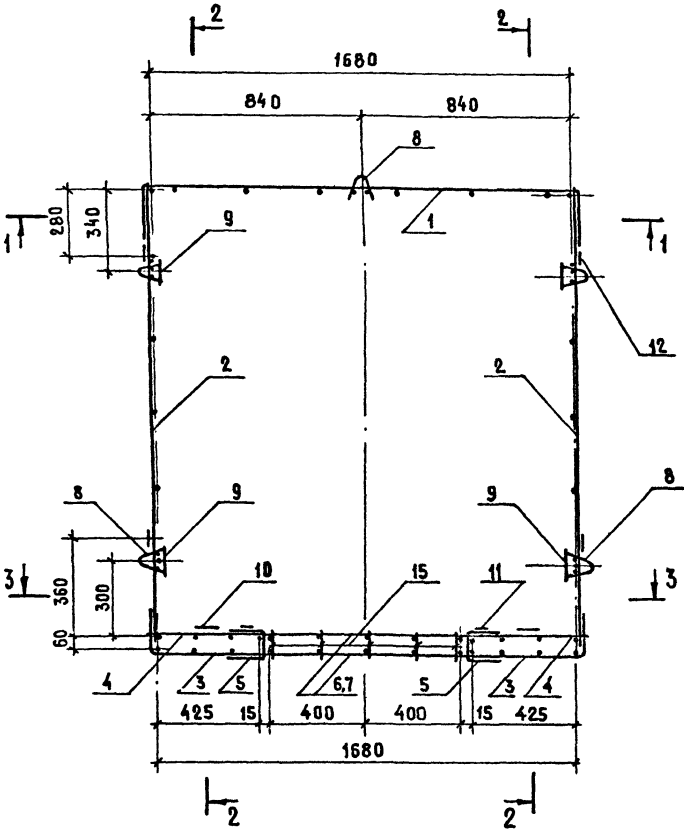

ИВ. № ПОДЛ. ПОДПИСЬ И ДАТА ВЗАИМОВЕРИЕ

ФОРМАТ	ЗОНА	ПОЗ.	ОБОЗНАЧЕНИЕ	НАИМЕНОВАНИЕ	КОЛ.	ПРИМЕЧАНИЕ
СБОРОЧНЫЕ ЕДИНИЦЫ						
A3	1		1.189-6.3/82-11100	СЕТКА С-1	1	
A3	2		1.189-6.3/82-11200	СЕТКА С-4	2	
A3	3		1.189-6.3/82-11300	СЕТКА С-7	2	
A3	4		1.189-6.3/82-11300-01	СЕТКА С-8	2	
A3	5		1.189-6.3/82-11300-02	СЕТКА С-9	2	
A3	6		1.189-6.3/82-11400	КАРКАС К-1	2	
A3	7		1.189-6.3/82-11400-01	КАРКАС К-2	2	
A3	8		1.189-6.3/82-11500	КАРКАС К-3	5	
A3	9		1.189-6.3/82-11600	ИЗДЕЛИЕ ЗАКЛАДНОЕ М-6	4	
A5	10		1.189-6.3/82-11600-01	ИЗДЕЛИЕ ЗАКЛАДНОЕ М-6А	2	
A3	11		1.189-6.3/82-11600-02	ИЗДЕЛИЕ ЗАКЛАДНОЕ М-7	7	
ДЕТАЛИ						
A1	12		1.189-6.3/82-11001	ПЕЛЯ СТОПОВОЧНАЯ П-1	4	
Б4	13		1.189-6.3/82-11002	φ5 ВР I ГОСТ 6727-80 6-460	4	0,066 кг
Б4	14		1.189-6.3/82-11003	φ5 ВР I ГОСТ 6727-80 6-190	16	0,027 кг
Б4	15		1.189-6.3/82-11004	φ5 ВР I ГОСТ 6727-80 6-90	22	0,013 кг

1.189-6.3/82-11000

И. КОНТР. БЕЛЛЕР 1.12.88
 НАЧ. ОТА РОСИНСКИЙ 12.12.88
 П. ИНЖ. ОТА ПАЛЬМАН 12.12.88
 П. ИНЖ. ПР. БЕЛЛЕР 12.12.88
 РУК. ГРУП. ПАЛЕЕС 06.88
 ПРОВ. БЕЛЛЕР 12.12.88
 РАЗРАБ. ШУМИЛОВА 12.12.88

БЛОК АРМАТУРНЫЙ АБ-1

СТАДИЯ	МАССА	МАСШТАБ
Р	57,1	1:15
ЛИСТ 1 / ЛИСТОВ 6		
ЦНИИЭП ЖИЛИЩА		

1-1

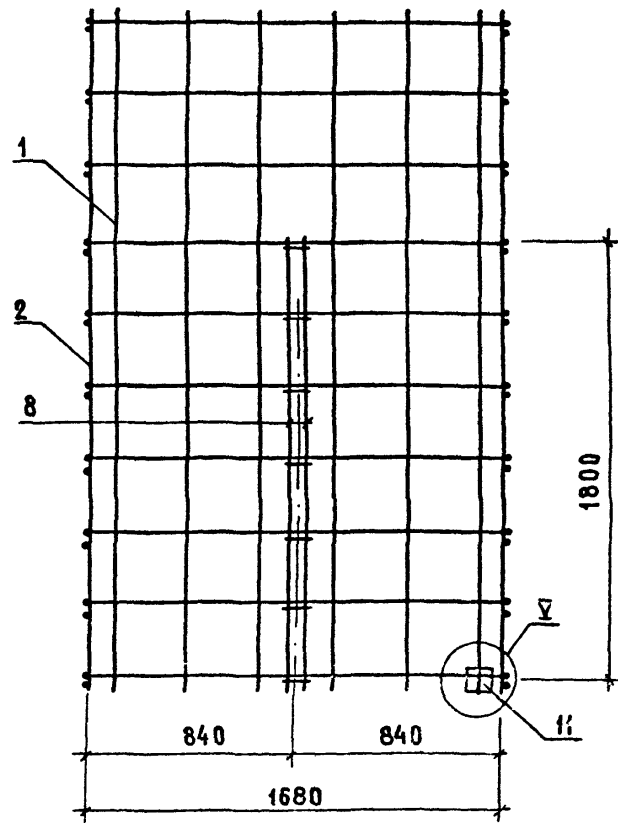

2-2

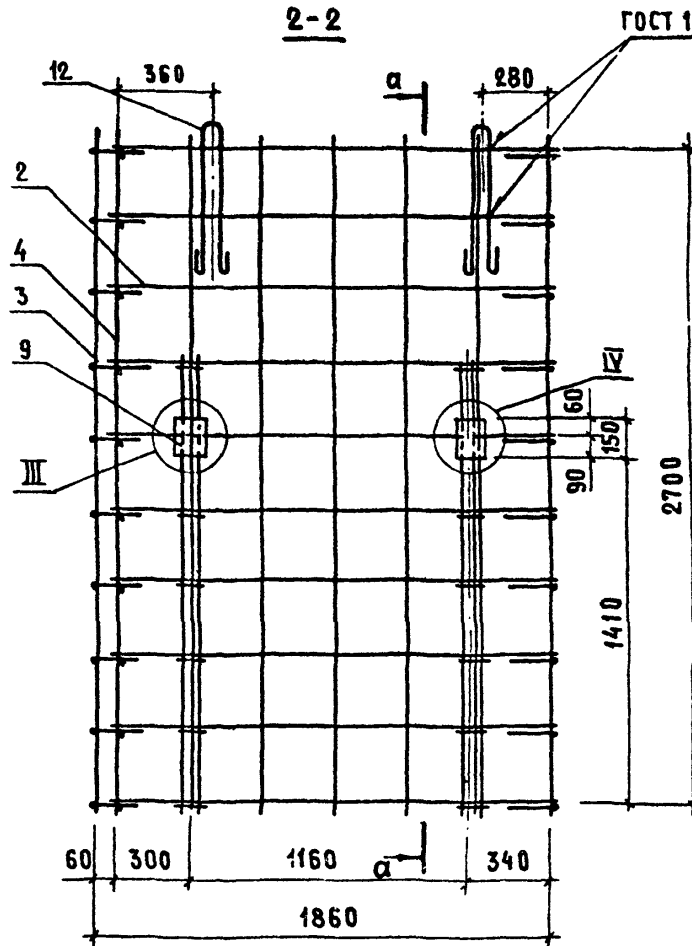

ГОСТ 14098-68-К1-2

a-a



Инв.№ подл. Подпись и дата. Взам. инв. №

1.189-6.3/82-11000

ЛНСТ
2

1941.2

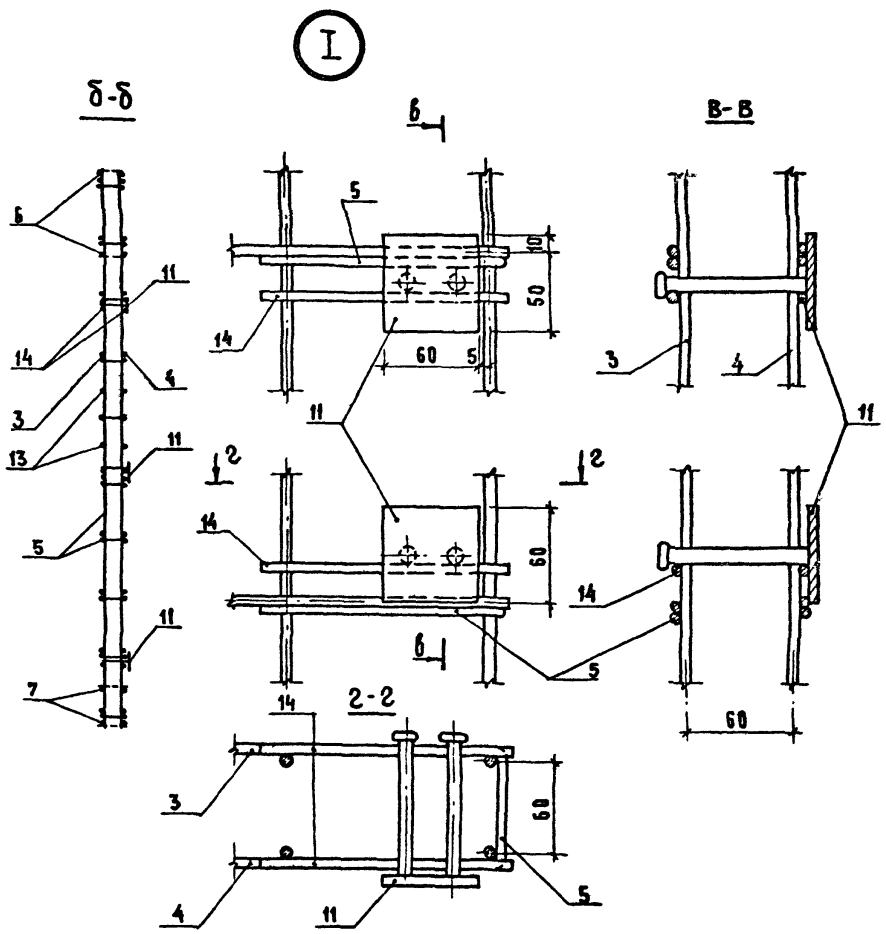
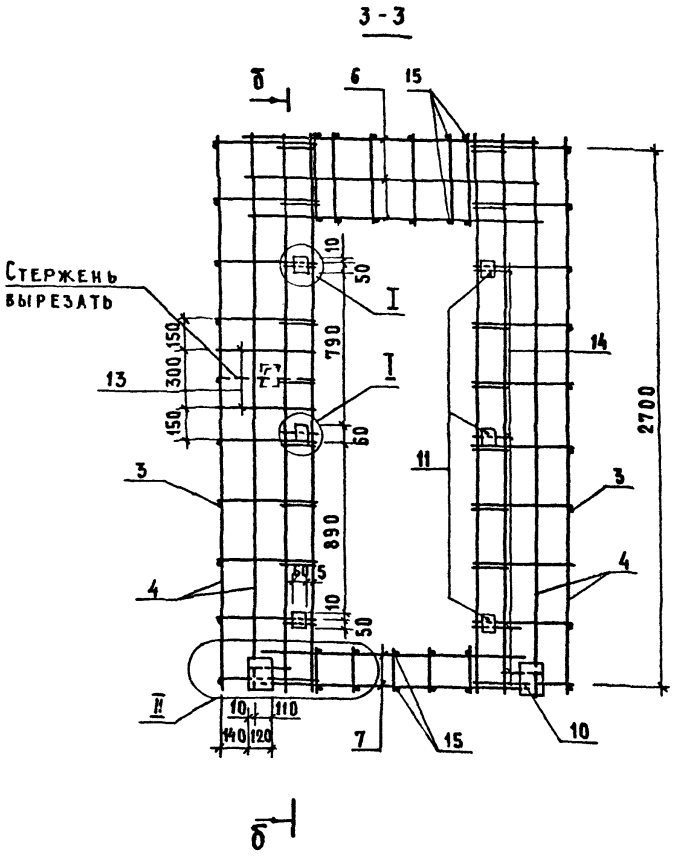

ИВ. № ПОДП. ПОДАТЬСЯ И ДАТА ВЪЗМ. ИНЖ. №

1.189-63/82 - 11000	АНСТ 3
---------------------	-----------

В - В

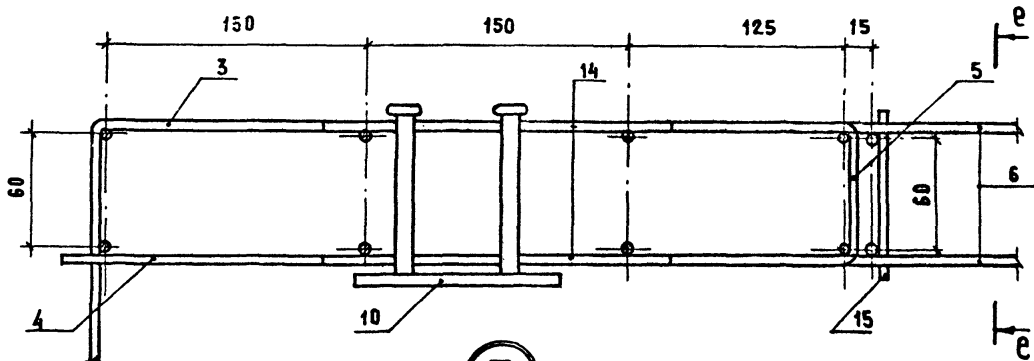

II

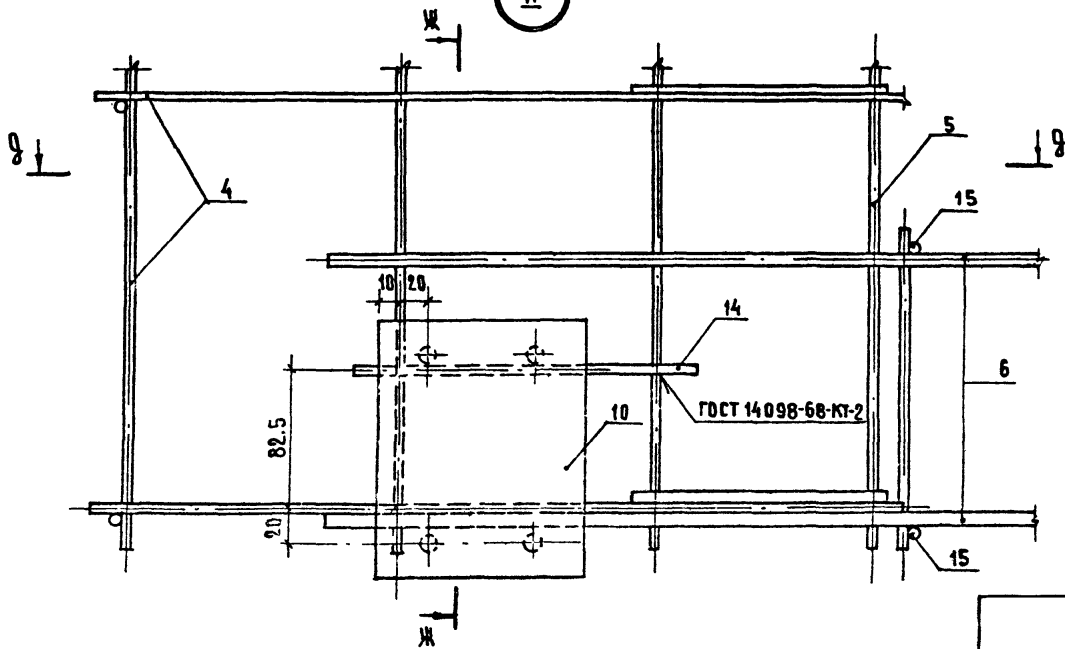

В - В

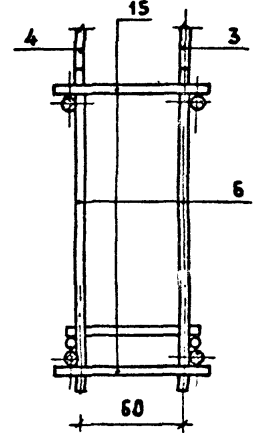

Ж - Ж

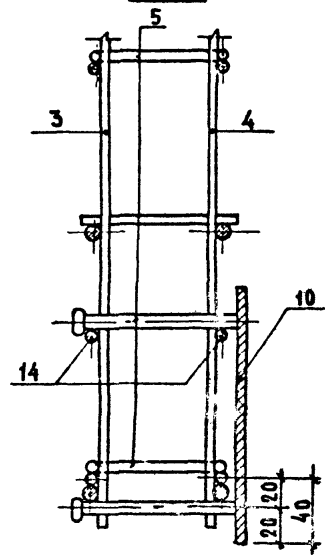

ИНВ. № ПОДАТ. ПОДАТЬСЯ И ДАТА ВЗАМ. ИНВ. №

1. 189-63/82-11000

ЛНСТ 4

1942

III

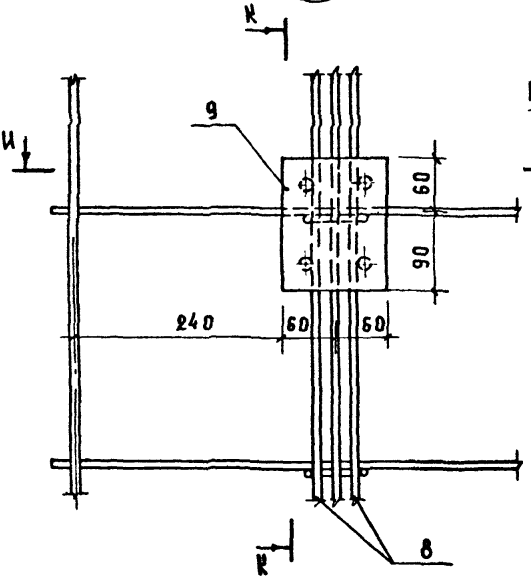

ГОСТ 14098-68-КТ-2

K-K

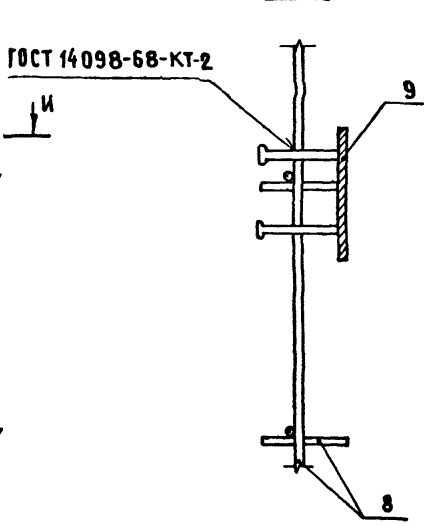

IV

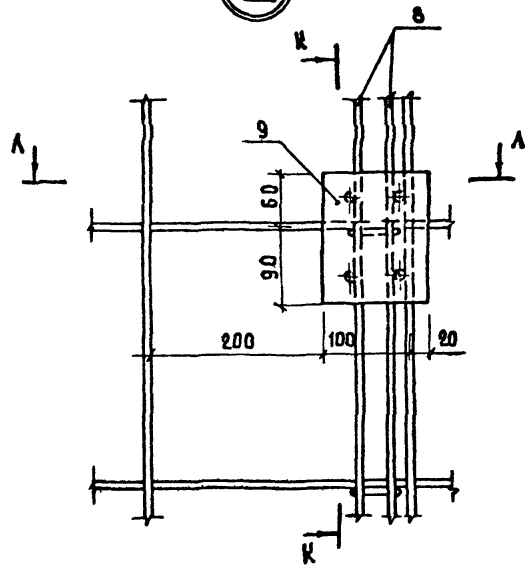

И-И

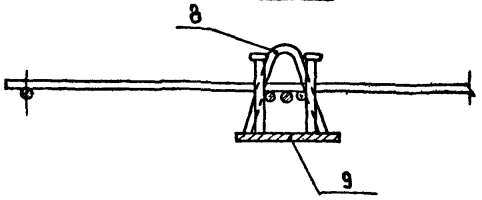

A-A

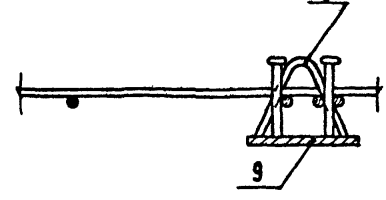

ИНВ. № ПОДЛ. ПОДПИСЬ И ДАТА ВЗАИМ. №

1.189-6.3 / 82 - 11000

Лист 5

Ⓟ

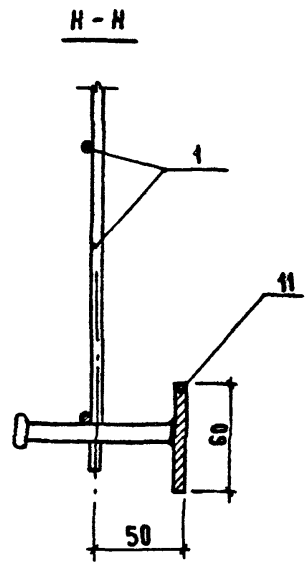
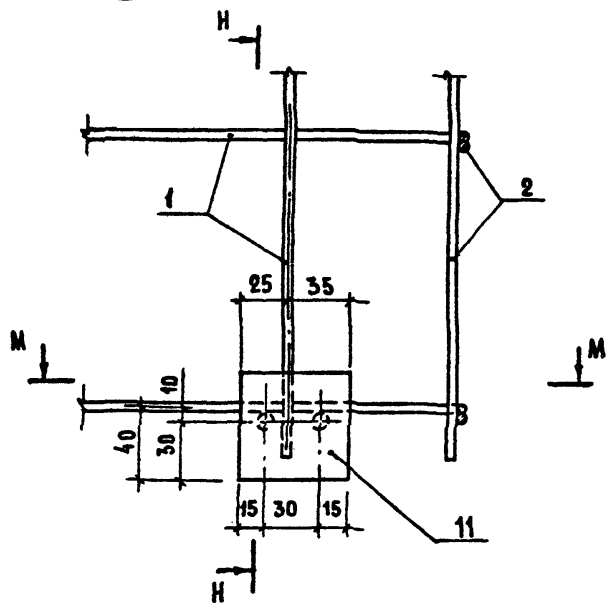

M - M

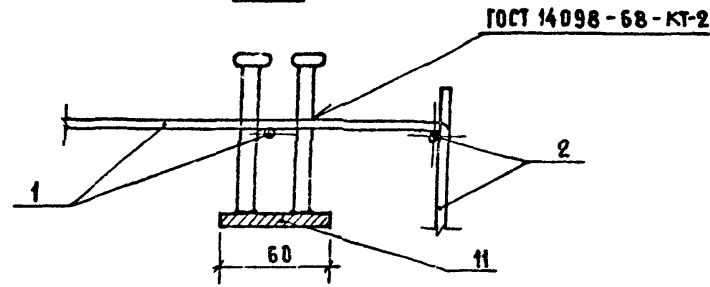

ИЗВ. № ПОДА- ПОДПИСЬ И ДАТА БЗАН. ИИВ. №

1.189-6.3/82-11000	АНСТ 6
--------------------	-----------

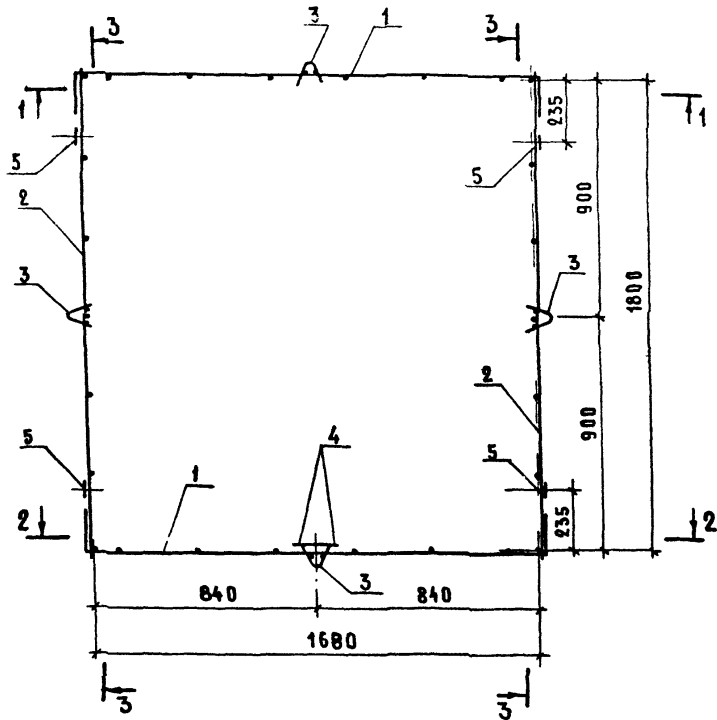

ФОРМА	ЗОНА	ПОЗ.	ОБОЗНАЧЕНИЕ	НАИМЕНОВАНИЕ	КОЛ.	ПРИМЕЧАНИЕ
				<u>СБОРОЧНЫЕ ЕДИНИЦЫ</u>		
A3	1		1. 189 - 6.3/82 - 11100-01	СЕТКА С-2	2	
A3	2		1. 189 - 6.3/82 - 11200-01	СЕТКА С-5	2	
A3	3		1. 189 - 6.3/82 - 11500-01	КАРКАС К-4	4	
A3	4		1. 189 - 6.3/82 - 11600	ИЗДЕЛИЕ ЗАКЛАДНОЕ М-6	2	
				<u>ДЕТАЛИ</u>		
A4	5		1. 189 - 6.3/82 - 11001-01	ПЕЛЯ СТОПОВОЧНАЯ П-2	4	

ИЗБ. № ПОДЛ. ПОДПИСЬ И ДАТА ВЗЛЖ. ИИВ. М.

1.189-6.3/82-21000				
И. КОНТР. БЕЛЛЕР	<i>(Signature)</i>	1.12.82	БЛОК АРМАТУРНЫЙ АБ-2	
НАЧ. ОФД. РОСИНСКИЙ	<i>(Signature)</i>	12.83		
ЛА. ИИЖ. ОТ. ПАЛЬМАН	<i>(Signature)</i>	12.83		
ЛА. ИИЖ. ВР. БЕЛЛЕР	<i>(Signature)</i>	06.83		
РУК. ГРУП. ПАЛЕЕС	<i>(Signature)</i>	06.83		
ПРОВЕР. БЕЛЛЕР	<i>(Signature)</i>	06.83		
РАЗРАБОТ. ШУМИЛОВА	<i>(Signature)</i>	06.83		
		СТАДИЯ	МАССА	МАСШТАБ
		Р	21,4	1:15
		ЛИСТ 1	ЛИСТОВ 3	
ЦНИИЭП Жилища				

19418

1-1

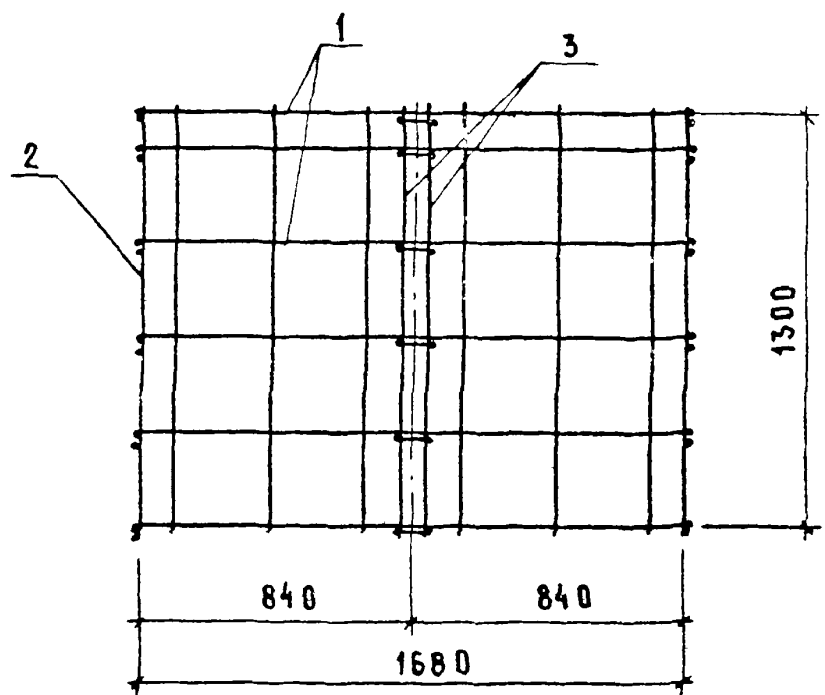

3-3

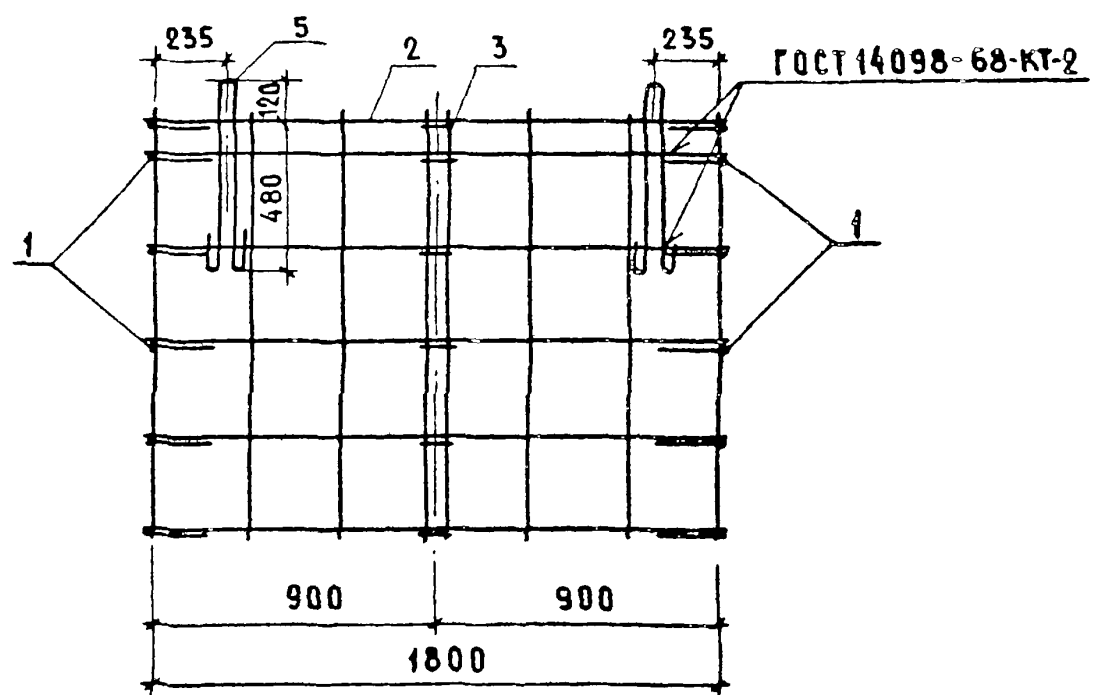

2-2

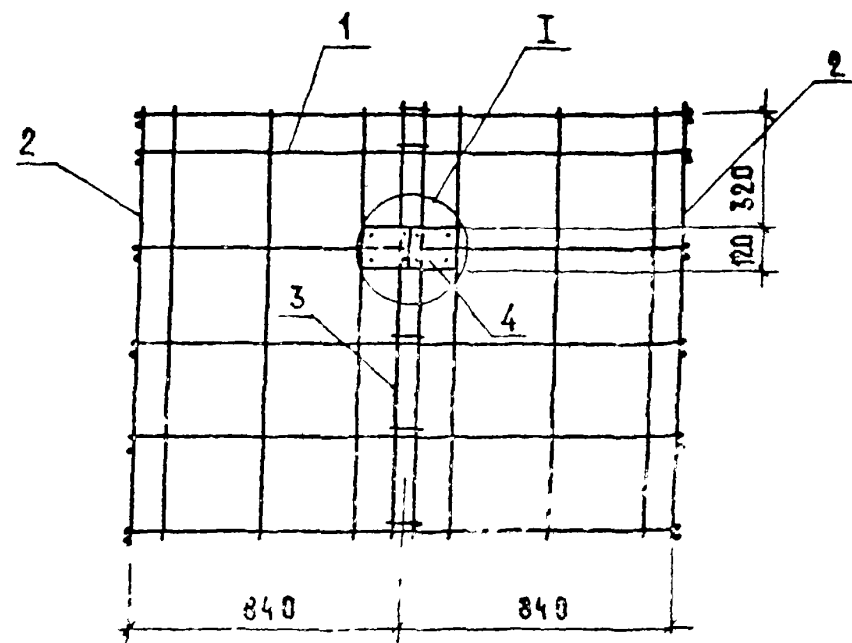

ИВ № ПДА / ПОДПИСЬ И ДАТА / ВЗАМ. ИВ №

1.189 - 6.3 / 82 - 21000

Лист 2

19412

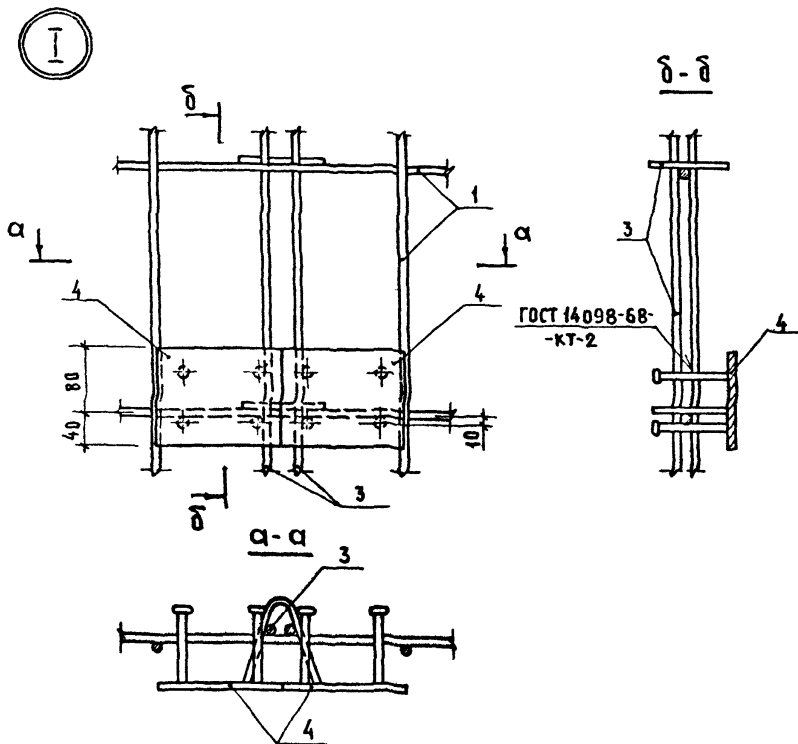

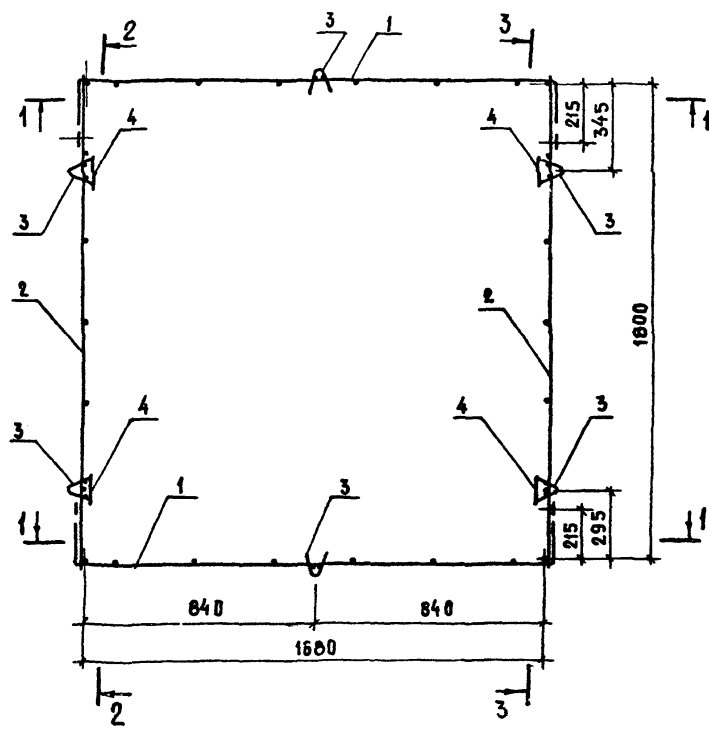

ИВР. № ПОДАК ПОДПИСЬ И ДАТА ВЗАМ. ИВР.ИВ

ФОРМАТ	ЗОНА	Поз.	ОБОЗНАЧЕНИЕ	НАИМЕНОВАНИЕ	КОЛ.	ПРИМЕЧАНИЕ
				СБОРОЧНЫЕ ЕДИНИЦЫ		
A3	1		1.189-6.3/82-11100-02	СЕТКИ С-3	2	
A3	2		1.189-6.3/82-11200-02	СЕТКИ С-6	2	
A3	3		1.189-6.3/82-11500-02	КАРКАС К-5	6	
A3	4		1.189-6.3/82-11600	ИЗДЕЛИЕ ЗАКЛАДНОЕ М-6	4	
				ДЕТАЛИ		
A4	5		1.189-6.3/82-11001-02	ПЕЛЯ СТРОПОВОЧНАЯ П-3	4	

1.189-6.3/82-31000		
И. КОНТР. БЕЛЛЕР	ВЗАМ. ИВР.ИВ	11.08.83
НАЧ. ОТД. РОСИНСКИЙ	ВЗАМ. ИВР.ИВ	09.83
Л. ИВР.ИВ. ПАЛЬМАН	ВЗАМ. ИВР.ИВ	09.83
Л. ИВР.ИВ. БЕЛЛЕР	ВЗАМ. ИВР.ИВ	06.83
РУК. ГРУПП ПАЛЕЕС	ВЗАМ. ИВР.ИВ	06.83
ПРОВЕР. БЕЛЛЕР	ВЗАМ. ИВР.ИВ	06.83
РАЗРАБ. ШУМИЛОВА	ВЗАМ. ИВР.ИВ	06.83
БЛОК АРМАТУРНЫЙ АБ-3		
СТАИЯ	МАССА	МАСШТАБ
Р	17,48	1:15
Лист 1		Листов 5
ЦНИИЭП Жилища		

19412

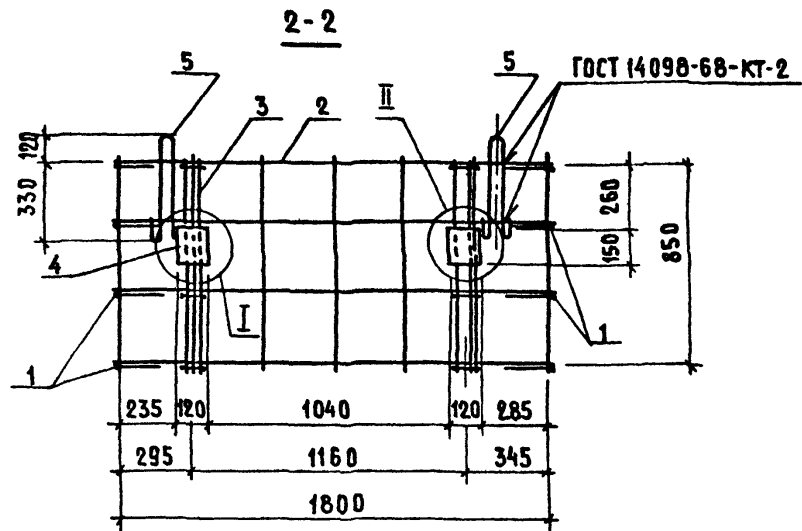
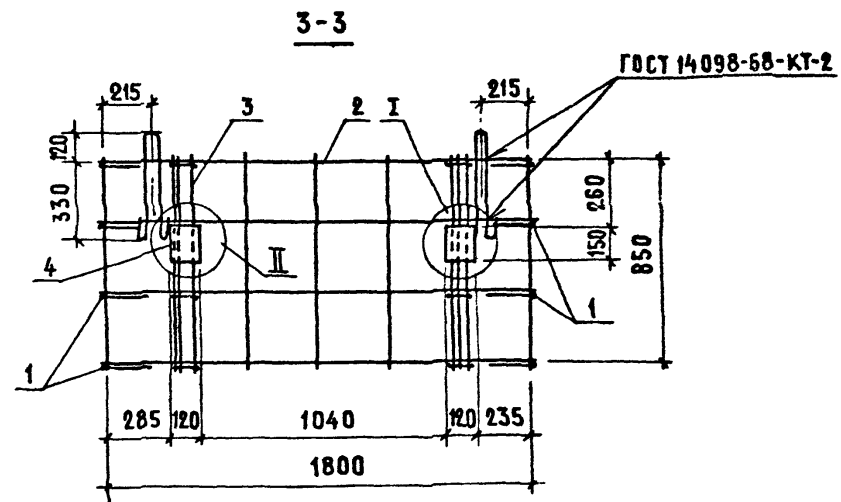
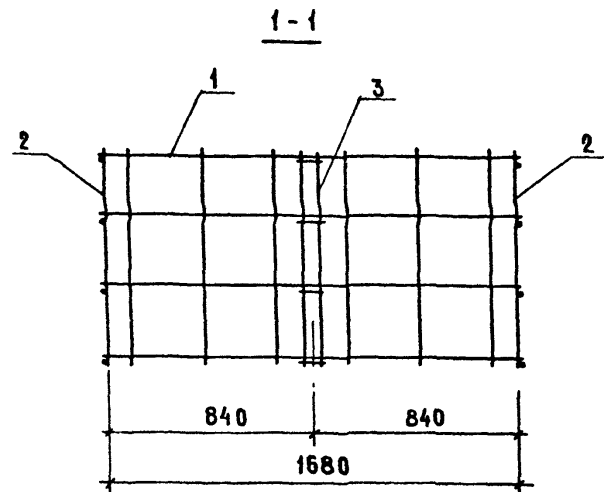

ИНВ. № ПОДА- ПОДПИСЬ И ДАТА ВЗАИМ ИНВ №

1.189-6.3/82-31000

Лист 2

1992

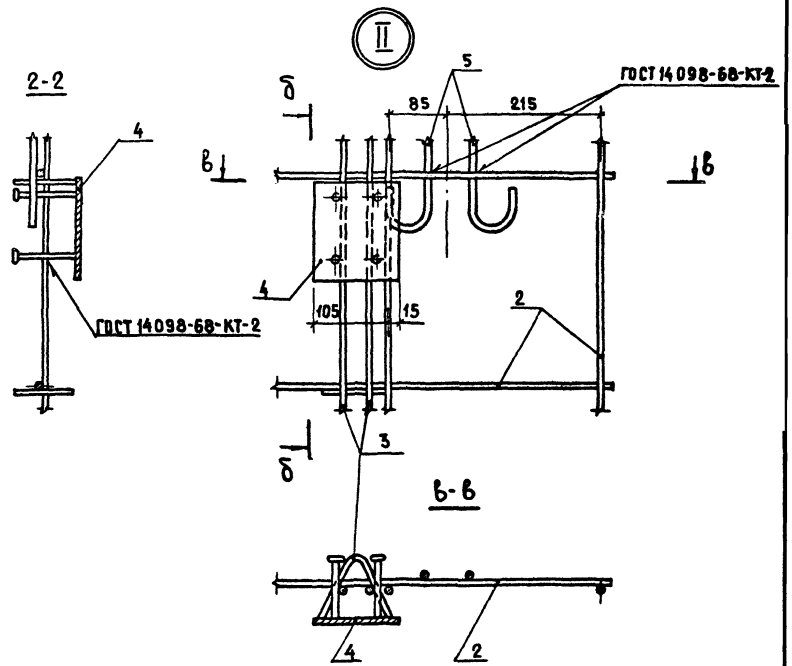
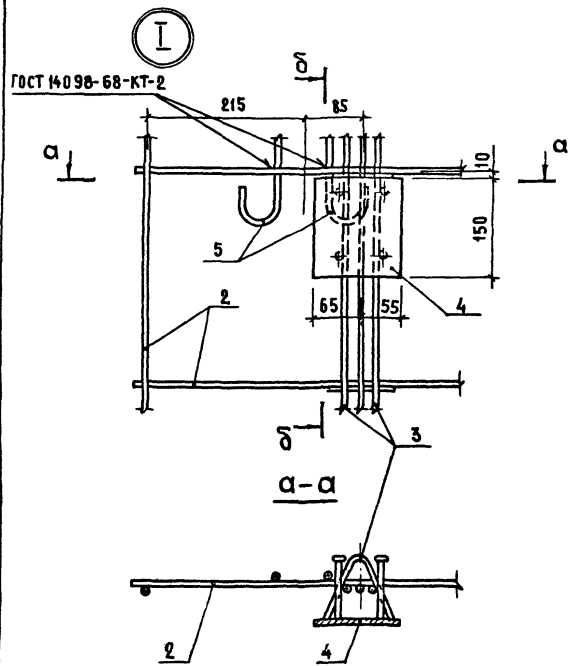

ПРОЕКЦИЯ ПОДПИСЬ И ДАТА

1. 189-63/82-31 000

Лист 3

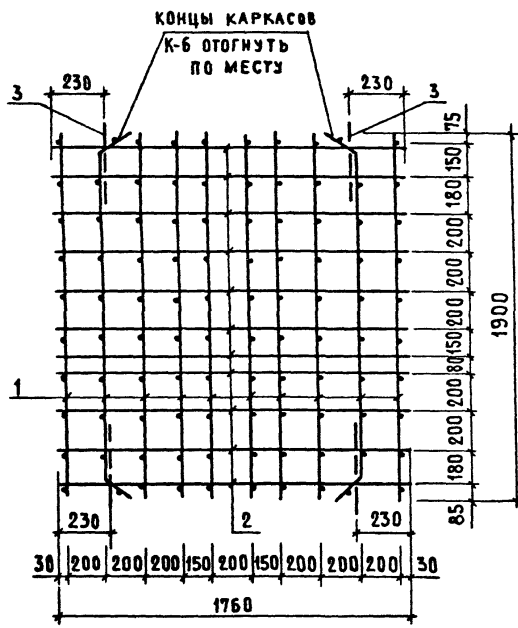

2-2
ГОСТ 14098-68-КТ-2

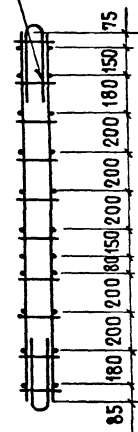

ПРИВЯЗКА ОТДЕЛЬ-
НЫХ СТЕРЖНЕЙ

1-1

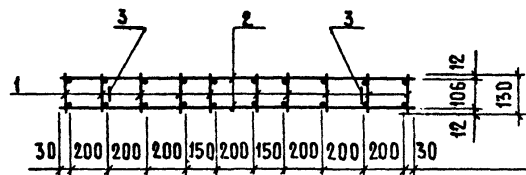

ПРИВЯЗКА КАРКА-
СОВ К-6

ФОРМАТ	ЗОНА	ПОЗ.	ОБОЗНАЧЕНИЕ	НАИМЕНОВАНИЕ	КОЛ.	ПРИМЕЧАНИЕ
				СБОРОЧНЫЕ ЕДИНИЦЫ		
A3	1	1.189-6.3/82-41 100	КАРКАС К-6	10		
				ДЕТАЛИ		
Б4	2	1.189-6.3/82-41 001	Ф8АIII ГОСТ 5781-82-1760	22	0,695 кг	
А4	3	1.189-6.3/82-41 002	ПЕЛЯ СТОПОВОЧНАЯ П-4	4		

ИНЖЕНЕР: ПОДПИСЬ И ДАТА. ВЗАМ. ИНЖЕНЕР

				1.189-6.3/82-41000			
И. Контр.	ВЕЛЛЕР	<i>Веллер</i>	1.12.82	БЛОК АРМАТУРНЫЙ АБ-4	СТАДИЯ	МАССА	МАСШТАБ
НАЧ. ОТА	РОСИНСКИЙ	<i>Росинский</i>	12.15		Р	35,29	1:20
ГЛАВ. ИНЖ. ОТА	ПАЛЬМАН	<i>Пальман</i>	11.35		ЛИСТ	ЛИСТОВ	1
ГЛАВ. ИНЖ. ПР.	ВЕЛЛЕР	<i>Веллер</i>	11.20		ЦНИИЭП ЖИЛИЩА		
РУК. ГРУП	ПАЛЕЕС	<i>Палеес</i>	06.83				
ПРОВЕР.	ВЕЛЛЕР	<i>Веллер</i>	12.12				
РАЗРАБ.	ПАЛЕЕС	<i>Палеес</i>	06.83				

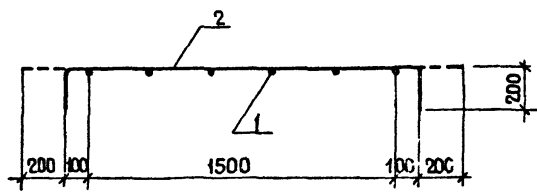
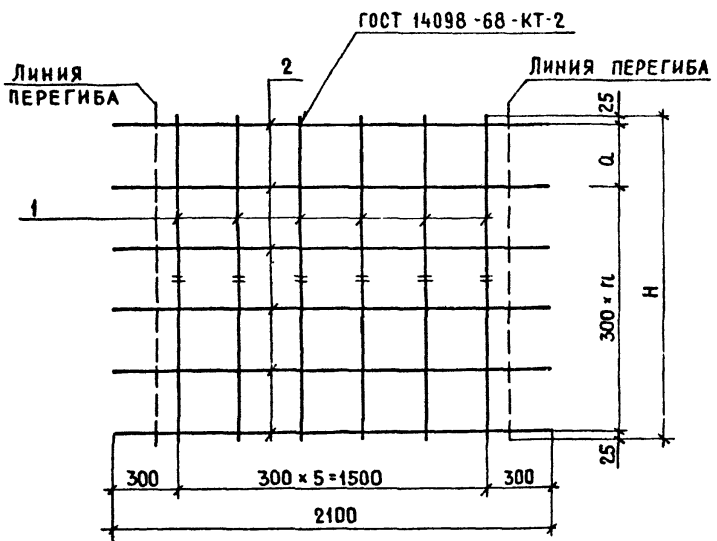

ОБОЗНАЧЕНИЕ	МАРКА	Н, ММ	Q, ММ	n	МАССА, КГ
1.189-6.3/82-11 100	С-1	2750	300	8	5,4
-01	С-2	1350	100	4	2,94
-02	С-3	900	250	2	1,98

ФОРМА	ЗОНА	ПОЗ.	ОБОЗНАЧЕНИЕ	НАИМЕНОВАНИЕ	КОЛ.	ПРИМЕЧАНИЕ
			ПЕРЕМЕННЫЕ ДАННЫЕ ДЛЯ ИСПОЛНЕНИЙ:			
				1.189-6.3/82-11 100		С-1
			ДЕТАЛИ			
Б4	1		1.189-6.3/82-11 101	Ø58pI ГОСТ 6727-80 l-275	6	0,4 кг
Б4	2		1.189-6.3/82-11 102	Ø58pI ГОСТ 6727-80 l-2100	10	0,3 кг
				1.189-6.3/82-11 100-01		С-2
			ДЕТАЛИ			
Б4	1		1.189-6.3/82-11 103	Ø58pI ГОСТ 6727-80 l-1350	6	0,19 кг
Б4	2		1.189-6.3/82-11 102	Ø58pI ГОСТ 6727-80 l-2100	6	0,3 кг
				1.189-6.3/82-11 100-02		С-3
			ДЕТАЛИ			
Б4	1		1.189-6.3/82-11 104	Ø58pI ГОСТ 6727-80 l-900	6	0,13 кг
Б4	2		1.189-6.3/82-11 102	Ø58pI ГОСТ 6727-80 l-2100	4	0,3 кг

инв. № подл. подпись и дата. ВЗАН. инв. №

1.189-6.3/82-11 100			СТАДИЯ	МАССА	МАСШТАБ
Н. КОНТР.	ВЕЛЛЕР	02.83	СЕТКА (С-1, С-2, С-3)	Р	СМ. ТАБЛ.
НАЧ. ОТД.	РОСИНСКИЙ	02.83		ЛИСТ	ЛИСТОВ 1
С. ИНЖ. ОТД.	ПАЛЬМАН	06.83			
С. ИНЖ. ПР.	ВЕЛЛЕР	06.83		ЦНИИЭП жилища	
РУК. ГРУП.	ПАЛЕЕС	06.83			
ПРОВЕР.	ВЕЛЛЕР	06.83			
РАЗРАБОТ.	ШУМИЛОВА	10.83			

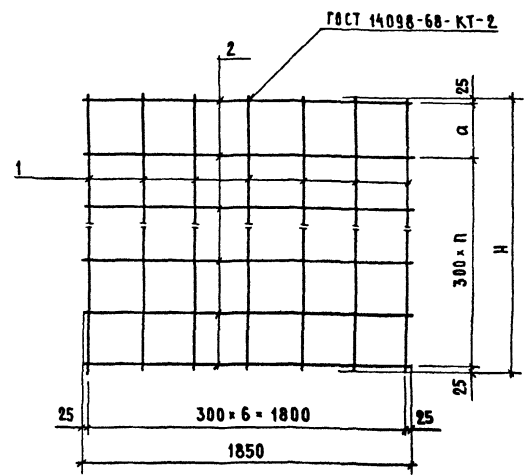

ФОРМАТ	ЗОНА	ПОС.	ОБОЗНАЧЕНИЕ	НАИМЕНОВАНИЕ	КОЛ.	ПРИМЕЧАНИЕ
			ПЕРЕМЕННЫЕ ДАННЫЕ ДЛЯ ИСПОЛНЕНИЙ:			
				1.189-6.3/82-11200		С-4
			ДЕТАЛИ			
Б4	1	1.189-6.3/82-11 201	φ5ВрI	ГОСТ 6727-80	ℓ-2750	7 0,4 кг
Б4	2	1.189-6.3/82-11 202	φ5ВрI	ГОСТ 6727-80	ℓ-1850	10 0,27 кг
				1.189-6.3/82-11200-01		С-5
			ДЕТАЛИ			
Б4	1	1.189-6.3/82-11 203	φ5ВрI	ГОСТ 6727-80	ℓ-1350	7 0,19 кг
Б4	2	1.189-6.3/82-11 202	φ5ВрI	ГОСТ 6727-80	ℓ-1850	5 0,27 кг
				1.189-6.3/82-11200-02		С-6
			ДЕТАЛИ			
Б4	1	1.189-6.3/82-11 204	φ5ВрI	ГОСТ 6727-80	ℓ-900	7 0,13 кг
Б4	2	1.189-6.3/82-11 202	φ5ВрI	ГОСТ 6727-80	ℓ-1850	4 0,27 кг

ОБОЗНАЧЕНИЕ	МАРКА	Н, мм	а, мм	п	МАССА, кг
1.189-6.3/82-11 200	С-4	2750	300	8	5,5
-01	С-5	1350	100	4	2,95
-02	С-6	900	250	2	1,99

ИМЕ. МЕТОД. ПОДПИСЬ И ДАТА. ВЗАМ. ИМВ. ДИЗ.

1.189-6.3/82-11200		
И. КОИТР. БЕЛЛЕР	1.12.82	СТАНДАРТ МАССА МАСШТАБ
И. Ч. ОТА. РОСНИНСКИЙ	19.83	
Л. И. И. ОТА. ПЛАВМАН	19.83	Р СМ. ТАБЛ. 1:20
Л. И. И. П. Р. БЕЛЛЕР	06.83	
Р. К. Г. Р. П. ПЛАВМАН	06.83	ЛИСТ ЛИСТОВ 1
ПРОВЕРКА БЕЛЛЕР	06.83	
РАЗРАБОТ. ШУМИЛОВА	10.83	ЦНИИЭП ЖИЛИЩА

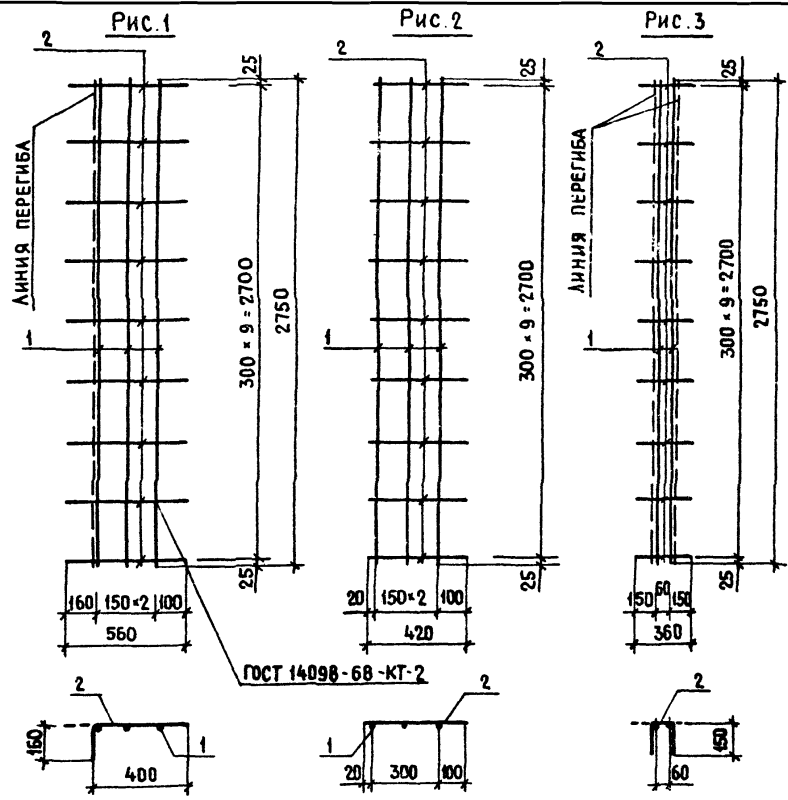

ГОСТ 14098-68-КТ-2

ОБОЗНАЧЕНИЕ	МАРКА	РИС.	МАССА, КГ
1.189-6.3/82-11300	С-7	1	1,90
-01	С-8	2	1,86
-02	С-9	3	1,17

ФОРМАТ	ЗОНА	ПОЗ.	ОБОЗНАЧЕНИЕ	НАИМЕНОВАНИЕ	КОЛ.	ПРИМЕЧАНИЕ
			ПЕРЕМЕННЫЕ ДАННЫЕ ДЛЯ ИСПОЛНЕНИЙ:			
				1.189-6.3/82-11 300		С-7
			ДЕТАЛИ			
Б4	1	1.189-6.3/82-11 301		Ø5 ВРГ ГОСТ 6727-80 С-2750	3	0,4 кг
Б4	2	1.189-6.3/82-11 302		Ø5 ВРГ ГОСТ 6727-80 С-560	10	0,07 кг
				1.189-6.3/82-11 300-01		С-8
			ДЕТАЛИ			
Б4	1	1.189-6.3/82-11 301		Ø5 ВРГ ГОСТ 6727-80 С-2750	3	0,4 кг
Б4	2	1.189-6.3/82-11 303		Ø5 ВРГ ГОСТ 6727-80 С-420	10	0,066 кг
				1.189-6.3/82-11 300-02		С-9
			ДЕТАЛИ			
Б4	1	1.189-6.3/82-11 301		Ø5 ВРГ ГОСТ 6727-80 С-2750	2	0,4 кг
Б4	2	1.189-6.3/82-11 304		Ø5 ВРГ ГОСТ 6727-80 С-360	10	0,037 кг

ИВ. № ПОДЛ. Подпись и дата. (Взам. инв. №)

			1.189.6-3/82-11300		
			СЕТКА (С-7, С-8, С-9)		СТАДИЯ МАССА МАСШТАБ
					Р СМ. ТАБЛ. 1:20
					ЛИСТ ЛИСТОВ 1
					ЦНИИЭП ЖИЛИЩА
И. КОНТР.	ВЕЛЛЕР	12.83			
НАЧ. ОТД.	РОСИНСКИЙ	12.83			
П. ИНЖ. ОТД.	ПАЛЬМАН	12.83			
П. ИНЖ. ОТД.	ВЕЛЛЕР	12.83			
РУК. ГРУП.	ПАЛЕЕС	12.83			
ПРОВЕРИЛ	ВЕЛЛЕР	12.83			
РАЗРАБ.	ШУМИЛОВА	12.83			

Рис. 1



Рис. 2



Обозначение	Марка	Рис.	Масса, кг
1.189-6.3/82-11400	К-1	1	2,18
-01	К-2	2	1,32

Формат	Зона	Пос.	Обозначение	Наименование	Кол.	Примечание
			<u>ПЕРЕМЕННЫЕ ДАННЫЕ ДЛЯ ИСПОЛНЕНИЙ:</u>			
				1.189-6.3/82 - 11400		К-1
			<u>ДЕТАЛИ</u>			
БЧ	1	1.189-6.3/82 - 11401	Ф8АIII	ГОСТ 5781-82 L=1500	3	0,59 кг
БЧ	2	1.189-6.3/82 - 11402	Ф5ВрI	ГОСТ 6727-80 L=460	6	0,066 кг
				1.189-6.3/82-11400-01		К-2
			<u>ДЕТАЛИ</u>			
БЧ	1	1.189-6.3/82 - 11401	Ф8АIII	ГОСТ 5781-82 L=1500	2	0,59 кг
БЧ	2	1.189-6.3/82 - 11403	Ф5ВрI	ГОСТ 6727-80 L=190	5	0,027 кг

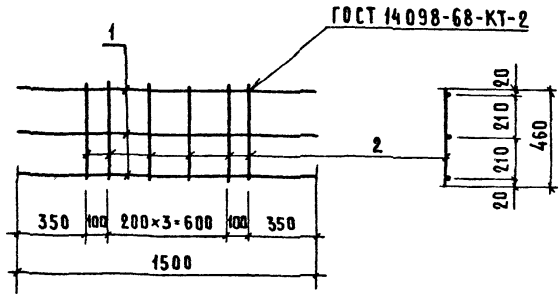
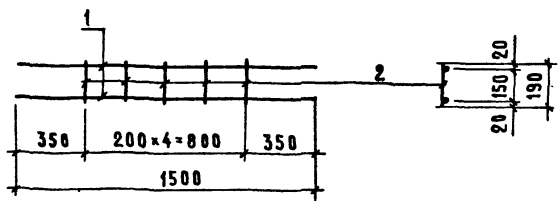
Имя, № ПОДА, Подпись и дата, Взам. инв. №

				1.189-6.3/82-11400			
И. КОНТР.	ВЕЛАЕР	<i>[Signature]</i>	1.12.92	КАРКАС (К-1, К-2)	СТАДИЯ	МАССА	МАСШТАБ
НАЧ. ОТА	РОСИНСКИЙ	<i>[Signature]</i>	12.83		Р	СМ. ТАБЛ.	1:20
СА. ИНЖ. ОТА	ПАЛЬМАН	<i>[Signature]</i>	11.83		Лист	Листов	1
СА. ИНЖ. ОР.	ВЕЛАЕР	<i>[Signature]</i>	06.85		ЦНИИЭП ЖИЛИЩА		
РУК. ГРУП.	ПАЛЕЕС	<i>[Signature]</i>	06.85				
ПРОВЕРИЛ	ВЕЛАЕР	<i>[Signature]</i>	06.85				
РАЗРАБОТ.	ЦУМИЛОВА	<i>[Signature]</i>	06.85				

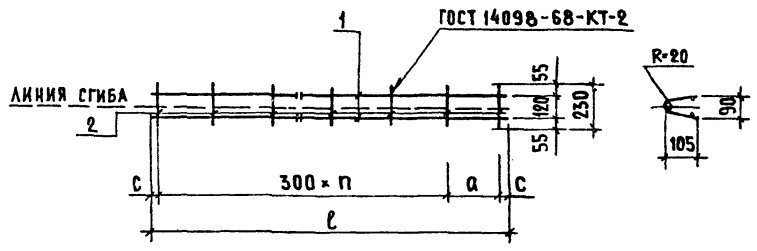

ОБОЗНАЧЕНИЕ	МАРКА	ℓ, мм	с, мм	а, мм	п ШТ.	МАССА, кг
1.189-6.3/82 - 11500	К-3	1350	25	300	5	0,77
-01	К-4	1350	25	100	4	0,58
-02	К-5	900	25	250	2	0,39

ФОРМАТ	ЗОНА	ПОЗ.	ОБОЗНАЧЕНИЕ	НА ИМЕНОВАНИЕ	КОЛ.	ПРИМЕЧАНИЕ
			ПЕРЕМЕННЫЕ ДАННЫЕ ДЛЯ ИСПОЛНЕНИЙ:			
			1.189-6.3/82 - 11500			
			ДЕТАЛИ			
Б4	1		1.189-6.3/82 - 11501	φ58pI ГОСТ 6727-80 ℓ=1850	2	0,27 кг
Б4	2		1.189-6.3/82 - 11502	φ58pI ГОСТ 6727-80 ℓ=230	7	0,033 кг
			1.189-6.3/82 - 11500-01			
			ДЕТАЛИ			
Б4	1		1.189-6.3/82 - 11503	φ58pI ГОСТ 6727-80 ℓ=1350	2	0,19 кг
Б4	2		1.189-6.3/82 - 11502	φ58pI ГОСТ 6727-80 ℓ=230	6	0,033 кг
			1.189-6.3/82 - 11500-02			
			ДЕТАЛИ			
Б4	1		1.189-6.3/82 - 11504	φ58pI ГОСТ 6727-80 ℓ=900	2	0,13 кг
Б4	2		1.189-6.3/82 - 11502	φ58pI ГОСТ 6727-80 ℓ=230	4	0,033 кг

ИЗМ. № ПОСЛ. ПОДПИСЬ И ДАТА ВСАМ.ИИИ.ИИ.ИИ

			1.189-6.3/82 - 11500		
			КАРКАС (К-3, К-4, К-5)		
И. КОНТР.	ВЕЛЕР	Велер	12.99	СТАДЯ	МАССА
НАЧ. ОТД.	РОСНИНСКИЙ	Роснинский	12.99	Р	СМ. ТАБА.
СЛ. ИНЖ. СЛ.	ПАЛЬМАН	Пальман	12.88	1:20	
СЛ. ИНЖ. ПР.	ВЕЛЕР	Велер	12.88	ЛИСТ	ЛИСТОВ 1
РЧК. ГРУП.	ПАЛЕЕС	Палеес	06.83	ЦНИИЭП ЖИЛИЩА	
ПРОВЕР.	ВЕЛЕР	Велер	12.88		
РАЗРАБ.	ШУМИЛОВА	Шумилова	06.83		

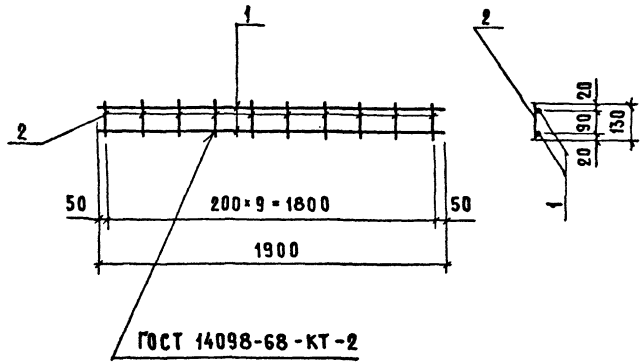

ФОРМАТ	ЭШКА	Пос.	ОБОЗНАЧЕНИЕ	НАИМЕНОВАНИЕ	КОЛ-ВО	ПРИМЕЧАНИЕ
				ДЕТАЛИ		
Б4	1		1.189-63/82-41101	φ8AIII ГОСТ5781-82 L-1900	2	0,75 кг
Б4	2		1.189-63/82-41102	φ58pI ГОСТ6727-80 P-130	10	0,026 кг

ИЗМ. № ПОДА. ПОДПИСЬ И ДАТА [ПОДПИСЬ И ДАТА]

				1.189-63/82-41100				
				КАРКАС К-6		СТАДИЯ	МАССА	МАСШТАБ
						Р	1,76	1:20
						ЛИСТ	ЛИСТОВ 1	
						ЦНИИЭП ЖИЛИЩА		
И. КОНТР.	ВЕАЛЕР	<i>В. А.</i>	12.81					
НАЧ. ОТД.	РОСИНСКИЙ	<i>Р. И.</i>	12.83					
ТАЙНИЦА	ПАЛЬМАН	<i>П. И.</i>	12.83					
ТАЙНИЦА	ВЕАЛЕР	<i>В. А.</i>	12.83					
РУК. ГРУП.	ПАЛЕЕС	<i>П. А.</i>	06.83					
ПРОВЕР.	ВЕАЛЕР	<i>В. А.</i>	12.83					
РАЗРАБ.	ПАЛЕЕС	<i>П. А.</i>	06.83					

ФОРМАТ	ЗОНА	ПОЗ	ОБОЗНАЧЕНИЕ	НАИМЕНОВАНИЕ	КОЛ.	ПРИМЕЧАНИЕ
				<u>ДОКУМЕНТАЦИЯ</u>		
A3			1.189 - 6.3/82-10 100СБ	СБОРОЧНЫЙ ЧЕРТЕЖ		
				<u>ДЕТАЛИ</u>		
B4	1		1.189 - 6.3/82 - 10 101	Ф10 АШ ГОСТ 5781-82 L-250	4	0,15 кг
			<u>ПЕРЕМЕННЫЕ ДАННЫЕ</u>	<u>ДЛЯ ИСПОЛНЕНИЙ</u>		
			1.189 - 6.3/82 - 10.100			М-1
				<u>ДЕТАЛИ</u>		
B4	2		1.189 - 6.3/82 - 10 102	ШПОЛК 90-90-7 ГОСТ 8509-72, L-240 ВСТЗПСБ ГОСТ 535-79, L-240	1	2,31 кг
B4	3		1.189 - 6.3/82 - 10 103	ПОЛОСА Б-2 10-90 ГОСТ 103-76, L-120 ВСТЗПСБ ГОСТ 380-71, L-120	1	0,64 кг
				<u>СТАНДАРТНЫЕ ИЗДЕЛИЯ</u>		
		4		БОЛТ М24 ГОСТ 7798-70* L-160	1	0,69 кг
		5		ГАЙКА 2 М24 ГОСТ 5915-70*	1	0,11 кг
			1.189 - 6.3/82 - 10 100-01			М-2
				<u>ДЕТАЛИ</u>		
		2	1.189 - 6.3/82 - 10 102	ШПОЛК 90-90-7 ГОСТ 8509-72, L-240 ВСТЗПСБ ГОСТ 535-79, L-240	1	2,31 кг
B4	3		1.189 - 6.3/82 - 10 103	ПОЛОСА Б-2 10-90 ГОСТ 103-76, L-120 ВСТЗПСБ ГОСТ 380-71, L-120	1	0,64 кг
				<u>СТАНДАРТНЫЕ ИЗДЕЛИЯ</u>		
		4		БОЛТ М24 ГОСТ 7798-70* L-110	1	0,51 кг
		5		ГАЙКА 2 М24 ГОСТ 5915-70*	1	0,11 кг

И. КОНТР.	ВЕЛЛЕР	12.83	1.189 - 6.3/82 - 10 100
НАЧ. ОТД.	РОСИНСКИЙ	12.83	
А.И.НЖ.ОТД.	ПАЛЬЯМАН	12.83	
А.И.НЖ.ПР.	ВЕЛЛЕР	12.83	
РУК. ГРУП.	ПАЛЕЕС	12.83	
ПРОВЕРИЛ	ВЕЛЛЕР	12.83	
РАЗРАБ.	ШУМИЛОВА	12.83	

ИЗДЕЛИЕ ЗАКЛАДНОЕ
(М1, М-2, М-3, М-11)
ЦНИИЭП ЖИЛИЩА

ФОРМАТ	ЗОНА	ПОЗ	ОБОЗНАЧЕНИЕ	НАИМЕНОВАНИЕ	КОЛ.	ПРИМЕЧАНИЕ
				1.189 - 6.3/83-10 100-02		М-3
				<u>ДЕТАЛИ</u>		
B4	3		1.189 - 6.3/82 - 10 103	ПОЛОСА Б-2 10-90 ГОСТ 103-76, L-120 ВСТЗПСБ ГОСТ 380-71, L-120	1	0,64 кг
B4	6		1.189 - 6.3/82 - 10 104	ПОЛОСА Б-2 Б-90 ГОСТ 103-76, L-120 ВСТЗПСБ ГОСТ 380-71, L-120	1	0,51 кг
				<u>СТАНДАРТНЫЕ ИЗДЕЛИЯ</u>		
		4		БОЛТ М24 ГОСТ 7798-70* L-130	1	0,58 кг
		5		ГАЙКА 2 М24 ГОСТ 5915-70*	1	0,11 кг
			1.189 - 6.3/82 - 10 100-03			М-11
				<u>ДЕТАЛИ</u>		
B4	7		1.189 - 6.3/82 - 10 105	ПОЛОСА Б-2 Б-240 ГОСТ 103-76, L-240 ВСТЗПСБ ГОСТ 380-71, L-240	1	2,71 кг

И.Н.В. № ПОДП. ПОДПИСЬ И ДАТА ВЗАМ. И.Н.В. №

1.189 - 6.3/82 - 10 100

Рис. 1



Рис. 2



Поз. 2 (1.189-6.3/82-10 102)

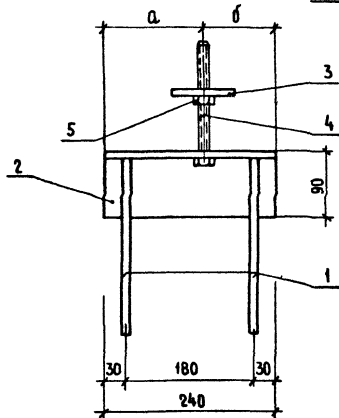
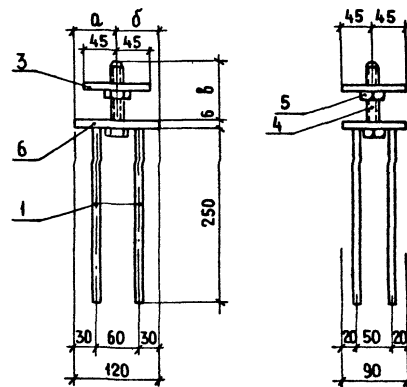
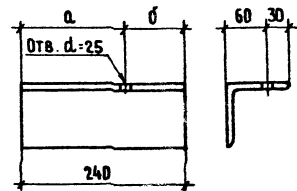

Поз. 6 (1.189-6.3/82-10 104)



Рис. 3



Позиция 1 приваривается втавр
под слоем фансы.

ОБОЗНАЧЕНИЕ	МАРКА	РИС.	а, мм	б, мм	в, мм	МАССА, кг
1.189-6.3/82-10.100	М-1	1	140	100	152	4,35
-01	М-2	1	100	140	102	4,17
-02	М-3	2	60	60	130	2,44
-03	М-11	3	—	—	—	3,31

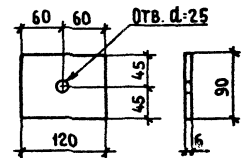
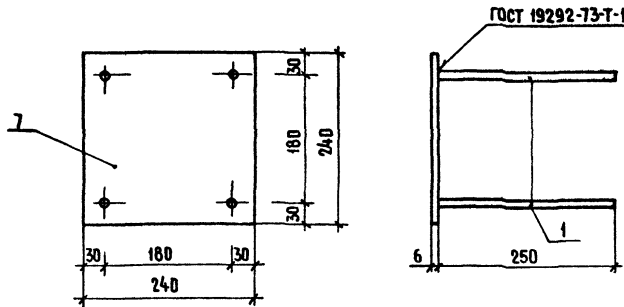
1.189-6.3/82-10 100СБ

			1.189-6.3/82-10 100СБ		
ИЗДЕЛИЕ ЗАКАДНОЕ	СТАДИЯ	МАССА	МАСШТАБ		
(М-1; М-2; М-3; М-11)	Р.	СМ.	1:5		
СБОРОЧНЫЙ ЧЕРТЕЖ	ТАБЛ.	ЛИСТ	ЛИСТОВ 1		
Н. КОНТР. БЕЛЛЕР	12.83				
НАЧ. ОТД. РОСИНСКИЙ	12.83				
ЛА. ИЖИ. ОТД. ЛАЛЫМАН	12.83				
ЛА. ИЖИ. ОТД. БЕЛЛЕР	12.83				
РИК. ГРУП. ПАЛЕС	12.83				
ПРОВЕРИЛ. БЕЛЛЕР	12.83				
РАЗРАБОТ. ШУМИЛОВА	12.83				

ЦНИИЭП ЖИЛИЩА

ФОРМАТ	ЗОНА	ПОЗ	ОБОЗНАЧЕНИЕ	НАИМЕНОВАНИЕ	КОЛ.	ПРИМЕЧАНИЕ
				<u>ДОКУМЕНТАЦИЯ</u>		
А3			1.189 - 6.3 / 82 - 10 200 СБ	СБОРОЧНЫЙ ЧЕРТЕЖ		
				<u>ДЕТАЛИ</u>		
Б4	1		1.189 - 6.3 / 82 - 10 201	ØЮАД ГОСТ 5781-82 L=105	4	0,065 кг
				<u>СТАНДАРТНЫЕ ИЗДЕЛИЯ</u>		
Б4	2			ГАЙКА 2М16 ГОСТ 5915-70*	1	0,033 кг
			<u>ПЕРЕМЕННЫЕ ДАННЫЕ ДЛЯ ИСПОЛНЕНИЙ:</u>			
				1.189 - 6.3 / 82 - 10 200		М-4
				<u>ДЕТАЛИ</u>		
Б4	3		1.189 - 6.3 / 82 - 10 202	ПОЛОСА Б-2 6*90 ГОСТ 103-76 В СТ 3 пс 6 ГОСТ 380-71* L=240	1	1,017 кг
				1.189 - 6.3 / 82 - 10 200-01		М-5
				<u>ДЕТАЛИ</u>		
Б4	4		1.189 - 6.3 / 82 - 10 203	УГОЛОК 70*70*6 ГОСТ 8509-72 В СТ 3 пс 6 ГОСТ 535-79 L=60	1	0,38 кг
Б4	5		1.189 - 6.3 / 82 - 10 204	ПОЛОСА Б-2 6*120 ГОСТ 103-76 В СТ 3 пс 6 ГОСТ 380-71* L=150	1	0,85 кг
				1.189 - 6.3 / 82 - 10 200-02		М-8
				<u>ДЕТАЛИ</u>		
Б4	4		1.189 - 6.3 / 82 - 10 203	УГОЛОК 70*70*6 ГОСТ 8509-72 В СТ 3 пс 6 ГОСТ 535-79 L=60	1	0,38 кг
Б4	6		1.189 - 6.3 / 82 - 10 205	ПОЛОСА Б-2 6*60 ГОСТ 103-76 В СТ 3 пс 6 ГОСТ 380-71* L=60	1	0,17 кг
Б4	7		1.189 - 6.3 / 82 - 10 206	ПОЛОСА Б-2 6*120 ГОСТ 103-76 В СТ 3 пс 6 ГОСТ 380-71* L=240	1	1,356 кг

ИВ. № ПОДЛ. ПОДПИСЬ И ДАТА ВЗАМ. ИВ. №

И. КОНТР.	ВЕЛЕР	<i>Велер</i>	12.83
НАЧ. ОТД.	РОСИНСКИИ	<i>Росинский</i>	12.83
ДИ. ИНЖ. ОТД.	ПАЛЬМАН	<i>Пальман</i>	12.83
ДИ. ИНЖ. ПР.	ВЕЛЕР	<i>Велер</i>	12.83
РУК. ГРУП.	ПАЛЕЕС	<i>Палеес</i>	12.83
ПРОВЕР.	ВЕЛЕР	<i>Велер</i>	12.83
РАЗРАБ.	ШУМИЛОВА	<i>Шумилова</i>	12.83

1.189 - 6.3 / 82 - 10 200

ИЗДЕЛИЕ ЗАКЛАДНОЕ

(М-4, М-5, М-8, М-9, М-10)

СТАДИЯ ЛИСТ ЛИСТОВ

Р 1 2

ЦНИИЭП ЖИЛИЩА

ИВ. № ПОДЛ. ПОДПИСЬ И ДАТА ВЗАМ. ИВ. №

ФОРМАТ	ЗОНА	ПОЗ	ОБОЗНАЧЕНИЕ	НАИМЕНОВАНИЕ	КОЛ.	ПРИМЕЧАНИЕ
				1.189 - 6.3 / 82 - 10 200-03		М-9
				<u>ДЕТАЛИ</u>		
Б4	4		1.189 - 6.3 / 82 - 10 203	УГОЛОК 70*70*6 ГОСТ 8509-72 В СТ 3 пс 6 ГОСТ 535-79 L=60	1	0,38 кг
Б4	6		1.189 - 6.3 / 82 - 10 205	ПОЛОСА Б-2 6*60 ГОСТ 103-76 В СТ 3 пс 6 ГОСТ 380-71* L=60	1	0,17 кг
Б4	7		1.189 - 6.3 / 82 - 10 206	ПОЛОСА Б-2 6*120 ГОСТ 103-76 В СТ 3 пс 6 ГОСТ 380-71* L=240	1	1,356 кг
				1.189 - 6.3 / 82 - 10 200-04		М-10
				<u>ДЕТАЛИ</u>		
Б4	4		1.189 - 6.3 / 82 - 10 203	УГОЛОК 70*70*6 ГОСТ 8509-72 В СТ 3 пс 6 ГОСТ 535-79 L=60	1	0,38 кг
Б4	6		1.189 - 6.3 / 82 - 10 205	ПОЛОСА Б-2 6*60 ГОСТ 103-76 В СТ 3 пс 6 ГОСТ 380-71* L=60	1	0,17 кг
Б4	7		1.189 - 6.3 / 82 - 10 206	ПОЛОСА Б-2 6*120 ГОСТ 103-76 В СТ 3 пс 6 ГОСТ 380-71* L=240	1	1,356 кг

1.189 - 6.3 / 82 - 10 200

ЛИСТ 2

Рис. 1



Рис. 2



Рис. 3

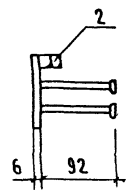
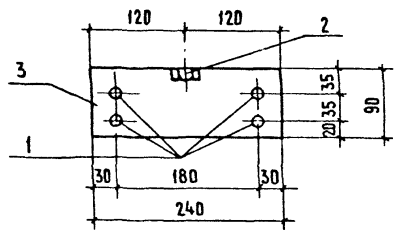

ОБОЗНАЧЕНИЕ	МАРКА	Рис.	а, мм	б, мм	МАССА, КГ
1.189 - 6.3/82 - 10 200	М-4	1	—	—	1,31
-01	М-5	2	—	—	1,52
-02	М-8	3	90	90	2,20
-03	М-9	3	70	110	2,20
-04	М-10	3	110	70	2,20

Поз. 4 (1.189-6.3/82-10 203)

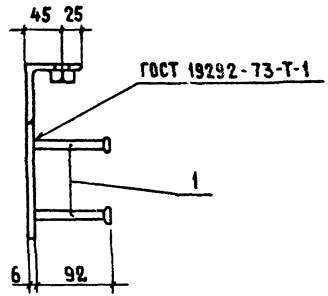
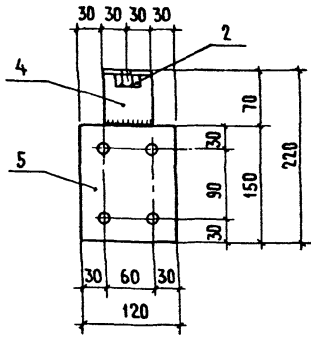
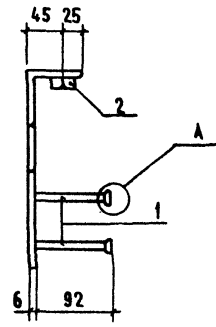
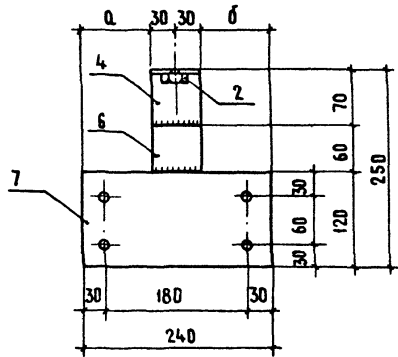
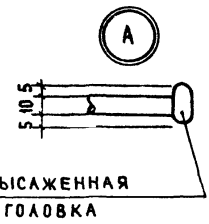
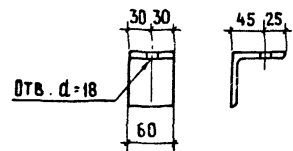

ВЫСАЖЕННАЯ ГОЛОВКА

		1.189 - 6.3 / 82 - 10 200 СБ		СТАДИЯ	МАССА	МАСШТАБ	
И. КОНТР.	ВЕДЛЕР	42.83	ИЗДЕЛИЕ ЗАКЛАДНОЕ (М-4; М-5; М-8; М-9; М-10) СБОРОЧНЫЙ ЧЕРТЕЖ.	Р	СМ.	1:5	
НАЧ. ОТД.	РОСИНСКИЙ	12.83		ТАБЛ.	ЛИСТОВ	1	
ДИ. ИНЖ. ОТД.	ПАЛЬМАН	12.83		ЦНИИЭП ЖИЛИЩА			
ДИ. ИНЖ. ПР.	ВЕДЛЕР	12.83					
РУК. ГРУП.	ПАЛЕЕС	12.83					
ПРОВЕРИЛ	ВЕДЛЕР	12.83					
РАЗРАБ.	ШУМИЛОВА	42.83					

ИНВ. № ПОДЛ. ПОДПИСЬ И ДАТА ВЗЯТ. ИНВ. №

Рис.1, Рис.2



Рис.3



ОБОЗНАЧЕНИЕ	МАРКА	РИС.	МАССА, КГ
1.189-6.3/82-11602	М-6	1	1,11
- 01	М-6а	2	1,11
- 02	М-7	3	0,30

ФОРМА	ЗОНА	ПОЗ.	ОБОЗНАЧЕНИЕ	НАИМЕНОВАНИЕ	КОЛ.	ПРИМЕЧАНИЕ
			ПЕРЕМЕННЫЕ ДАННЫЕ	ДЛЯ ИСПОЛНЕНИЙ		
				1.189-6.3/82-11600		М-6
				ДЕТАЛИ		
Б4	1		1.189-6.3/82-11601	Б-2 Б=120 ГОСТ 103-76 ПОДСА В СТ.5 ПСБ ГОСТ 380-71 φ10 А III ГОСТ 5781-82	1	0,85 кг
Б4	2		1.189-6.3/82-11602	φ10 А III ГОСТ 5781-82	4	0,065 кг
				1.189-6.3/82-11600-01		М-6а
				ДЕТАЛИ		
Б4	1		1.189-6.3/82-11601	Б-2 Б=120 ГОСТ 103-76 ПОДСА В СТ.5 ПСБ ГОСТ 380-71	1	0,85 кг
Б4	2		1.189-6.3/82-11602	φ10 А III ГОСТ 5781-82	4	0,065 кг
				1.189-6.3/82-11600-02		М-7
				ДЕТАЛИ		
Б4	3		1.189-6.3/82-11603	Б-2 Б=60 ГОСТ 103-76 ПОДСА В СТ.5 ПСБ ГОСТ 380-71	1	0,17 кг
Б4	2		1.189-6.3/82-11602	φ10 А III ГОСТ 5781-82	2	0,065 кг

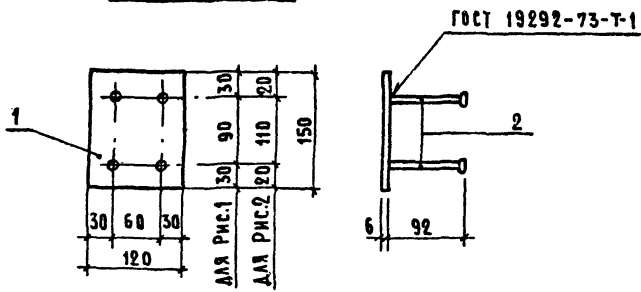
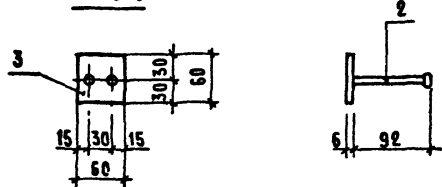
ИКС. П. СПОДА. ПОДПИСЬ И ДАТА ВЗАИМН. КС

1.189-6.3/82 - 11600				СТАДИЯ	МАССА	МАСШТАБ
И. КОРТ. БЕЛЛЕР	Рис	12.83	ИЗДАНИЕ ЗАКАЗНОЕ (М-6; М-6а, М-7)	Р	СМ.	1:5
НАЧ. ОТД. РУСИНСКИЙ	Рис	15.83		ТАБЛ.	ЛИСТОВ 1	
ТАШИНОВА ПАЛЬМАН	Рис	12.83		ЦНИИЭПЖИИИИЦА		
ТАШИН. ПР. БЕЛЛЕР	Рис	06.83				
РИК. ГИР. ПАЛЕЕС	Рис	06.83				
ПРОВЕР. БЕЛЛЕР	Рис	06.83				
РАЗРАБ. ШУМИЛОВА	Рис	06.83				

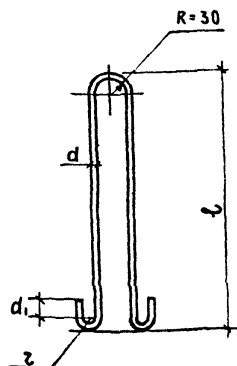

ОБОЗНАЧЕНИЕ	МАРКА	d , мм	d_0 , мм	z , мм	l , мм	ОБЩАЯ ДЛИНА, м	МАССА, кг
1.189-6.3/82-11001	П-1	16	50	30	640	1,62	2,56
-01	П-2	12	30	20	600	1,43	1,27
-02	П-3	10	30	20	450	1,13	0,69

1.189-6.3/82 - 11 001

И. КОНТР.	ВЕЛЛЕР	1.12.83	ПЕТЛЯ СТРОПОВОЧНАЯ (П-1, П-2, П-3)	СТАДИЯ	МАССА	МАСШТАБ
НАЧ. ОУД.	РОСКИНСКИЙ	12.83		Р	СМ. ТАБЛ.	1:10
ТАКНН.ОП.	ПАЛЬМАН	12.83		ЛИСТ	ЛИСТОВ 1	
ТАКНН.ПР.	ВЕЛЛЕР	06.83		СТАЛЬ КЛАССА А7 ГОСТ 5781-82		
РУК. ГРУП.	ПАЛЕЕС	06.83		В Ст 3 сп2 ГОСТ 380-71*		
ПРОВЕР.	ВЕЛЛЕР	06.83		ЦНИИЭП ЖИЛИЩА		
РАЗРАБ.	ШУМИЛОВА	06.83				

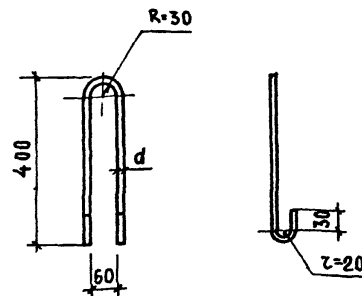

ОБОЗНАЧЕНИЕ	МАРКА	ОБЩАЯ ДЛИНА, м	d , мм	МАССА, кг
1.189-6.3/82-41002	П-4	0,97	10	0,6

1.189-6.3/82-41 002

И. КОНТР.	ВЕЛЛЕР	1.12.83	ПЕТЛЯ СТРОПОВОЧНАЯ П-4	СТАДИЯ	МАССА	МАСШТАБ
НАЧ. ОУД.	РОСКИНСКИЙ	12.83		Р	СМ. ТАБЛ.	1:10
ТАКНН.ОП.	ПАЛЬМАН	12.83		ЛИСТ	ЛИСТОВ 5	
ТАКНН.ПР.	ВЕЛЛЕР	06.83		СТАЛЬ КЛАССА А7 ГОСТ 5781-82		
РУК. ГРУП.	ПАЛЕЕС	06.83		В Ст 3 сп2 ГОСТ 380-71*		
ПРОВЕР.	ВЕЛЛЕР	06.83		ЦНИИЭП ЖИЛИЩА		
РАЗРАБ.	ШУМИЛОВА	06.83				

МАРКА ЭЛЕМЕНТА	ИЗДЕЛИЯ АРМАТУРНЫЕ										ИЗДЕЛИЯ ЗАКЛАДНЫЕ										ОБЩИЙ РАСХОД						
	АРМАТУРА КЛАССА										АРМАТУРА КЛАССА		ПРОКАТ МАРКИ									ВСЕГО					
	А-I				А-III			ВР-I			А-III		ВСт 3пс 6														
	ГОСТ 5781-82				ГОСТ 5781-82			ГОСТ 6727-80			ГОСТ 5781-82		ГОСТ 103-76				ГОСТ 82-70	ГОСТ 8509-72		ГОСТ 5915-70*			ГОСТ 7798-78	ИТОГО			
	φ10	φ12	φ16	ИТОГО	φ8		ИТОГО	φ5		ИТОГО	φ10		ИТОГО	60*6	90*6	120*6	90*10	240*6	170*6	190*7			Гайка 2М16		Гайка 2М24	Болт М24	
ШЛС 28-32 ШЛС 28-32А			10,24	10,24	5,92		5,92	32,18		32,18	48,34	5,31		5,31	1,19	2,55	6,80	1,92		0,76	4,62	0,14	0,33	1,79	29,1	25,41	73,75
ШЛН 14-32		5,44		5,44				14,10		14,10	19,54	2,84		2,84		2,55	1,70	1,92			4,62	0,066	0,33	1,79	12,98	15,82	35,36
ШЛВ 9-32	2,76			2,76				10,28		10,28	13,04	2,08		2,08	0,68		8,82			1,52		0,13			11,15	13,23	26,27
ПЛ 18.19-32 ПЛ 18.19-32А	2,4			2,4	30,29		30,29	2,60		2,60	35,29																35,29
ТЛ 5-32												0,60		0,60						2,71					2,71	3,31	3,31

ИВ. № подл. Подпись и дата. ВЗЛАН. ИВ. №

И. КОНТР.	ВЕЛЛЕР	<i>Веллер</i>	12.83
НАЧ. ОТД.	РОСИНСКИЙ	<i>Росинский</i>	12.83
Д. ЗАК. ОТД.	ПАЛЬМАЯ	<i>Пальмая</i>	12.83
Д. ИЖ. ПР.	ВЕЛЛЕР	<i>Веллер</i>	12.83
РУК. ГРУП.	ДАЛЕЕС	<i>Далеес</i>	12.83
ПРОВЕРКА	ВЕЛЛЕР	<i>Веллер</i>	12.83
РАЗРАБОТ.	ШУМИЛОВА	<i>Шумилова</i>	12.83

1.189 - 6.3/82 - 00 000 ВРС

ВЕДОМОСТЬ РАСХОДА СТАЛИ

СТАДИЯ	ЛИСТ	ЛИСТОВ
Р		1
ЦНИИЭП ЖИЛИЩА		