

ТИПОВЫЕ КОНСТРУКЦИИ, ИЗДЕЛИЯ И УЗЛЫ ЗДАНИЙ И СООРУЖЕНИЙ

СЕРИЯ 1.236.4-7/84

ВИТРИНЫ И ТАМБУРЫ ИЗ АЛЮМИНИЕВЫХ СПЛАВОВ  
ДЛЯ ОБЩЕСТВЕННЫХ ЗДАНИЙ

выпуск 3  
ТАМБУРЫ

Чертежи КМ

2 0 1 0 6

ЦЕНА 4-34

ЦЕНТРАЛЬНЫЙ ИНСТИТУТ ТИПОВОГО ПРОЕКТИРОВАНИЯ  
ГОССТРОЯ СССР

Москва, А-445, Словенская ул. 22

Сдано в печать IV 1989 года

Заказ № 4243 Тираж 880 экз.

СЕРИЯ 1.236.4-7/84

ВИТРИНЫ И ТАМБУРЫ ИЗ АЛЮМИНИЕВЫХ СПЛАВОВ  
ОБЩЕСТВЕННЫХ ЗДАНИЙ

выпуск 3

ТАМБУРЫ

Чертежи КМ

Разработаны: КиевЗНИИЭП

Главный инженер института *А.Касилов* А.Касилов

Зам. директора Зав. комплексным отделом *И.Панько* И.Панько

Гипроспецлегконструкция

Зам. директора института *В.Новиков* В.Новиков

Утверждены: Государственным Комитетом  
по гражданскому строительству  
и архитектуре при Госстрое СССР

Прик. № 505 от 23.10.1984г.

Введены в действие с 01.12.1984г.

<i>Обозначение</i>	<i>Наименование</i>	<i>Стр.</i>
1.236.4-7/84.3-010КМ	<i>Техническое описание</i>	3
1.236.4-7/84.3-1КМ	<i>Номенклатура изделий</i>	7
1.236.4-7/84.3-2КМ	<i>Примеры монтажных схем</i>	31
1.236.4-7/84.3-3КМ	<i>Схемы остекления</i>	41
1.236.4-7/84.3-4КМ	<i>Номенклатура алюминиевых, резиновых и пластмассовых профилей.</i>	43
1.236.4-7/84.3-5КМ	<i>Ведомость материалов и изделий.</i>	48
1.236.4-7/84.3-6КМ	<i>Ведомость потребности в материалах.</i>	50
1.236.4-7/84.3-7КМ	<i>Карта технического уровня и качества продукции</i>	51

				<b>1.236.4-7/84.3-0КМ</b>			
<i>Зав. к. от.</i>	<i>Ланько</i>	<i>24.1.84</i>	<i>6.84</i>	<b>Содержание</b>	<i>Страниц</i>	<i>Лист</i>	<i>Листов</i>
<i>Нач. МКМ.</i>	<i>Жиркова</i>	<i>24.1.84</i>	<i>6.84</i>		<i>Р</i>		<i>1</i>
<i>Гл. спец.</i>	<i>Якимов</i>	<i>24.1.84</i>	<i>6.84</i>		<b>КиевЗНИИЭП</b>		
<i>Проб.</i>	<i>Мамчук</i>	<i>24.1.84</i>	<i>6.84</i>				
<i>Разроб.</i>	<i>Олександрко</i>	<i>24.1.84</i>	<i>6.84</i>				

## 1. Введение

1.1. Настоящая серия содержит рабочие чертежи элементов типовых конструкций тамбуров из алюминиевых сплавов заводского изготовления, предназначенных для устройства входов в общественные здания.

1.2. Типы и размеры элементов тамбуров разработаны на основании "Номенклатуры основных типов конструкций и изделий из алюминиевых сплавов для гражданского строительства", разработанной КиевЗНИИЭП при участии институтов Госгражданстроя и Минмонтажспецстроя и одобренной Госгражданстроем.

1.3. Разработка конструкций производилась с учетом требований ГОСТ 21519-76 "Окна, двери балконные, витражи и витрины из алюминиевых сплавов" (общие технические условия).

## 2. Области применения

2.1. Элементы тамбуров применяются при устройстве входов в общественные здания с высотой проемов первого этажа - 2,7; 3,0; 3,3 и 3,6 м.

2.2. Тамбуры могут применяться во всех природно-климатических зонах Советского Союза, при этом их проектирование должно осуществляться на основе элементов, вошедших в данную серию типовых конструкций, с учетом требований СНиП П-3-79, а также глав СНиП по проектированию различных видов общественных зданий.

Для устройства в тамбурах воздушно-тепловых завес проектом предусмотрены специальные элементы.

По условиям восприятия ветровых воздействий тамбуры предназначены для применения в I-IV ветровых районах, кроме конструкций высотой 3,6 м и шириной 3,0 м область применения которых ограничена I-III ветровыми районами по СНиП П-6-74.

## 3. Типы и размеры

3.1. Элементы тамбуров представляют собой витражные конструкции, основными монтажными элементами которых являются рамы, заполненные алюминиевыми дверями, поставляемые в виде неостекленных каркасов полностью подготовленных к установке.

3.2. В номенклатуру монтажных элементов тамбуров входят:

- рамы с одной и двумя одностворчатыми дверями, а также с одной двустворчатой дверью;

- комплекты линейных элементов для тамбурных рам с тремя однопольными дверями;
- стойки и ригели для тамбурных рам;
- створки и решетки тамбурные;
- вкладыши соединительный.

В номенклатуру включены изделия с дверями правого исполнения и с накладными петлями. Маркировку изделий с дверями левого исполнения и со специальными петлями принимать согласно указаниям п.6.1.

3.3. Примеры монтажных схем тамбуров показаны на листах 2КМ. На основе вошедших в номенклатуру альбома изделий возможны также другие варианты монтажных схем.

## 4. Конструктивное решение

4.1. Конструкции элементов тамбуров разработаны на комплекте профилей для витражей и витрин по ГОСТ 24584-81.

4.2. Алюминиевые профили для элементов тамбуров изготавливаются в соответствии с ГОСТ 22233-83 из сплава марки АД31 ГОСТ 4784-74<sup>а</sup> в состоянии материала Т1 или Т5. Для уплотнения притворов створных элементов и зазоров между стеклом и алюминием применены резиновые профили.

4.3: Крепление стоек тамбуров к строительным конструкциям производится монтажной сваркой закладной детали и стального листа, закрепленного самонарезающими винтами к вкладке из прессованного профиля. Нижний узел неподвижный, верхний - подвижный, что позволяет компенсировать температурные деформации стоек и отклонения от проектных размеров строительных конструкций.

СНП. П. 10001. УСТРОЙСТВО И ВИДЫТА. ТАМБУРЫ. ДИЗАЙН

				1. 236.4-7/84.3-0ТОКМ			
Зад. к альб.	Ленько	С.А.	6.83	Техническое описание	Станд.	Лист	Листов
Ист. РИИ-1	Щербова	М.В.	6.83		Р	1	4
Л. чин. ИИ	Колыда	В.С.	6.83				
Л. спав.	Линков	В.В.	6.83				
Пробер.	Линков	В.В.	6.83				
Разраб.	Мантур	В.М.	6.83				
				КиевЗНИИЭП			

4.4. Зазоры между алюминиевыми конструкциями и несущими или ограждающими конструкциями из других материалов заделываются теплоизоляционными материалами (минеральной ватой, гермитом) и закрываются специальными нащельниками, в конструкции которых использовано изобретение по а.с. № 883299.

4.5. Заполнение каркасов тамбуров осуществляется витринным непотропанным стеклом 6,5 мм по ГОСТ 7380-77. При соответствующем технико-экономическом обосновании допускается применение витринового потропанного стекла по ГОСТ 13454-77.

В альбом включены спецификации основных типоразмеров стекла.

4.6. Конструкции тамбуров позволяют производить установку стекла как со стороны помещения, так и снаружи. Закрепление остекления и глухих вставок осуществляется алюминиевыми профилями (штапиками), устанавливаемыми в пазах профилей каркаса.

4.7. С целью улучшения водо- и воздухопроницаемости конструкций стыки между стойками и ригелями герметизируются мастикой 51-УТ-37 по ТУ 38-105-507-81. Для отвода конденсата и случайно попавшей внутрь конструкции атмосферной влаги в алюминиевых профилях предусмотрены специальные отверстия.

4.8. Для обеспечения стойкости конструкций против коррозии и повышения их архитектурно-эстетических качеств все алюминиевые конструкции должны анодироваться. Толщину анодной пленки следует принимать по ГОСТ 21519-76.

Детали крепления и примыканий, а также крепежные изделия, выполненные из стали должны оцинковываться или кадмироваться по ГОСТ 14623-69. Толщина защитного слоя должна быть не менее 9 мкм.

4.9. Все, без исключения, рационализаторские предложения, направленные на совершенствование конструктивных, технологических и других качеств отдельных элементов изделий и их деталей должны в обязательном порядке согласовываться КиевЗНИИЭП.

## 5. Монтаж и эксплуатация

5.1. Элементы тамбуров должны поставляться на объекты строительства в виде рам или комплекта линейных элементов, укомплектованных резиновыми уплотнителями, крепежными изделиями, элементами крепления и примыкания к общестроительным конструкциям и другими комплекующими элементами.

Тамбурные рамы с размерами по ширине в осях стоек 1,0; 1,5; 2,0 м поставляются, как правило, блоками с установленными в них (в заводских условиях) типовыми алюминиевыми дверями, а для устройства тамбурных рам шириной 3 м (с тремя однопольными дверями) поставляются комплекты линейных элементов.

При необходимости, тамбурные рамы с размерами по ширине в осях стоек 1,0; 1,5; 2,0 м могут поставляться в виде комплекта линейных элементов. При этом в спецификации к заказу в графе "Наименование изделия" указывать "Комплект линейных элементов для тамбурной рамы", а марка комплекта должна соответствовать марке тамбурной рамы.

Тамбурные рамы из комплекта линейных элементов собираются перед установкой по месту.

5.2. Технические требования к изготовлению, транспортированию и хранению алюминиевых конструкций необходимо принимать по ГОСТ 21519-76 и по ГОСТ 23747-79.

5.3. Монтаж алюминиевых конструкций следует производить в соответствии с проектом производства работ, утвержденном в установленном порядке и требованиями настоящего технического описания.

5.4. До начала монтажа конструкций необходимо:

- выполнить все работы, связанные с мокрыми процессами по месту установки;

- проверить наличие закладных деталей, к которым должны крепиться стойки, и соответствие действительных отметок этих деталей проектным. Отметки закладных деталей должны быть выдержаны с точностью  $\pm 5$  мм.

5.5. Монтаж конструкций тамбуров производить путем последовательной установки рам или стоек в проектное положение и ригелей между ними. Установку ригелей осуществлять методом "насадки", крепление последних к стойкам производить самонарезающими винтами.

5.6. Рамные конструкции длиной 3 м, поставляемые на объекты строительства в виде комплекта линейных элементов (стоек, ригелей) перед монтажом должны быть собраны в виде каркасов рам и устанавливаться в проектное положение.

1. 236.4-7/84.3 - ОТОКМ

Лист  
2

5.7. Анкерные детали рам и стоек после выверки конструкций должны привариваться к закладным деталям. Сварку производить электродами типа Э 42 ГОСТ 9467-75.

5.8. При производстве сварочных работ необходимо предусмотреть меры по защите алюминиевых конструкций от попадания окр. Места сварки должны быть защищены от коррозии согласно указаниям СНиП III-18-75.

5.9. Установка тамбурных рам в ленте витражей (витрин) производится при помощи вкладыша Ц-02, представленного в номенклатуре данного альбома и доборных ригелей по номенклатуре альбома "Витражи и витрины". Перед монтажом тамбурных рам, вкладыши крепят к наружным боковым стойкам самонарезающими винтами в местах, соответствующих расположению ригелей, одевают на них ригели и стыкуют с соседними стойками.

5.10. В целях повышения качества и сокращения сроков строительства, работы по устройству ограждающих алюминиевых конструкций должны выполняться специализированными организациями.

## 6. Маркировка

6.1. Маркировка тамбурных рам или комплекта линейных элементов для тамбурных рам осуществляется в следующем порядке:



Пример условного обозначения тамбурной рамы высотой 30 дм и шириной 10 дм с одной однополюсной дверью с полностью остекленным полотном и порогом:

ТАО 30-10П.

То же, шириной 20 дм, с двумя однополюсными, частично остекленными дверями без порога левого исполнения:

ТАД 30-20ЧВЛ.

То же, комплекта линейных элементов для тамбурной рамы высотой 36 дм и шириной 30 дм с тремя однополюсными дверями со средним импостом и порогом:

ТАТ 36-30П.

6.2. Маркировка стоек тамбуров, поставляемых на объекты строительства в виде линейных элементов осуществляется в следующем порядке:

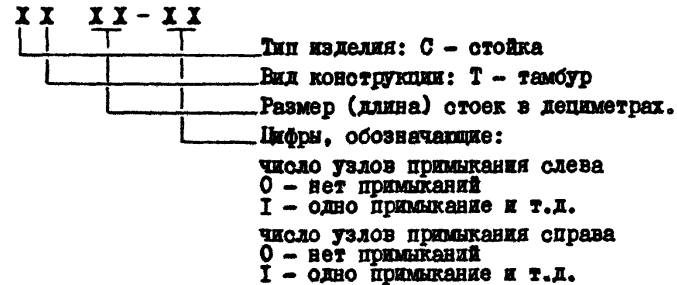

Пример условного обозначения стойки тамбурной рамы длиной 2780 мм с двумя узлами примыкания справа:

СТ 27-02.

То же, с двумя узлами примыкания слева:

СТ 27-20.

6.3. Маркировка ригелей тамбурных рам, поставляемых на объекты строительства в виде линейных элементов осуществляется в следующем порядке:

1. 236.4-7/84.3-ОТОКМ

XX-XX

Тип изделия: Р - ригель  
Вид конструкции: Т - тамбур  
Длина ригеля в осях стоек в дециметрах.

Пример условного обозначения марки ригеля для тамбурных рам длиной (в осях стоек) 2000 мм: РТ - 20.  
РТ - 20.

6.4. Маркировка тамбурных створок и решеток производится в следующем порядке:

XXXX-XX

Вид конструкции: Т - тамбур  
Материал: А - алюминий  
Тип изделия:  
М - створка,  
Ш - решетка.  
Размер изделия по высоте в дециметрах.  
Размер изделия по ширине в дециметрах.  
Буквы, обозначающие:  
Н - створка неоткрываемая  
Р - створка распашная.

Пример условного обозначения марки тамбурной створки неоткрываемой высотой 1800 мм, шириной 500 мм:

ТАМ 18-05Н.

То же, с распашной створкой:

ТАМ 18-05Р.

Пример условного обозначения решетки тамбурной высотой 1800 мм, шириной 500 мм:

ТАШ 18-05.

6.5. Маркировка комплектующих элементов тамбуров осуществляется в следующем порядке:

X - X

Тип изделия: Ц - вкладыш соединительный  
Порядковый номер исполнения.

Пример условного обозначения вкладыша соединительного (исполнения - 02):  
Ц - 02.

6.6. В качестве комплектующих элементов тамбурных конструкций используются комплектующие элементы витражей и витрин (см. альбом "Витражи и витрины").

6.7. В ссылках на документы по выпуску условно опущено обозначение серии.

1. 236.4-7/84.3-ОТОКМ

Лист

4

20106 7



Эскиз изделия

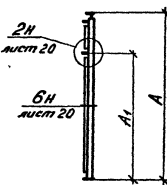
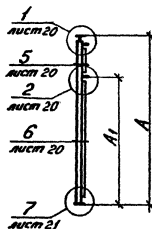

Наименование изделия

Стойки тамбурных рам

Марка изделия

СТ 27-02  
СТ 30-02  
СТ 33-02  
СТ 36-02

СТ 27-20  
СТ 30-20  
СТ 33-20  
СТ 36-20

Размеры, мм

A A1

2780 2130  
3080 2430  
3380 2430  
3680 2480

2780 2130  
3080 2430  
3380 2430  
3680 2430

Расход материалов, кг

алюмин. стали резина

9,21 0,95 0,14  
10,16 0,95 0,14  
11,10 0,95 0,15  
12,05 0,95 0,15

9,21 0,95 0,14  
10,16 0,95 0,14  
11,10 0,95 0,15  
12,05 0,95 0,15

Масса изделия, кг

10,30  
11,25  
12,20  
13,15

10,30  
11,25  
12,20  
13,15

Закл. отд	Ланько	С.П.	16.83
Исполн	Шуркова	С.П.	16.83
Гл. спец	Линьков	С.П.	15.83
Пробор.	Матвеев	С.П.	15.83
Рисов.	Олександров	С.П.	15.83

1. 236. 4-7/84. 3-1KM

Номенклатура изделий

Стандарт	Лист	Листов
Р	7	24

КиевЗНИИЭП

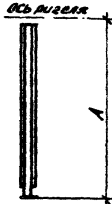
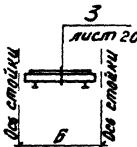
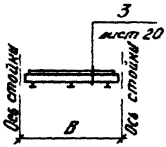
Эскиз изделия	Наименование изделия	Марка изделия	Размеры, мм		Расход материалов, мм			Масса изделия, кг
			А	Б	алюмин.	стали	резинки	
	Стойки тамбурных рам	СТ 21-00	2130	-	2,48	0,45	0,17	8,10
		СТ 24-00	2430	-	3,71	0,45	0,19	8,35
	Ригели тамбурных рам	РТ-10	-	1000	3,21	0,12	0,12	3,45
		РТ-15	-	1500	4,94	0,18	0,18	5,30
		РТ-19	-	1900	6,39	0,18	0,23	6,80

1. 236.4-7/84.3-1KM

20106 9

2

Эскиз изделия	Наименование изделия	Марка изделия	Размеры, мм		Расход материалов, мм			Масса изделия, кг
			А	Б	алюминий	стали	резины	
	Резина табурных рам	PT-20	-	2000	6,54	0,27	0,24	7,05
		PT-30	-	3000	9,92	0,42	0,36	10,70
	Створки табурные неот- крывающиеся	TAM 8,5-05H	850	500	5,09	0,19	0,22	5,5
		TAM 11,5-05H	1150		6,05	0,19	0,26	6,5
		TAM 14,5-05H	1450		7,09	0,20	0,31	7,6
		TAM 17,5-05H	1750		8,13	0,21	0,36	8,7
	Створка табурная рас- пашная	TAM 18-05p	1790	500	15,14	0,38	0,78	16,3

1. 236.4-7/84.3-1KM

20106 10

Лист

3

Эскиз изделия	Наименование изделия	Марка изделия	Размеры, мм		Расход материалов, кг			Масса изделия, кг
			А	Б	алюмин.	стали	резины	
	Решетка тамбурная	ТАШ 18-05	1320	500	900	0,40	-	9,40
	Вкладыш соединительный	Ц-02	-	48,5	0,07	0,02	-	0,09

1. 236.4-7/84.3-1КМ

лист  
4

Эскиз изделия	Наименование изделия	Марка изделия	Размеры, мм		Составные элементы		Масса блока, кг
			А	Б	марка	К-во	
	Тамбурные рамы с одной распашной однопальной дверью с порогом	ТАО 27-10 П	2780	1000	СТ 27-02	/	49,60
					СТ 27-20	/	
					РТ-10	/	
					РВОН-10 ГОСТ 25116-82	/	
		ДАО 24-10 П ГОСТ 24584-81	/				
		ТАО 30-10 П	3080		СТ 30-02	/	53,50
				СТ 30-20	/		
				РТ-10	/		
				РВОН-10 ГОСТ 25116-82	/		
				ДАО 24-10 П ГОСТ 24584-81	/		
		ТАО 33-10 П	3380		СТ 33-02	/	55,40
				СТ 33-20	/		
				РТ-10	/		
				РВОН-10 ГОСТ 25116-82	/		
				ДАО 24-10 П ГОСТ 24584-81	/		
		ТАО 36-10 П	3680		СТ 36-02	/	57,30
				СТ 36-20	/		
				РТ-10	/		
				РВОН-10 ГОСТ 25116-82	/		
				ДАО 24-10 П ГОСТ 24584-81	/		
	Тамбурные рамы с одной распашной однопальной дверью без порога	ТАО 27-10 В	2780	1000	СТ 27-02	/	49,20
					СТ 27-20	/	
					РТ-10	/	
					РВОН-10 ГОСТ 25116-82	/	
				ДАО 24-10 В ГОСТ 24584-81	/		
		ТАО 30-10 В	3080		СТ 30-02	/	53,10
				СТ 30-20	/		
				РТ-10	/		
				РВОН-10 ГОСТ 25116-82	/		
				ДАО 24-10 В ГОСТ 24584-81	/		
		ТАО 33-10 В	3380		СТ 33-02	/	55,00
				СТ 33-20	/		
				РТ-10	/		
				РВОН-10 ГОСТ 25116-82	/		
				ДАО 24-10 В ГОСТ 24584-81	/		
		ТАО 36-10 В	3680		СТ 36-02	/	55,90
				СТ 36-20	/		
				РТ-10	/		
				РВОН-10 ГОСТ 25116-82	/		
				ДАО 24-10 В ГОСТ 24584-81	/		

1. 236.4-7/84.3-1КМ

Эскиз изделия	Наименование изделия	Марка изделия	Размеры, мм		Составные элементы		Масса блока, кг
			А	Б	Марка	К-во	
	Тамбурные рамы с одной распашной однопальной дверью со средним импостом с порогом	ТАО 27-10 ПМ	2780	1000	СТ 27-02	/	52,00
					СТ 27-20	/	
					РТ-10	/	
					РВ0Ц-10 ГОСТ 25116-82	/	
		ДАО 24-10 ПМ ГОСТ 24534-81	/				
		ТАО 30-10 ПМ	3080		СТ 30-02	/	55,90
				СТ 30-20	/		
				РТ-10	/		
				РВ0Ц-10 ГОСТ 25116-82	/		
				ДАО 24-10 ПМ ГОСТ 24534-81	/		
		ТАО 33-10 ПМ	3380		СТ 33-02	/	57,00
				СТ 33-20	/		
				РТ-10	/		
				РВ0Ц-10 ГОСТ 25116-82	/		
				ДАО 24-10 ПМ ГОСТ 24534-81	/		
		ТАО 36-10 ПМ	3680		СТ 36-02	/	59,70
				СТ 36-20	/		
				РТ-10	/		
				РВ0Ц-10 ГОСТ 25116-82	/		
				ДАО 24-10 ПМ ГОСТ 24534-81	/		
	Тамбурные рамы с одной распашной однопальной дверью со средним импостом без порога.	ТАО 27-10 ВМ	2780	1000	СТ 27-02	/	51,60
					СТ 27-20	/	
					РТ-10	/	
					РВ0Ц-10 ГОСТ 25116-82	/	
				ДАО 24-10 ВМ ГОСТ 24534-81	/		
		ТАО 30-10 ВМ	3080		СТ 30-02	/	55,50
				СТ 30-20	/		
				РТ-10	/		
				РВ0Ц-10 ГОСТ 25116-82	/		
				ДАО 24-10 ВМ ГОСТ 24534-81	/		
		ТАО 33-10 ВМ	3380		СТ 33-02	/	57,40
				СТ 33-20	/		
				РТ-10	/		
				РВ0Ц-10 ГОСТ 25116-82	/		
				ДАО 24-10 ВМ ГОСТ 24534-81	/		
		ТАО 36-10 ВМ	3680		СТ 36-02	/	59,30
				СТ 36-20	/		
				РТ-10	/		
				РВ0Ц-10 ГОСТ 25116-82	/		
				ДАО 24-10 ВМ ГОСТ 24534-81	/		

1. 236.4-7/84.3-1KM

лист

6

20106

13

Эскиз изделия	Наименование изделия	Марка изделия	Размеры, мм		Составные элементы		Масса рамы, кг
			А	Б	Марка	К-во	
	Тамбурные рамы с одной распашной однопольной дверью с частично остекленным полотном и порогом	ТАО 27-10 4П	2780	1000	СТ 27-02	1	56,45
					СТ 27-20	1	
					РТ-10	1	
					РВОН-10 ГОСТ 25116-82	1	
		ДЛЧ 21-10 П ГОСТ 24534-81	1				
		ТАО 30-10 4П	3080		СТ 30-02	1	60,35
				СТ 30-20	1		
				РТ-10	1		
				РВОН-10 ГОСТ 25116-82	1		
					ДЛЧ 24-10 П ГОСТ 24534-81	1	
		ТАО 33-10 4П	3380		СТ 33-02	1	62,25
				СТ 33-20	1		
				РТ-10	1		
				РВОН-10 ГОСТ 25116-82	1		
					ДЛЧ 24-10 П ГОСТ 24534-81	1	
		ТАО 36-10 4П	3680		СТ 36-02	1	64,15
				СТ 36-20	1		
				РТ-10	1		
				РВОН-10 ГОСТ 25116-82	1		
					ДЛЧ 24-10 П ГОСТ 24534-81	1	
	Тамбурные рамы с одной распашной однопольной дверью с частично остекленным полотном без порога	ТАО 27-10 4Б	2780	1000	СТ 27-02	1	56,05
					СТ 27-20	1	
					РТ-10	1	
					РВОН-10 ГОСТ 25116-82	1	
					ДЛЧ 21-10 В ГОСТ 24534-81	1	
		ТАО 30-10 4Б	3080		СТ 30-02	1	59,95
				СТ 30-20	1		
				РТ-10	1		
				РВОН-10 ГОСТ 25116-82	1		
					ДЛЧ 24-10 В ГОСТ 24534-81	1	
		ТАО 33-10 4Б	3380		СТ 33-02	1	61,85
				СТ 33-20	1		
				РТ-10	1		
				РВОН-10 ГОСТ 25116-82	1		
					ДЛЧ 24-10 В ГОСТ 24534-81	1	
		ТАО 36-10 4Б	3680		СТ 36-02	1	63,75
				СТ 36-20	1		
				РТ-10	1		
				РВОН-10 ГОСТ 25116-82	1		
					ДЛЧ 24-10 В ГОСТ 24534-81	1	

1. 236.4-7/84.3-1КМ

Лист

7

20106

44

Эскиз изделия	Наименование изделия	Марка изделия	Размеры, мм		Составные элементы		Масса рамы, кг
			А	Б	Марка	к-во	
	Тамбурные рамы с одной качающейся дверью	ТАО 27-10 К	2780	1000	СТ 27-02	1	55,95
					СТ 27-20	1	
					РТ-10	1	
					РВОН-10 ГОСТ 25116-82	1	
		ТАО 30-10 К	3080		СТ 30-02	1	59,85
				СТ 30-20	1		
				РТ-10	1		
				РВОН-10 ГОСТ 25116-82	1		
		ТАО 33-10 К	3380		СТ 33-02	1	61,75
				СТ 33-20	1		
				РТ-10	1		
				РВОН-10 ГОСТ 25116-82	1		
		ТАО 36-10 К	3680		СТ 36-02	1	63,65
				СТ 36-20	1		
				РТ-10	1		
				РВОН-10 ГОСТ 25116-82	1		
	Тамбурные рамы с одной качающейся дверью со средним импостом	ТАО 27-10 КН	2780	1000	СТ 27-02	1	58,35
					СТ 27-20	1	
					РТ-10	1	
					РВОН-10 ГОСТ 25116-82	1	
		ТАО 30-10 КН	3080		СТ 30-02	1	62,25
				СТ 30-20	1		
				РТ-10	1		
				РВОН-10 ГОСТ 25116-82	1		
		ТАО 33-10 КН	3380		СТ 33-02	1	64,15
				СТ 33-20	1		
				РТ-10	1		
				РВОН-10 ГОСТ 25116-82	1		
		ТАО 36-10 КН	3680		СТ 36-02	1	66,05
				СТ 36-20	1		
				РТ-10	1		
				РВОН-10 ГОСТ 25116-82	1		
				ДАК 24-10В ГОСТ 24584-81	1		

1. 236.4-7/84.3-1КМ

20106 15

8



Эскиз изделия	Наименование изделия	Марка изделия	Размеры, мм		Составные элементы		Масса рамы, кг	
			А	Б	Марка	к-во		
	Тамбурные рамы с двумя распашными однопольными дверями с порогом	ТАД 27-20 П	2780	2000	СТ 27-02	1	86,95	
						СТ 27-20		1
						СТ 21-00		1
						РТ-20		1
			РВ04-20 ГОСТ 25116-82	1				
			ДАО 24-10 П ГОСТ 24584-81	2				
		ТАД 30-20 П	3080		СТ 30-02	1	94,10	
					СТ 30-20	1		
					СТ 24-00	1		
					РТ-20	1		
					РВ04-20 ГОСТ 25116-82	1		
					ДАО 24-10 П ГОСТ 24584-81	2		
		ТАД 33-20 П	3380		СТ 33-02	1	96,00	
					СТ 33-20	1		
					СТ 24-00	1		
					РТ-20	1		
					РВ04-20 ГОСТ 25116-82	1		
					ДАО 24-10 П ГОСТ 24584-81	2		
		ТАД 36-20 П	3680		СТ 36-02	1	97,90	
					СТ 36-20	1		
					СТ 24-00	1		
					РТ-20	1		
					РВ04-20 ГОСТ 25116-82	1		
					ДАО 24-10 П ГОСТ 24584-81	2		
	Тамбурные рамы с двумя распашными однопольными дверями без порога	ТАД 27-20 В	2780	2000	СТ 27-02	1	86,25	
						СТ 27-20		1
						СТ 21-00		1
						РТ-20		1
					РВ04-20 ГОСТ 25116-82	1		
					ДАО 24-10 В ГОСТ 24584-81	2		
		ТАД 30-20 В	3080		СТ 30-02	1	93,30	
					СТ 30-20	1		
					СТ 24-00	1		
					РТ-20	1		
					РВ04-20 ГОСТ 25116-82	1		
					ДАО 24-10 В ГОСТ 24584-81	2		
		ТАД 33-20 В	3380		СТ 33-02	1	95,20	
					СТ 33-20	1		
					СТ 24-00	1		
					РТ-20	1		
					РВ04-20 ГОСТ 25116-82	1		
					ДАО 24-10 В ГОСТ 24584-81	2		
		ТАД 36-20 В	3680		СТ 36-02	1	97,10	
					СТ 36-20	1		
					СТ 24-00	1		
					РТ-20	1		
					РВ04-20 ГОСТ 25116-82	1		
					ДАО 24-10 В ГОСТ 24584-81	2		

1. 236.4-7/84.3-1КМ

20106

16

Лист

3

Эскиз изделия	Наименование изделия	Марка изделия	Размеры, мм		Составные элементы		Масса рамы, кг
			А	Б	Марка	К-во	
	Тамбурные рамы с двумя распашными однополыми дверями со средним импостом и порогом.	ТАД 27-20 ПИ	2780	2000	СТ 27-02	1	91,75
					СТ 27-20	1	
					СТ 21-00	1	
					РТ-20	1	
					РВОН-20 ГОСТ 25116-82	1	
					ДАО 21-10 ПИ ГОСТ 24524-81	2	
		ТАД 30-20 ПИ	3080		СТ 30-02	1	98,90
					СТ 30-20	1	
					СТ 24-00	1	
					РТ-20	1	
					РВОН-20 ГОСТ 25116-82	1	
					ДАО 24-10 ПИ ГОСТ 24524-81	2	
		ТАД 33-20 ПИ	3380		СТ 33-02	1	100,80
					СТ 33-20	1	
					СТ 24-00	1	
					РТ-20	1	
					РВОН-20 ГОСТ 25116-82	1	
					ДАО 24-10 ПИ ГОСТ 24524-81	2	
		ТАД 36-20 ПИ	3680		СТ 36-02	1	102,70
					СТ 36-20	1	
					СТ 24-00	1	
					РТ-20	1	
					РВОН-20 ГОСТ 25116-82	1	
					ДАО 24-10 ПИ ГОСТ 24524-81	2	
	Тамбурные рамы с двумя распашными однополыми дверями со средним импостом без порога.	ТАД 27-20 ВИ	2780	2000	СТ 27-02	1	90,95
					СТ 27-20	1	
					СТ 21-00	1	
					РТ-20	1	
					РВОН-20 ГОСТ 25116-82	1	
					ДАО 21-10 ВИ ГОСТ 24524-81	2	
		ТАД 30-20 ВИ	3080		СТ 30-02	1	98,10
					СТ 30-20	1	
					СТ 24-00	1	
					РТ-20	1	
					РВОН-20 ГОСТ 25116-82	1	
					ДАО 24-10 ВИ ГОСТ 24524-81	2	
		ТАД 33-20 ВИ	3380		СТ 33-02	1	100,00
					СТ 33-20	1	
					СТ 24-00	1	
					РТ-20	1	
					РВОН-20 ГОСТ 25116-82	1	
					ДАО 24-10 ВИ ГОСТ 24524-81	2	
		ТАД 36-20 ВИ	3680		СТ 36-02	1	101,90
					СТ 36-20	1	
					СТ 24-00	1	
					РТ-20	1	
					РВОН-20 ГОСТ 25116-82	1	
					ДАО 24-10 ВИ ГОСТ 24524-81	2	

1. 236.4-7/84.3-1КМ

лист  
10

Эскиз изделия	Наименование изделия	Марка изделия	Размеры, мм		Составные элементы		Масса, кг
			А	Б	Марка	К-во	
	Тамбурные рамы с двумя распашными однополыми дверями частично остекленными полотнами и порогом	ТАД 27-20 ЧП	2780	2000	СТ 27-02	1	100,65
					СТ 27-20	1	
					СТ 24-00	1	
					РТ-20	1	
		РВОН-20 ГОСТ 25116-82	1		ДАЧ 24-10П ГОСТ 24584-81	2	
		ТАД 30-20 ЧП	3080		СТ 30-02	1	107,80
				СТ 30-20	1		
				СТ 24-00	1		
				РТ-20	1		
					РВОН-20 ГОСТ 25116-82	1	
					ДАЧ 24-10П ГОСТ 24584-81	2	
		ТАД 33-20 ЧП	3380		СТ 33-02	1	109,70
				СТ 33-20	1		
				СТ 24-00	1		
				РТ-20	1		
					РВОН-20 ГОСТ 25116-82	1	
					ДАЧ 24-10П ГОСТ 24584-81	2	
		ТАД 36-20 ЧП	3680		СТ 36-02	1	111,60
				СТ 36-20	1		
				СТ 24-00	1		
				РТ-20	1		
					РВОН-20 ГОСТ 25116-82	1	
					ДАЧ 24-10 ГОСТ 24584-81	2	
	Тамбурные рамы с двумя распашными однополыми дверями частично остекленными полотнами без порога.	ТАД 27-20 ЧВ	2780	2000	СТ 27-02	1	99,85
					СТ 27-20	1	
					СТ 24-00	1	
					РТ-20	1	
					РВОН-20 ГОСТ 25116-82	1	
					ДАЧ 24-10 В ГОСТ 24584-81	2	
		ТАД 30-20 ЧВ	3080		СТ 30-02	1	107,00
				СТ 30-20	1		
				СТ 24-00	1		
				РТ-20	1		
					РВОН-20 ГОСТ 25116-82	1	
					ДАЧ 24-10 В ГОСТ 24584-81	2	
		ТАД 33-20 ЧВ	3380		СТ 33-02	1	108,90
				СТ 33-20	1		
				СТ 24-00	1		
				РТ-20	1		
					РВОН-20 ГОСТ 25116-82	1	
					ДАЧ 24-10 В ГОСТ 24584-81	2	
		ТАД 36-20 ЧВ	3680		СТ 36-02	1	110,80
				СТ 36-20	1		
				СТ 24-00	1		
				РТ-20	1		
					РВОН-20 ГОСТ 25116-82	1	
					ДАЧ 24-10 В ГОСТ 24584-81	2	

1.236.4-7/84.3-1 КМ

Лист  
11

Эскиз изделия	Наименование изделия	Марка изделия	Размеры, мм		Составные элементы		Масса рамы, кг
			А	Б	Марка	К-во	
	Тамбурные рамы с двумя качающимися дверями	ТАА 27-20 К	2780	2000	СТ 27-02 СТ 27-20 СТ 21-00 ПТ-20 Р80У-20 ГОСТ 25116-82 ДАН 24-10В ГОСТ 24524-81	1 1 1 1 1 2	99,65
		ТАА 30-20 К	3080		СТ 30-02 СТ 30-20 СТ 24-00 ПТ-20 Р80У-20 ГОСТ 25116-82 ДАН 24-10В ГОСТ 24524-81	1 1 1 1 1 2	106,80
		ТАА 33-20 К	3380		СТ 33-02 СТ 33-20 СТ 24-00 ПТ-20 Р80У-20 ГОСТ 25116-82 ДАН 24-10В ГОСТ 24524-81	1 1 1 1 1 2	108,70
		ТАА 36-20 К	3680		СТ 36-02 СТ 36-20 СТ 24-00 ПТ-20 Р80У-20 ГОСТ 25116-82 ДАН 24-10В ГОСТ 24524-81	1 1 1 1 1 2	110,60
	Тамбурные рамы с двумя качающимися дверями со средним импостом	ТАА 27-20 КИ	2780	2000	СТ 27-02 СТ 27-20 СТ 21-00 ПТ-20 Р80У-20 ГОСТ 25116-82 ДАН 24-10В ГОСТ 24524-81	1 1 1 1 1 2	103,45
		ТАА 30-20 КИ	3080		СТ 30-02 СТ 30-20 СТ 24-00 ПТ-20 Р80У-20 ГОСТ 25116-82 ДАН 24-10В ГОСТ 24524-81	1 1 1 1 1 2	111,60
		ТАА 33-20 КИ	3380		СТ 33-02 СТ 33-20 СТ 24-00 ПТ-20 Р80У-20 ГОСТ 25116-82 ДАН 24-10В ГОСТ 24524-81	1 1 1 1 1 2	113,50
		ТАА 36-20 КИ	3680		СТ 36-02 СТ 36-20 СТ 24-00 ПТ-20 Р80У-20 ГОСТ 25116-82 ДАН 24-10В ГОСТ 24524-81	1 1 1 1 1 2	115,40

1. 236.4-7/84.3-1КМ

Эскиз изделия	Наименование изделия	Марка изделия	Размеры, мм		Составные элементы		Масса рамы, кг
			А	Б	Марка	И-до	
	Тамбурные рамы с одной распашной двупольной дверью с порогом	ТАН 27-15 П	2780	1500	СТ 27-02	/	67,20
					СТ 27-20	/	
					РТ-15	/	
					РВДУ-15 ГОСТ 25116-82	/	
		ДАО 27-15 П ГОСТ 24524-81	/				
		ТАН 30-15 П	3080		СТ 30-02	/	72,20
				СТ 30-20	/		
				РТ-15	/		
				РВДУ-15 ГОСТ 25116-82	/		
					ДАО 24-15 П ГОСТ 24524-81	/	
		ТАН 33-15 П	3380		СТ 33-02	/	74,10
				СТ 33-20	/		
				РТ-15	/		
				РВДУ-15 ГОСТ 25116-82	/		
					ДАО 24-15 П ГОСТ 24524-81	/	
		ТАН 36-15 П	3680		СТ 36-02	/	76,00
				СТ 36-20	/		
				РТ-15	/		
				РВДУ-15 ГОСТ 25116-82	/		
					ДАО 24-15 П ГОСТ 24524-81	/	
	Тамбурные рамы с одной распашной двупольной дверью без порога	ТАН 27-15 В	2780	1500	СТ 27-02	/	66,65
					СТ 27-20	/	
					РТ-15	/	
					РВДУ-15 ГОСТ 25116-82	/	
					ДАО 27-15 В ГОСТ 24524-81	/	
		ТАН 30-15 В	3080		СТ 30-02	/	71,65
				СТ 30-20	/		
				РТ-15	/		
				РВДУ-15 ГОСТ 25116-82	/		
					ДАО 24-15 В ГОСТ 24524-81	/	
		ТАН 33-15 В	3380		СТ 33-02	/	73,55
				СТ 33-20	/		
				РТ-15	/		
				РВДУ-15 ГОСТ 25116-82	/		
					ДАО 27-15 В ГОСТ 24524-81	/	
		ТАН 36-15 В	3680		СТ 36-02	/	75,45
				СТ 36-20	/		
				РТ-15	/		
				РВДУ-15 ГОСТ 25116-82	/		
					ДАО 27-15 В ГОСТ 24524-81	/	

1. 236.4-7/84.3-1КМ

20106 20

13

Эскиз изделия	Наименование изделия	Марка изделия	Размеры, мм		Составные элементы		Масса рам, кг
			А	Б	Марка	К-во	
	Тамбурные рамы с одной распашной двупольной дверью со средним импостом и порогом.	ТАН 27-15 ПИ	2780	1500	СТ 27-02	1	70,50
					СТ 27-20	1	
					РТ-15	1	
					РВОН-15 ГОСТ 25116-82	1	
		ДАО 24-15 ПИ ГОСТ 24584-81	1				
		ТАН 30-15 ПИ	3080		СТ 30-02	1	75,45
				СТ 30-20	1		
				РТ-15	1		
				РВОН-15 ГОСТ 25116-82	1		
					ДАО 24-15 ПИ ГОСТ 24584-81	1	
		ТАН 33-15 ПИ	3380		СТ 33-02	1	77,35
				СТ 33-20	1		
				РТ-15	1		
				РВОН-15 ГОСТ 25116-82	1		
					ДАО 24-15 ПИ ГОСТ 24584-81	1	
		ТАН 36-15 ПИ	3680		СТ 36-02	1	79,25
				СТ 36-20	1		
				РТ-15	1		
				РВОН-15 ГОСТ 25116-82	1		
					ДАО 24-15 ПИ ГОСТ 24584-81	1	
	Тамбурные рамы с одной распашной двупольной дверью со средним импостом без порога.	ТАН 27-15 ВИ	2780	1500	СТ 27-02	1	69,95
					СТ 27-20	1	
					РТ-15	1	
					РВОН-15 ГОСТ 25116-82	1	
					ДАО 24-15 ВИ ГОСТ 24584-81	1	
		ТАН 30-15 ВИ	3080		СТ 30-02	1	74,90
				СТ 30-20	1		
				РТ-15	1		
				РВОН-15 ГОСТ 25116-82	1		
					ДАО 24-15 ВИ ГОСТ 24584-81	1	
		ТАН 33-15 ВИ	3380		СТ 33-02	1	76,80
				СТ 33-20	1		
				РТ-15	1		
				РВОН-15 ГОСТ 25116-82	1		
					ДАО 24-15 ВИ ГОСТ 24584-81	1	
		ТАН 36-15 ВИ	3680		СТ 36-02	1	78,70
				СТ 36-20	1		
				РТ-15	1		
				РВОН-15 ГОСТ 25116-82	1		
					ДАО 24-15 ВИ ГОСТ 24584-81	1	

1. 236. 4 - 7/84. 3 - 1 КМ

Лист  
14

20106 21

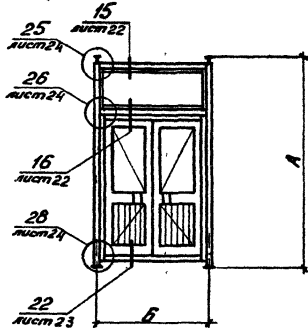
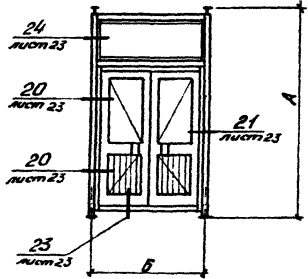
Эскиз изделия	Наименование изделия	Марка изделия	Размеры, мм		Составные элементы		Масса рамы, кг
			А	Б	Марка	К-во	
	Тамбурные рамы с одной распашной двулопастной дверью с частично остеклёнными полотнами и порогом.	ТАН 27-15 4П	2780	1500	СТ 27-02	1	77,00
					СТ 27-20	1	
					ПТ-15	1	
					РВ00-15 ГОСТ 25116-82	1	
		ДВУ 27-15П ГОСТ 21524-81	1				
		ТАН 30-15 4П	3080		СТ 30-02	1	82,00
				СТ 30-20	1		
				ПТ-15	1		
				РВ00-15 ГОСТ 25116-82	1		
					ДВУ 27-15П ГОСТ 21524-81	1	
		ТАН 33-15 4П	3380		СТ 33-02	1	83,90
				СТ 33-20	1		
				ПТ-15	1		
				РВ00-15 ГОСТ 25116-82	1		
					ДВУ 27-15П ГОСТ 21524-81	1	
		ТАН 36-15 4П	3680		СТ 36-02	1	85,80
				СТ 36-20	1		
				ПТ-15	1		
				РВ00-15 ГОСТ 25116-82	1		
					ДВУ 27-15П ГОСТ 21524-81	1	
	Тамбурные рамы с одной распашной двулопастной дверью с частично остеклёнными полотнами без порога.	ТАН 27-15 4Б	2780	1500	СТ 27-02	1	76,50
					СТ 27-20	1	
					ПТ-15	1	
					РВ00-15 ГОСТ 25116-82	1	
					ДВУ 27-15Б ГОСТ 21524-81	1	
		ТАН 30-15 4Б	3080		СТ 30-02	1	81,45
				СТ 30-20	1		
				ПТ-15	1		
				РВ00-15 ГОСТ 25116-82	1		
					ДВУ 27-15Б ГОСТ 21524-81	1	
		ТАН 33-15 4Б	3380		СТ 33-02	1	83,35
				СТ 33-20	1		
				ПТ-15	1		
				РВ00-15 ГОСТ 25116-82	1		
					ДВУ 27-15Б ГОСТ 21524-81	1	
		ТАН 36-15 4Б	3680		СТ 36-02	1	85,25
				СТ 36-20	1		
				ПТ-15	1		
				РВ00-15 ГОСТ 25116-82	1		
					ДВУ 27-15Б ГОСТ 21524-81	1	

1. 236. 4-7/84. 3-1КМ

20106

22

15

Эскиз изделия	Наименование изделия	Марка изделия	Размеры, мм		Составные элементы			Масса изделия, кг	
			А	Б	№	Марки	Кол		
	Комплект линейных элементов для рам тамбуров с тремя распашными однопальными дверями с порогом	ТЛТ 27-30 П	2780	3000	1	СТ 27-02	1	124,20	
					2	СТ 27-20	1		
					3	СТ 24-00	2		
					4	РТ-30	1		
					5	РВ0М-30 ГОСТ 25116-82	1		
					6	ДРО 24-10 П ГОСТ 24584-81	3		
		ТЛТ 30-30 П	3080		1	СТ 30-02	1		134,70
					2	СТ 30-20	1		
			3	СТ 24-00	2				
			4	РТ-30	1				
			5	РВ0М-30 ГОСТ 25116-82	1				
			6	ДРО 24-10 П ГОСТ 24584-81	3				
ТЛТ 33-30 П	3380	1	СТ 33-02	1	136,60				
		2	СТ 33-20	1					
		3	СТ 24-00	2					
		4	РТ-30	1					
		5	РВ0М-30 ГОСТ 25116-82	1					
		6	ДРО 24-10 П ГОСТ 24584-81	3					
ТЛТ 36-30 П	3680	1	СТ 36-02	1	138,50				
		2	СТ 36-20	1					
		3	СТ 24-00	2					
		4	РТ-30	1					
		5	РВ0М-30 ГОСТ 25116-82	1					
		6	ДРО 24-10 П ГОСТ 24584-81	3					
Комплект линейных элементов для рам тамбуров с тремя распашными однопальными дверями без порога	ТЛТ 27-30 В	2780	3000	1	СТ 27-02	1	123,10		
				2	СТ 27-20	1			
				3	СТ 24-00	2			
				4	РТ-30	1			
				5	РВ0М-30 ГОСТ 25116-82	1			
				6	ДРО 24-10 В ГОСТ 24584-81	3			
	ТЛТ 30-30 В	3080		1	СТ 30-02	1		133,50	
				2	СТ 30-20	1			
		3	СТ 24-00	2					
		4	РТ-30	1					
		5	РВ0М-30 ГОСТ 25116-82	1					
		6	ДРО 24-10 В ГОСТ 24584-81	3					
ТЛТ 33-30 В	3380	1	СТ 33-02	1	135,40				
		2	СТ 33-20	1					
		3	СТ 24-00	2					
		4	РТ-30	1					
		5	РВ0М-30 ГОСТ 25116-82	1					
		6	ДРО 24-10 В ГОСТ 24584-81	3					
ТЛТ 36-30 В	3680	1	СТ 36-02	1	137,30				
		2	СТ 36-20	1					
		3	СТ 24-00	2					
		4	РТ-30	1					
		5	РВ0М-30 ГОСТ 25116-82	1					
		6	ДРО 24-10 В ГОСТ 24584-81	3					

1. 236. 4-7/84. 3-1 КМ

Лист

16

20106 23



Эскиз изделия	Наименование изделия	Марка изделия	Размеры, мм		Составные элементы			Масса изделия кг
			А	Б	№	Марка	К-во	
	Комплект оконных элементов для рам панорам с тремя распашными однополосными створками со средним расположением с порогом	TAT 27-30 ПН	2700	3900	1	СТ 27-02	1	131,50
					2	СТ 27-20	1	
					3	СТ 27-00	2	
					4	ПТ-30	1	
			5	ПВМ-30 ГОСТ 26116-82	1			
			6	ДЛР 24-10 ПН ГОСТ 24524-81	3			
		TAT 30-30 ПН	3000	3900	1	СТ 30-02	1	141,90
			2		СТ 30-20	1		
			3		СТ 30-00	2		
			4		ПТ-30	1		
			5	ПВМ-30 ГОСТ 26116-82	1			
			6	ДЛР 24-10 ПН ГОСТ 24524-81	3			
	TAT 33-30 ПН	3300	3900	1	СТ 33-02	1	143,80	
		2		СТ 33-20	1			
		3		СТ 33-00	2			
		4		ПТ-30	1			
		5	ПВМ-30 ГОСТ 26116-82	1				
		6	ДЛР 24-10 ПН ГОСТ 24524-81	3				
	TAT 35-30 ПН	3500	3900	1	СТ 35-02	1	145,70	
		2		СТ 35-20	1			
		3		СТ 35-00	2			
		4		ПТ-30	1			
		5	ПВМ-30 ГОСТ 26116-82	1				
		6	ДЛР 24-10 ПН ГОСТ 24524-81	3				
Комплект оконных элементов для рам панорам с тремя распашными однополосными створками со средним расположением без порога	TAT 27-30 ВН	2700	3000	1	СТ 27-02	1	130,30	
				2	СТ 27-20	1		
				3	СТ 27-00	2		
				4	ПТ-30	1		
			5	ПВМ-30 ГОСТ 26116-82	1			
			6	ДЛР 24-10 ВН ГОСТ 24524-81	3			
		TAT 30-30 ВН	3000	3000	1	СТ 30-02	1	140,70
			2		СТ 30-20	1		
		3	СТ 30-00		2			
		4	ПТ-30		1			
		5	ПВМ-30 ГОСТ 26116-82	1				
		6	ДЛР 24-10 ВН ГОСТ 24524-81	3				
	TAT 33-30 ВН	3300	3000	1	СТ 33-02	1	142,60	
		2		СТ 33-20	1			
		3		СТ 33-00	2			
		4		ПТ-30	1			
		5	ПВМ-30 ГОСТ 26116-82	1				
		6	ДЛР 24-10 ВН ГОСТ 24524-81	3				
	TAT 35-30 ВН	3500	3000	1	СТ 35-02	1	144,60	
		2		СТ 35-20	1			
		3		СТ 35-00	2			
		4		ПТ-30	1			
		5	ПВМ-30 ГОСТ 26116-82	1				
		6	ДЛР 24-10 ВН ГОСТ 24524-81	3				

1. 236.4-7/84.3-1KM

Эскиз изделия	Наименование изделия	Марка изделия	Размеры, мм		Составные элементы			Масса изделия кг
			Д	Б	Поз.	Марки	К-во	
	Комплект линейных элементов для рам тамбуров с тремя распашными однополыми дверями с частично остекленными полотнами с порогом.	ТЯТ 27-30 4П	2780	3000	1	СТ 27-02	1	144,85
					2	СТ 27-20	1	
					3	СТ 24-00	2	
					4	РТ-30	1	
					5	РВДУ-30 ГОСТ 25116-82	1	
					6	ДЛЧ 21-10А ГОСТ 24584-81	3	
					1	СТ 30-02	1	
					2	СТ 30-20	1	
			3	СТ 24-00	2			
			4	РТ-30	1			
			5	РВДУ-30 ГОСТ 25116-82	1			
			6	ДЛЧ 24-10А ГОСТ 24584-81	3			
			1	СТ 33-02	1			
			2	СТ 33-20	1			
			3	СТ 24-00	2			
			4	РТ-30	1			
		5	РВДУ-30 ГОСТ 25116-82	1				
		6	ДЛЧ 24-10А ГОСТ 24584-81	3				
		1	СТ 36-02	1				
		2	СТ 36-20	1				
		3	СТ 24-00	2				
		4	РТ-30	1				
		5	РВДУ-30 ГОСТ 25116-82	1				
		6	ДЛЧ 24-10А ГОСТ 24584-81	3				
	Комплект линейных элементов для рам тамбуров с тремя распашными однополыми дверями с частично остекленными полотнами без порога	ТЯТ 27-30 4В	2780	3000	1	СТ 27-02	1	143,65
			2		СТ 27-20	1		
			3		СТ 24-00	2		
			4		РТ-30	1		
			5		РВДУ-30 ГОСТ 25116-82	1		
			6		ДЛЧ 21-10В ГОСТ 24584-81	3		
			1		СТ 30-02	1		
			2		СТ 30-20	1		
		3	СТ 24-00	2				
		4	РТ-30	1				
		5	РВДУ-30 ГОСТ 25116-82	1				
		6	ДЛЧ 24-10В ГОСТ 24584-81	3				
		1	СТ 33-02	1				
		2	СТ 33-20	1				
		3	СТ 24-00	2				
		4	РТ-30	1				
		5	РВДУ-30 ГОСТ 25116-82	1				
		6	ДЛЧ 24-10В ГОСТ 24584-81	3				
		1	СТ 36-02	1				
		2	СТ 36-20	1				
		3	СТ 24-00	2				
		4	РТ-30	1				
		5	РВДУ-30 ГОСТ 25116-82	1				
		6	ДЛЧ 24-10В ГОСТ 24584-81	3				

1. 236 4-7/84. 3-1 KM

Лист  
18

Эскиз изделия	Наименование изделия	Марка изделия	Размеры, мм		Составные элементы			Масса изделия, кг
			А	Б	коз.	Марка	К-во	
	Комплект линейных элементов для рам тамбуров с тремя начинающимися обрешетками	ТЯТ 27-30 Н	2780	3000	1	СТ 27-02	1	143,35
					2	СТ 27-20	1	
					3	СТ 24-00	2	
					4	РТ-30	1	
		5	РВОН-30 ГОСТ 25116-82	1				
		6	ДЛК 24-10 В ГОСТ 24534-81	3				
		ТЯТ 30-30 Н	3080	1	СТ 30-02	1	153,75	
				2	СТ 30-20	1		
				3	СТ 24-00	2		
				4	РТ-30	1		
				5	РВОН-30 ГОСТ 25116-82	1		
				6	ДЛК 24-10 В ГОСТ 24534-81	3		
		ТЯТ 33-30 Н	3380	1	СТ 33-02	1	155,65	
				2	СТ 33-20	1		
				3	СТ 24-00	2		
				4	РТ-30	1		
				5	РВОН-30 ГОСТ 25116-82	1		
				6	ДЛК 24-10 В ГОСТ 24534-81	3		
		ТЯТ 36-30 Н	3680	1	СТ 36-02	1	157,55	
				2	СТ 36-20	1		
				3	СТ 24-00	2		
				4	РТ-30	1		
				5	РВОН-30 ГОСТ 25116-82	1		
				6	ДЛК 24-10 В ГОСТ 24534-81	3		
	Комплект линейных элементов для рам тамбуров с тремя начинающимися обрешетками со средним импостом	ТЯТ 27-30 НН	2780	3000	1	СТ 27-02	1	150,55
					2	СТ 27-20	1	
					3	СТ 24-00	2	
					4	РТ-30	1	
		5	РВОН-30 ГОСТ 25116-82	1				
		6	ДЛК 24-10 ВН ГОСТ 24534-81	3				
		ТЯТ 30-30 НН	3080	1	СТ 30-02	1	160,95	
				2	СТ 30-20	1		
				3	СТ 24-00	2		
				4	РТ-30	1		
				5	РВОН-30 ГОСТ 25116-82	1		
				6	ДЛК 24-10 ВН ГОСТ 24534-81	3		
		ТЯТ 33-30 НН	3380	1	СТ 33-02	1	162,85	
				2	СТ 33-20	1		
				3	СТ 24-00	2		
				4	РТ-30	1		
				5	РВОН-30 ГОСТ 25116-82	1		
				6	ДЛК 24-10 ВН ГОСТ 24534-81	3		
		ТЯТ 36-30 НН	3680	1	СТ 36-02	1	164,75	
				2	СТ 36-20	1		
				3	СТ 24-00	2		
				4	РТ-30	1		
				5	РВОН-30 ГОСТ 25116-82	1		
				6	ДЛК 24-10 ВН ГОСТ 24534-81	3		

1. 236. 4-7/84.3-1КМ

Лист

19

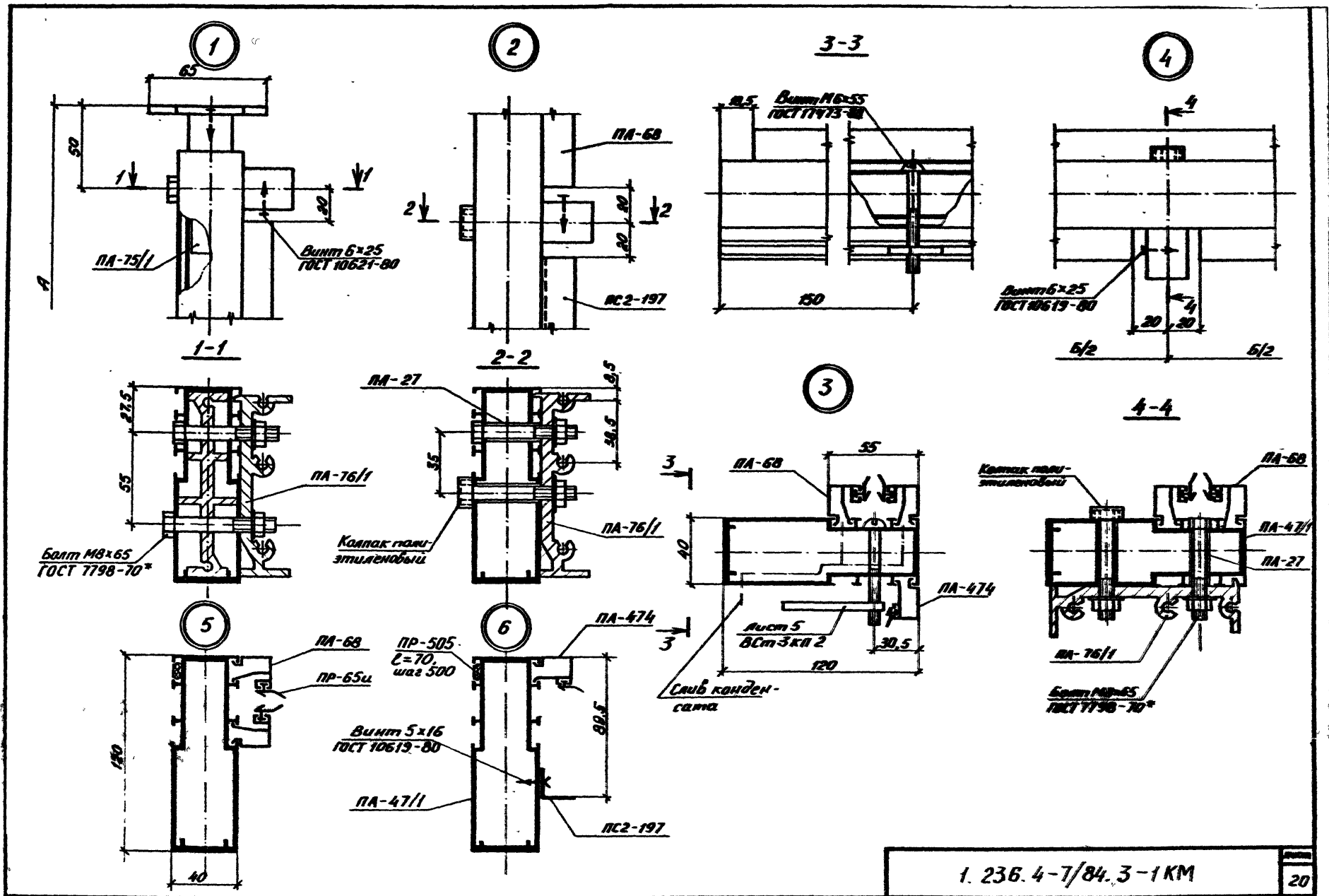

1. 236.4-7/84.3-1 KM

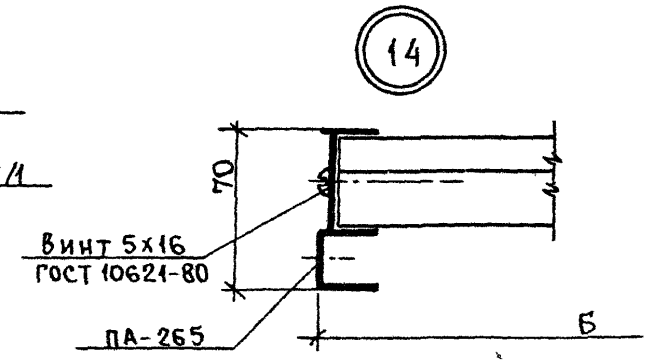
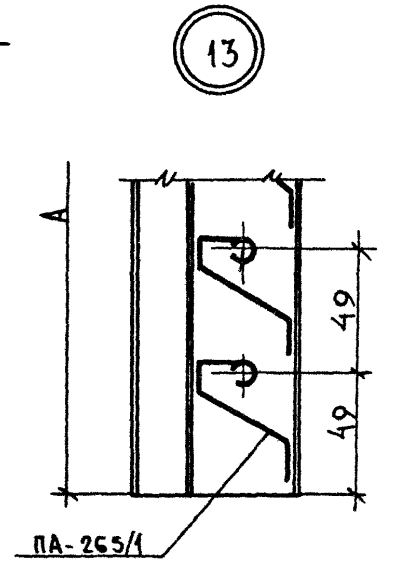
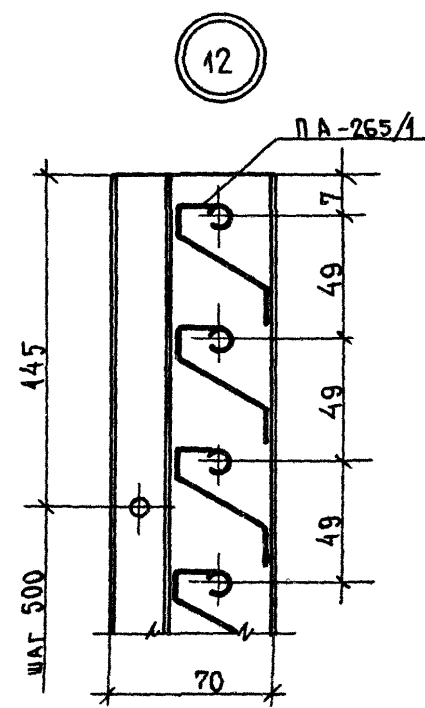
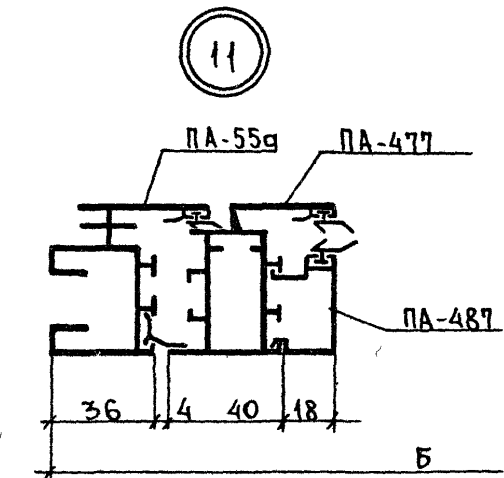
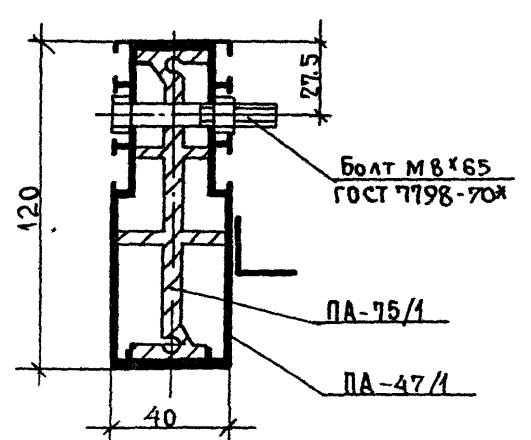
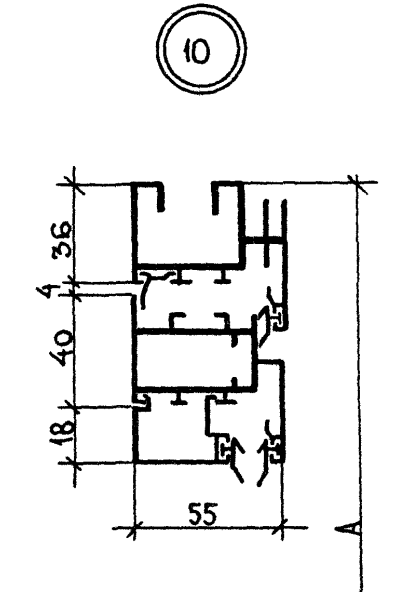
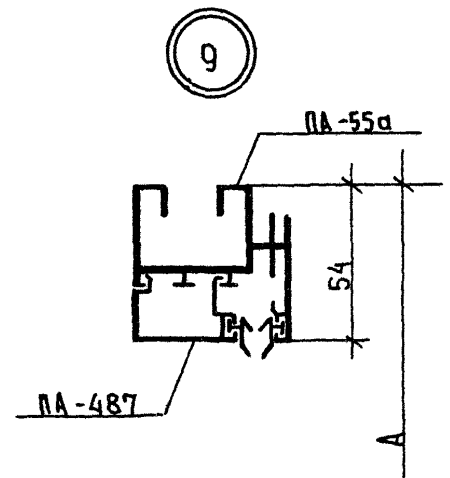
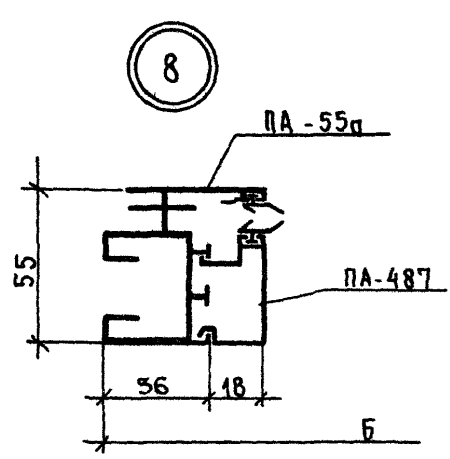
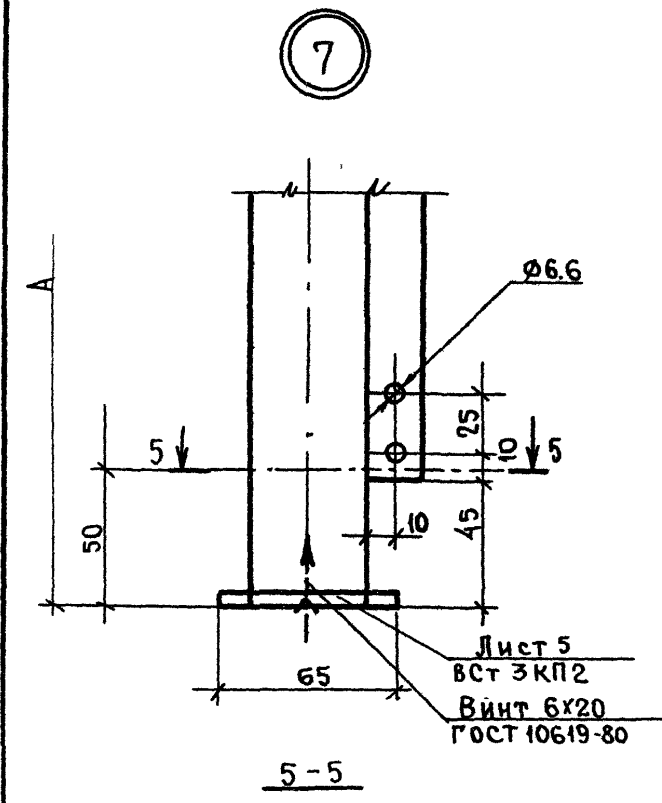

1. 236. 4-7/84.3-1 км

ЛИСТ
21

20106 28

Дроб Селецкий 26.12.86

Коп Вролик

15

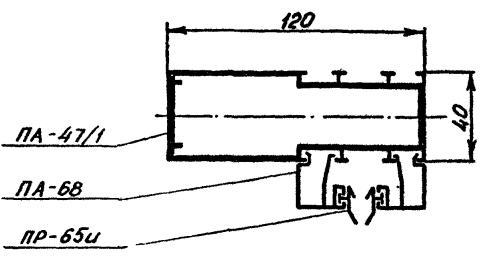

17

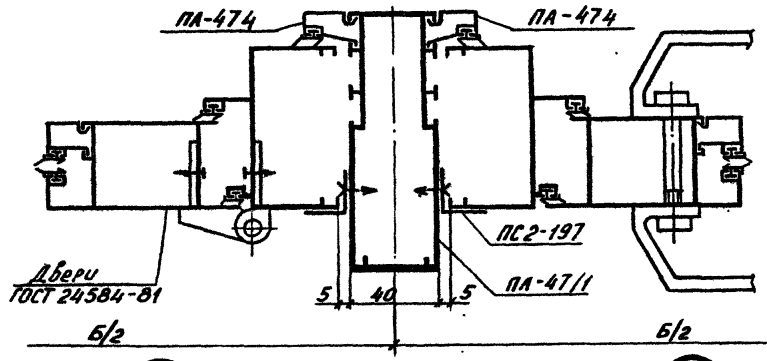

16

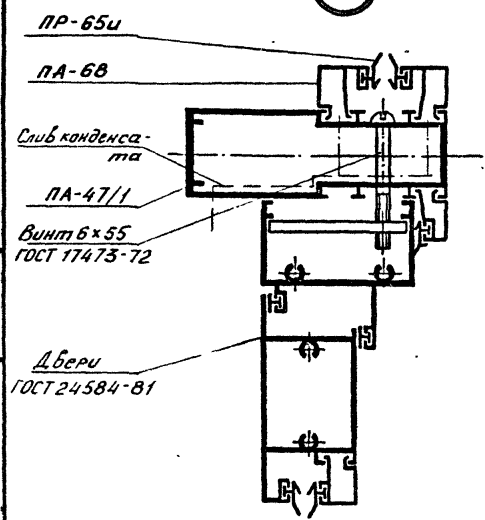

18

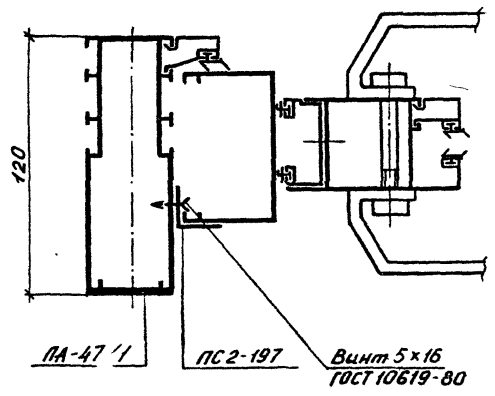

19

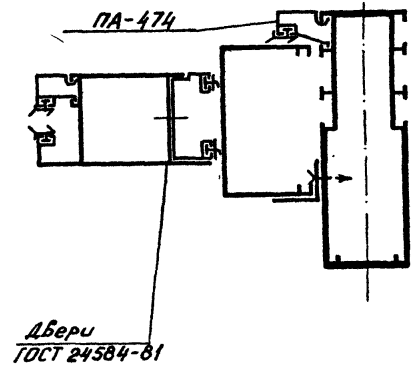

1. 236.4-7/84.3-1KM

20

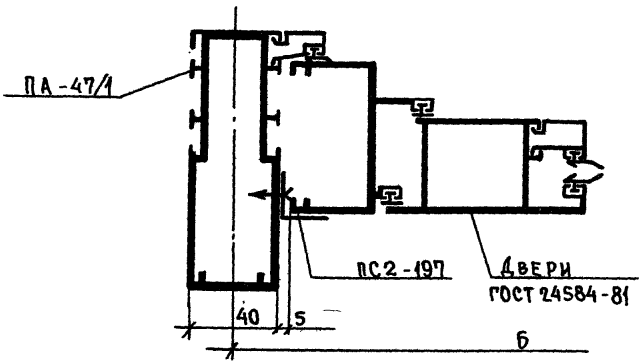

21

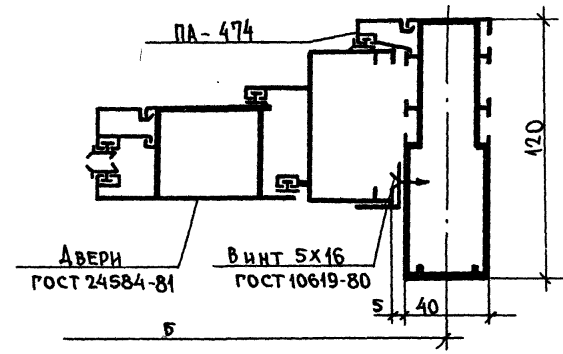

22

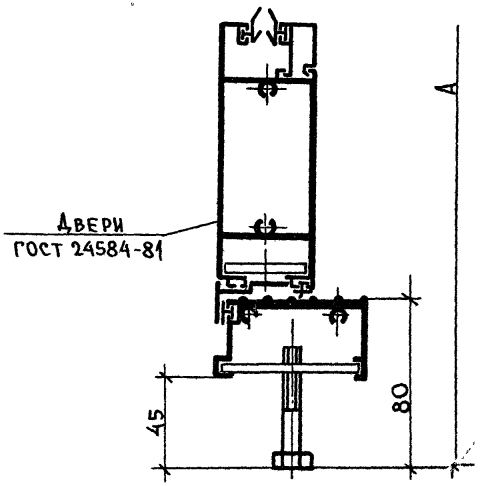

23

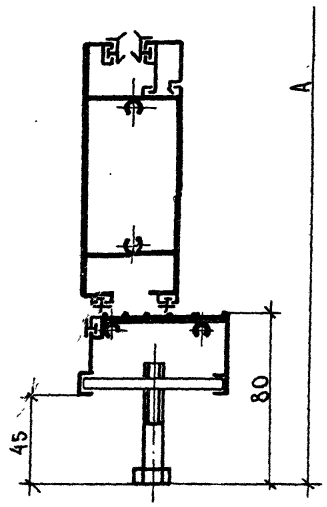

24

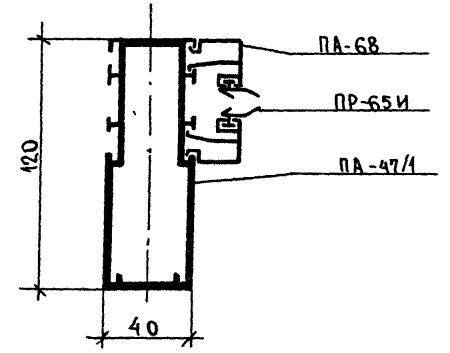

1.236.4-7/84.3-1 KM

Лист
23

20106 30

25

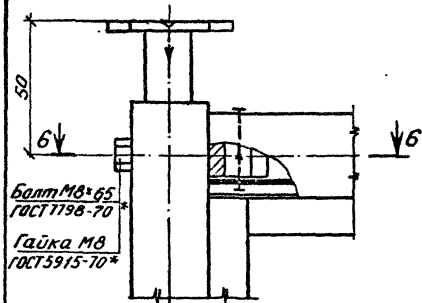

6-6

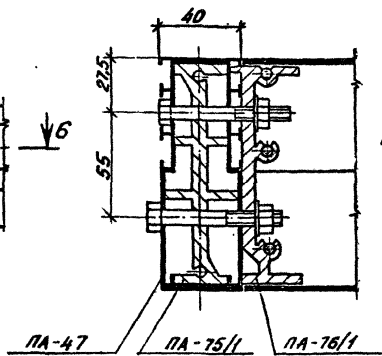

26

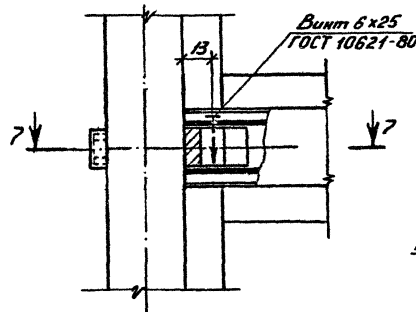

27

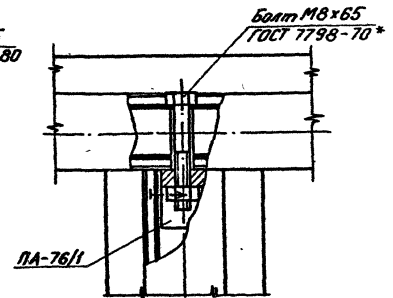

28

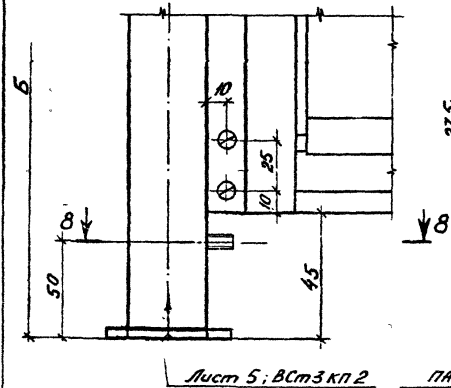

8-8

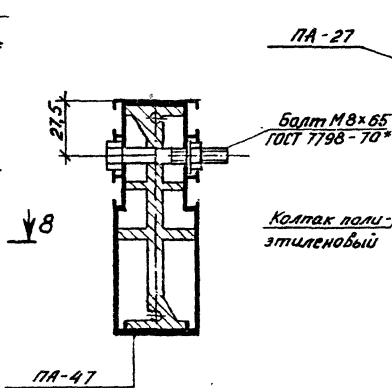

7-7

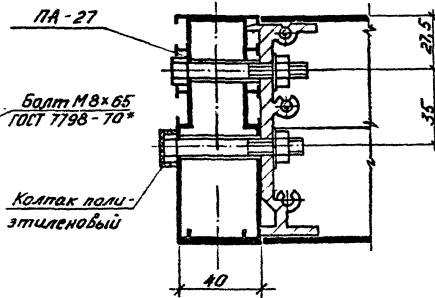

1. 236.4-7/84.3-1КМ

Лист  
24



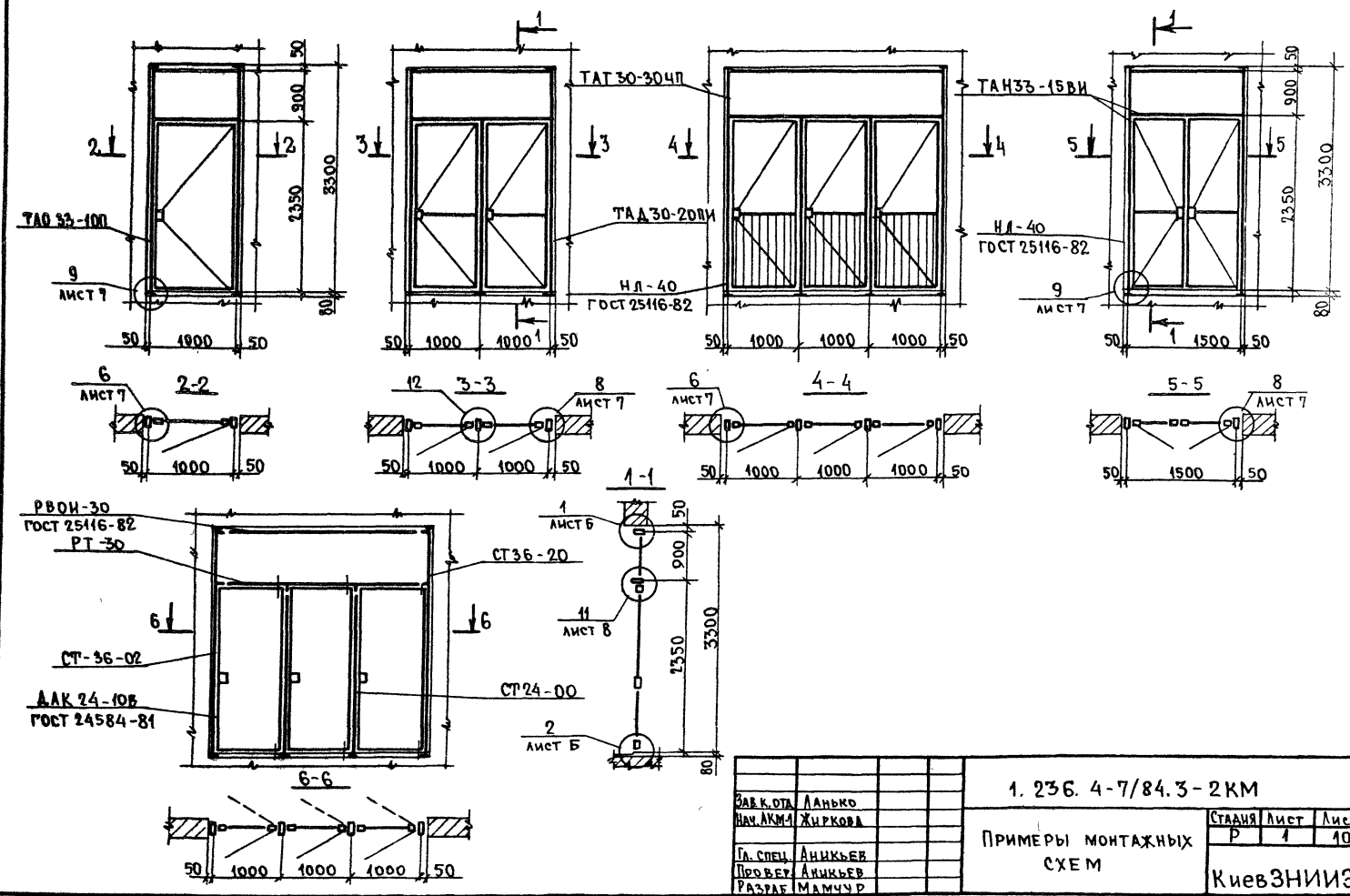

1. 236. 4-7/84.3-2КМ			
ЗАК. ОТА	ЛАНЬКО		
НАЧ. АКМА	ЖИРКОВА		
ГЛ. СПЕЦ.	АНИКЬЕВ		
ПРОВЕР.	АНИКЬЕВ		
РАЗРАБ.	МАМЧУР		
СТАВЛЯ	Лист	Листов	
Р	1	10	
КиевЗНИИЭП			

20106 32

ПРОБ. Висновки АИР/84

Кон. Сроки-

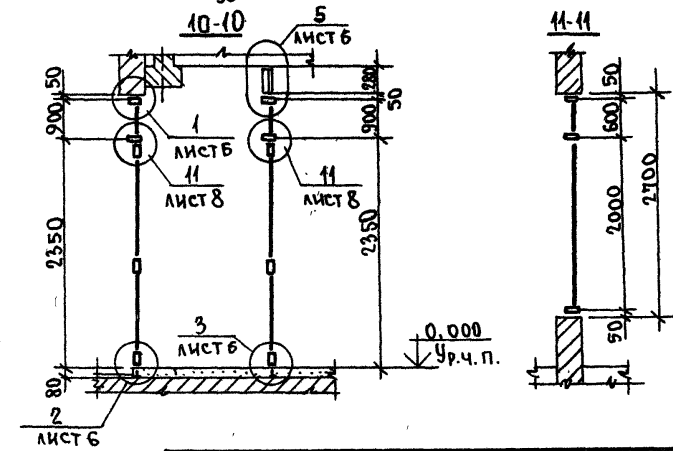
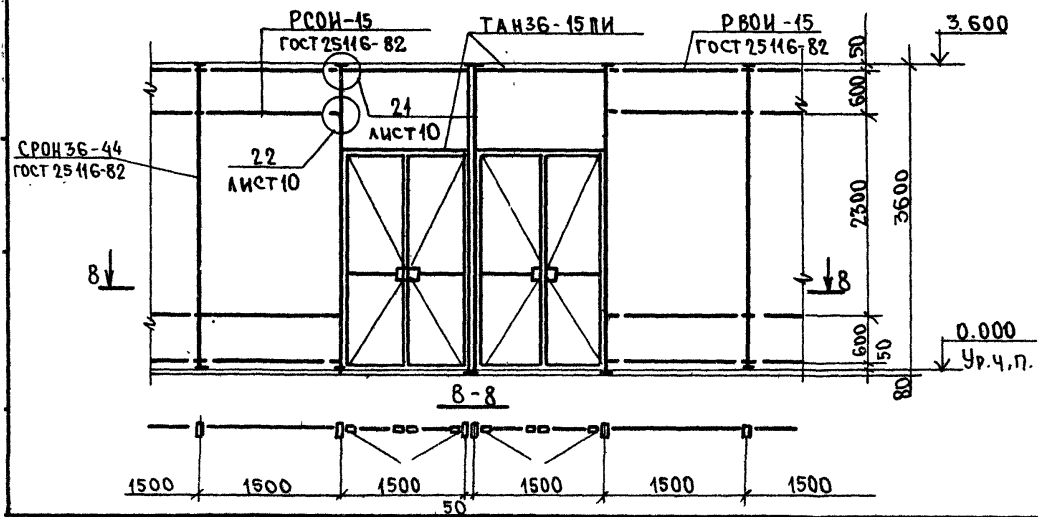
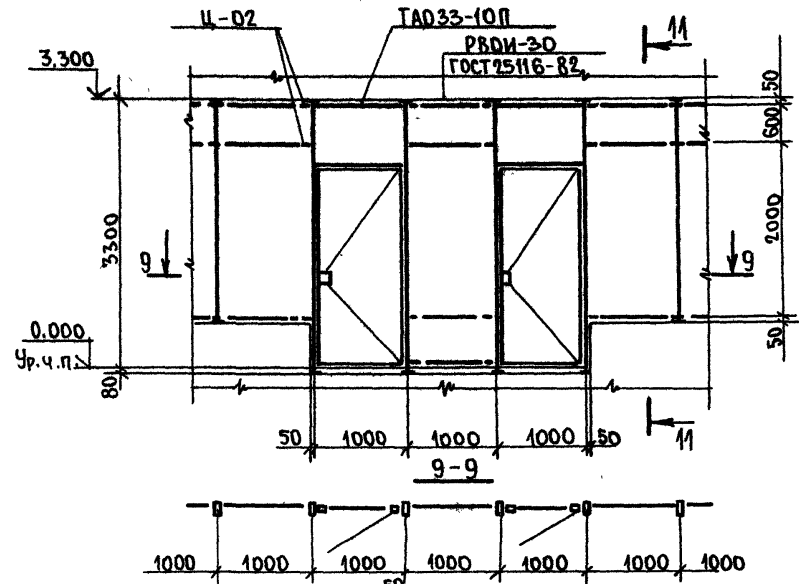
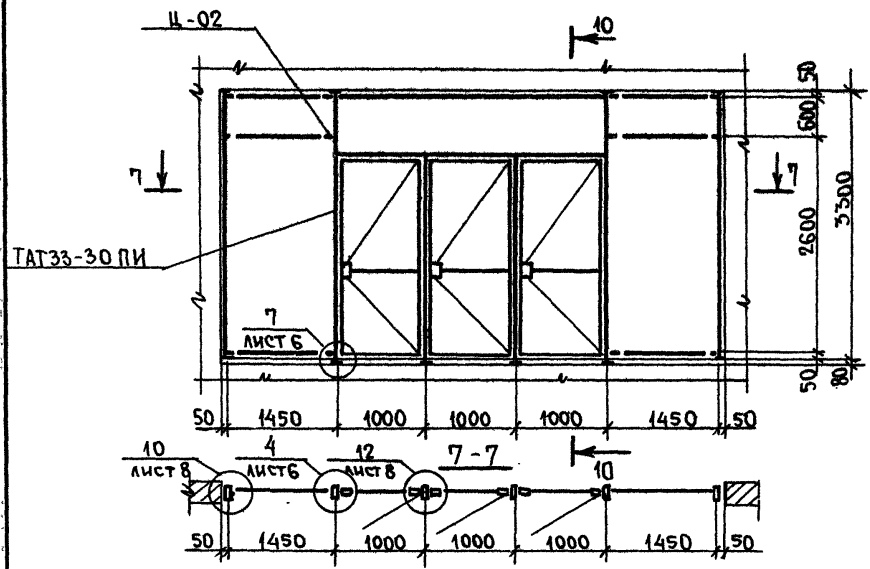

1. 236.4-7/84.3-2 КМ

ЛИСТ
2

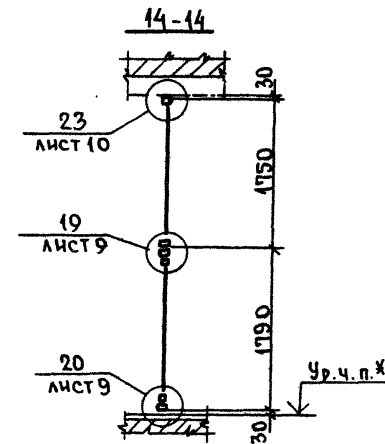
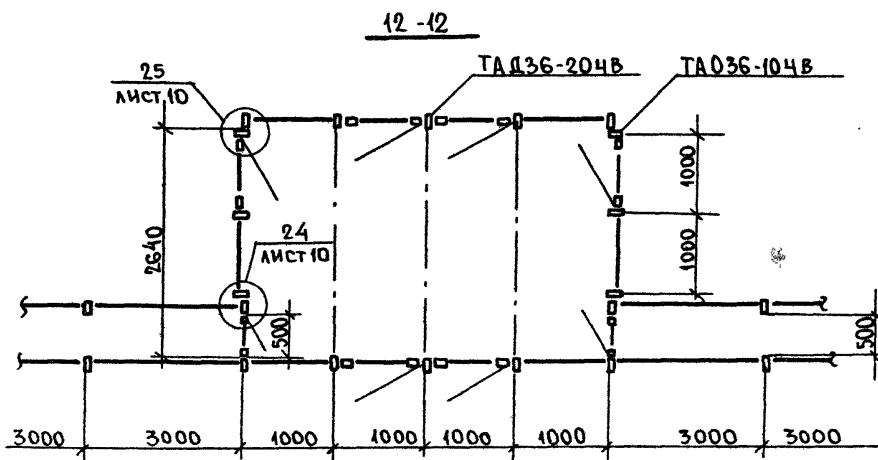
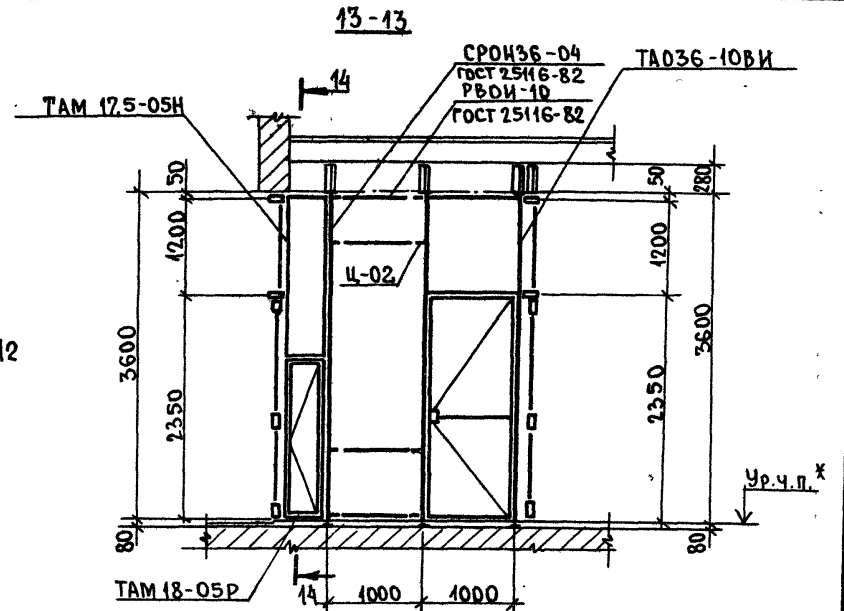
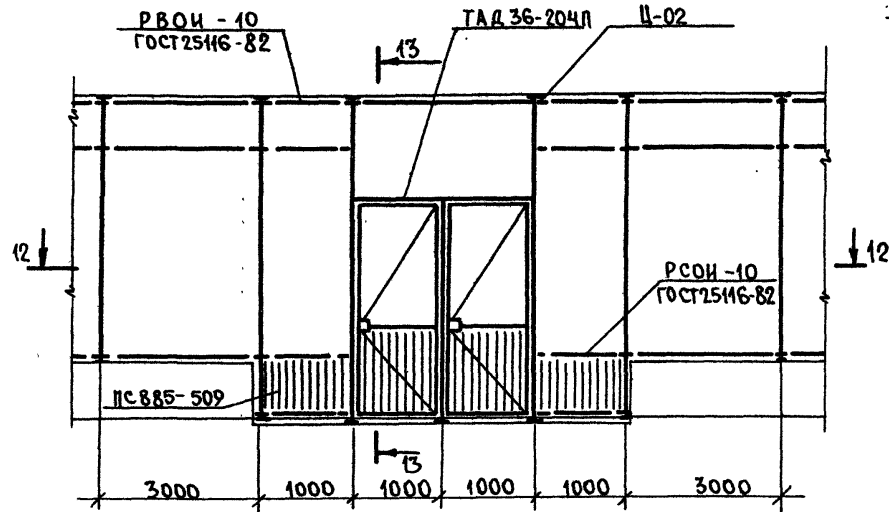

\* УРОВЕНЬ ЧИСТОГО ПОЛА.

1.236.4-7/84.3-2 КМ

ЛИСТ  
3

20106 34

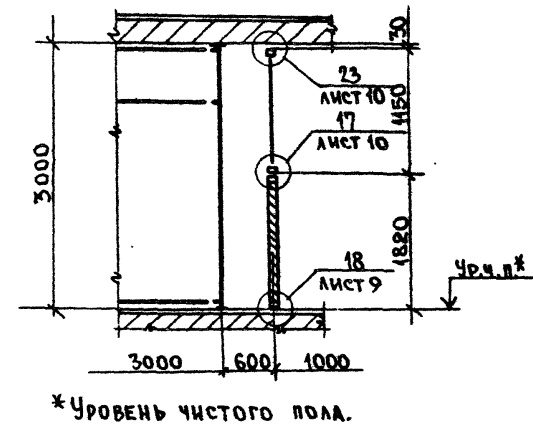
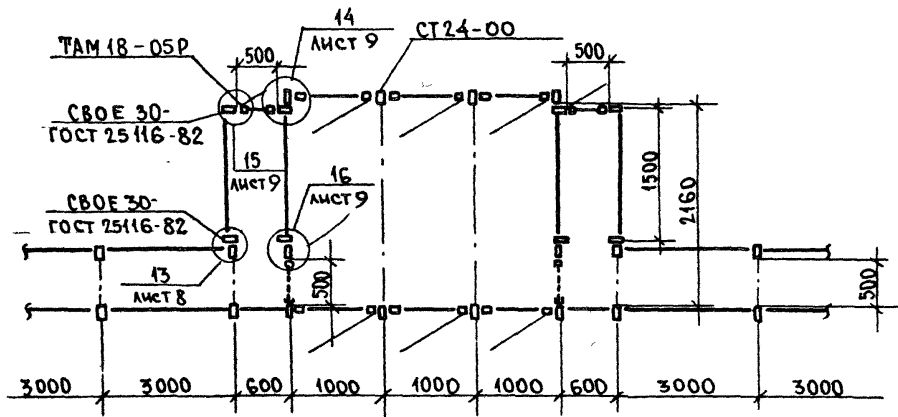
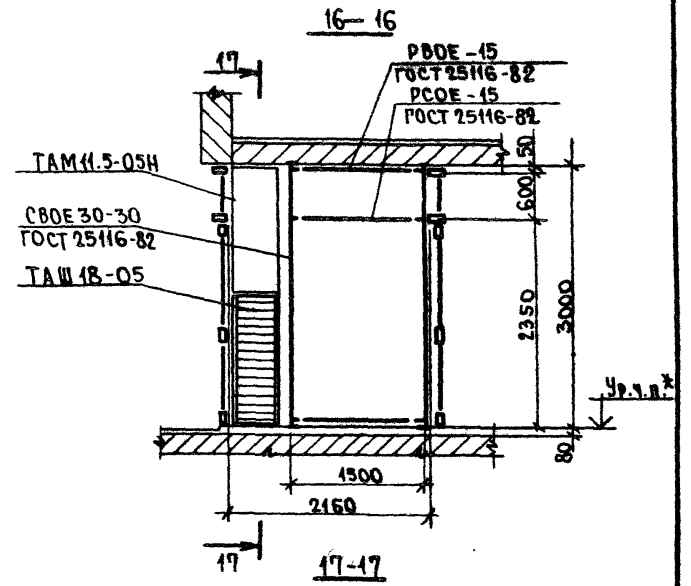
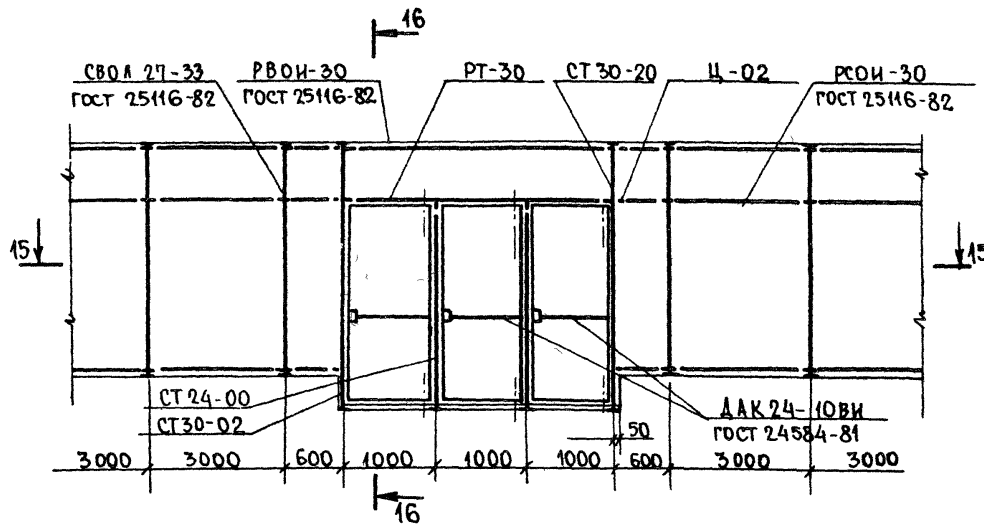

\*УРОВЕНЬ ЧИСТОГО ПОЛА.

1. 236.4-7/84.3-2KM

20106 35

ЛИСТ  
4

Пров. *Александр М.И. 2006*

Кон. *С.П. 2006*

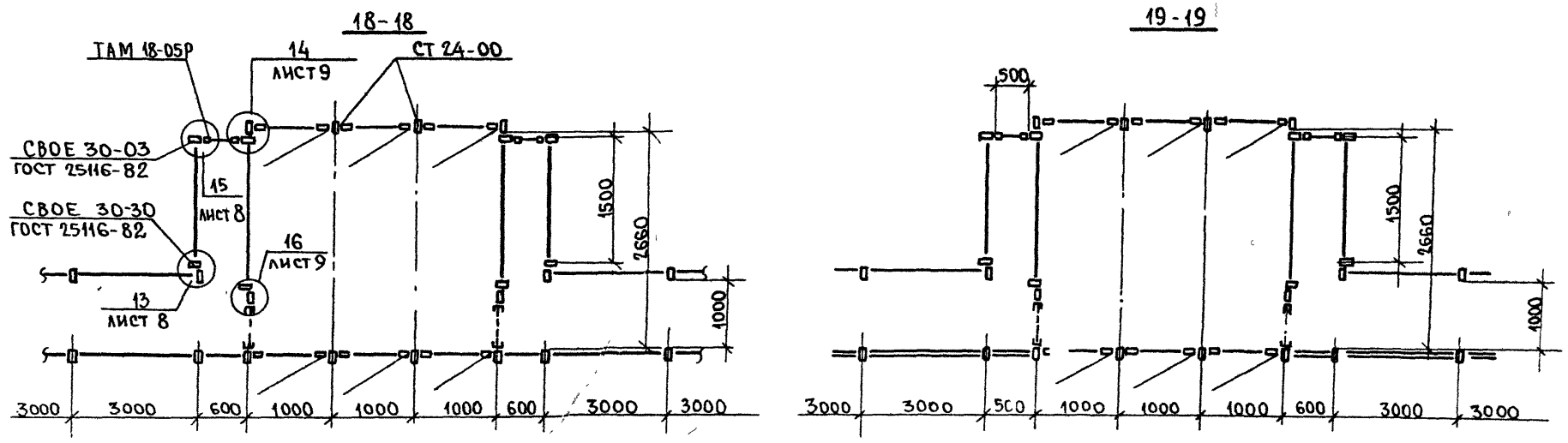
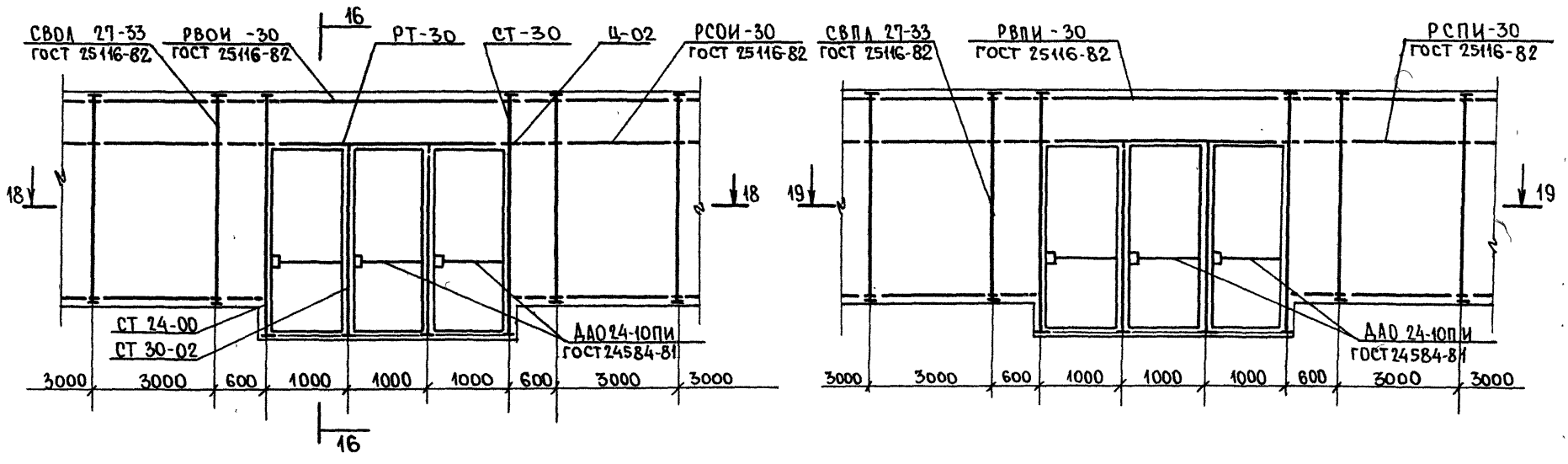

1.236.4-7/84.3-2КМ

Лист	5
------	---

20106 36

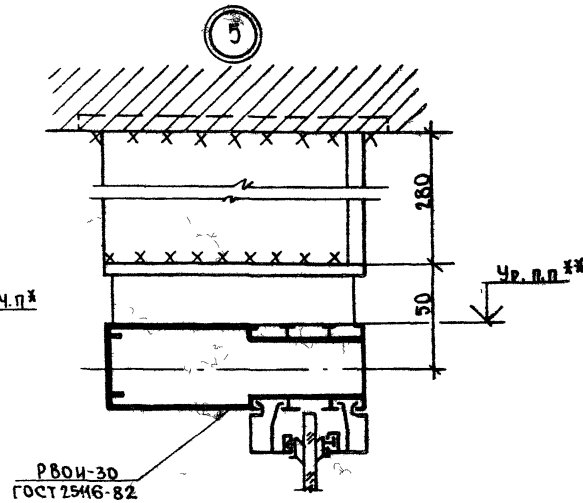
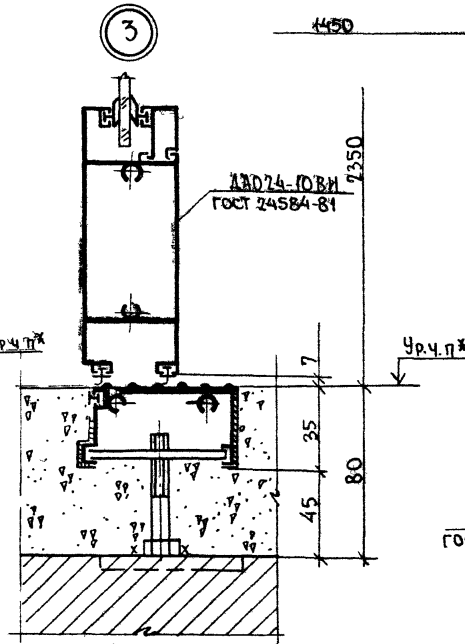
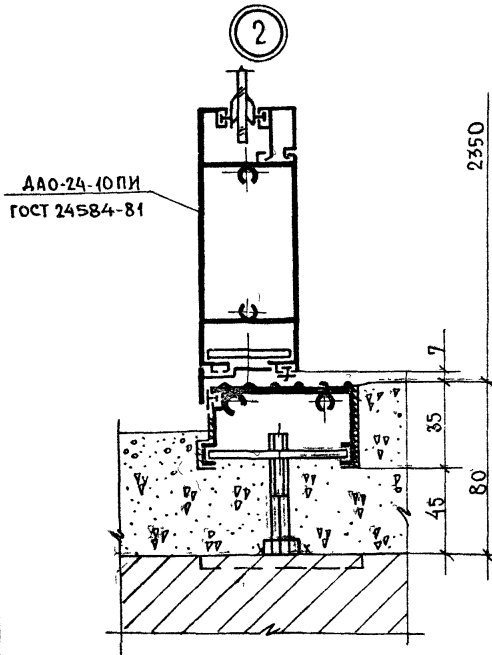
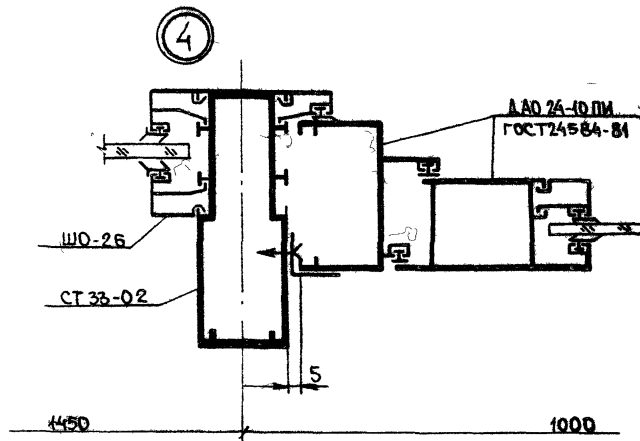
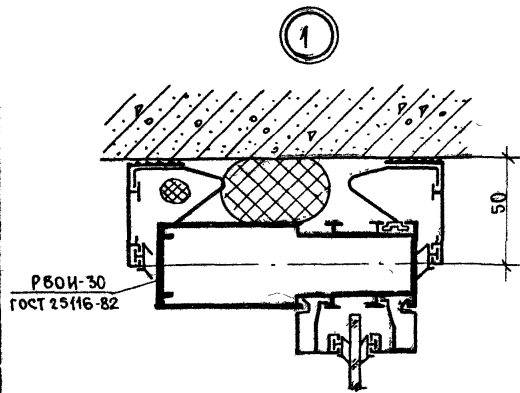

\* УРОВЕНЬ ЧИСТОГО ПОЛА.  
\*\* УРОВЕНЬ ПОДВЕСНОГО ПОТОЛКА.

1. 236.4-7/84.3-2 КМ

20106 37

6

Проект. Станислав 26.11.86г.

Кон. Ерошкин

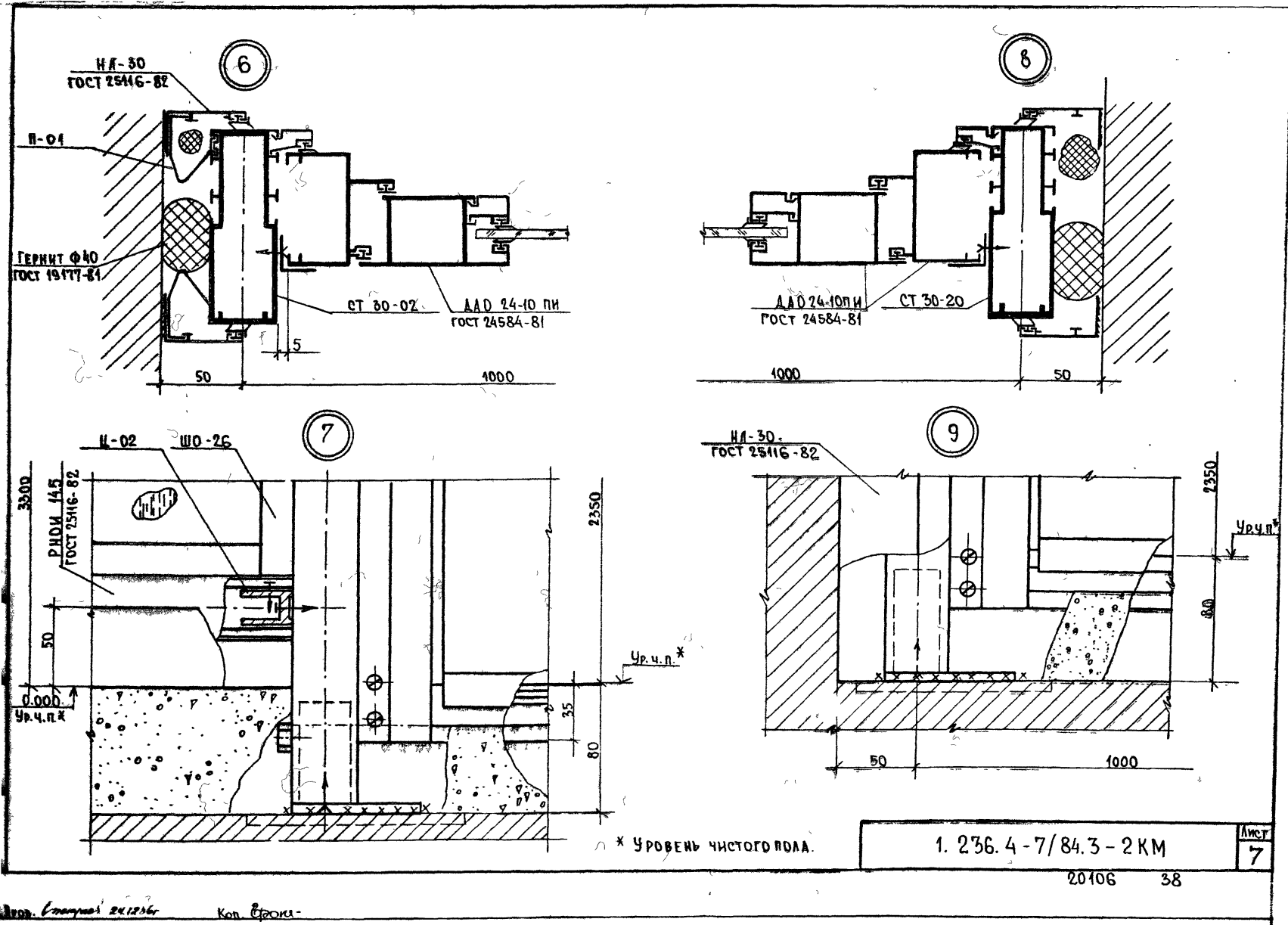

Арх. Виталий 24.12.86  
 Кон. Ефрем-

10

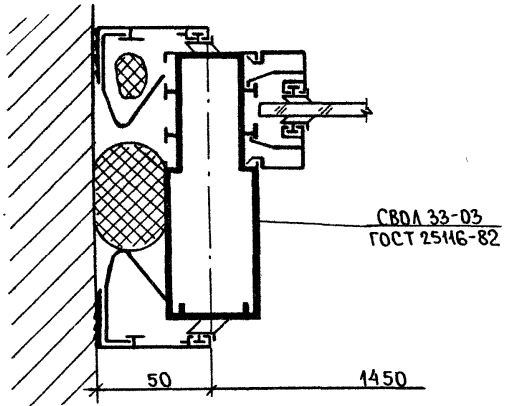

12

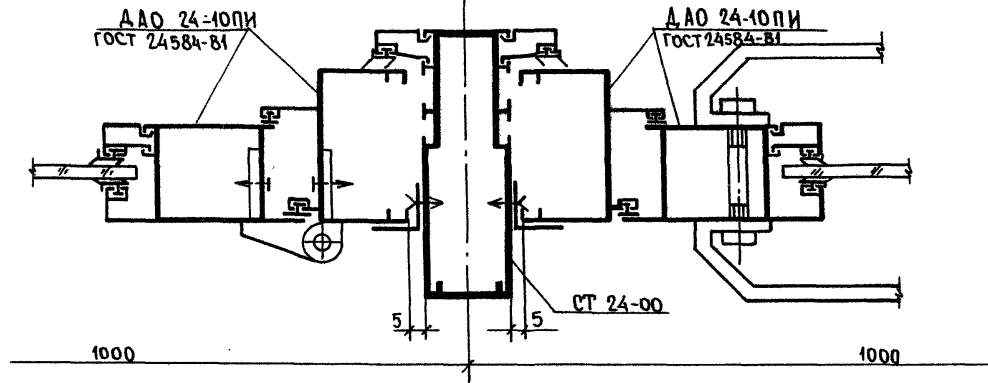

11

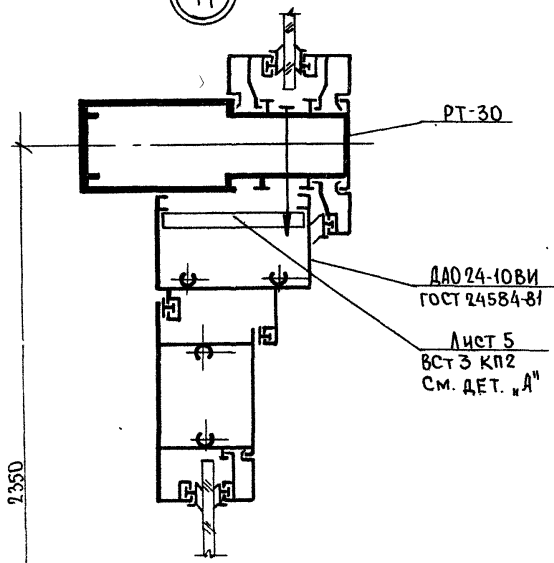

13

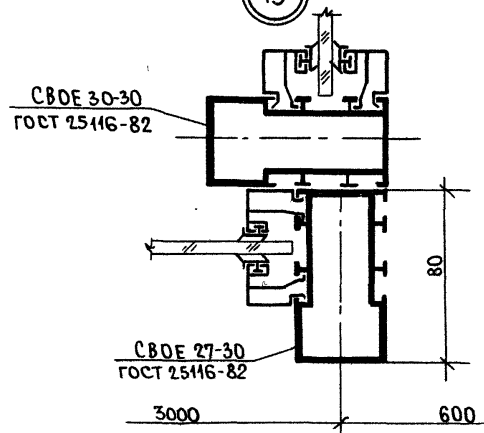

ДЕТАЛЬ А''  
М 1:1

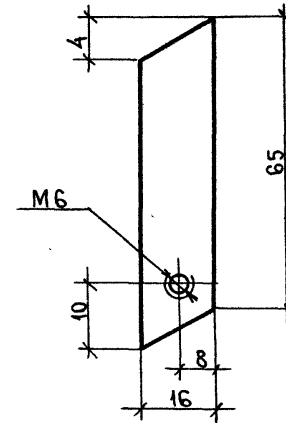

1.236.4-7/84.3-2KM

ЛИСТ  
8

20106 39



14

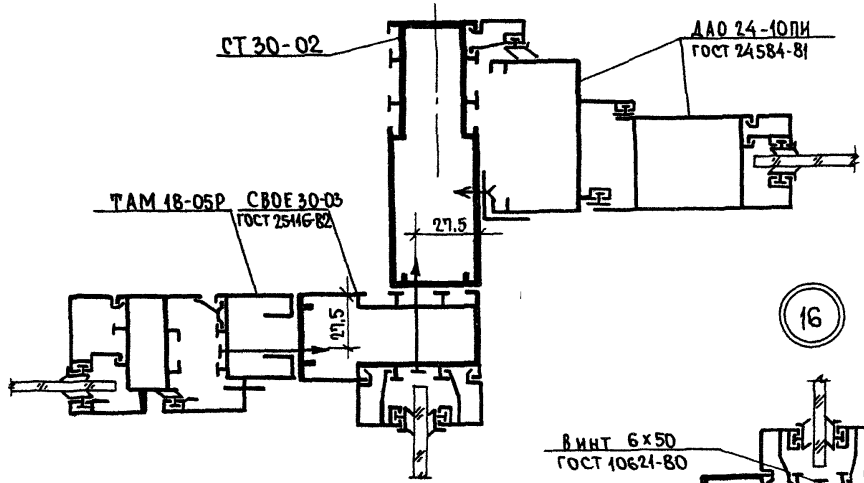

15

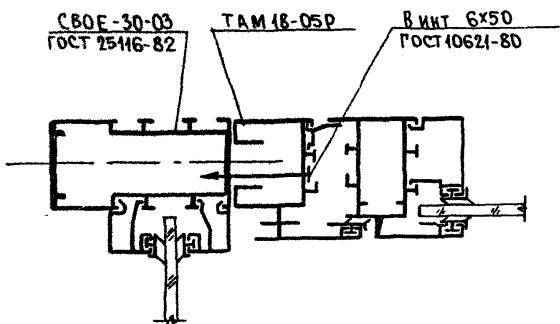

16

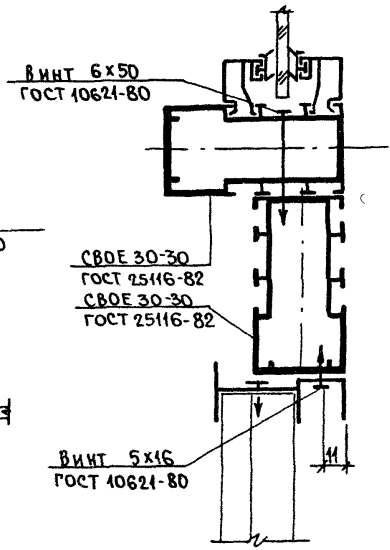

17

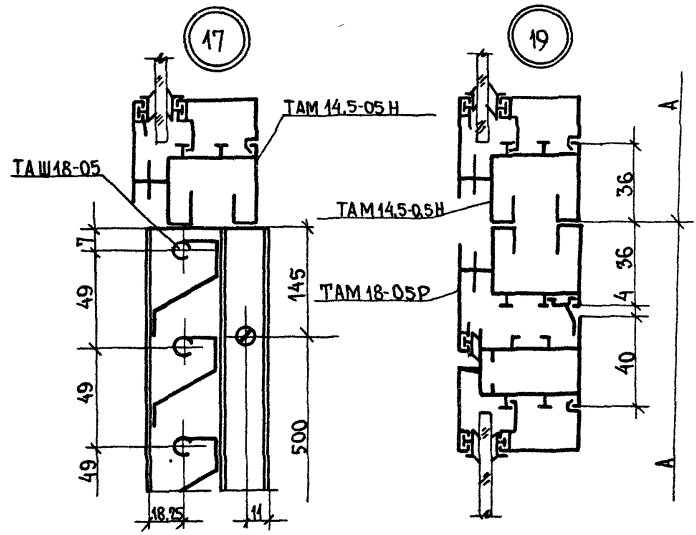

19

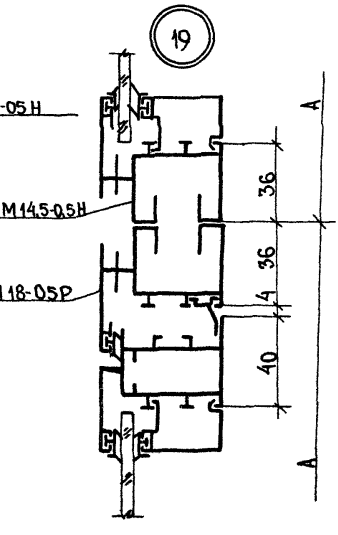

18

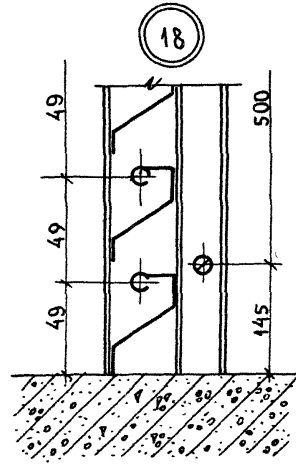

20

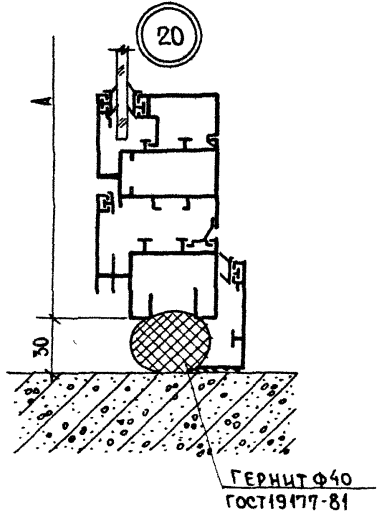

1. 236.4-7/84.3-2KM

Лист
9

20106 40

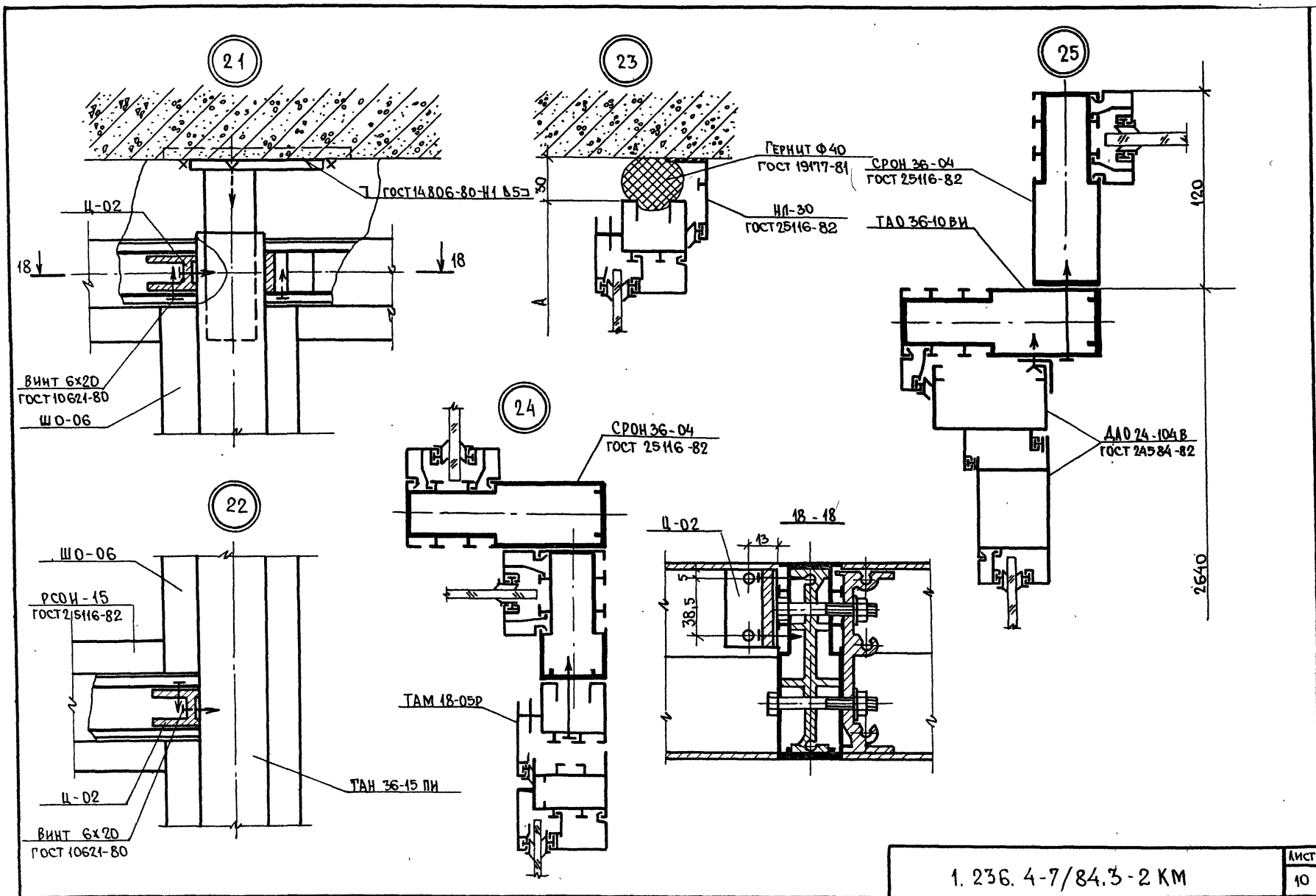

Тамбурные рамы  
с одной однополюсной дверью

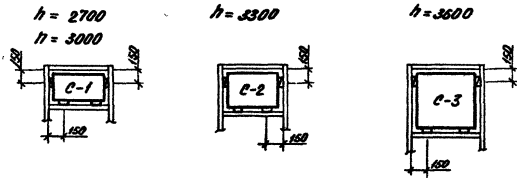

Тамбурные рамы  
с двумя однополюсными дверями

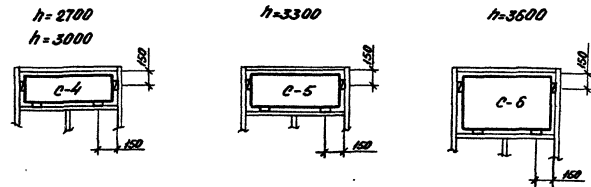

Тамбурные рамы  
с одной однополюсной дверью

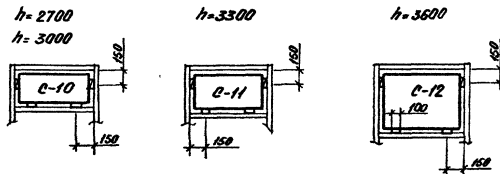

Тамбурные рамы с тремя однополюсными  
дверями (составленные из линейных элементов)

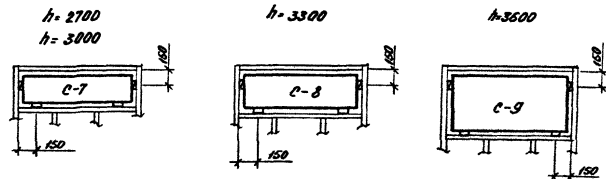

Условные обозначения.

- - опорные подкладки
- ▣ - фиксирующие подкладки.
- с - стекло.

				1. 236.4-7/84.3-3КМ			
Зав. к от.	Палько	С. 4-1	6.83	Схемы остекления	Котлов	Лист	Листов
Нач. КМ	Щерба	ММ	6.83		Р	1	2
Д. спец.	Яничков	Авд.	6.83	КиевЗНИИЭП			
Пробир.	Житчук	В. П.	6.83				
Резчик	Александр	Виктор	6.83				

Спецификация витринного  
неполированного стекла 5-6,5 мм ГОСТ 7380-77.

Установка опорных подкладок  
под стекло

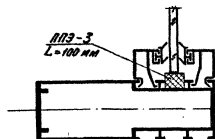

Установка фиксирующих подкладок  
под стекло

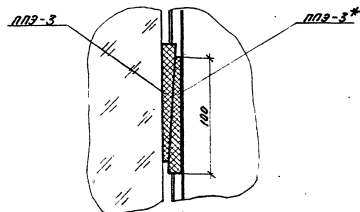

N №	Марка	Размеры, мм		Площадь м <sup>2</sup>	Примечан
		Н	В		
1	С-1	550	950	0,52	
2	С-2	850	950	0,81	
3	С-3	1150	950	1,10	
4	С-4	550	1950	1,07	
5	С-5	850	1950	1,66	
6	С-6	1150	1950	2,24	
7	С-7	550	2950	1,62	
8	С-8	850	2950	2,50	
9	С-9	1150	2950	3,40	
10	С-10	550	1460	0,80	
11	С-11	850	1450	1,23	
12	С-12	1150	1450	1,67	

\* Подкладка фиксирующая ставится на клею 88 по ТУ 38-105540-73.

1.236.4-7/84.3-3KM

20106

43

Лист

2





Рис. 7



Рис. 8



Рис. 11

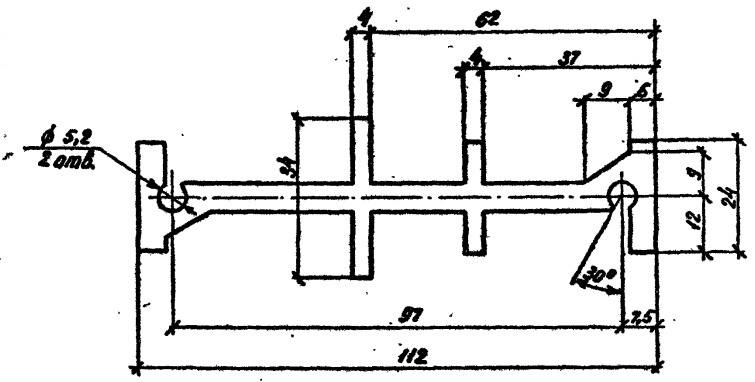

Рис. 9

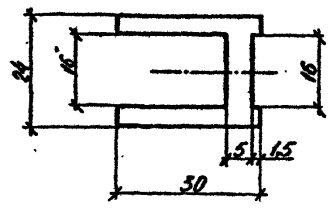

4

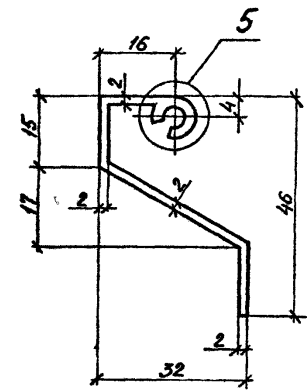
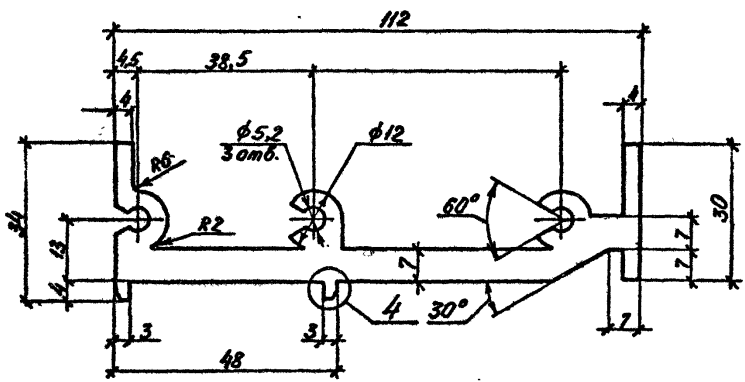

Рис. 10

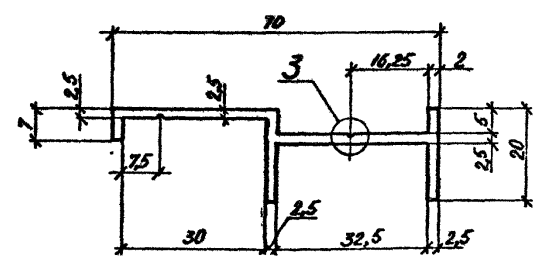

3

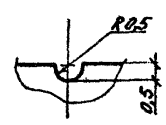

5

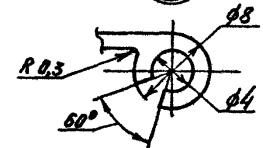

Марка	Рис.	Площадь сечения см <sup>2</sup>	Масса кг/м	Материал	Масштаб
ПА-75/1	7	10,83	2,94	АД 31Т5 ГОСТ 22233-83	1:1
ПА- /2	8	3,21	0,87		1:1
ПА-76/1	9	12,4	3,36		1:1
ПА-265	10	2,74	0,74		1:1
ПА-265/1	11	1,13	0,31		1:1







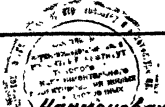

Наименование комплектующих материалов и изделий

Марка изделия

Наименование комплектующих материалов и изделий	Марка изделия																
	СТ 27-02; СТ 27-20	СТ 30-02; СТ 30-20	СТ 33-02; СТ 33-20	СТ 36-02; СТ 36-20	СТ 21-00	СТ 24-00	РТ-10	РТ-15	РТ-19	РТ-20	РТ-30	ТАМ 8,5-05А	ТАМ 11,5-05А	ТАМ 14,5-05А	ТАМ 17,5-05А	ТАМ 18-05Р	ТАМ 18-05
Слабы алюминиевые																	
ПА-27	0,01	0,01	0,01	0,01	-	-	-	-	-	0,01	0,02	-	-	-	-	-	-
ПА-47/1	7,10	7,88	8,66	9,44	5,50	6,40	2,50	3,35	5,00	5,16	7,80	-	-	-	-	-	-
ПА-474	0,40	0,46	0,46	0,46	0,80	0,92	0,19	0,28	0,36	0,38	0,55	-	-	-	-	-	-
ПА-63	0,27	0,27	0,43	0,60	-	-	0,52	0,81	1,03	0,90	1,38	-	-	-	-	-	-
ПА-75/1	0,53	0,53	0,53	0,53	0,30	0,30	-	-	-	-	-	-	-	-	-	-	-
ПА-76/1	0,17	0,17	0,17	0,17	-	-	-	-	-	0,09	0,17	-	-	-	-	-	-
КС 2-197	0,73	0,84	0,84	0,84	0,88	1,09	-	-	-	-	-	-	-	-	-	-	-
ПА-55а	-	-	-	-	-	-	-	-	-	-	-	4,05	4,83	5,69	6,53	7,00	-
ПА-487	-	-	-	-	-	-	-	-	-	-	-	0,48	0,67	0,85	1,05	1,05	-
ПА-470	-	-	-	-	-	-	-	-	-	-	-	-	-	-	-	0,36	-
ПА-471	-	-	-	-	-	-	-	-	-	-	-	-	-	-	-	0,15	-
ПА-477	-	-	-	-	-	-	-	-	-	-	-	-	-	-	-	5,48	-
ПА-265	-	-	-	-	-	-	-	-	-	-	-	-	-	-	-	-	2,7
ПА-265/1	-	-	-	-	-	-	-	-	-	-	-	-	-	-	-	-	6,3
Лист 2 ГОСТ 21631-76*	-	-	-	-	-	-	-	-	-	-	-	0,05	0,05	0,05	0,05	0,10	-
Лист 24 ГОСТ 4784-74*	-	-	-	-	-	-	-	-	-	-	-	0,50	0,50	0,50	0,50	1,00	-
Слав 118; ГОСТ 4784-74*	-	-	-	-	-	-	-	-	-	-	-	0,50	0,50	0,50	0,50	1,00	-
Итого:	9,21	10,16	11,10	12,05	7,48	8,71	3,21	4,94	6,39	6,54	9,92	5,09	6,05	7,09	8,13	15,14	9,00

Алюминиевые деформируемые сплавы АД 5175 ГОСТ 22235-83

Зав. №	Лавыко	С.Ф.	8.83
Мех. разр.	Ширкова	М.В.	8.83
Гл. спец.	Вихарев	П.А.	8.83
Продер.	Мамыш	Л.В.	8.83
Разреш.	Олегсена	В.И.	8.85

1. 236.4-7/84.3-5KM

Ведомость материалов и изделий

Строчка	Лист	
	1	2
КиевЗНИИЭП		

Продолжение

Наименование комплектующих материалов и изделий	Марка изделия																	
	СТ 27-02; СТ 27-20	СТ 30-02; СТ 30-20	СТ 33-02; СТ 33-20	СТ 36-02; СТ 36-20	СТ 21-00	СТ 24-00	РТ-10	РТ-15	РТ-19	РТ-20	РТ-30	ТЛМ 8,5-05Н	ТЛМ 11,5-05Н	ТЛМ 14,5-05Н	ТЛМ 17,5-05Н	ТЛМ 18-05Р	ТЛМ 18-05	
<b>Сталь</b>																		
Лист 5 ВСт 3 кп2 ГОСТ 380-71*	0,71	0,71	0,71	0,71	0,37	0,37	0,09	0,14	0,14	0,15	0,23	-	-	-	-	-	-	
Круг 8; 20х13 ГОСТ 2632-72	-	-	-	-	-	-	-	-	-	-	-	-	-	-	-	0,11	-	
<b>Крепёжные изделия</b>																		
Болт М8-89х65; ГОСТ 7798-70*	0,15	0,15	0,15	0,15	0,02	0,02	-	-	-	0,03	0,06	-	-	-	-	-	-	
Винт 6х1,75х25; ГОСТ 10621-80	0,02	0,02	0,02	0,02	-	-	-	-	-	0,01	0,02	-	-	-	-	-	-	
Винт 6х1,75х20; ГОСТ 10619-80	0,012	0,012	0,012	0,012	0,006	0,006	-	-	-	-	-	-	-	-	-	-	-	
Винт 5х1,5х16; ГОСТ 10621-80	0,02	0,025	0,025	0,025	0,040	0,050	-	-	-	-	-	0,08	0,08	0,09	0,10	0,16	0,40	
Винт В2 М6х55 ГОСТ 17475-80	-	-	-	-	-	-	0,03	0,04	0,04	0,06	0,09	0,10	0,10	0,10	0,10	0,20	-	
Гайка М6-7Н ГОСТ 5915-70*	-	-	-	-	-	-	-	-	-	-	-	0,01	0,01	0,01	0,01	0,02	-	
Гайка М8-7Н ГОСТ 5915-70*	0,03	0,03	0,03	0,03	0,01	0,01	-	-	-	0,01	0,01	-	-	-	-	-	-	
Шайба 6 ГОСТ 11371-78	-	-	-	-	-	-	-	-	-	-	-	0,005	0,005	0,005	0,005	0,01	-	
Шайба 8 ГОСТ 11371-78	0,008	0,008	0,008	0,008	0,001	0,001	-	-	-	0,001	0,001	-	-	-	-	-	-	
<b>Материалы</b>																		
Профили резино-вые	ПР-65Н	0,10	0,10	0,11	0,11	0,17	0,19	0,12	0,18	0,23	0,24	0,36	0,22	0,26	0,31	0,36	0,54	
Резина НО 68-1	ПР-45В	-	-	-	-	-	-	-	-	-	-	-	-	-	-	-	-	
ТУ 38-105-1082-76	ПР-505	0,04	0,04	0,04	0,04	-	-	-	-	-	-	-	-	-	-	-	0,24	
Масса изделия без остеклен.		10,30	11,25	12,20	13,15	8,10	9,35	3,45	5,30	6,80	7,05	10,70	5,50	6,50	7,60	8,70	16,30	9,40

1. 236.4-7/84.3-5KM

20106 50

Наименование материалов и единица измерения	Код материала	Марка изделия															
		СТ 21-02; СТ 21-20	СТ 30-02; СТ 30-20	СТ 33-02; СТ 33-20	СТ 36-02; СТ 36-20	СТ 21-00	СТ 24-00	ПТ-10	ПТ-15	ПТ-20	ПТ-30	ТАМ 8,5-05Н	ТАМ 11,5-05Н	ТАМ 14,5-05Н	ТАМ 17,5-05Н	ТАМ 18-05Р	ТАМ 18-05
		Количество по маркам															
Алюминий технический прессованный		9,21	10,16	11,10	12,05	7,48	8,71	3,21	4,94	6,54	9,92	4,54	5,50	6,54	7,58	14,04	9,00
Слобы алюминиевые литые		-	-	-	-	-	-	-	-	-	-	0,65	0,55	0,55	0,55	1,10	-
Сталь толстолистовая рядовых марок	097 100	0,71	0,71	0,71	0,71	0,37	0,37	0,09	0,14	0,15	0,23	-	-	-	-	0,11	-
Металлоизделия промышленного назначения (нетопки)	120 000	0,24	0,245	0,245	0,245	0,09	0,095	0,03	0,04	0,12	0,19	0,195	0,195	0,205	0,215	0,39	0,40
Резина техническая		0,14	0,14	0,15	0,15	0,17	0,19	0,12	0,18	0,24	0,36	0,22	0,26	0,31	0,36	0,74	-

										1. 236. 4-7/84. 3-6КМ	
З. А. К. М. Д.	Лей. ко	С. В. С.	7.83	Лей. ко	М. Ч. С. В. С.	7.83			Статус	Лист	Листов
Гл. спец.	В. И. К. О. В.	В. И. К. О. В.	7.83	Проб.	М. А. М. Ч. С. В. С.	7.83			Р	-	1
Разраб.	В. И. К. О. В.	В. И. К. О. В.	7.83					Ведомость потребности в материалах		КиевЗНИИЭП	

1. Общие данные.

1. Назначение и область применения. Тамбуры из алюминиевых сплавов предназначены для устройства входов в общественных зданиях.

6. Данные об аттестации качества изделия.

Аттестация не проводилась.

2. Обозначение документа, по которому поставляют изделие. Альбом типовых изделий.

7. Прочие данные

План в т.	План в тыс. руб.	Удельный вес в общем выпуске в %.
-----------	------------------	-----------------------------------

1983г

50

180

1,6

Проект плана

3. Разработчик документации. КиевЗНИИЭП.

1984г

200

721

5

1985г

400

1442

8

4. Предприятие - изготовитель. Броварский завод алюминиевых строительных конструкций. 255020, г. Бровары, Киевской обл. Промузел.

5. Дата постановки на промышленное производство. 1983г.

				1. 236.4-7/84.3-7KM			
Зав. к. ота	Ланько	К. в.	7.83	Карта тематического уровня и качества продукции	Страниц	Лист	Листов
Изм. ВКМ	Шурикова	Изм.	7.83		Р	1	5
Из спец.	Ланько	Изм.	7.83				
Пробер	Вендикова	Изм.	7.83				
Изм.	Пензенско	Изм.	7.83				КиевЗНИИЭП

2. Определение уровня качества изделия

Показатели качества изделия	Базовые показатели качества						Относительный показатель качества			
	Наименование	Фактическая величина или номер образца	По ГОСТ 21519-76	Перспективного образца	аналогов		к перспективному образцу			
					Временес. сек		Д	КБ	Д	КБ
1	2	3	4	5	6	7	8	9	10	11
<u>1. Технический уровень</u>										
<u>1.1. Показатели назначения</u>										
1.1.1. Нормативные нагрузки $N/m^2/kg/m^2$	229(23,4)	229(23,4)	229(23,4)	229(23,4)			1		1	
<u>1.2. Показатели конструктивности</u>										
<u>1.2.1. Номинальные линейные размеры конструкции, мм</u>										
по высоте	3300	3300	3300	3300			1		1	
по ширине	2000	2000	2000	2000			1		1	
<u>1.2.2. Отклонения от номинальных линейных размеров, мм</u>										
по высоте	2	± 2	± 1,8	2			0,9		1	
по ширине	15	± 1,5	± 1,2	15			0,8		1	
<u>1.2.3. Отклонения от прямолинейности, мм</u>										
по высоте	3	3	2	3			0,66		1	
по ширине	2	2	1,3	2			0,65		1	
<u>1.2.4. Отклонение от плоскостности, мм</u>										
по высоте	3	3	2	3			0,66		1	
по ширине	2	2	1,3	2			0,65		1	
<u>1.2.5. Отклонение от равенства диагоналям, мм</u>										
коробки двери	3	5	3	3			1		1	
полотно двери	3	5	3	3			1		1	
рамы витрины	5	5	4	5			0,8		1	

1. 236.4-7/84.3-7KM

20106

53

Лист  
2

1	2	3	4	5	6	7	8	9	10	11
1.2.6. Допуски несоответствия элементов каркаса конструкции в местах их соединения (зазоры), мм	0,3	0,3	0,3	0,3			1		1	
1.2.7. Номинальная толщина анодно-окисного покрытия, мм	21	не менее 20	21	20			1		1,05	
1.2.8. Параметр шероховатости поверхности, мм	0,1	не более по изводу до уровня по таблице стандарта	0,1	0,1			1		1	
<u>1.3. Показатели надежности</u>										
1.3.1. Гарантийный срок эксплуатации, год	2	2	3	1,5			0,65		1,33	
<u>1.4. Показатели технологичности</u>										
1.4.1. Расход алюминиевых сплавов по норме без учета отходов кг/м <sup>2</sup>	14,5	14,5	14,5	14,8			1		1,02	
1.4.2. Расход алюминиевых сплавов с учетом отходов кг/м <sup>2</sup>	15,9	15,9	15,9	16,1			1		1,01	
1.4.3. Коэффициент использования основных материалов	0,92		0,93	0,94			0,99		0,97	
1.4.4. Трудоемкость изготовления, чел-час/кг	6,63		6,24	6,54			0,94		0,99	
<u>1.5. Показатели транспортабельности</u>										
1.5.1. Габаритные размеры, мм (ВхМ)	3300х2000		3300х2000	3300х2000			1		1	
1.5.2. Коэффициент использования грузоподъемности транспортных средств.	0,3		0,3	0,3			1		1	

1.236.4-7/84.3-7KM

Лист

3

1	2	3	4	5	6	7	8	9	10	11
1.6. Эргономические показатели										
1.6.1 Звоние при открывании двери н/кгс/	49(5)	49(5)	49(5)	49(5)			1		1	
1.7 Эстетические показатели										
1.7.1 Види цвет отделки лицевых поверхностей.	бесцвет- ное аноди- рование	бесцвет- ное аноди- рование	бесцвет- ное аноди- рование	бесцвет- ное аноди- рование			1		1	

### 3. Патентная чистота изделий

Страна	ведущая страна изготовителя	Страна потреби-теля из-делия	патент-ная чис-тота из-делия
СССР	+	+	да
ФРГ	+		
США	+		
Япония	+		
Франция	+		
Финляндия	+		
Югославия	+		

### 4. Планируемое изменение показателей качества изделия

Наименование показателя	Величина показателя		Год дости-жения по-лучаемого показателя
	имеющая-ся	планиру-емая	
1. Гарантийный срок эксплуатации, год	2	3	1984
2. Отклонения от прямолинейности элементов каркаса, мм	3	2	1984
3. Отклонения от плоскостности, мм	3	2	1984
4. Отклонения от равенства диагоналей	5	4	1984
5. Отклонения от номинальных линейных размеров, мм	2	±1,8	1984
	1,5	±1,2	1984

1. 236.4-7/84.3-7KM





5. Источники информации.

1. ГОСТ 25116-82 Витрины и витрины из алюминиевых сплавов. Типы, конструкции и размеры.
2. ГОСТ 24534-81 Двери из алюминиевых сплавов для общественных зданий. Типы конструкции и размеры.
3. ГОСТ 21519-76 Окна, двери балконные, витрины и витрины из алюминиевых сплавов. Общие технические условия.
4. ГОСТ 23747-79 Двери из алюминиевых сплавов. Общие технические условия.
5. ГОСТ 2116-71 Карта технического уровня и качества продукции.
6. РД 50-149-79 Методические указания по оценке технического уровня и качества промышленной продукции. - М.: Издательство стандартов, 1979.
7. РСТ УССР 2-81 Аттестация промышленной про-

мышленной продукции. Порядок проведения аттестации промышленной продукции, выпускаемой предприятиями республиканских министерств и ведомств УССР. - Госстан УССР - Киев, 1981.

8. Телпроамфинплан Броварского завода ЛСН.
9. Патентный формуляр (разработан КиевЗНИИЭП).
10. Акт приемочных испытаний.

6. Выводы и предложения.

Типовые конструкции элементов тамбуров из алюминиевых сплавов по показателям технического уровня и качества находятся на уровне отечественных аналогов и рекомендуются к серийному производству.

1. 236.4-7/84.3-7КМ

20106 (56)

5

Киев, 28.12.84

С.И.