

ТИПОВЫЕ КОНСТРУКЦИИ И ДЕТАЛИ ЗДАНИЙ И СООРУЖЕНИЙ ДЛЯ СТРОИТЕЛЬСТВА В ЛЕНИНГРАДЕ

СЕРИЯ 1.125 КЛ-3

БАЛКИ ЖЕЛЕЗОБЕТОННЫЕ ВКЛАДНОГО ПЕРЕКРЫТИЯ УНИФИЦИРОВАННОГО СБОРНОГО КАРКАСА ПЕРВЫХ ЭТАЖЕЙ ЖИЛЫХ ЗДАНИЙ

ВЫПУСК 0-1

ОБЩИЕ МАТЕРИАЛЫ, СХЕМЫ ИСПЫТАНИЙ
И УНИФИЦИРОВАННЫЕ ДЕТАЛИ

РАЗРАБОТАНЫ
ИНСТИТУТОМ ЛЕНИНПРОЕКТ

ЛЕНИНГРАД

1932

ВВЕДЕНЫ В ДЕЙСТВИЕ
ПРИКАЗОМ № 364 от 27.12.82г

1	2	3	4	5	6	7	8	9	10	11	12	13	14	15	16	17	18	19	20	21	22	23	24	25	26	27	28	29	30	31	32	33	34	35	36	37	38	39	40	41	42	43	44	45	46	47	48	49	50	51	52	53	54	55	56	57	58	59	60	61	62	63	64	65	66	67	68	69	70	71	72	73	74	75	76	77	78	79	80	81	82	83	84	85	86	87	88	89	90	91	92	93	94	95	96	97	98	99	100
---	---	---	---	---	---	---	---	---	----	----	----	----	----	----	----	----	----	----	----	----	----	----	----	----	----	----	----	----	----	----	----	----	----	----	----	----	----	----	----	----	----	----	----	----	----	----	----	----	----	----	----	----	----	----	----	----	----	----	----	----	----	----	----	----	----	----	----	----	----	----	----	----	----	----	----	----	----	----	----	----	----	----	----	----	----	----	----	----	----	----	----	----	----	----	----	----	----	----	-----

№ п/п		№ документа		Дата		№№ листов			№ документа		Дата		№№ листов			3
						Корректировка	Дополнение	Аннулирование					Корректировка	Дополнение	Аннулирование	
<div style="display: flex; justify-content: space-between; align-items: flex-start; padding: 5px;"> <div style="writing-mode: vertical-rl; transform: rotate(180deg); font-weight: bold;">ИНФОРМАЦИОННЫЙ ПРОЕКТ</div> <div style="font-size: small;"> <p>И. п. и. н. а. т. а. <i>П. П. П.</i> ПЕРИОДА <i>1982</i> КРОММЕВА</p> <p>И. п. и. н. а. т. а. <i>П. П. П.</i> КРОММЕВА</p> <p>И. п. и. н. а. т. а. <i>П. П. П.</i> КРОММЕВА</p> </div> <div style="font-size: small;"> <p>И. п. и. н. а. т. а. <i>П. П. П.</i> КРОММЕВА</p> <p>И. п. и. н. а. т. а. <i>П. П. П.</i> КРОММЕВА</p> <p>И. п. и. н. а. т. а. <i>П. П. П.</i> КРОММЕВА</p> </div> <div style="font-size: small;"> <p>И. п. и. н. а. т. а. <i>П. П. П.</i> КРОММЕВА</p> <p>И. п. и. н. а. т. а. <i>П. П. П.</i> КРОММЕВА</p> <p>И. п. и. н. а. т. а. <i>П. П. П.</i> КРОММЕВА</p> </div> <div style="font-size: small;"> <p>И. п. и. н. а. т. а. <i>П. П. П.</i> КРОММЕВА</p> <p>И. п. и. н. а. т. а. <i>П. П. П.</i> КРОММЕВА</p> <p>И. п. и. н. а. т. а. <i>П. П. П.</i> КРОММЕВА</p> </div> </div>																
<div style="display: flex; justify-content: space-between; align-items: flex-start; padding: 5px;"> <div style="font-size: small;"> <p>И. п. и. н. а. т. а. <i>П. П. П.</i> КРОММЕВА</p> <p>И. п. и. н. а. т. а. <i>П. П. П.</i> КРОММЕВА</p> <p>И. п. и. н. а. т. а. <i>П. П. П.</i> КРОММЕВА</p> </div> <div style="font-size: small;"> <p>И. п. и. н. а. т. а. <i>П. П. П.</i> КРОММЕВА</p> <p>И. п. и. н. а. т. а. <i>П. П. П.</i> КРОММЕВА</p> <p>И. п. и. н. а. т. а. <i>П. П. П.</i> КРОММЕВА</p> </div> <div style="font-size: small;"> <p>И. п. и. н. а. т. а. <i>П. П. П.</i> КРОММЕВА</p> <p>И. п. и. н. а. т. а. <i>П. П. П.</i> КРОММЕВА</p> <p>И. п. и. н. а. т. а. <i>П. П. П.</i> КРОММЕВА</p> </div> <div style="font-size: small;"> <p>И. п. и. н. а. т. а. <i>П. П. П.</i> КРОММЕВА</p> <p>И. п. и. н. а. т. а. <i>П. П. П.</i> КРОММЕВА</p> <p>И. п. и. н. а. т. а. <i>П. П. П.</i> КРОММЕВА</p> </div> <div style="font-size: small;"> <p>И. п. и. н. а. т. а. <i>П. П. П.</i> КРОММЕВА</p> <p>И. п. и. н. а. т. а. <i>П. П. П.</i> КРОММЕВА</p> <p>И. п. и. н. а. т. а. <i>П. П. П.</i> КРОММЕВА</p> </div> </div>																

КЛ	БАЛКИ ВКЛАДНОГО ПЕРЕКРЫТИЯ, ОБЩИЕ МАТЕРИАЛЫ, УНИФИЦИРОВАННЫЕ ДЕТАЛИ	серия 1.125 КЛ-3
1982	ИНФОРМАЦИОННАЯ КАРТА	выпуск 0-1
		лист ИК1

Проектный институт
 Проектирование железобетонных конструкций
 В РЕСПУБЛИКЕ БЕЛАРУСЬ
 Директор: И. А. Мухоморов
 Главный инженер: И. А. Мухоморов
 Инженер: И. А. Мухоморов

С О Г Л А С О В А Н О
 Проект: П-12000
 Контракт: Контракт
 Разработка: --
 Расчет: --
 Проверка: --
 Внесение в печать: --
 Издание: --
 Подпись: --
 Дата: --

ЛИСТ
 ТАБЛИЦА

ПЕРВИЧНЫЙ ПРОЕКТ

НОМЕР ВЫПУСКА	НАИМЕНОВАНИЕ ВЫПУСКА	Д А Т А		
		РАЗРАБОТКИ	КОРРЕКТИРОВКИ ДОПОЛНЕНИЯ	АНнулиРОВАНИЯ
0-I	Общие материалы, таблицы испытаний и унифицированные детали.	1982г.		
I-I	Балки сечением 40x40 см предварительно-напряженные, армированные сталью класса А-IV.	1982г.		
I-2	Балки сечением 40x40 см предварительно-напряженные, армированные сталью класса А-У.	1982г.		
I-3	Балки сечением 40x40 см армированные сталью класса А-III.	1982г.		
2-I	Арматурные изделия.	1982г.		

КЛ	БАЛКИ ВКЛАДНОГО ПЕРЕКРЫТИЯ, ОБЩИЕ МАТЕРИАЛЫ, УНИФИЦИРОВАННЫЕ ДЕТАЛИ	серия	1.125КМ-3
	1982	Состав серии	выпуск лист 0-1 СС1

Наименование	№ листа	Наименование	№ листа
Обложка	—		
Титульный лист	—		
Информационная карта	ИК1		
Состав серии	СС1		
Содержание	С1		
Пояснительная записка	П1, П2, П3, П4		
Данные для испытаний	П5, П6, П7		
Детали 1, 2, 3, 4, 5	1		
Детали 6, 7, 8, 9	2		

ПРОЕКТ

ИЗМЕНЕНИЯ

СОГЛАСОВАНО

ПОДПИСАНО

ИЗДАНИЕ

КЛ	БАЛКИ ВКЛАДНОГО ПЕРЕКРЫТИЯ, ОБЩИЕ МАТЕРИАЛЫ, УНИФИЦИРОВАННЫЕ ДЕТАЛИ	серия 1.125 КЛ-3
	1982	СОДЕРЖАНИЕ
		выпуск 0-1
		лист С1

I. ОБЩИЕ ПОЛОЖЕНИЯ.

- I.1 Настоящая серия содержит рабочие чертежи балок сечением 40х40см железобетонных вкладного перекрытия унифицированного сборного каркаса первых этажей жилых зданий.
- I.2 Работа выполнена на основании программы работ над "Каталогом унифицированных изделий для жилищно-гражданского строительства в Ленинграде на 1981-82годы", утвержденной распоряжением ЛГИ за № 1544р от 25.12.81г.
- I.3 Настоящий выпуск содержат общие материалы таблицы испытаний и рабочие чертежи опалубочно-арматурных деталей балок.
- I.4 Арматурные изделия разработаны в выпуске 2-1; строповочные петли - в серии I.03ИКЛ-1, выпуск 6-1.2; закладные детали - в серии I.03ИКЛ-2, выпуск I.
- I.5 Балки рассчитаны и разработаны в соответствии с требованиями ГОСТ 18980-73 и ГОСТ 19015-75.
- I.6 Изготовление и приемка балок серийного производства должны производиться только после проведения испытаний в соответствии с требованиями ГОСТ 8829-77 и таблицами испытаний настоящего
- I.7 Указания по антикоррозийной защите закладных деталей дано в пояснительной записке серии I.03ИКЛ-2, выпуск I.

- 2.2 Балки запроектированы в 3-х вариантах армирования:
 - с рабочей предварительно напряженной стержневой арматурой из стали класса А-IV ГОСТ 5781-75;
 - с рабочей предварительно напряженной стержневой арматурой из стали класса Аt-У ГОСТ 10884-81;
 - с рабочей арматурой из стали класса А-III ГОСТ 5.1459-72*.
- 2.3 Изделия армируются плоскими и пространственными каркасами из стали класса А-III и А-I по ГОСТ 5781-75 и ГОСТ 5.1459-72*.
- 2.4 Изделия изготавливаются из тяжелого бетона марки 200, 300 и 400.
- 2.5 Балки рассчитаны на унифицированные расчетные нагрузки 4000; 5200, 6800 и 7200 кгс/м (без учета собственного веса изделия) с учетом крутящего момента $M_{кр} \leq 0,13(t \cdot m)$
- 2.6 Расчетные схемы балок приведены на рабочих чертежах в выпусках I-I, I-2 и I-3 (с учетом собственного веса изделия).
- 2.7 Отдельные стержни "ОС" установить и привязать к пространственным каркасам после укладки напрягаемой арматуры.

для балок длиной более 5,0м

3. ПРИНЦИПЫ МАРКИРОВКИ.

- 3.1 Маркировка изделий принята по ГОСТ 23009-78 и содержит обозначения основных характеристик. Марка состоит из буквенно-цифровых групп, которые разделяются дефисом.

Первая группа содержит:

 - обозначение типа изделия ("В" - балка);
 - определяющие габаритные размеры (длина, ширина, высота) в дм.

Вторая группа содержит:

 - несущую способность изделия;

2. КОНСТРУКТИВНАЯ ХАРАКТЕРИСТИКА И РАСЧЕТ.

- 2.1 Балки разработаны сплошными, длиной от 750 до 6200 мм (с кодулом 150мм), шириной 400мм и высотой 400мм.

КЛ	БАЛКИ ВКЛАДНОГО ПЕРЕКРЫТИЯ, ОБЩИЕ МАТЕРИАЛЫ УНИФИЦИРОВАННЫЕ ДЕТАЛИ	серия 1125 КЛ-3	
	1982	Пояснительная записка	выпуск лист 0-1 11

Проектная организация: [Пусто]
 Проект №: [Пусто]
 Исполнитель: [Пусто]
 Проверка: [Пусто]
 Согласовано: [Пусто]
 Дата: [Пусто]

- класс напрягаемой арматуры;
- вид бетона ("Т" -тяжелый бетон)

Примеры маркировки

Б 62. 4. 4 - 52 А-IV Т

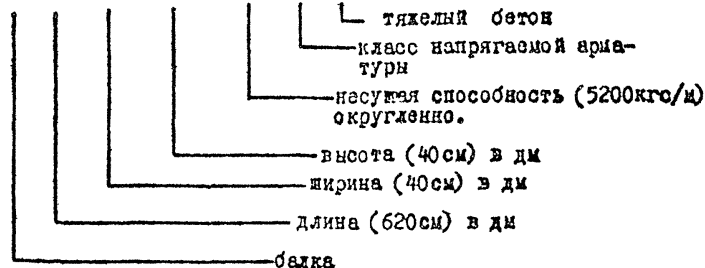

Б 50.4. 4 - 72 Т

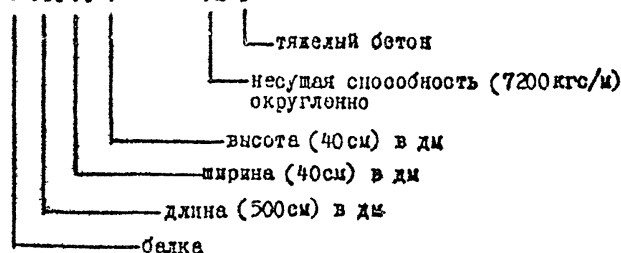

3.2 В настоящей серии маркировка балок принята в соответствии с ГОСТ 23009-78. Соответствующие марки балок по серии 1.012КЛ-2 указаны в таблицах номенклатуры настоящей серии.

4. УКАЗАНИЯ ПО ПРИМЕНЕНИЮ ПРИ ПРОЕКТИРОВАНИИ.

4.1 При разработке конкретных проектов следует пользоваться "Указаниями по применению конструкций унифицированного сборного каркаса первых этажей жилых зданий", Серия 1.012КЛ-2.

- 4.2 Балки настоящей серии предназначаются только для вкладки перекрытия унифицированного сборного каркаса первых этажей жилых зданий,
- 4.3 В конкретных проектах зданий, при отличии расчетных схем от приведенных в настоящей серии, необходимо проверить балки расчетом.
- 4.4 Длина опалубки балок должно приниматься не менее 150мм.
- 4.5 Балки должны быть приверены к опорным столикам (см. серия 2.012КЛ-2, вып.1-2).

5. УКАЗАНИЯ ПО ИЗГОТОВЛЕНИЮ И ПРИМЕНЕНИЮ ИЗДЕЛИЯ ПОТРЕБИТЕЛЕМ.

- 5.1 Изготовление изделий предусматривается в условиях специализированных заводов с учетом технологии, принятой на предприятиях ГЭСМ. Фермовочное оборудование и технология изготовления должны обеспечивать проектное положение арматурных изделий, закладных деталей и монтажных петель.
- 5.2 Проектное положение арматурных изделий и толщину загитного слоя бетона следует фиксировать прокладками из плотного цементно-песчаного раствора или пластмассовыми фиксаторами. Применение стальных фиксаторов не допускается.
- 5.3 Поставку балок потребителю следует производить после достижения бетоном отпускной прочности, величина которой назначается и согласовывается в соответствии с ГОСТ 13015-75 и ГОСТ 13015.1-81; при этом величина отпускной прочности бетона должна быть не менее 70% его проектной марки по прочности на сжатие.
- 5.4 Поставка балок с отпускной прочностью ниже прочности, соответствующей его проектной марке, производится при условии, что изготовитель гарантирует достижение бе-

ТЕННИПРОЕКТ	Инженер-проектировщик	Согласовано	Проект	Выпуск
	Руководитель			
	Инженер-конструктор			
	Инженер-технолог			
	Инженер-экономист			
	Инженер-архитектор			
	Инженер-механик			
	Инженер-электрик			
	Инженер-санитар			
	Инженер-химик			
Инженер-биолог				

КЛ	Балки вкладки перекрытия, общие материалы, унифицированные детали	серия 1.012 КЛ-3	
	1982	Пояснительная записка	выпуск лист 0-1 из 2

СОГЛАСОВАНО	Подпись	Инициалы
	М.П.	
СОГЛАСОВАНО	Проект	
	М.П.	
СОГЛАСОВАНО	Инженер	
	М.П.	
СОГЛАСОВАНО	Сектор	
	М.П.	
СОГЛАСОВАНО	Участок	
	М.П.	
СОГЛАСОВАНО	Сектор	
	М.П.	
СОГЛАСОВАНО	Сектор	
	М.П.	

тоном прочности, соответствующей его проектной марке, определяемой по результатам контрольных испытаний образцов в возрасте не менее 28 суток.

- 5.5 Объем приемо-сдаточных испытаний и правила оценки их результатов по показателям прочности бетона на сжатие в партии изделий принимают по ГОСТ 18105.1-80.
- 5.6 Оценку качества балок по результатам их испытанной нагружением следует выполнять в соответствии с требованиями ГОСТ 8829-77 и таблицами испытаний данного выпуска.
- 5.7 Предварительное натяжение стержневой арматуры осуществляется электроточечным способом с передачей усилий на внешние упоры формы.
- 5.8 Сварные арматурные изделия и закладные детали должны соответствовать требованиям ГОСТ 10922-75 и ГОСТ 23858-79.
- 5.9 Отклонения фактических размеров балок от проектных согласно требованиям ГОСТ 24893.0-81 не должны превышать, в мм:

по длине	±	6
по ширине	±	5
по высоте	±	5

6. УКАЗАНИЯ ПО ПРИМЕНЕНИЮ В СТРОИТЕЛЬСТВЕ, ХРАНЕНИИ И ТРАНСПОРТИРОВАНИИ.

- 6.1 Подъем балок при транспортировании и монтаже должен осуществляться с помощью траверс, обеспечивающих вертикальность строп под нагрузкой или "папкой" с углом наклона к горизонту не менее 60°.

6.2 Цохлах балок вести в соответствии с требованиями СНиП III-16-79.

6.3 Балки следует хранить рассортированными по маркам и уложенными в рабочем положении штабелями с параллельным расположением в каждом ряду не менее двух балок.

При укладке балок на складе следует обеспечивать возможность их захвата и свободного подъема для погрузки и монтажа.

6.4 При хранении и транспортировании каждую балку следует опирать на деревянные инвентарные прокладки толщиной 80мм и шириной не менее 100мм, устанавливаемые на расстоянии 100мм от торцов балки. Прокладки между балками по высоте штабеля следует располагать одна над другой.

6.5 При транспортировании балки следует укладывать правильными рядами в рабочем положении длиной стеной по направлению движения и надежно закреплять, предохраняя их от смещения.

Высота штабеля при транспортировании должна быть не более трех рядов балок по высоте.

ПРЕМЕРЪ.

нормативно-технической литературы, обязательной при изготовлении и применении изделий.

ГОСТ 24893.0-81-

ГОСТ 24893.2-81

ГОСТ 18105.1-81

Балки обвязочные железобетонные для зданий промышленных предприятий.

Конструкция и изделия бе-

КЛ	Балки вкаданого перахрытыя, абычце матэрыялы, уніфіцыраваныя асталы	серыя 4125 кл-3	
	1982	Пояснительная записка	выпуск лист 0-1 ПЗ

ПЕННИПРОЕКТ	Ген. инж. проекта	ЛЕНЬКОВА	СОГЛАСОВАНО	Проектировщик	Бунин
	Рук. пр.	КЕМЕНЕВ		Инженер-проектировщик	
	Разработчик	КРИЖИВА		Внесены изменения	
	Рисовал			Дата вкл. в проект	
	Исполнил				
	МАСЛОВ	КОЗЛОВСКИЙ			
	ГАКОСТ	БУНИН			

- тонные и железобетонные сборные. Документ о качестве.
- ГОСТ 8829-77 Конструкции и изделия железобетонные сборные. Методы испытаний и оценки прочности, жесткости и трещиностойкости.
- ГОСТ 12730.0-78 Бетон. Общие требования к методам определения плотности, влажности, водопоглощения, пористости и водонепроницаемости.
- ГОСТ 23009-78 Конструкции и изделия бетонные и железобетонные сборные. Условные обозначения марок.
- ГОСТ 23858-79 Соединения сварные стыковые и тавровые арматуры железобетонных конструкций.
- ГОСТ 5781-75 Сталь горячекатаная для армирования железобетонных конструкций.
- ГОСТ 10884-81 Сталь стержневая арматурная термически упрочненная периодического профиля. Технические требования.
- ГОСТ 10922-75 Арматурные изделия и закладные детали сварные для железобетонных конструкций.
- СНИП П-21-75 Бетонные и железобетонные конструкции. Нормы проектирования.
- СНИП П-5-74 Нагрузки и воздействия.
- СНИП П-16-80 Правила производства и приемки работ. Бетонные и железобетонные конструкции сборные.
- СИ 393-78 Инструкция по сварке соединений арматуры и закладных деталей железобетонных конструкций.

КЛ	БАЛКИ ВКЛАДНОГО ПЕРЕКРЫТИЯ, ОБЩИЕ МАТЕРИАЛЫ, УНИФИЦИРОВАННЫЕ ДЕТАЛИ	серия 1125 КЛ-3
1982	Пояснительная записка	выпуск лист 0-1 П 4

СХЕМА ЭПИРАНИЯ И ЗАГРУЖЕНИЯ ПРЖ ИСПЫТАНИИ

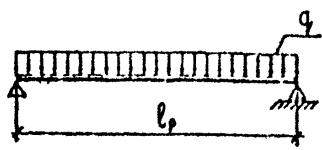

ПРИ ПРОВЕДЕНИИ ИСПЫТАНИИ
РУКОВОДСТВОВАТЬСЯ ГОСТ 8829-77

МАРКА ИЗДЕЛИЯ	РАСЧЕТНАЯ ДЛИНА ИЗДЕЛИЯ l_p	ПРОВЕРКА ПРОЧНОСТИ							
		ВИД РАЗРУШЕНИЯ И ВЕЛИЧИНА КОЭФФИЦИЕНТА „С“							
		ТЕКУЧЕСТЬ ПРОДОЛЬНОЙ РАСТЯНУТОЙ АРМАТУРЫ ИЛИ РАЗДРОБЛЕНИЕ БЕТОНА СНАТОЙ ЗОНЫ ОДНОВРЕМЕННО С ТЕКУЧЕСТЬЮ ПРОДОЛЬНОЙ РАСТЯНУТОЙ АРМАТУРЫ С=1,4			РАЗРЫВ ПРОДОЛЬНОЙ АРМАТУРЫ ИЛИ РАЗДРОБЛЕНИЕ (С=1,6) БЕТОНА СНАТОЙ ЗОНЫ ИЛИ РАЗРУШЕНИЕ ПО КОСЫМ ТРЕЩИНАМ ДО ДОСТИЖЕНИЯ ТЕКУЧЕСТИ РАСТЯНУТОЙ АРМАТУРОЙ, ИЛИ ВЫДЕРГИВАНИЕ АРМАТУРЫ: РАСКОЛ БЕТОНА.				
		ВЕЛИЧИНА РАЗРУШАЮЩЕЙ НАГРУЗКИ В КГ/М ПО ГОСТ-8829-77 П.3.2.2							
ПРИ КОТОРОЙ ИЗДЕЛИЯ ПРИЗНАЮТСЯ ГОДНЫМИ		ПРИ КОТОРОЙ ТРЕБУЕТСЯ ПОВТОРНОЕ ИСПЫТАНИЕ		ПРИ КОТОРОЙ ИЗДЕЛИЯ ПРИЗНАЮТСЯ ГОДНЫМИ		ПРИ КОТОРОЙ ТРЕБУЕТСЯ ПОВТОРНОЕ ИСПЫТАНИЕ			
$\geq q_k - q_{pc}$ (С УЧЕТОМ СОБСТВЕННОГО ВЕСА ИЗДЕЛИЯ)		$\geq q_{доп} = q_k - q_{св}$ (БЕЗ УЧЕТА СОБСТВЕННОГО ВЕСА ИЗДЕЛИЯ)		$0,85 q_k - q_{св} \leq q \leq q_{доп}$		$\geq q_k - q_{pc}$ (С УЧЕТОМ СОБСТВЕННОГО ВЕСА ИЗДЕЛИЯ)		$\geq q_{доп} = q_k - q_{св}$ (БЕЗ УЧЕТА СОБСТВЕННОГО ВЕСА ИЗДЕЛИЯ)	
Б 25.44-40.	2320								
Б 43.44-40	4120								
Б 44.44-40	4270								
Б 49.44-40	4720								
Б 50.44-40	4820	6216	5816	4884	7104	6704	5638		
Б 55.44-40	5320								
Б 56.44-40	5470								
Б 61.44-40	5920								
Б 62.44-40	6070								
Б 8.44-52	620								
Б 10.44-52	820								
Б 11.44-52	970								
Б 13.44-52	1120	7896	7496	6312	9024	8624	7270		
Б 14.44-52	1220								
Б 16.44-52	1420								
Б 17.44-52	1570								

- q_k — СУММАРНАЯ КОНТРОЛЬНАЯ НАГРУЗКА
- q_p — РАСЧЕТНАЯ НАГРУЗКА
- $q_{доп}$ — ДОПОЛНИТЕЛЬНО ПРИКЛАДЫВАЕМАЯ НАГРУЗКА РАВНАЯ ПОЛНОЙ КОНТРОЛЬНОЙ НАГРУЗКЕ ЗА ВЫЧЕТОМ СОБСТВЕННОГО ВЕСА ИЗДЕЛИЯ
- $q_{св}$ — НОРМАТИВНЫЙ СОБСТВЕННЫЙ ВЕС ИЗДЕЛИЯ
- q — РАЗРУШАЮЩАЯ НАГРУЗКА
- c — КОЭФФИЦИЕНТ СОГЛАСНО ТАБЛ.2 ГОСТ 8829-77

КЛ	БАЛКИ ВКЛАДНОГО ПЕРЕКРЫТИЯ, ОБЩИЕ МАТЕРИАЛЫ, УНИФИЦИРОВАННЫЕ ДЕТАЛИ	СЕРИЯ 1.125 КА-3
	1982	ДАННЫЕ ДЛЯ ИСПЫТАНИИ
	ВЫПУСК 0-1	ЛИСТ 115

СХЕМА ОПИРАНИЯ И ЗАГРУЖЕНИЯ ПРИ ИСПЫТАНИИ

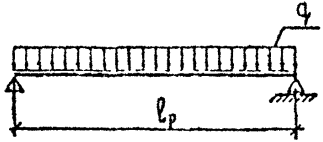

ПРИ ПРОВЕДЕНИИ ИСПЫТАНИЙ
РУКОВОДСТВОВАТЬСЯ ГОСТ 8829-77

ПРОВЕРКА ПРОЧНОСТИ

ВИД РАЗРУШЕНИЯ И ВЕЛИЧИНА КОЭФФИЦИЕНТА „С“

ТЕКУЧЕСТЬ ПРОДОЛЬНОЙ РАСТЯНУТОЙ АРМАТУРЫ ИЛИ РАЗДРОБЛЕНИЕ БЕТОНА СНАТОЙ ЗОНЫ ОДНОВРЕМЕННО С ТЕКУЧЕСТЬЮ ПРОДОЛЬНОЙ РАСТЯНУТОЙ АРМАТУРЫ $S=1,4$	РАЗРЫВ ПРОДОЛЬНОЙ АРМАТУРЫ ИЛИ РАЗДРОБЛЕНИЕ ($S=1,6$) БЕТОНА СНАТОЙ ЗОНЫ ИЛИ РАЗРУШЕНИЕ ПО КОСЫМ ТРЕЩИНАМ ДО ДОСТИЖЕНИЯ ТЕКУЧЕСТИ РАСТЯНУТОЙ АРМАТУРОЙ, ИЛИ ВЫДЕРГИВАНИЕ АРМАТУРЫ: РАСКОЛ БЕТОНА.
---	---

ВЕЛИЧИНА РАЗРУШАЮЩЕЙ НАГРУЗКИ В КГ/М ПО ГОСТ 8829-77, П.3.2.2

ПРИ КОТОРОЙ ИЗДЕЛИЯ ПРИЗНАЮТСЯ ГОДНЫМИ		ПРИ КОТОРОЙ ТРЕБУЕТСЯ ПОВТОРНОЕ ИСПЫТАНИЕ		ПРИ КОТОРОЙ ИЗДЕЛИЯ ПРИЗНАЮТСЯ ГОДНЫМИ		ПРИ КОТОРОЙ ТРЕБУЕТСЯ ПОВТОРНОЕ ИСПЫТАНИЕ	
$\geq Q_k - Q_{св}$ (С УЧЕТОМ СОБСТВЕННОГО ВЕСА ИЗДЕЛИЯ)	$\geq Q_{доп} = Q_k - Q_{св}$ (БЕЗ УЧЕТА СОБСТВЕННОГО ВЕСА ИЗДЕЛИЯ)	$0,85 Q_k - Q_{св} \leq Q_f \leq Q_{доп}$		$\geq Q_k - Q_{св}$ (С УЧЕТОМ СОБСТВЕННОГО ВЕСА ИЗДЕЛИЯ)	$\geq Q_{доп} = Q_k - Q_{св}$ (БЕЗ УЧЕТА СОБСТВЕННОГО ВЕСА ИЗДЕЛИЯ)	$0,85 Q_k - Q_{св} \leq Q_f \leq Q_{доп}$	

МАРКА ИЗДЕЛИЯ	РАСЧЕТНАЯ ДЛИНА ИЗДЕЛИЯ l_p	ВЕЛИЧИНА РАЗРУШАЮЩЕЙ НАГРУЗКИ В КГ/М ПО ГОСТ 8829-77, П.3.2.2					
		ПРИ КОТОРОЙ ИЗДЕЛИЯ ПРИЗНАЮТСЯ ГОДНЫМИ		ПРИ КОТОРОЙ ТРЕБУЕТСЯ ПОВТОРНОЕ ИСПЫТАНИЕ		ПРИ КОТОРОЙ ТРЕБУЕТСЯ ПОВТОРНОЕ ИСПЫТАНИЕ	
Б 19.4.4-52	1720						
Б 25.4.4-52	2320						
Б 31.4.4-52	2920						
Б 32.4.4-52	3070						
Б 35.4.4-52	3370						
Б 36.4.4-52	3520	7896	7496	6312	9024	8624	7270
Б 38.4.4-52	3670						
Б 40.4.4-52	3820						
Б 41.4.4-52	3970						
Б 43.4.4-52	4120						
Б 44.4.4-52	4270						
Б 46.4.4-52	4420						
Б 47.4.4-52	4570						
Б 49.4.4-52	4720						
Б 50.4.4-52	4870						
Б 52.4.4-52	5020						

Q_k — СУММАРНАЯ КОНТРОЛЬНАЯ НАГРУЗКА
 Q_p — РАСЧЕТНАЯ НАГРУЗКА
 $Q_{доп}$ — ДОПОЛНИТЕЛЬНО ПРИКЛАДЫВАЕМАЯ НАГРУЗКА РАВНАЯ ПОЛНОЙ КОНТРОЛЬНОЙ НАГРУЗКЕ ЗА ВЫЧЕТОМ СОБСТВЕННОГО ВЕСА ИЗДЕЛИЯ
 $Q_{св}$ — НОРМАТИВНЫЙ СОБСТВЕННЫЙ ВЕС ИЗДЕЛИЯ
 S — РАЗРУШАЮЩАЯ НАГРУЗКА
 C — КОЭФФИЦИЕНТ СОГЛАСНО ТАБЛ. 2 ГОСТ 8829-77

1982	БАЛКИ ВКЛАДНОГО ПЕРЕКРЫТИЯ, ОБЩИЕ МАТЕРИАЛЫ, УНИФИЦИРОВАННЫЕ ДЕТАЛИ	СЕРИЯ 1,12,5кх3
	ДАННЫЕ ДЛЯ ИСПЫТАНИЙ	ВЫПУСК 0-1 ЛИСТ 16

СХЕМА ОПИРАНИЯ И ЗАГРУЖЕНИЯ ПРИ ИСПЫТАНИИ

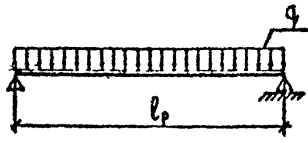

ПРИ ПРОВЕДЕНИИ ИСПЫТАНИЙ
РУКОВОДСТВОВАТЬСЯ ГОСТ 8829-77

МАРКА ИЗДЕЛИЯ	РАСЧЕТНАЯ ДЛИНА ИЗДЕЛИЯ l_p	ПРОВЕРКА ПРОЧНОСТИ					
		ВИД РАЗРУШЕНИЯ И ВЕЛИЧИНА КОЭФФИЦИЕНТА „С“					
		ТЕКУЧЕСТЬ ПРОДОЛЬНОЙ РАСТЯНУТОЙ АРМАТУРЫ ИЛИ РАЗДРОБЛЕНИЕ БЕТОНА СНАТОЙ ЗОНЫ ОДНОВРЕМЕННО С ТЕКУЧЕСТЬЮ ПРОДОЛЬНОЙ РАСТЯНУТОЙ АРМАТУРЫ С=1,4			РАЗРЫВ ПРОДОЛЬНОЙ АРМАТУРЫ ИЛИ РАЗДРОБЛЕНИЕ (С=1,6) БЕТОНА СНАТОЙ ЗОНЫ ИЛИ РАЗРУШЕНИЕ ПО КОСЫМ ТРЕЩИНАМ ДО ДОСТИЖЕНИЯ ТЕКУЧЕСТИ РАСТЯНУТОЙ АРМАТУРОЙ, ИЛИ ВЫДЕРГИВАНИЕ АРМАТУРЫ: РАСКОЛ БЕТОНА.		
		ВЕЛИЧИНА РАЗРУШАЮЩЕЙ НАГРУЗКИ В КГ/М ПО ГОСТ 8829-77 П.3.2.2					
		ПРИ КОТОРОЙ ИЗДЕЛИЯ ПРИЗНАЮТСЯ ГОДНЫМИ		ПРИ КОТОРОЙ ТРЕБУЕТСЯ ПОВТОРНОЕ ИСПЫТАНИЕ		ПРИ КОТОРОЙ ТРЕБУЕТСЯ ПОВТОРНОЕ ИСПЫТАНИЕ	
		$\geq q_k = q_p \cdot C$ (с учетом собственного веса изделия)	$\geq q_{доп} = q_k - q_{св}$ (без учета собственного веса изделия)	$0,85q_k - q_{св} \leq q \leq q_{доп}$	$> q_k = q_p \cdot C$ (с учетом собственного веса изделия)	$\geq q_{доп} = q_k - q_{св}$ (без учета собственного веса изделия)	$0,85q_k - q_{св} \leq q \leq q_{доп}$
Б 53.44-52	5170						
Б 55.44-52	5320						
Б 56.44-52	5470						
Б 58.44-52	5620	7896	7496	6312	9024	8624	7270
Б 59.44-52	5770						
Б 61.44-52	5920						
Б 62.44-52	6070						
Б 61.44-68	5920	10136	9736	8216	11584	11184	9446
Б 62.44-68	6070						
Б 43.44-72	4120						
Б 44.44-72	4270						
Б 49.44-72	4720	10696	10296	8692	12224	11824	9990
Б 50.44-72	4870						
Б 55.44-72	5320						
Б 56.44-72	5470						
Б 25.44-72	2320						

- q_k — СУММАРНАЯ КОНТРОЛЬНАЯ НАГРУЗКА
- q_p — РАСЧЕТНАЯ НАГРУЗКА
- $q_{доп}$ — ДОПОЛНИТЕЛЬНО ПРИКЛАДЫВАЕМАЯ НАГРУЗКА РАВНАЯ ПОЛНОЙ КОНТРОЛЬНОЙ НАГРУЗКЕ ЗА ВЫЧЕТОМ СОБСТВЕННОГО ВЕСА ИЗДЕЛИЯ
- $q_{св}$ — НОРМАТИВНЫЙ СОБСТВЕННЫЙ ВЕС ИЗДЕЛИЯ
- q — РАЗРУШАЮЩАЯ НАГРУЗКА
- C — КОЭФФИЦИЕНТ СОГЛАСНО ТАБЛ. 2 ГОСТ 8829-77

1982	БАЛКИ ВКЛАДНОГО ПЕРЕКРЫТИЯ, ОБЩИЕ МАТЕРИАЛЫ, УНИФИЦИРОВАННЫЕ АСТАЛЫ	СЕРИЯ 1125КА-3
	ДАННЫЕ ДЛЯ ИСПЫТАНИЙ	ВЫПУСК ЛИСТ 0-1 П7

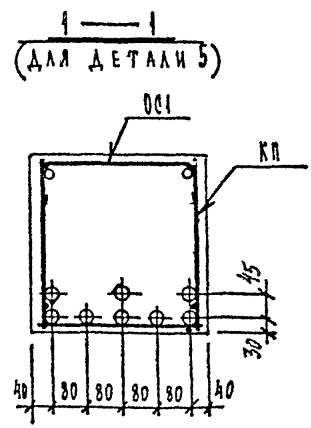
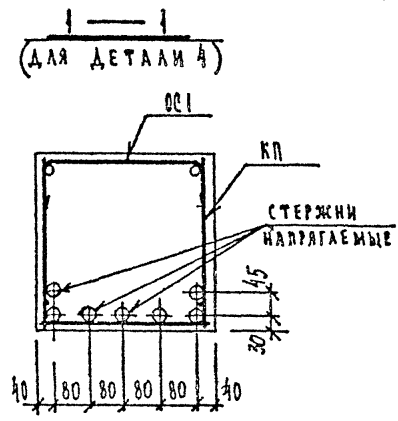
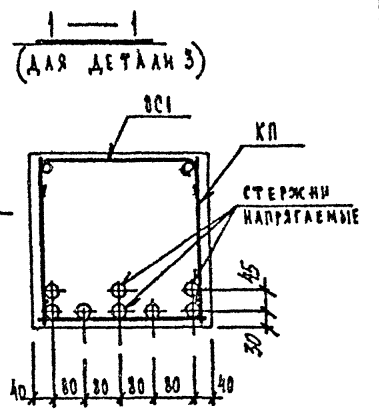
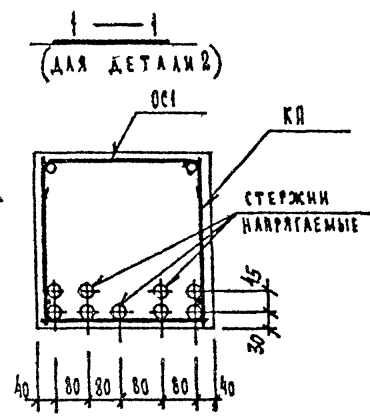
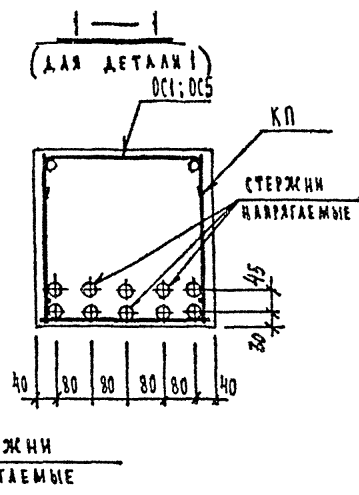
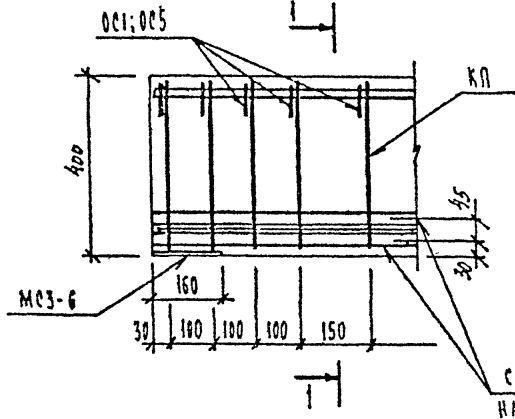
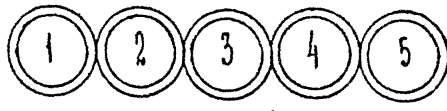

ПРОЕКТ	ИЗМЕНЕНИЯ	ИЗМЕНЕНИЯ	ИЗМЕНЕНИЯ	ИЗМЕНЕНИЯ	ИЗМЕНЕНИЯ	ИЗМЕНЕНИЯ	ИЗМЕНЕНИЯ	ИЗМЕНЕНИЯ	ИЗМЕНЕНИЯ
1	2	3	4	5	6	7	8	9	10
Генеральный инженер	Инженер-проектировщик	Инженер-проектировщик	Инженер-проектировщик	Инженер-проектировщик	Инженер-проектировщик	Инженер-проектировщик	Инженер-проектировщик	Инженер-проектировщик	Инженер-проектировщик
Генеральный инженер	Инженер-проектировщик	Инженер-проектировщик	Инженер-проектировщик	Инженер-проектировщик	Инженер-проектировщик	Инженер-проектировщик	Инженер-проектировщик	Инженер-проектировщик	Инженер-проектировщик

КП	Балки впадного перекрытия, общие материалы, унифицированные детали	Серия 1.125 КА-3
1982	Детали 1,2,3,4,5.	выпуск лист 0-1 1

