

ТИПОВЫЕ КОНСТРУКЦИИ, ИЗДЕЛИЯ И УЗЛЫ ЗДАНИЙ И СООРУЖЕНИЙ

СЕРИЯ 3.503.1-81

ПРОЛЕТНЫЕ СТРОЕНИЯ СБОРНЫЕ ЖЕЛЕЗОБЕТОННЫЕ
ДЛИНОЙ 12, 15, 18, 21, 24 и 33 м ИЗ БАЛОК ДВУТАВРОВОГО СЕЧЕНИЯ
С ПРЕДВАРИТЕЛЬНО НАПРЯГАЕМОЙ АРМАТУРОЙ
ДЛЯ МОСТОВ И ПУТЕПРОВОДОВ,
РАСПОЛОЖЕННЫХ НА АВТОМОБИЛЬНЫХ ДОРОГАХ ОБЩЕГО ПОЛЬЗОВАНИЯ,
НА УЛИЦАХ И ДОРОГАХ В ГОРОДАХ

ВЫПУСК 1-1
ПРОЛЕТНЫЕ СТРОЕНИЯ ИЗ ЦЕЛЬНОПЕРЕВОЗИМЫХ БАЛОК
С НАТЯЖЕНИЕМ НА УПОРЫ ДЛЯ МОСТОВ И ПУТЕПРОВОДОВ,
РАСПОЛОЖЕННЫХ НА АВТОМОБИЛЬНЫХ ДОРОГАХ ОБЩЕГО ПОЛЬЗОВАНИЯ.
СХЕМЫ КОМПОНОВКИ ГАБАРИТОВ.

РАБОЧИЕ ЧЕРТЕЖИ

ИИВ. N 1318/2

ТИПОВЫЕ КОНСТРУКЦИИ, ИЗДЕЛИЯ И УЗЛЫ ЗДАНИЙ И СООРУЖЕНИЙ

СЕРИЯ 3.503.1-81

ПРОЛЕТНЫЕ СТРОЕНИЯ СБОРНЫЕ ЖЕЛЕЗОБЕТОННЫЕ
ДЛИНОЙ 12, 15, 18, 21, 24 и 33 м ИЗ БАЛОК ДВУТАВРОВОГО СЕЧЕНИЯ
С ПРЕДВАРИТЕЛЬНО НАПРЯГАЕМОЙ АРМАТУРОЙ
ДЛЯ МОСТОВ И ПУТЕПРОВОДОВ,
РАСПОЛОЖЕННЫХ НА АВТОМОБИЛЬНЫХ ДОРОГАХ ОБЩЕГО ПОЛЬЗОВАНИЯ,
НА УЛИЦАХ И ДОРОГАХ В ГОРОДАХ

ВЫПУСК 1-1

ПРОЛЕТНЫЕ СТРОЕНИЯ ИЗ ЦЕЛЬНОПЕРЕВОЗИМЫХ БАЛОК
С НАТЯЖЕНИЕМ НА УПОРЫ ДЛЯ МОСТОВ И ПУТЕПРОВОДОВ,
РАСПОЛОЖЕННЫХ НА АВТОМОБИЛЬНЫХ ДОРОГАХ ОБЩЕГО ПОЛЬЗОВАНИЯ.
СХЕМЫ КОМПОНОВКИ ГАБАРИТОВ.

РАБОЧИЕ ЧЕРТЕЖИ

Разработаны институтом "Совздорпроект"

Главный инженер института
Главный инженер проекта



В.Р. Силков
В.И. Маркин

Утверждены и введены
в действие с 01.11.88
Интранстроен СССР протокол
от 11.05.88 № АВ-311

Обозначение документа	Наименование	Стр.
3.503.I-8I.I-I-13	Пояснительная записка	6
3.503.I-8I.I-I-I	Пролетные строения. Мостовое полотно с накладными тротуарными блоками. Схема компоновки габаритов.	16
3.503.I-8I.I-I-2	Балки с шириной плиты 140,174 см и монолитные участки пролетного строения L = 12м с накладными тротуарными блоками	30
3.503.I-8I.I-I-3	Балки с шириной плиты 180,194см и монолитные участки пролетного строения L = 12м с накладными тротуарными блоками	31
3.503.I-8I.I-I-4	Балки с шириной плиты 140,174см и монолитные участки пролетного строения L = 15м с накладными тротуарными блоками	32
3.503.I-8I.I-I-5	Балки с шириной плиты 180,194 см и монолитные участки пролетного строения L = 15м с накладными тротуарными блоками	33
3.503.I-8I.I-I-6	Балки с шириной плиты 140,174см и монолитные участки пролетного строения L = 18м с накладными тротуарными блоками	34
3.503.I-8I.I-I-7	Балки с шириной плиты 180,194см и монолитные участки пролетного строения L = 16м с накладными тротуарными блоками	35
3.503.I-8I.I-I-8	Балки с шириной плиты 140,174см и монолитные участки пролетного строения L = 21м с накладными тротуарными блоками	36

Обозначение документа	Наименование	Стр.																								
3.503.I-8I.I-I-9	Балки с шириной плиты 180,194см и монолитные участки пролетного строения L = 21м с накладными тротуарными блоками	37																								
3.503.I-8I.I-I-10	Балки с шириной плиты 140,174 см и монолитные участки пролетного строения L = 24м с накладными тротуарными блоками	38																								
3.503.I-8I.I-I-II	Балки с шириной плиты 180,194см и монолитные участки пролетного строения L = 24м с накладными тротуарными блоками	39																								
3.503.I-8I.I-I-12	Балки высотой 150см и монолитные участки пролетного строения L = 33м с накладными тротуарными блоками	40																								
3.503.I-8I.I-I-13	Балки высотой 170см и монолитные участки пролетного строения L = 33м с накладными тротуарными блоками	41																								
3.503.I-8I.I-I-14	Мостовое полотно с накладными тротуарными блоками для пролетного строения L = 12м	42																								
3.503.I-8I.I-I-15	Мостовое полотно с накладными тротуарными блоками для пролетного строения L = 15 м	44																								
3.503.I-8I.I-I-16	Мостовое полотно с накладными тротуарными блоками для пролетного строения L = 18м	46																								
<table border="1"> <tr> <td>И. центр.</td> <td>Льявский</td> <td><i>[подпись]</i></td> <td>21.01.71</td> </tr> <tr> <td>Нач. СИС</td> <td>Постовой</td> <td><i>[подпись]</i></td> <td>21.01.71</td> </tr> <tr> <td>Гл. спец.</td> <td>Льявский</td> <td><i>[подпись]</i></td> <td>21.01.71</td> </tr> <tr> <td>ГИП</td> <td>Маркин</td> <td><i>[подпись]</i></td> <td>21.01.71</td> </tr> <tr> <td>Рук. бриг.</td> <td>Старова</td> <td><i>[подпись]</i></td> <td>21.01.71</td> </tr> <tr> <td>Ст. инж.</td> <td>Чуприна</td> <td><i>[подпись]</i></td> <td>21.01.71</td> </tr> </table>		И. центр.	Льявский	<i>[подпись]</i>	21.01.71	Нач. СИС	Постовой	<i>[подпись]</i>	21.01.71	Гл. спец.	Льявский	<i>[подпись]</i>	21.01.71	ГИП	Маркин	<i>[подпись]</i>	21.01.71	Рук. бриг.	Старова	<i>[подпись]</i>	21.01.71	Ст. инж.	Чуприна	<i>[подпись]</i>	21.01.71	3.503.I-8I.I-1
И. центр.	Льявский	<i>[подпись]</i>	21.01.71																							
Нач. СИС	Постовой	<i>[подпись]</i>	21.01.71																							
Гл. спец.	Льявский	<i>[подпись]</i>	21.01.71																							
ГИП	Маркин	<i>[подпись]</i>	21.01.71																							
Рук. бриг.	Старова	<i>[подпись]</i>	21.01.71																							
Ст. инж.	Чуприна	<i>[подпись]</i>	21.01.71																							
<table border="1"> <tr> <td>Стр.</td> <td>Лист</td> <td>Бумага</td> </tr> <tr> <td>Р</td> <td>1</td> <td>А</td> </tr> </table>		Стр.	Лист	Бумага	Р	1	А	Содержание																		
Стр.	Лист	Бумага																								
Р	1	А																								
		СОЗДАОРПРОЕКТ																								

Обозначение документа	Наименование	Стр.
3.503.I-8I.I-I-35	Мостовое полотно с металлическим барьерным ограждением на накладных тротуарных блоках для пролетного строения L = 12м	80
3.503.I-8I.I-I-36	Мостовое полотно с металлическим барьерным ограждением на накладных тротуарных блоках для пролетного строения L = 15м	82
3.503.I-8I.I-I-37	Мостовое полотно с металлическим барьерным ограждением на накладных тротуарных блоках для пролетного строения L = 18м	84
3.503.I-8I.I-I-38	Мостовое полотно с металлическим барьерным ограждением на накладных тротуарных блоках для пролетного строения L = 21м	86
3.503.I-8I.I-I-39	Мостовое полотно с металлическим барьерным ограждением на накладных тротуарных блоках для пролетного строения L = 24м	88
3.503.I-8I.I-I-40	Мостовое полотно с металлическим барьерным ограждением на накладных тротуарных блоках для пролетного строения L = 30м	90
3.503.I-8I.I-I-41	Цементобетонное покрытие для мостового полотна с металлическим барьерным ограждением на накладных тротуарных блоках	92
3.503.I-8I.I-I-42	Асфальтобетонное покрытие для мостового полотна с металлическим барьерным ограждением на накладных тротуарных блоках	93
3.603.I-8I.I-I-43	Пролетные строения. Мостовое полотно с металлическим барьерным ограждением и железобетонным бордюром. Схема компоновки габаритов.	94
3.503.I-8I.I-I-44	Балки с шириной плиты 140, 174 см и монолитные участки пролетного строения L = 12 м с металлическим барьерным ограждением и железобетонным бордюром.	105

Обозначение документа	Наименование	Стр.
3.503.I-8I.I-I-45	Балки с шириной плиты 180, 194см и монолитные участки пролетного строения L = 12м с металлическим барьерным ограждением и железобетонным бордюром.	107
3.503.I-8I.I-I-46	Балки с шириной плиты 140, 174см и монолитные участки пролетного строения L = 15м с металлическим барьерным ограждением и железобетонным бордюром	109
3.503.I-8I.I-I-47	Балки с шириной плиты 180, 194см и монолитные участки пролетного строения L = 15м с металлическим барьерным ограждением и железобетонным бордюром	111
3.503.I-8I.I-I-48	Балки с шириной плиты 140, 174см и монолитные участки пролетного строения L = 18м с металлическим барьерным ограждением и железобетонным бордюром	113
3.503.I-8I.I-I-49	Балки с шириной плиты 180, 194см и монолитные участки пролетного строения L = 18м с металлическим барьерным ограждением и железобетонным бордюром	115
3.503.I-8I.I-I-50	Балки с шириной плиты 140, 174см и монолитные участки пролетного строения L = 21м с металлическим барьерным ограждением и железобетонным бордюром	117
3.503.I-8I.I-I-51	Балки с шириной плиты 180, 194см и монолитные участки пролетного строения L = 21м с металлическим барьерным ограждением и железобетонным бордюром	119

3.503.I-8I-I-1

Обозначение документа	Наименование	Стр.
3.503.I-8I.I-I-52	Балки с шириной плиты 140,174см и монолитные участки пролетного строения L = 24м с металлическим барьерным ограждением и железобетонным бордюром	121
3.503.I-8I.I-I-53	Балки с шириной плиты 180,194см и монолитные участки пролетного строения L = 24м с металлическим барьерным ограждением и железобетонным бордюром	123
3.503.I-8I.I-I-54	Балки высотой 150см и монолитные участки пролетного строения L = 33м с металлическим барьерным ограждением и железобетонным бордюром	125
3.503.I-8I.I-I-55	Балки высотой 170см и монолитные участки пролетного строения L = 33м с металлическим барьерным ограждением и железобетонным бордюром	127
3.503.I-8I.I-I-56	Мостовое полотно с металлическим барьерным ограждением и железобетонным бордюром для пролетного строения L = 12м	129
3.503.I-8I.I-I-57	Мостовое полотно с металлическим барьерным ограждением и железобетонным бордюром для пролетного строения L = 15м	131
3.503.I-8I.I-I-58	Мостовое полотно с металлическим барьерным ограждением и железобетонным бордюром для пролетного строения L = 18м	133
3.503.I-8I.I-I-59	Мостовое полотно с металлическим барьерным ограждением и железобетонным бордюром для пролетного строения L = 21м	135

Обозначение документа	Наименование	Стр.
3.503.I-8I.I-I-60	Мостовое полотно с металлическим барьерным ограждением и железобетонным бордюром для пролетного строения L = 24м	137
3.503.I-8I.I-I-61	Мостовое полотно с металлическим барьерным ограждением и железобетонным бордюром для пролетного строения L = 36м	139
3.503.I-8I.I-I-62	Цементобетонное покрытие для мостового полотна с металлическим барьерным ограждением и железобетонным бордюром	141
3.503.I-8I.I-I-63	Асфальтобетонное покрытие для мостового полотна с металлическим барьерным ограждением и железобетонным бордюром	142

3.503.I-8I.I-I-4

Лист

4

Формат А3

1318/2

6

Настоящие рабочие чертежи пролетных строений длиной 12, 15, 18, 21, 24 и 33 м для мостов на автомобильных дорогах общего пользования из цельноперевозимых предварительно напряженных железобетонных балок с натяжением арматуры на опоры (взамен серии 3.503-12 Выпуск 15, 18, 19 и 19 доп.) разработаны по плану типового проектирования на 1986-1988 г.г. в соответствии со СНиП 2.05.03-84.

Конструкции предназначены для эксплуатации во всех климатических районах и подрайонах СССР с сейсмичностью до 9 баллов включительно.

Состав проекта

- Выпуск 0-1. Материалы для проектирования.
Номенклатура изделий.
- Выпуск 1-1. Пролетные строения мостов и путепроводов, расположенных на дорогах общего пользования. Общая часть.
- Выпуск 1-2. Пролетные строения мостов и путепроводов, расположенных на дорогах общего пользования. Участки монолитные.
- Выпуск 1-3. Пролетные строения мостов и путепроводов, расположенных на дорогах общего пользования. Сводные ведомости потребности в материалах.
- Выпуск 2-1. Тротуарные и ограждающие блоки.
- Выпуск 3-1. Изделия металлические мостового полотна.
- Выпуск 4-1. Спорные части в районах с сейсмичностью до 6 баллов включительно.
- Выпуск 5-1. Балки пролетного строения длиной 12 м, цельноперевозимые с натяжением на опоры.
- Выпуск 5-2. Балки пролетного строения длиной 15 м, цельноперевозимые с натяжением на опоры.
- Выпуск 5-3. Балки пролетного строения длиной 18 м, цельноперевозимые с натяжением на опоры.
- Выпуск 5-4. Балки пролетного строения длиной 21 м, цельноперевозимые с натяжением на опоры.
- Выпуск 5-5. Балки пролетного строения длиной 24 м, цельноперевозимые с натяжением на опоры (пучки 24/5ВП).
- Выпуск 5-6. Балки пролетного строения длиной 33 м, цельноперевозимые с натяжением на опоры (пучки 24/5ВП).
- Выпуск 6-1. Изделия арматурные и закладные балок пролетного строения.

При изготовлении конструкций, строительстве и эксплуатации мостов и путепроводов руководствоваться следующими нормативными документами и руководствами:

- СНиП Ш-43-85 "Мосты и трубы. Правила производства и приемки работ" с учетом изменений и дополнений № 1, утвержденных Госстроем СССР от 31.12.80 г. № 219 и изм. № 2 от 31.12.87 г. № 318.
- СНиП Ш-18-75 Металлические конструкции.
- СНиП Ш-4-80 "Техника безопасности в строительстве".
- СНиП 2.03.11-85 "Защита строительных конструкций от коррозии".
- СНиП 2.01.01-82 Строительная климатология и геофизика.
- СНиП 3.06.07-86 "Мосты и трубы. Правила обследования и испытаний".
- СНиП П-7-81 "Строительство в сейсмических районах".
- СН 393-78 "Инструкция по сварке соединений арматуры и закладных деталей х.с. конструкций", с учетом письма Госстроя № 1-4051 от 27.06.11 г.
- ТП 101-81^X "Технические правила по экономному расходованию основных строительных материалов".
- "Пособие по тепловлажностной обработке сборных мостовых бетонных и железобетонных конструкций" (в развитии главы СНиП Ш-43-75) ЦНИИС Минтрансстроя СССР 1987 г.
- "Временные рекомендации по применению импортных арматурных стержней железобетонных конструкций искусственных сооружений ЦНИИС Минтрансстроя СССР 1975 г.
- ВСН 4-81 - "Инструкция по проведению осмотра мостов и путепроводов РСФСР" Минавтодор РСФСР Транспорт. 1982 г.
- ВСН 24-75 - "Технические правила по ремонту и содержанию автомобильных дорог РСФСР" Москва. Транспорт. 1976 г.

				3.503.1-81.1-1-ПЗ		
Н. контр.	Иванский	<i>Иванский</i>	Иванский			
Нач. ОИС	Постовой	<i>Постовой</i>	Постовой			
Гл. спец.	Иванский	<i>Иванский</i>	Иванский			
ГИП	Иванкин	<i>Иванкин</i>	Иванкин			
Рук. впр.	Степанов	<i>Степанов</i>	Степанов			
Ст. впр.	Чуприна	<i>Чуприна</i>	Чуприна			
				ПОЯСНИТЕЛЬНАЯ ЗАПИСКА		
				Страниц	Лист	Из всего
				Р	1	10
				СОЮЗДОРПРОЕКТ		

- ВСН 32-81 "Инструкция по устройству гидроизоляционных конструкций мостов и труб на железных, автомобильных и городских дорогах"
Минтрансстрой СССР, Москва, 1982 г.
- ВСН 38-77 "Технические указания по устройству дорожных покрытий с шероховатой поверхностью" Минавтодор РСФСР,
Москва, 1978 г.
- ВСН 4-81 "Инструкция по проведению осмотра мостов и труб на автомобильных дорогах"
Минавтодор РСФСР, Москва, 1982 г.
- ВСН 24-75 "Технические правила по ремонту и содержанию автомобильных дорог РСФСР"
Минавтодор РСФСР, Москва, 1976 г.
- "Рекомендации по ремонту бетонных и железобетонных конструкций с применением эпоксидного полимерного бетона".
Москва, Оргтрансстрой, 1970 г.
- "Рекомендации по ремонту поверхностных дефектов железобетонных мостов".
Москва, Гипротранс, 1978 г.
- "Рекомендации по ремонту железобетонных мостов".
Москва, ЦЕНТИ Минавтодора РСФСР, 1985 г.
- ТУ 35-1842-88 - Технические условия. Строения пролетные железобетонные для мостов и путепроводов на автомобильных дорогах общего пользования и дорогах и улицах в городах и поселках".

2. Компоновка габаритов

Размеры элементов поперечного профиля мостов на автомобильных дорогах общего пользования в зависимости от категории дороги и числа полос движения приняты по СНиП 2.05.03-84.

Приложение I таблица I.

Ширина тротуаров принята 1,5 м, предусмотрены так же служебные проходы шириной 0,75 м, которые принимаются при отсутствии регулярного пешеходного движения (менее 200 пешеходов в сутки).

Компоновка габаритов пролетного строения мостов и путепроводов предусмотрена с двумя типами мостового полотна: с накладными тротуарными блоками при установке на край крайних балок с шириной верхней плиты 174 или 194 см и без тротуарных блоков с устройством тротуаров на монолитных консолях при установке на край промежуточных балок с шириной верхней плиты 140 или 180 см.

В зависимости от категории автомобильной дороги, на которой расположен мост или путепровод, предусмотрены следующие типы ограждений мостового полотна.

- для дорог I, II и III категории:

1. Железобетонное ограждение накладных тротуарных блоков высотой 60 см, шириной 28 см, см. 3.503.1-81.1-1-1.
2. Металлическое барьерное ограждение на накладных тротуарных блоках высотой 75 см, шириной 46 см, см. 3.503.1-81.1-1-22.
3. Металлическое барьерное ограждение высотой 75 см, шириной 41 см, см. 3.503.1-81.1-1-43.

- для дорог IV и V категорий:

1. Железобетонное ограждение накладных тротуарных блоков высотой 35 см, шириной 28 см., см. 3.503.1-81.1-1-1.
2. Железобетонный бордюр из сборных блоков высотой 35 см, шириной 28 см, см. 3.503.1-81.1-1-43.

3. Материалы

Территория СССР для удобства маркировки изделий условно разделена на температурные зоны в зависимости от средней температуры наиболее холодного месяца, наиболее холодной пятидневки и влажности воздуха. Характеристики температурных зон для балок пролетных строений длиной 12, 15, 18, 21 и 33 метра дана в таб.7, длиной 24 м - в таб.8, для тротуарных, ограждающих и прочих блоков мостового полотна в таб.9.

Среднюю температуру наиболее холодного месяца, наиболее холодной пятидневки и влажность воздуха принимать согласно СНиП 2.01.01-82 "Строительная климатология и геофизика".

3.503.1-81.1-1-1-13

лс1

2

Формат А2

1318/2

8

Средняя температура наружного воздуха наиболее холодной пятидневки в районе строительства следует принимать с обеспеченностью:

0,92 - для железобетонных конструкций

0,98 - для металлических конструкций мостового полотна.

Таблица 7

Средняя температура наиболее холодного месяца	Минус 20°C и выше			Ниже минус 20°C	
Средняя температура наиболее холодной пятидневки с обеспеченностью 0,92	Минус 30°C и выше	Ниже минус 30°C до минус 40°C включительно	Ниже минус 40°C	Ниже минус 30°C до минус 40°C включительно	Ниже минус 40°C
T, номер температурной зоны строительства	I	2	3	4	5
Марка бетона по морозостойкости	F 200			F 300	

Таблица 8

Средняя температура наиболее холодного месяца	Минус 20°C и выше			Ниже минус 20°C		
Средняя температура наиболее холодной пятидневки с обеспеченностью 0,92	Минус 30°C и выше	Ниже минус 30°C до минус 40°C включительно	Ниже минус 40°C	Ниже минус 30°C до минус 40°C включительно	Ниже минус 40°C	
T, номер температурной зоны при влажности воздуха	> 40%	I	2	3	4	5
	< 40%	6	7	-	8	-
Марка бетона по морозостойкости	F 200			F 300		

Таблица 9

Средняя температура наиболее холодного месяца	Минус 10°C и выше	Ниже минус 10°C		
Средняя температура наиболее холодной пятидневки с обеспеченностью 0,92	Минус 30°C и выше	Минус 30°C и выше	Ниже минус 30°C до минус 40°C включительно	Ниже минус 40°C
T, номер температурной зоны строительства	9	10	11	12
Марка бетона по морозостойкости	F 200		F 300	
Марка бетона по водонепроницаемости	W 6			

Для изготовления балок пролетных строений, их омоноличивания, тротуарных, ограждающих и прочих блоков мостового полотна, валков опорных частей применяется тяжелый бетон со средней плотностью от 2200 до 2500 кг/м³ по ГОСТ 25192-82 и ГОСТ 26633-85.

Класс бетона по прочности на сжатие примет

- B40 - для балок пролетного строения длиной 33 м, высотой 1,5 м
- B35 - для балок пролетного строения длиной 12, 15, 18, 21, 24 и 33 м высотой 1,7 м, бетона омоноличивания пролетного строения, тротуарных блоков, блоков разделительной полосы, ограждающих блоков, бетонных валков опорных частей.
- B30 - для карнизных блоков, бетона заполнения металлических доколей под металлическое барьерное ограждение, для цементобетонного покрытия мостов и путепроводов на автомобильных дорогах общего пользования I и II категории, для монолитного цоколя под металлическое барьерное ограждение.
- B27,5 - для блоков бордюра, для цементобетонного покрытия мостов и путепроводов на автомобильных дорогах общего пользования III категории.

B25 - для цементобетонного покрытия мостов и путепроводов на автомобильных дорогах общего пользования IV и V категории, для выравнивающего слоя под гидроизоляцию, для защитного слоя гидроизоляции.

Марка бетона по морозостойкости в зависимости от средней температуры наиболее холодного месяца приведена в таблицах 7, 8 и 9.

Для определения морозостойкости бетона сборных блоков мостового полотна и всех монолитных слоев покрытия, образцы бетона должны испытываться при их насыщении раствором хлористого натрия по п.2.12 ГОСТ 10060-76.

Марка бетона по водонепроницаемости для элементов мостового полотна W 6.

Марки арматурной стали, листового и фасонного проката для изготовления железобетонных изделий в зависимости от средней температуры наиболее холодной пятидневки района строительства приведены в табл.10, для металлических изделий мостового полотна и опорных частей в табл. II.

Таблица 10

Номера температурных зон		1, 6	2, 4, 7, 8	3, 5
Наименование стали	Средняя температура наиболее холодной пятидневки	Минус 30°C и выше	Ниже минус 30°C до минус 40°C включительно	Ниже минус 40°C
		3	4	5
Арматурная сталь класса А-I по ГОСТ 5781-82*	сварные и вязаные сетки и каркасы (диам. 6-10мм) только вязаные сетки и каркасы (диам. 6-10мм)	ВСт3сп2 ВСт3пс2 ВСт3Гпс2 Ст3сп3 Ст3пс3	ВСт3сп2 ВСт3пс2 ВСт3Гпс2 Ст3сп3 Ст3пс3	ВСт3сп2 по ГОСТ 380-71* В Ст3пс2 (кроме хомутов) и ВСт3Гпс2 по ГОСТ 380-71*

Продолжение таблицы 10

1	2	3	4	5
Арматурная сталь класса А-II по ГОСТ 5781-82* (диам. 10-16мм)	сварные и вязаные сетки и каркасы, закладные изделия	ВСт5пс2 (кроме хомутов) и ВСт5сп2 по ГОСТ 380-71*	ВСт5сп2 по ГОСТ 380-71*	-
	только вязаные сетки и каркасы		ВСт5пс2 (кроме хомутов) по ГОСТ 380-71*	
Арматурная сталь класса Ас-II по ГОСТ 5781-82*	сварные и вязаные сетки и каркасы, закладные изделия	ГОСТ по ГОСТ 5781-82*		
Арматурная сталь класса А-III по ГОСТ 5781-82*	сварные и вязаные сетки и каркасы закладные изделия	25Г2С 35ГС по ГОСТ 5781-82*	25Г2С по ГОСТ 5781-82*	-
	только вязаные сетки и каркасы		35ГС по ГОСТ 5781-82*	
Прокатная полосовая по ГОСТ 103-76*, широкополосная универсальная по ГОСТ 82-70*, толстолистовая по ГОСТ 19903-74*, трубы стальные бесшовные по ГОСТ 8732-78*	сварные закладные изделия	16Д по ГОСТ 6713-75*, 16ГС-12 по ГОСТ 19281-73*, 17ГС-12 по ГОСТ 19282-73*, ВСт3сп5, ВСт3Гпс5 по ГОСТ 380-71*	10ХСНД-2 15ХСНД-2 по ГОСТ 6713-75*, 09Г2СД-14 09Г2С-14 10Г2СД-14 16ГС-14 по ГОСТ 19281-73* и ГОСТ 19282-73*	

Таблица II

Исполнение		Обычное	Северное А	Северное Б
Средняя температура наиболее холодной пятидневки		минус 40°C и выше	ниже минус 40°C до 50°C включительно	ниже минус 50°C
1	2	3	4	5
Элементы мостового полотна	Полосовая по ГОСТ 103-76 ^X	16Д, 15ХСНД, 15ХСНД-2, 10ХСНД, 10ХСНД-2 по ГОСТ 6713-75 ^X ; ВСтЗсп5 и для несвариваемых элементов ВСтЗсп4 по ГОСТ 535-79 ^X ; при толщине проката до 10 мм включительно ВСтЗсп5, а для несвариваемых элементов ВСтЗсп4 по ГОСТ 535-79 ^X	15ХСНД-2, 10ХСНД-2 по ГОСТ 6713-75 ^X 10Г2СНД-6, 10Г2СНД-6, 09Г2СД-6, 09Г2СД-6, 09Г2СД-6, 09Г2СД-6 по ГОСТ 19281-73 ^X	15ХСНД-40, 10ХСНД-3 по ГОСТ 6713-75 ^X
	Широкополосная углеродистая по ГОСТ 82-70 ^X или легированная по ГОСТ 19903-74 ^X	16Д, 15ХСНД, 15ХСНД-2, 10ХСНД, 10ХСНД-2 по ГОСТ 6713-75 ^X ; 14Г2АФД-13, 15Г2АФДпс-13 по ГОСТ 19282-73 ^X ; ВСтЗсп5, а для несвариваемых элементов ВСтЗсп4 по ГОСТ 14637-79, при толщине проката до 10 мм включительно ВСтЗсп5, а для несвариваемых элементов ВСтЗсп4 по ГОСТ 14637-79	15ХСНД-2, 10ХСНД-2 по ГОСТ 6713-75 ^X ; 14Г2АФД-14, 15Г2АФДпс-14 по ГОСТ 19282-73 ^X 10Г2СНД-6, 10Г2СНД-6, 09Г2СД-6, 09Г2СД-6, 09Г2СД-6 по ГОСТ 19282-73 ^X	10ХСНД-3, 15ХСНД-40 по ГОСТ 6713-75 ^X

Продолжение таблицы II

1	2	3	4	5	
Элементы мостового полотна	Угловая равнополочная по ГОСТ 8509-86, Угловая неравнополочная по ГОСТ 8510-86	16Д, 15ХСНД, 10ХСНД по ГОСТ 6713-75 ^X	15ХСНД, 10ХСНД по ГОСТ 6713-75 ^X		
		Уголки с полкой 70 мм и менее ВСтЗсп2 по ГОСТ 19281-73 ^X			
	Швеллеры по ГОСТ 8240-72 ^X , Балки двутавровые по ГОСТ 8239-72 ^X , Трубы стальные прямоугольные по ГОСТ 8645-68 ^X , Трубы стальные бесшовные по ГОСТ 8732-79 ^X	16Д, 15ХСНД, 10ХСНД по ГОСТ 6713-75 ^X	15ХСНД-2, 10ХСНД-2 по ГОСТ 6713-75 ^X	15ХСНД-40, 10ХСНД-3 по ГОСТ 6713-75 ^X	
		15ХСНД, 10ХСНД по ГОСТ 6713-75 ^X при условии выполнения требований по ударной вязкости при температуре минус 60°C и 70°C			
	Болты по ГОСТ 7798-70 ^X , ГОСТ 7102-81 ^X , ГОСТ 7105-70 ^X	Класс прочности 4,6 по ГОСТ 1759-70 ^{XX} с выполнением испытаний по п.1 и 4 табл.10 и требования по п.1.4, а также из стали марки ВСтЗсп4 по ГОСТ 380-71 ^X по специальным техническим условиям	При диаметре менее 22 мм: класс прочности 4,6 по ГОСТ 1759-70 ^{XX} с выполнением испытаний по п.1 и 4 табл.10 и требования по п.1.4; при диаметре 22 мм и более из стали марки 09Г2 по ТУ14-1-267-72 по специальным техническим условиям		
Тайки по ГОСТ 5915-70 ^X	Класс прочности 4 и 5 по ГОСТ 1759-70 ^{XX} с выполнением требований по п.1.4, а также из стали марки ВСтЗсп4 по ГОСТ 380-71 ^X по специальным техническим условиям	Класс прочности 4 и 5 по ГОСТ 1759-70 ^{XX} с выполнением требований по п.1.4			
ШАЙБЫ по ГОСТ 6951-71					

Продолжение таблицы II

1	2	3	4	5
Элементы мостового полотна	Водоотводные лотки	Листы латунные по ГОСТ 931-78*	Л85 по ГОСТ 15527-70 ^X	
		Оцинкованная сталь по ГОСТ 19904-74 ^X	ВСтЗпс2 по ГОСТ 14918-80 ^X	
Опорные части	Полосовая по ГОСТ 103-76*, Широкополосная универсальная по ГОСТ 82-70 ^X Листовая по ГОСТ 19903-74 ^X	16Д /кроме подушек 6 = 40мм для L = 33м/ 15ХСНД-2 10ХСНД-2 по ГОСТ 6713-75 ^X 14Г2АФД-13 по ГОСТ 19282-73 ^X 15Г2АФД-13 для 6 ≤ 32мм по ГОСТ 19282-73 ^X	15ХСНД-2 10ХСНД-2 по ГОСТ 6713-75 ^X 14Г2АФД-14 по ГОСТ 19282-73 ^X 15Г2АФДпс-14 для ≤ 32 мм по ГОСТ 19282 - 73*	10ХСНД-3 15ХСНД-40 по ГОСТ 6713-75 ^X

4. Балки пролетного строения

Настоящая серия содержит рабочие чертежи балок пролетных строений длиной 12, 15, 18, 21, 24 и 33 м. Балки цельноперевозимые из предварительно напряженного железобетона, армированные горизонтальными пучками или прядями с натяжением арматуры на упоры.

Балки длиной 33 м даны высотой 1,5 м и 1,7 м.

В серии предусмотрены балки двух типов: крайние и промежуточные. Крайние балки стыкуются от промежуточных наличием односторонних выпусков арматуры из плиты проезжей части, для промежуточной балки расстояние по плите от оси до кромки 90 см, для крайней - 90 см и 104 см, при этом общая ширина плиты по бетону составит соответственно 180 и 194 см. Для балок пролетных строений длиной 12, 15, 18, 21 и 24 метра предусмотрен вариант с уменьшенной шириной плиты, где расстояние по плите от оси до кромки для промежуточной балки 70 см, для крайней 70 см и 104 см, при этом общая ширина плиты по бетону составит соответственно 140 и 174 см.

Марка балок состоит из трех групп

пример маркировки

Б 1200.140.90 - Т ВП АШ-1

Б 2100.174.120 - Т К7 АП-2

Б 3300.180.170 - Т ВП АШ-5

1-ая группа

Буква Б - балка, тип конструкции.

1200, 1500, 1800, 2100, 2400, 3300 - длина балки, в см.

140, 174, 180 и 194 - ширина верхней плиты по бетону, в см.

90, 120, 150, 170 - высота балки, в см.

2-я группа

T = 1, 2, 3, 4, 5, 6, 7 и 8 - номер температурной зоны в соответствии с табл.7 и 8 (заполняется при конкретном проектировании)

ВП, К7 - класс (вид)напрягаемой арматуры.

АП, АШ - класс ненапрягаемой арматуры.

3-я группа

1, 2, 3, 4, 5, 6 и 7 - наличие и положение закладных изделий для прикрепления элементов мостового полотна, в соответствии с рисунком на опалубочных чертежах.

5. Опорные части

В настоящей серии (выпуск 4-1) для пролетных строений длиной 12 и 15 м предусмотрены тангенциальные металлические опорные части, для пролетных строений длиной 18, 21, 24 и 33 м - валковые железобетонные опорные части. Опорные части предназначены для районов с расчетной сейсмичностью до 6 баллов включительно. Для районов с сейсмичностью 7, 8 и 9 баллов включительно принимать опорные части по типовому проекту серии 3.503-12, выпуск II с, инв. Б 384/38.

В подферментах необходимо предусмотреть закладные детали для приварки нижних подушек опорных частей. Конструкция этих закладных деталей дана в выпуске 4-1 настоящей серии.

Металлические опорные части даны в выпуске 4-2.

3.503.1-81.1-1-ПЗ

Серия АЗ

1318/2

12

6. Тротуарные блоки и ограждения

В выпуске 2-1 разработана конструкция тротуаров пешеходного типа в двух вариантах: непосредственно на прочном основании и на сборных накладных тротуарных блоках.

Для тротуаров, расположенных непосредственно на прочном основании предусмотрено металлическое барьерное ограждение полужесткого типа по ГОСТ 26804-85 высотой 75 см для мостов и путепроводов на дорогах I-III категории и сборный железобетонный бордюр высотой 35 см для мостов и путепроводов на дорогах IV-V категории.

На сборных накладных тротуарных блоках для мостов и путепроводов на дорогах I-III категории предусмотрено два варианта ограждений: металлическое барьерное ограждение полужесткого типа высотой 75 см, при этом высота цокольной части 15 см, и железобетонный парапет высотой 60 см; для мостов и путепроводов на дорогах IV-V категории предусмотрен железобетонный бордюр высотой 35 см. Для мостов и путепроводов на дорогах I категории предусмотрены ограждения накладные блоки и блоки разделительной полосы с высотой бетонного парапета 60 см или цокольной частью 15 см для металлического барьерного ограждения.

Марка тротуарных блоков, ограждающих и прочих блоков мостового полотна состоит из трех групп.

Пример маркировки

T 75,35 - T AP - I PH 60-TAP-2 BE-TAP-I
OB 15 - TA II - I K-TAP-I

I - группа

Буква T - тротуарный блок, OB - ограждающий блок, PH - блок разделительной полосы, K - бортовой блок, BE - блок бордюра.

75 - ширина пешеходного прохода только для тротуарных блоков, в см.

60, 35, 15 - высота бетонного парапета, бордюра, цоколя под металлическое барьерное ограждение, в см.

2 - группа

T = 9, 10, 11 и 12 - номер температурной зоны в соответствии с табл.9(указывается при конкретном проектировании)

AI, AP, AII - класс рабочей арматуры.

3 -я группа

I, 2, 3 - местные изменения основного блока в соответствии с появлением блоков в компоновку габарита пролетного строения моста или путепровода.

7. Поперечное объединение балок пролетных строений

Объединение блоков производится обетонированием впускной арматуры. При величине среднего монолитного участка балки 30 см, участки дополнительно перекрываются арматурными сетками или сдвоенными поперечными и продольными стержнями. Стержни продольной и поперечной арматуры монолитных участков соединяются с впускными из верхней плиты балок сваркой или вязальной проволокой.

Класс арматурной стали для армирования монолитных участков должен соответствовать классу арматурной стали впускных из верхней плиты балок. При компоновке габаритов только из продольных балок производится обетонирование внешних концов верхней плиты балок, консольные монолитные участки также армируются продольной и поперечной арматурой.

При компоновке габаритов с накладными тротуарными блоками в ближайших средних монолитных участках необходимо предусмотреть закладные изделия для приварки тротуарных блоков на мостике, их количество на пролетное строение предусмотрено в спецификациях на пролетное строение в выпуске 2-1-1.

Бетонирование монолитных участков следует производить при тщательном контроле. Для повышения качества соединения бетона с бетоном боковые грани верхней плиты балок необходимо непосредственно перед ополоучиванием боковые грани плиты смачивать 4% раствором соляной кислоты.

Для монолитных участков пролетных строений применяется тяжелый бетон по ГОСТ 26833-85, класса по прочности на сжатие В35.

Марка бетона по морозостойкости в зависимости от средней температуры наиболее холодного месяца принимается по таблице 7.

Марки арматурных сталей и стали закладных изделий в зависимости от средней температуры наиболее холодной пятидневки района строительства с обеспеченностью 0,92 принимаются по таблице 10.

8. Конструкция мостового полотна

Конструкция мостового полотна должна отвечать требованиям, установленным для данной дороги. Тип ограждения на мостах и путепроводах должен, как правило, соответствовать типу ограждения на дороге.

Конструкция тротуарных, ограждающих и прочих железобетонным сборных блоков мостового полотна дана в выпуске 2-1.

Конструкция элементов металлического барьерного ограждения, перил и прочих металлических изделий мостового полотна дана в выпуске 3-1.

При привязке пролетных строений необходимо учитывать углы перелома продольного профиля в местах сопряжения пролетных строений между собой и с подходами, в соответствии с п.1.45 СНиП 2.05.03-84. Выравнивание продольного профиля производить за счет выравнивающего слоя в пределах напорных участков.

Перед укладкой выравнивающего слоя поверхность плиты проезжей части обрабатывает в соответствии с требованиями ВСН 85-68.

При бетонировании стыков балок пролетного строения в крайних опорах необходимо предусмотреть закладные изделия для приварки накладных тротуарных блоков на монтаже. Перед бетонированием выпуски из тротуарных блоков привязать к арматурным сеткам проезжей части. Для надежности закрепления тротуарных блоков при асфальтобетонном покрытии предусмотрено устройство полос безопасности из цементобетона.

Стойки металлического барьерного ограждения привариваются к металлическому козырьку, приваренному к закладным деталям балок или к специально предусмотренным закладным изделиям в накладных тротуарных блоках. При приваривании стоек болты необходимо смазать для возможности последующей замены стоек.

Конструкция одежды мостового полотна предусмотрена с двумя вариантами покрытий: цементобетонным и асфальтобетонным.

В элементах одежды мостового полотна применяется тяжелый бетон по ГОСТ 26633-85. Класс бетона по прочности на сжатие принят:

- B30 - для цементобетонного покрытия мостов и путепроводов на автомобильных дорогах общего пользования I и II категории, для монолитного цоколя под металлическое барьерное ограждение.
- B27,5 - для цементного покрытия мостов и путепроводов на автомобильных дорогах общего пользования III категории.
- B25 - для цементобетонного покрытия мостов и путепроводов на автомобильных дорогах общего пользования IV и V категории, для подготовительного слоя под гидроизоляцию и для защитного слоя.

Марка бетона по морозостойкости в зависимости от средней температуры наиболее холодного месяца, приведена в таблице 9.

При определении морозостойкости бетона, образцы должны испытываться при их насыщении раствором хлористого натрия по п.2.12 ГОСТ 10660-76.

Марка бетона по водонепроницаемости W/6.

Цементобетонное покрытие толщиной 80 мм армируется сварной сеткой по ГОСТ 23279-85 из арматурной стали класса А-I по ГОСТ 380-71^х диаметром 6 мм с ячейками 100x100 мм. Марки сталей в зависимости от средней температуры наиболее холодной пятидневки с обеспеченностью 0,92 принимать по табл.10.

Защитный слой гидроизоляции предусмотрен из мелкозернистого бетона или цементопесчаного раствора толщиной 40 мм и армируется сварной сеткой по ГОСТ 23279-85 из арматурной стали класса В-I по ГОСТ 6727-80 диаметром 4 мм.

Выравнивающий слой под гидроизоляцию предусмотрен из мелкозернистого бетона или цементопесчаного раствора средней толщиной 30 мм.

Асфальтобетонное покрытие двухслойное общей толщиной 70 мм, нижний и верхний слой из мелкозернистого асфальтобетона по ГОСТ 9128-84. Толщина нижнего слоя 35-40 мм, верхнего 35-30 мм.

В местах сопряжения сборных блоков мостового полотна с монолитным бетоном покрытия устраивается шваба, которая заполняется тиколовой мастикой СМ-1 по ТУ 38.33-118-69 Миннефтехимпрома, или битумной мастикой марок В-1, В-II, С-3 по ВСН 32-81 Минтрансстроя.

Покрытие проезжей части должно быть шероховатым в соответствии с ВСН 38-77 Минавтодора РСФСР.

Полосы безопасности рекомендуется выделять покрытием из материалов разной фактуры, цвета или разметкой - сплошной маркировочной линией из износостойчивых материалов.

Проезжая часть и ограждения мостов и путепроводов должны иметь разметку в соответствии с ГОСТ 13508-74². "Дорожная разметка"

и серий 3.503-79 "Разметка проезжей части автомобильных дорог I, II и III категорий".

9. Водоотвод

Для обеспечения отвода воды с проезжей части моста и путепровода следует, как правило, располагать на продольном уклоне не менее 4‰.

Поперечный уклон проезжей части должен быть не менее 20‰. Уменьшение поперечного уклона допускается, если на мосту предусматривается уклон более 10‰, при этом геометрическая сумма продольного и поперечного уклонов должна быть не менее 20‰.

При водоотводе за пределы моста вдоль бордюров конуса, обочины и откосы насыпи должны быть защищены от сосредоточенных водных потоков.

10. Металлические барьерные ограждения и перила

Конструкция деталей металлического барьерного ограждения, принятого в соответствии с ГОСТ 26804-86, и блоков перильного ограждения дана в выпуске 3-1.

Прикрепление перильных блоков к тротуарам или карнизным блокам осуществляется с помощью приварки к закладным деталям, предусмотренным в тротуарных или карнизных блоках.

Металлические цоколи стоек металлического барьерного ограждения привариваются к закладным деталям, предусмотренным в балках пролетного строения.

Поверхности перил и металлических ограждений должны быть защищены от коррозии лакокрасочным покрытием в соответствии со СНиП 2.03.11-85 и требованиями руководящего технического материала "Конструкции мостовые металлические. Покрытия лакокрасочные" Минтрансстрой МПС 1975 г.

11. Гидроизоляция и деформационные швы

Конструкцию гидроизоляции следует выполнять в соответствии с "Инструкцией по устройству гидроизоляции конструкций мостов и труб на железных, автомобильных и городских дорогах" ВСН 32-81 Минтрансстрой и МПС, 1982 г.

Конструкция рекомендуемых деформационных швов приведена в нормальных типовых конструкциях серии № 501-5, Раздел 6Б, откорректированных в 1971 г., Гипротрансмост, инв. № 384/II.

При перемещениях до 50 мм допускается также применять деформационные швы с механическим креплением резиновых компенсаторов по рабочим чертежам "Деформационных швов с механическим креплением резиновых компенсаторов для железобетонных унифицированных ребристых пролетных строений пролетами 15,0, 21,0, 33,0 и 42,0 (для опытного применения) инв. № 22015-М. Москва, Совзадорпроект, 1970 г.

Марки сталей для изготовления деформационных швов в зависимости от средней температуры наиболее холодной пятидневки должны быть откорректированы в соответствии с таблицей II.

3.503.1-81.1-1-ПБ

Лист

9

Секрет А3

1318/2

15

12. Освещение и пропуск коммуникаций

Осветительные лампы рекомендуется устанавливать на выносных консолях ригелей опор за перилами или в их створе.

Пропуск коммуникаций предполагается между балками пролетных строений под плитой проезжей части.

При нагрузках, превышающих 100 кгс на пог метр моста балки должны быть проверены на дополнительные нагрузки. Для пропуска коммуникаций через устой в шкафных стенках должны быть предусмотрены трубы, отверстия или короба.

13. Указания по эксплуатации

Габариты пролетных строений мостов и путепроводов с применением настоящих балок должны компоноваться строго в соответствии с типовым проектом серии 3.503.1-81, выпуск I-I.

Пролетные строения рассчитаны на следующие сочетания нагрузок.

1. Нагрузка класса АII, устанавливаемая в пределах проезжей части в сочетании с толпой на тротуарах интенсивностью $3,92-0,0196 \lambda$, мПа (400-2 λ кгс/м²), но не менее 1,96 мПа (200 кгс/м²), где λ - расчетная длина пролета, м.

2. Нагрузка класса АII при незагруженных тротуарах равномерно размещенная по всей ширине ездового полотна.

3. Одиночная тяжелая нагрузка Ех-8С, устанавливаемая в невыгодное положение в пределах проезжей части.

Для пропуска нагрузок, превышающих указанные, необходимо производить проверочные расчеты и согласовывать с проектной организацией.

В процессе эксплуатации постоянно следить за состоянием проезжей части, гидроизоляции, деформационных швов, ограждений, водоотводных устройств, тротуаров, балок пролетных строений. Дефекты устранять. Результаты обследования и ремонта регистрировать в журнале по эксплуатации данного сооружения. В зимний период своевременно убирать снег с проезжей части. Не допускается образование валов у барьерного ограждения. Посыпать солью мостовое полотно мостов и путепроводов запрещается.

Обследование и ремонт производить в соответствии со СНиП 3.06.07-86, ВСН 4-81 Минавтодора РСФСР, ВСН 24-75 Минавтодора РСФСР, "Рекомендациями по ремонту поверхностных дефектов железобетонных мостов". Москва, ГипродорНИИ 1975 г., "Рекомендации по ремонту железобетонных мостов". Москва, ГипродорНИИ, 1985 г.

3.503.1-81.1-1-ПБ

Лист

10

Формат А3

1318/2

16

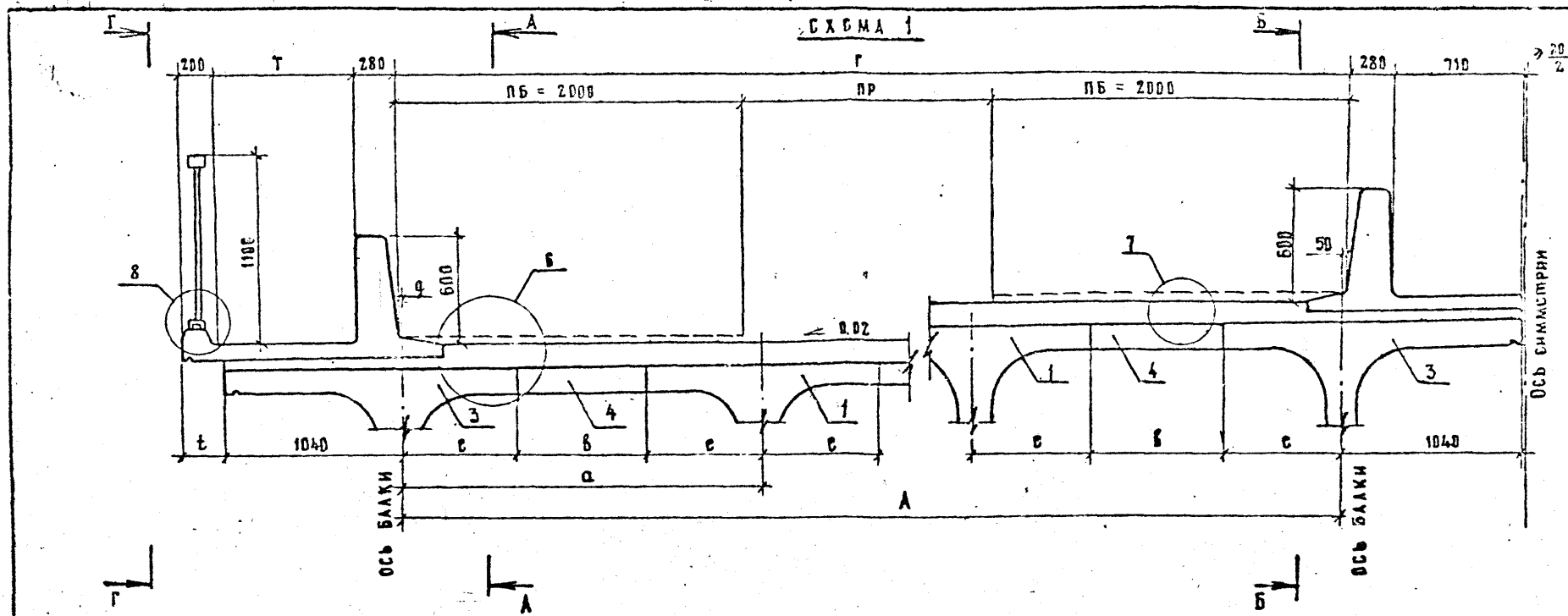

КАТЕГОРИЯ ДОРОГИ	ГАБАРИТ	НАПРАВЛЕНИЕ	РАЗМЕРЫ, ММ								
			Г	Т	ПД	А	а	б	г	д	е
I	2(Г-15,25+0,75)	А II	15250	750	11250	15190	2170	10	200	700	770
	1500			900						370	
	2(Г-11,5+0,75)		750	7500	11450	2290	0	190	700	890	
	1500		940					700	490		

И КОНТР. ИВЯНСКИЙ				3.503.1-81.1-1-1			
НАЧ. ОИС. ПОСТОВОЙ				ПРАВЫЕ СТРОЕНИЯ			
Г. СПЕЦ. ИВЯНСКИЙ				МОСТОВОЕ ПОЛОТНО С НАКАЛ-ДНЫМИ ТРОТЧАРНЫМИ БЛОКАМИ			
РУК. БРИГ. СТАРОВА				СХЕМА КОМПОНОВКИ ГАБАРИТОВ			
СТ. ИЖ. ЧУПРИНА				СТАДИОНСТ. АНСТ. АНСТОВ			
ИЖ. ИНЖ. РЫБИЦКАЯ				Р. 1 14			

Формат А3

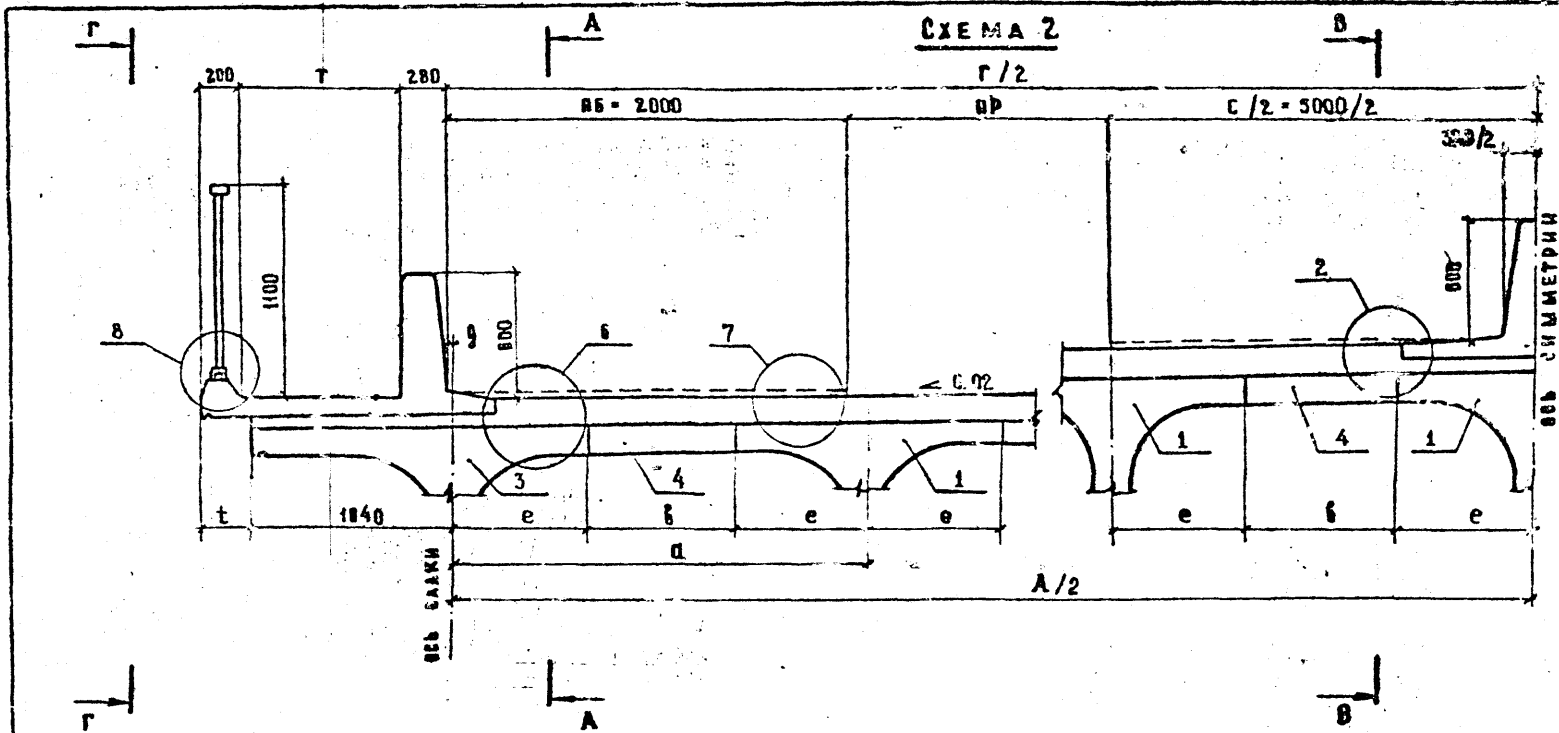

КАТЕГОРИЯ ДЪРОГИ	ГАБАРИТ	НАПЪСКИ	РАЗМЕРИ, ММ								
			Г	Т	ПД	А	д	Q	t	e	б
I	Г-19,25 + С + 13,25 + 2 + 0,75	А Н	31500	750	11250	31460	2420	20	210	700	1020
	1500			960					700	1020	
	Г-9,5 + С + 9,5 + 2 + 0,75		24000	750	7500	24000	2400	0	150	700	1000
	1500			940					780	1000	
Г-8,5 + С + 8,5 + 2 + 1,5								900	600		

3.503.1-81.1-1-1

Формат А3

СХЕМА 3

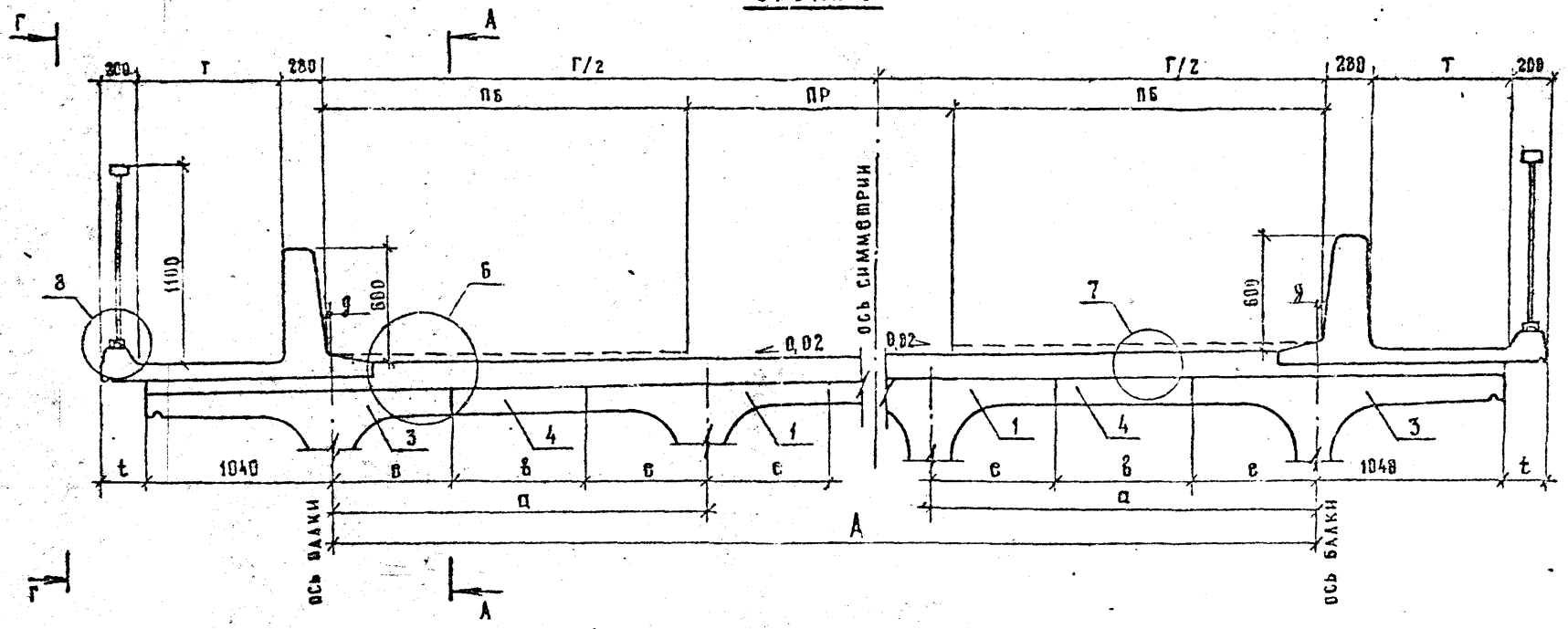

КАТЕГОРИЯ ЭВРОПИ	ГАБАРИТ	НАГРУЗКА	РАЗМЕРЫ, ММ									
			Г	Т	ПР	ПБ	А	а	б	в	г	д
II	Г-11.5+2×0.75	A11	11500	750	7500	2000	11500	2300	0	190	700	900
	1500			900							500	
III	Г-10+2×0.75		10000	750	7000	1500	9500	2400	200	330	700	1000
	1500			700							1000	
	Г-10+2×1.5		1500							1140	900	600

3503-81.1-1-1

Лист 3

Формат А3

1318/2

19

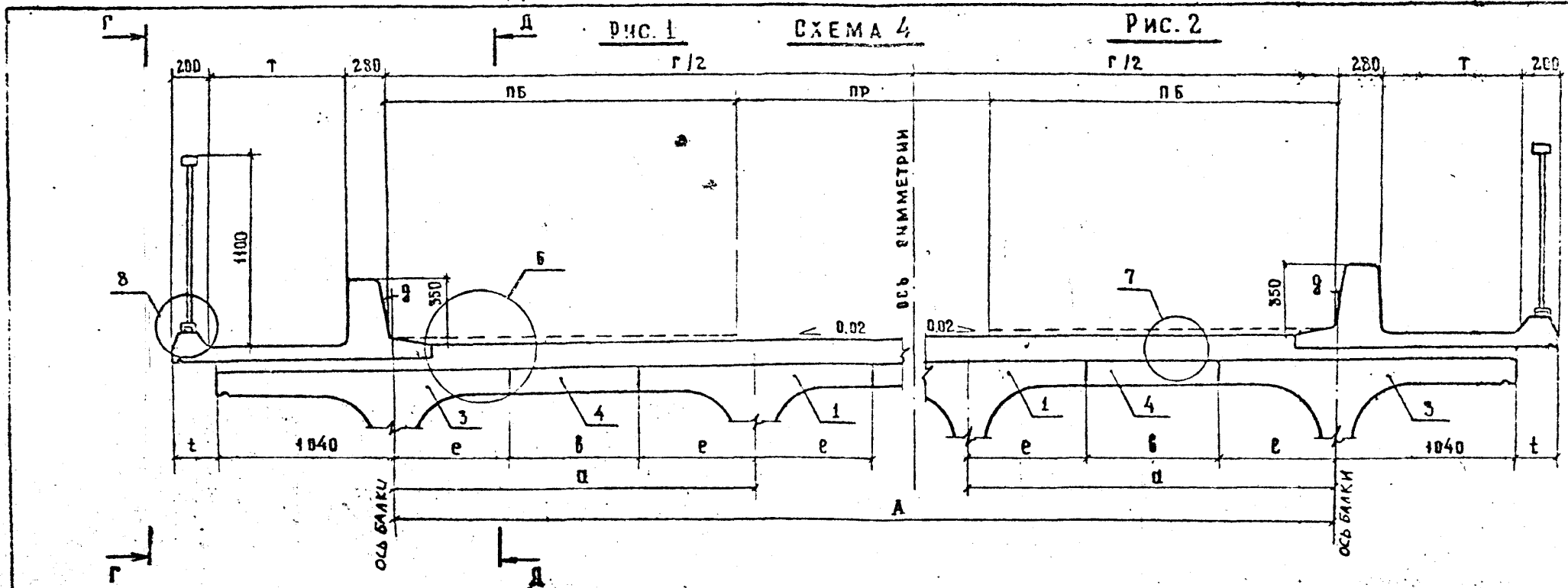

КАТЕГОРИЯ ДРОГИ	ГАБАРИТ	НАГРЕВ	РАЗМЕРЫ, ММ										РИС.
			Г	Г	ПД	ПБ	А	а	g	t	е	в	
IV	Г - 8 + 2 × 0,75	А И	8000	750	6000	1000	7200	2400	400	590	700	1000	1
	1500			900							600		
V	Г - 8 + 2 × 1,5		6500	750	4500	1000	6600	2200	50	140	700	700	2
	750										900	500	
V	Г - 6,5 + 2 × 0,75	4500	750	3500	500	4600	2300	50	140	700	800	2	
	750									900	400		
	Г - 4,5 + 2 × 0,75									700	900		
										900	500		

3.505.1-81.1-1-1

Формат А3

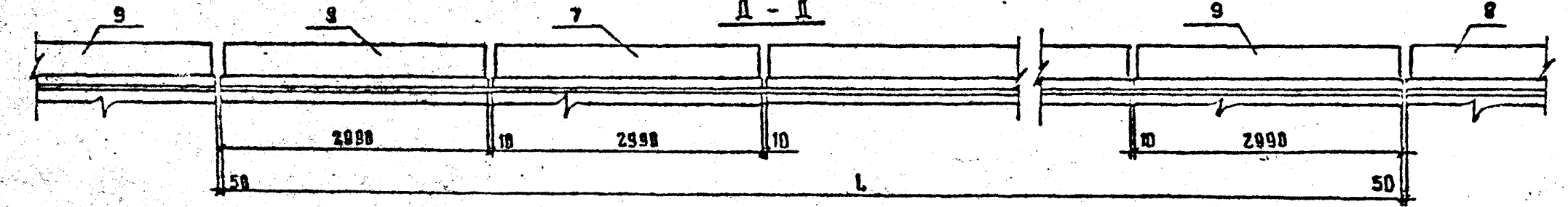
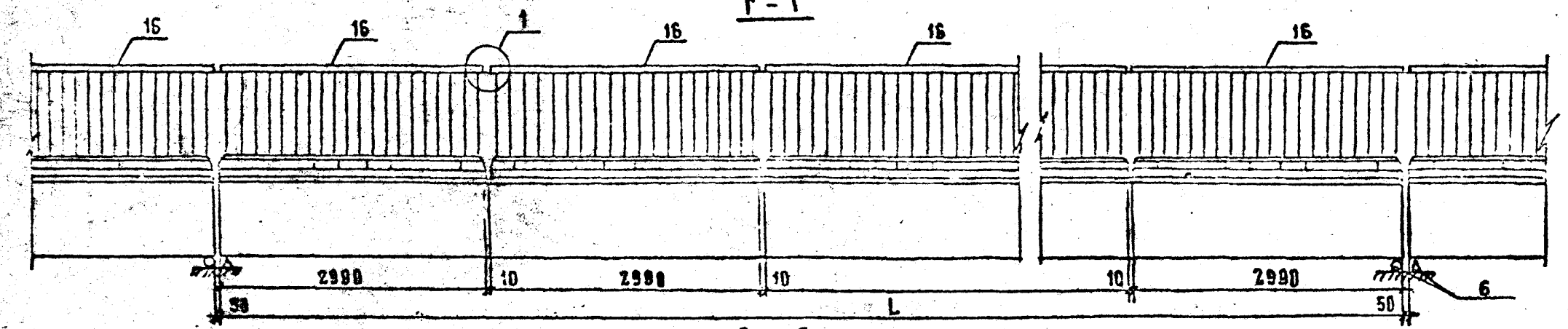
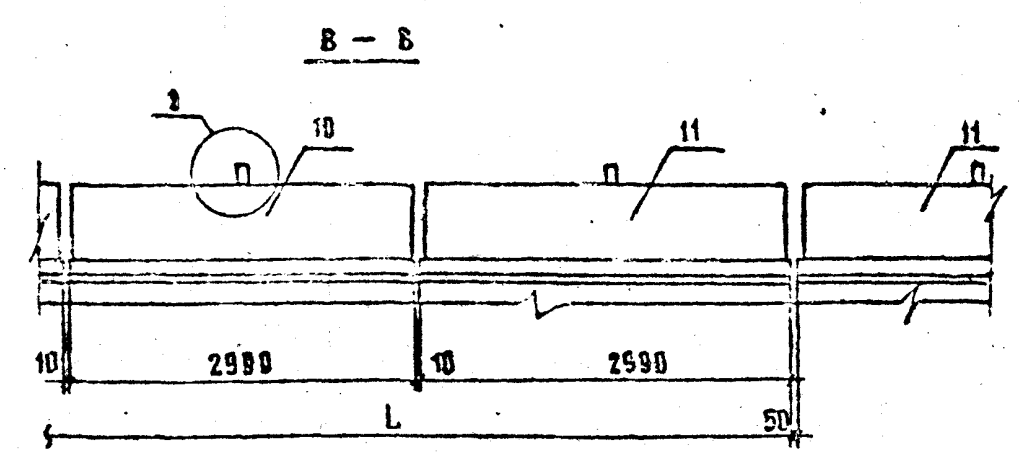
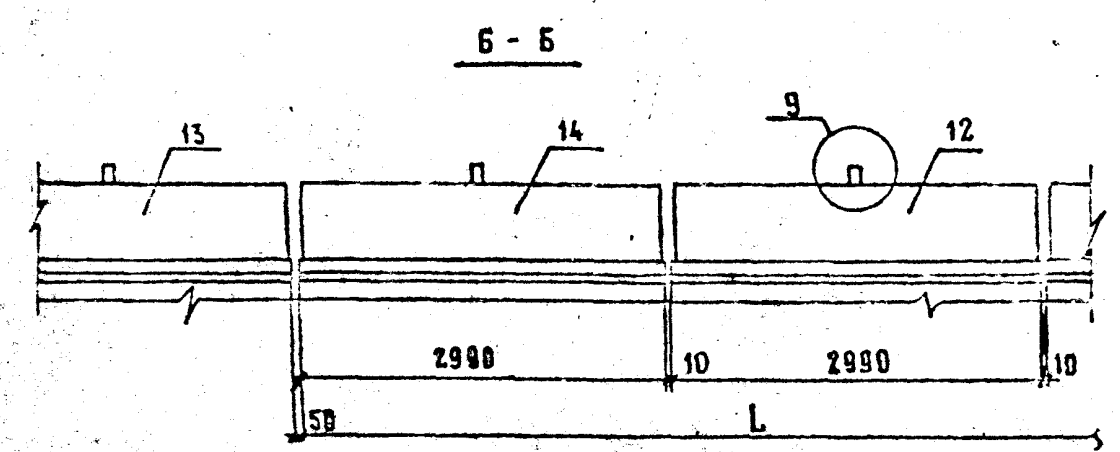
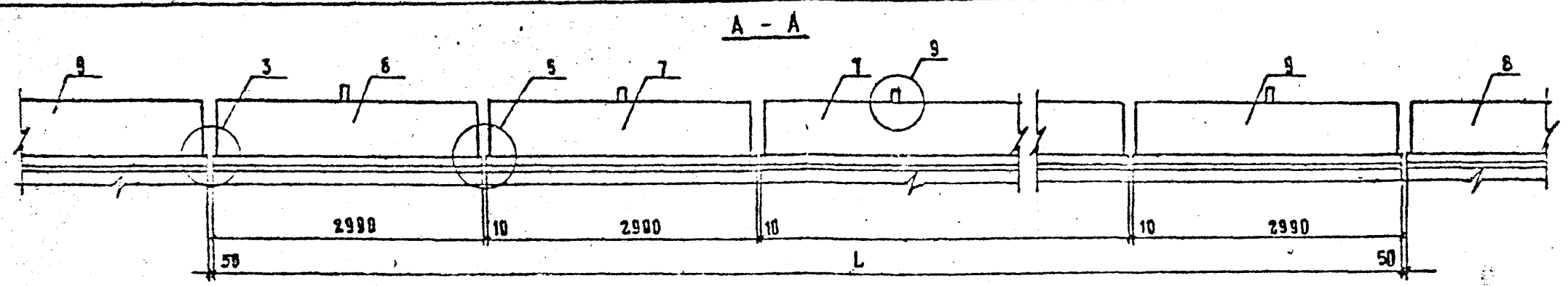

35031-811-1-1

АНСТ
5

Сопут А3

КОНСТРУКЦИЯ ПЕРНА С ПОРУЧНЕМ ИЗ ТРУБЫ 80×60×4

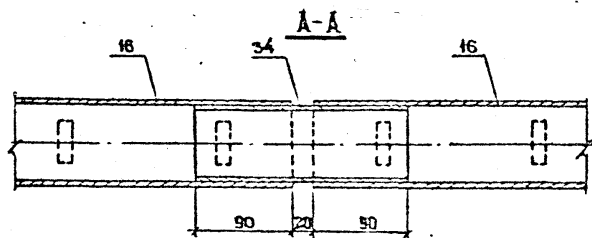
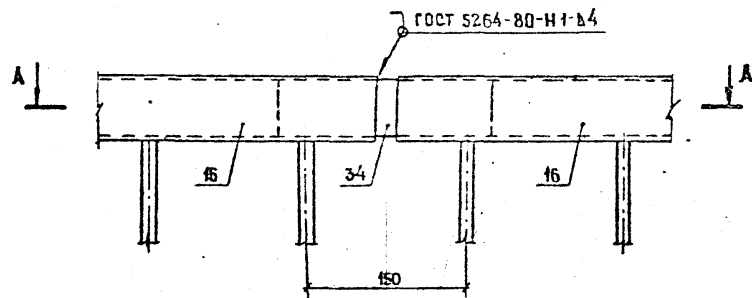

ВАРИАНТ КОНСТРУКЦИИ ПЕРНА С ПОРУЧНЕМ ИЗ ШВЕЛЛЕРА № 8

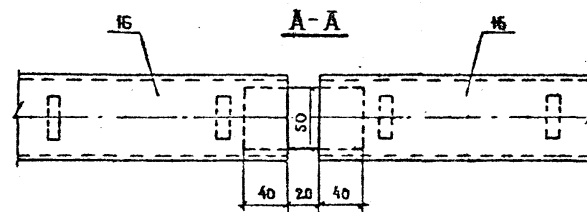
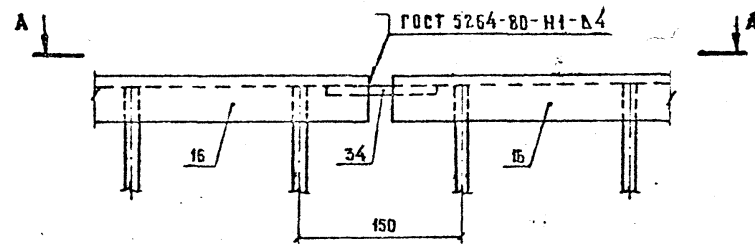

С. 903.1-81.1-1-1

Сопров. А3

1318/2

22

ЦЕМЕНТОБЕТОННОЕ ПОКРЫТИЕ

②

ЦЕМЕНТОБЕТОН	80 мм
СЕТКА СВАРНАЯ ГОСТ 23279-85	4Ср 6А I-100 230 × 1
ГИДРОИЗОЛЯЦИЯ	10 мм
ВЫРАВНИВАЮЩИЙ СЛОЙ	30 мм

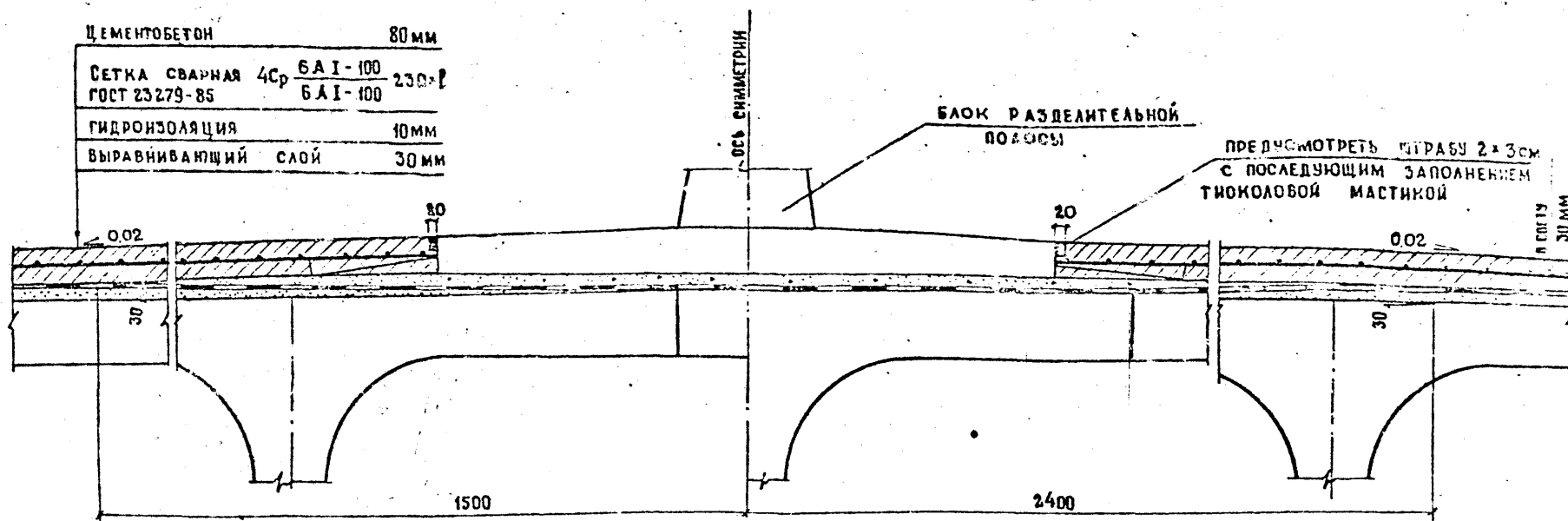

АСФАЛЬТОБЕТОННОЕ ПОКРЫТИЕ

АСФАЛЬТОБЕТОН	70 мм
ЗАЩИТНЫЙ СЛОЙ	40 мм
СЕТКА СВАРНАЯ ГОСТ 23279-85	4Ср 4Вр I-100 230 × 1
ГИДРОИЗОЛЯЦИЯ	10 мм
ВЫРАВНИВАЮЩИЙ СЛОЙ	30 мм

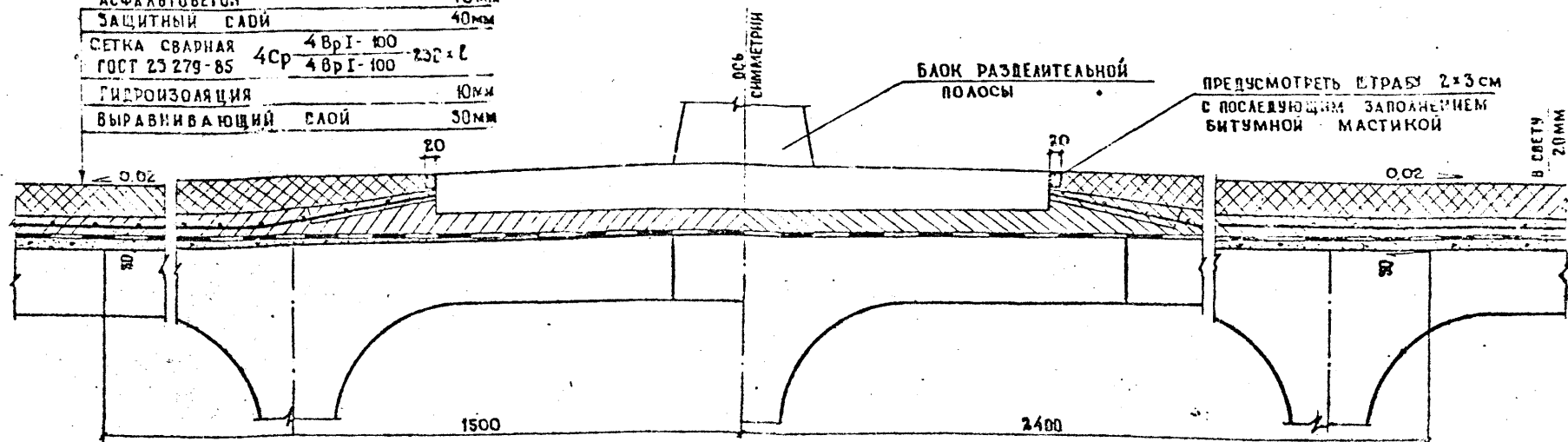

ℓ - ДЛИНА РУЧОНА

3.503.1-81.1-1-1

Формат А3

3

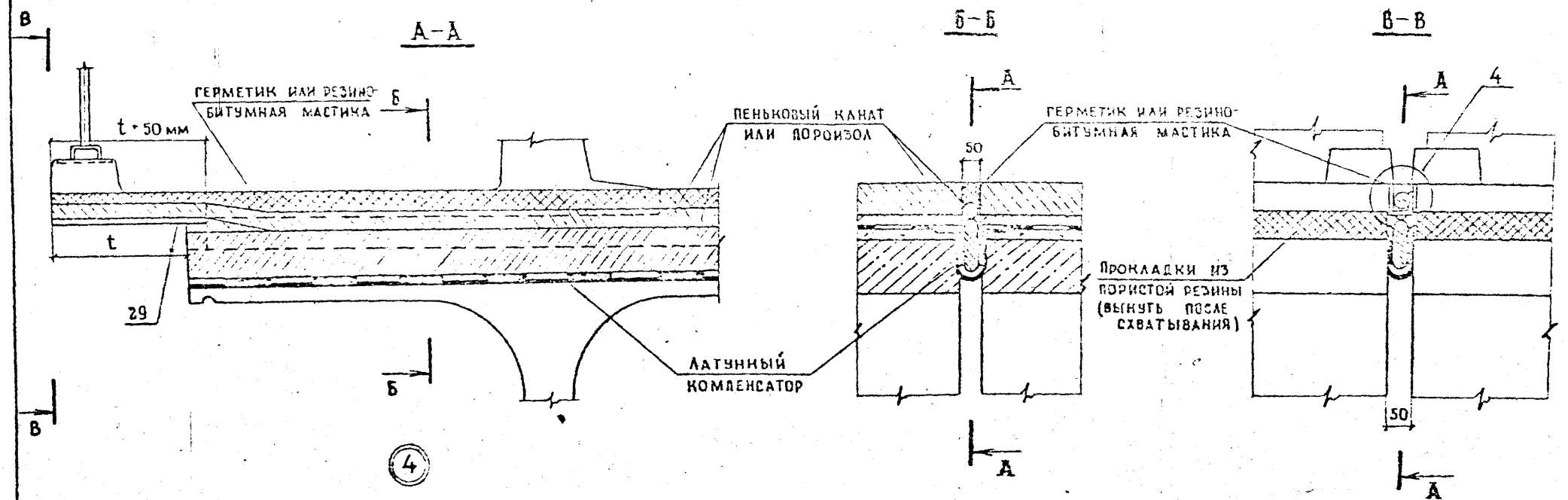

4

ЗАПОЛНЕНИЕ ШВА НЕ ПОКАЗАНО

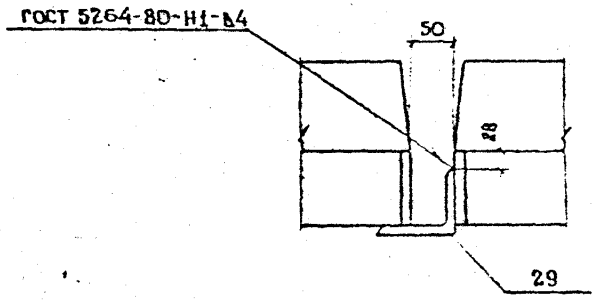

ТАБЛИЦЫ ИСХОЖДЕНИЙ (РАЗМЕР t) СМ. 3.503.1-81.1-1-1 ЛИСТЫ 2,3,4.

3.503.1-81.1-1-1	ЛИСТ 8
------------------	-----------

Формат А3

5

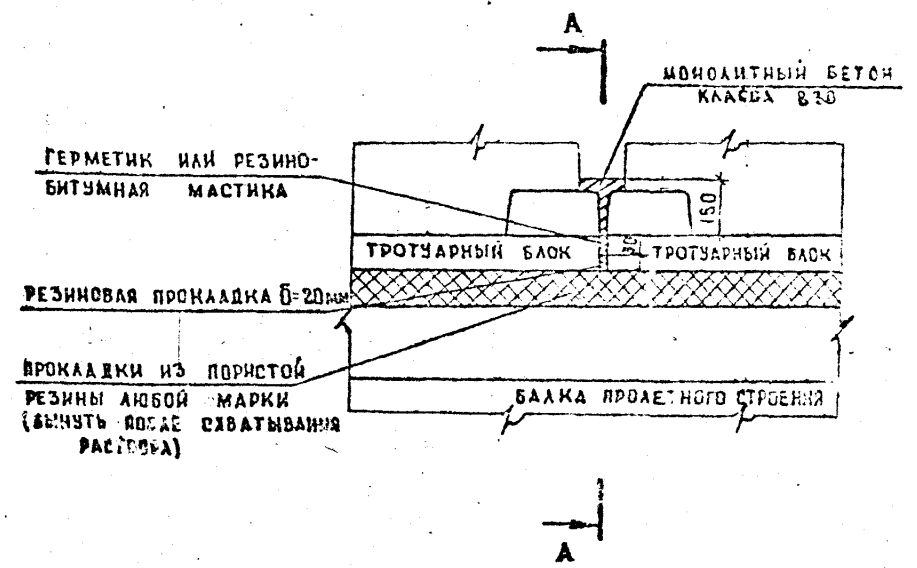
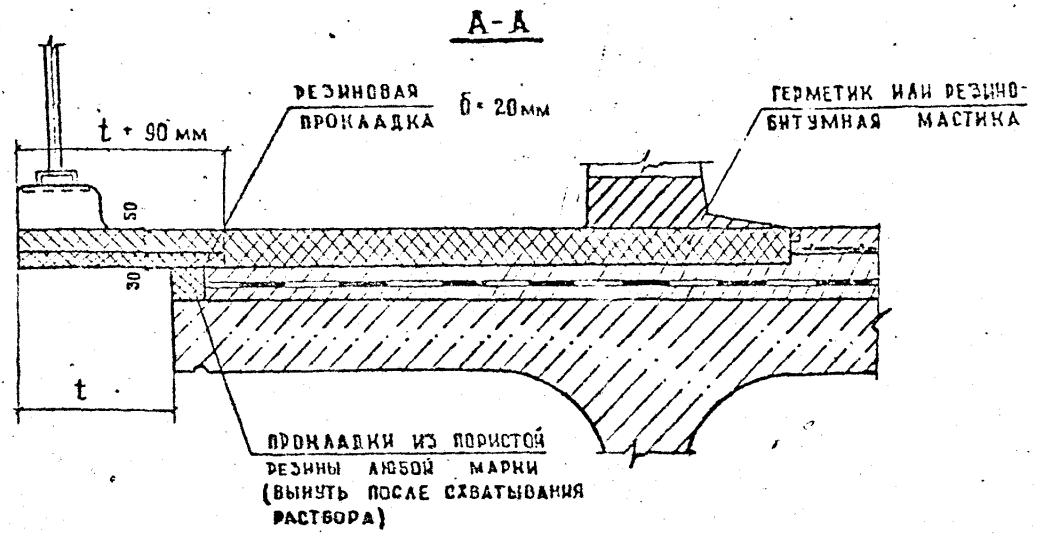

ТАБЛИЦЫ ИСХОЖДЕНИЯ (РАЗМЕР t) СМ. 3.503.1-81.1-1-1 ЛИСТЫ 12,3,4

3.503.1-81.1-1-1	ЛИСТ 9
------------------	-----------

Формат А3

6

A - A

ПОКРЫТИЕ ПРОЕЗНОЙ ЧАСТИ НЕ ПОКАЗАНО

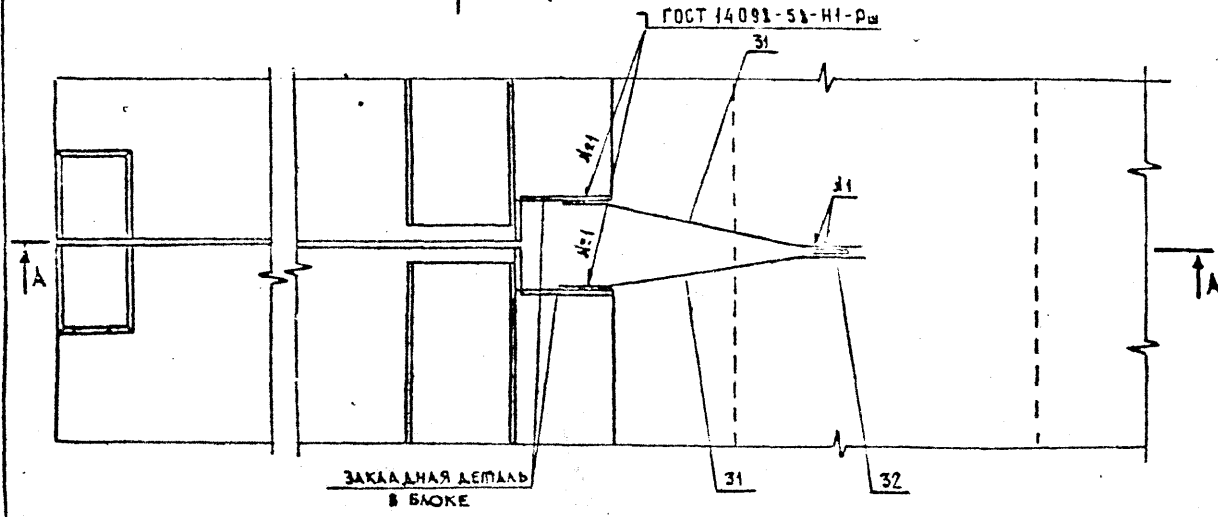
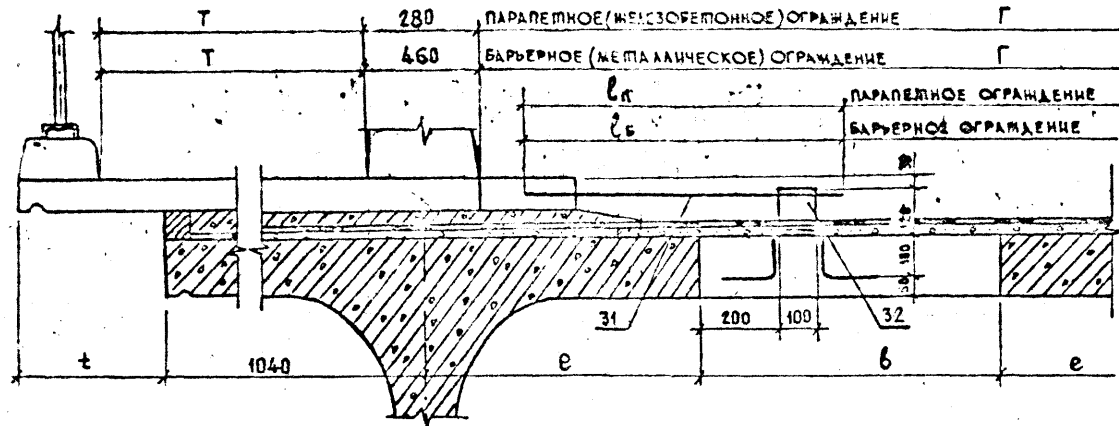

Пов. 31 изготавливается из арматуры $\varnothing 12$ класса А-II
 ГОСТ на сортамент и марки стали см. Технические требования 3.503.1-81.1-1-ПЗ

ГАБАРИТ	РАЗМЕРЫ, мм			
	Г	Т	e	l _с
2(Г-15,25+0.75)	750	700	970	940
		900	1170	1140
2(Г-15,25+1.5)	1500	700	920	890
		900	1120	1090
2(Г-11,5+0.75)	750	700	970	940
		900	1170	1140
2(Г-11,5+1.5)	1500	700	920	890
		900	1120	1090
Г-13,25+С+13,25+2*0.75	750	700	970	940
		900	1170	1140
Г-13,25+С+13,25+2*1.5	1500	700	920	890
		900	1120	1090
Г-9,5+С+9,5+2*0.75	750	700	970	940
		900	1170	1140
Г-9,5+С+9,5+2*1.5	1500	700	920	890
		900	1120	1120
Г-11,5+2*0.75	750	700	970	940
		900	1170	1140
Г-11,5+2*1.5	1500	700	920	890
		900	1120	1120
Г-10+2*0.75	750	700	970	940
		900	1170	1140
Г-10+2*1.5	1500	700	920	890
		900	1120	1120
Г-8+2*0.75	750	700	970	940
		900	1170	1140
Г-8+2*1.5	1500	700	920	890
		900	1120	1130
Г-6,5+2*0.75	750	700	-	870
		900	-	1070
Г-4,5+2*0.75	750	700	-	870
		900	-	1070

3.503.1-81.1-1-1

Сорт А3

ЦЕМЕНТОБЕТОННОЕ ПОКРЫТИЕ

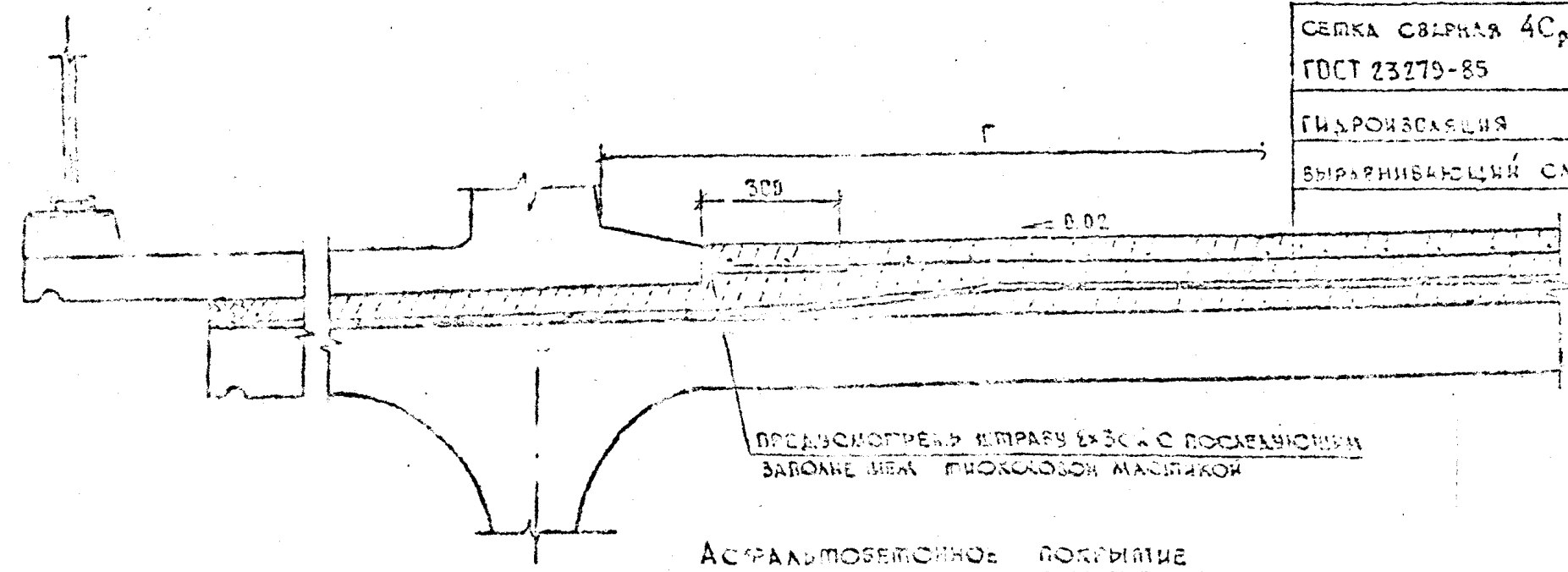

ЦЕМЕНТОБЕТОН	80 мм
СЕТКА СВАРНАЯ 4С, $\frac{6 \times 1-100}{6 \times 1-100}$	230 x 2
ГОСТ 23279-85	
ГИДРОИЗОЛЯЦИЯ	10 мм
ВЫРАВНИВАЮЩИЙ СЛОЙ	30 мм

АСФАЛЬТОБЕТОННОЕ ПОКРЫТИЕ

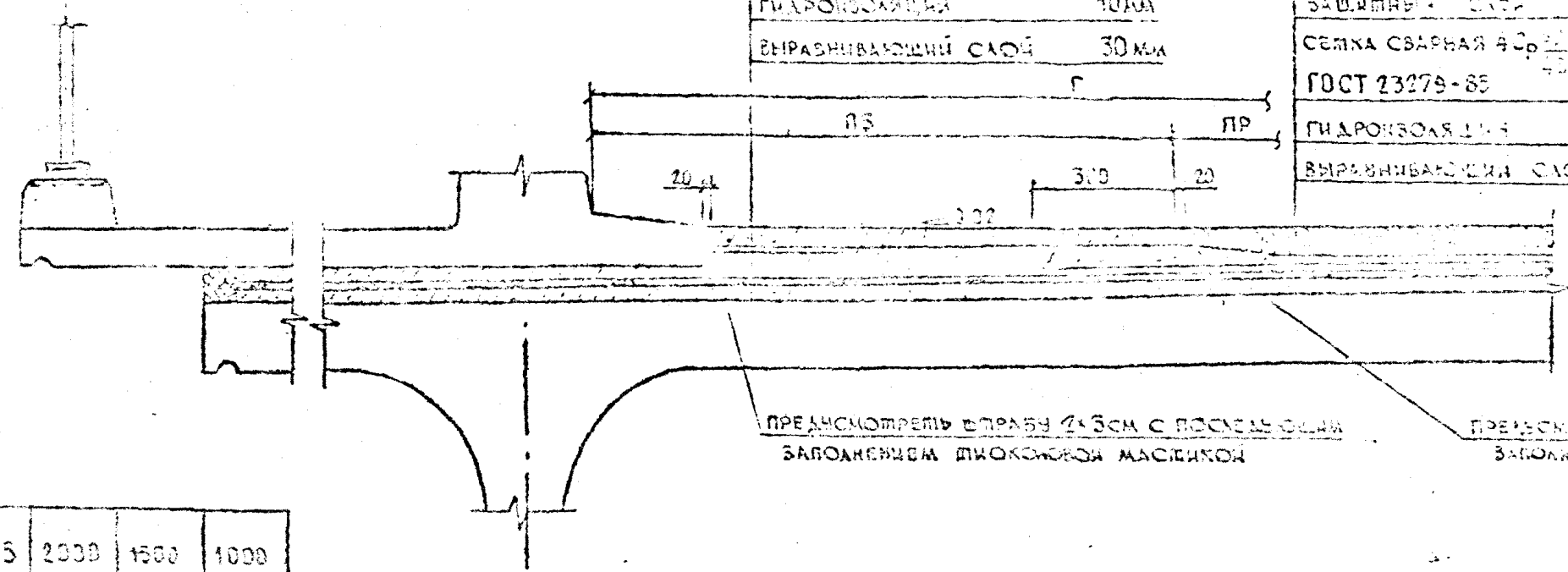

ЦЕМЕНТОБЕТОН	80 мм
СЕТКА СВАРНАЯ 4С, $\frac{6 \times 1-100}{6 \times 1-100}$	230 x 2
ГОСТ 23279-85	
ГИДРОИЗОЛЯЦИЯ	10 мм
ВЫРАВНИВАЮЩИЙ СЛОЙ	30 мм

АСФАЛЬТОБЕТОН	70 мм
ЗАЩИТНО-САДР	40 мм
СЕТКА СВАРНАЯ 4С, $\frac{6 \times 1-100}{6 \times 1-100}$	230 x 2
ГОСТ 23279-85	
ГИДРОИЗОЛЯЦИЯ	10 мм
ВЫРАВНИВАЮЩИЙ СЛОЙ	30 мм

ШИРИНА ПОЛОСЫ БЕЗОПАСНОСТИ, мм	ПЗ	2000	1500	1000
ШИРИНА СЕТКИ, мм	В	1700	1200	700

ℓ - ДЛИНА РУЛОНА

3.503.1-81.1-1-1	Лист 11
------------------	---------

Формат А3

8

М 1:100

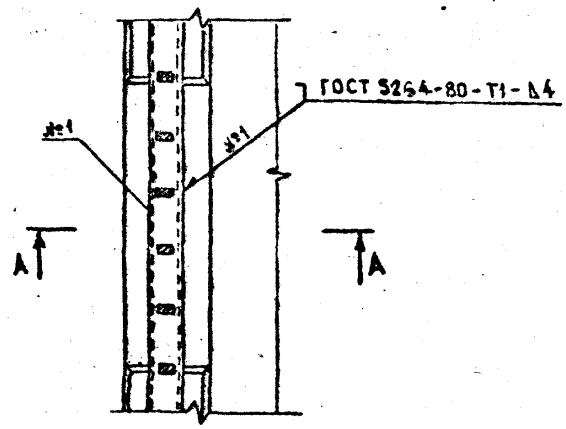
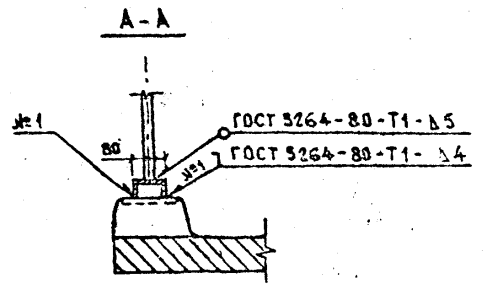

9

М 1:50

ДЛЯ ПРОТЧУРНЫХ БЛОКОВ И
ОГРАЖДАЮЩИХ БЛОКОВ

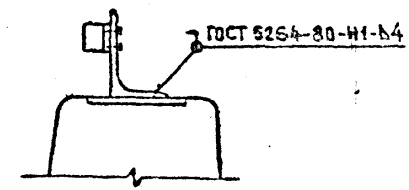

A - A

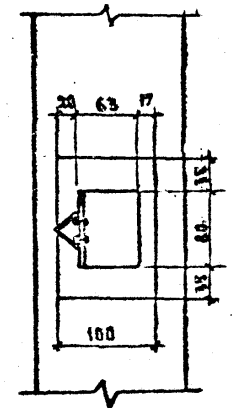

ДЛЯ БЛОКОВ РАЗДЕЛИТЕЛЬНОЙ
ПОЛОСЫ

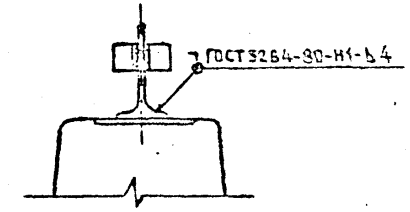
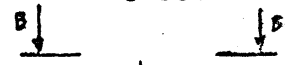

Б - Б

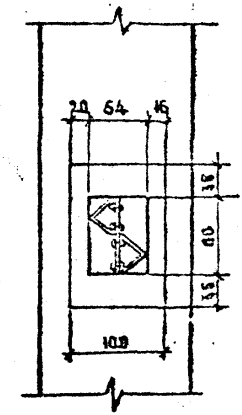

3.503.1-81.1-1-1	АНСР
	12

Формат А3

1318/2 28

НОМЕР СТРОЖИ	НАИМЕНОВАНИЕ	ЦЕМЕНТОБЕТОННОЕ ПОКРЫТИЕ										АСФАЛЬТОБЕТОННОЕ ПОКРЫТИЕ										ОБОЗНАЧЕНИЕ ДОКУМЕНТА			
		ПРОЕЗЖИ					ЧАСТИ					ПРОЕЗЖИ					ЧАСТИ								
		ДЛИНА ПРОЛЕТНОГО СТРОЕНИЯ ПРИ ШИРИНЕ ПАНТЫ БАЛОК 140,174 СМ, М					ДЛИНА ПРОЛЕТНОГО СТРОЕНИЯ ПРИ ШИРИНЕ ПАНТЫ БАЛОК 180,194 СМ, М					ДЛИНА ПРОЛЕТНОГО СТРОЕНИЯ ПРИ ШИРИНЕ ПАНТЫ БАЛОК 140,174 СМ, М					ДЛИНА ПРОЛЕТНОГО СТРОЕНИЯ ПРИ ШИРИНЕ ПАНТЫ БАЛОК 180,194 СМ, М								
12	15	18	21	24	12	15	18	21	24	33 h=150	33 h=170	12	15	18	21	24	12	15	18	21	24	33 h=150	33 h=170		
1	БАЛКИ С ШИРИНОЙ ПАНТЫ 140,174 СМ И МОНОЛИТНЫЕ																								
	УЧАСТКИ ПРОЛЕТНОГО СТРОЕНИЯ L = 12 М	×																							3.503.1-81.1-1-2
2	БАЛКИ С ШИРИНОЙ ПАНТЫ 180,194 СМ И МОНОЛИТНЫЕ																								
	УЧАСТКИ ПРОЛЕТНОГО СТРОЕНИЯ L = 12 М					×																			3.503.1-81.1-1-3
3	БАЛКИ С ШИРИНОЙ ПАНТЫ 140,174 СМ И МОНОЛИТНЫЕ																								
	УЧАСТКИ ПРОЛЕТНОГО СТРОЕНИЯ L = 15 М		×																						3.503.1-81.1-1-4
4	БАЛКИ С ШИРИНОЙ ПАНТЫ 180,194 СМ И МОНОЛИТНЫЕ																								
	УЧАСТКИ ПРОЛЕТНОГО СТРОЕНИЯ L = 15 М						×																		3.503.1-81.1-1-5
5	БАЛКИ С ШИРИНОЙ ПАНТЫ 140,174 СМ И МОНОЛИТНЫЕ																								
	УЧАСТКИ ПРОЛЕТНОГО СТРОЕНИЯ L = 18 М				×																				3.503.1-81.1-1-6
6	БАЛКИ С ШИРИНОЙ ПАНТЫ 180,194 СМ И МОНОЛИТНЫЕ																								
	УЧАСТКИ ПРОЛЕТНОГО СТРОЕНИЯ L = 18 М							×																	3.503.1-81.1-1-7
7	БАЛКИ С ШИРИНОЙ ПАНТЫ 140,174 СМ И МОНОЛИТНЫЕ																								
	УЧАСТКИ ПРОЛЕТНОГО СТРОЕНИЯ L = 21 М					×																			3.503.1-81.1-1-8
8	БАЛКИ С ШИРИНОЙ ПАНТЫ 180,194 СМ И МОНОЛИТНЫЕ																								
	УЧАСТКИ ПРОЛЕТНОГО СТРОЕНИЯ L = 21 М									×															3.503.1-81.1-1-9
9	БАЛКИ С ШИРИНОЙ ПАНТЫ 140,174 СМ И МОНОЛИТНЫЕ																								
	УЧАСТКИ ПРОЛЕТНОГО СТРОЕНИЯ L = 24 М						×																		3.503.1-81.1-1-10
10	БАЛКИ С ШИРИНОЙ ПАНТЫ 180,194 СМ И МОНОЛИТНЫЕ																								
	УЧАСТКИ ПРОЛЕТНОГО СТРОЕНИЯ L = 24 М										×														3.503.1-81.1-1-11
11	БАЛКИ ВЫСОТЫ 150 СМ И МОНОЛИТНЫЕ																								
	УЧАСТКИ ПРОЛЕТНОГО СТРОЕНИЯ L = 33 М											×													3.503.1-81.1-1-12
12	БАЛКИ ВЫСОТЫ 170 СМ И МОНОЛИТНЫЕ																								
	УЧАСТКИ ПРОЛЕТНОГО СТРОЕНИЯ L = 33 М																								3.503.1-81.1-1-13

Продолжение ведомости спецификаций см. лист №14

3.503.1-81.1-1-1

Лист

13

Формат А3

1318/2 29

НОМЕР СТРОКИ	НАИМЕНОВАНИЕ	ЦЕМЕНТОБЕТОННОЕ ПОКРЫТИЕ ПРОЕЗЖЕЙ ЧАСТИ										АСФАЛЬТОБЕТОННОЕ ПОКРЫТИЕ ПРОЕЗЖЕЙ ЧАСТИ										ОБОЗНАЧЕНИЕ ДОКУМЕНТА			
		Длина пролетного строения при ширине плиты балок 140, 174 см, м					Длина пролетного строения при ширине плиты балок 180, 194 см, м					Длина пролетного строения при ширине плиты балок 140, 174 см, м					Длина пролетного строения при ширине плиты балок 180, 194 см, м								
		12	15	18	21	24	12	15	18	21	24	33 h=150	33 h=170	12	15	18	21	24	12	15	18		21	24	33 h=150
13	Мостовое полотно для пролетного строения L=12м																								3.503.1-81.1-1-14
14	Мостовое полотно для пролетного строения L=15м																								3.503.1-81.1-1-15
15	Мостовое полотно для пролетного строения L=18м																								3.503.1-81.1-1-16
16	Мостовое полотно для пролетного строения L=21м																								3.503.1-81.1-1-17
17	Мостовое полотно для пролетного строения L=24м																								3.503.1-81.1-1-18
18	Мостовое полотно для пролетного строения L=33м																								3.503.1-81.1-1-19
19	ЦЕМЕНТОБЕТОННОЕ ПОКРЫТИЕ ПРОЕЗЖЕЙ ЧАСТИ																								3.503.1-81.1-1-20
20	АСФАЛЬТОБЕТОННОЕ ПОКРЫТИЕ ПРОЕЗЖЕЙ ЧАСТИ																								3.503.1-81.1-1-21

3.503.1-81.1-1-1

14

1318/2

30

Лист

Поз	НАИМЕНОВАНИЕ ЭЛЕМЕНТОВ	КОЛИЧЕСТВО ЭЛЕМЕНТОВ НА ГАБАРИТ														ОБОЗНАЧЕНИЕ ДОКУМЕНТА	ХАРАКТЕРИСТИКИ ЭЛЕМЕНТА				
		СХЕМА 1				СХЕМА 2				СХЕМА 3				СХЕМА 4			ОБЪЕМ БЕТОНА, м ³	МАССА, Т	ГАБАРИТНЫЕ РАЗМЕРЫ, СМ		
		2(Г-15,25+0,75)	2(Г-15,25+1,5)	2(Г-11,5+0,75)	2(Г-11,5+1,5)	Г-15,25+С+15,25+2*0,75	Г-15,25+С+15,25+2*1,5	Г-9,5+С+9,5+2*0,75	Г-9,5+С+9,5+2*1,5	Г-11,5+2*0,75	Г-11,5+2*1,5	Г-10+2*0,75	Г-10+2*1,5	Г-8+2*0,75	Г-8+2*1,5					Г-6,5+2*0,75	Г-4,5+2*0,75
1	Балка Б 1200.140.90-ТВIIАIII-1	12	12	8	8	12	12	8	9	4	4	3	3	2	3	2	1	3.503.1-81.5-1-11	5,83	14,6	90 x 196 x 1200
3	Б 1200.174.90-ТВIIАIII-1	4	4	4	4	2	2	2	2	2	2	2	2	2	2	2	2	3.503.1-81.5-1-1	6,44	16,1	90 x 202 x 1200
4	Участок монолитный																	3.503.1-81.1-2-2			
	Средний УМС 1200.70-ТАIII													4					1,26		
	УМС 1200.77-ТАIII	14	14																1,39		
	УМС 1200.80-ТАIII															3			1,44		
	УМС 1200.89-ТАIII			10	10														1,60		
	УМС 1200.90-ТАIII									6	5						2		1,62		
	УМС 1200.100-ТАIII							10	10			4	4	3				1,80			
	УМС 1200.102-ТАIII					13	13											1,84			
6	Комплект опорных частей	16	16	12	12	14	14	11	11	6	6	5	5	4	5	4	3	3.503.1-81.4-1-1		0,17	

СПЕЦИФИКАЦИЯ СОСТАВЛЕНА ДЛЯ ПРОЛЕТНЫХ СТРОЕНИЙ С ИСПОЛЬЗОВАНИЕМ БАЛОК МАРОК Б 1200.140(174).90-ТВIIАIII. БАЛКИ МАРОК Б 1200.140(174).90-ТВIIАIII, Б 1200.140(174).90-ТВIIАII, Б 1200.140(174).90-ТК7АIII и Б 1200.140(174).90-ТК7АII ВЗАИМОЗАМЕНЯЕМЫ. АРМИРОВАНИЕ МОНОЛИТНЫХ УЧАСТКОВ УМС ДОЛЖНО СООТВЕТСТВОВАТЬ АРМИРОВАНИЮ БАЛОК.

И.контр.	ИВЯНСКИЙ	<i>[Signature]</i>	3.503.1-81.1-1-2	Стр.	Лист	Листов
Нач.внс.	ПОСТОВИЧ	<i>[Signature]</i>		2		1
Гл. спец.	ИВЯНСКИЙ	<i>[Signature]</i>				
Гип.	МАРКИН	<i>[Signature]</i>	БАЛКИ С ШИРИНОЙ ПАЛКИ 140, 174 СМ И МОНОЛИТНЫЕ УЧАСТКИ ПРОЛЕТНОГО СТРОЕНИЯ L=12М С НАКАЛ АРМИИ ПРОИЗВАННЫМ БЛОКАМИ			
Рук.врис.	СТАРОВА	<i>[Signature]</i>				
Сп.инж.	МУПРИНА	<i>[Signature]</i>				
Инженер-проектировщик		<i>[Signature]</i>				

Поз.	НАИМЕНОВАНИЕ ЭЛЕМЕНТОВ	КОЛИЧЕСТВО ЭЛЕМЕНТОВ НА ГАБАРИТ												ОБОЗНАЧЕНИЕ ДОКУМЕНТА	ХАРАКТЕРИСТИКИ ЭЛЕМЕНТА					
		СХЕМА 1				СХЕМА 2				СХЕМА 3					СХЕМА 4			ОБЪЕМ БЕЛОПА, м ³	МАССА, т	ГАБАРИТНЫЕ РАЗМЕРЫ, см
		2(Г-15,25+0,75)	2(Г-15,25+15)	2(Г-11,5+0,75)	2(Г-11,5+1,5)	Г-13,25+С+13,25+2*0,75	Г-13,25+С+13,25+2*1,5	Г-9,5+С+9,5+2*0,75	Г-9,5+С+9,5+2*1,5	Г-11,5+2*0,75	Г-11,5+2*1,5	Г-10+2*0,75	Г-10+2*1,5		Г-8+2*0,75	Г-8+2*1,5	Г-6,5+2*0,75			
1	БЛОК Б1200.180.90-ТВIIAIII-1	12	12	8	8	12	12	9	9	4	4	3	3	2	3	2	3.503.1-81.5-1-11	6,55	16,4	90 x 236 x 1200
3	Б1200.194.90-ТВIIAIII-1	4	4	4	4	2	2	2	2	2	2	2	2	2	2	2	3.503.1-81.5-1-1	6,80	17,0	90 x 222 x 1200
4	УЧАСТОК МОНОЛИТНЫЙ																3.503.1-81.1-2-2			
	СРЕДНИЙ УМС 1200.30-ТАIII													4				0,54		
	УМС 1200.37-ТАIII	14	14															0,67		
	УМС 1200.40-ТАIII															3		0,72		
	УМС 1200.49-ТАIII			10	10													0,88		
	УМС 1200.50-ТАIII								5	5						2		0,90		
	УМС 1200.60-ТАIII							10	10			4	4	3				1,08		
	УМС 1200.62-ТАIII					13	13										1,12			
6	КОМПЛЕКТ ОПОРНЫХ ЧАСТЕЙ	16	16	12	12	14	14	11	11	6	6	5	5	4	5	4	3.503.1-81.4-1-1		0,17	

СПЕЦИФИКАЦИЯ СОСТАВЛЕНА ДЛЯ ПРЕДЕЛЬНЫХ СТРЕНИЙ С ИСПОЛЬЗОВАНИЕМ БЛОКОВ МАРОК Б1200.180.(194) 90-ТВIIAIII. БЛОКИ МАРОК Б1200.180(194).90-ТВIIAIII, Б1200.180(194).90-ТВIIAII, Б1200.180(194).90-ТК7AIII и Б1200.180(194).90-ТК7AII ВЗАИМОЗАМЕНЯЕМЫ. АРМИРОВАНИЕ МОНОЛИТНЫХ УЧАСТКОВ УМС ДОЛЖНО СООТВЕТСТВОВАТЬ АРМИРОВАНИЮ БЛОКОВ.

И. КОМП.	ИВЯНСКИЙ	<i>[Signature]</i>	15.03.14	3.503.1-81.1-1-3	БЛОКИ С ШИРОКОЙ ПЛИТой 180,194 см И МОНОЛИТНЫЕ УЧАСТКИ ПРЕДЕЛЬНОГО СТРОЕНИЯ L=12 м С НАКАЛДНЫМИ ПРЕДУПРЕЖДЕНИЯМИ	СТАДИЯ	ЛИСТ	ЛИСТОВ
НАЧ. ОИС	ПОСТОВОЙ	<i>[Signature]</i>	15.03.14			Р		1
ОА СПЕЦ.	ИВЯНСКИЙ	<i>[Signature]</i>	15.03.14	СОЮЗДОРПРОЕКТ				
ГИП	МАРКИН	<i>[Signature]</i>	15.03.14					
РУК. БРИГ.	СТАРОВА	<i>[Signature]</i>	14.03.14					
СТ. ИНЖ.	ЧУПРИНА	<i>[Signature]</i>	14.03.14					
ИНЖЕНЕР	РУДИЦКАЯ	<i>[Signature]</i>	17.03.14					

Поз.	НАИМЕНОВАНИЕ ЭЛЕМЕНТОВ	КОЛИЧЕСТВО ЭЛЕМЕНТОВ НА ГАБАРИТ												ОБОЗНАЧЕНИЕ ДОКУМЕНТА	ХАРАКТЕРИСТИКИ ЭЛЕМЕНТА							
		СХЕМА 1				СХЕМА 2				СХЕМА 3					СХЕМА 4				ОБЪЕМ БЕТОНА, м ³	МАССА, т.	ГАБАРИТНЫЕ РАЗМЕРЫ, см	
		2(Г-15,25+0,75)	2(Г-15,25+1,5)	2(Г-11,5+0,75)	2(Г-11,5+1,5)	Г-13,25+0,13,25+2*0,75	Г-13,25+0,13,25+2*1,5	Г-9,5+0,9,5+2*0,75	Г-9,5+0,9,5+2*1,5	Г-11,5+2*0,75	Г-11,5+2*1,5	Г-10+2*0,75	Г-10+2*1,5		Г-8+2*0,75	Г-8+2*1,5	Г-6,5+2*0,75	Г-4,5+2*0,75				
1	БЛОК Б 1500.140.90-ТВ II А III -1	12	12	8	8	12	12	9	9	4	4	3	3	2	3	2	1	3.503.1-81.5-2-11	7,23	13,1	90 x 196 x 1500	
3	Б 1500.174.90-ТВ II А III -1	4	4	4	4	2	2	2	2	2	2	2	2	2	2	2	2	3.503.1-81.5-2-1	8,00	23,0	90 x 202 x 1500	
4	УЧАСТОК МОНОЛИТНЫЙ																	3.503.1-81.1-2-2				
	СРЕДНИЙ УМС 1500.70-ТА III																			1,58		
	УМС 1500.77-ТА III	14	14											4						1,73		
	УМС 1500.80-ТА III																			1,80		
	УМС 1500.89-ТА III			10	10											3				2,00		
	УМС 1500.90-ТА III									5	5									2,03		
	УМС 1500.100-ТА III							10	10			4	4	3			2			2,25		
6	КОМПЛЕКТ ОПОРНЫХ ЧАСТЕЙ	16	16	12	12	14	14	11	11	6	6	5	5	4	5	4	3	3.503.1-81.4-1-1		0,17		

СПЕЦИФИКАЦИЯ СОСТАВЛЕНА ДЛЯ ПРОЛЕТНЫХ СТРОЕНИЙ С ИСПОЛЬЗОВАНИЕМ БЛОКОВ МАРОК Б 1500.140 (174).90-ТВ II А III. БЛОКИ МАРОК Б 1500.140 (174).90-ТВ II А III, Б 1500.140 (174).90-ТВ II А II, Б 1500.140 (174).90-ТК 7 А III И Б 1500.140 (174).90-ТК 7 А II ВЗАИМОЗАМЕНЯЕМЫ. АРМИРОВАНИЕ МОНОЛИТНЫХ УЧАСТКОВ УМС ДОЛЖНО СООТВЕТСТВОВАТЬ АРМИРОВАНИЮ БЛОКОВ.

И. КОМП.	ИВЯНСКИЙ	<i>Иванов</i>	15.08.55	3.503.1-81.1-1-4	БЛОКИ С ШИРИНОЙ ПАЛТЫ 140, Г.4 СМ И МОНОЛИТНЫЕ УЧАСТКИ ПРС - ЛЕГКОГО СТРОЕНИЯ L=151А С НАКАА ДИМКИ ПРОПЪАРНЫМИ БЛОКАМИ	Страна	Лист	Листов
НАЧ ПИС	ПОСТОВИЧ	<i>Постович</i>	15.08.55			Р		1
Г. СПЕЦ	ИВЯНСКИЙ	<i>Иванов</i>	15.08.55					
ГИП	МАРКИН	<i>Маркин</i>	14.08.22					
РУК ВРИГ	СПАРОВА	<i>Спарова</i>	14.03.55					
С.И.ИНИ	ЧУПРИНА	<i>Чуприна</i>	14.03.55					
ИНЖЕНЕР	РУДНИЦКАЯ	<i>Рудницкая</i>	14.03.55					

Поз.	НАИМЕНОВАНИЕ ЭЛЕМЕНТОВ	КОЛИЧЕСТВО ЭЛЕМЕНТОВ НА ГАБАРИТ																ОБОЗНАЧЕНИЕ ДОКУМЕНТА	ХАРАКТЕРИСТИКИ ЭЛЕМЕНТА		
		СХЕМА 1				СХЕМА 2				СХЕМА 3				СХЕМА 4					ОБЪЕМ БЕТОНА, м ³	МАССА, Т	ГАБАРИТНЫЕ РАЗМЕРЫ, СМ
		2(Г-15,25+0,75)	2(Г-15,25+1,5)	2(Г-11,5+0,75)	2(Г-11,5+1,5)	Г-13,25+С+13,25+2*0,75	Г-13,25+С+13,25+2*1,5	Г-9,5+С+9,5+2*0,75	Г-9,5+С+9,5+2*1,5	Г-11,5+2*0,75	Г-11,5+2*1,5	Г-10+2*0,75	Г-10+2*1,5	Г-8+2*0,75	Г-8+2*1,5	Г-6,5+2*0,75	Г-4,5+2*0,75				
1	Балка Б1500.180.90-Т8IIАIII-1	12	12	8	8	12	12	9	9	4	4	3	3	2	3	2	1	3.503.1-81.5-2-11	8,13	20,3	90 x 236 x 1500
3	Б1500.194.90-Т8IIАIII-1	4	4	4	4	2	2	2	2	2	2	2	2	2	2	2	2	3.503.1-81.5-2-1	8,45	21,1	90 x 222 x 1500
4	УЧАСТОК МОНОЛИТНЫЙ																	3.503.1-81.1-2-2	0,66		
	СРЕДНИЙ УМС 1500.30-ТАIII													4					0,83		
	УМС 1500.37-ТАIII	14	14																0,90		
	УМС 1500.40-ТАIII															3			1,10		
	УМС 1500.49-ТАIII			10	10														1,13		
	УМС 1500.50-ТАIII									5	5						2		1,35		
	УМС 1500.60-ТАIII							10	10			4	4	3					1,40		
	УМС 1500.62-ТАIII					13	13														
6	КОМПЛЕКТ ОПОРНЫХ ЧАСТЕЙ	16	16	12	12	14	14	11	11	6	6	5	5	4	5	4	3	3.503.1-81.4-1-1		0,17	

СПЕЦИФИКАЦИЯ СОСТАВЛЕНА ДЛЯ ПРОЛЕТНЫХ СТРОЕНИЙ С ИСПОЛЬЗОВАНИЕМ БАЛОК МАРОК Б1500.180(194).90-Т8IIАIII.

БАЛКИ МАРОК Б1500.180(194).90-Т8IIАIII, Б1500.180(194).90-Т8IIАII,

Б1500.180(194).90-ТК7АIII и Б1500.180(194).90-ТК7АII ВЗАИМОЗАМЕНЯЕМЫ.

АРМИРОВАНИЕ МОНОЛИТНЫХ УЧАСТКОВ УМС ДОЛЖНО СООТВЕТСТВОВАТЬ АРМИРОВАНИЮ БАЛОК.

И. КОМП. ИВЯНСКИЙ	М. КОМП. ПОСКОКОВ	М. КОМП. ИВЯНСКИЙ	М. КОМП. ПОСКОКОВ	3.503.1-81.1-1-5	БАЛКИ С ШИРИНОЙ ПЛАТЫ 180,194 С И МОНОЛИТНЫЕ УЧАСТКИ ПРОЛЕТНОГО СТРОЕНИЯ L=15 М С НАКЛАДНЫМИ ПРОФИЛЬНЫМИ БАЛКАМИ	СПИЩАК	АРЕСТ	ЛИСТОВ
М. КОМП. ИВЯНСКИЙ	М. КОМП. ПОСКОКОВ	М. КОМП. ИВЯНСКИЙ	М. КОМП. ПОСКОКОВ			Р		1
Г. КОМП. МАРКИН	М. КОМП. ПОСКОКОВ	М. КОМП. ИВЯНСКИЙ	М. КОМП. ПОСКОКОВ			СОЮЗДОРПРОЕКТ		
РЕК. БУС. СТАРОВА	М. КОМП. ПОСКОКОВ	М. КОМП. ИВЯНСКИЙ	М. КОМП. ПОСКОКОВ					
СП. ИНЖ. ЧУПРИНА	М. КОМП. ПОСКОКОВ	М. КОМП. ИВЯНСКИЙ	М. КОМП. ПОСКОКОВ					
И. КОМП. ИВЯНСКИЙ	М. КОМП. ПОСКОКОВ	М. КОМП. ИВЯНСКИЙ	М. КОМП. ПОСКОКОВ					

Формат А3

Поз	НАИМЕНОВАНИЕ ЭЛЕМЕНТОВ	КОЛИЧЕСТВО ЭЛЕМЕНТОВ НА ГАБАРИТ												ОБОЗНАЧЕНИЕ ДОКУМЕНТА	ХАРАКТЕРИСТИКИ ЭЛЕМЕНТА						
		СХЕМА 1				СХЕМА 2				СХЕМА 3					ОБЪЕМ ВЕЩНОСТИ, м ³	МАССА, т	ГАБАРИТНЫЕ РАЗМЕРЫ, см				
		2Г-19.25+0.75	2Г-19.25+1.5	2Г-11.9+0.75	2Г-11.5+1.5	Г19.25+С19.25+2.075	Г19.25+С13.25+С1.5	Г.95+С.95+2.075	Г.95+С.95+2.15	Г11.9+2+0.75	Г11.9+2+1.5	Г-10+2+0.75	Г-10+2+1.5					Г8+2+0.75	Г8+2+1.5	Г-6.9+2+0.75	Г-4.5+2+0.75
1	БЛАНКА Б1800.140.120-ТВIIAIII-1	12	12	8	8	12	12	9	9	4	4	3	3	2	3	2	1	3.503.1-81.5-3-11	10,02	25,1	120 x 196 x 1800
3	Б1800.174.120-ТВIIAIII-1	4	4	4	4	2	2	2	2	2	2	2	2	2	2	2	2	3.503.1-81.5-3-1	10,92	27,3	120 x 202 x 1800
4	УЧАСТОК МОНОЛИТНЫЙ																	3.503.1-81.1-2-2			
	СРЕДНИЙ УМС 1800.70-ТАII													4					1,89		
	УМС 1800.77-ТАII	14	14																2,08		
	УМС 1800.80-ТАII															3			2,16		
	УМС 1800.89-ТАII			10	10														2,40		
	УМС 1800.90-ТАII									5	5						2		2,43		
	УМС 1800.100-ТАII							10	10			4	4	3					2,70		
	УМС 1800.102-ТАII					15	15											2,75			
6	КОМПЛЕКТ ОПОРИХ ЧАСТЕЙ	16	16	12	12	14	14	11	11	6	6	5	5	4	5	4	3	3.503.1-81.4-1-2	0,03	0,31	

СПЕЦИФИКАЦИЯ СОСТАВЛЕНА ДЛЯ ПРОЕКТНЫХ СТРОЕНИЙ С ИСПОЛЬЗОВАНИЕМ БЛАНКОВ МАРКИ Б1800.140(174).120-ТВIIAIII.

БЛАНКИ МАРКИ Б1800.140(174).120-ТВIIAIII, Б1800.140(174).120-ТВIIAII, Б1800.140(174).120-ТК7AIII И Б1800.140(174).120-ТК7AII ВЗАИМОЗАМЕНЯЕМЫ.

АРМИРОВАНИЕ МОНОЛИТНЫХ УЧАСТКОВ УМС ДОЛЖНО СООТВЕТСТВОВАТЬ АРМИРОВАНИЮ БЛАНКОВ.

И.КОМП	ИВЯНСКИЙ	10/10	10/10	3.503.1-81.1-1-6
НАЧ.ОКС	ПОСЛОДОН	10/10	10/10	
ГА.СПЕЦ	ИВЯНСКИЙ	10/10	10/10	БЛАНКИ С ШИРИНОЙ РАССЕЛЫ 198, 174 см
ГМП	МАРКИН	10/10	10/10	В МОНОЛИТНЫХ ЧАСТЯХ ПРИБЛИЖИТЕЛЬНО СПЛОСНЯЯ К-18 МС
РУК.ПРОК	СПАРОВА	10/10	10/10	НАКАЛЫШКИ СИРОПАРЯЩИМИ БЛАНКАМИ
СМ.ИНИ	ЧИРЕНА	10/10	10/10	
ИНЖЕНЕР	РАЙСКИНА	10/10	10/10	

Серия А3

Поз.	НАИМЕНОВАНИЕ ЭЛЕМЕНТОВ	КОЛИЧЕСТВО ЭЛЕМЕНТОВ НА ГАБАРИТ												ОБОЗНАЧЕНИЕ ДОКУМЕНТА	ХАРАКТЕРИСТИКИ ЭЛЕМЕНТА						
		СХЕМА 1				СХЕМА 2				СХЕМА 3					СХЕМА 4				ОБЪЕМ БЕТОНА, м ³	МАССА, Т	ГАБАРИТНЫЕ РАЗМЕРЫ, СМ
		2(Г-15.25+0.75)	2(Г-15.25+1.5)	2(Г-11.5+0.75)	2(Г-11.5+1.5)	Г-11.25+С+13.25+2*0.75	Г-11.25+С+13.25+2*1.5	Г-9.5+С+9.5+2*0.75	Г-9.5+С+9.5+2*1.5	Г-11.5+2*0.75	Г-11.5+2*1.5	Г-10+2*0.75	Г-10+2*1.5		Г-8+2*0.75	Г-8+2*1.5	Г-6.5+2*0.75	Г-4.5+2*0.75			
1	БЛЮКА Б 1800.180.120-ТВ II A III-1	12	12	8	8	12	12	9	9	4	4	3	3	2	3	2	1	3.503.1-81.5-3-11	11,10	27,8	120 × 236 × 1800
5	Б 1800.194.120-ТВ II A III-1	4	4	4	4	2	2	2	2	2	2	2	2	2	2	2	2	3.503.1-81.5-3-1	11,45	28,7	120 × 222 × 1800
4	УЧАСТОК МОНОЛИТНЫЙ																	3.503.1-81.1-2-2			
	СРЕДНИЙ УМС 1800.30-ТА III													4					0,81		
	УМС 1800.37-ТА III	14	14																1,00		
	УМС 1800.49-ТА III														3				1,08		
	УМС 1800.49-ТА III			10	10														1,32		
	УМС 1800.50-ТА III								5	5							2		1,35		
	УМС 1800.60-ТА III							10	10			4	4	3					1,62		
	УМС 1800.62-ТА III					13	13											1,67			
6	КОМПЛЕКТ ОПОРНЫХ ЧАСТЕЙ	16	16	12	12	14	14	11	11	6	6	5	5	4	5	4	3	3.503.1-81.4-1-2	0,03	0,31	

СПЕЦИФИКАЦИЯ СОСТАВЛЕНА ДЛЯ ПРОЛЕТНЫХ СТРОЕНИЙ С
ИСПОЛЬЗОВАНИЕМ БЛОКОВ МАРКИ Б 1800.180.(194).120-ТВ II A III.

БЛОКИ МАРКИ Б 1800.180.(194).120-ТВ II A III, Б 1800.180.(194).120-ТВ II A II,
Б 1800.180.(194).120-ТК 7 A III И Б 1800.180.(194).120-ТК 7 A II ВЗАИМОЗАМЕНЯЕМЫ.

АРМИРОВАНИЕ МОНОЛИТНЫХ УЧАСТКОВ УМС ДОЛЖНО СООТВЕТСТВОВАТЬ
АРМИРОВАНИЮ БЛОКОВ.

И. КОМП.	ИВАНСКИЙ	<i>Иван</i>	15.07.77	3.503.1-81.1-1-7	БЛОКИ С ШИРКОЙ ЦАПЕИ 180, 194 см И МОНОЛИТНЫЕ УЧАСТКИ ИРО ЛЕШНОГО СТРОЕНИЯ I-IV С	СТАДЬЯ	ЛИСТ	ЛИСТОВ
НАЧ. ОИС	ПОСТОВОЙ	<i>Постов</i>	15.07.77			Р		1
В. СПЕЦ.	ИВАНСКИЙ	<i>Иван</i>	15.07.77			СОЮЗДОРПРОЕКТ		
ГЛАВ.	МАРКИН	<i>Маркин</i>	15.07.77					
РОС. ВРС	СПАРОВА	<i>Спарова</i>	17.07.77					
СВ. ДИР.	ЧУПРИНА	<i>Чуприна</i>	17.07.77					
ИНЖЕНЕР	РУДИЦКАЯ	<i>Рудницкая</i>	17.07.77					

Поз.	НАИМЕНОВАНИЕ ЭЛЕМЕНТОВ	КОЛИЧЕСТВО ЭЛЕМЕНТОВ НА ГАБАРИТ														ОБОЗНАЧЕНИЕ ДОКУМЕНТА	ХАРАКТЕРИСТИКИ ЭЛЕМЕНТА					
		СХЕМА 1				СХЕМА 2				СХЕМА 3				СХЕМА 4			ОБЪЕМ БЕТОНА, м³	МАССА, т	ГАБАРИТНЫЕ РАЗМЕРЫ, см			
		2(Г-13,25+0,75)	2(Г-15,25+1,5)	2(Г-11,5+0,75)	2(Г-11,5+1,5)	Г-13,25+С-13,25+2*0,75	Г-13,25+С-13,25+2*1,5	Г-9,5+С-9,5+2*0,75	Г-9,5+С-9,5+2*1,5	Г-11,5+2*0,75	Г-11,5+2*1,5	Г-10+2*0,75	Г-10+2*1,5	Г-8+2*0,75	Г-8+2*1,5					Г-6,5+2*0,75	Г-4,5+2*0,75	
1	БАЛКА Б2100.140.120-ТВ II A III +1	12	12	8	8	12	12	9	9	4	4	3	3	2	3	2	1	3.503.1-81.5-4-11	11,62	29,1	120 x 196 x 2100	
3	Б2100.174.120-ТВ II A III -1	4	4	4	4	2	2	2	2	2	2	2	2	2	2	2	2	3.503.1-81.5-4-1	12,68	31,7	120 x 202 x 2100	
4	УЧАСТОК МОНОЛИТНЫЙ																	3.502.1-81.1-2-2				
	СРЕДНИЙ УМС 2100.70-ТА III														4					2,21		
	УМС 2100.77-ТА III	14	14																	2,43		
	УМС 2100.80-ТА III															3				2,52		
	УМС 2100.89-ТА III			10	10															2,80		
	УМС 2100.90-ТА III								5	5						2			2,84			
	УМС 2100.100-ТА III							10	10			4	4	3						3,15		
	УМС 2100.102-ТА III					13	13												3,21			
6	КОМПЛЕКТ ОПОРНЫХ ЧАСТЕЙ	16	16	12	12	14	14	11	11	6	6	5	5	4	5	4	3	3.503.1-81.4-1-2	0,03	0,31		

СПЕЦИФИКАЦИЯ СОСТАВЛЕНА ДЛЯ ПРОЛЕТНЫХ СТРОЕНИЙ С ИСПОЛЬЗОВАНИЕМ БАЛОК МАРОК Б2100.140(174).120-ТВ II A III.

БАЛКИ МАРОК Б2100.140(174).120-ТВ II A III, Б2100.140(174).120-ТВ II A II, Б2100.140(174).120-ТК7А III и Б2100.140(174).120-ТК7А II ВЗАИМОЗАМЕНЯЕМЫ.

АРМИРОВАНИЕ МОНОЛИТНЫХ УЧАСТКОВ УМС ДОЛЖНО СООТВЕТСТВОВАТЬ АРМИРОВАНИЮ БАЛОК.

И. КОМП. Р. ИВЯНСКИЙ				И. КОМП. Р.	3.503.1-81.1-1-8			
НАЧ. ВИС. ПОСТОВОЙ				НАЧ. ВИС.				
ГЛА. СПЕЦ. ИВЯНСКИЙ				ГЛА. СПЕЦ.				
ГИП. МАРКИН				ГИП.				
РУК. ВРЧ. СТАРОВА				РУК. ВРЧ.				
СВ. ВЧМ. ЧУПРИНА				СВ. ВЧМ.				
ИНЖЕНЕР РУДНИЦКАЯ				ИНЖЕНЕР				
БАЛКИ СТРОИТЕЛЬНОЙ ПАНДИ 140, 174 см и МОНОЛИТНЫЕ УЧАСТКИ ПРОЛЕТНОГО СТРОЕНИЯ I-21м с НАКАЛАМИ ИЛИ ПРОДУРАНЫМИ БАЛКАМИ						СТАЛИЯ	ЛИСТ	ЛИСТОВ
						Р		1
						СОЮЗДОПРОЕКТИ		

Поз.	НАИМЕНОВАНИЕ ЭЛЕМЕНТОВ	КОЛИЧЕСТВО ЭЛЕМЕНТОВ НА ГАБАРИТ														ОБОЗНАЧЕНИЕ ДОКУМЕНТА	ХАРАКТЕРИСТИКИ ЭЛЕМЕНТА				
		СХЕМА 1				СХЕМА 2				СХЕМА 3				СХЕМА 4			ОБЪЕМ БЕТОНА, м ³	МАССА, Т	ГАБАРИТНЫЕ РАЗМЕРЫ, см		
		2(Г-11,5)	2(Г-15,25+15)	2(Г-11,5+0,75)	2(Г-11,5+1,5)	Г-13,25+С-13,75+2*0,75	Г-13,25+С-13,25+2*1,5	Г-9,5+С-9,5+2*0,75	Г-9,5+С-9,5+2*1,5	Г-11,5+2*0,75	Г-11,5+2*1,5	Г-10+2*0,75	Г-10+2*1,5	Г-8+2*0,75	Г-8+2*1,5					Г-6,5+2*0,75	Г-4,5+2*0,75
1	Балка Б 2100.180.120-ТВ II A III-1	12	12	8	8	12	12	9	9	4	4	3	3	2	3	2	1	3.503.1-81.5-4-11	12,89	32,3	120 × 236 × 2100
3	Б 2100.194.120-ТВ II A III-1	4	4	4	4	2	2	2	2	2	2	2	2	2	2	2	2	3.503.1-81.5-4-1	13,32	33,3	120 × 222 × 2100
4	Участок монолитный																	3.503.1-81.1-2-2			
	Средний УМС 2100.30-ТА III													4					0,95		
	УМС 2100.37-ТА III	14	14																1,17		
	УМС 2100.40-ТА III														3				1,26		
	УМС 2100.49-ТА III			10	10														1,54		
	УМС 2100.50-ТА III									5	5					2			1,58		
	УМС 2100.60-ТА III							10	10			4	4	3					1,89		
	УМС 2100.62-ТА III					13	13											1,95			
6	Комплект опорных частей	16	16	12	12	14	14	11	11	6	6	5	5	4	5	4	3	3.503.1-81.4-1-2	0,03	0,31	

Спецификация составлена для проектных строений с использованием балок марок Б 2100.180(194).120-ТВ II A III, Балки марок Б 2100.180(194).120-ТВ II A III, Б 2100.180(194).120-ТВ II A II, Б 2100.180(194).120-ТК 7 A III и Б 2100.180(194).120-ТК 7 A II взаимозаменяемы. Армирование монолитных участков УМС должно соответствовать армированию балок

И. контр.	Иванский	<i>Иванский</i>	15.03.82	3.503.1-81.1-1-9
И. нач. ОИС	Постовой	<i>Постовой</i>	15.03.82	
И. гл. спец.	Иванский	<i>Иванский</i>	15.03.82	Балки с шириной плиты 180, 194 см и монолитные участки проделного строения L=21м с
И. ГИП	Маркин	<i>Маркин</i>	15.03.82	
И. Рук. БИП	Старова	<i>Старова</i>	15.03.82	
И. Ст. инж.	Чуприна	<i>Чуприна</i>	15.03.82	
И. Сл. инж.				Сл. инж. / И. инж. / Л. инж. / П. инж. / Т. инж. / У. инж. / Ф. инж. / Х. инж. / Ц. инж. / Ч. инж. / Ш. инж. / Щ. инж. / Ъ. инж. / Ы. инж. / Ь. инж. / Э. инж. / Ю. инж. / Я. инж.

Пор.	НАИМЕНОВАНИЕ ЭЛЕМЕНТОВ	КОЛИЧЕСТВО ЭЛЕМЕНТОВ НА ГАБАРИТ														ОБОЗНАЧЕНИЕ ДОКУМЕНТА	ХАРАКТЕРИСТИКИ ЭЛЕМЕНТА				
		СХЕМА 1				СХЕМА 2				СХЕМА 3				СХЕМА 4			ОБЪЕМ БЕТОНА, м³	МАССА, Т	ГАБАРИТНЫЕ РАЗМЕРЫ, СМ		
		2(Г-15,25+0,75)	2(Г-15,25+1,5)	2(Г-11,5+0,75)	2(Г-11,5+1,5)	Г-15,25+С-19,25+2*0,75	Г-15,25+С-19,25+2*1,5	Г-9,5+С-9,5+2*0,75	Г-9,5+С-9,5+2*1,5	Г-11,5+2*0,75	Г-11,5+2*1,5	Г-10+2*0,75	Г-10+2*1,5	Г-8+2*0,75	Г-8+2*1,5					Г-6,5+2*0,75	Г-4,5+2*0,75
1	Балка Б2400.140.120-Т8 II A III -1	12	12	8	8	12	12	9	9	4	4	3	3	2	3	2	1	3.503.1-81.5-5-10	13,36	33,4	120 × 196 × 2400
3	Б2400.174.120-Т8 II A III -1	4	4	4	4	2	2	2	2	2	2	2	2	2	2	2	2	3.503.1-81.5-5-1	14,53	36,4	120 × 202 × 2400
4	Участок монолитный																	3.503.1-81.1-2-2			
	Средний УМС 2400.70-ТА III													4					2,52		
	УМС 2400.77-ТА III	14	14																2,77		
	УМС 2400.80-ТА III															3			2,88		
	УМС 2400.89-ТА III			10	10														3,20		
	УМС 2400.90-ТА III									5	5						2		3,24		
	УМС 2400.101-ТА III							10	10			4	4	3					3,60		
	УМС 2400.102-ТА III					13	13											3,67			
6	Комплект опорных частей	16	16	12	12	14	14	11	11	6	6	5	5	4	5	4	3	3.503.1-81.4-1-2	0,03	0,33	

Спецификация составлена для проектных строений с использованием балок марок Б 2400.140 (174).120-Т8 II A III. Балки марок Б 2400.140 (174).120-Т8 II A III, Б 2400.140 (174).120-Т8 II A II, Б 2400.140 (174).120-ТК7А III и Б 2400.140 (174).120-ТК7А II взаимозаменяемы. Армирование монолитных участков УМС должно соответствовать армированию балок.

УКОНТРОЛ	ИВАНСКИЙ	Иван	1988	3.503.1-81.1-1-10	Балки с шириной проема 140.174 см и монолитные участки проектного строения Л-24 а с накладными прочуванными балками	Страница	Лист	Листов
НАЧ ОИС	ПОСТОВОЙ	Иван	1988			Р		1
ГА СПЕЦ	ИВАНСКИЙ	Иван	1988			СОЮЗДОРПРОЕКТ		
ГИП	МАРКИН	Иван	1988					
РУК.ПРОС	СТАГОВА	Иван	1988					
СП.ИНЖ	ЧУПРИНА	Иван	1988					
ИНЖЕНЕР	РУДНИЦКАЯ	Иван	1988					

Поз.	НАИМЕНОВАНИЕ ЭЛЕМЕНТОВ	КОЛИЧЕСТВО ЭЛЕМЕНТОВ НА ГАБАРИТ												ОБОЗНАЧЕНИЕ ДОКУМЕНТА	ХАРАКТЕРИСТИКИ ЭЛЕМЕНТА							
		СХЕМА 1				СХЕМА 2				СХЕМА 3					СХЕМА 4				ОБЪЕМ БЕТОНА, м ³	МАССА, Т	ГАБАРИТНЫЕ РАЗМЕРЫ, СМ	
		2(Г-15.25+0.75)	2(Г-15.25+15)	2(Г-11.5+0.75)	2(Г-11.5+15)	Г-15.25+С+15.25+2*0.75	Г-15.25+С+15.25+2*15	Г-9.5+С+9.5+2*0.75	Г-9.5+С+9.5+2*15	Г-11.5+2*0.75	Г-11.5+2*15	Г-10+2*0.75	Г-10+2*15		Г-8+2*0.75	Г-8+2*15	Г-6.5+2*0.75	Г-4.5+2*0.75				
1	Балка Б2400.180.120-ТВIIAIII-1	12	12	8	8	12	12	9	9	4	4	3	3	2	3	2	1	3.503.1-81.5-5-10	14,80	37,0	120 x 236 x 2400	
3	Б2400.194.120-ТВIIAIII-1	4	4	4	4	2	2	2	2	2	2	2	2	2	2	2	2	3.503.1-81.5-5-1	15,30	38,2	120 x 222 x 2400	
4	УЧАСТОК МОНОЛИТНЫЙ																	3.503.1-81.1-2-2				
	СРЕДНИЙ УМС 2400.30-ТАIII																			1,08		
	УМС 2400.37-ТАIII	14	14																	1,33		
	УМС 2400.40-ТАIII																			1,44		
	УМС 2400.49-ТАIII			10	10															1,76		
	УМС 2400.50-ТАIII								5	5									1,80			
	УМС 2400.60-ТАIII							10	10		4	4	3						2,16			
	УМС 2400.62-ТАIII					13	13												2,23			
6	КОМПЛЕКТ ОПОРНЫХ ЧАСТЕЙ	16	16	12	12	14	14	11	11	6	6	5	5	4	5	4	3	3.503.1-81.4-1-2	0,03	0,33		

СПЕЦИФИКАЦИЯ СОСТАВЛЕНА ДЛЯ ПРОЛЕТНЫХ СТРОЕНИЙ С ИСПОЛЬЗОВАНИЕМ БАЛОК МАРОК Б 2400.180(194).120-ТВIIAIII БАЛКИ МАРОК Б 2400.180(194).120-ТВIIAIII, Б 2400.180(194).120-ТВIIAII, Б 2400.180(194).120-ТК7AIII И Б 2400.180(194).120-ТК7AII ВЗАИМОЗАМЕНЯЕМЫ. АРМИРОВАНИЕ МОНОЛИТНЫХ УЧАСТКОВ УМС ДОЛЖНО СООТВЕТСТВОВАТЬ АРМИРОВАНИЮ БАЛОК.

И. КОМП.	ИВЯНСКИЙ	Сема	15.03.88	3.503.1-81.1-1-11
И. АЧ. ДИС.	ПОСТОВОЙ	Иль	15.03.88	
Г. А. СПЕЦ.	ИВЯНСКИЙ	Сема	15.03.88	БАЛКИ С ШИРИНОЙ ПАНТИ 180, 194 СМ И МОНОЛИТНЫЕ УЧАСТКИ ПРОЛЕТНОГО СТРОЕНИЯ L=24 М С НАКАЛДНИКИ ПРОУЧАРНИКИ БЛОКАМИ
ТИП	МАРКИН	Иль	17.03.88	
РУК. ВРС.	СТАРОВА	Иль	17.03.88	
СП. ДИЯ.	ЧУПРИНА	Иль	17.03.88	
ИНЖЕНЕР	РЗАНЦКАЯ	Иль	17.03.88	СОЮЗДОРПРОЕКТ

Формат А3

Поз.	НАИМЕНОВАНИЕ ЭЛЕМЕНТОВ	КОЛИЧЕСТВО ЭЛЕМЕНТОВ НА ГАБАРИТ												ОБОЗНАЧЕНИЕ ДОКУМЕНТА	ХАРАКТЕРИСТИКИ ЭЛЕМЕНТА							
		СХЕМА 1				СХЕМА 2				СХЕМА 3					СХЕМА 4	ОБЪЕМ БЕТОНА, м ³	МАССА, Т	ГАБАРИТНЫЕ РАЗМЕРЫ, СМ				
		2(Г-15,25+0,75)	2(Г-15,25+1,5)	2(Г-11,5+0,75)	2(Г-11,5+1,5)	Г-13,25+С+13,25+2*0,75	Г-13,25+С+13,25+2*1,5	Г-9,5+С+9,5+2*0,75	Г-9,5+С+9,5+2*1,5	Г-11,5+2*0,75	Г-11,5+2*1,5	Г-10+2*0,75	Г-10+2*1,5		Г-8+2*0,75				Г-8+2*1,5	Г-6,5+2*0,75	Г-4,5+2*0,75	
1	Балка Б3300.180.150-ТВIIAIII-1	12	12	8	8	12	12	9	9	4	4	3	3	2	3	2	1	3.503.1-81.5-6-11	22,59	56,5	150 x 236 x 3300	
3	Б3300.194.150-ТВIIAIII-1	4	4	4	4	2	2	2	2	2	2	2	2	2	2	2	2	3.503.1-81.5-6-1	23,28	58,2	150 x 222 x 3300	
4	УЧАСТОК МОНОЛИТНЫЙ																	3.503.1-81.1-2-1				
	СРЕДНИЙ УМС 3300.30-ТАIII														4					1,49		
	УМС 3300.37-ТАIII	14	14																	1,83		
	УМС 3300.40-ТАIII																3			1,98		
	УМС 3300.49-ТАIII			10	10															2,43		
	УМС 3300.50-ТАIII									5	5									2,48		
	УМС 3300.60-ТАIII							10	10			4	4	3						2,97		
	УМС 3300.62-ТАIII					13	13													3,07		
6	Комплект опорных частей	16	16	12	12	14	14	11	11	6	6	5	5	4	5	4	3	3.503.1-81.4-1-2	0,03	0,33		

СЕРТИФИКАЦИЯ СОСТАВЛЕНА ДЛЯ ПРОЕКТНЫХ СПРОСОВ С ИСПОЛЬЗОВАНИЕМ БАЛОК МАРОК Б3300.180(194).150-ТВIIAIII.

БАЛКИ МАРОК Б3300.180(194).150-ТВIIAIII Б3300.180(194).150-ТВIIAK ВЗАИМОЗАМЕНЯЕМЫ.

АРМИРОВАНИЕ МОНОЛИТНЫХ УЧАСТКОВ УМС ДОЛЖНО СООТВЕТСТВОВАТЬ АРМИРОВАНИЮ БАЛОК.

И. КОМП.	ИВЯНСКИЙ	15.03.77	3.503.1-81.1-1-12
НАЧ. БУС.	ПОСТОВОЙ	15.03.77	
И. СПЕЦ.	ИВЯНСКИЙ	15.03.77	
ГЛАВ.	МАРКИН	15.03.77	
РАС. БУХ.	СТАРОВА	15.03.77	
СВ. ДИР.	ЧУПРИНА	12.03.77	
ДИРЕКТОР	РУДИНСКАЯ	17.02.77	

БАЛКИ ВЫСОТОЙ 150 СМ И МОНОЛИТНЫЕ УЧАСТКИ ПРО-ЛЕВНОГО СТРОЕНИЯ L*330 С НАКАЛАННЫМИ ПРОТЯЖИМАМИ БАЛОКАМИ

СТАДИЯ	ЛИСТ	ЛИСТОВ
Р		1

СОЮЗДОРПРОЕКТ

Поз.	НАИМЕНОВАНИЕ ЭЛЕМЕНТОВ	КОЛИЧЕСТВО ЭЛЕМЕНТОВ НА ГАРТУРЫ														ОБОЗНАЧЕНИЕ ДОКУМЕНТА	ХАРАКТЕРИСТИКИ ЭЛЕМЕНТА				
		СХЕМА 1				СХЕМА 2				СХЕМА 3				СХЕМА 4			ОБЪЕМ БЕТОНА, м ³	МАССА, Т	ГАБАРИТНЫЕ РАЗМЕРЫ, СМ		
		2(Г-15,25+0,75)	2(Г-15,25+1,5)	2(Г-11,5+0,75)	2(Г-11,5+1,5)	Г-12,25+С+13,25+2*0,75	Г-13,25+С+13,25+2*1,5	Г-9,5+С+9,5+2*0,75	Г-9,5+С+9,5+2*1,5	Г-11,5+2*0,75	Г-11,5+2*1,5	Г-10+2*0,75	Г-10+2*1,5	Г-8+2*0,75	Г-8+2*1,5					Г-6,5+2*0,75	Г-4,5+2*0,75
1	Блака Б 3300.180.170-ТВ II A III-1	12	12	8	8	12	12	9	9	4	4	3	3	2	5	2	1	3.503.1-81.5-6-11	23,78	59,5	170 x 236 x 3300
3	Б 3300.184.170-ТВ II A III-1	4	4	4	4	2	2	2	2	2	2	2	2	2	2	2	2	3.503.1-81.5-6-1	24,48	61,2	170 x 222 x 3300
4	УЧАСТОК МОНОЛИТНЫЙ																	3.503.1-81.1-2-2			
	СРЕДНИЙ УМС 3300.30-ТА III														4				1,49		
	УМС 3300.37-ТА III	14	14																1,83		
	УМС 3300.40-ТА III															3			1,98		
	УМС 3300.48-ТА III			10	10														2,43		
	УМС 3300.53-ТА III									5	5						2		2,48		
	УМС 3300.60-ТА III							10	10			4	4	3					2,97		
	УМС 3300.62-ТА III					13	13											3,07			
6	КОМПЛЕКТ ОТВЕРТНЫХ ЧАСТЕЙ	15	16	12	12	14	14	11	11	6	6	5	5	4	5	4	3	3.503.1-81.4-1-2	0,03	0,33	

СПЕЦИФИКАЦИЯ СОСТАВЛЕНА ДЛЯ ПРОЛЕТНЫХ СТРОЕНИЙ С ИСПОЛЗОВАНИЕМ БЛОКОВ МАРОК Б 3300.180(194).170-ТВ II A III. БЛОКИ МАРОК Б 3300.180(194).170-ТВ II A III Б 3300.180(194).170-ТВ II A II ВЗАИМОЗАМЕНЯЕМЫ.

АРМИРОВАНИЕ МОНОЛИТНЫХ УЧАСТКОВ УМС ДОЛЖНО СООТВЕТСТВОВАТЬ АРМИРОВАНИЮ БЛОКОВ

И. КОМП. ИВАНСКИЙ	М. КОМП. КОСЛОВ	М. КОМП. КОСЛОВ	М. КОМП. КОСЛОВ	3.503.1-81.1-1-13
ГЛ. СПЕЦ. ИВАНСКИЙ	М. КОМП. КОСЛОВ	М. КОМП. КОСЛОВ	М. КОМП. КОСЛОВ	БЛОКИ ВЫСОТОЙ 170 СМ И МОНОЛИТНЫЕ УЧАСТКИ ПРОЛЕТНОГО СТРОЕНИЯ L=33М С НАКАДНИКАМИ ПРОФИЛИРОВАННЫМИ
Г. П. МАРКИН	С. П. СТАРОВА	М. КОМП. КОСЛОВ	М. КОМП. КОСЛОВ	СОЮЗДОРПРОЕКТИ
С. П. ЧУПРИНА	М. КОМП. КОСЛОВ	М. КОМП. КОСЛОВ	М. КОМП. КОСЛОВ	
ИНЖЕНЕР РОДИОНОВА	М. КОМП. КОСЛОВ	М. КОМП. КОСЛОВ	М. КОМП. КОСЛОВ	

Поз.	НАИМЕНОВАНИЕ ЭЛЕМЕНТОВ	КОЛИЧЕСТВО ЭЛЕМЕНТОВ НА ГАБАРИТ												ОБОЗНАЧЕНИЕ ДОКУМЕНТА	ХАРАКТЕРИСТИКИ ЭЛЕМЕНТА				
		СХЕМА 1				СХЕМА 2				СХЕМА 3		СХЕМА 4			ОБЪЕМ, м ³	МАССА, кг	ГАБАРИТНЫЕ РАЗМЕРЫ, см		
		2(Г-15.25+0.75)	2(Г-15.25+1.5)	2(Г-11.5+0.75)	2(Г-11.5+1.5)	Г13.25*С+13.25*2*0.75	Г13.25*С+13.25*2*1.5	Г9.5*С+9.5*2*0.75	Г9.5*С+9.5*2*1.5	Г11.5+2*0.75	Г11.5+2*1.5	Г10+2*0.75	Г10+2*1.5					Г-8+2*0.75	Г-8+2*1.5
7	БЛОКИ ПРОУШЕРНЫЕ Т75.35-ТАII -1												6	6	6	3.503.1-81.2-1-2	0,68	1700	43 × 177 × 299
	Т75.60-ТАII -1	6		6		6		6		6						3.503.1-81.2-1-3	0,78	2000	68 × 177 × 299
	Т150.35-ТАII -1													6		3.503.1-81.2-1-5	0,80	2100	43 × 257 × 299
	Т150.60-ТАII -1	6		6		6		6		6						3.503.1-81.2-1-6	0,97	2500	68 × 257 × 299
8	Т75.35-ТАII -2												2	2	2	3.503.1-81.2-1-2	0,67	1700	43 × 177 × 299
	Т75.60-ТАII -2	2		2		2		2		2						3.503.1-81.2-1-3	0,77	2000	68 × 177 × 299
	Т150.35-ТАII -2													2		3.503.1-81.2-1-5	0,79	2100	43 × 257 × 299
	Т150.60-ТАII -2	2		2		2		2		2						3.503.1-81.2-1-6	0,96	2500	68 × 257 × 299
9	Т75.35-ТАII -3												2	2	2	3.503.1-81.2-1-2	0,67	1700	43 × 177 × 299
	Т75.60-ТАII -3	2		2		2		2		2						3.503.1-81.2-1-3	0,77	2000	68 × 177 × 299
	Т150.35-ТАII -3													2		3.503.1-81.2-1-5	0,79	2100	43 × 257 × 299
	Т150.60-ТАII -3	2		2		2		2		2						3.503.1-81.2-1-6	0,96	2500	68 × 257 × 299

Спецификация составлена для мостового полотна с использованием блоков с арматурой класса А-I. Блоки с арматурой класса А-III и А-II взаимозаменяемы.

И. КОМП.	ИВЯНСКИЙ	<i>Савин</i>	15.03.55	3.503.1-81.1-1-15	МОСТОВОЕ ПОЛОТНО С НАКЛАДНЫМИ ПРОУШЕРНЫМИ БЛОКАМИ ДЛЯ ПРОЛЕТНОГО СТРОЕНИЯ L=15м	СЛ. ДИЗ.	АУСТ	АУСТОВ
ИМ. ДИС.	ПОСТОВОЙ	<i>Постовой</i>	15.03.55			Р	1	2
ГЛ. СПЕЦ.	ИВЯНСКИЙ	<i>Савин</i>	15.03.55			СОЮЗДОРПРОЕКТ		
ГМП	ШАРКИН	<i>Шаркин</i>	15.03.55					
РУК. ВРХ.	СЛАВОВА	<i>Славова</i>	15.03.55					
СП. ДИЗ.	ЧУПРИНА	<i>Чуприна</i>	15.03.55					
ИНЖЕНЕР	РУДИЦКАЯ	<i>Рудницкая</i>	15.03.55					

№ п.п.	НАИМЕНОВАНИЕ ЗАЕМНОВ	КОЛИЧЕСТВО ЗАЕМНОВ НА ГАБРИТ														ОБОЗНАЧЕНИЕ ДОКУМЕНТА ИЛИ ГОСТА	ХАРАКТЕРИСТИКИ ЗАЕМНОГО			
		СХЕМА 1				СХЕМА 2				СХЕМА 3				СХЕМА 4			ОБЪЕМ БЕТОНА, М ³	МАССА, КГ	ГАБАРИТНЫЕ РАЗМЕРЫ, СМ	
		2(Г-15,25+0,75)	2(Г-15,25+1,5)	2(Г-11,5+0,75)	2(Г-11,5+1,5)	Г-13,25+С-13,25+2*0,75	Г-13,25+С-13,25+2*1,5	Г-9,5+С+9,5+2*0,75	Г-9,5+С+9,5+2*1,5	Г-11,5+2*0,75	Г-11,5+2*1,5	Г-10+2*0,75	Г-10+2*1,5	Г-8+2*0,75	Г-8+2*1,5					Г-6,5+2*0,75
10	БАК РАЗДЕЛИТЕЛЬНОЙ ПОЛОСЫ РР 60-ТАП-1					3	3	3	3								3.503.1-81.2-1-9	0,82	2100	69 × 206 × 299
11	РР 60-ТАП-2					2	2	2	2								3.503.1-81.2-1-10	0,71	1800	69 × 206 × 259
12	БАК ОГРАЖДАЮЩИЙ ОБ 60-ТАП-1	6	6	6	6												3.503.1-81.2-1-12	0,72	1800	68 × 153 × 299
13	ОБ 60-ТАП-2	2	2	2	2											0,71		1800		
14	ОБ 60-ТАП-3	2	2	2	2											0,71		1800		
15	БАК ПЕРВАНОВОГО ОГРАЖДЕНИЯ ПО	10	10	10	10	10	10	10	10	10	10	10	10	10	10	10	3.503.1-81.3-1-1	108		8 × 107 × 298
25	УСТРОЙСТВО СВЕТОВВОЗВРАЩАЮЩЕЕ ЧСЗ	20	20	20	20	10	10	10	10	10	10	10					3.503.1-81.3-1-13	0,7		8 × 9 × 10
26	УСЗ					5	5	5	5								3.503.1-81.3-1-14	0,5		6,4 × 8 × 10
29	УГЛОК L 100 × 63 × 7, ℓ	2	2	2	2	2	2	2	2	2	2	2	2	2	2	2	3.503.1-81.1-1-1 А6		max 10,4	от 63 × 10 × 19 до 63 × 10 × 119
31	ИЗДЕЛИЕ СОЕДИНИТЕЛЬНОЕ МС-2	20	20	20	20	20	20	20	20	20	20	20	20	20	20	20	3.503.1-81.1-1-1 А10		max 1,1	∅12 АП, ℓ от 37 до 117
32	ИЗДЕЛИЕ ЗАКЛАДНОЕ МН-ТАП4	12	12	12	12	12	12	12	12	12	12	12	12	12	12	12	3.503.1-81.1-2-6		2,5	2,4 × 22 × 40
34	ТРСЕ А 4 × 50 × 70, ℓ = 200 мм	10	10	10	10	10	10	10	10	10	10	10	10	10	10	10	ГОСТ 2645-68*		1,4	ℓ = 20

3.503.1-81.1-1-15

АНСИ

2

Серия А3

1318/2

46

Поз	НАИМЕНОВАНИЕ ЭЛЕМЕНТОВ	КОЛИЧЕСТВО ЭЛЕМЕНТОВ НА ГАБАРИТ												ОБОЗНАЧЕНИЕ ДОКУМЕНТА	ХАРАКТЕРИСТИКИ ЭЛЕМЕНТА						
		СХЕМА 1				СХЕМА 2				СХЕМА 3					ОБЪЕМ БЕТОНА, м ³	МАССА, кг	ГАБАРИТНЫЕ РАЗМЕРЫ, см				
		2(Г-19,25+0,75)	2(Г-19,25+1,5)	2(Г-11,5+0,75)	2(Г-11,5+1,5)	Г-13,25+С+13,25+2*0,75	Г-13,25+С+13,25+2*1,5	Г-9,5+С+9,5+2*0,75	Г-9,5+С+9,5+2*1,5	Г-11,5+2*0,75	Г-11,5+2*1,5	Г-10+2*0,75	Г-10+2*1,5					Г-8+2*0,75	Г-8+2*1,5	Г-6,5+2*0,75	Г-4,5+2*0,75
7	БЛОКИ ПРОПУШНЫЕ Т75,35-ТА II -1													8		8	8	3.503.1-81.2-1-2	0,68	1700	43 × 177 × 299
	Т75,60-ТА II -1	8		8		8		8		8		8						3.503.1-81.2-1-3	0,78	2000	68 × 177 × 299
	Т150,35-ТА II -1														8			3.503.1-81.2-1-5	0,60	2100	43 × 257 × 299
	Т150,60-ТА II -1		8		8		8		8		8		8					3.503.1-81.2-1-6	0,97	2500	68 × 257 × 299
8	Т75,35-ТА II -2													2		2	2	3.503.1-81.2-1-2	0,67	1700	43 × 177 × 299
	Т75,60-ТА II -2	2		2		2		2		2		2						3.503.1-81.2-1-3	0,77	2000	68 × 177 × 299
	Т150,35-ТА II -2														2			3.503.1-81.2-1-5	0,79	2100	43 × 257 × 299
	Т150,60-ТА II -2		2		2		2		2		2		2					3.503.1-81.2-1-6	0,96	2500	68 × 257 × 299
9	Т75,35-ТА II -3													2		2	2	3.503.1-81.2-1-2	0,67	1700	43 × 177 × 299
	Т75,60-ТА II -3		2		2		2		2		2		2					3.503.1-81.2-1-3	0,77	2000	68 × 177 × 299
	Т150,35-ТА II -3														2			3.503.1-81.2-1-5	0,79	2100	43 × 257 × 299
	Т150,60-ТА II -3		2		2		2		2		2		2					3.503.1-81.2-1-6	0,96	2500	68 × 257 × 299

Спецификация составлена для мостового полотна с использованием блоков с арматурой класса А-II. Блоки с арматурой класса А-III и А-II взаимозаменяемы.

И. КОМП.	ИВЯНСКИЙ	М.С.	М.С.	3.503.1-81.1-1-16
ИМ. ВИС.	ПОСТОВОЙ	И.С.	И.С.	
ГЛА. СПЕЦ.	ИВЯНСКИЙ	М.С.	М.С.	МОСТОВОЕ ПОЛОТНО С НАКЛАДНЫМИ ПРОПУШНЫМИ
ТИП	МАРКИ	М.С.	М.С.	
РАК. БРОС.	СЕРГОВА	И.С.	И.С.	БЛОКАМИ ДЛЯ ПРОЕКТИРОВОГО СТРОЕНИЯ L=18м
Ст. инж.	ЧУПРИНА	М.С.	М.С.	
ИНЖЕНЕР	РАДНИЦКАЯ	М.С.	М.С.	СОЗДАТЕЛЬ

Код	Наименование элементов	Количество элементов на габарит														Обозначение документа или ГОСТ	Характеристики элемента				
		Схема 1				Схема 2				Схема 3				Схема 4			Объем бетона, м ³	Масса, кг	Габаритные размеры, см		
		2 (Г-15,25×0,75)	2 (Г-15,25×1,5)	2 (Г-11,5 × 0,75)	2 (Г-11,5 × 1,5)	Г-15,25×0,75×2×0,75	Г-15,25×0,75×2×1,5	Г-9,5×0,95×2×0,75	Г-9,5×0,95×2×1,5	Г-11,5×2×0,75	Г-11,5×2×1,5	Г-10×2×0,75	Г-10×2×1,5	Г-8×2×0,75	Г-8×2×1,5					Г-6,5×2×0,75	Г-4,5×2×0,75
10	БЛОК РАЗДЕЛИТЕЛЬНЫЙ																				
	ПОЛОСЫ РП 60 - ТАШ - 1					4	4	4	4									3.503.1-81.2-1-9	0,82	2100	69 × 206 × 299
11	РП 60 - ТАШ - 2					2	2	2	2									3.503.1-81.2-1-10	0,71	1800	69 × 206 × 259
12	БЛОК ОГРАЖДАЮЩИЙ ОБ 60-ТАШ-1	8	8	8	3														0,72	1800	68 × 153 × 299
13	ОБ 60-ТАШ-2	2	2	2	2													3.503.1-81.2-1-12	0,71	1800	
14	ОБ 60-ТАШ-3	2	2	2	2														0,71	1800	
15	БЛОК ПЕРИМЕТРА ОГРАЖДЕНИЯ ПО	12	12	12	12	12	12	12	12	12	12	12	12	12	12	12	12	3.503.1-81.3-1-1		108	8 × 107 × 298
25	УСТРОЙСТВО СВЕТОСВЕРЖДАЮЩЕЕ УС-2	24	24	24	24	12	12	12	12	12	12	12						3.503.1-81.3-1-13		0,7	8 × 9 × 10
26	УС-3					6	6	6	6									3.503.1-81.3-1-14		0,5	6,4 × 8 × 10
29	УГОЛОК L 100 × 63 × 7, В	2	2	2	2	2	2	2	2	2	2	2	2	2	2	2	2	3.503.1-81.1-1-1,6		max 10,4	от 6,3×10×19 до 6,3×10×19
31	ИЗДЕЛИЕ СОЕДИНИТЕЛЬНОЕ МС-2	24	24	24	24	24	24	24	24	24	24	24	24	24	24	24	24	3.503.1-81.1-1-1,10		max 1,1	Ø12АШ, 60Т87 до 117
32	ИЗДЕЛИЕ ЗАКЛАДНОЕ МН-ТАШ-4	14	14	14	14	14	14	14	14	14	14	14	14	14	14	14	14	3.503.1-81.1-2-6		2,5	2,4 × 22 × 40
34	ТРУБА 4 × 50 × 70, В = 200 мм	12	12	12	12	12	12	12	12	12	12	12	12	12	12	12	12	ГОСТ 1645-68*		1,4	В = 20

3.503.1-81.1-1-16

№	НАИМЕНОВАНИЕ ЭЛЕМЕНТОВ	КОЛИЧЕСТВО ЭЛЕМЕНТОВ НА ГАБАРИТ												ОБОЗНАЧЕНИЕ ДОКУМЕНТА	ХАРАКТЕРИСТИКИ ЭЛЕМЕНТА					
		СХЕМА 1				СХЕМА 2				СХЕМА 3		СХЕМА 4			ОБЪЕМ, м ³	МАССА, кг	ГАБАРИТНЫЕ РАЗМЕРЫ, см			
		2(Г-15,25+0,75)	2(Г-15,25+1,5)	2(Г-11,5+0,75)	2(Г-11,5+1,5)	Г-13,25+С+13,25+2*0,75	Г-13,25+С+13,25+2*1,5	Г-9,5+С+9,5+2*0,75	Г-9,5+С+9,5+2*1,5	Г-11,5+2*0,75	Г-11,5+2*1,5	Г-10+2*0,75	Г-10+2*1,5					Г-8+2*0,75	Г-8+2*1,5	Г-6,5+2*0,75
7	БЛОКИ ПРОЕКТАРНЫЕ Т7535-Т ^{II} -1												10		10	10	3.503.1-81.2-1-2	0,68	1700	43 × 177 × 299
	Т75.60-ТА ^{II} -1	10		10		10		10		10							3.503.1-81.2-1-3	0,78	2000	68 × 177 × 299
	Т150.35-ТА ^{II} -1													10			3.503.1-81.2-1-5	0,80	2400	43 × 257 × 299
	Т150.60-ТА ^{II} -1		10		10		10		10		10						3.503.1-81.2-1-6	0,97	2500	68 × 257 × 299
8	Т75.35-ТА ^{II} -2												2		2	2	3.503.1-81.2-1-2	0,67	1700	43 × 177 × 299
	Т75.60-ТА ^{II} -2	2		2		2		2		2							3.503.1-81.2-1-3	0,77	2000	68 × 177 × 299
	Т150.35-ТА ^{II} -2													2			3.503.1-81.2-1-5	0,79	2400	43 × 257 × 299
	Т150.60-ТА ^{II} -2		2		2		2		2		2						3.503.1-81.2-1-6	0,96	2500	68 × 257 × 299
9	Т75.35-ТА ^{II} -3												2		2	2	3.503.1-81.2-1-2	0,67	1700	43 × 177 × 299
	Т75.60-ТА ^{II} -3	2		2		2		2		2							3.503.1-81.2-1-3	0,77	2000	68 × 177 × 299
	Т150.35-ТА ^{II} -3													2			3.503.1-81.2-1-5	0,79	2400	43 × 257 × 299
	Т150.60-ТА ^{II} -3		2		2		2		2		2						3.503.1-81.2-1-6	0,96	2500	68 × 257 × 299

СПЕЦИФИКАЦИЯ СОСТАВЛЕНА ДЛЯ МОСТОВОГО ПОЛОЖИЯ С ИСПОЛЬЗОВАНИЕМ БЛОКОВ С АРМАТУРОЙ КЛАССА А-II. БЛОКИ С АРМАТУРОЙ КЛАССА А-III И А-II ВЗАМОЗАМЕНЯЕМЫ.

И. КОМП.	ИВАНСКИЙ	10.11.81		3.503.1-81.1-1-17
И.Н. ОУС	ПОСЛОВИТ	10.11.81		
Т.А. СПЕЦ.	ИВАНСКИЙ	10.11.81		МОСТОВОЕ ПОЛОЖИЕ С НАКАЛАМИ И ПРОЕКТАРИАМИ
Г.И.П.	ИВАНСКИЙ	10.11.81		
Р.К. БР.Г.	СЕРГОВА	10.11.81		БЛОКАМИ ДЛЯ ПРОМЕЖНОГО СВЯЗЕНИЯ L=21М
С.В. ИВ.Н.	ЧУДРИНА	10.11.81		
ИНЖЕНЕР	РЕВНИЦКАЯ	10.11.81		СОЗДАТЕЛЬ ПРОЕКТА

Поз.	НАИМЕНОВАНИЕ ЭЛЕМЕНТОВ	КОЛИЧЕСТВО ЭЛЕМЕНТОВ НА ГАБАРИЩ												ОБОЗНАЧЕНИЕ ДОКУМЕНТА	ХАРАКТЕРИСТИКИ ЭЛЕМЕНТА					
		СХЕМА 1				СХЕМА 2				СХЕМА 3					ОБЪЕМ БЕТОНА, м ³	МАССА, кг	ГАБАРИТНЫЕ РАЗМЕРЫ, см			
		2(Г-15.25×0.75)	2(Г-15.25×1.5)	2(Г-11.5×0.75)	2(Г-11.5×1.5)	F-13.25×С-15.25×2×0.75	F-13.25×С-15.25×2×1.5	F-9.5×С-9.5×2×0.75	F-9.5×С-9.5×2×1.5	F-11.5×2×0.75	Г-11.5×2×1.5	Г-10×2×0.75	Г-10×2×1.5					Г-8×2×0.75	Г-8×2×1.5	Г-6.5×2×0.75
7	БЛОКИ ПРОГРАННЫЕ Т75.35-ТА II -1												18		18	18	3.503.1-81.2-1-2	0,68	1700	43 × 177 × 299
	Т75.60-ТА II -1	18		18		18		18		18		18					3.503.1-81.2-1-3	0,78	2000	68 × 177 × 299
	Т150.35-ТА II -1													18			3.503.1-81.2-1-5	0,80	2100	43 × 257 × 299
	Т150.60-ТА II -1		18		18		18		18		18						3.503.1-81.2-1-6	0,97	2500	68 × 257 × 299
8	Т75.35-ТА II -2												2		2	2	3.503.1-81.2-1-2	0,67	1700	43 × 177 × 299
	Т75.60-ТА II -2	2		2		2		2		2		2					3.503.1-81.2-1-3	0,77	2000	68 × 177 × 299
	Т150.35-ТА II -2													2			3.503.1-81.2-1-5	0,79	2100	43 × 257 × 299
	Т150.60-ТА II -2		2		2		2		2		2						3.503.1-81.2-1-6	0,96	2500	68 × 257 × 299
9	Т75.35-ТА II -3												2		2	2	3.503.1-81.2-1-2	0,67	1700	43 × 177 × 299
	Т75.60-ТА II -3	2		2		2		2		2		2					3.503.1-81.2-1-3	0,77	2000	68 × 177 × 299
	Т150.35-ТА II -3													2			3.503.1-81.2-1-5	0,79	2100	43 × 257 × 299
	Т150.60-ТА II -3		2		2		2		2		2						3.503.1-81.2-1-6	0,96	2500	68 × 257 × 299

СПЕЦИФИКАЦИЯ СОСТАВЛЕНА ДЛЯ МОСКОВСКОГО ПОЛОЖИЯ С ИСПОЛЬЗОВАНИЕМ БЛОКОВ С АРМАТУРОЙ КЛАССА А-III. БЛОКИ С АРМАТУРОЙ КЛАССА А-II И А-II ВЗАИМОЗАМЕНЯЕМЫ.

Исполн. ИВЯНСКИЙ				3.503.1-81.1-1-19			
Нач. БУС ПОСЛОВИЙ							
Гл. спец. ИВЯНСКИЙ							
Ген. Маркин							
Рук. брига. СТАРОВА							
Ст. инж. ЧУПРИНА							
Инженер РИЛИЦКАЯ							
МОСКОВСКОЕ ПОЛОЖИЕ С НАКАЛДНЫМИ ПРОГРАННЫМИ БЛОКАМИ ДЛЯ ПРОЛЕТНОГО СТРОЕНИЯ Л-33М							
				СЛАЗЯ	АНСЯ	ЛЮСТОВ	
				Р	1	2	
СОЮЗДОРПРОЕКТ							

Пос.	НАИМЕНОВАНИЕ ЭЛЕМЕНТОВ	КОЛИЧЕСТВО ЭЛЕМЕНТОВ НА ГАБАРИТ														ОБОЗНАЧЕНИЕ ДОКУМЕНТА ИЛИ ГОСТА	ХАРАКТЕРИСТИКИ ЭЛЕМЕНТА				
		СХЕМА 1				СХЕМА 2				СХЕМА 3				СХЕМА 4			ОБЪЕМ БЕТОНА М ³	МАССА КГ	ГАБАРИТНЫЕ РАЗМЕРЫ, СМ		
		2(Г-15,25 + 0,75)	2(Г-15,25 + 1,5)	2(Г-11,5 + 0,75)	2(Г-11,5 + 1,5)	Г-13,25 + С-13,25 + 2*0,75	Г-13,25 + С-13,25 + 2*1,5	Г-9,5 + С-9,5 + 2*0,75	Г-9,5 + С-9,5 + 2*1,5	Г-11,5 + 2*0,75	Г-11,5 + 2*1,5	Г-10 + 2*0,75	Г-10 + 2*1,5	Г-8 + 2*0,75	Г-8 + 2*1,5					Г-6,5 + 2*0,75	Г-4,5 + 2*0,75
10	БЛОК РАЗДЕЛИТЕЛЬНОЙ ПОЛОСЫ РП 60-ТАII-1					9	9	9	9									3.503.1-81.2-1-9	0,82	2100	69 × 205 × 299
12	РП 60-ТАII-2					2	2	2	2									3.503.1-81.2-1-10	0,71	1800	69 × 208 × 259
12	БЛОК ОГРАЖДАЮЩИЙ ОБ60-ТАII-1	18	18	18	18													3.503.1-81.2-1-12	0,72	1800	68 × 153 × 299
13	ОБ60-ТАII-2	2	2	2	2												0,71		1800		
14	ОБ60-ТАII-3	2	2	2	2												0,71		1800		
16	БЛОК ПЕРИМЕТРОВОГО ОГРАЖДЕНИЯ ПО	22	22	22	22	22	22	22	22	22	22	22	22	22	22	22	3.503.1-81.3-1-1		108	8 × 107 × 298	
25	УСТРОЙСТВО СВЕТОВОЗВРАЩАЮЩЕЕ УС-2	44	44	44	44	22	22	22	22	22	22	22					3.503.1-81.3-1-13		0,7	8 × 9 × 10	
26	УС-3					11	11	11	11								3.503.1-81.3-1-14		0,5	8,4 × 8 × 10	
29	УГОЛОК L 100 × 63 × 7, L	2	2	2	2	2	2	2	2	2	2	2	2	2	2	2	3.503.1-81.1-1-1 А.6		max 10,4	от 63 × 10 × 19 до 63 × 10 × 119	
31	ЭЛЕМЕНТ СОСРЕДИТЕЛЬНОГО МС-2	44	44	44	44	44	44	44	44	44	44	44	44	44	44	44	3.503.1-81.1-1-1 А.10		max 1,4	Ø12АII, L от 37 до 117	
32	ЭЛЕМЕНТ ЗАКАДНОГО МН-ТАII-4	24	24	24	24	24	24	24	24	24	24	24	24	24	24	24	3.503.1-81.1-2-6		2,5	2,4 × 22 × 40	
34	ТРУБА 4 × 50 × 70, L = 200 мм	22	22	22	22	22	22	22	22	22	22	22	22	22	22	22	ГОСТ 18445-81*		1,4	L=20	

3.503.1-81.1-1-10

Лист

2

Формат А3

1318/2

54

НОМЕР СТРОКИ	НАИМЕНОВАНИЕ	ЕДИНИЦА ИЗМЕРЕНИЯ	КОЛИЧЕСТВО НА 1 ПОР. М. ПРОСТАЯНОГО СТРОЕНИЯ																
			СХЕМА 1				СХЕМА 2				СХЕМА 3				СХЕМА 4				
			2(Г-15,25+0,15)	2(Г-15,25+1,5)	2(Г-11,5+0,15)	2(Г-11,5+1,5)	Г-13,25+0+13,25+2*0,15	Г-13,25+0+13,25+2*1,5	Г-9,5+0+9,5+2*0,15	Г-9,5+0+9,5+2*1,5	Г-11,5+2*0,15	Г-11,5+2*1,5	Г-10+2*0,15	Г-10+2*1,5	Г-8+2*0,15	Г-8+2*1,5	Г-6,5+2*0,15	Г-4,5+2*0,15	
1	ВЫРАВНИВАЮЩИЙ СЛОЙ $\delta=30$ ММ БЕТОН КЛАССА В20	M^2 M^3	29,5 0,85	29,4 0,85	22,0 0,63	21,9 0,62	31,1 0,88	31,0 0,88	22,2 0,60	22,1 0,59	11,0 0,31	10,9 0,31	9,5 0,27	9,4 0,27	7,5 0,21	7,4 0,21	6,0 0,16	4,0 0,10	
2	ОКРАСЧЕННАЯ ГИДРОИЗОЛЯЦИЯ $\delta=10$ ММ	M^2	34,3	34,3	26,8	26,8	33,4	33,4	26,0	26,0	13,5	13,5	11,6	11,6	9,2	10,4	8,6	6,5	
3	ПОДЛИВКА $\delta=30$ ММ ПОД ПРОПУЗАРНЫЕ БЛОКИ БЕТОН КЛАССА В20	M^2 M^3	4,8 0,14	4,9 0,15	4,8 0,14	4,9 0,15	3,9 0,12	4,0 0,12	3,9 0,12	4,0 0,12	2,5 0,08	2,6 0,08	2,1 0,06	2,2 0,07	1,7 0,05	3,0 0,09	2,6 0,08	2,6 0,08	
4	ЦЕМЕНТОБЕТОННОЕ ПОКРЫТИЕ $\delta=80$ ММ БЕТОН КЛАССА В20	M^2 M^3	29,5 2,40	29,4 2,39	22,0 1,80	21,9 1,79	29,6 2,52	29,5 2,51	22,1 1,95	22,0 1,94	11,0 0,90	10,9 0,89	—	—	—	—	—	—	
	ЦЕМЕНТОБЕТОННОЕ ПОКРЫТИЕ $\delta=80$ ММ БЕТОН КЛАССА В22,5	M^2 M^3	—	—	—	—	—	—	—	—	—	—	9,5	9,4	—	—	—	—	
	ЦЕМЕНТОБЕТОННОЕ ПОКРЫТИЕ $\delta=80$ ММ БЕТОН КЛАССА В25	M^2 M^3	—	—	—	—	—	—	—	—	—	—	—	—	—	—	7,5	7,4	6,0
5	СЕТКА АРМАТУРНАЯ СВАРНАЯ АСР 230×6 по ГОСТ 23203-85	M^2	29,5	29,4	22,0	21,9	29,6	29,5	22,1	22,0	11,0	10,9	9,5	9,4	7,5	7,4	6,0	4,0	
		кг	150,6	150,1	112,3	111,8	151,1	150,6	112,8	112,3	56,2	55,7	48,5	48,0	38,3	37,8	30,6	20,4	
6	ГЛИКОЛЕВАЯ МАЗИНКА по ТУ 38.33-149-69	кг	5,3	5,3	5,3	5,3	5,3	5,3	5,3	5,3	2,6	2,6	2,6	2,6	2,6	2,6	2,6	2,6	

И. КОНТР.	ИВАНСКИЙ			3503-1-81.1-1-20
НАЧ. ОЛД.	ГОСТОВОЙ			
ГЛ. СПЕЦ.	ИВАНСКИЙ			
ГЛП	МАРКИН			
РУК. БРИГ.	СТАРОВА			
ИНЖЕНЕР	РИЛИНСКАЯ			
ИНЖЕНЕР	ТАРАСОВ			

ЦЕМЕНТОБЕТОННОЕ ПОКРЫТИЕ
ДЛЯ МОСТОВЫХ ПОЛОЖИИ
С НАКЛАДНЫМИ ТРЕУГОЛЬНИКАМИ
БАШКАМИ

СТАДНО ЛИСТ 1

СОНДЗДРПРОЕКТ

НОМЕР СТРОКИ	НАИМЕНОВАНИЕ	ЕДИНИЦА ИЗМЕРЕНИЯ	КОЛИЧЕСТВО НА 1 ПОГ. М. ПРОЛЕТНОГО СТРОЕНИЯ															
			СХЕМА 1				СХЕМА 2				СХЕМА 3				СХЕМА 4			
			2 (Г-15,25+0,75)	2 (Г-18,25+1,5)	2 (Г-11,5+0,75)	2 (Г-11,5+1,5)	Г-13,25*С-13,25*2+0,75	Г-13,25*С-13,25*2+1,5	Г-9,5*С+9,5*2+0,75	Г-8,5*С+9,5*2+1,5	Г-11,5*2+0,75	Г-11,5*2+1,5	Г-10+2*0,75	Г-10+2*1,5	Г-8*2+0,75	Г-8*2+1,5	Г-6,5*2+0,75	Г-4,5*2+0,75
1	ВЫРАВНИВАЮЩИЙ СЛОЙ б=38 мм БЕТОН КЛАССА В25	М ²	34,3	34,3	26,8	26,8	33,4	33,4	24,6	24,6	13,5	13,5	11,6	11,6	9,2	10,4	8,6	6,8
		М ³	1,03	1,03	0,80	0,80	0,96	0,96	0,69	0,69	0,40	0,40	0,35	0,35	0,27	0,31	0,25	0,20
2	ОКЛЕЕЧНАЯ ГИДРОИЗОЛЯЦИЯ б=10 мм	М ²	34,3	34,3	26,8	26,8	33,4	33,4	26,0	26,0	13,5	13,5	11,6	11,6	9,2	10,4	8,6	6,8
		М ³	0,90	0,90	0,60	0,60	1,05	1,05	0,75	0,75	0,30	0,30	0,28	0,28	0,24	0,24	0,18	0,14
3	ЗАЩИТНЫЙ СЛОЙ б=40 мм БЕТОН КЛАССА В25	М ²	22,5	22,5	15,0	15,0	26,0	26,0	18,5	18,5	7,5	7,5	7,0	7,0	6,0	6,0	4,5	3,5
		М ³	0,90	0,90	0,60	0,60	1,05	1,05	0,75	0,75	0,30	0,30	0,28	0,28	0,24	0,24	0,18	0,14
4	СЕТКА АРМАТУРНАЯ СВАРНАЯ 4Ср $\frac{4BrI-100}{4BrI-100}$ 230x2 ПО ГОСТ 23279-85	М ²	23,7	23,7	16,2	16,2	26,6	26,6	19,1	19,1	8,1	8,1	7,6	7,6	6,6	6,6	5,1	4,1
		КГ	53,7	53,7	36,7	36,7	60,3	60,3	43,3	43,3	18,4	18,4	17,2	17,2	15,0	15,0	11,6	9,3
5	ПОДАВКА б=30 мм ПОД ТРОТУАРНЫЕ БЛОКИ БЕТОН КЛАССА В25	М ²	4,8	4,9	4,8	4,9	3,9	4,0	3,9	4,0	2,5	2,6	2,1	2,2	1,7	3,0	2,6	2,6
		М ³	0,14	0,15	0,14	0,15	0,16	0,16	0,16	0,16	0,07	0,08	0,06	0,06	0,05	0,03	0,08	0,08
6	ЦЕМЕНТОБЕТОННОЕ ПОКРЫТИЕ ПОЛОС БЕЗОПАСНОСТИ б=10 мм БЕТОН КЛАССА В30	М ²	7,0	6,9	7,0	6,9	3,5	3,5	3,5	3,5	3,5	3,5	2,5	2,4	—	—	—	—
		М ³	0,78	0,76	0,78	0,76	0,39	0,38	0,39	0,38	0,39	0,38	0,28	0,27	—	—	—	—
6	ЦЕМЕНТОБЕТОННОЕ ПОКРЫТИЕ ПОЛОС БЕЗОПАСНОСТИ б=10 мм БЕТОН КЛАССА В25	М ²	—	—	—	—	—	—	—	—	—	—	—	—	1,5	1,4	1,3	0,5
		М ³	—	—	—	—	—	—	—	—	—	—	—	—	0,17	0,15	0,17	0,06
7	СЕТКА АРМАТУРНАЯ СВАРНАЯ 4Ср $\frac{6AI-100}{6AI-100}$ 8x2 ПО ГОСТ 23279-85	М ²	6,7	6,7	6,7	6,7	3,4	3,4	3,4	3,4	3,4	3,4	2,4	2,4	1,4	1,4	1,4	—
		КГ	29,7	29,7	29,7	29,7	15,1	15,1	15,1	15,1	15,1	15,1	10,7	10,7	6,2	6,2	6,2	—
8	АСФАЛЬТОБЕТОННОЕ ПОКРЫТИЕ б=70 мм	М ²	22,4	22,4	14,9	14,9	26,0	26,0	18,5	18,5	7,5	7,5	7,0	7,0	6,0	6,0	4,5	3,5
		М ³	1,57	1,57	1,04	1,04	1,82	1,82	1,30	1,30	0,53	0,53	0,49	0,49	0,42	0,42	0,32	0,25
9	МАСТИКА ТИКОЛОВАЯ по ТУ 31.33-119-89 БНТУМНАЯ по ВСН 32-81	КГ	5,3	5,3	5,3	5,3	2,6	2,6	2,6	2,6	2,6	2,6	2,6	2,6	2,6	2,6	2,6	2,6
		М ³	12,3	12,3	12,3	12,3	8,8	8,8	8,8	8,8	6,2	6,2	6,2	6,2	6,2	6,2	6,2	6,2

И.КОНТР.	ИВЯНСКИЙ	<i>Иванов</i>	21.02.88	3. 505.1-81.1-1-21	АСФАЛЬТОБЕТОННОЕ ПОКРЫТИЕ ДЛЯ МОСТОВОГО ПОЛОСНА С НАКАЛДНЫМИ ТРОТУАРНЫМИ БЛОКАМИ	СТАДИЯ	АНСТ	АНСТОВ
НАЧ.ОГД.	ПОСТОВОЙ	<i>Постовой</i>	21.02.88			Р	Л	
ГЛ. СПЕЦ.	ИВЯНСКИЙ	<i>Иванов</i>	21.02.88			СВЯЗПРОЕКТ		
ГМП	МАРКИН	<i>Маркин</i>	21.02.88					
ЭН.БРИ.	СТАРОВА	<i>Старова</i>	21.02.88					
ИНЖЕНЕР	РДНИЦКАЯ	<i>Рдницкая</i>	21.02.88					
ИНЖЕНЕР	ТАРАСОВ	<i>Тарасов</i>	21.02.88					



Рис. 2



Категория дороги	Габарит	Нагрузка	Размеры, мм								Рис.		
			Г	Т	ПР	А	В	В	Г	С		В	
I	$\Gamma - 13,25 + С + 13,25 + 2 \times 0,75$	А11	31500	750	11250		31450	2420	20	390	700	1020	1
	$\Gamma - 13,25 + С + 13,25 + 2 \times 1,5$			1500			32050	2290	280	840	700	890	
	$\Gamma - 9,5 + С + 9,5 + 2 \times 0,75$	24000	750	750		24000	2400	0	370	700	1000	1	
	$\Gamma - 9,5 + С + 9,5 + 2 \times 1,5$		1500			24530	2230	265	860	700	830		2

УЗДА № 2 СМ. 3.503.1-81.1-1-1 АНСТ Ф-7
 УЗЛЫ № 6,7,8 СМ. 3.503.1-81.1-1-1 АНСТЫ № 10, Н, 12

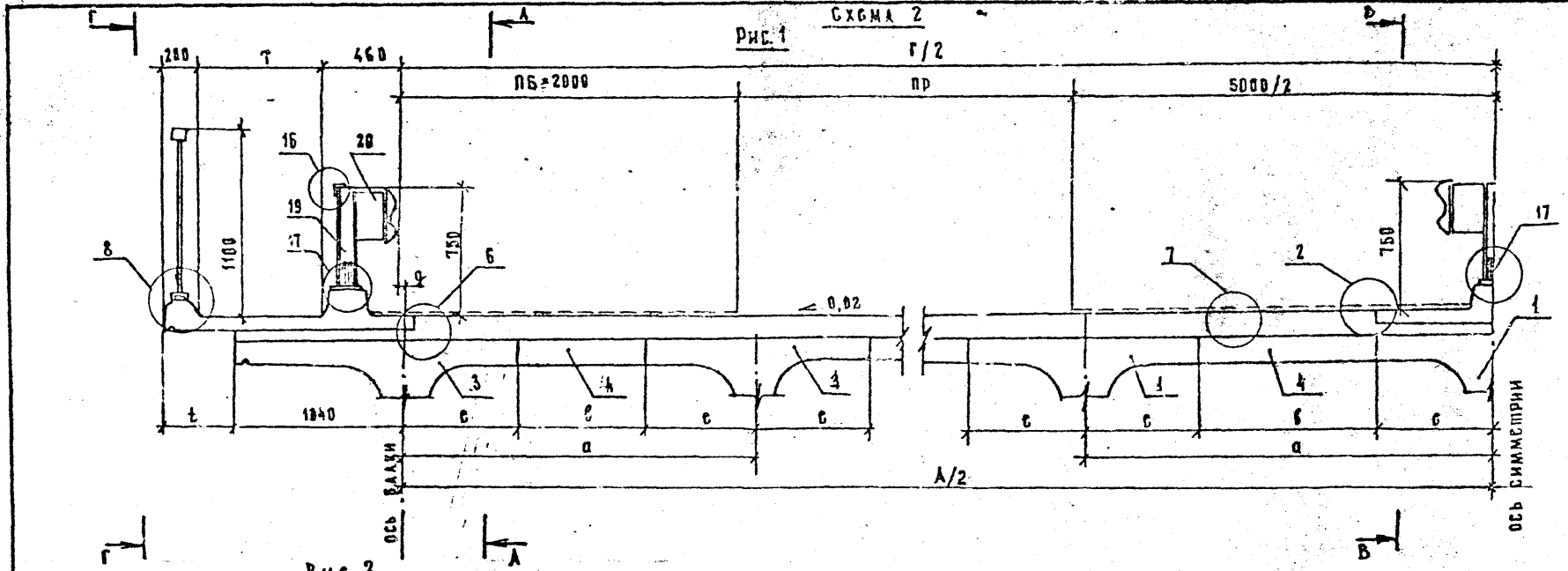
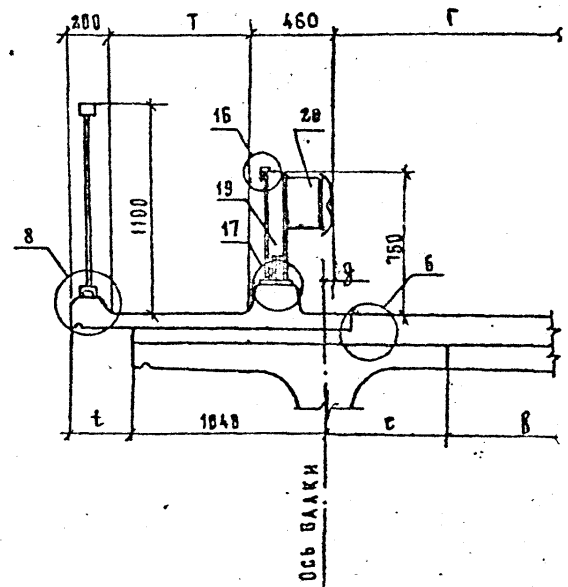
3.503.1-81.1-1-22
 АНСТ 2

Образец 43

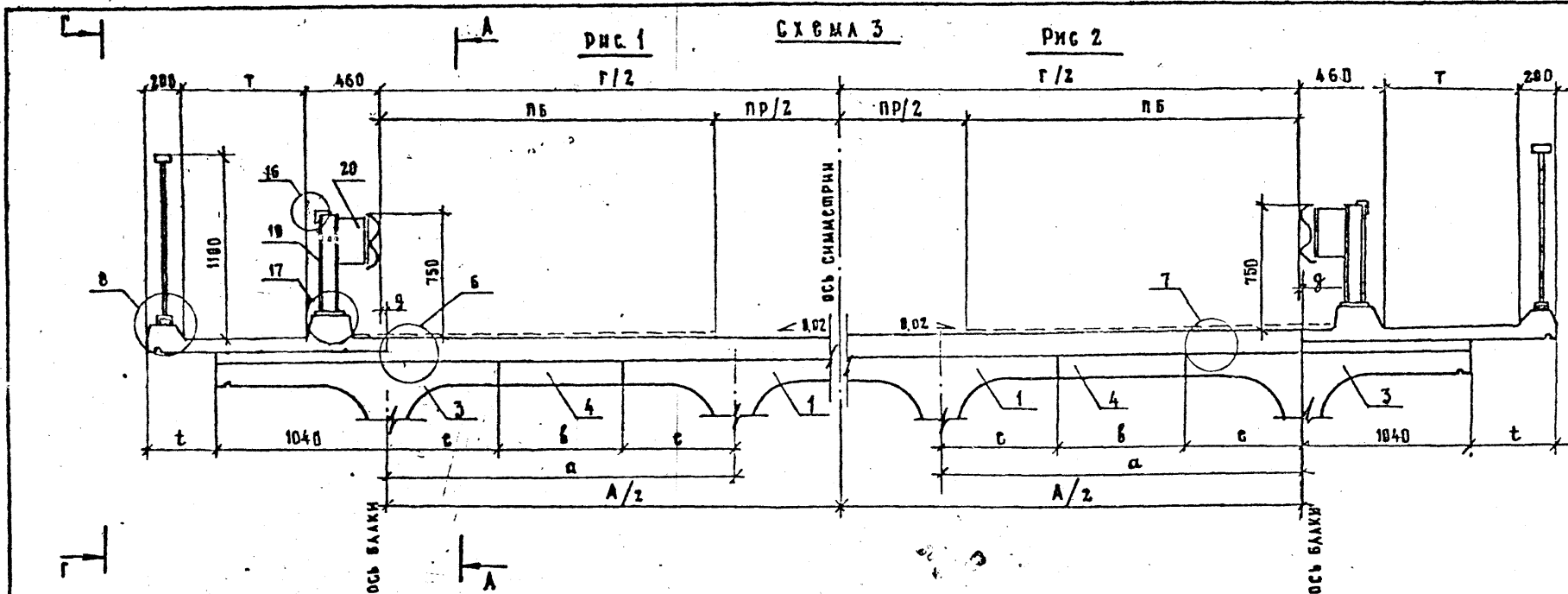

КАТЕГОРИЯ ДОРОГИ	ГАБАРИТ	НАГРУЗКА	РАЗМЕРЫ, ММ									РИС.		
			Г	Т	ПР	ПБ	А	а	q	т	с		б	
II	Г-11,5 + 0,75	А11	11500	750	1500	7500	2000	11500	2300	0	370	700	900	1
	1500			900								500		
II	Г-11,5 + 1,5		10000	750	1500	7000	1500	9600	2400	250	870	700	1000	2
	900											600		
III	Г-10 + 0,75	А11	10000	750	1500	7000	1500	9600	2400	200	570	700	1000	1
	900			600										
III	Г-10 + 1,5		10000	750	1500	7000	1500	10500	2100	250	870	700	700	2
	900											300		

УСЛЫ ИИ 6,7,8 см. 3.503.1-81.1-1-1 АНСТЫ № 10, 11, 12

3503.1-81.1-1-22

АНСТ
3

Формат А3

1318/2

59

А - А

Б - Б

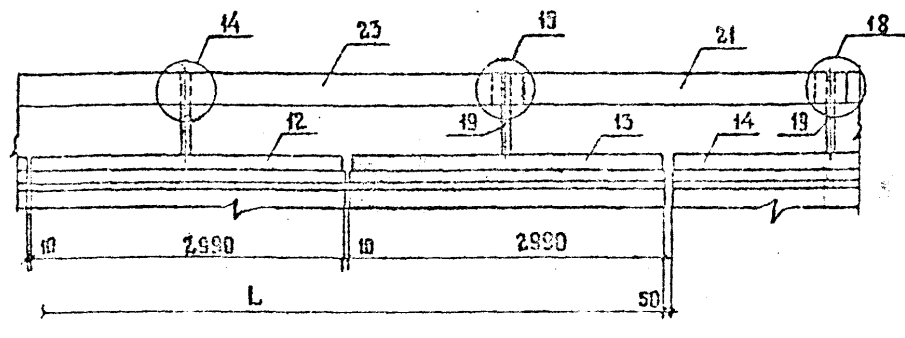
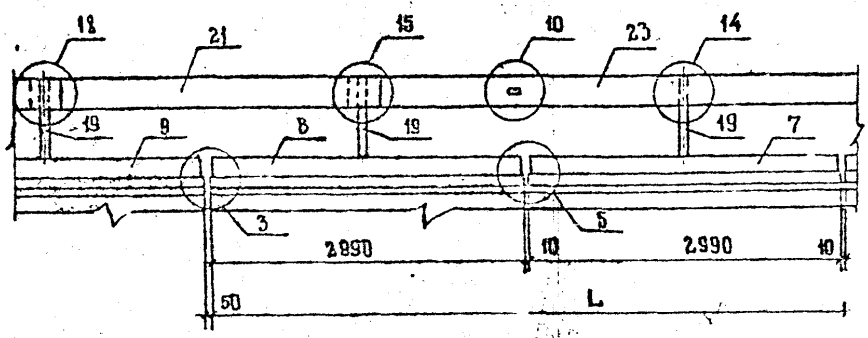

В - В

НАПРАВЛЕНИЕ ДВИЖЕНИЯ

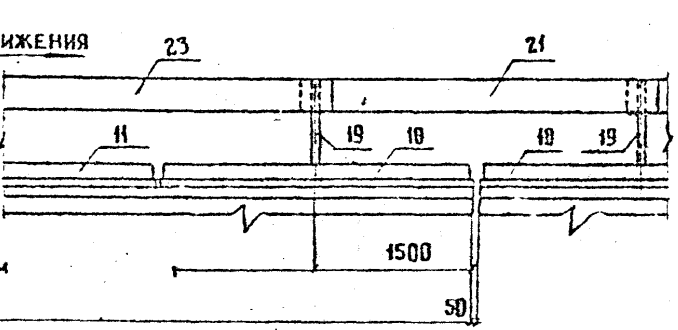
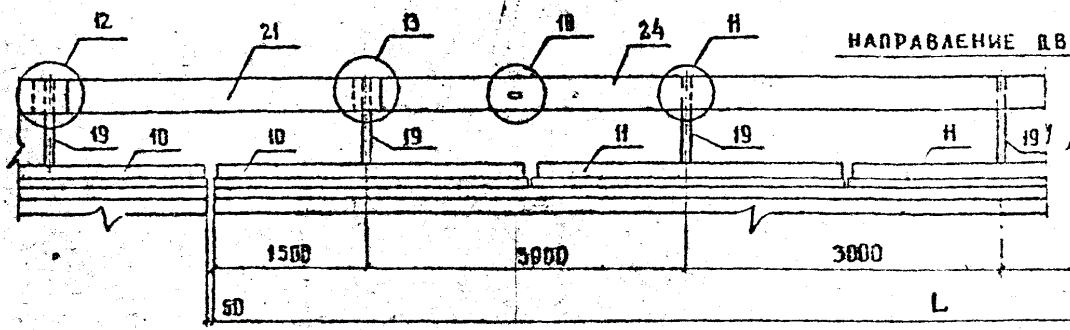

Г - Г

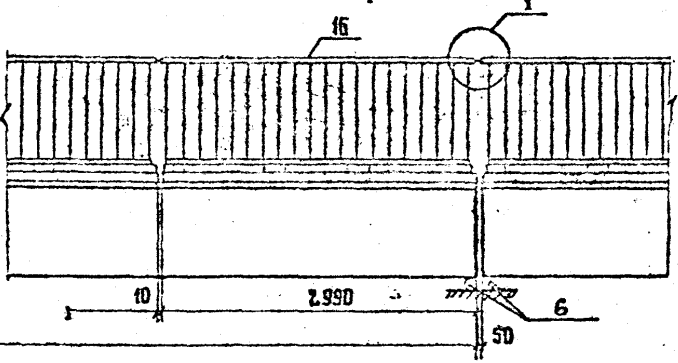
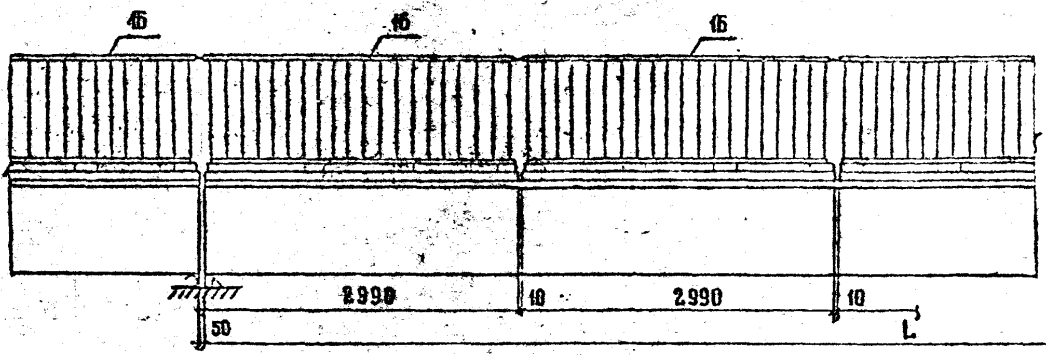

УЗЛЫ № 1, 3, 5 см. 3.503.1-81.1-1-1 листы № 6, 8, 9

3.503.1-81.1-1-22

Лист
4

Формат А3

1318/2 60

10

НАПРАВЛЕНИЕ ДВИЖЕНИЯ

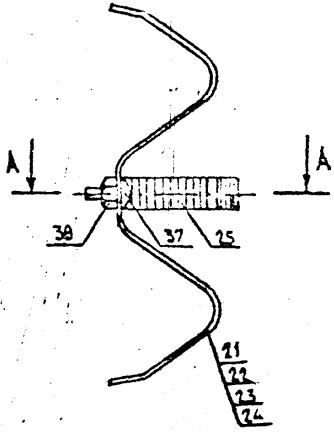
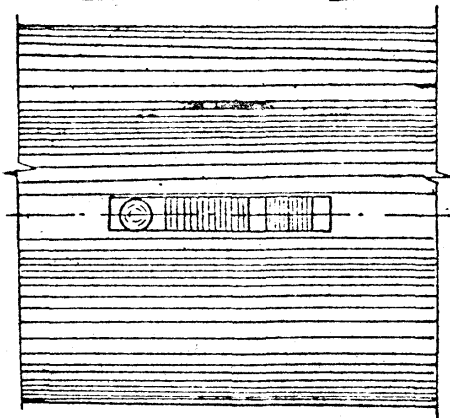

A-A

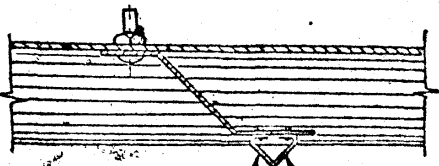

КРАСНАЯ СВЕТООТРАЖАЮЩАЯ КРАСКА ЖЕЛТАЯ СВЕТООТРАЖАЮЩАЯ КРАСКА

НАПРАВЛЕНИЕ ДВИЖЕНИЯ

18

НАПРАВЛЕНИЕ ДВИЖЕНИЯ

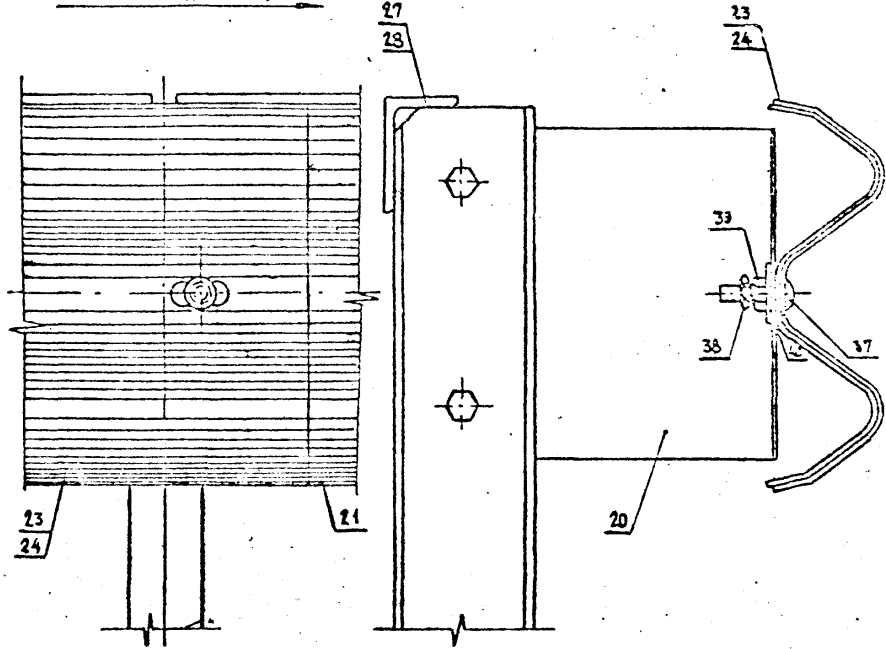

3.303.1-81.1-1-22

Лист	5
------	---

Формат А3

1318/2 61

11

НАПРАВЛЕНИЕ ДВИЖЕНИЯ

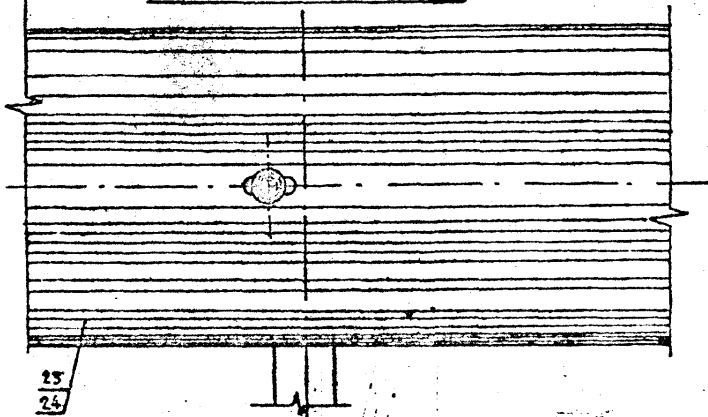

НАПРАВЛЕНИЕ ДВИЖЕНИЯ

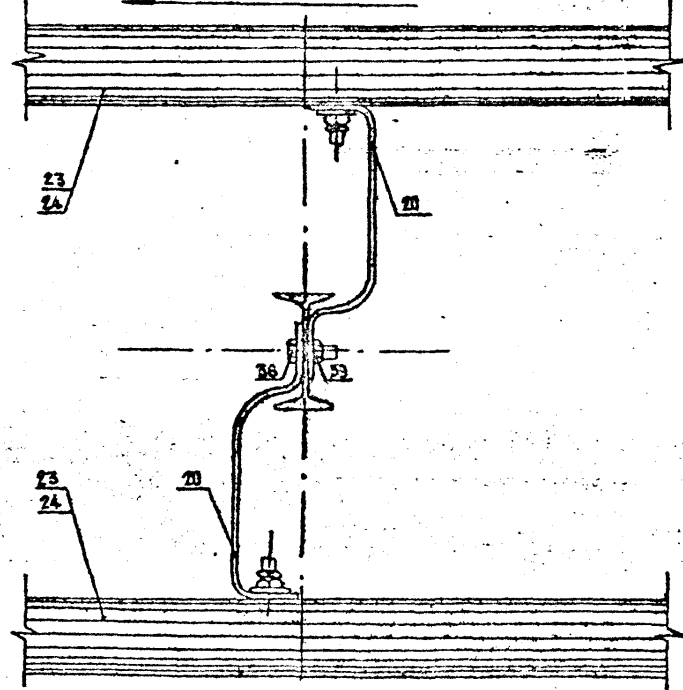

НАПРАВЛЕНИЕ ДВИЖЕНИЯ

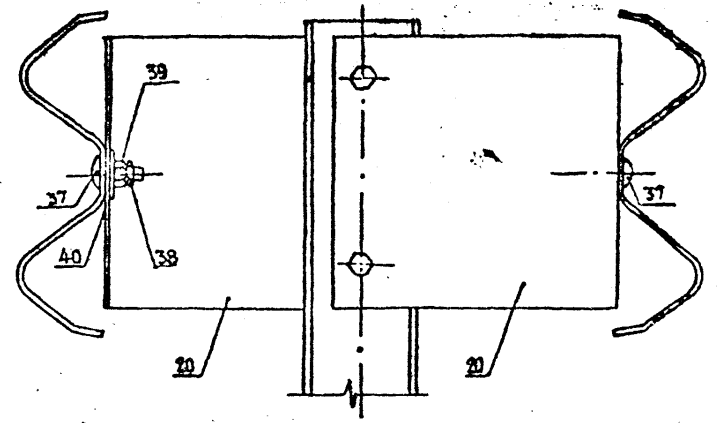

3.603.1-81.1-1-22

Формат А3

1318/2

62



НАПРАВЛЕНИЕ ДВИЖЕНИЯ

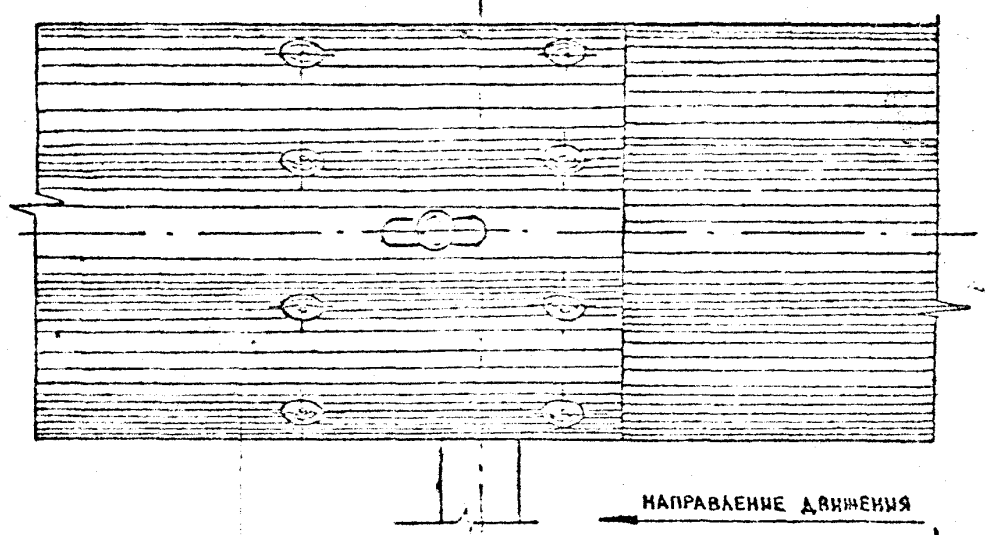

НАПРАВЛЕНИЕ ДВИЖЕНИЯ

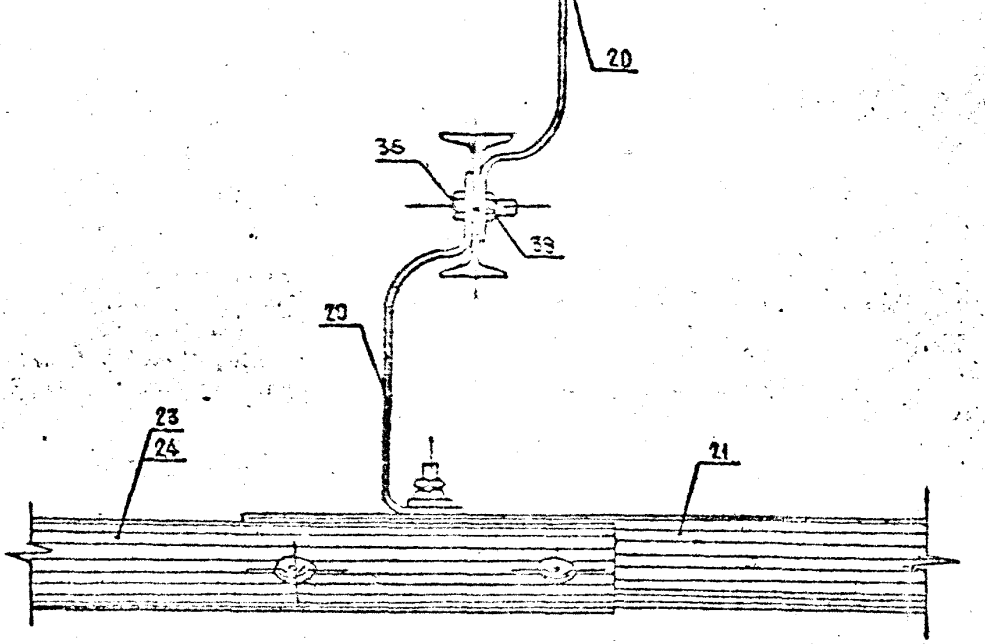
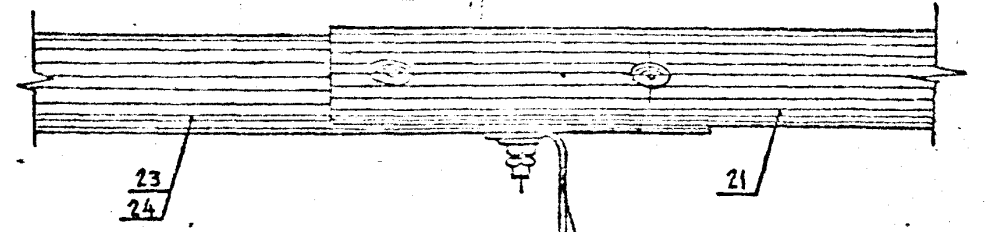

НАПРАВЛЕНИЕ ДВИЖЕНИЯ

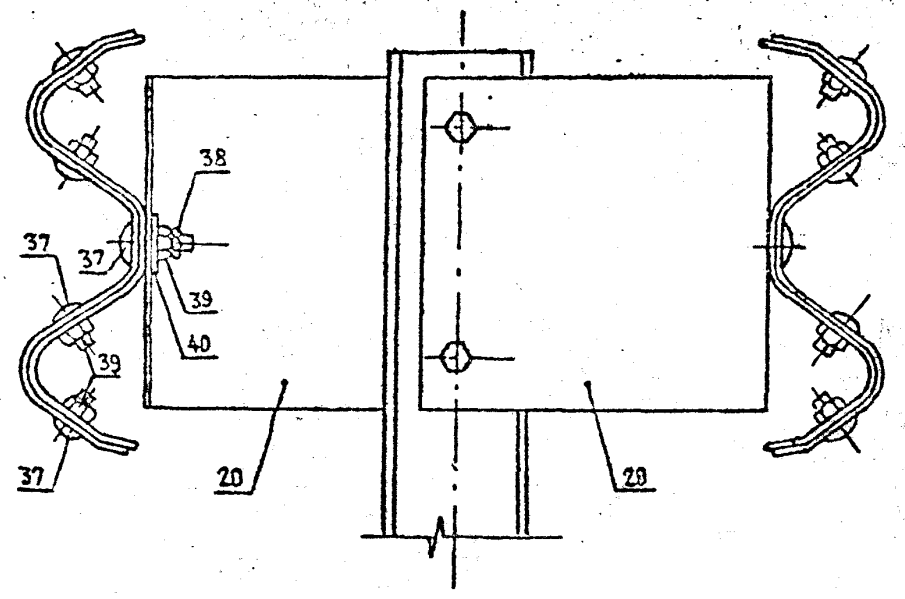

3.5031-81.1-1-22

Сорбит АЗ

1318/2 63

Лист 7

НАПРАВЛЕНИЕ ДВИЖЕНИЯ

(13)

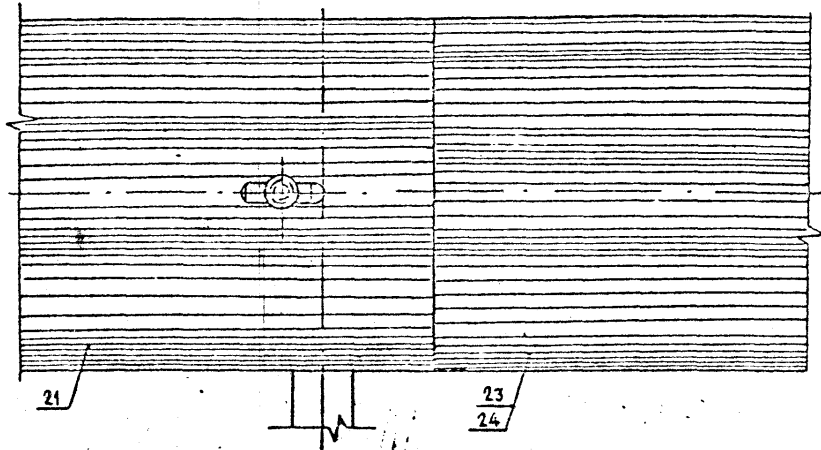

НАПРАВЛЕНИЕ ДВИЖЕНИЯ

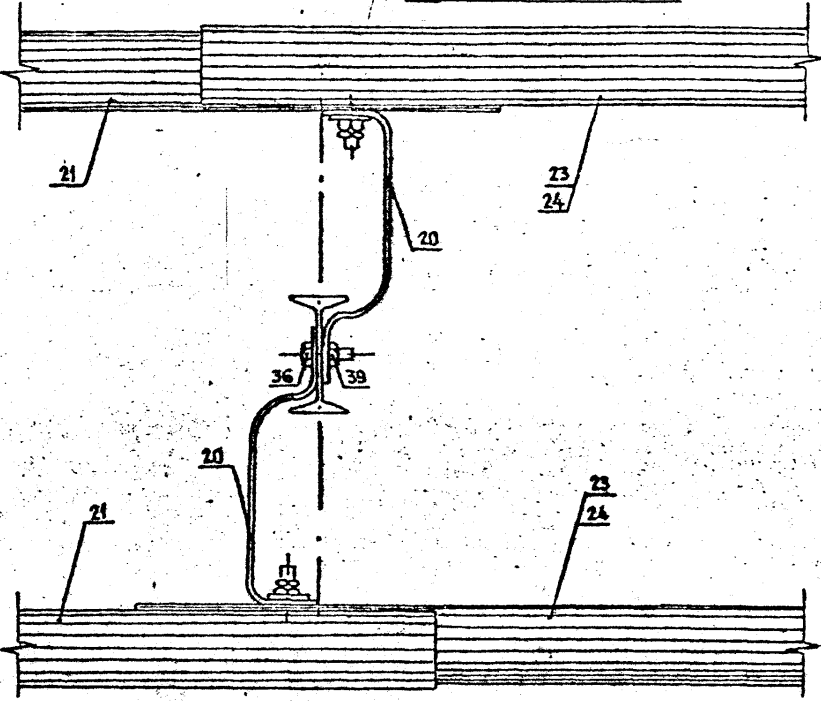

НАПРАВЛЕНИЕ ДВИЖЕНИЯ

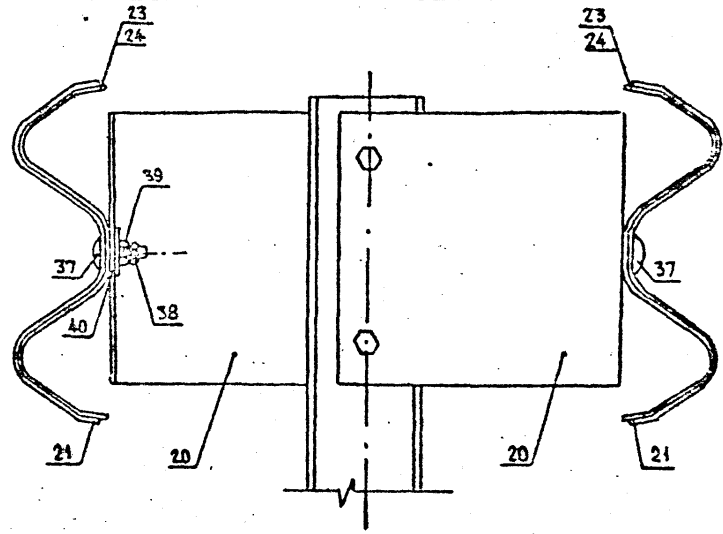

3.5031- 81.1-1-22

Формат А3

1318/2

8

64

14

НАПРАВЛЕНИЕ ДВИЖЕНИЯ

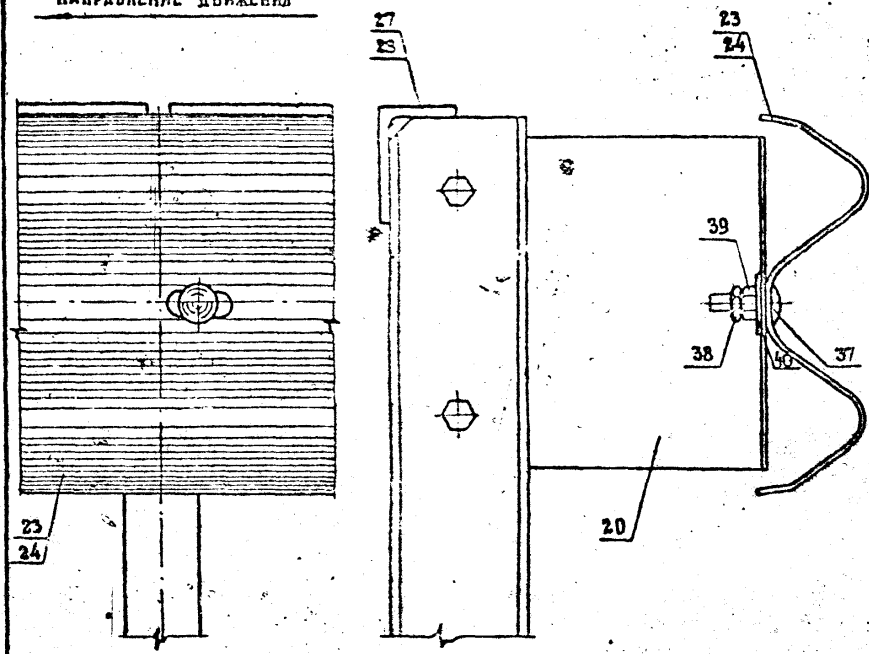

15

НАПРАВЛЕНИЕ ДВИЖЕНИЯ

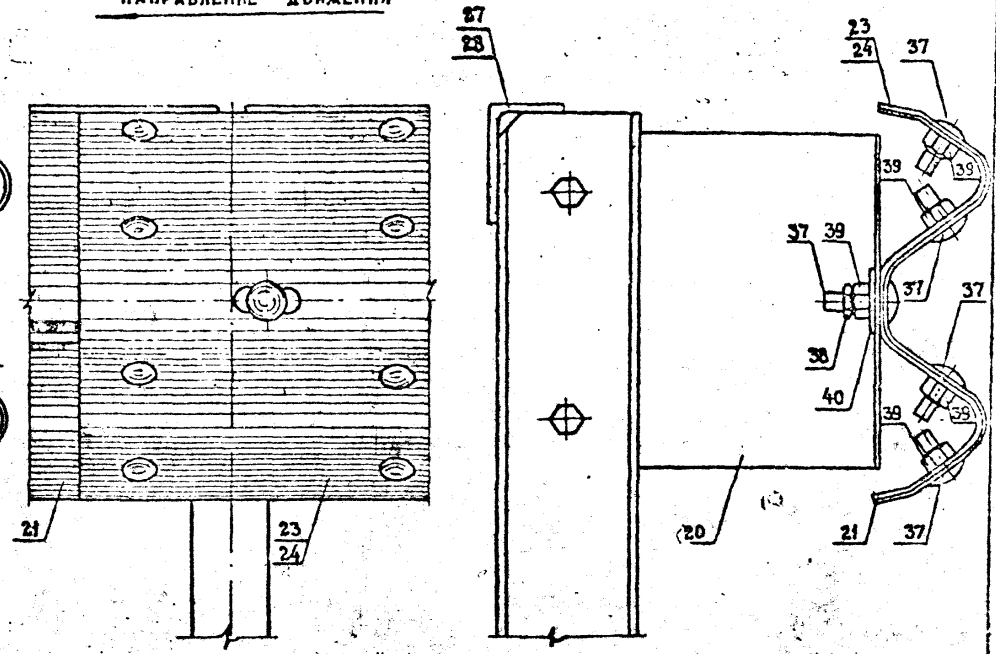

3. 503.1-84.1-1-22

Лист 9

Формат А3

1318/2

65

ГОСТ 5264-80
ГОСТ 5264-80
ГОСТ 5264-80

17

17

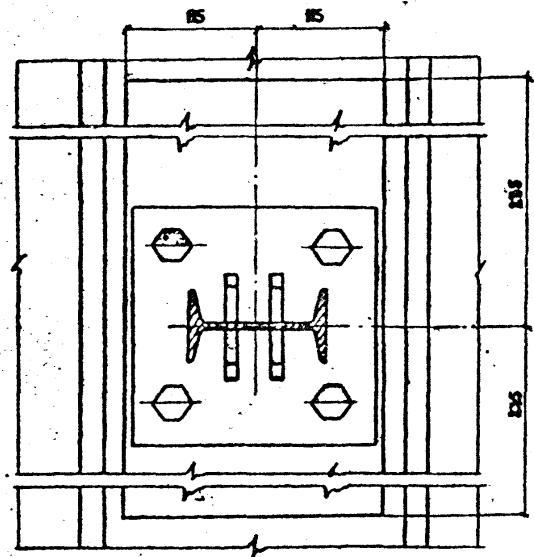
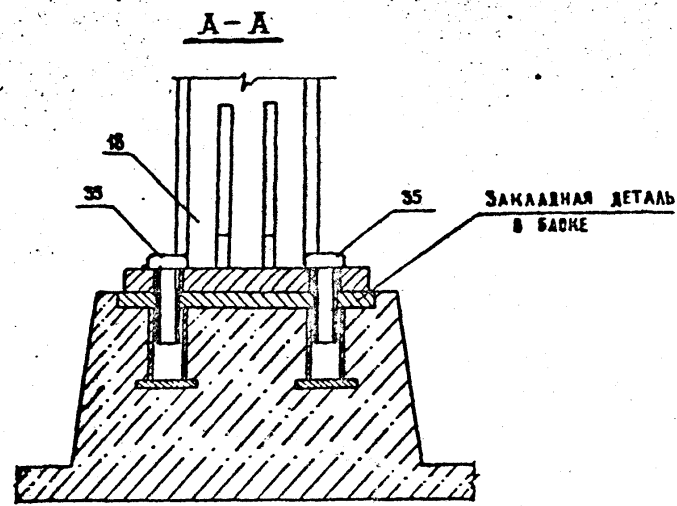
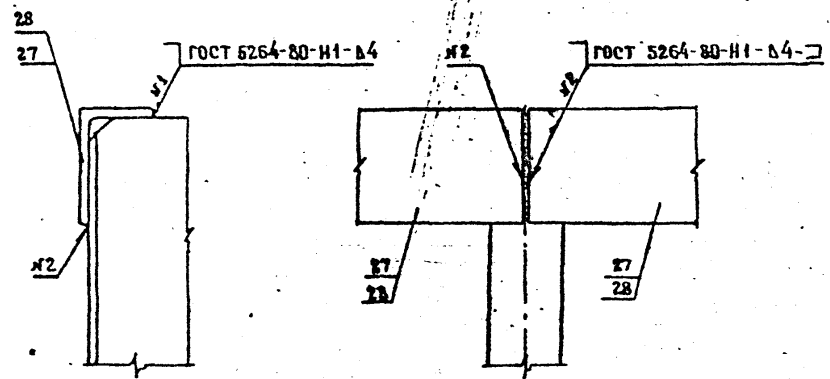

A ↑

↑ A

Б.503.1-01.1-1-22

Лист 10

Формат А3

НОМЕР СТРОИ	НАИМЕНОВАНИЕ	ЦЕМЕНТОБЕТОННОЕ ПОКРЫТИЕ ПРОЕЗЖЕЙ ЧАСТИ										АСФАЛЬТОБЕТОННОЕ ПОКРЫТИЕ ПРОЕЗЖЕЙ ЧАСТИ										ОБОЗНАЧЕНИЕ ДОКУМЕНТА				
		ДЛИНА ПРОЛЕТНОГО СТРОЕНИЯ ПРИ ШИРИНЕ ПАНТЫ БАЛОК 140, 174 см, м					ДЛИНА ПРОЛЕТНОГО СТРОЕНИЯ ПРИ ШИРИНЕ ПАНТЫ БАЛОК 180, 194 см, м					ДЛИНА ПРОЛЕТНОГО СТРОЕНИЯ ПРИ ШИРИНЕ ПАНТЫ БАЛОК 140, 174 см, м					ДЛИНА ПРОЛЕТНОГО СТРОЕНИЯ ПРИ ШИРИНЕ ПАНТЫ БАЛОК 180, 194 см, м									
		12	15	18	21	24	12	15	18	21	24	33 h=150	33 h=170	12	15	18	21	24	12	15	18		21	24	33 h=150	33 h=170
1.	БАЛКИ С ШИРИНОЙ ПАНТЫ 140, 174 см И МОНОЛИТНЫЕ ЧАСТИ ПРОЛЕТНОГО СТРОЕНИЯ L=12 м	×																								3.503.1-81.1-1-23
2.	БАЛКИ С ШИРИНОЙ ПАНТЫ 180, 194 см И МОНОЛИТНЫЕ ЧАСТИ ПРОЛЕТНОГО СТРОЕНИЯ L=12 м					×															×					3.503.1-81.1-1-24
3.	БАЛКИ С ШИРИНОЙ ПАНТЫ 140, 174 см И МОНОЛИТНЫЕ ЧАСТИ ПРОЛЕТНОГО СТРОЕНИЯ L=15 м		×																							3.503.1-81.1-1-25
4.	БАЛКИ С ШИРИНОЙ ПАНТЫ 180, 194 см И МОНОЛИТНЫЕ ЧАСТИ ПРОЛЕТНОГО СТРОЕНИЯ L=15 м							×														×				3.503.1-81.1-1-26
5.	БАЛКИ С ШИРИНОЙ ПАНТЫ 140, 174 см И МОНОЛИТНЫЕ ЧАСТИ ПРОЛЕТНОГО СТРОЕНИЯ L=18 м			×																			×			3.503.1-81.1-1-27
6.	БАЛКИ С ШИРИНОЙ ПАНТЫ 180, 194 см И МОНОЛИТНЫЕ ЧАСТИ ПРОЛЕТНОГО СТРОЕНИЯ L=18 м								×														×			3.503.1-81.1-1-28
7.	БАЛКИ С ШИРИНОЙ ПАНТЫ 140, 174 см И МОНОЛИТНЫЕ ЧАСТИ ПРОЛЕТНОГО СТРОЕНИЯ L=21 м				×																			×		3.503.1-81.1-1-29
8.	БАЛКИ С ШИРИНОЙ ПАНТЫ 180, 194 см И МОНОЛИТНЫЕ ЧАСТИ ПРОЛЕТНОГО СТРОЕНИЯ L=21 м									×														×		3.503.1-81.1-1-30
9.	БАЛКИ С ШИРИНОЙ ПАНТЫ 140, 174 см И МОНОЛИТНЫЕ ЧАСТИ ПРОЛЕТНОГО СТРОЕНИЯ L=24 м																							×		3.503.1-81.1-1-31
10.	БАЛКИ С ШИРИНОЙ ПАНТЫ 180, 194 см И МОНОЛИТНЫЕ ЧАСТИ ПРОЛЕТНОГО СТРОЕНИЯ L=24 м																							×		3.503.1-81.1-1-32
11.	БАЛКИ ВЫСОТОЙ 150 см И МОНОЛИТНЫЕ ЧАСТИ ПРОЛЕТНОГО СТРОЕНИЯ L=33 м																								×	3.503.1-81.1-1-33
12.	БАЛКИ ВЫСОТОЙ 170 см И МОНОЛИТНЫЕ ЧАСТИ ПРОЛЕТНОГО СТРОЕНИЯ L=33 м																								×	3.503.1-81.1-1-34

ПРОДАЖЕНИЕ ВЕДОМОСТИ СПЕЦИФИКАЦИЙ СМ. ЛИСТ №12

3.503.1-81.1-1-22

ЛИСТ
41

Формат А3

1318/2 | 67

Поз.	Наименование элементов	Количество элементов на габарит														Обозначение документа	Характеристики элемента					
		Схема 1				Схема 2				Схема 3				Схема 4			Объем бетона, м ³	Масса, т	Габаритные размеры, см			
		2(Г-15,25+0,75)	2(Г-15,25+1,5)	2(Г-11,5+0,75)	2(Г-11,5+1,5)	Г-13,25+С-13,25+2*0,75	Г-13,25+С-13,25+2*1,5	Г-9,5+С-9,5+2*0,75	Г-9,5+С-9,5+2*1,5	Г-11,5+2*0,75	Г-11,5+2*1,5	Г-10+2*0,75	Г-10+2*1,5	Г-8+2*0,75	Г-8+2*1,5					Г-6,5+2*0,75	Г-4,5+2*0,75	
1	Балка Б 1200.140.90-ТВIIАIII-1	12	12	8	8	12	13	9	10	4	4	3	4	-	-	-	-	3.503.1-81.5-1-11	5,83	14,6	90 x 195 x 1200	
3	Балка Б 1200.174.90-ТВIIАIII-1	4	4	4	4	2	2	2	2	2	2	2	2	-	-	-	-	3.503.1-81.5-1-1	6,44	16,1	90 x 202 x 1200	
4	Участок моно. плитный																	3.503.1-81.1-2-2				
	Средний УМС 1200.70-ТАIII												5	-	-	-	-			1,26		
	УМС 1200.77-ТАIII	14												-	-	-	-			1,39		
	УМС 1200.81-ТАIII		14											-	-	-	-			1,46		
	УМС 1200.83-ТАIII								11					-	-	-	-			1,49		
	УМС 1200.89-ТАIII			10			14							-	-	-	-			1,60		
	УМС 1200.90-ТАIII									5				-	-	-	-			1,62		
	УМС 1200.94-ТАIII				10							5	4	-	-	-	-			1,69		
	УМС 1200.100-ТАIII							10						-	-	-	-			1,80		
	УМС 1200.102-ТАIII					13								-	-	-	-		1,84			
6	Комплект опорных частей	16	16	12	12	14	15	11	12	6	6	5	6	-	-	-	-	3.503.1-81.4-1-1		0,17		

Спецификация составлена для пролетных строений с использованием балок марок Б 1200.140(174).90-ТВIIАIII.
 Балки марок Б 1200.140(174).90-ТВIIАIII, Б 1200.140(174).90-ТВIIАII, Б 1200.140(174).90-ТК7АIII и Б 1200.140(174).90-ТК7АII взаимозаменяемы.
 Армирование монолитных участков УМС должно соответствовать схеме армирования балок.

Н.Контр.	ИВЯНСКИЙ	М.М.	15.03.77	3.503.1-81.1-1-23	Спецификация листов	Р	Л	Л
Исполн.	ПОСТУПОВ	И.И.	15.03.77					
Гл. спец.	ИВЯНСКИЙ	М.М.	15.03.77	Балки с шириной плиты 140 мм и монолитные участки пролетного строения L=12м с металлическим барьерным ограждением на накатах пролетных балках	Спецификация листов	Р	Л	Л
Гип.	МАРКИН	И.И.	15.03.77					
Рук. бриг.	СПАРОВА	И.И.	15.03.77					
Сл. инж.	ЧУПРИНА	И.И.	15.03.77					
Инженер	РУДИЦКАЯ	И.И.	15.03.77					СОЮЗДОРПРОЕКТ

Поз.	НАИМЕНОВАНИЕ ЭЛЕМЕНТОВ	КОЛИЧЕСТВО ЭЛЕМЕНТОВ НА ГАБАРИТ												ОБОЗНАЧЕНИЕ ДОКУМЕНТА	ХАРАКТЕРИСТИКИ ЭЛЕМЕНТА							
		СХЕМА 1				СХЕМА 2				СХЕМА 3					ОБЪЕМ БЕТОНА, м ³	МАССА, Т	ГАБАРИТНЫЕ РАЗМЕРЫ, СМ					
		2(Г-15,25+0,75)	2(Г-15,25+1,5)	2(Г-11,5+0,75)	2(Г-11,5+1,5)	Г-13,75+С+13,25+2x0,75	Г-13,25+С+13,25+2x1,5	Г-9,5+С+9,5+2x0,75	Г-9,5+С+9,5+2x1,5	Г-11,5+2x0,75	Г-11,5+2x1,5	Г-10+2x0,75	Г-10+2x1,5					Г-8+2x0,75	Г-8+2x1,5	Г-6,5+2x0,75	Г-4,5+2x0,75	
1	Балка Б 1200.180.90-ТВIIAIII-1	12	12	8	8	12	13	9	10	4	4	3	4	-	-	-	-	3.503.1-81.5-1-11	6,55	16,4	90 x 236 x 1200	
3	Балка Б 1200.194.90-ТВIIAIII-1	4	4	4	4	2	2	2	2	2	2	2	2	-	-	-	-	3.503.1-81.5-1-1	6,80	17,0	90 x 222 x 1200	
4	Участок монолитный																	3.503.1-81.1-2-2				
	Средний УМС 1200.30-ТАIII												5	-	-	-	-			0,54		
	УМС 1200.37-ТАIII	14												-	-	-	-			0,67		
	УМС 1200.41-ТАIII		14											-	-	-	-			0,74		
	УМС 1200.43-ТАIII								11					-	-	-	-			0,77		
	УМС 1200.49-ТАIII			10			14							-	-	-	-			0,88		
	УМС 1200.50-ТАIII									5				-	-	-	-			0,90		
	УМС 1200.54-ТАIII				10									-	-	-	-			0,97		
	УМС 1200.60-ТАIII							10			5	4		-	-	-	-			1,08		
	УМС 1200.62-ТАIII					13								-	-	-	-		1,12			
6	Комплект опорных частей	16	16	12	12	14	15	11	12	6	6	5	6	-	-	-	-	3.503.1-81.4-1-1		0,17		

Спецификация составлена для пролетных строений с использованием балок марок Б 1200.180(194).90-ТВIIAIII.

Балки марок Б 1200.180(194).90-ТВIIAIII, Б 1200.180(194).90-ТВIIAIII, Б 1200.180(194).90-ТК7АIII и Б 1200.180(194).90-ТК7АII взаимозаменяемы.

Армирование монолитных участков УМС должно соответствовать армированию балок.

Н.контр.	ИВЯНСКИЙ		15.03.97	3.503.1-81.1-1-24.	БАЛКИ С ШИРИНОЙ ПЛЫТЫ 180,194СМ И МОНОЛИТНЫЕ УЧАСТКИ ПРОЛЕТНОГО СТРОЕНИЯ Д-1,2М С МЕТАЛЛИЧЕСКИМ БАРЬЕРНЫМ ОГРАЖДЕНИЕМ НА НАКАЛ-АНИХ ПРОСТУАРНЫХ БАЛКАХ	СНОВА	АКСА	АКСТОВ
НАЧ.ОИС	ПОСЛОВИЙ		15.03.97			Р		1
ГА.СПЕЦ.	ИВЯНСКИЙ		15.03.97					
ГИП	МАРКИН		15.03.97					
РУК.БРИГ.	СПАРОВА		16.03.97					
СТ.ИНИ.	ЧУПРИНА		16.03.97	СООЗДОРПРОЕКТ				
ИНЖЕНЕР	РУДИЦКАЯ		17.03.97					

№№	НАИМЕНОВАНИЕ ЭЛЕМЕНТОВ	КОЛИЧЕСТВО ЭЛЕМЕНТОВ НА ГАБАРИТ																ОБОЗНАЧЕНИЕ ДОКУМЕНТА	ХАРАКТЕРИСТИКИ ЭЛЕМЕНТА		
		СХЕМА 1				СХЕМА 2				СХЕМА 3				СХЕМА 4					ОБЪЕМ РЕШОА, м³	МАССА, Т	ГАБАРИТНЫЕ РАЗМЕРЫ, СМ
		2(С-15,25 + 0,75)	2(С-15,25 + 1,6)	2(С-11,5 + 0,75)	2(С-11,5 + 1,5)	С-13,25 + С-13,25 + 2*0,75	С-13,25 + С-13,25 + 2*1,5	С-9,5 + С-9,5 + 2*0,75	С-9,5 + С-9,5 + 2*1,5	Г-11,5 + 2*0,75	Г-11,5 + 2*1,5	Г-10 + 2*0,75	Г-10 + 2*1,5	Г-8 + 2*0,75	Г-8 + 2*1,5	Г-6,5 + 2*0,75	Г-4,5 + 2*0,75				
1	БАКА Ф 1500.140.90-ТВIIA III-1	12	12	8	8	12	13	9	10	4	4	3	4	-	-	-	-	3.503.1-81.5-2-4	7,23	18,1	90 × 196 × 1500
3	БАКА Ф 1500.174.90-ТВIIA III-1	4	4	4	4	2	2	2	2	2	2	2	2	-	-	-	-	3.503.1-81.5-2-1	8,00	20,0	90 × 202 × 1500
4	УЧАСТОК МОНОЛИТНЫЙ																	3.503.1-81.1-2-2			
	СРЕДНИЙ УМС 1500.70-ТА III												5	-	-	-	-		1,58		
	УМС 1500.77-ТА III	14												-	-	-	-		1,73		
	УМС 1500.81-ТА III		14											-	-	-	-		1,82		
	УМС 1500.83-ТА III								11					-	-	-	-		1,87		
	УМС 1500.89-ТА III			10		14								-	-	-	-		2,00		
	УМС 1500.90-ТА III									5				-	-	-	-		2,03		
	УМС 1500.94-ТА III				10									-	-	-	-		2,12		
	УМС 1500.100-ТА III							10				5	4	-	-	-	-		2,25		
	УМС 1500.102-ТА III					15								-	-	-	-	2,30			
6	КОМПЛЕКТ ОПОРНЫХ ЧАСТЕЙ	16	16	12	12	14	15	11	12	6	6	5	6	-	-	-	-	3.503.1-81.4-1-1		0,17	

СПЕЦИФИКАЦИЯ СОСТАВЛЕНА ДЛЯ ПРОЕКТИРОВАНИЯ С ИСПОЛЪЗОВАНИЕМ ВАЛОК МАРОК Ф 1500.140(174).90-ТВIIA БВ.
 БААКИ МАРОК Б 1500.140(174).90-ТВIIA БВ, Б 1500.140(174).90-ТВIIA БВ,
 Б 1500.140(174).90-ТК7A БВ и Б 1500.140(174).90-ТК7A БВ ВЗАМОЗАМЕНЯЕМИ.
 АРМИРОВАНИЕ МОНОЛИТНЫХ УЧАСТКОВ УМС ДОЛЖНО СООТВЕТСТВОВАТЬ АРМИРОВАНИЮ ВАЛОК.

И КОНВ.	ИВЯНСКИЙ	С. 11	5.817	3.503.1-81.1-1-25
НАЧ. ОИС	ПОСВОВОЙ	И. 11	5.817	
ТА СПЕЦ.	ИВЯНСКИЙ	С. 11	5.817	БААКИ С ШИРНОЙ ВАЛКИ 140,174С И МОНОЛИТНЫЕ УЧАСТКИ ПРОЕКТИРОВАНОГО СТРОЕНИЯ I-15 С МЕТАЛЛИЧЕСКИМ БАРЬЕРИМ ОГРАЖДЕНИЕМ НА НАКЛАДНЫХ ПРОСТАВКАХ ВЛОКАХ
ГИП	МАРКИН	С. 11	5.817	
РУК. БРИГ.	СТАРОВА	С. 11	5.817	
СТ. ИСП.	ЧУПРИНА	С. 11	5.817	
ИНЖЕНЕР	РУДНИЦКАЯ	С. 11	5.817	СОЮЗДОПРОЕКТА

Поз.	НАИМЕНОВАНИЕ ЭЛЕМЕНТОВ	КОЛИЧЕСТВО ЭЛЕМЕНТОВ НА ГАБАРИТ												ОБОЗНАЧЕНИЕ ЭЛЕМЕНТА	ХАРАКТЕРИСТИКИ ЭЛЕМЕНТА							
		СХЕМА 1				СХЕМА 2				СХЕМА 3					СХЕМА 4				ОБЪЕМ РЕШОНА, м³	МАССА, т	ГАБАРИТНЫЕ РАЗМЕРЫ, см	
		2(Г-15,25 + 0,75)	2(Г-15,25 + 1,5)	2(Г-11,5 + 0,75)	2(Г-11,5 + 1,5)	Г-13,25 + С-13,25 + 2*0,75	Г-13,25 + С-13,25 + 2*1,5	Г-9,5 + С-9,5 + 2*0,75	Г-9,5 + С-9,5 + 2*1,5	Г-11,5 + 2*0,75	Г-11,5 + 2*1,5	Г-10 + 2*0,75	Г-10 + 2*1,5		Г-8 + 2*0,75	Г-8 + 2*1,5	Г-6,5 + 2*0,75	Г-4,5 + 2*0,75				
1	БЛКА Б 1500.180.90-ТВ II А III-1	12	12	8	8	12	15	9	10	4	4	3	4	-	-	-	-	3.503.1-81.5-2-11	8,13	20,3	90 × 236 × 1500	
3	БЛКА Б 1500.194.90-ТВ II А III-1	4	4	4	4	2	2	2	2	2	2	2	2	-	-	-	-	3.503.1-81.5-2-1	3,45	21,1	90 × 222 × 1500	
4	УЧАСТОК МОНОЛИТНЫЙ																	3.503.1-81.1-2-2				
	СРЕДНИЙ УМС 1500.30-ТА III												5							0,68		
	УМС 1500.37-ТА III	14																		0,83		
	УМС 1500.41-ТА III		14																	0,92		
	УМС 1500.43-ТА III								11											0,97		
	УМС 1500.49-ТА III			10			14													1,10		
	УМС 1500.50-ТА III									5										1,13		
	УМС 1500.54-ТА III				10															1,22		
	УМС 1500.60-ТА III							10			5	4							1,35			
	УМС 1500.62-ТА III						13												1,40			
6	КОМПЛЕКТ ОПОРНЫХ ЧАСТЕЙ	16	16	12	12	14	15	11	12	6	6	5	6	-	-	-	-	3.503.1-81.4-1-1	-	0,17		

СПЕЦИФИКАЦИЯ СОСТАВЛЕНА ДЛЯ ПРОЛЕТНЫХ СТРОЕНИИ С ИСПОЛЬЗОВАНИЕМ БАЛОК МАРОК Б 1500.180(194).90-ТВ II А III. БАЛКИ МАРОК Б 1500.180(194).90-ТВ II А III, Б 1500.180(194).90-ТВ II А II, Б 1500.180(194).90-ТК VII А III И Б 1500.180(194).90-ТК VII А II ВЗАИМОЗАМЕНЯЕМЫ. АРМИРОВАНИЕ МОНОЛИТНЫХ УЧАСТКОВ УМС ДОЛЖНО СООТВЕТСТВОВАТЬ АРМИРОВАНИЮ БАЛОК.

И. КОМП.	КОЛЯСКИН	15.03.92	3.503.1-81.1-1-26
НАЧ. ОМС	ПОСПОЛОВА	15.03.92	
ГЛАВ. СПЕВ.	ЦВЯНСКИЙ	15.03.92	БАЛКИ С ШИРИНОЙ ПЛАНТЫ 180, 194С
ГЛАВ. ПРОЕК.	МАРКИН	15.03.92	И МОНОЛИТНЫЕ УЧАСТКИ ПРОЛЕТНОГО СТРОЕНИЯ Д. 15М С МЕВАЛ-
СП. ИНЖ.	СВАРОВА	15.03.92	АНЧЕСКИМ БАРЬЕРНЫМ ОГРАЖДЕНИЕМ
ИНЖЕНЕР	ЧУДРИНА	15.03.92	НА НАКЛАДНЫХ ПРОЛЕТНЫХ БАЛКАХ
ИНЖЕНЕР	РАЧНИКОВА	15.03.92	

ПОЗ.	НАИМЕНОВАНИЕ ЭЛЕМЕНТОВ	КОЛИЧЕСТВО ЭЛЕМЕНТОВ НА ГАБРИТ														ОБОЗНАЧЕНИЕ ДОКУМЕНТА	ХАРАКТЕРИСТИКИ ЭЛЕМЕНТА				
		СХЕМА 1				СХЕМА 2				СХЕМА 3				СХЕМА 4			ОБЪЕМ БЕТОНА, м³	МАССА, Т	ГАБАРИТНЫЕ РАЗМЕРЫ, СМ.		
		2 (Г-13,23 × 0,75)	2 (Г-16,25 × 1,5)	2 (Г-Н,5 × 0,75)	2 (Г-Н,5 × 1,5)	Г-13,25 × С-13,25 × 2 × 0,75	Г-13,25 × С-13,25 × 2 × 1,5	Г-9,5 × С-9,5 × 2 × 0,75	Г-9,5 × С-9,5 × 2 × 1,5	Г-Н,5 × 2 × 0,75	Г-Н,5 × 2 × 1,5	Г-10 × 2 × 0,75	Г-10 × 2 × 1,5	Г-8 × 2 × 0,75	Г-8 × 2 × 1,5					Г-6,5 × 2 × 0,75	Г-4,5 × 2 × 0,75
1	БАЛКА Б 1800. 140. 120-ТВ П Д Ш-1	12	12	8	8	12	13	9	10	4	4	3	4	-	-	-	-	3. 503. 1-81.5-3-41	10,02	25,1	120 × 196 × 1800
3	БАЛКА Б 1800. 174. 120-ТВ П Д Ш-1	4	4	4	4	2	2	2	2	2	2	2	2	-	-	-	-	3. 503. 1-81.5-3-4	10,92	27,3	120 × 202 × 1800
4	УЧАСТОК МОНОЛИТНЫЙ																				
	СРЕДНИЙ УМС 1800. 70-Т Д Ш												5	-	-	-	-	3. 503. 1-81.1-2-2	1,89		
	УМС 1800. 77-Т Д Ш	14												-	-	-	-		2,08		
	УМС 1800. 81-Т Д Ш		14											-	-	-	-		2,19		
	УМС 1800. 83-Т Д Ш								Н					-	-	-	-		2,24		
	УМС 1800. 89-Т Д Ш			10		14								-	-	-	-		2,48		
	УМС 1800. 90-Т Д Ш								5					-	-	-	-		2,45		
	УМС 1800. 94-Т Д Ш				10									-	-	-	-		2,54		
	УМС 1800. 100-Т Д Ш						10			5	4			-	-	-	-		2,70		
	УМС 1800. 102-Т Д Ш					15								-	-	-	-		2,75		
8	КОМПЛЕКТ ОФОРМЛЕННЫХ ЧАСТЕЙ	15	16	12	12	14	15	Н	12	6	6	5	6	-	-	-	-	3. 503. 1-81.4-1-2	0,03	0,31	

СПЕЦИФИКАЦИЯ СОСТАВЛЕНА ДЛЯ ПРОЛЕТНЫХ СТРОЕНИЙ С ИСПОЛЬЗОВАНИЕМ
 БАЛОК МАРКИ Б 1800. 140 (174). 120-ТВ П Д Ш
 БАЛОК МАРКИ Б 1800. 140 (174). 120-ТВ П Д Ш, Б 1800. 140 (174). 120-ТВ П Д Ш,
 Б 1800. 140 (174). 120-ТК 7 Д Ш И Б 1800. 140 (174). 120-ТК 7 Д Ш ВОЗМОЖНОЗАМЕНЯЕМЫ.
 АРМИРОВАНИЕ МОНОЛИТНЫХ УЧАСТКОВ УМС Я ДОЛЖНО СООТВЕТСТВОВАТЬ АРМИРОВАНИЮ
 БАЛОК.

В. КМТР.	ИВЯНСКИЙ	<i>Иванов</i>	15.03.81	3. 503. 1-81.1-1-27	СТАВКА	АМСТ	АМСТОВ
НАЧ. УМС	ВОСТОВЫЙ	<i>Иванов</i>	15.03.81		Р		1
ТА. СПЕЦ.	ИВЯНСКИЙ	<i>Иванов</i>	15.03.81		БАЛКИ С ШИРИНОЙ ПАРТЫ 140, 174 СМ		
Г. М.	МАРКИН	<i>Иванов</i>	15.03.81		И МОНОЛИТНЫЕ УЧАСТКИ ПРОЛЕТНОГО СТРОЕНИЯ L=18 М С МЕТАЛЛИЧЕСКИМ БАРЬЕРНЫМ ОГРАЖДЕНИЕМ НА НАКАЛВНЫХ ТРОТУАРНЫХ БАЛКАХ		
УКХ. БРГ.	СТАРОВА	<i>Иванов</i>	15.03.81		СОВЗООРПРОЕКТ		
СТ. ИНЖ.	ЧЕРНЫЯ	<i>Иванов</i>	15.03.81	1			
ИНЖЕНЕР	ПРЕВОДНИКОВ	<i>Иванов</i>	15.03.81				

ПОР.	НАИМЕНОВАНИЕ ЭЛЕМЕНТОВ	КОЛИЧЕСТВО ЭЛЕМЕНТОВ НА ГАБАРИТ																ОБОЗНАЧЕНИЕ ДОКУМЕНТА	ХАРАКТЕРИСТИКИ ЭЛЕМЕНТА			
		СХЕМА 1				СХЕМА 2				СХЕМА 3				СХЕМА 4					ОБЪЕМ БЕТОНА, М ³	МАССА, Т	ГАБАРИТНЫЕ РАЗМЕРЫ, СМ	
		2(Г-15,25*0,75)	2(Г-10,25*1,5)	2(Г-11,5*0,75)	2(Г-11,5*1,5)	Г-15,25*С-13,25*2*0,75	Г-15,25*С-13,25*2*1,5	Г-9,5*С+9,5*2*0,75	Г-9,5*С+9,5*2*1,5	Г-11,5*2*0,75	Г-11,5*2*1,5	Г-10*2*0,75	Г-10*2*1,5	Г-8*2*0,75	Г-8*2*1,5	Г-6,5*2*0,75	Г-4,5*2*0,75					
1.	БАЛКА Б 1800. 180. 120-ТВ II А Ш-1	12	2	8	8	12	13	9	10	4	4	3	4	-	-	-	-	3. 503.1-81.5-3-11	11,10	27,8	120 * 236 * 1800	
3.	БАЛКА Б 1800. 194. 120-ТВ II А Ш-1	4	4	4	4	2	2	2	2	2	2	2	2	-	-	-	-	3. 503.1-81.5-3-1	11,45	28,7	120 * 222 * 1800	
4.	УЧАСТОК МОНОЛИТНЫЙ																	3. 503.1-81.1-2-2				
	СРЕДНИЙ УМС 1800. 50-ТА Ш											5								8,81		
	УМС 1800. 37-ТА Ш	14																		1,00		
	УМС 1800. 41-ТА Ш		14																	1,11		
	УМС 1800. 43-ТА Ш								11											1,16		
	УМС 1800. 49-ТА Ш			10			14													1,32		
	УМС 1800. 50-ТА Ш									5										1,35		
	УМС 1800. 54-ТА Ш				10															1,46		
	УМС 1800. 60-ТА Ш							10			5	4								1,62		
	УМС 1800. 62-ТА Ш					13														1,67		
6	КОМПЛЕКТ ОПОРНЫХ ЧАСТЕЙ	15	15	12	12	14	15	11	12	6	6	5	6	-	-	-	-	3. 503.1-81.4-1-2	0,03	0,31		

СПЕЦИФИКАЦИЯ СОСТАВЛЕНА ДЛЯ ПРОДЕТНЫХ СТРОЕНИЙ С ИСПОЛЬЗОВАНИЕМ
БАЛОК МАРОК Б 1800. 180 (194). 120 - ТВ II А Ш.
БАЛКИ МАРОК Б 1800. 180 (194). 120-ТВ II А Ш, Б 1800. 180 (194). 120-ТВ II А Ш,
Б 1800. 180 (194) 120-ТК 7А Ш и Б 1800. 180 (194). 120-ТК 7 А Ш ВЗАИМОЗАМЕНЯЕМЫ.
АРМИРОВАНИЕ МОНОЛИТНЫХ УЧАСТКОВ УМС ДОЛЖНО СООТВЕТСТВОВАТЬ
АРМИРОВАНИЮ БАЛОК.

И. КОНТР.	ИВЯНСКИЙ	<i>Ив</i>	8.02.88	3. 503.1-81.1-1-28	СТАДИЯ	ЛИСТ	ЛИСТОВ
НАЧ. ОМС	ПОСТОВОЙ	<i>Пост</i>	8.02.88				
ГА. СПЕЦ.	ИВЯНСКИЙ	<i>Ив</i>	8.02.88	БАЛКИ С ШИРИНОЙ ПАНТЫ 120. 194 И МОНОЛИТНЫЕ УЧАСТКИ СТРОЕНИЯ L=18 М С МЕТАЛЛИЧЕСКИМ БАРЬЕРНЫМ ОГРАЖДЕНИЕМ КА	P		1
ГИП	МАРКИН	<i>Мар</i>	8.02.88				
Р. К. БРИГ.	СТАРОВА	<i>Стар</i>	8.02.88	НАКААННЫХ ПРОТЯЖНЫХ БАЛКАХ	СОЮЗДОРПРОЕКТ		
СТ. ИНЖ.	ЧУПРИНА	<i>Чуп</i>	8.02.88				
ИНЖЕНЕР	РУДНИЦКАЯ	<i>Руд</i>	8.02.88				

Поз.	НАИМЕНОВАНИЕ ЭЛЕМЕНТОВ	КОЛИЧЕСТВО ЭЛЕМЕНТОВ НА ГАБАРИТ																ОБОЗНАЧЕНИЕ ДОКУМЕНТА	ХАРАКТЕРИСТИКИ ЭЛЕМЕНТА		
		СХЕМА 1				СХЕМА 2				СХЕМА 3				СХЕМА 4					ОБЪЕМ БЕШОНА, М ³	МАССА, Т	ГАБАРИТНЫЕ РАЗМЕРЫ, СМ
		2(Г-13.25 + 0.75)	2(Г-15.25 + 1.5)	2(Г-11.5 + 0.75)	2(Г-11.5 + 1.5)	Г-13.25 + С-13.25 + 2*0.75	Г-13.25 + С-13.25 + 2*1.5	Г-9.5 + С-9.5 + 2*0.75	Г-9.5 + С-9.5 + 2*1.5	Г-11.5 + 2*0.75	Г-11.5 + 2*1.5	Г-10 + 2*0.75	Г-10 + 2*1.5	Г-8 + 2*0.75	Г-8 + 2*1.5	Г-6.5 + 2*0.75	Г-4.5 + 2*0.75				
1	Балка Б 2100.140.120-ТВ II A III-1	12	12	8	8	12	13	9	10	4	4	3	4	-	-	-	-	3.503.1-81.5-4-11	11,62	29,1	120 × 196 × 2100
3	Балка Б 2100.174.120-ТВ II A III-1	4	4	4	4	2	2	2	2	2	2	2	2	-	-	-	-	3.503.1-81.5-4-1	12,68	31,7	120 × 202 × 2100
4	Участок монолитный																	3.503.1-81.1-2-2			
	СРЕДНИЙ УМС 2100.70-ТА III													5	-	-	-		2,21		
	УМС 2100.77-ТА III	14													-	-	-		2,43		
	УМС 2100.81-ТА III		14												-	-	-		2,55		
	УМС 2100.83-ТА III								11						-	-	-		2,61		
	УМС 2100.89-ТА III			10			14								-	-	-		2,80		
	УМС 2100.90-ТА III								5						-	-	-		2,84		
	УМС 2100.94-ТА III				10										-	-	-		2,96		
	УМС 2100.100-ТА III							10			5	4			-	-	-	3,15			
	УМС 2100.102-ТА III						13								-	-	-	3,21			
6	Комплект опорных частей	16	16	12	12	14	15	11	12	6	6	5	6	-	-	-	-	3.503.1-81.4-1-2	0,03	0,31	

Спецификация составлена для пролетных строений с использованием балок марок Б 2100.140(174).120-ТВ II A III. Балки марок Б 2100.140(174).120-ТВ II A III, Б 2100.140(174).120-ТВ II A II, Б 2100.140(174).120-ТК 7 A III и Б 2100.140(174).120-ТК 7 A II взаимозаменяемы. Армирование монолитных участков УМС должно соответствовать армированию балок.

Н.контр.	ИВЯНСКИЙ	<i>Маша</i>	15.03.88	3.503.1-81.1-1-29	Балки с шириной плиты 140,174 см и монолитные участки пролетного строения L*21м с металлическим барьерным ограждением на накладных пролетных блоках	Стандия	Лист	Листов
Нач. ОИС	ПОСТОВОЙ	<i>Маша</i>	15.03.88			Р		1
Гип	МАРКИН	<i>Маша</i>	15.03.88					
Рук. Брис	СТАРОВА	<i>Маша</i>	14.03.88					
Ст. инж.	ЧУПРИНА	<i>Маша</i>	14.03.88					
Инженер	РУДИЦКАЯ	<i>Маша</i>	14.03.88					

Поз.	НАИМЕНОВАНИЕ ЭЛЕМЕНТОВ	КОЛИЧЕСТВО ЭЛЕМЕНТОВ НА ГАБАРИТЫ												ОБОЗНАЧЕНИЕ ДОКУМЕНТА	ХАРАКТЕРИСТИКИ ЭЛЕМЕНТА						
		СХЕМА 1				СХЕМА 2				СХЕМА 3					СХЕМА 4				ОБЪЕМ БЕТОНА, м ³	МАССА, Т	ГАБАРИТНЫЕ РАЗМЕРЫ, СМ
		2(Г-15,25 + 0,75)	2(Г-15,25 + 1,5)	2(Г-11,5 + 0,75)	2(Г-11,5 + 1,5)	Г-15,25+С-13,25+2*0,75	Г-15,25+С-13,25+2*1,5	Г-9,5+С+9,5+2*0,75	Г-9,5+С+9,5+2*1,5	Г-11,5+2*0,75	Г-11,5+2*1,5	Г-10+2*0,75	Г-10+2*1,5		Г-8+2*0,75	Г-8+2*1,5	Г-6,5+2*0,75	Г-4,5+2*0,75			
1	Балка Б 2100.180.120-ТВ II A III-1	12	12	8	8	12	13	9	10	4	4	3	4	—	—	—	—	3.503.1-81.5-4-11	12,89	32,3	120 × 236 × 2100
3	Балка Б 2100.194.120-ТВ II A III-1	4	4	4	4	2	2	2	2	2	2	2	2	—	—	—	—	3.503.1-81.5-4-1	13,32	33,3	120 × 222 × 2100
4	Участок монолитный																	3.503.1-81.1-2-2			
	Средний УМС 2100.30-ТА III												5						0,95		
	УМС 2100.37-ТА III	14																	1,17		
	УМС 2100.41-ТА III		14																1,29		
	УМС 2100.43-ТА III								11										1,35		
	УМС 2100.49-ТА III			10			14												1,54		
	УМС 2100.50-ТА III								5										1,58		
	УМС 2100.54-ТА III				10					5									1,70		
	УМС 2100.60-ТА III							10			5	4							1,89		
	УМС 2100.62-ТА III						13												1,95		
6	Комплект опорных частей	16	16	12	12	14	15	11	12	6	6	5	6	—	—	—	—	3.503.1-81.4-1-2	0,03	0,31	

СПЕЦИФИКАЦИЯ СОСТАВЛЕНА ДЛЯ ПРОДольНЫХ СТРОЕНИЙ С ИСПОЛЬЗОВАНИЕМ БАЛОК МАРОК Б 2100.180(194).120 - ТВ II A III. БАЛКИ МАРОК Б 2100.180(194).120-ТВ II A III, Б 2100.180(194).120-ТА II A II, Б 2100.180(194).120-ТК7А III и Б 2100.180(194).120-ТК7А II ВЗАИМОЗАМЕНЯЕМЫ. АРМИРОВАНИЕ МОНОЛИТНЫХ УЧАСТКОВ УМС ДОЛЖНО СООТВЕТСТВОВАТЬ АРМИРОВАНИЮ БАЛОК.

И. КОМП.	ИВЯНСКИЙ	<i>Иванов</i>	15.03.87	3.503.1-81.1-1-30
НАЧ. ОИС	ПОСТОВОЙ	<i>Постовой</i>	15.03.87	
ГА. СПЕЦ.	ИВЯНСКИЙ	<i>Иванов</i>	15.03.87	БАЛКИ С ШИРИНОЙ ПАНТЫ 180, 194 СМ И МОНОЛИТНЫЕ УЧАСТКИ ПРОДольНОГО СТРОЕНИЯ I, II И С МЕТАЛЛИЧЕСКИМИ БАРЬЕРИМ ОБРАЩЕННЫМ НА ВАКАЦИОННЫХ ПРОТЯЖЕНИЯХ БЛОКОВ
Г. И. В.	МАРКИН	<i>Маркин</i>	15.03.87	
РУК. БР. П.	СВАРОВА	<i>Сварова</i>	17.03.87	
СВ. И. И. П.	ЧУПРИНА	<i>Чуприна</i>	17.03.87	
ИНЖЕНЕР	РЯНИЦКАЯ	<i>Ряницкая</i>	17.03.87	СОЮЗДОРПРОЕКТ

Поз.	НАИМЕНОВАНИЕ ЭЛЕМЕНТОВ	КОЛИЧЕСТВО ЭЛЕМЕНТОВ НА ГАБАРИТ												ОБОЗНАЧЕНИЕ ДОКУМЕНТА	ХАРАКТЕРИСТИКИ ЭЛЕМЕНТА							
		СХЕМА 1				СХЕМА 2				СХЕМА 3		СХЕМА 4			ОБЪЕМ БЕТОНА м³	МАССА Т	ГАБАРИТНЫЕ РАЗМЕРЫ, см					
		2(Г-15,25+0,75)	2(Г-15,25+1,5)	2(Г-11,5+0,75)	2(Г-11,5+1,5)	Г-15,25+0,15,25+2*0,75	Г-15,25+0,15,25+2*1,5	Г-9,5+0,95+2*0,75	Г-9,5+0,95+2*1,5	Г-11,5+2*0,75	Г-11,5+2*1,5	Г-10+2*0,75	Г-10+2*1,5					Г-8+2*0,75	Г-8+2*1,5	Г-6,5+2*0,75	Г-4,5+2*0,75	
1	Балка Б2400.140.120-ТВIIАIII-1	12	12	8	8	12	13	9	10	4	4	3	4	-	-	-	-	3.503.1-81.5-5-11	13.36	33.4	120×196×2400	
3	Балка Б2400.174.120-ТВIIАIII	4	4	4	4	2	2	2	2	2	2	2	2	-	-	-	-	3.503.1-81.5-5-1	14.58	36.4	120×202×2400	
4	Участок монолитный													-	-	-	-	3.503.1-81.1-2-2				
	Средний УМС 2400.70-ТАIII												5	-	-	-	-			2.52		
	УМС 2400.77-ТАIII	14												-	-	-	-			2.77		
	УМС 2400.81-ТАIII		14											-	-	-	-			2.92		
	УМС 2400.83-ТАIII								11					-	-	-	-			2.99		
	УМС 2400.89-ТАIII			10			14							-	-	-	-			3.20		
	УМС 2400.90-ТАIII									5				-	-	-	-			3.24		
	УМС 2400.94-ТАIII				10									-	-	-	-			3.38		
	УМС 2400.100-ТАIII							10			5	4		-	-	-	-			3.60		
	УМС 2400.102-ТАIII					13								-	-	-	-		3.67			
6	Комплект опорных частей	16	16	12	12	14	15	11	12	6	6	5	6	-	-	-	-	3.503.1-81.4-1-2	0.03	0.33		

Спецификация составлена для пролетных строений с использованием
 блоков марок Б2400.140(174).120-ТВII А III.
 Балки марок Б2400.140(174).120-ТВII А III, Б2400.140(174).120-ТВII А III,
 Б2400.140(174).120-ТК7А III и Б2400.140(174).120-ТК7А II взаимозаменяемы.

Армирование монолитных участков УМС должно соответствовать
 армированию блоков.

И. КОНТ.	ИВЯНСКИЙ	<i>Иванов</i>	15.05.81	3.503.1-81.1-1-31	БЛОКИ С ШИРИНОЙ ПЛАТЫ 140, 174 см И МОНОЛИТНЫЕ УЧАСТКИ ПРОЛЕТНОГО СТРОЕНИЯ L=24м С МЕТАЛЛИЧЕСКИМ БАРЬЕРНЫМ ОГРАЖДЕНИЕМ НА НАКАЛ- НЫХ ТРОТУАРНЫХ БЛОКАХ	СТАДИЯ	ЛИСТ	ЛИСТОВ
НАЧ. ОИС	ПОСТОВСКИ	<i>Постовский</i>	15.05.81			Р		1
ГЛА. СПЕЦ.	ИВЯНСКИЙ	<i>Иванов</i>	15.05.81			СОЮЗДОРПРОЕКТ		
ГИП	МАРКИН	<i>Маркин</i>	15.05.81					
РУК. БРИГ.	СТАРОВА	<i>Старова</i>	15.05.81					
СТ. ИНЖ.	ЧУПРИНА	<i>Чуприна</i>	15.05.81					
ИНЖЕНЕР	РУДНИЦКАЯ	<i>Рудницкая</i>	15.05.81					

Поз.	НАИМЕНОВАНИЕ ЭЛЕМЕНТОВ	КОЛИЧЕСТВО ЭЛЕМЕНТОВ НА ГАБАРИТ												ОБОЗНАЧЕНИЕ ДОКУМЕНТА	ХАРАКТЕРИСТИКИ ЭЛЕМЕНТА						
		СХЕМА 1				СХЕМА 2				СХЕМА 3					ОБЪЕМ БЕТОНА, М ³	МАССА, Т	ГАБАРИТНЫЕ РАЗМЕРЫ, СМ				
		2(Г-15,25+0,75)	2(Г-15,25+15)	2(Г-11,5+0,75)	2(Г-11,5+15)	Г-13,25+С-13,25+2+0,75	Г-13,25+С-13,25+2+15	Г-9,5+С+9,5+2+0,75	Г-9,5+С+9,5+2+15	Г-11,5+2+0,75	Г-11,5+2+15	Г-10+2+0,75	Г-10+2+15					Г-8+2+0,75	Г-8+2+15	Г-6,5+2+0,75	Г-4,5+2+0,75
1	Балка Б 2400.180.120-ТВ II А III-1	12	12	8	8	12	13	9	10	4	4	3	4	-	-	-	-	3.503.1-81.5-5-10	14,80	37,0	120*236*2400
3	Балка Б 2400.194.120-ТВ II А III	4	4	4	4	2	2	2	2	2	2	2	-	-	-	-	-	3.503.1-81.5-5-1	15,30	38,2	120*222*2400
4	Участок монолитный																	3.503.1-81.1-2-Э			
	Средний МС-2400.30-ТА II																		1,08		
	УМС 2400.37-ТА III	14																	1,33		
	УМС 2400.41-ТА III		14																1,48		
	УМС 2400.43-ТА III								11										1,55		
	УМС 2400.49-ТА III			10			14												1,76		
	УМС 2400.50-ТА III									5									1,80		
	УМС 2400.54-ТА III				10						5	4						1,94			
	УМС 2400.60-ТА III							10										2,16			
	УМС 2400.62-ТА III						13											2,23			
6	Комплект торных частей	16	16	12	12	14	15	11	12	6	6	5	6	-	-	-	-	3.503.1-81.4-1-2	0,03	0,33	

СПЕЦИФИКАЦИЯ СОСТАВЛЕНА ДЛЯ ПРЕЛЕТНОГО СТРОЕНИЯ С ИСПОЛЬЗОВАНИЕМ БАЛОК МАРОК Б 2400.180(194)120-ТВ II А III
 БАЛКИ МАРОК Б 2400.180(194)120-ТВ II А III, Б 2400.180(194)120-ТВ II А II,
 Б 2400.180(194)120-ТК7А III и Б 2400.180(194)120-ТК7А II ВЗАИМОЗАМЕНЯЕМЫ.

Армирование монолитных участков УМС должно соответствовать армированию балок.

И. КОНТР.	ИВАНСКИЙ	<i>Иванский</i>	5.03.80	3.503.1-81.1-1-32	БАЛКИ С ШИРИНОЙ ПЛАТЫ 180, 194 СМ И МОНОЛИТНЫЕ УЧАСТКИ ПРЕЛЕТНОГО СТРОЕНИЯ L=24 М С МЕТАЛЛИЧЕСКИМ ЗАЩИТНЫМ ОГРАЖДЕНИЕМ НА НАКАЛАМЫХ ТРОТУАРНЫХ БАСКАХ	СТАДИЯ	ЛИСТ	ЛИСТОВ
НАЧ. ОИС	ПЕСТОВОЙ	<i>Пестовой</i>	5.03.80			Р	1	
ГЛА. СПЕЦ.	ИВАНСКИЙ	<i>Иванский</i>	5.03.80					
ГИП	МАРКИН	<i>Маркин</i>	17.03.80					
РУК. БЕРГ	СТАРОВА	<i>Старова</i>	17.03.80					
СТ. ИЖ.	ЧУПРИНА	<i>Чуприна</i>	17.03.80					
ИНЖЕНЕР	ДУДИЦКАЯ	<i>Дудицкая</i>	17.03.80					

Поз.	НАИМЕНОВАНИЕ ЭЛЕМЕНТОВ	КОЛИЧЕСТВО ЭЛЕМЕНТОВ НА ГАБАРИТ														ОБОЗНАЧЕНИЕ ДОКУМЕНТА	ХАРАКТЕРИСТИКИ ЭЛЕМЕНТА				
		СХЕМА 1				СХЕМА 2				СХЕМА 3				СХЕМА 4			ОБЪЕМ БЕТОНА м³	МАССА Т	ГАБАРИТНЫЕ РАЗМЕРЫ, СМ		
		2(Г-15,25+0,75)	2(Г-15,25+15)	2(Г-11,5+0,75)	2(Г-11,5+15)	Г-13,25+С+13,25+2*0,75	Г-13,25+С+13,25+2*15	Г-9,5+С+9,5+2*0,75	Г-9,5+С+9,5+2*15	Г-11,5+2*0,75	Г-11,5+2*15	Г-10+2*0,75	Г-10+2*15	Г-8+2*0,75	Г-8+2*15					Г-6,5+2*0,75	Г-4,5+2*0,75
1	БАЛКА Б3300.180.150-ТВII АIII-1	12	12	8	8	12	13	9	10	4	4	3	4	-	-	-	-	3.503.1-81.5-6-44	22.59	56.5	150×236×3300
3	БАЛКА Б3300.194.150-ТВII АIII-1	4	4	4	4	2	2	2	2	2	2	2	2	-	-	-	-	3.503.1-81.5-6-1	23.28	58.2	150×222×3300
4	УЧАСТОК МОНОЛИТНЫЙ																	3.503.1-81.1-2-2			
	СРЕДНИЙ УМС 3300.30-ТАIII												5	-	-	-	-		1.49		
	УМС 3300.37-ТАIII	14																	1.83		
	УМС 3300.41-ТАIII		14																2.03		
	УМС 3300.43-ТАIII								11										2.13		
	УМС 3300.49-ТАIII			10			14												2.43		
	УМС 3300.50-ТАIII									5									2.48		
	УМС 3300.54-ТАIII				10														2.67		
	УМС 3300.60-ТАIII							10			5	4							2.97		
	УМС 3300.62-ТАIII					13												3.07			
6	КОМПЛЕКТ ОПОРНЫХ ЧАСТЕЙ	16	16	12	12	14	15	11	12	6	6	5	6	-	-	-	-	3.503.1-81.4-1-2	0.03	0.33	

СПЕЦИФИКАЦИЯ СОСТАВЛЕНА ДЛЯ ПРОЛЕТНЫХ СТРОЕНИЙ С ИСПОЛЬЗОВАНИЕМ БАЛОК МАРОК Б3300.180(194).150-ТВII АIII. БАЛКИ МАРОК Б3300.180(194).150-ТВII АIII, В3300.180(194).150-ТВII АII, ВЗАИМОЗАМЕНЯЕМЫ.

АРМИРОВАНИЕ МОНОЛИТНЫХ УЧАСТКОВ УМС ДОЛЖНО СООТВЕТСТВОВАТЬ АРМИРОВАНИЮ БАЛОК.

И.КОНТР.	ИВЯНСКИЙ	<i>Иванов</i>	5.07.99	3.503.1-81.1-1-33	СТАДЫЯ	ЛИСТ	ЛИСТОВ
НАЧ.ОИС	ПОСТОВОЙ	<i>Постов</i>	5.03.99				
И.СПЕЦ.	ИВЯНСКИЙ	<i>Иванов</i>	5.03.99	БАЛКИ ВЫСОТОЙ 150СМ И МОНОЛИТНЫЕ УЧАСТКИ ПРОЛЕТНОГО СТРОЕНИЯ L=33М С МЕТАЛЛИЧЕСКИМ БАРЬЕРАМ ОГРАЖДЕНИЕМ НА НАКАЛДНЫХ ТРОТУАРНЫХ БЛОКАХ.	P		1
Г.ИП	МАРКИН	<i>Маркин</i>	5.03.99				
РУК.БРИГ.	СТАРОВА	<i>Старова</i>	5.03.99				
СТ.ИЖ.	ЧУПРИНА	<i>Чуприна</i>	5.03.99				
ИНЖЕНЕР	РУДНИЦКАЯ	<i>Рудницкая</i>	5.03.99				СОЮЗДОРПРОЕКТ

Поз.	НАИМЕНОВАНИЕ ЭЛЕМЕНТОВ	КОЛИЧЕСТВО ЭЛЕМЕНТОВ НА ГАБАРИТ														ОБОЗНАЧЕНИЕ ДОКУМЕНТА	ХАРАКТЕРИСТИКИ ЭЛЕМЕНТА					
		СХЕМА 1				СХЕМА 2				СХЕМА 3				СХЕМА 4			ОБЪЕМ БЕТОНА м³	МАССА Т	ГАБАРИТНЫЕ РАЗМЕРЫ, см			
		2(Г-15,25 + 0,75)	2(Г-15,25 + 1,5)	2(Г-11,5 + 0,75)	2(Г-11,5 + 1,5)	Г-13,25 + 0,15, 25 + 2 * 0,75	Г-13,25 + 0,15, 25 + 2 * 1,5	Г-9,5 + 0,95 + 2 * 0,75	Г-9,5 + 0,95 + 2 * 1,5	Г-11,5 + 2 * 0,75	Г-11,5 + 2 * 1,5	Г-10 + 2 * 0,75	Г-10 + 2 * 1,5	Г-6 + 2 * 0,75	Г-8 + 2 * 1,5					Г-6,5 + 2 * 0,75	Г-6,5 + 2 * 0,75	
1	БАЛКА Б3300.180.170-ТВII AIII-1	12	12	8	8	12	13	9	10	4	4	8	4	-	-	-	-	3.503.1-81.5-6-11	23,78	59,5	170×236×3300	
3	БАЛКА Б3300.194.170-ТВII AIII-1	4	4	4	4	2	2	2	2	2	2	2	2	-	-	-	-	3.503.1-81.5-6-1	24,48	61,2	170×222×3300	
4	УЧАСТОК МОНОЛИТНЫЙ																	3.503.1-81.1-2-2				
	СРЕДНИЙ УМС 3300.30-ТАIII													5	-	-	-			1,49		
	УМС 3300.37-ТАIII	14													-	-	-			1,83		
	УМС 3300.41-ТАIII		14												-	-	-			2,03		
	УМС 3300.43-ТАIII								11						-	-	-			2,13		
	УМС 3300.49-ТАIII			10			14								-	-	-			2,43		
	УМС 3300.50-ТАIII								5						-	-	-			2,48		
	УМС 3300.54-ТАIII				10										-	-	-			2,67		
	УМС 3300.60-ТАIII							10			5	4			-	-	-		2,97			
	УМС 3300.62-ТАIII						13								-	-	-		3,07			
5	КОМПЛЕКТ ОПОРНЫХ ЧАСТЕЙ	16	16	12	12	14	15	11	12	6	6	5	5	-	-	-	-	3.503.1-81.4-1-2	0,03	0,33		

СПЕЦИФИКАЦИЯ СОСТАВЛЕНА ДЛЯ ПРОЛЕТНЫХ СТРОЕИЙ С ИСПОЛЪЗОВАНИЕМ БАЛОК МАРОК Б3300.180.(194).170 - ТВII AIII
 БАЛКИ МАРОК Б3300.180(194).170 - ТВII AIII Б3300.180(194).170-ТВII AIII
 ВЗАИМОЗАМЕНЯЕМЫ.

АРМИРОВАНИЕ МОНОЛИТНЫХ УЧАСТКОВ УМС ДОЛЖНО СООТВЕТСТВОВАТЬ АРМИРОВАНИЮ БАЛОК.

И.КОНТР.	ИВЯНСКИЙ	<i>Иванов</i>	15.09.81	3.503.1-81.1-1-34	БАЛКИ ВЫСОТОЙ 170 см и МОНОЛИТНЫЕ УЧАСТКИ ПРОЛЕТНОГО СТРОЕНИЯ Л ^о 33 м с МЕТАЛЛИЧЕСКИМИ БАРЬЕРНЫМ ОГРАЖДЕНИЕМ НА НАКАЛАННЫХ ТРОТУАРНЫХ БЛОКАХ	СТАДИЯ	АНСТ	АНСТОВ
НАЧ.ОИС	ПОСТОВОЙ	<i>Постовой</i>	15.09.81			Р		1
ГЛА.СПЕЦ	ИВЯНСКИЙ	<i>Иванов</i>	15.09.81					
ГЛ.ИП	МАРКИН	<i>Маркин</i>	15.09.81					
РУК.ЕРИГ.	СТАРОВА	<i>Старова</i>	15.09.81					
СТ.ИЖ.	ЧУПРИНА	<i>Чуприна</i>	15.09.81					
ИНЖЕНЕР	РУДНИЦКАЯ	<i>Рудницкая</i>	15.09.81					

№№	НАИМЕНОВАНИЕ ЭЛЕМЕНТОВ	КОЛИЧЕСТВО ЭЛЕМЕНТОВ НА ГАБАРИТ												ОБОЗНАЧЕНИЕ ДОКУМЕНТА ИЛИ ГОСТ	ХАРАКТЕРИСТИКИ ЭЛЕМЕНТА						
		СХЕМА 1				СХЕМА 2				СХЕМА 3					СХЕМА 4				ОБЪЕМ РЕПОНА, М ³	МАССА, КГ	ГАБАРИТНЫЕ РАЗМЕРЫ, СМ
		2(Г-15,25+0,75)	2(Г-15,25+1,5)	2(Г-11,9+0,75)	2(Г-11,9+1,9)	Г-15,25+С+15,25+2*0,75	Г-15,25+С+15,25+2*1,5	Г-9,5+С+9,5+2*0,75	Г-9,5+С+9,5+2*1,5	Г-11,9+2*0,75	Г-11,9+2*1,9	Г-10+2*0,75	Г-10+2*1,5		Г-8+2*0,75	Г-8+2*1,5	Г-6,5+2*0,75	Г-4,8+2*0,75			
20	Консоль-амортизатор КА	16	16	16	16	16	16	16	16	8	8	8	8	-	-	-	-	3.503.1-81.3-1-10	3,5	7*28*29	
21	Секция балки СБК-1	4	4	4	4	4	4	4	4	2	2	2	2	-	-	-	-	3.503.1-81.3-1-И	49,6	8,3*31,2*337	
23	СБ-2																		92,9	8,3*31,2*632	
24	СБ-4	4	4	4	4	4	4	4	4	2	2	2	2	-	-	-	-		192,1	8,3*31,2*932	
25	Устройство светоотражающее УС-1	16	16	16	16	16	16	16	16	8	8	8	8	-	-	-	-	3.503.1-81.3-1-12	0,1	5*10*20	
27	Уголок L100-63*7, С-9000 мм																	ГОСТ 1540-88	78,3	6,3*10*900	
28	С-6000 мм	4	4	4	4	4	4	4	4	4	4	4	4	-	-	-	-		52,2	6,3*10*600	
29	С-380*880 мм	2	2	2	2	2	2	2	2	2	2	2	2	-	-	-	-	3.503.1-81.1-1-1	max 8	от 63*10=42 до 63*10=82	
31	ИЗДАНИЕ СОЕДИНИТЕЛЬНОЕ МС-2	16	16	16	16	16	16	16	16	16	16	16	16	-	-	-	-	3.503.1-81.1-1-1	max 11	012АЭ, ЛОТ 89 А0 119	
32	ИЗДАНИЕ ЗАКЛАДНОЕ МН-ТАБ-4	10	10	10	10	10	10	10	10	10	10	10	10	-	-	-	-	3.503.1-81.1-2-8	2,5	24*22*40	
33	Листя 4*50, С-200 мм	4	4	4	4	4	4	4	4	4	4	4	4	-	-	-	-	см. 83	0,3	0,4*5*20	
34	Прута 4*50*70, С-200 мм	8	8	8	8	8	8	8	8	8	8	8	8	-	-	-	-	ГОСТ 1845-81*	1,4	С-20	
35	Болт М 20-6g*70.58	64	64	64	64	48	48	48	48	32	32	32	32					ГОСТ 7791-70*	0,24	С-7	
36	М 16*15-8g*30.58	32	32	32	32	24	24	24	24	16	16	16	16					ГОСТ 7791-70*	0,08	С-3	
37	М 16*43.68	64	64	64	64	64	64	64	64	32	32	32	32					ГОСТ 7102-81*	0,10	С-4,5	
38	Гайка II М16	16	16	16	16	16	16	16	16	8	8	8	8	-	-	-	-	ГОСТ 5816-70*	0,021	h=0,8	
39	М16	96	96	96	96	88	88	88	88	48	48	48	48					ГОСТ 5915-70*	0,033	h=1,5	
40	Шайба 16	16	16	16	16	16	16	16	16	8	8	8	8					ГОСТ 6951-71*	0,006	h=0,2	

3.503.1-81.1-1-33

2

ФОРМА А3

1318/2

82

Поз.	НАИМЕНОВАНИЕ ЭЛЕМЕНТОВ	КОЛИЧЕСТВО ЭЛЕМЕНТОВ НА ГАБИРИТ												ОБОЗНАЧЕНИЕ ДОКУМЕНТА	ХАРАКТЕРИСТИКИ ЭЛЕМЕНТА					
		СХЕМА 1				СХЕМА 2				СХЕМА 3					ОБЪЕМ БЕТОНА		МАССА КГ	ГАБАРИТНЫЕ РАЗМЕРЫ, СМ		
		Г-15,25+0,15	2(Г-15,25+1,5)	2(Г-11,5+0,75)	2(Г-11,5+1,5)	Г-15,25+С+13,25+2*0,75	Г-13,25+С+13,25+2*1,5	Г-9,5+С+9,5+2*0,75	Г-9,5+С+9,5+2*1,5	Г-11,5+2*0,75	Г-11,5+2*1,5	Г-10+2*0,75	Г-10+2*1,5		Г-8+2*0,75	Г-8+2*1,5			Г-6,5+2*0,75	Г-4,5+2*0,75
7	БЛОКИ ТРОТУАРНЫЕ Т75 (Г-15,25)-1	6		6		6		6		6		6					3.503.1-81.2-1-1	0.50	1300	23×177×299
	Т150,15-ТАII-1		6		6		6		6		6		6				3.503.1-81.2-1-4	0.68	1700	23×257×299
8	Т75,15-ТАII-2	2		2		2		2		2		2					3.503.1-81.2-1-1	0.49	1300	23×177×299
	Т150,15-ТАII-2		2		2		2		2		2		2				3.503.1-81.2-1-4	0.67	1700	23×257×299
9	Т75,15-ТАII-3	2		2		2		2		2		2					3.503.1-81.2-1-1	0.49	1300	23×177×299
	Т150,15-ТАII-3		2		2		2		2		2		2				3.503.1-81.2-1-4	0.67	1700	23×257×299
10	БЛОКИ РАЗДЕЛИТЕЛЬНЫЕ																			
	РД15-ТАII-1					3	3	3	3								3.503.1-81.2-1-7	0.52	1300	24×206×299
11	РД15-ТАII-2					2	2	2	2								3.503.1-81.2-1-8	0.46	1140	24×206×259
12	БЛОКИ ОГРАЖДАЮЩИЕ																			
	ОБ15-ТАII-1	6	6	6	6												3.503.1-81.2-1-11	0.36	900	23×134×299
13	ОБ15-ТАII-2	2	2	2	2													0.35	900	23×134×299
14	ОБ15-ТАII-3	2	2	2	2													0.35	900	23×134×299
16	БЛОК ПЕРИМЕТРОВОГО ОГРАЖДЕНИЯ	10	10	10	10	10	10	10	10	10	10	10					3.503.1-81.3-1-1		108	8×107×298
19	СТОЙКА МОСТОВАЯ НА ЦОКВАХ																			
	СМЦ	20	20	20	20	15	15	15	15	10	10	10	10				3.503.1-81.3-1-6		15	21×21×60

СПЕЦИФИКАЦИЯ СОСТАВЛЕНА ДЛЯ МОСТОВОГО ПОЛОТНА С ИСПОЛЬЗОВАНИЕМ БЛОКОВ С АРМАТУРОЙ КЛАССА АII. БЛОКИ С АРМАТУРОЙ КЛАССА АII И АIII ВЗАИМОЗАМЕНЯЕМЫ.

И.КОНТР.	ИВЯНСКИЙ	<i>[подпись]</i>	19.05.9	3.503.1-81.1-1-36
НАЧ.ОИС	ПОСТОВОЙ	<i>[подпись]</i>	19.05.9	
ГЛА.СПЕЦ.	ИВЯНСКИЙ	<i>[подпись]</i>	19.05.9	МОСТОВОЕ ПОЛОТНО С МЕТАЛЛИЧЕСКИМ БАРЬЕРНЫМ ОГРАЖДЕНИЕМ НА НАКАПАННЫХ ТРОТУАРНЫХ БЛОКАХ ДЛЯ ПРОЕКТНОГО СТРОЕНИЯ
РУК.БРИГ.	СТАРОВА	<i>[подпись]</i>	19.05.9	
СТ.ИЖ.	ЧУПРИНА	<i>[подпись]</i>	19.05.9	СОЮЗДОРПРОКТ
ИНЖЕНЕР	РУДИЦКАЯ	<i>[подпись]</i>	19.05.9	

Поз.	НАИМЕНОВАНИЕ ЭЛЕМЕНТОВ	КОЛИЧЕСТВО ЭЛЕМЕНТОВ НА ГАБАРИТ														ОБОЗНАЧЕНИЕ ДОКУМЕНТА ИЛИ ГОСТ	ХАРАКТЕРИСТИКИ ЭЛЕМЕНТА			
		СХЕМА 1				СХЕМА 2				СХЕМА 3				СХЕМА 4			ОБЪЕМ РЕШОНА, М ³	МАССА, КГ	ГАБАРИТНЫЕ РАЗМЕРЫ, СМ	
		2(Г-15,25+0,75)	2(Г-15,25+1,5)	2(Г-11,5+0,75)	2(Г-11,5+1,5)	Г-13,25+С-13,25+2,075	Г-13,25+С-13,25+2,15	Г-9,5+С+9,5+2,075	Г-9,5+С+9,5+2,15	Г-11,5+2,075	Г-11,5+2,15	Г-10+2,075	Г-10+2,15	Г-8+2,075	Г-8+2,15					Г-6,5+2,075
20	Консоль-амортизатор КА	20	20	20	20	20	20	20	20	10	10	10	10	-	-	-	-	3.503.1-81.3-1-10	3,5	7*28*29
21	СЕКЦИЯ БАЛКИ СБК-1	4	4	4	4	4	4	4	4	2	2	2	2	-	-	-	-	3.503.1-81.3-1-11	49,6	8,3*31,2*337
23	СБ-2	8	8	8	8	8	8	8	8	4	4	4	4	-	-	-	-		92,9	8,3*31,2*632
24	СБ-4													-	-	-	-		137	8,3*31,2*932
25	УСТРОЙСТВО СВЕТОВВОЗВРАЩАЮЩЕЕ УС-1	20	20	20	20	20	20	20	20	10	10	10	10	-	-	-	-	3.503.1-81.3-1-12	0,1	3*10*20
27	УГОЛОК 1100*63*7, L=9000ММ	2	2	2	2	2	2	2	2	2	2	2	2	-	-	-	-	ГОСТ 8510-86	78,3	6,3*10*900
28	L=6000ММ	2	2	2	2	2	2	2	2	2	2	2	2	-	-	-	-		52,2	6,3*10*600
29	L=380=880ММ	2	2	2	2	2	2	2	2	2	2	2	2	-	-	-	-	3.503.1-81.1-1-1	max 3	от 6,3*10*42 до 6,3*10*92
31	ИЗДЕЛИЕ СОЕДИНИТЕЛЬНОЕ МС-2	20	20	20	20	20	20	20	20	20	20	20	20	-	-	-	-	3.503.1-81.1-1-1	max 1,1	Ø12АII, Сом 89А0Н9
32	ИЗДЕЛИЕ ЗАКЛАДНОЕ МН-ТАИ-А	12	12	12	12	12	12	12	12	12	12	12	12	-	-	-	-	3.503.1-81.1-2-6	2,5	2,4*22*40
33	Лист 4*50, L=200ММ	4	4	4	4	4	4	4	4	4	4	4	4	-	-	-	-	см. 03	0,3	0,4*5*20
34	ШРЯБА 4*50*70, L=200ММ	10	10	10	10	10	10	10	10	10	10	10	10	-	-	-	-	ГОСТ 2549-68*	1,4	L=20
35	Болт М 20-6g*70.58	80	80	80	80	60	60	60	60	40	40	40	40	-	-	-	-	ГОСТ 7798-70*	0,24	L=7
36	М16*15-8g*30.58	40	40	40	40	30	30	30	30	20	20	20	20	-	-	-	-	ГОСТ 7798-70*	0,08	L=3
37	М16*45.58	104	104	104	104	104	104	104	104	52	52	52	52	-	-	-	-	ГОСТ 7802-81*	0,10	L=4,5
38	Гайка II М16	20	20	20	20	20	20	20	20	10	10	10	10	-	-	-	-	ГОСТ 5916-70*	0,021	h=0,8
39	М16	144	144	144	144	134	134	134	134	72	72	72	72	-	-	-	-	ГОСТ 5915-70*	0,033	h=1,3
40	Шайба 16	20	20	20	20	20	20	20	20	10	10	10	10	-	-	-	-	ГОСТ 8961-78*	0,006	h=0,2

3.503.1-81.1-1-36

ЛМСВ

2

Формат А3

1318/2

84

НОД.	НАИМЕНОВАНИЕ ЭЛЕМЕНТА	КОЛИЧЕСТВО ЭЛЕМЕНТОВ НА ГАБАРИТ																ОБОЗНАЧЕНИЕ ДОКУМЕНТА ИЛИ ГОСТ	ХАРАКТЕРИСТИКИ ЭЛЕМЕНТА		
		СХЕМА 1				СХЕМА 2				СХЕМА 3				СХЕМА 4					ОБЪЕМ БЕТОНА, М ³	МАССА, КГ	ГАБАРИТНЫЕ РАЗМЕРЫ, СМ
		2 (Г-15,25+0,75)	2 (Г-15,25+1,5)	2 (Г-15,25+0,75)	2 (Г-15,25+1,5)	Г-15,25+0,15,25+2*0,75	Г-15,25+0,15,25+2*1,5	Г-9,5+0+9,5+2*0,75	Г-9,5+0+9,5+2*1,5	Г-11,5+2*0,75	Г-11,5+2*1,5	Г-10+2*0,75	Г-10+2*1,5	Г-8+2*0,75	Г-8+2*1,5	Г-6,5+2*0,75	Г-4,5+2*0,75				
24	КОНСОЛЬ-АМОРТИЗАТОР КА	24	24	24	24	24	24	24	24	12	12	12	12	-	-	-	-	3.503.1-81.3-1-10	3,5	7 × 28 × 29	
21	СЕНЦА БАКИ СБК-1	4	4	4	4	4	4	4	4	2	2	2	2	-	-	-	-	3.503.1-81.3-1-11	49,6	8,3 × 31,2 × 337	
23	С-2	4	4	4	4	4	4	4	4	2	2	2	2	-	-	-	-		92,9	8,3 × 31,2 × 632	
24	СБ-4	4	4	4	4	4	4	4	4	2	2	2	2	-	-	-	-		137,1	8,3 × 31,2 × 932	
25	УСТРОЙСТВО СООБЩАЮЩЕЕ ВСЕ	24	24	24	24	24	24	24	24	12	12	12	12	-	-	-	-	3.503.1-81.3-1-12	8,1	3 × 10 × 20	
27	УГЛАК ЛНО*53*7, L=9000 мм	4	4	4	4	4	4	4	4	4	4	4	4	-	-	-	-	ГОСТ 8510-86	78,3	6,3 × 10 × 900	
28	L=6000 мм													-	-	-	-		52,2	6,3 × 10 × 600	
29	L=380-880 мм	2	2	2	2	2	2	2	2	2	2	2	2	-	-	-	-	3.503.1-81.1-1-1 А.6	max 8	от 63×10×42 до 63×10×92	
31	УЗЕЛ Соединительное МС-2	24	24	24	24	24	24	24	24	24	24	24	24	-	-	-	-	3.503.1-81.1-1-1 А.10	max 1,1	от 12АII, L от 89 до 119	
32	УЗЕЛ Соединительное МН-ТАП-4	14	14	14	14	14	14	14	14	14	14	14	14	-	-	-	-	3.503.1-81.1-2-6	2,5	2,4 × 22 × 40	
33	Лист 4 × 50, L=200 мм	4	4	4	4	4	4	4	4	4	4	4	4	-	-	-	-	см. 03	0,3	0,4 × 5 × 20	
34	Тресса 4 × 50 × 70, L=200 мм	12	12	12	12	12	12	12	12	12	12	12	12	-	-	-	-	ГОСТ 3645-64 *	1,4	L=20	
35	Болт М 20-6g × 70.58	96	96	96	96	72	72	72	72	48	48	48	48	-	-	-	-	ГОСТ 7798-70 *	0,24	L=7	
36	М 16 × 15-8g × 30.58	48	48	48	48	36	36	36	36	24	24	24	24	-	-	-	-	ГОСТ 7792-70 *	0,08	L=3	
37	М 16 × 45.58	112	112	112	112	112	112	112	112	56	56	56	56	-	-	-	-	ГОСТ 7102-81 *	0,10	L=4,5	
38	Гайка I М16	24	24	24	24	24	24	24	24	12	12	12	12	-	-	-	-	ГОСТ 5916-70 *	0,021	h=0,8	
39	М16	160	160	160	160	148	148	148	148	80	80	80	80	-	-	-	-	ГОСТ 5915-70 *	0,033	h=1,3	
40	Шайба 16	24	24	24	24	24	24	24	24	12	12	12	12	-	-	-	-	ГОСТ 6958-71 *	0,006	h=0,2	

3.503.1-81.1-1-37

Лист 2

Формат А3

Поз.	Наименование элементов	Количество элементов на габарит												Обозначение документа	Характеристика элемента						
		СХЕМА 1				СХЕМА 2				СХЕМА 3					Объем бетона, м ³	Масса, кг	Габаритные размеры, см				
		2(Г-15,25+0,75)	2(Г-15,25+1,5)	2(Г-11,5+0,75)	2(Г-11,5+1,5)	Г-15,25+С+13,25+2*0,75	Г-13,25+С+13,25+2*1,5	Г-9,5+С+9,5+2*0,75	Г-9,5+С+9,5+2*1,5	Г-11,5+2*0,75	Г-11,5+2*1,5	Г-10+2*0,75	Г-10+2*1,5					Г-8+2*0,75	Г-8+2*1,5	Г-6,5+2*0,75	Г-4,5+2*0,75
7	Блоки тротуарные Т75.15-ТАИ-1	10		10		10		10		10		10		-	-	-	-	3.503.1-81.2-1-1	0.50	1300	23 × 177 × 299
	Т150.15-ТАИ-1		10		10		10		10		10		10		-	-	-	3.503.1-81.2-1-4	0.68	1700	23 × 257 × 299
	Т75.15-ТАИ-2	2		2		2		2		2		2		-	-	-	-	3.503.1-81.2-1-1	0.49	1300	23 × 177 × 299
	Т150.15-ТАИ-2		2		2		2		2		2		2		-	-	-	3.503.1-81.2-1-4	0.67	1700	23 × 257 × 259
	Т75.15-ТАИ-3	2		2		2		2		2		2		-	-	-	-	3.503.1-81.2-1-1	0.49	1300	23 × 177 × 299
	Т150.15-ТАИ-3		2		2		2		2		2		2		-	-	-	3.503.1-81.2-1-4	0.67	1700	23 × 257 × 299
10	Блоки разделительной полосы																				
	РП15-ТАИ-1					5	5	5	5						-	-	-	3.503.1-81.2-1-7	0.52	1300	24 × 208 × 299
11	РП15-ТАИ-2					2	2	2	2						-	-	-	3.503.1-81.2-1-8	0.46	1140	24 × 206 × 259
12	Блоки ограждающие																				
	ОБ 15-ТАИ-1	10	10	10	10										-	-	-	3.503.1-81.2-1-11	0.36	900	23 × 134 × 299
13	ОБ 15-ТАИ-2	2	2	2	2										-	-	-		0.35	900	23 × 134 × 299
14	ОБ 15-ТАИ-3	2	2	2	2										-	-	-		0.35	900	23 × 134 × 299
16	Блок перильного ограждения ПО	14	14	14	14	14	14	14	14	14	14	14	14		-	-	-	3.503.1-81.3-1-1		108	8 × 107 × 298
19	Стойка мостовая на цоколе																				
	СМЦ	28	28	28	28	21	21	21	21	14	14	14	14		-	-	-	3.503.1-81.3-1-6		15	21 × 21 × 60

Спецификация составлена для мостового полотна с использованием блоков с арматурой класса А-II. Блоки с арматурой класса А-II и А-III взаимозаменяемы.

Н.КОНТР.	ИВЯНСКИЙ	<i>Иванов</i>	ПОС. 11	3.503.1-81.1-4-38	МОСТОВОЕ ПОЛОТНО С МЕТАЛЛИЧЕСКИМ БАРЬЕРНЫМ ОГРАЖДЕНИЕМ НА НАКЛАДНЫХ ТРОТУАРНЫХ БЛОКАХ ДЛЯ ПРОЛЕТНОГО СТРОЕНИЯ L = 21м	СТАЛ. 22	ЛЮСТ.	ЛЮСТОВ.
НАЧ. ОИС	ПОСТОВОЙ	<i>Постовой</i>	ПОС. 11			Р	1	2
Г.А. СПЕЦ.	ИВЯНСКИЙ	<i>Иванов</i>	ПОС. 11					
Г.Ш.П.	МАРКИН	<i>Маркин</i>	ПОС. 11					
РУК. БР. П.	СТАРОДА	<i>Старода</i>	ПОС. 11					
СТ. ИНЖ.	ЧУПРИНА	<i>Чуприна</i>	ПОС. 11					
ИНЖЕНЕР	РУДИЦКАЯ	<i>Рудичкая</i>	ПОС. 11					

НОМ.	НАИМЕНОВАНИЕ ЭЛЕМЕНТОВ	КОЛИЧЕСТВО ЭЛЕМЕНТОВ НА ГАБАРИТ																ОБОЗНАЧЕНИЕ ДОКУМЕНТА- ЦИЯ ГОСТ	ХАРАКТЕРИСТИКИ ЭЛЕМЕНТА		
		СХЕМА 1				СХЕМА 2				СХЕМА 3				СХЕМА 4					ОБЪЕМ БЕТОНА, М ³	МАССА, КГ	ГАБАРИТНЫЕ РАЗМЕРЫ, СМ
		2(Г-15,25+0,75)	2(Г-15,25+1,5)	2(Г-11,5+0,75)	2(Г-11,5+1,5)	Г-13,25*С-13,25*2+0,75	Г-13,25*С-13,25*2+1,5	Г-9,5*С-9,5*2+0,75	Г-9,5*С-9,5*2+1,5	Г-11,5+2*0,75	Г-11,5+2*1,5	Г-10+2*0,75	Г-10+2*1,5	Г-8+2*0,75	Г-8+2*1,5	Г-6,5+2*0,75	Г-4,5+2*0,75				
20	КОНСОЛЬ-АМОРТИЗАТОР КА	28	28	28	28	28	28	28	28	14	14	14	14	-	-	-	-	3.503.1-81.3-1-10	3,5	7 × 28 = 29	
21	СЕКЦИЯ БАЛКИ СБК-1	4	4	4	4	4	4	4	4	2	2	2	2	-	-	-	-	3.503.1-81.3-1-11	49,6	8,3 × 31,2 = 337	
23	СБ-2																		92,9	8,3 × 31,2 = 632	
24	СБ-4	8	8	8	8	8	8	8	8	4	4	4	4	-	-	-	-		157,1	8,3 × 31,2 = 932	
25	УСТРОЙСТВО СВЕТОВОЗВРАЩАЮЩЕЕ УС-1	28	28	28	28	28	28	28	28	14	14	14	14	-	-	-	-	3.503.1-81.3-1-12	0,1	3 × 10 × 20	
27	УГОЛОК L100×63×7, L=9000 мм	2	2	2	2	2	2	2	2	2	2	2	2	-	-	-	-	ГОСТ 3510-86	78,3	6,3 × 10 × 900	
28	L=6000 мм	4	4	4	4	4	4	4	4	4	4	4	4	-	-	-	-		52,2	6,3 × 10 × 600	
29	L=380×880 мм	2	2	2	2	2	2	2	2	2	2	2	2	-	-	-	-	3.503.1-81.1-1-1 А.6	max 8	от 6,3×10×42 до 6,3×10×92	
31	ИЗДЕЛИЕ СОЕДИНИТЕЛЬНОЕ МС-2	28	28	28	28	28	28	28	28	28	28	28	28	-	-	-	-	3.503.1-81.1-1-1 А.10	max 1,1	Ø12 АП, от 89 до 119	
32	ИЗДЕЛИЕ ЗАКАЛЕННОЕ МН-ТАШ-4	16	16	16	16	16	16	16	16	16	16	16	16	-	-	-	-	3.503.1-81.1-2-6	2,5	2,4 × 22 = 40	
33	АНГСТ 4 × 50, L=200 мм	4	4	4	4	4	4	4	4	4	4	4	4	-	-	-	-	СМ. ПЗ	0,3	0,4 × 5 = 20	
34	ТЯЖЕЛА 4 × 58 × 70, L=200 мм	14	14	14	14	14	14	14	14	14	14	14	14	-	-	-	-	ГОСТ 3645-81*	1,4	L = 20	
35	БОЛТ М 20-6g × 70,58	112	112	112	112	84	84	84	84	56	56	56	56	-	-	-	-	ГОСТ 7791-70*	0,24	L = 7	
36	М 16 × 15-8g × 30,58	56	56	56	56	42	42	42	42	28	28	28	28	-	-	-	-	ГОСТ 7791-70*	0,08	L = 3	
37	М 16 × 45,58	120	120	120	120	120	120	120	120	60	60	60	60	-	-	-	-	ГОСТ 7302-81*	0,18	L = 4,5	
38	ГАЙКА II М 16	28	28	28	28	28	28	28	28	14	14	14	14	-	-	-	-	ГОСТ 5946-70*	0,021	h = 0,8	
39	М 16	176	176	176	176	162	162	162	162	88	88	88	88	-	-	-	-	ГОСТ 5945-70*	0,033	h = 1,3	
40	ШАЙБА 16	28	28	28	28	28	28	28	28	14	14	14	14	-	-	-	-	ГОСТ 6451-71*	0,006	h = 0,2	

3.503.1-81.1-1-38

Формат А3

1318/2

88

№№	НАИМЕНОВАНИЕ ЭЛЕМЕНТОВ	КОЛИЧЕСТВО ЭЛЕМЕНТОВ - ДА ГАБАРИТ												ОБОЗНАЧЕНИЕ ДОКУМЕНТА	ХАРАКТЕРИСТИКИ ЭЛЕМЕНТА						
		СХЕМА 1				СХЕМА 2				СХЕМА 3					ОБЪЕМ БЕТОНА, М ³	МАССА, КГ	ГАБАРИТНЫЕ РАЗМЕРЫ, СМ				
		2 (Г-15, 2,5 × 0,75)	2 (Г-15, 2,5 × 1,5)	2 (Г-11,5 × 0,75)	2 (Г-11,5 × 1,5)	Г-15,5 × 0,75 × 2 × 0,75	Г-15,5 × 0,75 × 2 × 1,5	Г-9,5 × 0,75 × 2 × 0,75	Г-9,5 × 0,75 × 2 × 1,5	Г-11,5 × 2 × 0,75	Г-11,5 × 2 × 1,5	Г-10 × 2 × 0,75	Г-10 × 2 × 1,5					Г-8 × 2 × 0,75	Г-8 × 2 × 1,5	Г-6,5 × 2 × 0,75	Г-4,5 × 2 × 0,75
7	БАВКИ ТРОТУАРНЫЕ Т75.15-ТАП-1	12		12		12		12		12		12		-	-	-	-	3.503.1-81.2-1-1	0,50	1300	23 × 177 × 299
	Т150.15-ТАП-1		12		12		12		12		12		12		-	-	-	3.503.1-81.2-1-4	0,68	1700	23 × 257 × 299
8	Т75.15-ТАП-2	2		2		2		2		2		2		-	-	-	-	3.503.1-81.2-1-1	0,49	1300	23 × 177 × 299
	Т150.15-ТАП-2		2		2		2		2		2		2		-	-	-	3.503.1-81.2-1-4	0,67	1700	23 × 257 × 299
9	Т75.15-ТАП-3	2		2		2		2		2		2		-	-	-	-	3.503.1-81.2-1-1	0,49	1300	23 × 177 × 299
	Т150.15-ТАП-3		2		2		2		2		2		2		-	-	-	3.503.1-81.2-1-4	0,67	1700	23 × 257 × 299
10	БАВКИ РАЗДЕЛИТЕЛЬНОЙ ПОЛОСЫ																				
	РР15-ТАК-1					6	6	6	6									3.503.1-81.2-1-7	0,52	1300	24 × 208 × 299
11	РР15-ТАК-2					2	2	2	2									3.503.1-81.2-1-8	0,46	1140	24 × 208 × 259
12	БАВКИ ОГРАЖДЮЩИЕ																				
	ОБ15-ТАП-1	12	12	12	12													3.503.1-81.2-1-11	0,36	900	23 × 134 × 299
13	ОБ15-ТАП-2	2	2	2	2														0,35	900	23 × 134 × 299
14	ОБ15-ТАП-3	2	2	2	2														0,35	900	23 × 134 × 299
15	БАВК ВЕРХНЕГО ОГРАЖДЕНИЯ	16	16	16	16	16	16	16	16	16	16	16	16	-	-	-	-	3.503.1-81.3-1-1		108	8 × 107 × 298
19	СТОВКА МСТОВАЯ НА ЦОКОЛЕ																				
	СМЦ	32	32	32	32	24	24	24	24	16	16	16	16	-	-	-	-	3.503.1-81.3-1-6		15	21 × 21 × 60

СПЕЦИФИКАЦИЯ СОСТАВЛЕНА ДЛЯ МОСТОВОГО ПОЛОТНА С ИСПОЛЬЗОВАНИЕМ БЛОКОВ С АРМАТУРОЙ КЛАССА А I.
БАВКИ С АРМАТУРОЙ КЛАССА А II И А III ВЗАИМЗАМЕНЯЕМЫ.

И.ИВНТР.	ИВЯНСКИЙ	<i>Иванов</i>	19.09.81	3.503.1-81.1-1-39	МОСТОВОЕ ПОЛОТНО С МЕТАЛЛИЧЕСКИМ БАРЬЕРНЫМ ОГРАЖДЕНИЕМ НА НАКАЛДНЫХ ТРОТУАРНЫХ БАВКАХ ДЛЯ ПРОДЛЕЖНОГО СТРОЕНИЯ L=24 М	СТАДИЯ	АНЕТ	АНЕТОВ
НАЧ.ОИС	ПОСТОВОЙ	<i>Иванов</i>	19.09.81			Р	Е	Е
ФА.СПЕЦ.	ИВЯНСКИЙ	<i>Иванов</i>	19.09.81	СОЗДАВ ПРОЕКТ				
ГМП	МАРКИН	<i>Маркин</i>	19.09.81					
РЧ.БРИГ.	СТАРОВА	<i>Старова</i>	19.09.81					
СТ.НИЖ.	ЧУРИНА	<i>Чурина</i>	19.09.81					
ИНЖЕНЕР	РЯДНИЦКАЯ	<i>Рядницкая</i>	19.09.81					

№З	НАИМЕНОВАНИЕ ЭЛЕМЕНТОВ	КОЛИЧЕСТВО ЭЛЕМЕНТОВ НА ГАБАРИТ																ОБОЗНАЧЕНИЕ ДОКУМЕНТА ИЛИ ГОСТ	ХАРАКТЕРИСТИКИ ЭЛЕМЕНТА		
		СХЕМА 1				СХЕМА 2				СХЕМА 3				СХЕМА 4					ОБЪЕМ ВЕТОНА, М ³	МАССА, КГ	ГАБАРИТНЫЕ РАЗМЕРЫ, СМ
		2(Г-13,25 + 0,75)	2(Г-13,25 + 1,5)	2(Г-11,5 + 0,75)	2(Г-11,5 + 1,5)	Г-13,25+Г-13,25+2*0,75	Г-13,25+С-13,25+2*1,5	Г-9,6 + С+9,6+2*0,75	Г-9,5+С+9,5+2*1,5	Г-11,5 + 2 * 0,75	Г-11,5 + 2 * 1,5	Г-10 + 2 * 0,75	Г-10 + 2 * 1,5	Г-8 + 2 * 0,75	Г-8 + 2 * 1,5	Г-6,5 + 2 * 0,75	Г-4,5 + 2 * 0,75				
20	Консоль-амортизатор КА	32	32	32	32	32	32	32	32	16	16	16	16	-	-	-	-	3.503.1-81.3-1-10	3,5	7 × 28 × 29	
21	Секция балки СБК-1	4	4	4	4	4	4	4	4	2	2	2	2	-	-	-	-	3.503.1-81.3-1-11	49,6	8,3 × 31,2 × 337	
23	СБ -2	8	8	8	8	8	8	8	8	4	4	4	4	-	-	-	-		92,9	8,3 × 31,2 × 632	
24	СБ -4	4	4	4	4	4	4	4	4	2	2	2	2	-	-	-	-		137,1	8,3 × 31,2 × 932	
25	Устройство световозвращения УС-1	32	32	32	32	32	32	32	32	16	16	16	16	-	-	-	-	3.503.1-81.3-1-12	0,1	3 × 10 × 20	
27	Уголок L 100×63+1, ℓ=900 мм	4	4	4	4	4	4	4	4	4	4	4	4	-	-	-	-	ГОСТ 1510-85	78,3	6,3 × 10 × 900	
28	ℓ=600 мм	2	2	2	2	2	2	2	2	2	2	2	2	-	-	-	-		52,2	6,3 × 10 × 600	
29	ℓ=330-280 мм	2	2	2	2	2	2	2	2	2	2	2	2	-	-	-	-	3.503.1-81.1-1-1 ЛБ	max 8	от 6,3×10×42 до 8,3×10×92	
31	ИЗДАНИЕ СОЕДИНИТЕЛЬНЫЕ МБ-2	32	32	32	32	32	32	32	32	32	32	32	32	-	-	-	-	3.503.1-81.1-1-1 А.10	max 1,1	∅ 12 АИ, ℓ от 89 до 114	
32	ИЗДАНИЕ ЗАКАДНЫЕ МН-ТАД-4	18	18	18	18	18	18	18	18	18	18	18	18	-	-	-	-	3.503.1-81.1-2-6	2,5	2,4 × 2,2 × 40	
33	Лист 4×50, ℓ=200 мм	4	4	4	4	4	4	4	4	4	4	4	4	-	-	-	-	см. №3	0,3	0,4 × 5 × 20	
34	Труба 4×50×70, ℓ=200 мм	16	16	16	16	16	16	16	16	16	16	16	16	-	-	-	-	ГОСТ 8645-63 ^а	1,4	ℓ = 20	
35	Болт М 20-6g × 70.58	128	128	128	128	96	96	96	96	64	64	64	64	-	-	-	-	ГОСТ 7788-70 ^а	0,24	ℓ = 7	
36	М 16×15-8g × 30.58	64	64	64	64	48	48	48	48	32	32	32	32	-	-	-	-	ГОСТ 7798-70 ^а	0,08	ℓ = 3	
37	М 16 × 4.5.58	160	160	160	160	160	160	160	160	80	80	80	80	-	-	-	-	ГОСТ 7202-81 ^а	0,10	ℓ = 4,5	
38	ГАЙКА Л М 16	32	32	32	32	32	32	32	32	16	16	16	16	-	-	-	-	ГОСТ 8918-70 ^а	0,021	h = 0,8	
39	М 16	224	224	224	224	208	208	208	208	112	112	112	112	-	-	-	-	ГОСТ 8915-70 ^а	0,033	h = 1,3	
40	ШАЙБА 16	32	32	32	32	32	32	32	32	16	16	16	16	-	-	-	-	ГОСТ 6958-78 ^а	0,006	h = 0,2	

3.503.1-81.1-1-39

Формат А3

1318/2 90

Поз.	НАИМЕНОВАНИЕ ЭЛЕМЕНТОВ	КОЛИЧЕСТВО ЭЛЕМЕНТОВ НА ГАБАРИТ												ОБОЗНАЧЕНИЕ ДОКУМЕНТА	ХАРАКТЕРИСТИКИ ЭЛЕМЕНТА						
		СХЕМА 1				СХЕМА 2				СХЕМА 3					ОБЪЕМ БЕЛОНА, м³	МАССА, кг	ГАБАРИТНЫЕ РАЗМЕРЫ, см				
		2(Г-15,25+0,75)	2(Г-15,25+1,5)	2(Г-11,5+0,75)	2(Г-11,5+1,5)	Г-13,25+С+13,25+2*0,75	Г-13,25+С+13,25+2*1,5	Г-9,5+С+9,5+2*0,75	Г-9,5+С+9,5+2*1,5	Г-11,5+2*0,75	Г-11,5+2*1,5	Г-10+2*0,75	Г-10+2*1,5					Г-8+2*0,75	Г-8+2*1,5	Г-6,5+2*0,75	Г-4,5+2*0,75
7	БЛОКИ ПРОТУЛЯРИЕ Т7515-ТАII-1	18		18		18		18		18		18		—	—	—	—	3.503.1-81.2-1-1	0,50	1300	23 × 177 × 299
	Т75015-ТАII-1		18		18		18		18		18		18		—	—	—	3.503.1-81.2-1-4	0,68	1700	23 × 257 × 299
8	Т7515-ТАII-2	2		2		2		2		2		2		—	—	—	—	3.503.1-81.2-1-1	0,49	1300	23 × 177 × 299
	Т15015-ТАII-2		2		2		2		2		2		2		—	—	—	3.503.1-81.2-1-4	0,67	1700	23 × 257 × 299
9	Т7515-ТАII-3	2		2		2		2		2		2		—	—	—	—	3.503.1-81.2-1-1	0,49	1300	23 × 177 × 299
	Т15815-ТАII-3		2		2		2		2		2		2		—	—	—	3.503.1-81.2-1-4	0,67	1700	23 × 257 × 299
10	БЛОКИ РАЗДЕЛИТЕЛЬНОЙ ПОЛОСЫ																				
	РР15-ТАII-1					9	9	9	9						—	—	—	3.503.1-81.2-1-7	0,52	1300	24 × 206 × 299
11	РР15-ТАII-2					2	2	2	2						—	—	—	3.503.1-81.2-1-8	0,46	1140	24 × 206 × 299
12	БЛОКИ ОГРАНИЧИТЕЛЬНЫЕ																				
	ОБ15-ТАII-1	18	18	18	18										—	—	—	3.503.1-81.2-1-11	0,36	900	23 × 134 × 299
13	ОБ15-ТАII-2	2	2	2	2										—	—	—	3.503.1-81.2-1-11	0,35	900	23 × 134 × 299
14	ОБ15-ТАII-3	2	2	2	2										—	—	—	3.503.1-81.2-1-11	0,35	900	23 × 134 × 299
16	БЛОК ПЕРИМЕТРИЧЕСКОГО ОГРАЖДЕНИЯ ПО	22	22	22	22	22	22	22	22	22	22	22	22	—	—	—	—	3.503.1-81.3-1-1		108	8 × 107 × 298
19	Стойка мостовая на цоколе																				
	СМЦ	44	44	44	44	33	33	33	33	22	22	22	22	—	—	—	—	3.503.1-81.3-1-6		15	21 × 21 × 60

СПЕЦИФИКАЦИЯ СОСТАВЛЕНА ДЛЯ МОСТОВОГО ПОЛОТНА С ИСПОЛЬЗОВАНИЕМ БЛОКОВ С АРМАТУРОЙ КЛАССА АII. БЛОКИ С АРМАТУРОЙ КЛАССА АII И АII ВЗАИМОЗАМЕНЯЕМЫ.

И. КОМП	ИВЯНСКИЙ	1/202	1/03/12	3.503.1-81.1-1-40	МОСТОВОЕ ПОЛОТНО С МЕЛКОПЛАСТИЧЕСКИМ БАРЬЕРНЫМ СТРАП-ДЕНЬЕМ НА НАКАЛАННЫХ ПРОДУКЦИОННЫХ БЛОКАХ ДЛЯ ПРОЕКТИРОВОГО СТРОЕНИЯ I-35А	ОБЪЕМ	ЛИСТ	ЛИСТОВ
НАЧ. ДИС	ПОСТОВОЙ	1/202	1/05/84			Р	1	2
П. СПЕЦ	ИВЯНСКИЙ	1/202	1/01/85					
ГИП	МАРКИН	1/202	1/01/85					
РУК. ВРС	СПАРОВА	1/202	1/01/85					
СТ. ИНЖ	ЧУДРИНА	1/202	1/01/85					
ИР. ИНЖЕР	РУДНИЦКАЯ	1/202	1/01/85					

Поз.	НАИМЕНОВАНИЕ ЭЛЕМЕНТОВ	КОЛИЧЕСТВО ЭЛЕМЕНТОВ НА ГАБАРИТ												ОБОЗНАЧЕНИЕ ДОКУМЕНТА ИЛИ ГОСТ	ХАРАКТЕРИСТИКИ ЭЛЕМЕНТА					
		СХЕМА 1				СХЕМА 2				СХЕМА 3					ОБЪЕМ БЕШОНА, М ³	МАССА, КГ	ГАБАРИТНЫЕ РАЗМЕРЫ, СМ			
		2(Г-15,25 + 0,75)	2(Г-15,25 + 1,5)	2(Г-11,5 + 0,75)	2(Г-11,5 + 1,5)	Г-13,25+С+13,25+2*0,75	Г-13,25+С+13,25+2*1,5	Г-9,5+С+9,5+2*0,75	Г-9,5+С+9,5+2*1,5	Г-11,5 + 2*0,75	Г-11,5+2*1,5	Г-10 + 2*0,75	Г-10 + 2*1,5					Г-8 + 2*0,75	Г-8 + 2*1,5	Г-6,5 + 2*0,75
20	КОНСОЛЬ-АМОРТИЗАТОР КА	44	44	44	44	44	44	44	44	22	22	22	22	-	-	-	-	3.503.1-81.3-1-10	3,5	7×28×29
21	СЕКЦИЯ БАЛКИ СБК-1	4	4	4	4	4	4	4	4	2	2	2	2	-	-	-	-	3.503.1-81.3-1-11	49,6	8,3×31,2×337
23	СБ-2	8	8	8	8	8	8	8	8	4	4	4	4	-	-	-	-		92,9	8,3×31,2×632
24	СБ-4	8	8	8	8	8	8	8	8	4	4	4	4	-	-	-	-		137,1	8,3×31,2×932
25	УСТРОЙСТВО СВЕТОВОЗВРАЩАЮЩЕЕ УС-1	44	44	44	44	44	44	44	44	22	22	22	22	-	-	-	-	3.503.1-81.3-1-12	0,1	3×10×20
27	УГОЛОК L100×63×7, ℓ=9000 мм	6	6	6	6	6	6	6	6	6	6	6	6	-	-	-	-	ГОСТ 8510-86	78,3	6,3×10×900
28	ℓ=6000 мм	2	2	2	2	2	2	2	2	2	2	2	2	-	-	-	-		52,2	6,3×10×600
29	ℓ=580-880 мм	2	2	2	2	2	2	2	2	2	2	2	2	-	-	-	-	3.503.1-81.1-1-1 л.5	max 8	от 63×10×42 до 63×40×92
31	ИЗДЕЛИЕ СОЕДИНИТЕЛЬНОЕ МС-2	44	44	44	44	44	44	44	44	44	44	44	44	-	-	-	-	3.503.1-81.1-1-1 л.10	max 1,1	от 12АII. ℓ от 89 до 419
32	ИЗДЕЛИЕ ЗАКЛАДНОЕ МН-ТАШ	24	24	24	24	24	24	24	24	24	24	24	24	-	-	-	-	3.503.1-81.1-2-6	2,5	2,4×22×40
33	Лист 4×50, ℓ=200 мм	4	4	4	4	4	4	4	4	4	4	4	4	-	-	-	-	см. ПЗ	0,3	0,4×5×20
34	ТРУБА 4×50×70, ℓ=200 мм	22	22	22	22	22	22	22	22	22	22	22	22	-	-	-	-	ГОСТ 8645-63*	1,4	ℓ=20
35	Болт М 20-6g×70.58	176	176	176	176	132	132	132	132	88	88	88	88	-	-	-	-	ГОСТ 7793-70*	0,24	ℓ=7
36	М 16×15-0g×30.58	88	88	88	88	66	66	66	66	44	44	44	44	-	-	-	-	ГОСТ 7793-70*	0,08	ℓ=3
37	М 16×45.58	216	216	216	216	216	216	216	216	108	108	108	108	-	-	-	-	ГОСТ 7802-81*	0,10	ℓ=4,5
38	Ганка П М 16	44	44	44	44	44	44	44	44	22	22	22	22	-	-	-	-	ГОСТ 5916-70*	0,021	h=0,8
39	М 16	304	304	304	304	282	282	282	282	152	152	152	152	-	-	-	-	ГОСТ 5915-70*	0,033	h=1,3
40	Шайба 16	44	44	44	44	44	44	44	44	22	22	22	22	-	-	-	-	ГОСТ 6958-78*	0,006	h=0,2

3.503.1-81.1-1-40

ПОРЯД. СТРОИМ	НАИМЕНОВАНИЕ	ЕДИНИЦА ИЗМЕРЕНИЯ	КОЛИЧЕСТВО НА 1 ПОР. М. ПРВЛЕТНОГО СТРОЕНИЯ															
			СХЕМА 1				СХЕМА 2				СХЕМА 3				СХЕМА 4			
			2 (Г-15,25+0,75)	2 (Г-15,25+1,5)	2 (Г-11,5+0,75)	2 (Г-11,5+1,5)	Г-13,25+0-13,25+2*0,75	Г-13,25+0-13,25+2*1,5	Г-9,5+0+9,5+2*0,75	Г-9,5+0+9,5+2*1,5	Г-11,5+2*0,75	Г-11,5+2*1,5	Г-10+2*0,75	Г-10+2*1,5	Г-8+2*0,75	Г-8+2*1,5	Г-6,5+2*0,75	Г-4,5+2*0,75
1	ВЫРАВНИВАЮЩИЙ СЛОЙ δ=30 мм БЕТОН КЛАССА В25	М ²	30,3	30,2	22,8	22,7	31,4	29,9	22,5	23,8	11,4	11,3	9,9	9,8	—	—	—	—
		М ³	0,87	0,87	0,64	0,64	0,88	0,84	0,62	0,65	0,32	0,32	0,28	0,28	—	—	—	—
2	ОКЛЕЕЧНАЯ ГИДРОИЗОЛЯЦИЯ δ=10 мм	М ²	34,4	34,9	26,9	27,4	33,4	34,0	26,8	26,5	13,5	14,0	11,6	12,5	—	—	—	—
		М ³	0,12	0,14	0,12	0,14	0,11	0,13	0,11	0,13	0,06	0,08	0,05	0,08	—	—	—	—
3	ПОДАВКА δ=30 мм ПОД ТРОТУАРНЫЕ БЛОКИ БЕТОН КЛАССА В25	М ²	4,1	4,7	4,1	4,7	3,5	4,2	3,6	4,2	2,1	2,7	1,7	2,7	—	—	—	—
		М ³	0,12	0,14	0,12	0,14	0,11	0,13	0,11	0,13	0,06	0,08	0,05	0,08	—	—	—	—
4	ЦЕМЕНТОБЕТОННОЕ ПОКРЫТИЕ δ=80 мм БЕТОН КЛАССА В30	М ²	30,3	30,2	22,8	22,7	29,9	29,8	22,4	22,3	11,4	11,3	—	—	—	—	—	—
		М ³	2,46	2,46	1,86	1,86	2,46	2,45	1,85	1,85	0,93	0,92	—	—	—	—	—	—
		М ² М ³	— —	— —	— —	— —	— —	— —	— —	— —	— —	— —	— —	9,9 0,81	9,8 0,80	—	—	—
5	СЕТКА АРМАТУРНАЯ СВАРНАЯ 4Ср $\frac{6AI-100}{6AI-100}$ 230 × 2 ПО ГОСТ 23279-85	М ²	30,3	30,2	22,8	22,7	29,9	29,8	22,4	22,3	11,4	11,3	9,9	9,8	—	—	—	—
		КГ	154,8	154,3	116,5	116,0	152,8	152,3	114,5	114,0	58,3	57,8	50,6	50,1	—	—	—	—
6	ТЯЖЕЛОЕ МАСТИКА ПО ТУ 31.33-119-69	М ²	5,3	5,3	5,3	5,3	5,3	5,3	5,3	5,3	2,6	2,6	2,6	2,6	—	—	—	—
		КГ	5,3	5,3	5,3	5,3	5,3	5,3	5,3	5,3	2,6	2,6	2,6	2,6	—	—	—	—

И. КОНТР.	ИВАНСКИЙ	2/2/82	3.503.1-81.1-1-41
НАЧ. ОТД.	ПОСТОВОЙ	2/2/82	
ГА. СПЕЦ.	ИВАНСКИЙ	2/2/82	
Г. И. П.	МАРКИН	2/2/82	
Р. И. К. Б. Р. И. Г.	СТАРОВА	2/2/82	
ИНЖЕНЕР	ТАРАСОВ	2/2/82	
ИНЖЕНЕР	РУДНИЦКАЯ	2/2/82	

ЦЕМЕНТОБЕТОННОЕ ПОКРЫТИЕ
ДЛЯ МОСТОВОГО ПЪЕДОНА
С МЕТАЛЛИЧЕСКИМ БАРЬЕРНЫМ
ОГРАЖДЕНИЕМ НА НАКАЛ ВНИЗ
ТРОТУАРНЫХ БЛОКАХ.

СТАВЛЯ	АНСТ	ЛМСТОВ
Р		1

СОВЗДВРПРОЕКТ

НОМЕР СТРОКИ	НАИМЕНОВАНИЕ	ЕДИНИЦА ИЗМЕРЕНИЯ	КОЛИЧЕСТВО НА 1 ПОР. М. ПРОЛЕТНОГО СТРОЕНИЯ															
			СХЕМА 1				СХЕМА 2				СХЕМА 3				СХЕМА 4			
			2 (Г-15,25+0,75)	2 (Г-15,25+1,5)	2 (Г-11,5+0,75)	2 (Г-11,5+1,5)	Г-13,25*С+13,25*2*0,75	Г-13,25*С+13,25*2*1,5	Г-9,5*С+9,5*2*0,75	Г-9,5*С+9,5*2*1,5	Г-11,5*2*0,75	Г-11,5*2*1,5	Г-10*2*0,75	Г-10*2*1,5	Г-8*2*0,75	Г-8*2*1,5	Г-6,5*2*0,75	Г-4,5*2*0,75
1	ВЫРАВНИВАЮЩИЙ СЛОЙ б=30 мм БЕТОН КЛАССА В25	М ²	34,3	34,9	26,8	27,4	33,4	32,5	24,6	28,5	13,5	14,0	11,6	12,5	—	—	—	—
		М ³	1,03	1,05	0,81	0,82	0,96	0,92	0,69	0,75	0,40	0,42	0,35	0,37	—	—	—	—
2	ОКЛЕЕЧНАЯ ГИДРОИЗОЛЯЦИЯ б=10 мм	М ²	34,4	34,9	26,8	27,4	33,4	34,0	26,0	26,5	13,5	14,0	11,6	12,5	—	—	—	—
		М ³	—	—	—	—	—	—	—	—	—	—	—	—	—	—	—	—
3	ЗАЩИТНЫЙ СЛОЙ б=40 мм БЕТОН КЛАССА В25	М ²	22,5	22,5	15,0	15,0	26,0	26,0	18,5	18,5	7,5	7,5	7,0	7,0	—	—	—	—
		М ³	0,90	0,90	0,60	0,60	1,05	1,05	0,75	0,75	0,30	0,30	0,28	0,28	—	—	—	—
4	СЕТКА АРМАТУРНАЯ СВАРНАЯ 4СР по ГОСТ 23279-85 4ВрI-100 230*2 4ВрI-100	М ²	23,7	23,7	16,2	16,2	26,5	26,5	19,1	19,1	8,1	8,1	7,6	7,6	—	—	—	—
		КГ	53,7	53,7	36,7	35,7	60,3	60,3	43,3	43,3	18,4	18,4	17,2	17,2	—	—	—	—
5	ПОДЛАНКА б=30 мм ПОД ТРОТУАРНЫЕ БЛОКИ БЕТОН КЛАССА В25	М ²	4,1	4,7	4,1	4,7	3,5	4,2	3,6	4,2	2,1	2,7	1,7	2,7	—	—	—	—
		М ³	0,12	0,14	0,12	0,14	0,12	0,17	0,15	0,17	0,06	0,08	0,05	0,08	—	—	—	—
6	ЦЕМЕНТОБЕТОННОЕ ПОКРЫТИЕ ПОЛОС БЕЗОПАСНОСТИ б=10 мм БЕТОН КЛАССА В30	М ²	7,8	7,7	7,8	7,7	3,9	3,8	3,9	3,8	3,9	3,8	2,9	2,8	—	—	—	—
		М ³	0,96	0,85	0,86	0,85	0,43	0,42	0,43	0,42	0,43	0,42	0,32	0,31	—	—	—	—
7	СЕТКА АРМАТУРНАЯ СВАРНАЯ 4СР по ГОСТ 23279-85 6А I-100 11*2 6А I-100	М ²	7,4	7,4	7,4	7,4	3,7	3,7	3,7	3,7	3,7	3,7	2,7	2,7	—	—	—	—
		КГ	32,9	32,9	32,9	32,9	16,4	16,4	16,4	16,4	16,4	16,4	12,0	12,0	—	—	—	—
8	АСФАЛЬТОБЕТОННОЕ ПОКРЫТИЕ б=70 мм	М ²	22,5	22,5	15,0	15,0	26,0	26,0	18,5	18,5	7,5	7,5	7,0	7,0	—	—	—	—
		М ³	1,58	1,56	1,05	1,05	1,82	1,82	1,30	1,30	0,53	0,53	0,49	0,49	—	—	—	—
9	МАСТИКА ТРИКОЛОВАЯ по ТУ 38.33-119-89 БИТУМНАЯ по ВСН 32-81	КГ	5,3	5,3	5,3	5,3	2,6	2,6	2,6	2,6	2,6	2,6	2,6	2,6	—	—	—	—
		КГ	12,3	12,3	12,3	12,3	8,8	8,8	8,8	8,8	6,2	6,2	6,2	6,2	—	—	—	—

В. КОД. ГР.	ИВЯНСКИЙ	<i>[Signature]</i>	3.503.1-81.1-1-42
НАЧ. ОТД.	ЛОСЬКОВИ	<i>[Signature]</i>	
ГЛА. СПЕЦ.	ИВЯНСКИЙ	<i>[Signature]</i>	АСФАЛЬТОБЕТОННОЕ ПОКРЫТИЕ ДЛЯ МЕСТОВОГО ПОЛОТНА С МЕТАЛЛИЧЕСКИМ БАРЬЕРНЫМ ОГРАЖДЕНИЕМ НА НАНЛАДНЫХ ТРОТУАРНЫХ БЛОКАХ
ГМП	МАРКИН	<i>[Signature]</i>	
РУК. БРИГ.	СТАРОВА	<i>[Signature]</i>	СТАЦИЯ АЖСТ АР-СЛОЗ Р 1
ИНЖЕНЕР	ТАРАСОВ	<i>[Signature]</i>	
ИНЖЕНЕР	РЫЖИЦКАЯ	<i>[Signature]</i>	ВЫПОЛНИЛИ

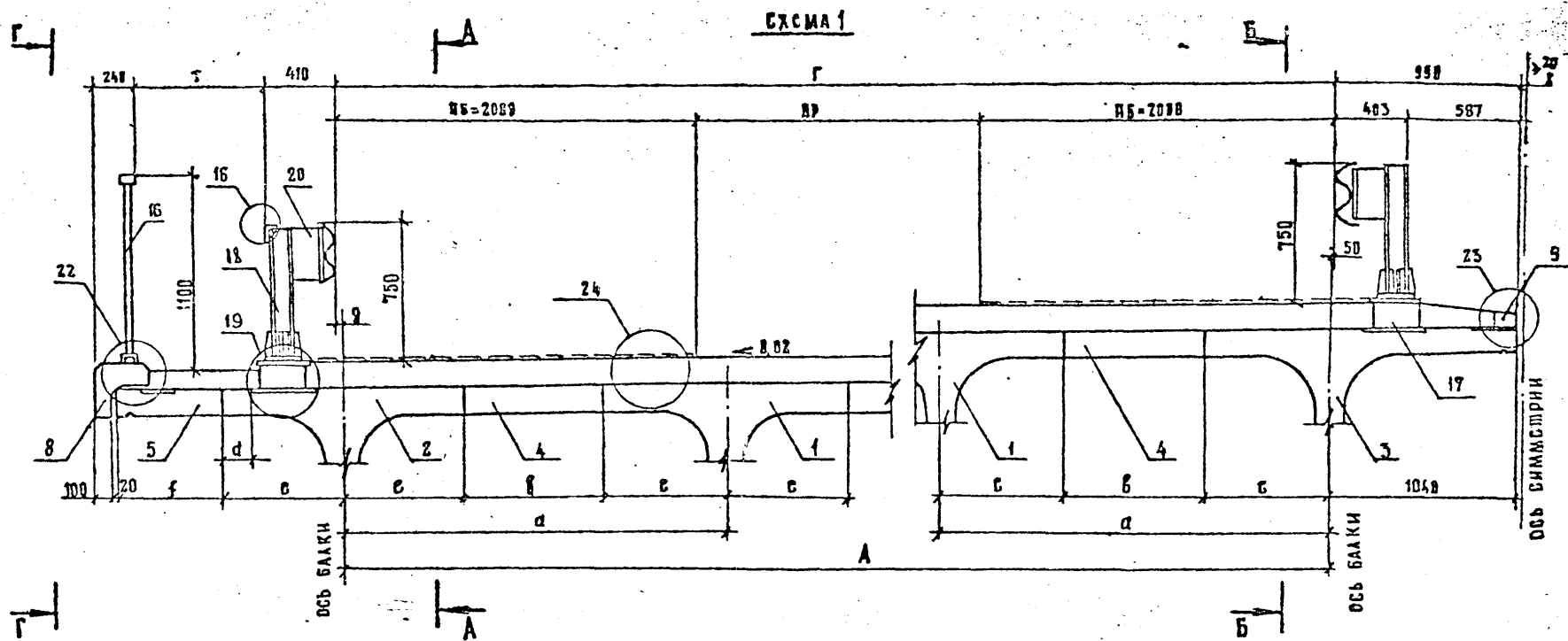

КАТЕГОРИЯ ДОРОГИ	ГАБАРИТЫ	НАГРУЗКА	РАЗМЕРЫ, ММ									
			Г	Т	ПР	А	Ц	С	d	f	e	g
I	2 (Г-15,25 + 0,75)	А11	15250	750	11250	15190	2170	10	150	590	700	770
									350	390	900	370
	150			1340					700	770		
	350			1140					900	370		
	2 (Г-11,5 + 0,75)		750	11500	7500	11450	2290	0	150	580	700	690
									350	380	900	490
			150		1330				700	890		
			350		1130				900	490		

УЗЕА № 16 СК. 3.503.1-811-1-22 лист № 10

Н.КОНТР.	ИВЯНСКИЙ		35031-81.1-1-43		
НАЧ.ОТД.	ПОСЛОВИИ				
ГЛА.СПЕЦ.	ИВЯНСКИЙ				
ГНП	МАРКИН		ПРОЕКТНЫЕ СТРОЕНИЯ		
РУКОВОД.	СТАРОВА		МОСТОВОЕ ПОЛОЖНО С МЕТАЛЛИЧЕСКИМ БАРЬЕРНЫМ ОГРАЖДЕНИЕМ И ЖЕЛЕЗНОБЕТОННЫМ БОКОВЫМ ОБОИЩЕМ		
СТАРШИИ ИНЖЕНЕР	ЧУПРИНА		СХЕМА КОМПОНОВКИ ГАБАРИТОВ		
ИНЖЕНЕР	РАДИЦКИЙ				
			СТАДИЯ	АМЕТ	АМЕТОВ
			Р	1	11
			ВОИЗДОРПРОЕКТ		

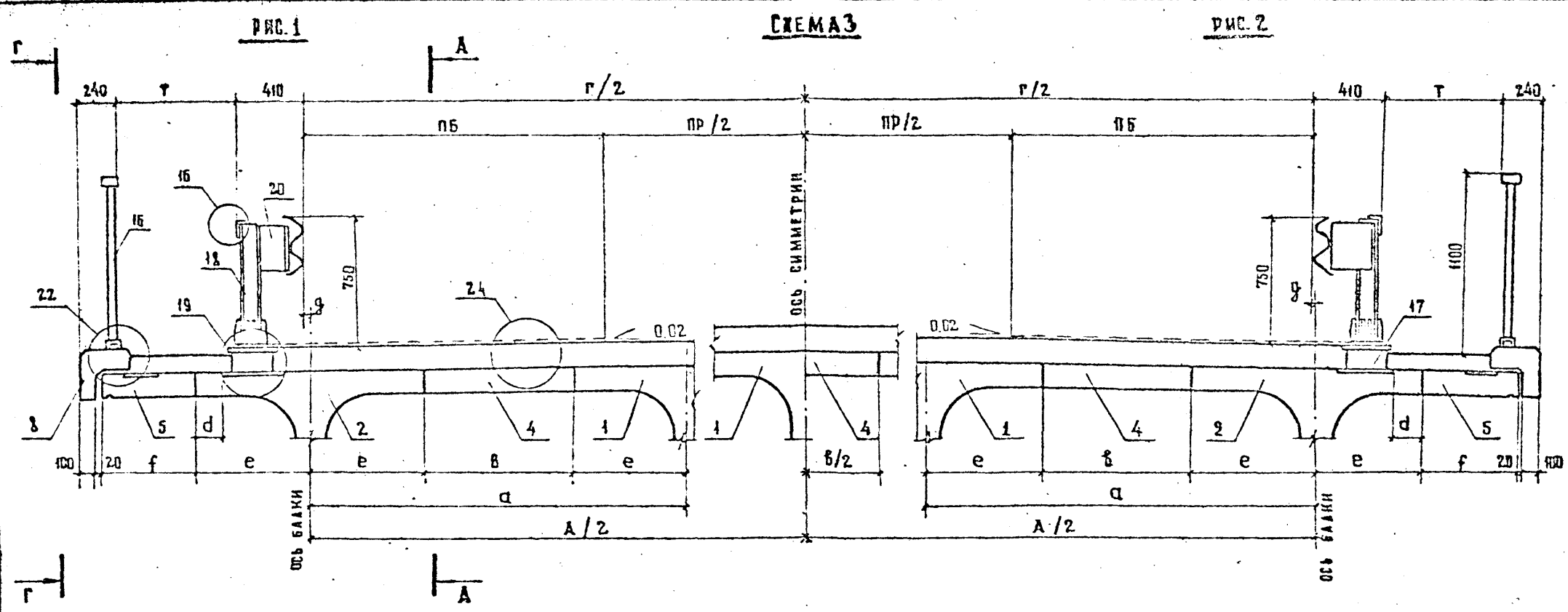

КАТЕГОРИЯ ДОРОГИ	ГАБАРИТ	НАГРУЗКА	РАЗМЕРЫ, ММ											РИС.
			Г	Г	ПР	ПБ	А	а	g	d	f	e	б	
II	Г - 11,5 × 2 × 0,75	АН	11500	750	7500	2000	11500	2300	0	150	580	700	900	2
										350	380	900	500	
	Г - 11,5 × 2 × 1,5									150	1330	700	900	
										350	1130	900	500	
III	Г - 10 × 2 × 0,75	АН	10000	750	7000	1500	9600	2400	200	0	780	700	1000	1
										200	580	900	600	
	Г - 10 × 2 × 1,5									450	1080	700	700	
										650	880	900	300	

УСЛА № 16 СМ 3.583.1-81.1-1-22 АИСТ № 10

3.583.1-81.1-1-43

ФОРМАТ А3

5

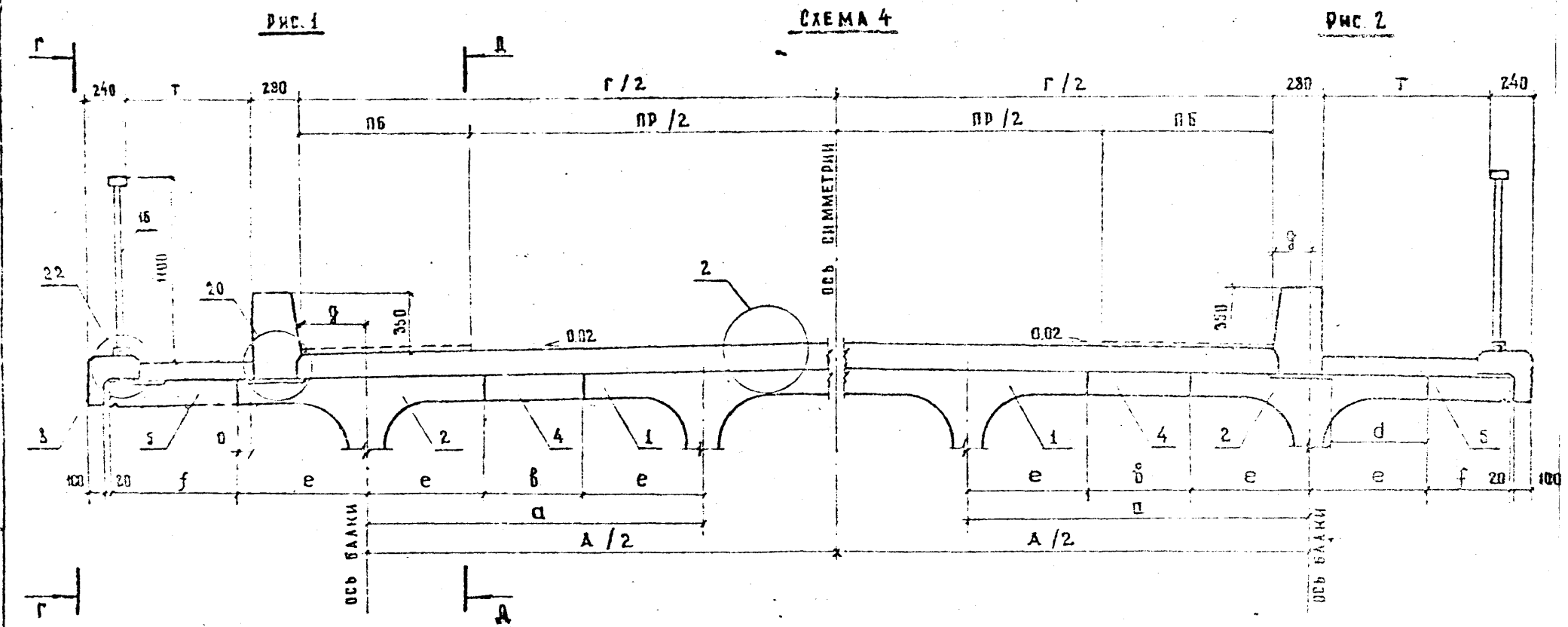

КАТЕГОРИЯ ДОРОГИ	ГАБАРИТ	НАГРУЗКА	РАЗМЕРЫ, мм											РИС.								
			Г	Т	ПР	ПБ	А	а	g	d	f	e	δ									
IV	Г-В + 2 × 0.75	А II	8000	750	5000	1000	7200	2400	400	0	850	700	1000	1								
										200	650	900	500									
	Г-В + 2 × 1.5									500	1000	700	700	2								
										300	800	900	300									
V	Г-В + 2 × 1.5	А B	6500	1500	4500	1000	7500	2500	250	150	1450	700	1100	1								
										350	1250	900	700									
	Г-6.5 + 2 × 0.75									А II	4500	750	3500	500	6600	2200	50	450	400	700	800	2
																		650	350	900	400	
Г-4.5 + 2 × 0.75	750	900	4500	2300	50	450	400	700	900													
						650	350	900	500													

3.503.1-61.1-1-43

АНСТ 4

Формат А3

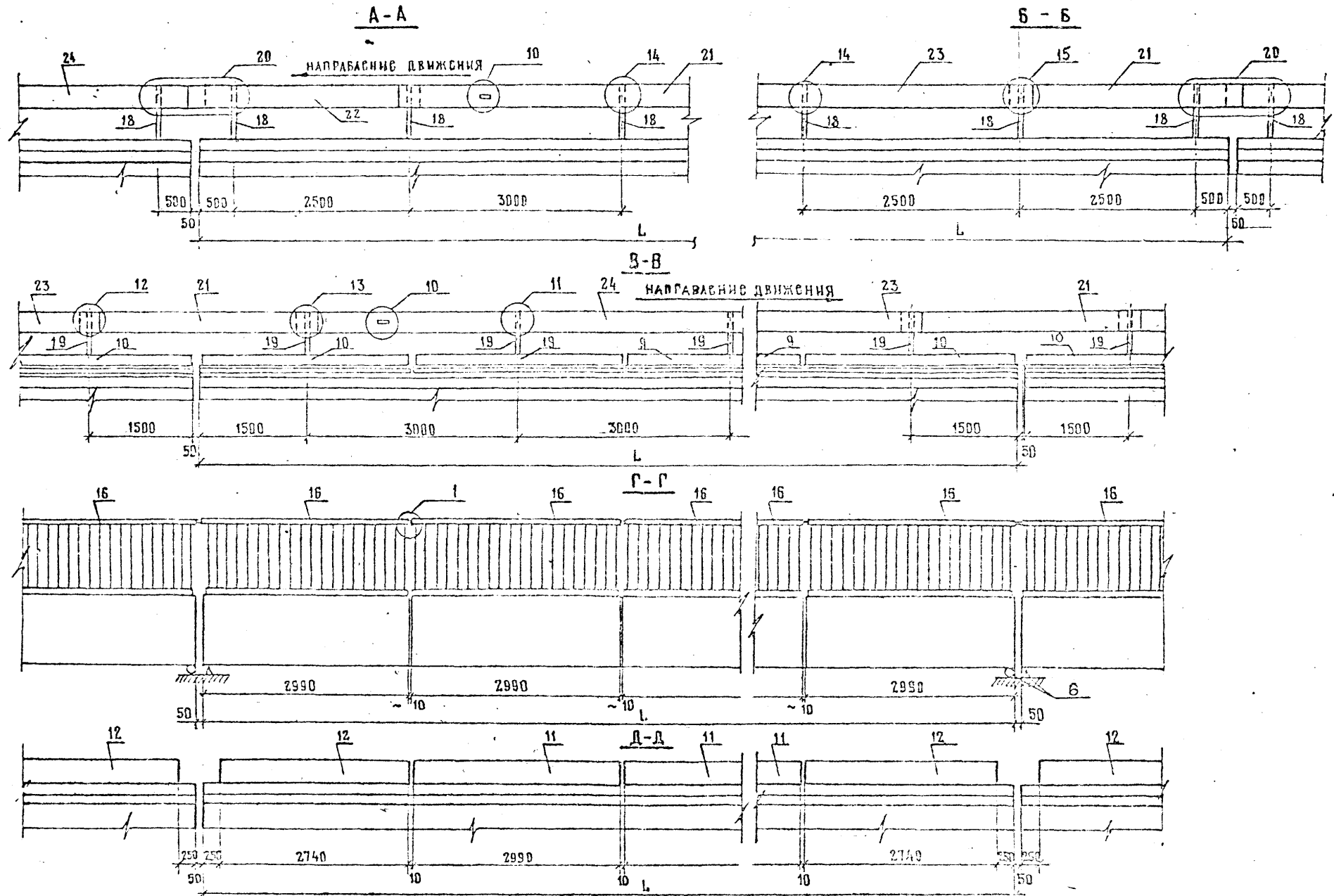

Узел № 1 см. 3.503-1-81.1-1-1 лист № 6
 Узлы №10,11,12,13,14,15 см. 3.503.1-81.1-1-22 листы №5,6,7,8,9.

3.503.1-81.1-1-43
 Лист 5

(19)

A-A

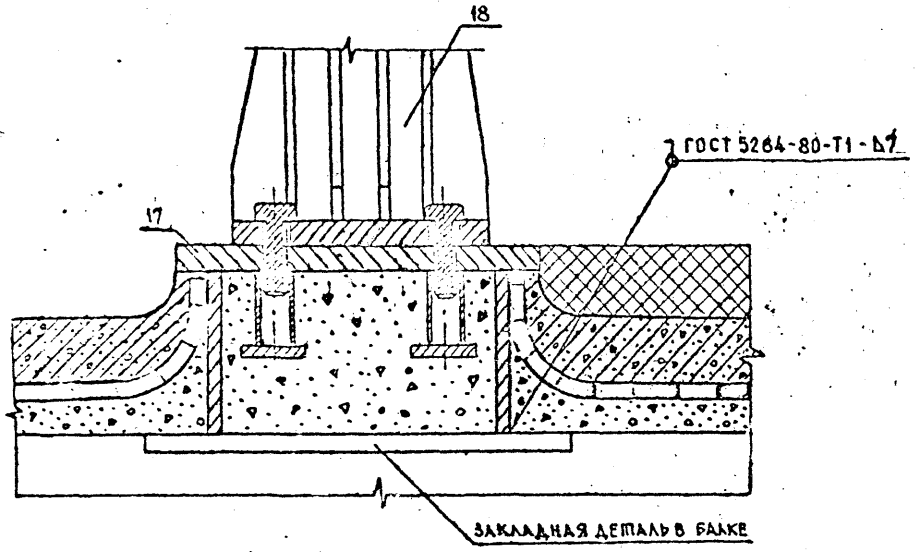

(20)

B-B

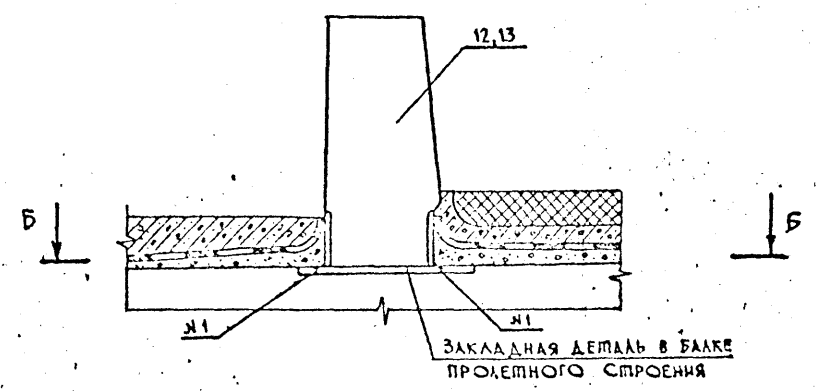

B-B

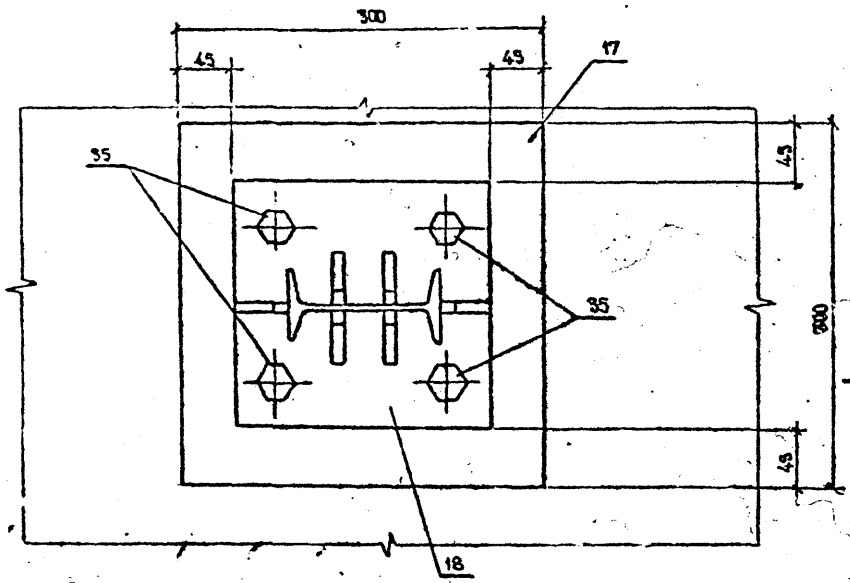
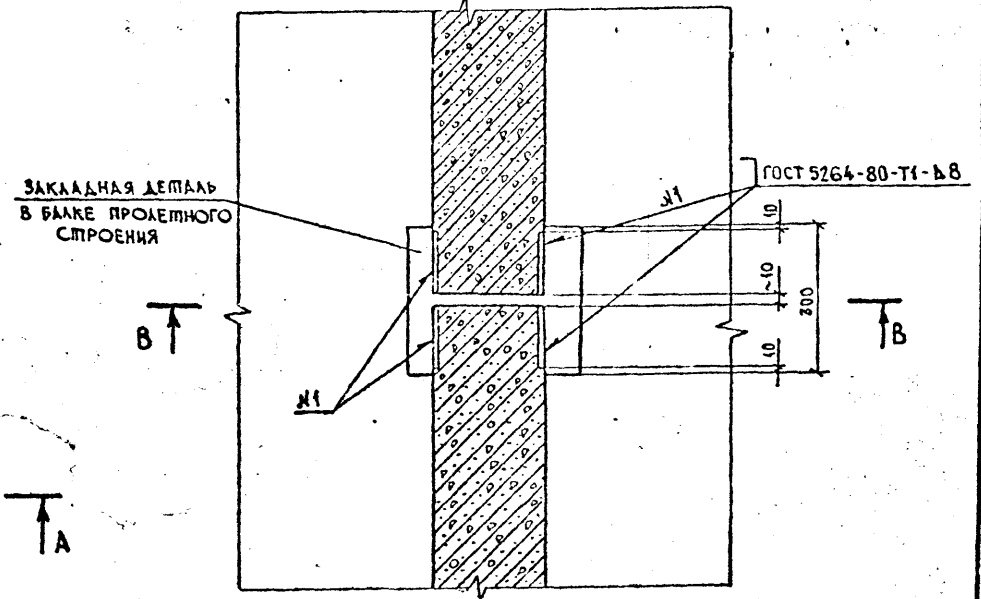

3.503.1 - 81.1 - 1 - 43

АМСТ

6

Формат А3

1318/2 100

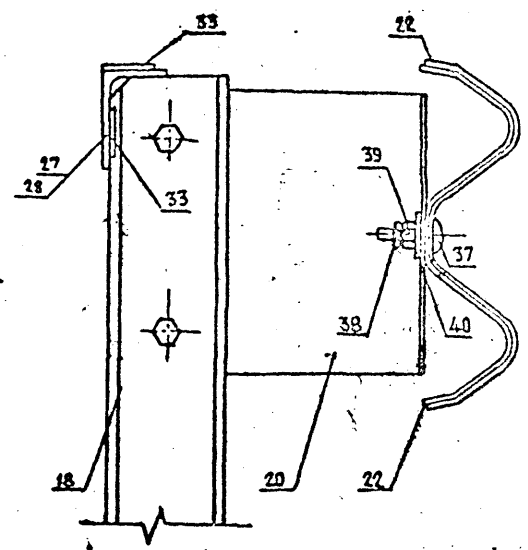
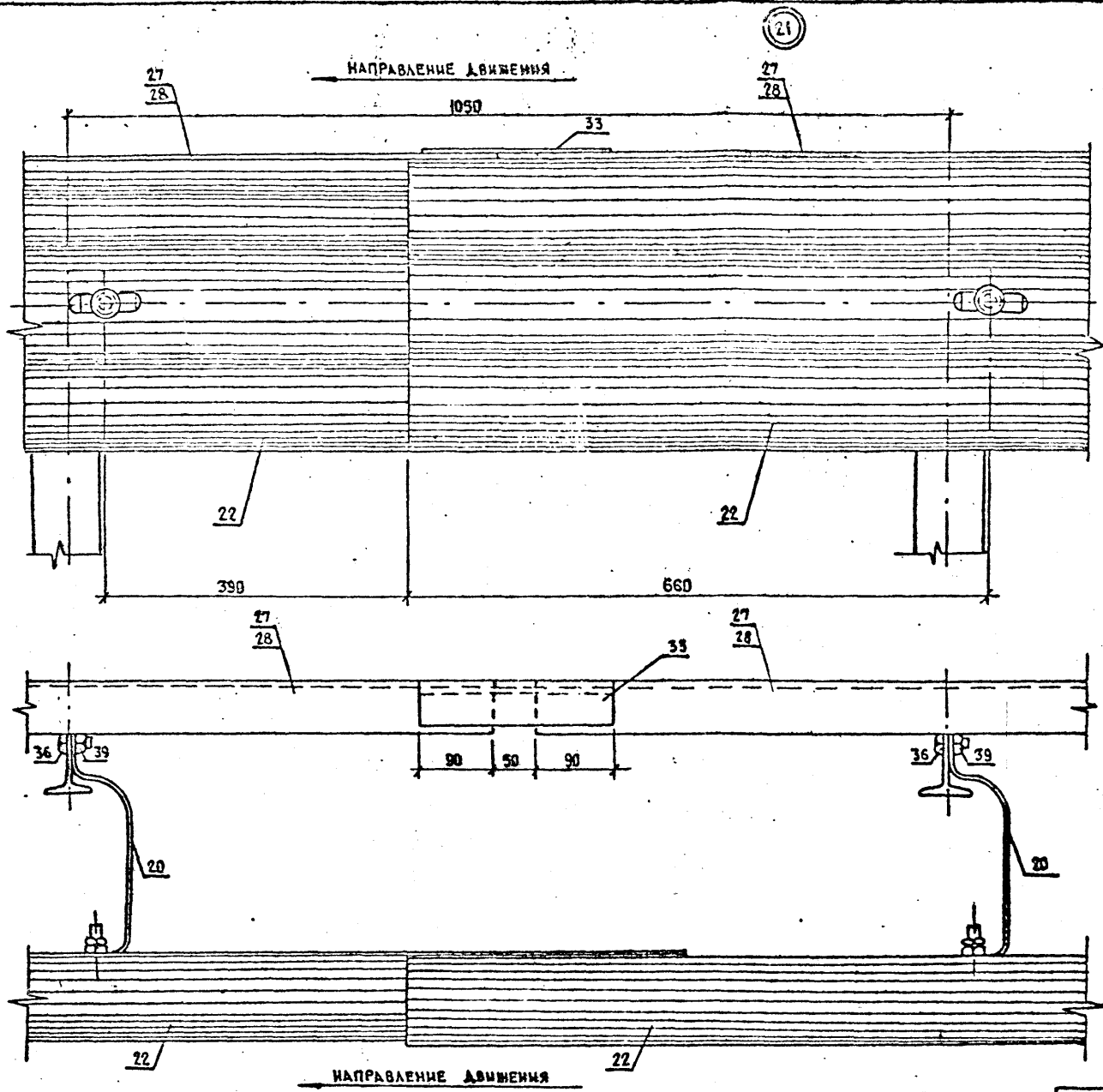

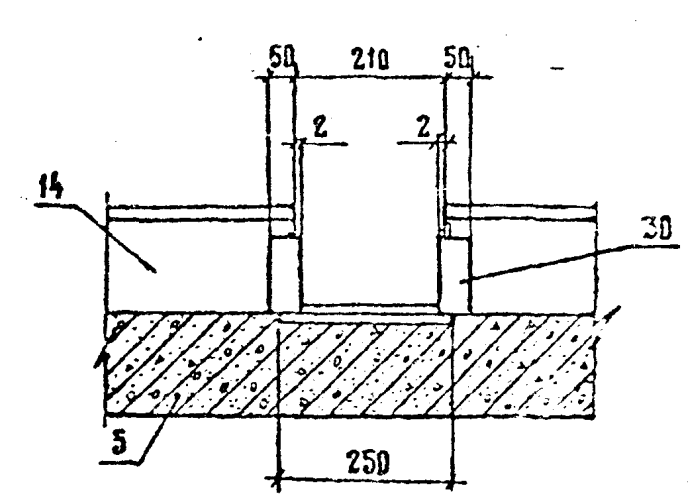
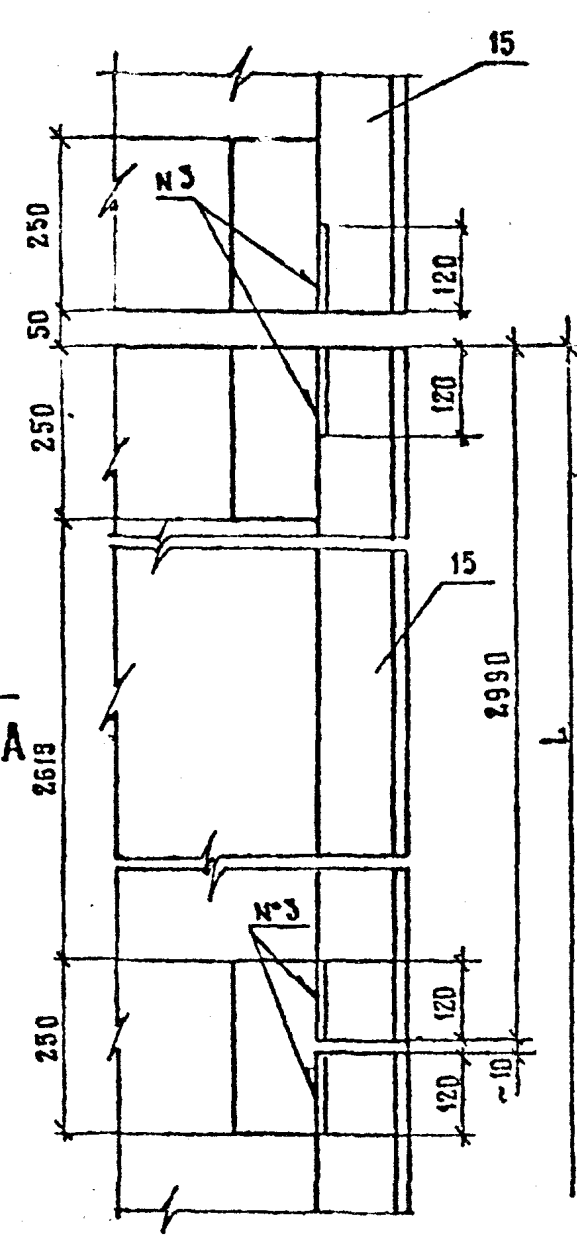
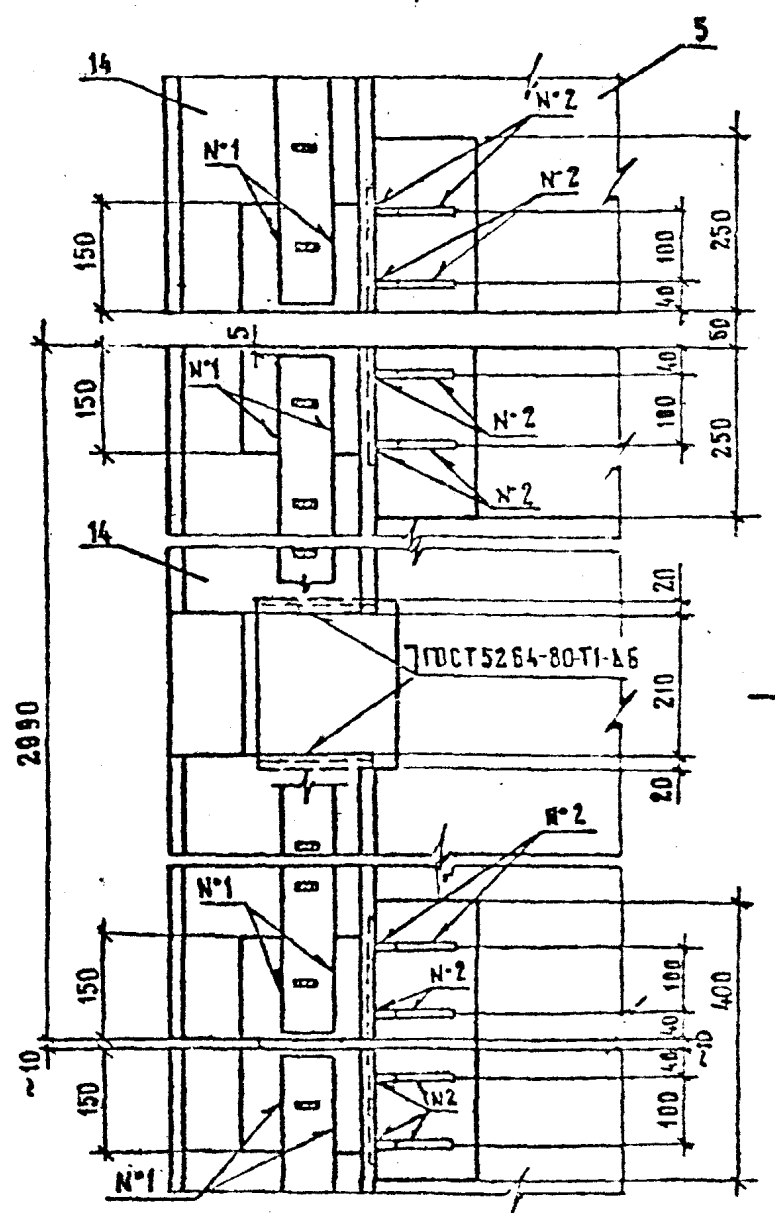
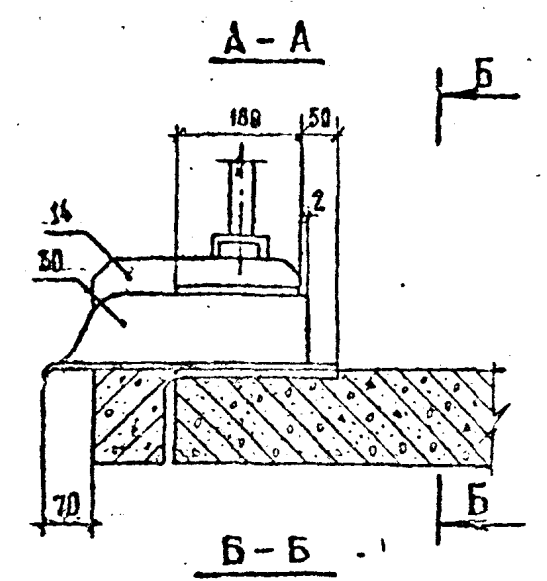
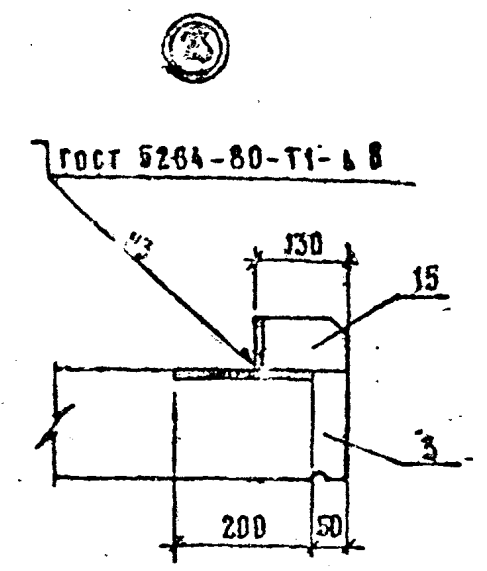
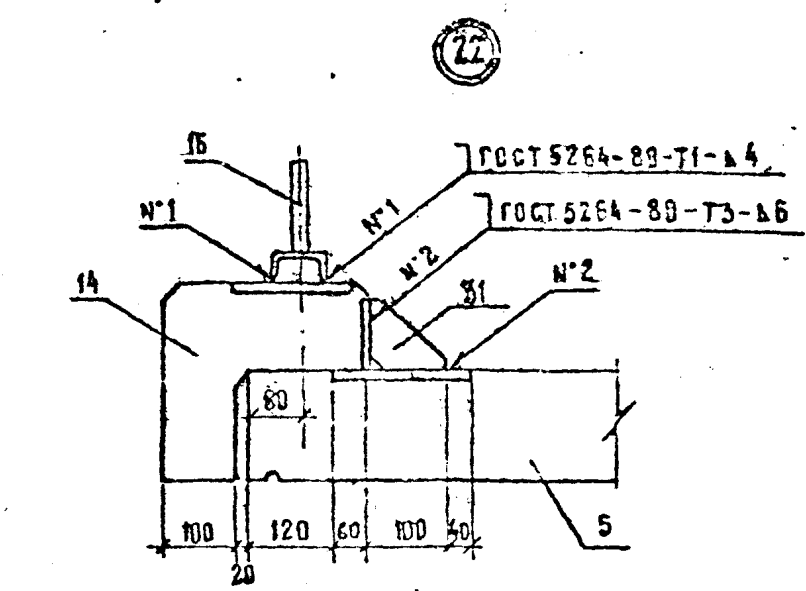

A↑

A↑

3.503.1-81.1-1-43

Лист 8

Формат А3

24

ЦЕМЕНТОБЕТОННОЕ ПОКРЫТИЕ

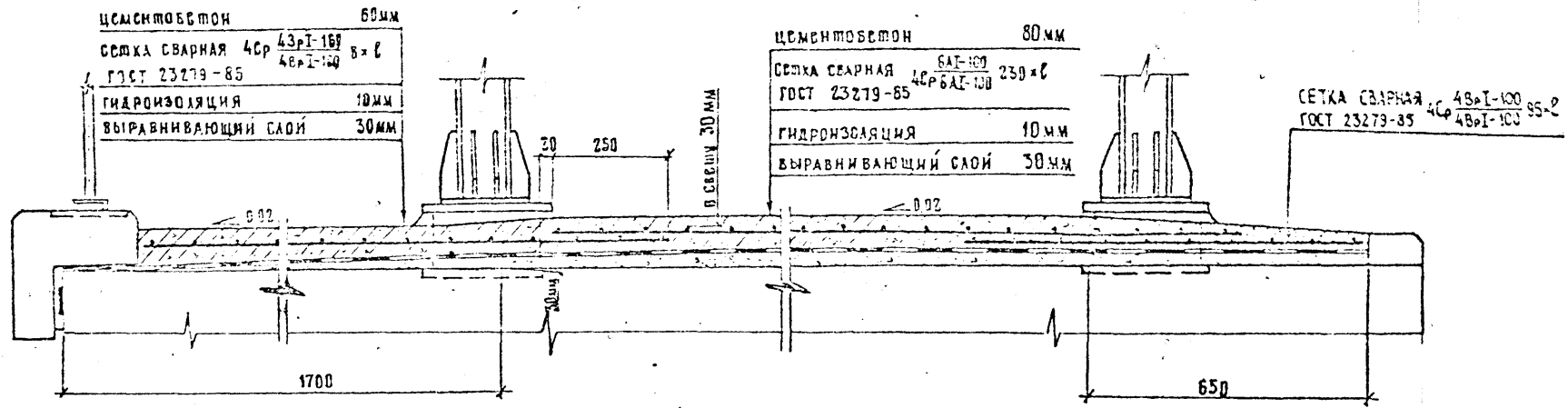

АСФАЛЬТОБЕТОННОЕ ПОКРЫТИЕ

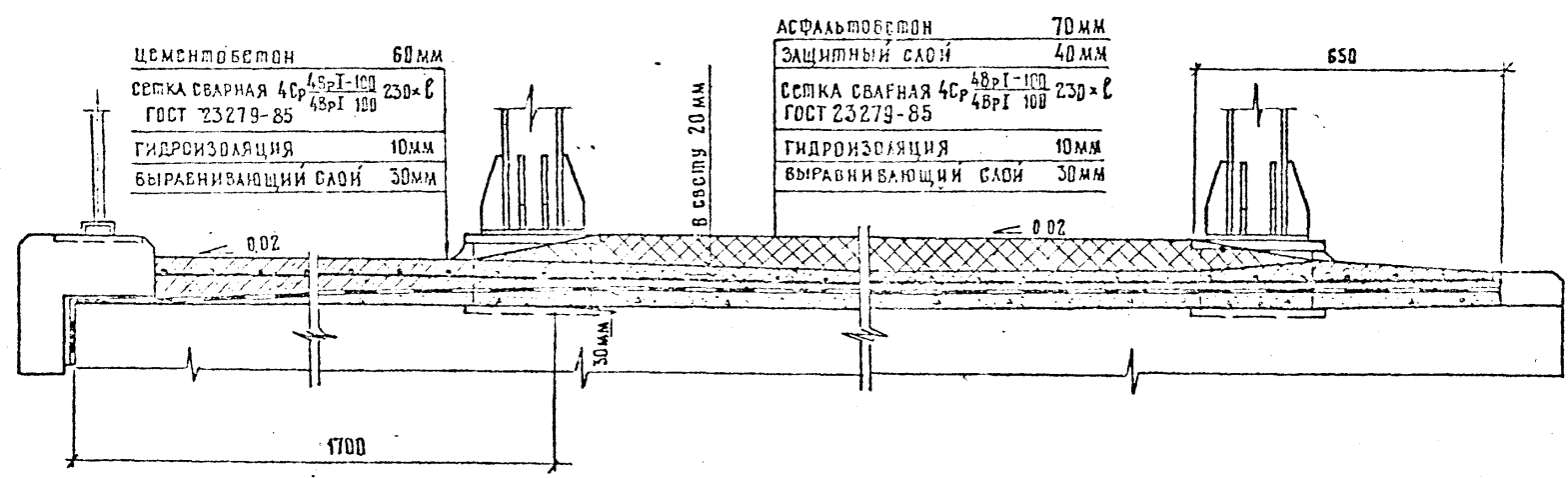

ШИРИНА ПРОУЗЛАРА, мм	T	750	1500
ШИРИНА СЕТКИ, мм	B	1250	2000

с - ДЛИНА РУКАВА

3 502 1-81.1-1-43

Стор. 43

НОМЕР СТРОИКИ	НАИМЕНОВАНИЕ	ЦЕМЕНТОБЕТОННОЕ ПОКРЫТИЕ ПРОЕЗЖЕЙ ЧАСТИ										АСФАЛЬТОБЕТОННОЕ ПОКРЫТИЕ ПРОЕЗЖЕЙ ЧАСТИ										ОБОЗНАЧЕНИЕ ДОКУМЕНТА					
		Длина пролетного строения при ширине плиты балок 140, 174 см, м					Длина пролетного строения при ширине плиты балок 180, 194 см, м					Длина пролетного строения при ширине плиты балок 140, 174 см, м					Длина пролетного строения при ширине плиты балок 180, 194 см, м										
		12	15	18	21	24	12	15	18	21	24	33 h=150	33 h=170	12	15	18	21	24	12	15	18		21	24	33 h=150	33 h=170	
13	Мостовое полотно																										
	для пролетного строения L=12м	×					×										×										3.503.1-81.1-1-56
14	Мостовое полотно																										
	для пролетного строения L=15м		×					×										×									3.503.1-81.1-1-57
15	Мостовое полотно																										
	для пролетного строения L=18м			×					×										×								3.503.1-81.1-1-58
16	Мостовое полотно																										
	для пролетного строения L=21м				×					×											×						3.503.1-81.1-1-59
17	Мостовое полотно																										
	для пролетного строения L=24м					×					×														×		3.503.1-81.1-1-60
18	Мостовое полотно для пролетного строения L=33м												×	×										×	×		3.503.1-81.1-1-61
19	ЦЕМЕНТОБЕТОННОЕ ПОКРЫТИЕ ПРОЕЗЖЕЙ ЧАСТИ	×	×	×	×	×	×	×	×	×	×	×	×	×	×	×	×	×	×	×	×	×	×	×	×	×	3.503.1-81.1-1-62
20	АСФАЛЬТОБЕТОННОЕ ПОКРЫТИЕ ПРОЕЗЖЕЙ ЧАСТИ																										3.503.1-81.1-1-63

Поз.	Наименование элементов	Количество элементов на габарит														Обозначение документа	Характеристики элемента								
		Схема 1				Схема 2				Схема 3				Схема 4			Объем блока, м³	Масса, т	Габаритные размеры, см						
		2(Г-15,25 + 0,75)	2(Г-15,25 + 1,5)	2(Г-11,5 + 0,75)	2(Г-11,5 + 1,5)	Г-13,25+С+13,25+2*0,75	Г-13,25+С+13,25+2*1,5	Г-9,5+С+9,5+2*0,75	Г-9,5+С+9,5+2*1,5	Г-11,5 + 2 * 0,75	Г-11,5 + 2 * 1,5	Г-10 + 2 * 0,75	Г-10 + 2 * 1,5	Г-8 + 2 * 0,75	Г-8 + 2 * 1,5 (А11)					Г-8 + 2 * 1,5 (А8)	Г-6,5 + 2 * 0,75	Г-4,5 + 2 * 0,75			
1	Балка Б 1200.140.90-ТВЦАШ-1	12	12	8	8	12	12	9	9	4	4	3	4	2	3	2	2	1	3.503.1-81.5-1-И	5,83	14,6	90 × 196 × 1200			
2	Б 1200.140.90-ТВЦАШ-2													2											
	Б 1200.140.90-ТВЦАШ-3	2	2	2	2	2	2	2	2	2	2					2									
	Б 1200.140.90-ТВЦАШ-4												2	2		2	2								
3	Б 1200.174.90-ТВЦАШ-5	2	2	2	2													3.503.1-81.5-1-И	6,44	16,1	90 × 202 × 1200				
4	Участок монолитный																	3.503.1-81.1-2-2							
	средний УМС 1200.70-ТАШ													5	4									1,26	
	УМС 1200.77-ТАШ	14	14																					1,39	
	УМС 1200.80-ТАШ																3							1,44	
	УМС 1200.89-ТАШ			10	10																			1,60	
	УМС 1200.90-ТАШ									5	5													1,62	2
	УМС 1200.100-ТАШ							10	10			4		3										1,80	
	УМС 1200.102-ТАШ					13	13																	1,84	
	УМС 1200.110-ТАШ															3				1,98					

СПЕЦИФИКАЦИЯ СОСТАВЛЕНА ДЛЯ ПРОСТНОГО СТРОЕНИЯ С ИСПОЛЬЗОВАНИЕМ БЛОКОВ МАРК Б 1200.140(174).90 - ТВЦАШ.
 БЛОКИ МАРК Б 1200.140(174).90-ТВЦАШ, Б 1200.140(174).90-ТВЦАЦ,
 Б 1200.140(174).90-ТКТАШ и Б 1200.140(174).90-ТКТАЦ ВЗАМОЗАМЕНЯЕМЫ.
 АРМИРОВАНИЕ МОНОЛИТНЫХ УЧАСТКОВ УМС И УМК ДОЛЖНО СООТВЕТСТВОВАТЬ АРМИРОВАНИЮ БЛОКОВ.

И. КОМП.	ИВЯНСКИЙ	И. КОМП.	ИВЯНСКИЙ	3.503.1-81.1-1-44			
НАЧ. ОИС	ПОСТОВОЙ	НАЧ. ОИС	ПОСТОВОЙ				
И. СПЕЦ	ИВЯНСКИЙ	И. СПЕЦ	ИВЯНСКИЙ				
ГИП	МАРКИН	ГИП	МАРКИН	БЛОК С ШИРИНОЙ ПАНТЫ 140, 174 СМ	СТАДИЯ	ЛИСТ	ЛАНСЛОВ
РУК. БРИГ	СТАРОВА	РУК. БРИГ	СТАРОВА	И МОНОЛИТНЫЕ УЧАСТКИ ПРОСТ-	Р	1	2
СТ. И.Ж.	ЧУПРИНА	СТ. И.Ж.	ЧУПРИНА	НОГО СТРОЕНИЯ L=12 М С МСТА-	СОЮЗДОПРОЕКТ		
И.Н.С.С.	РУДЧИЦКАЯ	И.Н.С.С.	РУДЧИЦКАЯ	АНЧЕСКИМ БАРЬЕРНЫМ ОГРАЖДЕНИЕМ			
				И НЕЗАВИСИМЫМИ БОРДЮРОМ			

НОМ.	НАИМЕНОВАНИЕ ЭЛЕМЕНТОВ	КОЛИЧЕСТВО ЭЛЕМЕНТОВ НА ГАБАРИТ																ОБОЗНАЧЕНИЕ ДОКУМЕНТА	ХАРАКТЕРИСТИКИ ЭЛЕМЕНТА			
		СХЕМА 1				СХЕМА 2				СХЕМА 3				СХЕМА 4					ОБЪЕМ БЕТОНА, М ³	МАССА, Т	ГАБАРИТНЫЕ РАЗМЕРЫ, СМ.	
		2 (Г-15,25 × 0,75)	2 (Г-15,25 × 1,5)	2 (Г-11,5 × 0,75)	2 (Г-11,5 × 1,5)	Г-15,25 × 0,15,25 × 2 × 0,75	Г-15,25 × 0,15,25 × 2 × 1,5	Г-9,5 × 0,95 × 2 × 0,75	Г-9,5 × 0,95 × 2 × 1,5	Г-11,5 × 2 × 0,75	Г-11,5 × 2 × 1,5	Г-10 × 2 × 0,75	Г-10 × 2 × 1,5	Г-8 × 2 × 0,75	Г-8 × 2 × 1,5 (АВ)	Г-8 × 2 × 1,5 (АВ)	Г-6,5 × 2 × 0,75					Г-4,5 × 2 × 0,75
1.	БАЛКА Б 1200.180.90-ТВIIАIII-1	12	12	8	8	12	12	9	9	4	4	3	4	2	3	2	2	1	3.503.1-81.5-1-11	6.55	16.4	90 × 236 × 1200
2.	Б 1200.180.90-ТВIIАIII-2											2		2								
	Б 1200.180.90-ТВIIАIII-3	2	2	2	2	2	2	2	2	2	2				2							
	Б 1200.180.90-ТВIIАIII-4											2		2		2	2					
3	Б 1200.194.90-ТВIIАIII-3	2	2	2	2														3.503.1-81.5-1-1	6.80	17.0	90 × 222 × 1200
4	УЧАСТОК МОНОЛИТНЫЙ																					
	СРЕДНИЙ УМС 1200.30-ТАIII											5		4					3.503.1-81.1-2-2	0.54		
	УМС 1200.37-ТАIII	14	14																			
	УМС 1200.40-ТАIII															3						
	УМС 1200.49-ТАIII			10	10																	
	УМС 1200.50-ТАIII									5	5							2				
	УМС 1200.60-ТАIII							10	10			4	3									
	УМС 1200.62-ТАIII					13	13															
	УМС 1200.70-ТАIII															3						

СПЕЦИФИКАЦИЯ СОСТАВЛЕНА ДЛЯ ПРОЕКТНЫХ СТРОЕНИЙ С ИСПОЛЬЗОВАНИЕМ
 БАЛОК МАРКИ Б 1200.180.(194).90-ТВIIАIII.
 БАЛКИ МАРКИ Б 1200.180.(194).90-ТВIIАIII, Б 1200.180.(194).90-ТВIIАII.
 Б 1200.180.(194).90-ТК7АIII И Б 1200.180.(194).90-ТК7АII ВЗАМОЗАМЕНЯЕМЫ.
 АРМИРОВАНИЕ МОНОЛИТНЫХ УЧАСТКОВ УМС И УМК ДОЛЖНО СООТВЕТСТВОВАТЬ
 АРМИРОВАНИЮ БАЛОК.

И КОНТР.	ИВАНСКИЙ	<i>Иван</i>	16.03.88	3.503.1-81.1-1-45	БАЛКИ С ШИРИНОЙ ОБИТЫ 180, 194 см И МОНОЛИТНЫЕ УЧАСТКИ ПРОЕКТНОГО СТРОЕНИЯ L=12М С МЕТАЛЛИЧЕСКИМ БАРЬЕРНЫМ ОГРАЖДЕНИЕМ И ЖЕЛЕЗОБЕТОННЫМ БОРДЮРОМ	СТАВКА	АНСТ	АНСТОВ
НАЧ. ОИС	ПОСТОВОЙ	<i>Постов</i>	16.03.88			Р	1	2
ГЛ. СПЕЦ	ИВАНСКИЙ	<i>Иван</i>	16.03.88			СОИЗДОБПРОЕКТ		
ГИП	МАРКИН	<i>Маркин</i>	16.03.88					
РУК. БРИГ	СТАРОВА	<i>Старова</i>	16.03.88					
СТ. ИНЖ.	УЗРИНА	<i>Узрина</i>	16.03.88					
ИНЖЕНЕР	ВЛАДИЦКАЯ	<i>Владичка</i>	15.02.88					

ПОЗ.	НАИМЕНОВАНИЕ ЗАЕМТОВ	КОЛИЧЕСТВО ЭЛЕМЕНТОВ НА ГАБАРИТ																ОБОЗНАЧЕНИЕ ДОКУМЕНТА	ХАРАКТЕРИСТИКИ ЗАЕМТА			
		СХЕМА 1				СХЕМА 2				СХЕМА 3				СХЕМА 4					ОБЪЕМ БЕТОНА, М ³	МАССА, Т	ГАБАРИТНЫЕ РАЗМЕРЫ, СМ	
		2(Г-15,25*0,75)	2(Г-15,25*1,5)	2(Г-11,5*0,75)	2(Г-11,5*1,5)	Г-13,25*С-13,25*2*0,75	Г-13,25*С-13,25*2*1,5	Г-9,5*С-9,5*2*0,75	Г-9,5*С-9,5*2*1,5	Г-11,5*2*0,75	Г-11,5*2*1,5	Г-10*2*0,75	Г-10*2*1,5	Г-8*2*0,75	Г-8*2*1,5 (А11)	Г-8*2*1,5 (А8)	Г-6,5*2*0,75					Г-4,5*2*0,75
5	УЧАСТОК МОНОЛИТНЫЙ КОН- СОЛЬНЫЙ УМК 1200.35-ТА III																		3.503.1-81.1-2-1	0,63		
	УМК 1200.38-ТА III			2				2	2											0,68		
	УМК 1200.39-ТА III	2																		0,70		
	УМК 1200.40-ТА III					2														0,72		
	УМК 1200.58-ТА III									2										1,04		
	УМК 1200.65-ТА III												2							1,17		
	УМК 1200.80-ТА III													2						1,40		
	УМК 1200.88-ТА III										2									1,21		
	УМК 1200.113-ТА III				2				2	2										1,56		
	УМК 1200.114-ТА III		2																	1,57		
	УМК 1200.115-ТА III						2													1,59		
	УМК 1200.125-ТА III														2					1,73		
6	КОМПЛЕКТ ПЛОРНЫХ ЧАСТЕЙ	16	16	12	12	14	14	11	11	6	6	5	6	4	5	4	4	3	3.503.1-81.4-1-1	0,17		
																			3.503.1-81.1-1-45	2		

ПОЗ.	НАИМЕНОВАНИЕ ЭЛЕМЕНТОВ	КОЛИЧЕСТВО ЭЛЕМЕНТОВ НА ГАБАРИТ																ОБОЗНАЧЕНИЕ ДОКУМЕНТА	ХАРАКТЕРИСТИКИ ЭЛЕМЕНТА									
		СХЕМА 1				СХЕМА 2				СХЕМА 3				СХЕМА 4					ОБЪЕМ БЕТОНА, М ³	МАССА, Т	ГАБАРИТНЫЕ РАЗМЕРЫ, СМ							
		Г-15,25*0,75	Г-15,25*1,5	Г-11,5*0,75	Г-11,5*1,5	Г-13,25*С-13,25*2*0,75	Г-13,25*С-13,25*2*1,5	Г-9,5*С-9,5*2*0,75	Г-9,5*С-9,5*2*1,5	Г-11,5*2*0,75	Г-11,5*2*1,6	Г-10*2*0,75	Г-10*2*1,5	Г-8*2*0,75	Г-8*2*1,5 (АИ)	Г-8*2*1,5 (АВ)	Г-6,5*2*0,75					Г-4,5*2*0,75						
1	БАЛКА Б 1500. 140. 90-ТВII АIII-1	12	12	8	8	12	12	9	9	4	4	3	4	2	3	2	2	1	3.503.1-81.5-2-11	7,23	18,1	90 * 196 * 1500						
2	Б 1500. 140. 90-ТВII АIII-2											2		2														
	Б 1500. 140. 90-ТВII АIII-3	2	2	2	2	2	2	2	2	2	2				2													
	Б 1500. 140. 90-ТВII АIII-4												2		2		2	2	3.503.1-81.5-2-1	8,00	20,0	90 * 202 * 1500						
3	Б 1500. 174. 90-ТВII АIII-5	2	2	2	2																							
4	УЧАСТКИ МОНОЛИТНЫЕ																		3.503.1-81.1-2-2	1,58								
	СРЕДНИЙ УМС 1500. 70-ТАIII											5		4														
	УМС 1500. 77-ТАIII	14	14																									1,73
	УМС 1500. 80-ТАIII																3											1,80
	УМС 1500. 89-ТАIII			10	10																							2,00
	УМС 1500. 90-ТАIII									5	5							2										2,03
	УМС 1500. 100-ТАIII							10	10			4		3														2,25
	УМС 1500. 102-ТАIII					13	13																					2,30
	УМС 1500. 110-ТАIII															3								2,48				

СПЕЦИФИКАЦИЯ СОСТАВЛЕНА ДЛЯ ПРОЛЕТНОГО СТРОЕНИЯ С ИСПОЛЬЗОВАНИЕМ БАЛОК МАРОК Б 1500. 140 (174). 90-ТВII АIII. БАЛКИ МАРОК Б 1500. 140 (174). 90-ТВII АIII, Б 1500. 140 (174). 90-ТВII АII, Б 1500. 140 (174). 90-ТК 7АIII И Б 1500. 140 (174). 90-ТК 7АII ВЗАИМОЗАМЕНЯЕМЫ.

АРМИРОВАНИЕ МОНОЛИТНЫХ УЧАСТКОВ УМС И УМК ДОЛЖНО СООТВЕТСТВОВАТЬ АРМИРОВАНИЮ БАЛОК.

И. КОНТР.	ИВЯНСКИЙ	<i>Иванов</i>	15.03.81	3.503.1-81.1-1-46
НАЧ. ОИС	ПОСТОВСКИ	<i>Постовский</i>	15.03.81	
ГА. СРЕЦ	ИВЯНСКИЙ	<i>Иванов</i>	15.03.81	БАЛКИ С ШИРИНОЙ ВАТЫ 140, 174 СМ. СТАВЛЯТ НА АСБЕСТ. БЕТОН. И МОНОЛИТНЫЕ ЧАСТИ ПРОЛЕТНОГО СТРОЕНИЯ L=15 М С МЕТАЛЛИЧЕСКИМ БАРЬЕРНЫМ ОГРАЖДЕНИЕМ И ЖЕЛЕЗОБЕТОННЫМ БОРДЮРОМ
Г. П.	МАРКИН	<i>Маркин</i>	15.03.81	
Р. К. БРИГ.	СТАРОВА	<i>Старова</i>	15.03.81	
СТ. НИК.	ЧУПРИНА	<i>Чуприна</i>	15.03.81	
ИНЖЕНЕР	РАДИЦКАЯ	<i>Радицкая</i>	15.03.81	СОИЗ ДОПРОЕКТ

РД	НАИМЕНОВАНИЕ ЭЛЕМЕНТА	КОЛИЧЕСТВО ЭЛЕМЕНТОВ НА ГАБАРИТ														ОБОЗНАЧЕНИЕ ДОКУМЕНТА	ХАРАКТЕРИСТИКИ ЭЛЕМЕНТА					
		СХЕМА 1				СХЕМА 2				СХЕМА 3				СХЕМА 4				ОБЪЕМ БЕТОНА, М ³	МАССА, Т	ГАБАРИТНЫЕ РАЗМЕРЫ, СМ		
		2(Г-10,25 + 0,75)	2(Г-10,25 + 1,5)	2(Г-11,5 + 0,75)	2(Г-11,5 + 1,5)	Г-10,25*С-10,25*2*0,75	Г-10,25*С-10,25*2*1,5	Г-9,5*С-9,5*2*0,75	Г-9,5*С-9,5*2*1,5	Г-11,5*2*0,75	Г-11,5*2*1,5	Г-10*2*0,75	Г-10*2*1,5	Г-8*2*0,75	Г-8*2*1,5 (А11)		Г-8*2*1,5 (А8)				Г-6,5*2*0,75	Г-4,5*2*0,75
5	УЧАСТОК МОНТАЖНЫЙ КОН- СТРУКЦИОННЫЙ БМК 1500,40-1А III															2	2	3.503.1-81.1-2-1				
	БМК 1500, 58-ТА III			2				2											0,90			
	БМК 1500, 59-ТА III	2																	1,31			
	БМК 1500, 50-ТА III					2													1,33			
	БМК 1500, 78-ТА III									2									1,35			
	БМК 1500, 85-ТА III												2						1,35			
	БМК 1500 100-ТА III													2					1,47			
	БМК 1500 103-ТА III										2								1,73			
	БМК 1500-133-ТА III				2			2	2										1,86			
	БМК 1500, 134-ТА III		2																2,29			
	БМК 1500, 135-ТА III						2											2,31				
	БМК 1500, 145-ТА III														2			2,33				
6	КОМПЛЕКТ ВОЗВРАТНЫХ ЧАСТЕЙ	10	16	12	12	14	14	11	11	6	6	5	6	4	5	4	4	3	3.503.1-81.1-1-1		0,17	

3.503.1-81.1-1-46

Лист

2

Формат А3

1310/2 | 111

КОД	НАИМЕНОВАНИЕ ЭЛЕМЕНТОВ	КОЛИЧЕСТВО ЭЛЕМЕНТОВ НА ГАБАРИТ														ОБОЗНАЧЕНИЕ ДОКУМЕНТА	ХАРАКТЕРИСТИКИ ЭЛЕМЕНТА					
		СХЕМА 1				СХЕМА 2				СХЕМА 3				СХЕМА 4			ОБЪЕМ БЕТОНА, М ³	МАССА, Т	ГАБАРИТНЫЕ РАЗМЕРЫ, СМ			
		2 (Г-15,25 × 0,75)	2 (Г-15,25 × 1,5)	2 (Г-11,5 × 0,75)	2 (Г-11,5 × 1,5)	Г-13,25 × Г-13,25 × 2 × 0,75	Г-13,25 × Г-13,25 × 2 × 1,5	Г-9,5 × Г-9,5 × 2 × 0,75	Г-9,5 × Г-9,5 × 2 × 1,5	Г-11,5 × 2 × 0,75	Г-11,5 × 2 × 1,5	Г-10 × 2 × 0,75	Г-10 × 2 × 1,5	Г-8 × 2 × 0,75 (АИ)	Г-8 × 2 × 1,5 (АВ)					Г-6,5 × 2 × 0,75	Г-4,5 × 2 × 0,75	
1	БАЛКА Б 1500. 120. 90-Т8Д АШ-1	12	12	8	8	12	12	9	9	4	4	3	4	2	3	2	2	1	3. 503. 1-81. 5-2-11	8,13	20,3	90 × 235 × 1500
2	Б 1500. 120. 90-Т8Д АШ-2											2		2								
	Б 1500. 120. 90-Т8Д АШ-3	2	2	2	2	2	2	2	2	2	2				2							
	Б 1500. 120. 90-Т8Д АШ-4												2	2		2	2	3. 503. 1-81. 5-2-1	8,45	21,1	90 × 222 × 1500	
3	Б 1500. 194. 90-Т8Д АШ-3	2	2	2	2																	
4	УЧАСТОК МОНОЛИТНЫЙ																	3. 503. 1-81. 1-2-2				
	СРЕДНИЙ УМС 1500.30-ТАШ												5	4								0,68
	УМС 1500.37-ТАШ	14	14																			0,83
	УМС 1500.40-ТАШ															3						0,90
	УМС 1500.49-ТАШ			10	10																	1,10
	УМС 1500.50-ТАШ									5	5						2					1,15
	УМС 1500.60-ТАШ							10	10			4		3								1,35
	УМС 1500.62-ТАШ					13	13															1,40
	УМС 1500.70-ТАШ															3		1,58				

СПЕЦИФИКАЦИЯ СОСТАВЛЕНА ДЛЯ ПРОЕКТНЫХ СТРОЕНИЙ С ИСПОЛЬЗОВАНИЕМ БАЛОК МАРКИ Б 1500. 120 (194). 90-Т8 Д А Ш.

БАЛКИ МАРКИ Б 1500. 120 (194). 90-Т8 Д А Ш, Б 1500. 120 (194). 90-Т8 Д А II, Б 1500. 120 (194). 90-Т8 Д А III И Б 1500. 120 (194). 90-Т8 Д А IV ВЗАМОЗАМЕНЯЕМЫ.

АРМИРОВАНИЕ МОНОЛИТНЫХ УЧАСТКОВ УМС И УМК ДОЛЖНО СООТВЕТСТВОВАТЬ АРМИРОВАНИЮ БАЛОК.

И. КОНТР.	ИВЯНСКИЙ	<i>Иван</i>	19.03.15	3. 503. 1-81. 1-1-47	СТАДНЯ	ЛИСТ	ЛИСТОВ
НАЧ. ОИС	ПОСТОВОЙ	<i>Пост</i>	15.03.15				
ГА. СПЕЦ.	ИВЯНСКИЙ	<i>Иван</i>	15.03.15	БАЛКИ С ШИРИНОЙ ПАЛТЫ 180.194 СМ И МОНОЛИТНЫЕ УЧАСТКИ ПРОЕКТНОГО СТРОЕНИЯ L=15 М С МЕТАЛЛИЧЕСКИМ АРМИРОВАНИЕМ И ЖЕЛЕЗОБЕТОННЫМ БОРДЮРОМ	Р	1	2
ГМЛ	МАРКИН	<i>Маркин</i>	15.03.15				
РУК. БРН	СТАРОВА	<i>Старова</i>	15.03.15	СОЮЗДОРПРОЕКТ			
СГ. ИНЖ.	ЧУПРИНА	<i>Чуприна</i>	15.03.15				
ИНЖЕНЕР	РУДИЦКАЯ	<i>Рудницкая</i>	15.03.15				

Поз.	НАИМЕНОВАНИЕ ЭЛЕМЕНТОВ	КОЛИЧЕСТВО ЭЛЕМЕНТОВ НА ГАБАРИТ														ОБОЗНАЧЕНИЕ ДОКУМЕНТА	ХАРАКТЕРИСТИКИ ЭЛЕМЕНТА					
		СХЕМА 1				СХЕМА 2				СХЕМА 3				СХЕМА 4			ОБЪЕМ БЕТОНА, М ³	МАССА, Т	ГАБАРИТНЫЕ РАЗМЕРЫ, СМ			
		2 (Г-15,25 × 0,75)	2 (Г-15,25 × 1,5)	2 (Г-11,5 × 0,75)	2 (Г-11,5 × 1,5)	Г-13,25 × 0,13,25 × 2 × 0,75	Г-13,25 × 0,13,25 × 2 × 1,5	Г-9,5 × 0,9,5 × 2 × 0,75	Г-9,5 × 0,9,5 × 2 × 1,5	Г-11,5 × 2 × 0,75	Г-11,5 × 2 × 1,5	Г-10 × 2 × 0,75	Г-10 × 2 × 1,5	Г-8 × 2 × 0,75	Г-8 × 2 × 1,5 (А11)					Г-8 × 2 × 1,5 (А8)	Г-6,5 × 2 × 0,75	Г-4,5 × 2 × 0,75
1	БАЛКА Б 1800.140.120-ТВII АIII-1	12	12	8	8	12	12	9	9	4	4	3	4	2	3	2	2	1	3.503.1-81.5-3-11	10.02	25.1	120 × 196 × 1800
2	Б 1800.140.120-ТВII АIII-2												2		2							
	Б 1800.140.120-ТВII АIII-3	2	2	2	2	2	2	2	2	2	2					2						
	Б 1800.140.120-ТВII АIII-4												2			2	2					
3	Б 1800.174.120-ТВII АIII-3	2	2	2	2														3.503.1-81.5-3-1	10.92	27.3	120 × 202 × 1800
4	УЧАСТОК МОНОЛИТНЫЙ																					
	СРЕДНИЙ УМС 1800.70-ТАIII												5		4				3.503.1-81.1-2-2	1.89	2.88	2.16
	УМС 1800.77-ТАIII	14	14																			
	УМС 1800.80-ТАIII															3						
	УМС 1800.89-ТАIII			10	10																	
	УМС 1800.90-ТАIII								5	5							2					
	УМС 1800.100-ТАIII							10	10			4		3								
	УМС 1800.102-ТАIII					13	13															
	УМС 1800.110-ТАIII														3							

СПЕЦИФИКАЦИЯ СОСТАВЛЕНА ДЛЯ ПРОЕКТНЫХ СТРОЕНИЙ С ИСПОЛЬЗОВАНИЕМ БАЛОК МАРКИ Б 1800.140(174).120 - ТВII АIII. БАЛКИ МАРК Б 1800.140(174).120-ТВII АIII, Б 1800.140(174).120-ТВII АII, Б 1800.140(174).120-ТК 7АIII И Б 1800.140(174).120-ТК 7АIII ВЗАИМОЗАМЕНЯЕМЫ. АРМИРОВАНИЕ МОНОЛИТНЫХ УЧАСТКОВ УМС И УМК ДОЛЖНО СООТВЕТСТВОВАТЬ АРМИРОВАНИЮ БАЛОК.

И. КОНТР.	ИВЯНСКИЙ	16.03.81	3.503.1-81.1-1-48
НАЧ. ОМС	ПОСТОВОЙ	16.03.81	
ГА СПЕЦ.	ИВЯНСКИЙ	16.03.81	БАЛКИ С ШИРИНОЙ ДАТЫ 140.174 СМ СТАДИЯ ЛИСТ ЛИСТОВ
ГИП	МАРКИН	16.03.81	
РУК. БРЖ	СТАРОВА	15.01.81	И МОНОЛИТНЫЕ УЧАСТКИ СОСТАВЛЯЮТ СТРОЕНИЯ L=18М С МЕТАЛЛИЧЕСКИМ БАРЬЕРНЫМ ОГРАЖДЕНИЕМ И ЖЕЛЕЗОБЕТОННЫМ БОРДЮРОМ
ВТ. ИНЖ.	ЧУПРИНА	15.01.81	
ИНЖЕНЕР	РУДИЦКАЯ	15.01.81	СОЮЗ ДОПРОЕКТ

№№	НАИМЕНОВАНИЕ ЭЛЕМЕНТОВ	КОЛИЧЕСТВО ЭЛЕМЕНТОВ НА ГАБАРИТ														ОБОЗНАЧЕНИЕ ЭЛЕМЕНТА	ХАРАКТЕРИСТИКИ ЭЛЕМЕНТА					
		СХЕМА 1				СХЕМА 2				СХЕМА 3				СХЕМА 4				ОБЪЕМ БЕТОНА, М ³	МАССА, Т	ГАБАРИТНЫЕ РАЗМЕРЫ, СМ		
		2 (Г-15,25×0,75)	2 (Г-15,25×1,5)	2 (Г-11,5×0,75)	2 (Г-11,5×1,5)	Г-13,25×С-13,25×2×0,75	Г-13,25×С-13,25×2×1,5	Г-9,5×С-9,5×2×0,75	Г-9,5×С-9,5×2×1,5	Г-11,5×2×0,75	Г-11,5×2×1,5	Г-10×2×0,75	Г-10×2×1,5	Г-8×2×0,75	Г-8×2×1,5 (А11)		Г-8×2×1,5 (А8)				Г-6,5×2×0,75	Г-4,5×2×0,75
5	УЧАСТОК МОНОЛИТНЫЙ КОН- СОЛЬНЫЙ УМК 1800.40-ТА III																2	2	3.503.1-81.1-2-1			1,08
	УМК 1800.58-ТА III			2			2	2														1,57
	УМК 1800.59-ТА III	2																				1,59
	УМК 1800.60-ТА III				2																	1,62
	УМК 1800.78-ТА III									2												1,62
	УМК 1800.85-ТА III												2									1,76
	УМК 1800.100-ТА III													2								2,07
	УМК 1800.108-ТА III										2											2,24
	УМК 1800.133-ТА III				2			2	2													2,75
	УМК 1800.134-ТА III	2																				2,77
	УМК 1800.135-ТА III					2																2,80
	УМК 1800.145-ТА III													2								3,00
6	КОМПЛЕКТ ОПОРНЫХ ЧАСТЕЙ	16	16	12	12	14	14	11	11	6	6	5	8	4	6	4	4	5	3.503.1-81.4-1-2	0,93	0,31	

3.503.1-81.1-1-41 2

НОЗ.	НАИМЕНОВАНИЕ ЭЛЕМЕНТОВ	КОЛИЧЕСТВО ЭЛЕМЕНТОВ НА ГАБАРИТ																ОБОЗНАЧЕНИЕ ДОКУМЕНТА	ХАРАКТЕРИСТИКИ ЭЛЕМЕНТА			
		СХЕМА 1				СХЕМА 2				СХЕМА 3				СХЕМА 4					ОБЪЕМ БЕТОНА. М ³	МАССА. Т	ГАБАРИТНЫЕ РАЗМЕРЫ. СМ	
		2 (Г-15,25 + 0,75)	2 (Г-15,25 + 1,5)	2 (Г-11,5 + 0,75)	2 (Г-11,5 + 1,5)	Г-13,25*С+13,25*2*0,75	Г-13,25*С+13,25*2*1,5	Г-9,5*С+9,5*2*0,75	Г-9,5*С+9,5*2*1,5	Г-11,5*2*0,75	Г-11,5*2*1,5	Г-10*2*0,75	Г-10*2*1,5	Г-8*2*0,75	Г-8*2*1,5 (АН)	Г-8*2*1,5 (АВ)	Г-6,5*2*0,75					Г-4,5*2*0,75
1	БАЛКА Б 1800. 180. 120-ТВ ПАШ-1	12	12	8	8	12	12	9	9	4	4	3	4	2	3	2	2	1	3. 503. 1-81.5-3-11	11.10	27.8	120 * 236 * 1800
2	Б 1800. 180. 120-ТВ ПАШ-2											2		2								
	Б 1800. 180. 120-ТВ ПАШ-3	2	2	2	2	2	2	2	2	2	2				2							
	Б 1800. 180. 120-ТВ ПАШ-4											2		2		2	2					
3	Б 1800. 194. 120-ТВ ПАШ-3	2	2	2	2														3. 503. 1-81.5-3-1	11.45	28.7	120 * 222 * 1800
4	УЧАСТОК МОНОЛИТНЫЙ																					
	СРЕДНИЙ УМС 1800. 30-ТАШ											5		4					0.81			
	УМС 1800. 37-ТАШ	14	14																1.00			
	УМС 1800. 40-ТАШ															3			1.08			
	УМС 1800. 49-ТАШ			10	10														1.32			
	УМС 1800. 50-ТАШ									5	5						2		1.35			
	УМС 1800. 60-ТАШ							10	10			4		3					1.62			
	УМС 1800. 62-ТАШ					13	13												1.67			
	УМС 1800. 70-ТАШ														3				1.89			

СПЕЦИФИКАЦИЯ СОСТАВЛЕНА ДЛЯ ПРОЛЕТНЫХ СТРОЕНИЙ С ИСПОЛЬЗОВАНИЕМ БАЛОК
 МАРКИ Б 1800. 180 (194). 120 - ТВ ПАШ.
 БАЛКИ МАРОК Б 1800. 180 (194). 120-ТВ ПАШ, Б 1800. 180 (194). 120-ТВ ПАШ,
 Б 1800. 180 (194). 120-ТК 7 АШ и Б 1800. 180 (194). 120-ТК 7 АШ ВЗАИМОЗАМЕНЯЕМЫ.
 АРМИРОВАНИЕ МОНОЛИТНЫХ УЧАСТКОВ УМС И УМК ДОЛЖНО СООТВЕТСТВОВАТЬ
 АРМИРОВАНИЮ БАЛОК.

Н. КОНТР.	ИВЯНСКИЙ	<i>Иванов</i>	16.03.85	3. 503. 1-81.1-1-49	СТАДИЯ	АНСТ	АНСТОВ
НАЧ. ОИС	ВОСТОВОЙ	<i>Востов</i>	16.03.85				
ГА. СПЕЦ.	ИВЯНСКИЙ	<i>Иванов</i>	16.03.85	БАЛКИ С ШИРИНОЙ ПЛИТЫ 180. 194 СМ И МОНОЛИТНЫЕ ЧАСТКИ ПРОЛЕТНОГО СТРОЕНИЯ L=18 М С МЕТАЛЛИЧЕСКИМ БАРЬЕРНЫМ ОГРАЖДЕНИЕМ И ЖЕЛЕЗОБЕТОННЫМ БОРДЮРОМ	Р	1	2
ГИП	МАРКИН	<i>Маркин</i>	15.01.85				
УК. БИЖ.	СТАРОВА	<i>Старова</i>	15.01.85	СОЮЗДОРПРОЕКТ			
СТ. ИНЖ.	ЧУРИНА	<i>Чурина</i>	15.01.85				
ИНЖЕНЕР	ДУДНИЦКАЯ	<i>Дудницкая</i>	15.01.85				

ПОС.	НАИМЕНОВАНИЕ ЭЛЕМЕНТОВ	КОЛИЧЕСТВО ЭЛЕМЕНТОВ НА ГАБАРИТ														ОБОЗНАЧЕНИЕ ДОКУМЕНТА	ХАРАКТЕРИСТИКИ ЭЛЕМЕНТА					
		СХЕМА 1				СХЕМА 2				СХЕМА 3				СХЕМА 4			ОБЪЕМ БЕТОНА, М ³	МАССА, Т	ГАБАРИТНЫЕ РАЗМЕРЫ, СМ			
		2(Г-15,25*0,75)	2(Г-15,25*1,5)	2(Г-11,5*0,75)	2(Г-11,5*1,5)	Г-15,25*С-13,25*2*0,75	Г-13,25*С-13,25*2*1,5	Г-9,5*С-9,5*2*0,75	Г-9,5*С-9,5*2*1,5	Г-11,5*2*0,75	Г-11,5*2*1,5	Г-10*2*0,75	Г-10*2*1,5	Г-8*2*0,75	Г-8*2*1,5 (АИ)					Г-8*2*1,5 (АВ)	Г-6,5*2*0,75	Г-4,5*2*0,75
5	УЧАСТОК МОНОЛИТНЫЙ КОН- СОЛЬНЫЙ УМК 1800.35-ТА III																2	2	3.503.1-81.1-2-1	0.95		
	УМК 1800.38-ТА III			2			2		2											1.03		
	УМК 1800.39-ТА III	2																		1.05		
	УМК 1800.40-ТА III					2														1.08		
	УМК 1800.58-ТА III									2										1.57		
	УМК 1800.65-ТА III											2								1.76		
	УМК 1800.80-ТА III												2							1.66		
	УМК 1800.82-ТА III										2									1.82		
	УМК 1800.113-ТА III				2			2	2											2.34		
	УМК 1800.114-ТА III	2																		2.36		
	УМК 1800.115-ТА III					2														2.38		
	УМК 1800.125-ТА III													2						2.59		
8	КОМПЛЕКТ ОБОРНЫХ ЧАСТЕЙ	16	16	12	12	14	14	11	11	6	6	5	6	4	5	4	4	3	3.503.1-81.4-1-2	0,03	0,31	

3.503.1-81.1-1-49 АНГТ
2

№№	НАИМЕНОВАНИЕ ЭЛЕМЕНТОВ	КОЛИЧЕСТВО ЭЛЕМЕНТОВ НА ГАБАРИТ																ОБОЗНАЧЕНИЕ ДОКУМЕНТА	ХАРАКТЕРИСТИКИ ЭЛЕМЕНТА								
		СХЕМА 1				СХЕМА 2				СХЕМА 3				СХЕМА 4					ОБЪЕМ БЕТОНА, м³	МАССА, т	ГАБАРИТНЫЕ РАЗМЕРЫ, см						
		2 (Г-15,25 × 0,75)	2 (Г-15,25 × 1,5)	2 (Г-11,5 × 0,75)	2 (Г-11,5 × 1,5)	Г-15,25 × 0,75 × 2 × 0,75	Г-15,25 × 0,75 × 2 × 1,5	Г-9,5 × 0,95 × 2 × 0,75	Г-9,5 × 0,95 × 2 × 1,5	Г-11,5 × 2 × 0,75	Г-11,5 × 2 × 1,5	Г-10 × 2 × 0,75	Г-10 × 2 × 1,5	Г-8 × 2 × 0,75	Г-8 × 2 × 1,5 (А11)	Г-8 × 2 × 1,5 (А8)	Г-6,5 × 2 × 0,75					Г-4,5 × 2 × 0,75					
1	БАЛКА Б 2100.140.120-Т6II АШ-1	12	12	8	8	12	12	9	9	4	4	3	4	2	3	2	2	1	3.503.1-81.5-4-11	11,62	29,1	120 × 196 × 2100					
2	Б 2100.140.120-Т6II АШ-2											2		2													
	Б 2100.140.120-Т6II АШ-3	2	2	2	2	2	2	2	2	2	2					2											
	Б 2100.140.120-Т6II АШ-4												2		2		2	2									
3	Б 2100.174.120-Т6II АШ-3	2	2	2	2														3.503.1-81.5-4-1	12,68	31,7	120 × 202 × 2100					
4	УЧАСТОК МОНОЛИТНЫЙ																										
	СРЕДНИЙ УМС 2100.70-ТАШ												5		4												
	УМС 2100.77-ТАШ	14	14																		2,21						
	УМС 2100.80-ТАШ																3				2,43						
	УМС 2100.89-ТАШ			10	10																2,52						
	УМС 2100.90-ТАШ									5	5										2,80						
	УМС 2100.100-ТАШ							10	10			4		3							2,84						
	УМС 2100.102-ТАШ					13	13														3,15						
	УМС 2100.110-ТАШ															3					3,21						
																					3,47						

Спецификация составлена для пролетного строения с использованием балок марок Б 2100.140 (174).120-Т6II АШ, балки марок Б 2100.140 (174).120-Т6II АШ, Б 2100.140 (174).120-Т6II АII, Б 2100.140 (174).120-ТК7АШ и Б 2100.140 (174).120-ТК7АII взаимозаменяемы. Армирование монолитных участков УМС и УМК должно соответствовать армированию балок.

И. КОМП.	ИЗАНСКИЙ	<i>Иван</i>	15.03.80	3.503.1-81.1-1-50
НАЧ. СИС	ПОСТОВОЙ	<i>Иван</i>	15.03.80	
ГА. СРЕД.	ИВАНСКИЙ	<i>Иван</i>	15.03.80	БАЛКИ С ШИРИНОЙ ПАКЕТЫ 140,174 см И МОНОЛИТНЫЕ УЧАСТКИ ПРОЛЕТА- НОГО СТРОЕНИЯ L=21м С МЕТАЛ- ЛИЧЕСКИМ БАРЬЕРНЫМ ОГРАЖДЕНИЕМ И ЖЕЛЕЗОБЕТОННЫМ ВОДЯНОМ
ГИП	МАРКУН	<i>Иван</i>	15.03.80	
ЭК. БРИГ.	СТАРОСА	<i>Иван</i>	15.03.80	СТАРТ
СТ. ИНЖ.	ЧУБРИНА	<i>Иван</i>	15.03.80	
ИНЖЕНЕР	ЧУБРИНА	<i>Иван</i>	15.03.80	1
				2

НОМ.	НАИМЕНОВАНИЕ ЭЛЕМЕНТОВ	КОЛИЧЕСТВО ЭЛЕМЕНТОВ НА ГАБАРИТ														ОБОЗНАЧЕНИЕ ДОКУМЕНТА	ХАРАКТЕРИСТИКИ ЭЛЕМЕНТА					
		СХЕМА 1				СХЕМА 2				СХЕМА 3				СХЕМА 4			ОБЪЕМ БЕТОНА, М ³	МАССА, Т	ГАБАРИТНЫЕ РАЗМЕРЫ, СМ			
		2(Г-15,25 + 0,75)	2(Г-15,25 + 1,6)	2(Г-11,5 + 0,75)	2(Г-11,5 + 1,5)	Г-15,25 + С + 13,25 + 2 * 0,75	Г-15,25 + С + 13,25 + 2 * 1,5	Г-9,5 + С + 9,5 + 2 * 0,75	Г-9,5 + С + 9,5 + 2 * 1,5	Г-11,5 + 2 * 0,75	Г-11,5 + 2 * 1,5	Г-10 + 2 * 0,75	Г-10 + 2 * 1,5	Г-8 + 2 * 0,75	Г-8 + 2 * 1,5 (А11)					Г-8 + 2 * 1,5 (А8)	Г-6,5 + 2 * 0,75	Г-4,5 + 2 * 0,75
1	БАЛКА Б 2100.180.120-ТВПАШ-1	12	12	8	8	12	12	9	9	4	4	3	4	2	3	2	2	1	3.503.1-81.5-4-11	12,89	32,3	120 * 236 * 2100
2	Б 2100.180.120-ТВПАШ-2												2		2							
	Б 2100.180.120-ТВПАШ-3	2	2	2	2	2	2	2	2	2	2				2							
	Б 2100.180.120-ТВПАШ-4												2		2	2	2					
3	Б 2100.194.120-ТВПАШ-3	2	2	2	2														3.503.1-81.5-4-1	13,32	33,3	120 * 222 * 2100
4	Участок монолитный																					
	Средний УМС 2100.30-ТАШ												5		4				3.503.1-81.1-2-2	0,95		
	УМС 2100.37-ТАШ	14	14															1,17				
	УМС 2100.40-ТАШ														3							
	УМС 2100.49-ТАШ			10	10													1,54				
	УМС 2100.50-ТАШ								5	5						2						
	УМС 2100.60-ТАШ							10	10			4		3				1,58				
	УМС 2100.62-ТАШ					13	13															
	УМС 2100.70-ТАШ														3			1,95				
																			2,21			

Верификация составлена для проволочных стержней с использованием
 БЖ БАЛОК МАРКИ Б 2100.180(194).120-ТВПАШ.
 БАЛКИ МАРКИ Б 2100.180(194).120-ТВПАШ, Б 2100.180(194).120-ТВПАШ,
 Б 2100.180(194).120-ТКПАШ и Б 2100.180(194).120-ТКПАШ ВЗАИМОЗАМЕНЯЕМЫ.
 АРМИРОВАНИЕ МОНОЛИТНЫХ УЧАСТКОВ УМС И УМК ДОЛЖНО
 СООТВЕТСТВОВАТЬ АРМИРОВАНИЮ БАЛОК

И.КОНТР.	ИВЯНСКИЙ		19.05.87	3503.1-81.1-1-51	БАЛКИ С ШИРИНОЙ ПЛИТЫ 180.194-СМ И МОНОЛИТНЫЕ УЧАСТКИ ПРОСЛА- НОГО СТОРОНЯ L=21 м С МЕША- ДИЧЕСКИМ БАРЬЕРНЫМ ОТРАЖЕНИЕМ И ЖЕЛЕЗОБЕТОННЫМ БОРДЮРОМ	СТАДИЯ	ЛИСТ	ЛИСТОВ
НАЧ.ОБС.	ПОСТОВОЙ		18.08.87			Р	1	2
ГЛА.ОБЩ.	ИВЯНСКИЙ		19.05.87	СОЮЗДПРОЕКТ				
ГЛА.	МАРКИН		12.04.87					
РЕК.БРИГ.	СТАРОВА		10.07.87					
СТ.ИИЖ.	ЧУПРИНА		12.08.87					
ИНЖЕНЕР	РУДНИЦКАЯ		12.08.87					

ПОЗ.	НАИМЕНОВАНИЕ ЭЛЕМЕНТОВ	КОЛИЧЕСТВО ЭЛЕМЕНТОВ НА ГАБАРИТ														ОБОЗНАЧЕНИЕ ДОКУМЕНТА	ХАРАКТЕРИСТИКИ ЭЛЕМЕНТА					
		СХЕМА 1				СХЕМА 2				СХЕМА 3				СХЕМА 4			ОБЪЕМ ВСТАНОК М ³	МАССА Т	ГАБАРИТНЫЕ РАЗМЕРЫ, СМ			
		2(Г-15,25 + 0,75)	2(Г-15,25 + 1,5)	2(Г-11,5 + 0,75)	2(Г-11,5 + 1,5)	Г-13,25-С-13,25-2*0,75	Г-13,25-С-13,25-2*1,5	Г-9,5 + С-9,5-2*0,75	Г-9,5 + С-9,5-2*1,5	Г-11,5 + 2*0,75	Г-11,5 + 2*1,5	Г-10 + 2*0,75	Г-10 + 2*1,5	Г-8 + 2*0,75	Г-8 + 2*1,5 (А11)					Г-8 + 2*1,5 (А8)	Г-6,5 + 2*0,75	Г-4,5 + 2*0,75
5	УЧАСТОК МОНОЛИТНЫЙ КОН- СОЛЬНЫЙ УМК 2100.35 - ТА III																		3.503.1-81.1-2-1			
	УМК 2100.38 - ТА III			2				2		2											1,10	
	УМК 2100.39 - ТА III	2																			1,20	
	УМК 2100.40 - ТА III					2															1,23	
	УМК 2100.58 - ТА III										2										1,26	
	УМК 2100.65 - ТА III												2								1,83	
	УМК 2100.80 - ТА III													2							2,05	
	УМК 2100.88 - ТА III											2									1,93	
	УМК 2100.113 - ТА III				2					2											2,13	
	УМК 2100.114 - ТА III	2																			2,75	
	УМК 2100.115 - ТА III						2														2,78	
	УМК 2100.125 - ТА III														2					3,02		
6	КОМП. СКТ ЧОРНЫХ ЧАСТЕЙ	16	15	12	12	14	14	14	11	6	6	5	6	4	5	4	4	3	3.503.1-81.4-1-2	0,03	0,34	

3.503.1-81.1-1-51

№№	НАИМЕНОВАНИЕ ЗАЕМНИКОВ	КОЛИЧЕСТВО ЗАЕМНИКОВ НА ГАБАРИТ																ОБОЗНАЧЕНИЕ ДОКУМЕНТА	ХАРАКТЕРИСТИКИ ЗАЕМНИКА			
		СХЕМА 1				СХЕМА 2				СХЕМА 3				СХЕМА 4					ОБЪЕМ БЕТОНА, М ³	МАСТА, Т	ГАБАРИТНЫЕ РАЗМЕРЫ, СМ	
		2(Г-15,25+0,75)	2(Г-15,25+1,5)	2(Г-11,5+0,75)	2(Г-11,5+1,5)	Г-15,25+С+15,25-2*0,75	Г-15,25+С+15,25-2*1,5	Г-9,5+С+9,5+2*0,75	Г-9,5+С+9,5+2*1,5	Г-11,5+2*0,75	Г-11,5+2*1,5	Г-10+2*0,75	Г-10+2*1,5	Г-8+2*0,75	Г-8+2*1,5 (А11)	Г-6+2*1,5 (А8)	Г-6,5+2*0,75					Г-4,5+2*0,75
1	БАЛКА Б 2400.140.120-ТВIIAIII-1	12	12	8	8	12	12	9	9	4	4	3	4	2	3	2	2	1	3.503.1-81,5-5-10	13,36	33,4	120 * 196 * 2400
2	Б 2400.140.120-ТВIIAIII-2											2		2								
	Б 2400.140.120-ТВIIAIII-3	2	2	2	2	2	2	2	2	2	2				2							
	Б 2400.140.120-ТВIIAIII-4												2	2		2	2					
3	Б.2400.174.120-ТВIIAIII-3	2	2	2	2													3.503.1-81,5-5-1	14,58	36,4	120 * 202 * 2400	
4	УЧАСТОК МОНОЛИТНЫЙ																					
	СРЕДНИЙ УМС 2400.70-ТАIII											5	4									
	УМС 2400.77-ТАIII	14	14																			
	УМС 2400.80-ТАIII															3						
	УМС 2400.89-ТАIII			10	10																	
	УМС 2400.90-ТАIII									5	5						2					
	УМС 2400.100-ТАIII							10	10			4	3									
	УМС 2400.102-ТАIII					13	13															
	УМС 2400.110-ТАIII															3						

Спецификация составлена для пролетных стропильных с использованием балок марки Б 2400.140 (174).120-ТВIIAIII.
 Балки марок Б 2400.140 (174).120-ТВIIAIII, Б 2400.140 (174).120-ТВIIAII
 Б 2400.140 (174).120-ТКIIAIII и Б 2400.140 (174).120-ТКIIAII взаимозаменяемы.
 Армирование монолитных участков УМС и УМК должно соответствовать армированию балок.

И.КОНТР	ИВЯНСКИЙ	<i>Иван</i>	15.03.82	3.503.1-81.1-1-52	СТАВЛЯЕТ ЛАНЕТ ЛАНТОВ.
НАЧ ОИС	ЛЮТОВИИ	<i>Лют</i>	15.03.82		
ТА СОПЗ	ИВЯНСКИЙ	<i>Иван</i>	15.03.82	БАЛКИ С ШИРОКОЙ ПАНТЫ 140,174 СМ И МОНОЛИТНЫЕ ЧАСТИ ПРЯМОГО СТРОПИЯ L=24 М С МЕТАЛЛИЧЕСКИМ БАРЬЕРНЫМ ОГРАЖДЕНИЕМ И ЖЕЛТОБЕТОННЫМ БЕСПОРОМ	СВЮЗДОРПРОЕКТ
ГНП	МАРКИИ	<i>Марк</i>	15.03.82		
РУК БРИГ	СТАРОВА	<i>Стар</i>	15.03.82		
СТ ИМЖ	ЧУПРИИ	<i>Чупр</i>	15.03.82		
ИМЖ СЭС	РЯНИЦКАЯ	<i>Ряниц</i>	15.03.82		

ПОЗ.	НАИМЕНОВАНИЕ ЭЛЕМЕНТОВ	КОЛИЧЕСТВО ЭЛЕМЕНТОВ НА ГАБАРИТ														ОБОЗНАЧЕНИЕ ДОКУМЕНТА	ХАРАКТЕРИСТИКИ ЭЛЕМЕНТА					
		СХЕМА 1				СХЕМА 2				СХЕМА 3				СХЕМА 4			ОБЪЕМ БЕТОНА, М ³	МАССА, Т	ГАБАРИТНЫЕ РАЗМЕРЫ, СМ			
		2(Р-10,25+0,75)	2(Р-15,25+1,5)	2(Р-11,5+0,75)	2(Р-11,5+1,5)	Р-10,25*С-10,25*2*1,5	Р-10,25*С-10,25*2*1,5	Р-9,5*С+9,5*2*0,75	Р-9,5*С+9,5*2*1,5	Р-11,5*2*0,75	Р-11,5*2*1,5	Р-10*2*0,75	Р-10*2*1,5	Р-8*2*0,75	Р-8*2*1,5 (А11)					Р-8*2*1,5 (А81)	Р-6,5*2*0,75	Р-4,5*2*0,75
5	УЧАСТОК МОНОЛИТНЫЙ КОС- СОСЫЛЬНЫЙ ШАК 2400.40-ТА III																2	2	3.503.1-81.1-2-1	1.44		
	ШМК 2400.58-ТА III			2			2		2											2.09		
	ШМК 2400.59-ТА III	2																		2.12		
	ШМК 2400.60-ТА III					2														2.15		
	ШМК 2400.78-ТА III									2										2.15		
	ШМК 2400.85-ТА III												2							2,35		
	ШМК 2400.100-ТА III													2						2.76		
	ШМК 2400.103-ТА III										2									2.98		
	ШМК 2400.133-ТА III				2				2	2										3,67		
	ШМК 2400.134-ТА III	2																		3.70		
	ШМК 2400.135-ТА III						2													3.73		
	ШМК 2400.145-ТА III														2				4.00			
6	КОМПОНЕНТ ОБОРНЫХ ЧАСТЕЙ	16	16	12	12	14	14	11	11	6	6	5	6	4	5	4	4	3	3.503.1-81.4-1-2	0,03	0,33	

3.503.1-81.1-1-52

ЛИСТ

2

Формат А3

1318/2

123

№№	НАИМЕНОВАНИЕ ЗАСЕЛЕНТОВ	КОЛИЧЕСТВО ЭЛЕМЕНТОВ НА ГАБАРИТ																ОБОЗНАЧЕНИЕ ЭЛЕМЕНТА	ХАРАКТЕРИСТИКИ ЭЛЕМЕНТА			
		СХЕМА 1				СХЕМА 2				СХЕМА 3				СХЕМА 4					ОБЪЕМ БЕТОНА, М ³	МАССА, Т	ГАБАРИТНЫЕ РАЗМЕРЫ, СМ	
		2 (Г-15,25 × 0,75)	2 (Г-15,25 × 1,5)	2 (Г-11,5 × 0,75)	2 (Г-11,5 × 1,5)	Г-13,25 × Г-13,25 × 2 × 0,75	Г-13,25 × Г-13,25 × 2 × 1,5	Г-9,5 × Г-9,5 × 2 × 0,75	Г-9,5 × Г-9,5 × 2 × 1,5	Г-11,5 × 2 × 0,75	Г-11,5 × 2 × 1,5	Г-10 × 2 × 0,75	Г-18 × 2 × 1,5	Г-8 × 2 × 0,75	Г-8 × 2 × 1,5 (АК)	Г-8 × 2 × 1,5 (АВ)	Г-6,5 × 2 × 0,75					Г-4,5 × 2 × 0,75
5	УЧАСТОК МОНОЛИТНЫЙ КВ СОЛЫНЬИ УМК 2400.35-ТА III																		3.303.1-81.1-2-1			
	УМК 2400.38-ТА III			2				2		2												1,26
	УМК 2400.39-ТА III	2																				1,87
	УМК 2400.40-ТА III					2																1,40
	УМК 2400.58-ТА III										2											1,44
	УМК 2400.65-ТА III											2										2,09
	УМК 2400.80-ТА III												2									2,34
	УМК 2400.88-ТА III											2										2,21
	УМК 2400.113-ТА III				2			2		2												2,43
	УМК 2400.114-ТА III	2																				3,12
	УМК 2400.115-ТА III							2														3,65
	УМК 2400.125-ТА III														2							3,17
																					3,45	
6	КОМПАКТ ОБОРНЫХ ЧАСТЕЙ	16	16	12	12	14	14	11	11	6	6	5	6	4	6	4	4	3	3.303.1-81.4-1-2	0,05	0,53	

3.303.1-81.1-1-33

КОД	НАИМЕНОВАНИЕ ЭЛЕМЕНТОВ	КОЛИЧЕСТВО ЭЛЕМЕНТОВ НА ГАБАРИТ														ОБОЗНАЧЕНИЕ ДОКУМЕНТА	ХАРАКТЕРИСТИКИ ЭЛЕМЕНТА					
		СХЕМА 1				СХЕМА 2				СХЕМА 3				СХЕМА 4			ОБЪЕМ БЕТОНА, М ³	МАССА, Т	ГАБАРИТНЫЕ РАЗМЕРЫ, ЕМ			
		2 (Г-15, 25 * 0,75)	2 (Г-15, 25 * 1,5)	2 (Г-11,5 * 0,75)	2 (Г-11,5 * 1,5)	Г-15, 25 * С * 13, 25 * 2 * 0,75	Г-15, 25 * С * 13, 25 * 2 * 1,5	Г-9,5 * С * 9,5 * 2 * 0,75	Г-9,5 * С * 9,5 * 2 * 1,5	Г-11,5 * 2 * 0,75	Г-11,5 * 2 * 1,5	Г-10 * 2 * 0,75	Г-10 * 2 * 1,5	Г-8 * 2 * 0,75	Г-8 * 2 * 1,5 (ЛН)					Г-8 * 2 * 1,5 (ЛВ)	Г-6,5 * 2 * 0,75	Г-4,5 * 2 * 0,75
1	БАЛКА Б 3300.180.150-ТВ ПАШ-1	12	12	8	8	12	12	9	9	4	4	3	4	2	3	2	2	1	3.503.1-81.5-6-11	22,59	56,5	150 * 236 * 3300
2	Б 3300.180.150-ТВ ПАШ-2											2		2								
	Б 3300.180.150-ТВ ПАШ-3	2	2	2	2	2	2	2	2	2	2				2							
	Б 3300.180.150-ТВ ПАШ-4												2		2		2	3.503.1-81.5-6-1	23,28	58,2	150 * 222 * 3300	
3	Б 3300.194.150-ТВ ПАШ-3	2	2	2	2																	
4	УЧАСТОК МОНОЛИТНЫЙ																		5.503.1-81.1-2-2			
	СРЕДНИЙ УМС 3300.30-ТАШ												5		4							
	УМС 3300.37-ТАШ	14	14																			
	УМС 3300.40-ТАШ															3						
	УМС 3300.49-ТАШ			10	10																	
	УМС 3300.50-ТАШ									5	5						2					
	УМС 3300.60-ТАШ							10	10			4	3									
	УМС 3300.62-ТАШ					13	13															
	УМС 3300.70-ТАШ															3						

Спецификация составлена для пролетных строений с использованием балок марки Б 3300.180(194).150-ТВ ПАШ. Балки марок Б 3300.180(194).150-ТВ ПАШ Б 3300.180(194).150-ТВ ПАШ взаимозаменяемы. Армирование монолитных участков УМС и УМК должно соответствовать армированию балок.

И. КОПИР	ИВАНСКИЙ	<i>Иванский</i>	190500	3.503.1-81.1-1-54	СТАБИЛИЗАТОР	АНТ	АНТОВ
НАЧ. СИС	ЛОСОВОЙ	<i>Лосовой</i>	190500				
ГА СЛЕД	ИВАНСКИЙ	<i>Иванский</i>	190500	БАЛКИ ВЫСОТЫ Н=150 СМ И МОНОЛИТНЫЕ УЧАСТКИ ПРОЛЕТНОГО	В	1	2
ГЛА	МАРКИН	<i>Маркин</i>	190500				
РУК. СРМ	СТАРОВА	<i>Старова</i>	190500	ПРОЕКТ	ПРОЕКТ		
СТ. ИЖ	ЧУПРИНА	<i>Чуприна</i>	190500	БАРЬЕРНЫМ ОГРАЖДЕНИЕМ И	СОЮЗДОРПРОЕКТ		
ИНЖЕНЕР	РЫБИЦКАЯ	<i>Рыбичкая</i>	190500	ЖЕЛЕЗОБЕТОННЫМ БОРДЮРОМ			

№	НАИМЕНОВАНИЕ ЗАЕМТОВ	КОЛИЧЕСТВО ЗАЕМТОВ НА ГАБАРИТ																ОБОЗНАЧЕНИЕ ДОКУМЕНТА	ХАРАКТЕРИСТИКИ ЗАЕМТА							
		СХЕМА 1				СХЕМА 2				СХЕМА 3				СХЕМА 4					ОБЪЕМ БЕТОНА, М ³	МАССА, Т	ГАБАРИТНЫЕ РАЗМЕРЫ, СМ					
		2 (Г-15,25 * 0,75)	2 (Г-15,25 * 1,5)	2 (Г-11,5 * 0,75)	2 (Г-11,5 * 1,5)	Г-15,25 * С * 13,25 * 2 * 0,75	Г-15,25 * С * 13,25 * 2 * 1,5	Г-9,5 * С * 9,5 * 2 * 0,75	Г-9,5 * С * 9,5 * 2 * 1,5	Г-11,5 * 2 * 0,75	Г-11,5 * 2 * 1,5	Г-10 * 2 * 0,75	Г-10 * 2 * 1,5	Г-8 * 2 * 0,75	Г-8 * 2 * 1,5 (АВ)	Г-8 * 2 * 1,5 (АВ)	Г-6,5 * 2 * 0,75					Г-4,5 * 2 * 0,75				
1	БАЛКА Б 3300.180.170-ТВ II А III-1	12	12	8	8	12	12	0	3	4	4	3	4	2	3	2	2	1	3.503.1-81.5-6-11	23,78	59,5	170 * 236 * 3300				
2	Б 3300.180.170-ТВ I А III-2											2		2												
	Б 3300.180.170-Т9 I А III-3	2	2	2	2	2	2	2	2	2	2					2										
	Б 3300.180.170-ТВ I А III-4												2		2		2	2								
3	Б 3300.194.170-ТВ I А III-3	2	2	2	2														3.503.1-81.5-6-1	24,42	61,20	170 * 222 * 3300				
4	УЧАСТОК МОНОЛИТНЫЙ																		3.503.1-81.1-2-2	1,49	1,83	1,98				
	СРЕДНИЙ УМС 3300.30-ТА III											5		4												
	УМС 3300.37-ТА III	14	14																							
	УМС 3300.40-ТА III																3									
	УМС 3300.49-ТА III			10	10																					
	УМС 3300.50-ТА III									5	5							2								
	УМС 3300.60-ТА III							10	10			4		3												
	УМС 3300.62-ТА III					13	13																			
	УМС 3300.70-ТА III																3									

СПЕЦИФИКАЦИЯ СОСТАВЛЕНА ДЛЯ ПРОЛЕТНЫХ СТРОЕНИЙ С ИСПОЛЬЗОВАНИЕМ
 БАЛОК МАРКИ Б 3300.180 (194). 170 - ТВ II А III.
 БАЛКИ МАРКИ Б 3300.180 (194). 170-ТВ I А III Б 3300.180 (194). 170-ТВ II А III
 ВЗАИМОЗАМЕНЯЕМЫ.
 АРМИРОВАНИЕ МОНОЛИТНЫХ УЧАСТКОВ УМС И УМК ДОЛЖНО СООТВЕТСТВОВАТЬ
 АРМИРОВАНИЮ БАЛОК.

И. КОНТР.	ИВЯНСКИЙ	<i>Иванов</i>	19.07.11	3.503.1-81.1-1-55
НАЧ. ВНС	ПОСТОВОЙ	<i>Постовой</i>	19.07.11	
ГЛА. СПЕЦ.	ИВЯНСКИЙ	<i>Иванов</i>	19.07.11	БАЛКИ ВЫСОТОЙ H=170СМ И МОНОЛИТНЫЕ УЧАСТКИ ПРОЛЕТНОГО СТРОЕНИЯ L=33М С МЕТАЛЛИЧЕС- КИМ БАРЬЕРНЫМ ВФРАЖДЕНИЕМ И ЖЕЛЕЗОБЕТОННЫМ БОРДЮРОМ
ГЛА. ПР.	МАРКИН	<i>Маркин</i>	19.07.11	
РУК. БРИГ.	СТАРОВА	<i>Старова</i>	19.07.11	
СТ. ИНЖ.	ЧУФРИНА	<i>Чуфрина</i>	19.07.11	
ИНЖЕНЕР	РУДНИЦКАЯ	<i>Рудницкая</i>	19.07.11	

СТАДИЯ	ЛИСТ	ЛИСТОВ
Р	1	2

Поз.	НАИМЕНОВАНИЕ ЭЛЕМЕНТОВ	КОЛИЧЕСТВО ЭЛЕМЕНТОВ НА ГАБАРИТ														ОБОЗНАЧЕНИЕ ДОКУМЕНТА	ХАРАКТЕРИСТИКИ ЭЛЕМЕНТА					
		СХЕМА 1				СХЕМА 2				СХЕМА 3				СХЕМА 4			Объем бетона м ³	Масса, т	Габаритные размеры, см			
		2 (Г-15,25 * 0,75)	2 (Г-15,25 * 1,5)	2 (Г-11,5 * 0,75)	2 (Г-11,5 * 1,5)	Г-15,25 * С-15,25 * 2 * 0,75	Г-15,25 * С-15,25 * 2 * 1,5	Г-9,5 * С-9,5 * 2 * 0,75	Г-9,5 * С-9,5 * 2 * 1,5	Г-11,5 * 2 * 0,75	Г-11,5 * 2 * 1,5	Г-10 * 2 * 0,75	Г-10 * 2 * 1,5	Г-8 * 2 * 0,75	Г-8 * 2 * 1,5 (АВ)					Г-8 * 2 * 1,5 (АВ)	Г-6,5 * 2 * 0,75	Г-4,5 * 2 * 0,75
5	УЧАСТОК МОНОЛИТНЫЙ КОН- СОЛЬНЫЙ УМК 3300.35 - ТА III																		3. 503.1-81.1-2-1	1,73		
	УМК 3300.38 - ТА III			2			2		2											1,88		
	УМК 3300.39 - ТА III	2																		1,93		
	УМК 3300.40 - ТА III				2															1,98		
	УМК 3300.58 - ТА III									2										2,87		
	УМК 3300.65 - ТА III												2							3,22		
	УМК 3300.80 - ТА III													2						3,04		
	УМК 3300.88 - ТА III										2									3,34		
	УМК 3300.113 - ТА III				2			2		2										4,29		
	УМК 3300.114 - ТА III		2																	4,33		
	УМК 3300.115 - ТА III						2													4,36		
	УМК 3300.125 - ТА III														2				4,74			
6	КОМПЛЕКТ ОЗОРНЫХ ЧАСТЕЙ	16	16	12	12	14	14	11	11	6	6	5	6	4	5	4	4	3	3. 503.1-81.4-1-2	0,03	0,33	

3. 503.1-81.1-1-55

Лист
2

Поз.	НАИМЕНОВАНИЕ ЭЛЕМЕНТОВ	КОЛИЧЕСТВО ЭЛЕМЕНТОВ НА ГАБАРИТ																ОБОЗНАЧЕНИЕ ДОКУМЕНТА ИЛИ ГОСТ	ХАРАКТЕРИСТИКИ ЭЛЕМЕНТА		
		СХЕМА 1				СХЕМА 2				СХЕМА 3				СХЕМА 4					ОБЪЕМ БЕТОНА, №3	МАССА, КГ	ГАБАРИТНЫЕ РАЗМЕРЫ, СМ
		2(Г-15,25×0,75)	2(Г-15,25×1,5)	2(Г-11,5×0,76)	2(Г-11,5×1,6)	Г-15,25-С-15,25×2×0,75	Г-15,25-С-15,25×2×1,5	Г-9,5×С×9,5×2×0,75	Г-9,5×С×9,5×2×1,5	Г-11,5×2×0,75	Г-11,5×2×1,5	Г-10×2×0,75	Г-10×2×1,5	Г-8×2×0,75	Г-8×2×1,5(А11)	Г-8×2×1,5(А8)	Г-6,5×2×0,75				
24	СЕКЦИЯ БАЛКИ СБ-4					2	2	2	2									3.503.1-81.3-1-11	137,1	8,3×31,2×932	
25	УСТРОЙСТВО СВЕТОБОЗВРАЩАЮЩЕЕ УС-1	16	16	16	16	16	16	16	16	8	8	8	8					3.503.1-81.3-1-12	0,4	3×10×20	
27	УГОЛОК L100×63×7, ℓ=9000мм																	ГОСТ 5510-88	78,3	6,3×10×900	
28	ℓ=6000мм	4	4	4	4	4	4	4	4	4	4	4	4						52,2	6,3×10×600	
30	ЛОТК ВОДОСТОЧНОЙ	8	8	8	8	8	8	8	8	8	8	8	8	8	8	8	8	3.503.1-81.3-1-17	2,7	11×30×42	
31	ИЗДЕЛИЕ СОЕДИНИТЕЛЬНОЕ МС-1	32	32	32	32	32	32	32	32	32	32	32	32	32	32	32	32	3.503.1-81.3-1-18	0,5	1×10×10	
33	ЛИСТ 4×50, ℓ=200мм	4	4	4	4	4	4	4	4	4	4	4	4					см. пз	0,3	0,4×5×20	
34	ТРУБА 4×50×10, ℓ=200мм	8	8	8	8	8	8	8	8	8	8	8	8	8	8	8	8	ГОСТ 2645-68*	1,4	ℓ=20	
35	БСЛТ М20-6q×70,58	80	80	80	80	56	56	56	56	40	40	40	40					ГОСТ 7792-70*	0,24	ℓ=7	
36	М16×15-8q×30,58	40	40	40	40	28	28	28	28	20	20	20	20					ГОСТ 7792-70*	0,08	ℓ=3	
37	М16×45,58	100	100	100	100	82	82	82	82	50	50	50	50					ГОСТ 7102-81*	0,10	ℓ=4,5	
38	Гайка II М16	20	20	20	20	18	18	18	18	10	10	10	10					ГОСТ 5916-70*	0,021	h=0,8	
39	М16	140	140	140	140	110	110	110	110	70	70	70	70					ГОСТ 6915-70*	0,033	h=1,3	
40	Шайба 16	20	20	20	20	18	18	18	18	10	10	10	10					ГОСТ 6951-71*	0,006	h=0,2	

3.503.1-81.1-1-56

Лист
2

Формат А3

1318/2 131

Поз.	НАИМЕНОВАНИЕ ЭЛЕМЕНТОВ	КОЛИЧЕСТВО ЭЛЕМЕНТОВ НА ГАБАРИТ														ОБОЗНАЧЕНИЕ ДОКУМЕНТА ИЛИ ГОСТ	ХАРАКТЕРИСТИКИ ЭЛЕМЕНТА				
		СХЕМА 1				СХЕМА 2				СХЕМА 3				СХЕМА 4				ОБЪЕМ БЕТОНА, м ³	МАССА, КГ	ГАБАРИТНЫЕ РАЗМЕРЫ, СМ	
		2(F-15,25+0,75)	2(F-15,25+1,5)	2(F-11,5+0,75)	2(F-11,5+1,5)	F33,25-C-13,25+2*0,75	F33,25-C-13,25+2*1,5	F-9,5-C-9,5+2*0,75	F-9,5-C-9,5+2*1,5	F-11,5+2*0,75	F-11,5+2*1,5	F-10+2*0,75	F-10+2*1,5	F-8+2*0,75	F-8+2*1,5(A11)		F-8+2*1,5(A8)				F-6,5+2*0,75
24	СЕТКА БАКИ СБ-4	4	4	4	4	2	2	2	2	2	2	2	2					3.503.1-81.3-1-11	137	8,3×31,2×93,2	
25	ПОТОЛКИ СВЕТОПРОРАЩАЮЩЕЕ УС-1	20	20	20	20	20	20	20	20	10	10	10	10					3.503.1-81.3-1-12	0,1	3×10×20	
27	ПЛАТА С 100×65×7, l=9000мм	2	2	2	2	2	2	2	2	2	2	2	2					ГОСТ 1510-15	78,3	6,3×10×900	
28	l=6000мм	2	2	2	2	2	2	2	2	2	2	2	2						52,2	6,3×10×600	
30	ПЛАТА ВЕРХНЕВОДНОЙ	10	10	10	10	10	10	10	10	10	10	10	10	10	10	10	10	3.503.1-81.3-1-17	2,7	11×30×42	
31	ПЛАТА СРЕДНЕТЕЛАННОЕ МС-1	40	40	40	40	40	40	40	40	40	40	40	40	40	40	40	40	3.503.1-81.3-1-18	0,5	1×10×10	
33	ПЛАТА 4×50, l=200мм	4	4	4	4	4	4	4	4	4	4	4	4					см. ПЗ	0,3	0,4×5×20	
34	ПЛАТА 4×50×70, l=200мм	10	10	10	10	10	10	10	10	10	10	10	10	10	10	10	10	ГОСТ 2645-63*	1,4	l=20	
35	БЛОК М20 - 6g×70,58	96	96	96	96	68	68	68	68	48	48	48	48					ГОСТ 7792-70*	0,24	l=7	
36	M16×15 - 8g×30,58	48	48	48	48	34	34	34	34	24	24	24	24					ГОСТ 7792-70*	0,08	l=3	
37	M16×45,58	108	108	108	108	106	106	106	106	54	54	54	54					ГОСТ 7792-70*	0,10	l=4,5	
38	ПЛАТА М16	24	24	24	24	22	22	22	22	12	12	12	12					ГОСТ 5916-70*	0,021	h=3,8	
39	M16	156	156	156	156	140	140	140	140	78	78	78	78					ГОСТ 5915-70*	0,033	h=1,3	
40	ПЛАТА 18	24	24	24	24	22	22	22	22	12	12	12	12					ГОСТ 6952-72*	0,006	h=0,2	

3.503.1-81.4-1-57

Лист

2

Поз.	НАИМЕНОВАНИЕ ЭЛЕМЕНТОВ	КОЛИЧЕСТВО ЭЛЕМЕНТОВ НА ГАБАРИТ																ОБОЗНАЧЕНИЕ ДОКУМЕНТА ИЛИ ГОСТ	ХАРАКТЕРИСТИКИ ЭЛЕМЕНТА					
		СХЕМА 1				СХЕМА 2				СХЕМА 3				СХЕМА 4					ОБЪЕМ БЕТОНА М ³	МАССА, КГ	ГАБАРИТНЫЕ РАЗМЕРЫ, СМ			
		2(F-15,25+0,75)	2(F-15,25+1,5)	2(F-11,5+0,75)	2(F-11,5+1,5)	F-15,25-C-15,25-2*0,75	F-15,25-C-15,25-2*1,5	F-9,5-C-9,5-2*0,75	F-9,5-C-9,5-2*1,5	F-11,5+2*0,75	F-11,5+2*1,5	F-10+2*0,75	F-10+2*1,5	F-8+2*0,75	F-8+2*1,5(A11)	F-8+2*1,5(A8)	F-6,5+2*0,75					F-4,5+2*0,75		
24	СЕКЦИЯ БАЛКИ СБ-4					2	2	2	2												3.503.1-81.3-1-11		137	8,3×31,2×932
25	УСТРОЙСТВО СВЕТОВЗВРАЩАЮЩЕЕ УС-1	24	24	24	24	24	24	24	24	12	12	12	12								3.503.1-81.3-1-12		0,1	3×10×20
27	УГОЛОК L100×63×7, ℓ=9000ММ	4	4	4	4	4	4	4	4	4	4	4	4								ГОСТ 1510-16		78,3	6,3×10×900
28	ℓ=6000ММ																							52,2
30	ЛОТОК ВОДОСТОЧНОЙ	12	12	12	12	12	12	12	12	12	12	12	12	12	12	12	12				3.503.1-81.3-1-17		2,7	11×30×42
31	ИЗДЕЛИЕ СОЕДИНИТЕЛЬНОЕ	48	48	48	48	48	48	48	48	48	48	48	48	48	48	48	48				3.503.1-81.3-1-18		0,5	1×10×10
33	ЛИСТ 4×50, ℓ=200ММ	4	4	4	4	4	4	4	4	4	4	4	4								СМ. ВБ		0,3	0,4×5×20
34	ТРУБА 4×50×70, ℓ=200ММ	12	12	12	12	12	12	12	12	12	12	12	12	12	12	12	12				ГОСТ 3845-68 ^Б		1,4	ℓ=20
35	БОЛТ М20-6g×70,58	112	112	112	112	80	80	80	80	56	56	56	56								ГОСТ 7791-70 ^Б		0,24	ℓ=7
36	М16×15-8g×30,58	56	56	56	56	40	40	40	40	28	28	28	28								ГОСТ 7791-70 ^Б		0,08	ℓ=3
37	М16×45,58	148	148	148	148	130	130	130	130	74	74	74	74								ГОСТ 7102-81 ^Б		0,10	ℓ=4,5
38	ГАЙКА II М16	28	28	28	28	26	26	26	26	14	14	14	14								ГОСТ 5916-70 ^Б		0,021	h=0,8
39	М16	204	204	204	204	170	170	170	170	102	102	102	102								ГОСТ 5915-70 ^Б		0,033	h=1,3
40	ШАЙБА 16	28	28	28	28	26	26	26	26	14	14	14	14								ГОСТ 6951-71 ^Б		0,006	h=0,2

3.503.1-81.1-1-58

ИМСТ
2

Формат А3

1318/2 135

Поз.	НАИМЕНОВАНИЕ ЗАМЕНТОВ	КОЛИЧЕСТВО ЗАМЕНТОВ НА ГАБАРИТ														ОБОЗНАЧЕНИЕ ДОКУМЕНТА	ХАРАКТЕРИСТИКИ ЗАМЕНТА				
		СХЕМА 1				СХЕМА 2				СХЕМА 3				СХЕМА 4			ОБЪЕМ БЕТОНА М ³	МАССА КГ	ГАБАРИТНЫЕ РАЗМЕРЫ, СМ		
		2(Г-19,25+0,75)	2(Г-13,25+1,5)	2(Г-11,5+0,75)	2(Г-11,5+1,5)	Г-19,25+С+13,25+2*0,75	Г-13,25+С+13,25+2*1,5	Г-9,5+С+9,5+2*0,75	Г-9,5+С+9,5+2*1,5	Г-11,5+2*0,75	Г-11,5+2*1,5	Г-10+2*0,75	Г-10+2*1,5	Г-8+2*0,75	Г-8+2*1,5(А11)					Г-8+2*1,5(А8)	Г-6,5+2*0,75
10	БАК РАЗДАМТОВАНОК																	3.503.1-81.2-1-7	0,52	1300	24 × 206 × 299
	ПОЛОСЫ РВ15-ТАШ-1					5	5	5	5									3.503.1-81.2-1-8	0,46	1140	24 × 206 × 259
11	РВ15-ТАШ-2					2	2	2	2									3.503.1-81.2-1-13	0,38	960	35 × 50 × 289
12	БАК БОРДЮРНЫЙ ББ35-ТАШ-1												10	10	10	10	10	3.503.1-81.2-1-14	0,34	850	35 × 50 × 259
13	ББ35-ТАШ-2												4	4	4	4	4	3.503.1-81.2-1-15	0,16	400	30 × 37 × 299
14	БАК КАРНИЗНЫЙ К-ТАШ-1	14	14	14	14	14	14	14	14	14	14	14	14	14	14	14	14	3.503.1-81.2-1-16	0,03	100	13 × 15 × 299
15	К-ТАШ-2	14	14	14	14													3.503.1-81.3-1-1		108	8 × 107 × 298
16	БАК ПЕРИМЕТРАЛЬНОГО ОГРАЖДЕНИЯ ПО	14	14	14	14	14	14	14	14	14	14	14	14	14	14	14	14	3.503.1-81.3-1-3	0,007	41,2	15 × 39 × 30
17	ЦОКОЛЬ ЦМ	32	32	32	32	16	16	16	16	15	15	16	16					3.503.1-81.3-1-5		17,7	21 × 21 × 75
18	СТОЙКА МОСТОВАЯ СМ	32	32	32	32	16	16	16	16	16	16	16						3.503.1-81.3-1-6		15	21 × 21 × 50
19	СТОЙКА МОСТОВАЯ НА ЦОКОЛЕ СМЦ					7	7	7	7									3.503.1-81.3-1-10		3,5	1 × 26 × 29
20	КОНСОЛЬ-АМОРТИЗАТОР КА	32	32	32	32	30	30	30	30	16	16	16	16							49,6	8,3 × 31,2 × 337
21	СЕКЦИЯ БАЛКИ СБК-1					2	2	2	2									3.503.1-81.3-1-11		49,6	8,3 × 31,2 × 337
22	СБК-2	8	8	8	8	4	4	4	4	4	4	4	4							92,9	8,3 × 31,2 × 632
23	СБ-2	4	4	4	4	2	2	2	2	2	2	2	2								

СПЕЦИФИКАЦИЯ СОСТАВЛЕНА ДЛЯ МОСТОВОГО ПОЛОТНА С ИСПОЛ-
 ЗОВАНИЕМ БАКОВ С АРМАТУРОЙ КЛАССА А II.
 БАКИ С АРМАТУРОЙ КЛАССА А II И А III ВЗАИМОЗАМЕНЯЕМЫ.

Н.КОНТР.	ИВЯНСКИЙ	<i>[Signature]</i>	11.03.11	3.503.1-81.1-1-59
НАЧ.ОИС	ПОСТОВОЙ	<i>[Signature]</i>	09.03.11	
ГЛАСЕД	ИВЯНСКИЙ	<i>[Signature]</i>	11.03.11	МОСТОВОЕ ПОЛОТНО С МЕТАЛЛИЧЕС- КИМ БАРЬЕРНЫМ ОГРАЖДЕНИЕМ И ЖЕЛЕЗОБЕТОННЫМ БОРДЮРОМ ДЛЯ ПРОДСТРОИТЕЛЬНОГО L = 21 М
ГЛП	МАРКИН	<i>[Signature]</i>	11.03.11	
РКВРНТ	СТАРОВА	<i>[Signature]</i>	11.03.11	
СТ.ИИЖ	ЧУПРИНА	<i>[Signature]</i>	11.03.11	
ИНЖЕНЕР	РЯБИЦКАЯ	<i>[Signature]</i>	11.03.11	СОЗДАТЕЛЬ ПРОЕКТА

Поз.	НАИМЕНОВАНИЕ ЭЛЕМЕНТОВ	КОЛИЧЕСТВО ЭЛЕМЕНТОВ НА ГАБАРИТ																ОБОЗНАЧЕНИЕ ДОКУМЕНТА ИЛИ ГОСТ	ХАРАКТЕРИСТИКИ ЭЛЕМЕНТА		
		СХЕМА 1				СХЕМА 2				СХЕМА 3				СХЕМА 4					ОБЪЕМ БЕТОНА, М ³	МАССА, КГ	ГАБАРИТНЫЕ РАЗМЕРЫ, СМ
		2(Г-15,25 + 0,75)	2(Г-15,25 + 1,5)	2(Г-11,5 + 0,75)	2(Г-11,5 + 1,5)	Г-13,25+Г-13,25+2*0,75	Г-13,25+Г-13,25+2*1,5	Г-9,5+Г-9,5+2*0,75	Г-9,5+Г-9,5+2*1,5	Г-11,5 + 2*0,75	Г-11,5 + 2*1,5	Г-10 + 2*0,75	Г-10 + 2*1,5	Г-8 + 2*0,75	Г-8 + 2*1,5(А11)	Г-8 + 2*1,5 (А8)	Г-6,5 + 2*0,75				
24	СЕКЦИЯ БАКИ СБ-4	4	4	4	4	6	6	6	6	2	2	2	2					3.503.1-81.3-1-11	137	8,3 × 31,2 × 932	
25	УСТРОЙСТВО СВЕТОВВОЗВРАЩАЮЩЕЕ УС-1	28	28	28	28	28	28	28	28	14	14	14	14					3.503.1-81.3-1-12	0,1	3 × 10 × 20	
27	УГОЛОК L100×63×7, ℓ=9000 мм	2	2	2	2	2	2	2	2	2	2	2	2					ГОСТ 2810-86	78,3	6,3 × 10 × 900	
28	ℓ=6000 мм	4	4	4	4	4	4	4	4	4	4	4	4						52,2	6,3 × 10 × 600	
30	ЛОТКОВ ВЕДОТВОДНЫЙ	14	14	14	14	14	14	14	14	14	14	14	14	14	14	14	14	3.503.1-81.3-1-17	2,7	11 × 30 × 42	
31	ИЗДЕЛИЕ СРЕДНИТЕЛЬНОЕ МС-1	56	56	56	56	56	56	56	56	56	56	56	56	56	56	56	56	3.503.1-81.3-1-18	0,5	1 × 10 × 10	
33	Лист 4 × 50, ℓ=200 мм	4	4	4	4	4	4	4	4	4	4	4	4					СМ. ПЗ	0,3	0,4 × 5 × 20	
34	ТРУБА 4 × 50 × 70, ℓ=200 мм	14	14	14	14	14	14	14	14	14	14	14	14	14	14	14	14	ГОСТ 2645-81*	1,4	ℓ=20	
35	Болт М20 - 6g × 70,58	128	128	128	128	92	92	92	92	64	64	64	64					ГОСТ 7798-70*	0,24	ℓ=7	
36	М16 × 15 - 8g × 30,58	64	64	64	64	46	46	46	46	32	32	32	32					ГОСТ 7798-70*	0,08	ℓ=3	
37	М16 × 45,58	156	156	156	156	138	138	138	138	78	78	78	78					ГОСТ 7802-81*	0,10	ℓ=4,5	
38	Гайка II М16	32	32	32	32	30	30	30	30	16	16	16	16					ГОСТ 6916-70*	0,021	h=0,8	
39	М16	220	220	220	220	184	184	184	184	110	110	110	110					ГОСТ 6915-70*	0,033	h=1,3	
40	Шайба 16	32	32	32	32	30	30	30	30	16	16	16	16					ГОСТ 6954-78*	0,006	h=0,2	

3.503.1-81.1-1-59

ЛНСТ

2

Сорт А3

1318/2 | 137

Поз.	НАИМЕНОВАНИЕ ЭЛЕМЕНТОВ	КОЛИЧЕСТВО ЭЛЕМЕНТОВ НА ГАБАРИТ														ОБОЗНАЧЕНИЕ ДОКУМЕНТА	ХАРАКТЕРИСТИКИ ЭЛЕМЕНТА				
		СХЕМА 1				СХЕМА 2				СХЕМА 3				СХЕМА 4			ОБЪЕМ БЕТОНА М ³	МАССА, КГ	ГАБАРИТНЫЕ РАЗМЕРЫ, СМ		
		2(Г-19,25+0,75)	2(Г-19,25+1,5)	2(Г-11,9+0,75)	2(Г-11,6+1,5)	Г-19,25+С+19,25+2*0,75	Г-19,25+С+19,25+2*1,5	Г-9,5+С+9,5+2*0,75	Г-9,5+С+9,5+2*1,5	Г-11,5+2*0,75	Г-11,5+2*1,5	Г-10+2*0,75	Г-10+2*1,5	Г-8+2*0,75	Г-8+2*1,5(А11)					Г-8+2*1,5(А8)	Г-6,5+2*0,75
10	БЛОК РАЗДЕЛИТЕЛЬНЫЙ																				
	ПЛОСКОСТИ РП15-ТАШ-1					6	6	6	6									3.503.1-81.2-1-7	0,52	1300	24 × 206 × 299
11	РП15-ТАШ-2					2	2	2	2									3.503.1-81.2-1-8	0,46	1140	24 × 206 × 259
12	БЛОК БОРДЮРНЫЙ ББ35-ТАШ-1													12	12	12	12	3.503.1-81.2-1-13	0,38	960	35 × 50 × 299
13	ББ35-ТАШ-2													4	4	4	4	3.503.1-81.2-1-14	0,34	850	35 × 50 × 259
14	БЛОК КАРНИЗНЫЙ К-ТАШ-1	16	16	16	16	16	16	16	16	16	16	16	16	16	16	16	16	3.503.1-81.2-1-15	0,16	400	30 × 37 × 299
15	К-ТАШ-2	16	16	16	16													3.503.1-81.2-1-16	0,03	100	13 × 15 × 399
16	БЛОК ПЕРИМЕТРОВОГО ОГРАЖДЕНИЯ МО	16	16	16	16	16	16	16	16	16	16	16	16	16	16	16	16	3.503.1-81.3-1-1		108	8 × 107 × 298
17	ЦОКОЛЬ ЦМ	36	36	36	36	18	18	18	18	18	18	18	18					3.503.1-81.3-1-3	0,007	4,2	15 × 30 × 30
18	Стойка мостовая СМ	36	36	36	36	18	18	18	18	18	18	18	18					3.503.1-81.3-1-5		17,7	21 × 21 × 75
19	Стойка мостовая на цоколе СМЦ					8	8	8	8									3.503.1-81.3-1-6		15,0	21 × 21 × 60
20	Консоль-амортизатор КА	36	36	36	36	34	34	34	34	18	18	18	18					3.503.1-81.3-1-10		3,5	7 × 28 × 29
21	Секция балки СБК-1					2	2	2	2											49,6	8,3 × 31,2 × 337
22	СБК-2	8	8	8	8	4	4	4	4	4	4	4	4					3.503.1-81.3-1-11		49,6	8,3 × 31,2 × 337
23	СБ-2					4	4	4	4											92,9	8,3 × 31,2 × 632

СПЕЦИФИКАЦИЯ СОСТАВЛЕНА ДЛЯ МОСТОВОГО ПОЛОТНА С ИСПОЛЬЗОВАНИЕМ БЛОКОВ С АРМАТУРОЙ КЛАССА АП. БЛОКИ С АРМАТУРОЙ КЛАССА АП И АШ ВЗАИМОЗАМЕНЯЕМЫ.

И.КОНТРОЛЬ	ИВЯНСКИЙ			3.503.1-81.1-1-60	СТАДИЯ	АНЕКТ	АНГСТОВ
НАЧ.ОИС	ВОСТАНОВ				Р	1	2
ГЛА.СПЕЦ	ИВЯНСКИЙ			Мостовое полотно с металлическим барьерным ограждением и железобетонным бордюром для пешеходного движения			
ГЛА.ПРО	МАРКИН						
РЕЖ.ПРО	СТАРОВА						
СП.ИНЖ	ЧЕРИНА						
ИНЖЕНЕР	РУДИЦКАЯ						

ПОС.	НАИМЕНОВАНИЕ ЭЛЕМЕНТОВ	КОЛИЧЕСТВО ЭЛЕМЕНТОВ НА ГАБАРИТ																ОБОЗНАЧЕНИЕ ДОКУМЕНТА ИЛИ ГОСТ	ХАРАКТЕРИСТИКИ ЭЛЕМЕНТА		
		СХЕМА 1				СХЕМА 2				СХЕМА 3				СХЕМА 4					ОБЪЕМ ВЪЗДУХА, М ³	МАССА, КГ	ГАБАРИТНЫЕ РАЗМЕРЫ, СМ
		2(Г-15,25+0,75)	2(Г-15,25+1,5)	2(Г-11,5+0,75)	2(Г-11,5+1,5)	Г(3,25+С+3,25+2*0,75)	Г(3,25+С+3,25+2*1,5)	Г-9,5+С+9,5+2*0,75	Г-9,5+С+9,5+2*1,5	Г-11,5+2*0,75	Г-11,5+2*1,5	Г-10+2*0,75	Г-10+2*1,5	Г-8+2*0,75	Г-8+2*1,5(АН)	Г-8+2*1,5(АВ)	Г-6,5+2*0,75				
24	СЕКЦИЯ БАЛКИ СБ-4	8	8	8	8	6	6	6	6	4	4	4	4					3.503.1-81.3-1-11	137	8,3 × 31,2 × 93,2	
25	УСТРОЙСТВО СВЕТООВОЗВРАЩАЮЩЕЕ УС-1	32	32	32	32	32	32	32	32	16	16	16	16					3.503.1-81.3-1-12	0,1	3 × 10 × 28	
27	УГЛАК L100×63×7, ℓ=9000 мм	4	4	4	4	4	4	4	4	4	4	4	4					ГОСТ 3510-16	78,3	6,3 × 10 × 900	
28	ℓ=6000 мм	2	2	2	2	2	2	2	2	2	2	2	2						52,2	6,3 × 10 × 600	
30	ЛОТОК ВОДООТВОДНОЙ	16	16	16	16	16	16	16	16	16	16	16	16	16	16	16	16	3.503.1-81.3-1-17	2,7	11 × 30 × 42	
31	ИЗДАНИЕ СОЕДИНИТЕЛЬНОВ МС-1	64	64	64	64	64	64	64	64	64	64	64	64	64	64	64	64	3.503.1-81.3-1-18	0,5	1 × 10 × 10	
33	ЛИСТ 4 × 50, ℓ=200 мм	4	4	4	4	4	4	4	4	4	4	4	4					СМ. ПЗ	0,3	0,4 × 5 × 20	
34	ТРУБА 4 × 50 × 70, ℓ=200 мм	16	16	16	16	16	16	16	16	16	16	16	16	16	16	16	16	ГОСТ 2645-68*	1,4	ℓ=20	
35	БРАШ М20-6g × 70,58	144	144	144	144	104	104	104	104	72	72	72	72					ГОСТ 7793-70*	0,24	ℓ=7	
36	М16 × 15-8g × 30,58	72	72	72	72	52	52	52	52	36	36	36	36					ГОСТ 7793-70*	0,08	ℓ=3	
37	М16 × 45,58	164	164	164	164	162	162	162	162	82	82	82	82					ГОСТ 7102-11*	0,10	ℓ=4,5	
38	ГАЙКА II М16	36	36	36	36	34	34	34	34	18	18	18	18					ГОСТ 5916-70*	0,021	h=0,8	
39	М16	236	236	236	236	214	214	214	214	118	118	118	118					ГОСТ 5915-70*	0,033	h=1,3	
40	ШАЙБА 16	36	36	36	36	34	34	34	34	18	18	18	18					ГОСТ 6952-72*	0,006	h=0,2	

3.503.1-81.1-1-60

Формат А3

1318/2

139

Поз.	НАИМЕНОВАНИЕ ЭЛЕМЕНТОВ	КОЛИЧЕСТВО ЭЛЕМЕНТОВ НА ГАБАРИТ																ОБОЗНАЧЕНИЕ ДОКУМЕНТА	ХАРАКТЕРИСТИКИ ЭЛЕМЕНТА				
		СХЕМА 1				СХЕМА 2				СХЕМА 3				СХЕМА 4					ОБЪЕМ БЕТОНА, М ³	МАССА, КГ	ГАБАРИТНЫЕ РАЗМЕРЫ, СМ		
		2(Г-15,25 + 0,75)	2(Г-15,25 + 1,5)	2(Г-11,5 + 0,75)	2(Г-11,5 + 1,5)	Г-15,25 + 0,75 + 2 * 0,75	Г-15,25 + 0,75 + 2 * 1,5	Г-9,5 + 0,75 + 2 * 0,75	Г-9,5 + 0,75 + 2 * 1,5	Г-11,5 + 2 * 0,75	Г-11,5 + 2 * 1,5	Г-10 + 2 * 0,75	Г-10 + 2 * 1,5	Г-8 + 2 * 0,75	Г-8 + 2 * 1,5 (А1)	Г-8 + 2 * 1,5 (АВ)	Г-6,5 + 2 * 0,75					Г-4,5 + 2 * 0,75	
10	БЛОК РАЗДЕЛИТЕЛЬНЫЙ																		3.503.1-81.2-1-7	0,52	1300	24 x 206 x 299	
	ПРАСОСЫ РП15-ТАШ-1					9	9	9	9														
11	РП15-ТАШ-2					2	2	2	2										3.503.1-81.2-1-8	0,46	1140	24 x 206 x 259	
12	БЛОК ВОЗДУШНЫЙ ББ35-ТАШ-1													18	18	18	18	18	3.503.1-81.2-1-13	0,38	960	35 x 50 x 299	
13	ББ35-ТАШ-2													4	4	4	4	4	3.503.1-81.2-1-14	0,34	850	35 x 50 x 259	
14	БЛОК КАРНИЗНЫЙ К-ТАШ-1	22	22	22	22	22	22	22	22	22	22	22	22	22	22	22	22	22	3.503.1-81.2-1-15	0,16	400	30 x 37 x 299	
15	К-ТАШ-2	22	22	22	22					9									3.503.1-81.2-1-16	0,03	400	13 x 15 x 299	
16	БЛОК ПЕРИМЕТРОВОГО ОГРАЖДЕНИЯ БП	22	22	22	22	22	22	22	22	22	22	22	22	22	22	22	22	22	3.503.1-81.3-1-1		198	8 x 15 x 299	
17	ЦОКОЛЬ ЦМ	48	48	48	48	24	24	24	24	24	24	24							3.503.1-81.3-1-3	0,007	41,2	15 x 30 x 30	
18	СТОЙКА МОСТОВАЯ СМ	48	48	48	48	24	24	24	24	24	24	24							3.503.1-81.3-1-5		17,7	21 x 21 x 75	
19	СДВИЖКА МОСТОВАЯ																						
	НА ЦОКОЛЬ СМЦ					11	11	11	11											3.503.1-81.3-1-6		15,0	21 x 21 x 60
20	КОНЦЕВАЯ-АМОРТИЗАТОР КА	48	48	48	48	46	46	46	46	24	24	24	24						3.503.1-81.3-1-10		3,5	7 x 28 x 29	
21	СЕНЦИЯ БАЛКИ СБК-1					2	2	2	2													49,6	8,3 x 31,2 x 337
22	СБК-2	8	8	8	8	4	4	4	4	4	4	4	4						3.503.1-81.3-1-11		49,6	8,3 x 31,2 x 337	
23	СБ-2					4	4	4	4													92,6	8,3 x 31,2 x 632

Я. КОМП.	ИВЯНСКИЙ		3.503.1-81.1-1-61			
НАЧ. ВМС	ВОЗНОВИ					
Г. С. С. С.	ИВЯНСКИЙ					
Г. В. Д.	МАРКИН					
Р. К. С. Р. В.	СТАРОВА					
С. Т. М. И. Ж.	ЧЕРНИНА					
И. Н. К. С. Е. Р.	РАВИЦКАЯ					

МОСТОВОС ПОДОТНО С МЕТАЛЛИЧЕСКИМ КИМ БАРЬЕРНЫМ ОГРАЖДЕНИЕМ И ЖЕЛЕЗОБЕТОННЫМ ВОЗДУШНОМ ДЛЯ ПРОДАЖНОГО СВЯЗЕНИЯ L = 33М

СТАДИЯ	АНСЯ	АНСЛОВ
Р	1	2

СОЮЗДОРПРОЕКТ

Поз.	Наименование элементов	Количество элементов на габарит																Обозначение документа или ГОСТ	Характеристики элемента		
		СХЕМА 1				СХЕМА 2				СХЕМА 3				СХЕМА 4					Объем бетона, м ³	Масса, кг	Габаритные размеры, см
		2(Г-13,25 + 0,75)	2(Г-15,25 + 1,5)	2(Г-11,5 + 0,75)	2(Г-11,5 + 1,5)	Г-13,25+С+13,25+2*0,75	Г-13,25+С+13,25+2*1,5	Г-9,5+С+9,5+2*0,75	Г-9,5+С+9,5+2*1,5	Г-11,5 + 2*0,75	Г-11,5 + 2*1,5	Г-10 + 2*0,75	Г-10 + 2*1,5	Г-8 + 2*0,75	Г-8 + 2*1,5(А11)	Г-8 + 2*1,5(А6)	Г-6,5 + 2*0,75				
24	Секция балки СБ - 4	12	12	12	12	10	10	10	10	6	6	6	6					3.503.1-81.3-11		137	8,3 × 31,2 × 932
25	Устройство световозвращения УС-1	44	44	44	44	44	44	44	44	22	22	22	22					3.503.1-81.3-12		0,1	3 × 10 × 20
27	Угловая L100×63×7, ℓ=9000 мм	6	6	6	6	6	6	6	6	6	6	6	6					ГОСТ 1510-16		78,3	6,3 × 10 × 900
28	ℓ=6000 мм	2	2	2	2	2	2	2	2	2	2	2	2							52,2	6,3 × 10 × 600
30	Лоток водоотводной	22	22	22	22	22	22	22	22	22	22	22	22	22	22	22	22	3.503.1-81.3-17		2,7	11 × 30 × 42
31	Носание соединительное МС-1	88	88	88	88	88	88	88	88	88	88	88	88	88	88	88	88	3.503.1-81.3-11		0,5	1 × 10 × 10
33	Лист 4×50, ℓ=200 мм	4	4	4	4	4	4	4	4	4	4	4	4					см. п.3		0,3	0,4 × 5 × 20
34	Труба 4×50×70, ℓ=200 мм	22	22	22	22	22	22	22	22	22	22	22	22	22	22	22	22	ГОСТ 1645-63*		1,4	ℓ=20
35	Болт М20-6g×70, 58	192	192	192	192	140	140	140	140	96	96	96	96					ГОСТ 7791-70*		0,24	ℓ=7
36	М16×15-8g×30, 58	96	96	96	96	70	70	70	70	48	48	48	48					ГОСТ 7791-70*		0,08	ℓ=3
37	М16×45, 58	220	220	220	220	218	218	218	218	110	110	110	110					ГОСТ 7802-81*		0,10	ℓ=4,5
38	Гайка II М16	48	48	48	48	46	46	46	46	24	24	24	24					ГОСТ 5916-70*		0,021	h=0,8
39	М16	316	316	316	316	288	288	288	288	158	158	158	158					ГОСТ 5915-70*		0,033	h=1,3
40	Шайба 16	48	48	48	48	46	46	46	46	24	24	24	24					ГОСТ 5911-71*		0,006	h=0,2

Номер строки	Наименование	Единица измерения	Количество на 1 пог.м простого строения																
			СХЕМА 1				СХЕМА 2				СХЕМА 3				СХЕМА 4				
			2(F-15,25+0,75)	2(F-15,25+1,5)	2(F-11,5+0,75)	2(F-11,5+1,5)	F-13,25-C-15,25+2*0,75	F-13,25-C-13,25+2*1,5	F-9,5-C-9,5+2*0,75	F-9,5-C-9,5+2*1,5	F-11,5+2*0,75	F-11,5+2*1,5	F-10+2*0,75	F-10+2*1,5	F-8+2*0,75	F-8+2*1,5(A11)	F-8+2*1,5(A8)	F-6,5+2*0,75	F-6,5+2*0,75
1.	Выравнивающий слой $\delta = 30$ мм Бетон класса В 25	м ²	34,4	35,9	26,9	28,4	33,7	35,2	24,8	26,3	13,7	15,2	12,2	13,7	9,4	10,9	10,9	8,2	6,2
		м ³	1,01	1,06	0,79	0,83	0,95	0,99	0,68	0,73	0,39	0,44	0,35	0,39	0,27	0,31	0,31	0,36	0,22
2	Покладочная гидроизоляция $\delta = 10$ мм	м ²	35,0	36,5	27,5	29,0	34,3	35,8	26,8	28,3	14,3	15,8	12,8	14,3	10,0	11,5	11,5	8,9	6,9
3	Сетка арматурная сварная 4Ср БАТ-100 230 x ℓ по ГОСТ 23279-15	м ²	31,4	31,4	23,9	23,9	30,5	30,5	23,0	23,0	11,9	11,9	10,4	10,4	8,0	8,0	8,0	6,5	4,5
		кг	160,3	160,3	122,0	122,0	155,7	155,7	117,4	117,4	60,7	60,7	53,1	53,1	40,8	40,8	40,8	33,2	23,0
4	Сетка арматурная сварная 4Ср АВР-100 В x ℓ по ГОСТ 23279-85	м ²	4,3	5,8	4,3	5,8	2,5	4,0	2,5	4,0	2,5	4,0	2,5	4,0	2,5	4,0	2,5	2,5	2,5
		кг	9,8	13,2	9,8	13,2	5,7	9,1	5,7	9,1	5,7	9,1	5,7	9,1	5,7	9,1	9,1	5,7	5,7
5	Цементобетонное покрытие тротуаров. Бетон класса В 25	м ²	2,5	4,0	2,5	4,0	1,5	3,0	1,5	3,0	1,5	3,0	1,5	3,0	1,4	2,9	2,9	1,7	1,7
		м ³	0,16	0,25	0,16	0,25	0,11	0,20	0,11	0,20	0,11	0,20	0,11	0,20	0,10	0,19	0,19	0,12	0,12
6	Цементобетонное покрытие $\delta = 80$ мм Бетон класса В 30	м ²	31,9	31,9	24,4	24,4	30,8	30,8	23,3	23,3	12,2	12,2	—	—	—	—	—	—	—
		м ³	2,55	2,55	1,95	1,95	2,46	2,46	1,86	1,86	0,98	0,98	—	—	—	—	—	—	—
	Цементобетонное покрытие $\delta = 80$ мм Бетон класса В 25	м ²	—	—	—	—	—	—	—	—	—	—	10,7	10,7	—	—	—	—	—
		м ³	—	—	—	—	—	—	—	—	—	0,86	0,86	—	—	—	—	—	
7	Тробоковая мастика по ТУ 3452-149-69	м ²	—	—	—	—	—	—	—	—	—	—	—	—	8,0	8,0	8,0	6,5	4,5
		м ³	—	—	—	—	—	—	—	—	—	—	—	—	0,64	0,64	0,64	0,52	0,36
		кг	—	—	—	—	2,6	2,6	2,6	2,6	—	—	—	—	2,6	2,6	2,6	2,6	2,6

И.КОНТР.	ИВЯНСКИЙ	<i>Иванов</i>	21.05.15	35031-81.1-62 Цементобетонное покрытие для дорожного полотна с металлическим барьерным ограждением и железобетонным бордюром	СТАДИИ	ЛИСТ	ЛИСТОВ
МАШТА.	ПОСТОВОИ	<i>Косов</i>	21.05.15		Р		1
ГАС.СПЕЦ.	ИВЯНСКИЙ	<i>Иванов</i>	21.05.15				
ГЛП	МАРКИН	<i>Маркин</i>	21.05.15				
РУК.ВРХИ	СТАРОВА	<i>Старова</i>	21.05.15	СОЮЗДОПРОЕКТ			
ИНЖЕНЕР	ТАРАСОВ	<i>Тарасов</i>	21.05.15				
ИНЖЕНЕР	ЛЮДИЦКАЯ	<i>Людицкая</i>	21.05.15				

НОМЕР СТРОИ	НАИМЕНОВАНИЕ	ЕДИНИЦА ИЗМЕРЕНИЯ	КОЛИЧЕСТВО НА ПЛОЩАДЬ ПРОЕКЦИОННОГО СТРОЕНИЯ																
			СХЕМА 1				СХЕМА 2				СХЕМА 3				СХЕМА 4				
			2(Г-10, 2Б+0,75)	2(Г-15, 2Б+1,5)	2(Г-11,8+0,75)	2(Г-11,5+1,5)	Г-13, 2,5+С+13,25+2*0,75	Г-13, 2,5+С+13,25+2*1,5	Г-9,5+С+9,5+2*0,75	Г-9,5+С+9,5+2*1,5	Г-11,5+2*0,75	Г-11,5+2*1,5	Г-10+2*0,75	Г-10+2*1,5	Г-8+2*0,75	Г-8+2*1,5 (Л11)	Г-8+2*1,5 (Л8)	Г-6,5+2*0,75	Г-4,5+2*0,75
1	ВЫРАВНИВАЮЩИЙ СЛОЙ б = 30 мм БЕТОН КЛАССА В25	м ² м ³	34,4 1,91	35,9 1,06	26,9 0,79	28,4 0,83	33,7 0,95	35,2 0,99	24,8 0,68	26,3 0,73	13,7 0,39	15,2 0,44	12,2 0,35	15,7 0,39	9,4 0,27	10,9 0,31	10,9 0,31	8,2 0,36	6,2 0,22
2	ОКСИСЧНАЯ ГИДРОИЗОЛЯЦИЯ б = 10 мм	м ²	35,0	36,5	27,5	29,0	34,3	35,8	26,8	28,3	14,3	15,8	12,8	14,3	10,0	11,5	11,5	8,9	6,9
3	ЗАЩИТНЫЙ СЛОЙ б = 40 мм БЕТОН КЛАССА В25	м ² м ³	31,9 1,29	31,9 1,29	24,4 0,99	24,4 0,99	32,2 1,34	32,2 1,34	24,7 1,04	24,7 1,04	12,2 0,51	12,2 0,51	10,7 0,45	10,7 0,45	8,0 0,34	8,0 0,34	8,0 0,34	6,5 0,28	4,5 0,20
4	СЕТКА АРМАТУРНАЯ СВАРНАЯ 4Ср 40р I-100 230 × 6 ПО ГОСТ 23279-85	м ² кг	34,4 78,0	35,9 81,5	26,9 61,0	28,4 54,4	32,3 73,3	33,8 76,7	24,8 56,3	26,3 59,7	13,7 31,1	15,2 34,5	12,2 27,7	13,7 31,1	9,4 21,3	10,9 24,7	10,9 24,7	8,2 18,6	6,2 14,1
5	ЦЕМЕНТОБЕТОННОЕ ПОКРЫТИЕ ПРОТЯЖЕВ БЕТОН КЛАССА В25	м ² м ³	2,5 0,16	4,0 0,25	2,5 0,16	4,0 0,25	1,5 0,11	3,0 0,20	1,5 0,11	3,0 0,20	1,5 0,11	3,0 0,20	1,5 0,11	3,0 0,20	1,4 0,10	2,9 0,19	2,9 0,19	1,7 0,12	1,7 0,12
6	АСФАЛЬТОБЕТОННОЕ ПОКРЫТИЕ б = 70 мм	м ² м ³	31,9 2,23	31,9 2,23	24,4 1,71	24,4 1,71	30,7 2,15	30,7 2,15	23,2 1,63	23,2 1,63	12,2 0,85	12,2 0,85	10,7 0,75	10,7 0,75	8,0 0,56	8,0 0,56	8,0 0,56	6,5 0,46	4,5 0,32
7	БИТУМНАЯ МАСТИКА ПО ВСН 38-81	кг	—	—	—	—	2,6	2,6	2,6	2,6	—	—	—	—	2,6	2,6	2,6	2,6	2,6

И.КОНТР.	ИВЯНСКИЙ	<i>[подпись]</i>	28.08.87	35031-81.1-63
НАЧ.ОТД.	ПОСТОВОЙ	<i>[подпись]</i>	29.08.87	
ГЛАВ.СПЕЦ.	ИВЯНСКИЙ	<i>[подпись]</i>	29.08.87	АСФАЛЬТОБЕТОННОЕ ПОКРЫТИЕ ДЛЯ МОСТОВОГО ПОЛОТНА С МЕТАЛЛИЧЕСКИМ БАРЬЕРНЫМ ОГРАЖДЕНИЕМ И ЖЕЛЕЗОБЕТОННЫМ БОРДЮРОМ
ГЛАВ.ИНЖ.	МАРКИН	<i>[подпись]</i>	29.08.87	
РУК.БРИГ.	СТАРОВА	<i>[подпись]</i>	29.08.87	
ИНЖЕНЕР	ТАРАСОВ	<i>[подпись]</i>	29.08.87	
ИНЖЕНЕР	РУДИЦКАЯ	<i>[подпись]</i>	29.08.87	СОИЗВОДИТЕЛЬ