

ТИПОВЫЕ КОНСТРУКЦИИ, ИЗДЕЛИЯ И УЗЛЫ ЗДАНИЙ И СООРУЖЕНИЙ

СЕРИЯ 3.503 -23

ОПОРЫ ПОД УНИФИЦИРОВАННЫЕ СБОРНЫЕ ЖЕЛЕЗОБЕТОННЫЕ
АВТОДОРОЖНЫЕ ПРОЛЕТНЫЕ СТРОЕНИЯ СЕРИИ 3.503-12

ВЫПУСК 14

ПРОМЕЖУТОЧНЫЕ ОПОРЫ ПОД ПРОЛЕТНЫЕ СТРОЕНИЯ ИЗ ПУСТОТНЫХ ПЛИТ
ДЛИНОЙ 12, 15 и 18 м
МОНОЛИТНЫЕ ЖЕЛЕЗОБЕТОННЫЕ КОНСТРУКЦИИ

25505-10

НАСТОЯЩАЯ ДОКУМЕНТАЦИЯ НЕ ПОДЛЕЖИТ
ПРЯМОЙ ПЕРЕДАЧЕ НА ЗАВОД-ИЗГОТОВИТЕЛЬ
И МОЖЕТ БЫТЬ ИСПОЛЬЗОВАНА В КАЧЕСТВЕ
СПРАВОЧНОГО МАТЕРИАЛА ПРИ РАЗРАБОТКЕ
КОНКРЕТНОГО ПРОЕКТА (ПИСЬМО ГОССТРОЯ
РОССИИ ОТ 17.03.99 № 5-11/30)

ТИПОВЫЕ КОНСТРУКЦИИ, ИЗДЕЛИЯ И УЗЛЫ ЗДАНИЙ И СООРУЖЕНИЙ

СЕРИЯ 3.503 - 23

ОПОРЫ ПОД УНИФИЦИРОВАННЫЕ СБОРНЫЕ ЖЕЛЕЗОБЕТОННЫЕ
АВТОДОРОЖНЫЕ ПРОЛЕТНЫЕ СТРОЕНИЯ СЕРИИ 3.503 - 12

ВЫПУСК 14

ПРОМЕЖУТОЧНЫЕ ОПОРЫ ПОД ПРОЛЕТНЫЕ СТРОЕНИЯ ИЗ
ПУСТОТНЫХ ПЛИТ ДЛИНОЙ 12,15 И 18 м
МОНОЛИТНЫЕ ЖЕЛЕЗОБЕТОННЫЕ КОНСТРУКЦИИ

РАЗРАБОТАНЫ ГПИ „СОЮЗДОРПРОЕКТ“

ГЛАВНЫЙ ИНЖЕНЕР ИНСТИТУТА

ГЛАВНЫЙ ИНЖЕНЕР ПРОЕКТА

В.Р. В.Р. Силков

В.И. В.И. Кузнецов

УТВЕРЖДЕНЫ

РАСПОРЯЖЕНИЕМ МИНТРАНССТРОЯ СССР

от 24.05.82 №ЛН-436

И ВВЕДЕНЫ В ДЕЙСТВИЕ ГЛАВТРАНСПРОЕКТОМ
г.М.СЗТ, ПИСЬМО № 3022/24-6 ОТ 08.07.83г.

25305-10

2

1. ВВЕДЕНИЕ

Типовая документация на конструкции, изделия и узлы промежуточных опор под пролетные строения из пустотных плит длиной 12,15 и 18 м разработана по плану типового проектирования на 1980 г. утвержденному постановлением Госстроя СССР от 10.12.79 №240 в соответствии с техническими решениями, утвержденными распоряжением Минтрансстроя СССР от 24.10.78 г. №А-1363.

Состав документации:

- Выпуск 13 „Промежуточные опоры под пролетные строения из пустотных плит длиной 12,15 и 18 м. Материалы для проектирования.“
- Выпуск 14 „Промежуточные опоры под пролетные строения из пустотных плит длиной 12,15 и 18 м. Монолитные железобетонные конструкции.“
- Выпуск 15 „Промежуточные опоры под пролетные строения из пустотных плит длиной 12,15 и 18 м. Блоки заводского изготовления.“
- Выпуск 16 „Промежуточные опоры под пролетные строения из пустотных плит длиной 12,15 и 18 м. Технологические схемы возведения.“
- Выпуск 17 „Промежуточные опоры под пролетные строения из пустотных плит длиной 12,15 и 18 м. Специальные вспомогательные сооружения и устройства для возведения.“

В выпуске 14 содержатся рабочие чертежи монолитных железобетонных конструкций фундаментов опор.

2. Пояснения по обозначению документов.

Все документы настоящего выпуска имеют, кроме базового обозначения 3.503-23.14, трехзначное цифровое обозначение, дополняемое буквами ТО для технического описания, СБ - для сборочных чертежей изделий и ВС - для ведомости расхода стали.

Первая цифра предназначена для обозначения документов на изделия: от 1.0.0 до 6.0.0. Следующая цифра используется для обозначения документов на сборочные единицы.

3. ТРЕБОВАНИЯ К МАТЕРИАЛАМ.

3.1. Для нормальных климатических условий (средняя температура наиболее холодных суток не ниже -40°C по СНиП II-A.6-72 табл. 1 гр. 19).

Сборные элементы опор должны изготавливаться из гидротехнического бетона проектной марки по прочности на сжатие М300 по ГОСТ 4795-68. Марка бетона по морозостойкости М200 при среднемесячной температуре воздуха наиболее холодного месяца не ниже -15°C и Мрз 300 при более низкой температуре.

Цемент и заполнители для бетона сборных элементов должны удовлетворять требованиям нормативных документов, приведенных в таблице №1.

Таблица №1.

Наименование материала	Нормативные документы
Цемент	ГОСТ 370-76 СНиП II-43-75 п. 4.22
Крупный заполнитель	СНиП II-43-75 п. 4.23 ГОСТ 8269-76
Мелкий заполнитель	СНиП II-43-75 п. 4.24 ГОСТ 8735-75
Вода	СНиП II-43-75 п. 4.27

МНЕ НЕОБЯЗ. ПОДПИСЬ И ДАТА (ВЗЛМ. ИВВ.Д)

3.503-23.14-0.0.0ПЗ			
Пояснительная записка	Страница	Лист	Листов
	Р	4	3
	Союздорпроект		

791/14 3

НАЧ. ОИС Постовой
 Д. СПЕЦ. ОИС ИВЯНСКИЙ
 Д. И.Х. ПР. КУЗНЕЦОВ

25585-10 4

Для армирования элементов опор в соответствии с указаниями ТП 101-81 п.27 в качестве рабочей арматуры принята арматура класса А-III.

Для рабочей и конструктивной арматуры, строповочных петель и закладных деталей используются стали, марки которых указаны в таблице №2.

Таблица №2.

Наименование стали	Вид изделия	Марка стали при расчетной температуре	
		не ниже -30°C	не ниже -40°C
Арматурная сталь класса А-III по ГОСТ 5781-75	Сварные и вязанные сетки и каркасы	ВСт3сп2 Ст3сп2 ВСт3пс2 ВСт3Гпс2 по ГОСТ 380-71* В18 Гпс2 по 4МТУI-47-67	ВСт3сп2 Ст3сп2 по ГОСТ 380-71* ВСт3пс2 ВСт3Гпс2 по ГОСТ 380-71* В18 Гпс2 по 4МТУI-47-67
	Вязанные сетки и каркасы		
	Стropовочные петли	ВСт3сп2, ВСт3пс2 по ГОСТ 380-71*	
Арматурная сталь класса А-II по ГОСТ 5781-75	Сварные и вязанные сетки и каркасы, закладные детали	ВСт5сп2 ВСт5пс2 по ГОСТ 380-71*	ВСт5сп2 по ГОСТ 380-71*
	Вязанные сетки и каркасы		ВСт5пс2 по ГОСТ 380-71*
Арматурная сталь класса А-III по ГОСТ 5781-75	Сварные и вязанные сетки и каркасы	25Г2С 35ГС по ГОСТ 5.1459-72*	25Г2С по ГОСТ 5.1459-72*
	Вязанные сетки и каркасы		35ГС по ГОСТ 5.1459-72*
Прокатная полосовая сталь по ГОСТ 103-57*		ВСт3сп5 по ГОСТ 380-71* 16 А по ГОСТ 8713-75	

3.2. Для Северной строительной-климатической зоны (средняя температура наружного воздуха наиболее холодных суток ниже -40°C до -55°C по СНиП II-A.6-72 таблицы №1 гр.19).

В соответствии с ВСН 155-69 марка бетона по прочности принимается как для районов с нормальными климатическими условиями, т.е. М300. Марка бетона по морозостойкости должна быть не ниже Мрз300. Цемент и заполнители должны удовлетворять требованиям нормативных документов таблицы №1 настоящего раздела. Кроме того загрязненность щебня не должна превышать 0,5%.

Армирование элементов опор производится по тем же чертежам, что и для нормальных климатических условий, но марка сталей должна приниматься в соответствии с приведенными в таблице №3 марками сталей.

Таблица №3.

Наименование сталей	Вид изделия	Марка стали при расчетной температуре	
		до -50°C	ниже -50°C
Арматурная сталь класса А-II по ГОСТ 5781-75	Сварные и вязанные сетки и каркасы	ВСт3сп2 по ГОСТ 380-71*	
	Вязанные сетки и каркасы	ВСт3Гпс2 по ГОСТ 380-71* 18Гпс2 по 4МТУI-47-67	
	Стropовочные петли	ВСт3сп2 по ГОСТ 380-71*	
Арматурная сталь класса А-II по ГОСТ 5781-75	Сварные и вязанные сетки и каркасы, закладные детали, строповочные петли	ГОСТ: по ГОСТ 5781-75	
Арматурная сталь класса А-III по ГОСТ 5781-75	Вязанные сетки и каркасы	25Г2С по ГОСТ 5781-75 и по ГОСТ 5.1459-72*	—
Прокатная полосовая сталь по ГОСТ 103-57*		10Г2С1Д-2, 10ХСНД-2, 15ХСНД по ГОСТ 8713-75	10Г2С1Д-3 10ХСН1-3 по ГОСТ 8713-75

791/14

4

3.503-23.14-0.0.0ПЗ

Лист

2

25305-10 5

Копирован

Формат А3

Имя, № подл, Подпись и дата, Взам. инв. №

Работы по изготовлению и монтажу закладных деталей должны выполняться с соблюдением требований СН Э13-85, а для северной климатической зоны также и ВСН 145-88 Минтрансстроя, МПС.

ИНВ. № ПОДА. ПОДПИСЬ И ДАТА. ВЗАМ. ИНВ. №

791/14 5

3.503-23.14-0.0.0П3 лист 3

25508-10 6

Копировал

Формат А3

№ п/п	Обозначение	Наименование
		<u>Государственные стандарты</u>
1	ГОСТ 103-76	Полоса стальная горячекатанная Сортамент.
2	ГОСТ 380-71*	Сталь углеродистая обыкновенного качества. Марки и общие технические требования.
3	ГОСТ 4795-68	Бетон гидротехнический Технические требования

Име. № подл. Подпись и дата. Взам инв. №

нач. ОИС	Постовой	<i>Постовой</i>
гл. спец. ОИС	Ивянский	<i>Ивянский</i>
гл. инж. пр.	Кузнецов	<i>Кузнецов</i>
проверил	Мухина	<i>Мухина</i>
разработ	Деллос	<i>Деллос</i>

3. 503—23. 14 — 0.0.0ВД

В е д о м о с т ь
с с ы л о ч н ы х
д о к у м е н т о в

СТАДИЯ	ЛИСТ	ЛИСТОВ
Р	1	4

СОЮЗДОРПРОЕКТ.

№ п/п	Обозначение	Наименование
4	ГОСТ 5781-75	Сталь горячекатанная для армирования железобетонных конструкций
5	ГОСТ 6713-75	Сталь углеродистая и низколегированная конструкционная для мосто- строения. Марки и техни- ческие требования
6	ГОСТ 19281-73	Сталь низколегированная сортовая и фасонная
7	ГОСТ 19282-73	Сталь низколегированная толстолистовая и широкополосная универ- сальная
		<u>Отраслевые документы</u>
8	СН 200-62	Технические условия проектирования железно-

791/14 6 3. 503—23. 14 — 0.0.0ВД

ЛИСТ 2

№ п/п	ОБОЗНАЧЕНИЕ	НАИМЕНОВАНИЕ
		ДОРОЖНЫХ И ГОРОДСКИХ МОСТОВ И ТРУБ
9	СН 313 - 65*	Инструкция по технологии изготов- ления и установки стальных закладных деталей в сборных железобе- тонных и бетонных изделиях.
10	СН 393 - 78	Инструкция по сварке соединений. арматуры и закладных деталей железобетонных кон- струкций
11	СН 365 - 67	Указания по проектированию железобетонных и бетонных кон- струкций железнодорожных, автодо- рожных и городских мостов и труб.
3. 503—23.14 — 0.0.0ВД		ЛИСТ 3

КОПИРОВАЛ: *Минь*

ФОРМАТ А4

№ п/п	ОБОЗНАЧЕНИЕ	НАИМЕНОВАНИЕ
12	Т П 101 - 76	технические условия по экономному расходованию основных строи- тельных матери а- лов.
13	В С Н 155 - 69	Указания по проектированию и строительству железобетонных и бетонных кон- струкций авто- дорожных и город- ских мостов и труб, предназначенных для эксплуатации в усло- виях низких температур (северное исполнение)
14	ВСТ 187 - 76	Инструкция по проектирова- нию малых и средних мостов БАМ
791/14 7 3. 503—23.14 — 0.0.0ВД		ЛИСТ 4

25305-10 8

КОПИРОВАЛ: *Минь*

ФОРМАТ А4

ИНВ. № подл. Подпись и дата. Взам. инв. №

ФОРМАТ	ЗОНА	ПОЗИЦИЯ	ОБОЗНАЧЕНИЕ	НАИМЕНОВАНИЕ	КОЛИЧЕСТВО НА ИСПОЛНЕНИЕ									ПРИМЕЧАНИЕ		
					—	01	02	03	04	05	06	07	08		09	
				<u>Документация</u>												
А3			3.503-23.14 — 0.0.0ПЗ	Пояснительная записка	×	×	×	×	×	×	×	×	×	×	×	
А3			3.503-23.14 — 1.0.0 СБ	Сборочный чертеж	×	×	×	×	×	×	×	×	×	×	×	
А3			3.503-23.14 — 0.0.0 ВС	Выборка стали	×	×	×	×	×	×	×	×	×	×	×	
				<u>Сборочные единицы</u>												
А4	1		3.503-23.14-1.2.0	Сетка арматурная С-7	1											
А4			- 01	С-8		1										
А4			- 02	С-9			1									
А4			- 03	С-10				1								
А4			- 04	С-11					1							

СТАДИЯ	Р															
МАРКА БЛОКА	Ф-1СВ	Ф-2СВ	Ф-3СВ	Ф-4СВ	Ф-5СВ	Ф-6СВ										

НАЧ. ОИС	Постовой	<i>Постовой</i>
ГЛАВ. ИНЖ.	Ивянский	<i>Ивянский</i>
ОЛ. ИНЖ. ПР.	Кузнецов	<i>Кузнецов</i>
РЭК. БРИГ.	Мухина	<i>Мухина</i>
ПРОВЕРКА	Мухина	<i>Мухина</i>
РАЗРАБОТ.	Руперт	<i>Руперт</i>

3.503 — 23.14 — 1.0.0

Фундамент
Ф-1СВ; Ф-2СВ; Ф-3СВ;
Ф-4СВ; Ф-5СВ; Ф-6СВ

СТАДИЯ	ЛИСТ	ЛИСТОВ
Р	1	2

СОЮЗДОРПРОЕКТ

КОПИРОВАЛ: *Мух.*

ФОРМАТ А4

ФОРМАТ	ЗОНА	ПОЗИЦИЯ	ОБОЗНАЧЕНИЕ	НАИМЕНОВАНИЕ	КОЛИЧЕСТВО НА ИСПОЛНЕНИЕ									ПРИМЕЧАНИЕ		
					—	01	02	03	04	05	06	07	08		09	
А4		1	- 05	Сетка арматурная С-12						1						
А4		2	3.503-23.14 — 1.1.0	Сетка арматурная С-1	1											
А4			- 01	С-2		1										
А4			- 02	С-3			1									
А4			- 03	С-4				1								
А4			- 04	С-5					1							
А4			- 05	С-6						1						
А4		3	3.503-23.14 — 1.3.0	Каркас арматурный К-1	2											
А4			- 01	К-2		2										
А4			- 02	К-3			2									
А4			- 03	К-4				2								
А4			- 04	К-5					2							
А4			- 05	К-6						2						
				<u>Детали</u>												
А4		4	3.503-23.14 — 1.3.0-06	Скоба СК-1	30	32	34	36	42	44						
				<u>Материал</u>												
				Бетон М 300	17,3	19,4	21,5	23,6	29,9	32,0						МЗ

13205-10 9

791/14

8

3.503 — 23.14 — 1.0.0

ЛИСТ
2

КОПИРОВАЛ: *Мух.*

ФОРМАТ А4

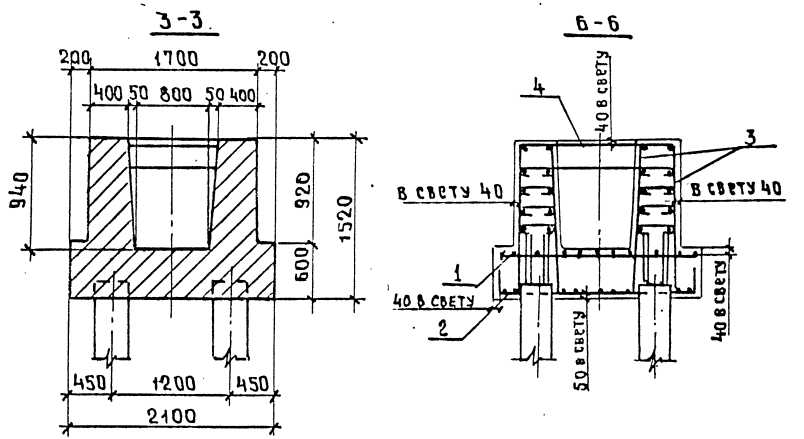
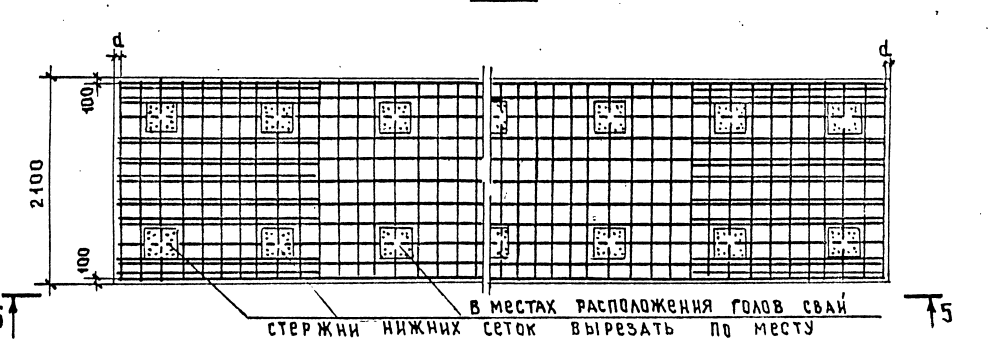
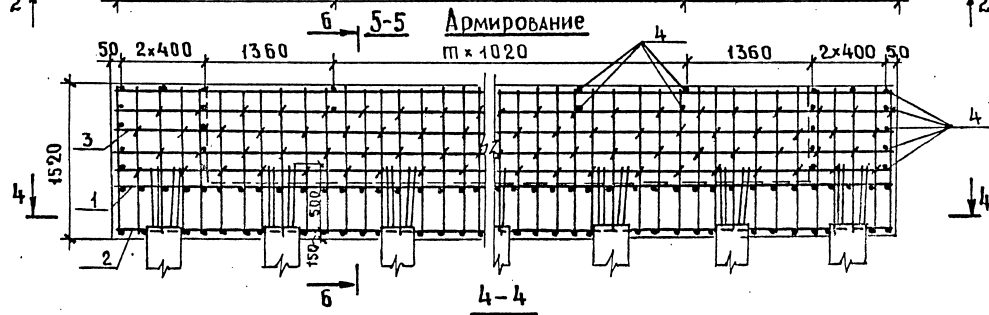
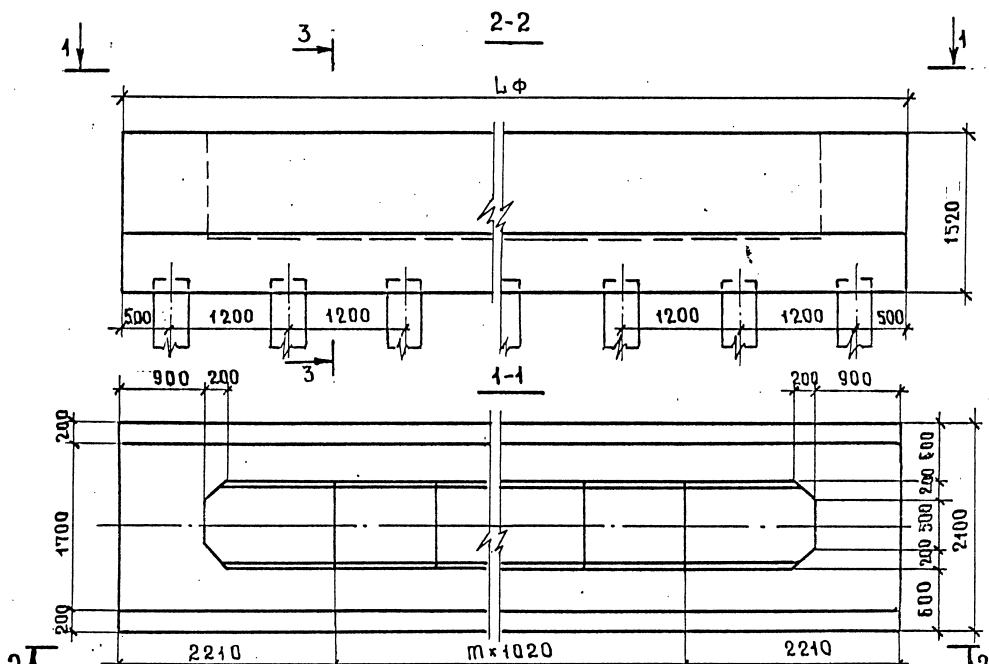

Наименование	МАРКА ФУНДАМЕНТА	шт.	ЛФ, мм.	д, мм.
3.503-23.14-1.0.0	Ф-1СВ	3	7480	38
-01	Ф-2СВ	4	8500	50
-02	Ф-3СВ	5	9520	60
-03	Ф-4СВ	6	10540	70
-04	Ф-5СВ	9	13600	100
-05	Ф-6СВ	10	14620	110

Расположение свай см. лист 3.503-23.13-204

791/14 9

3.503-23.14 — 1.0.0 СБ		СТADIЯ	МАССА	МАШТАБ
ФУНДАМЕНТ		Р	—	1:20
Ф-1СВ, Ф-2СВ, Ф-3СВ, Ф-4СВ, Ф-5СВ, Ф-6СВ		ЛИСТ ЛИСТОВ 1		
СОЮЗДОРПРОЕКТ				

Имя, № подл., Подпись и дата Взам. инв. №

25385-10 10

Копировал: БАКИНА

Формат А3

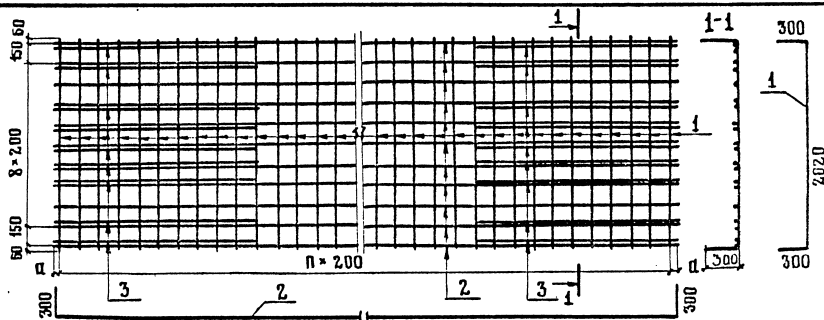

ОБОЗНАЧЕНИЕ	МАРКА СЕТКИ	С, ММ	П, ШТ	МАССА, КГ
3.503 — 23.14 — 1.1.0	С-1	20	37	252,3
- 01	С-2	30	42	277,5
- 02	С-3	40	47	302,8
- 03	С-4	50	52	337,9
- 04	С-5	80	67	403,6
- 05	С-6	90	72	428,8

3.503 — 23.14 — 1.1.0				
-----------------------	--	--	--	--

НАЧ. ОИС		ПОСТОВОЙ	Сетка АРМАТУРНАЯ С-1; С-2; С-3; С-4; С-5; С-6	СТАДИЯ	ЛИСТ	ЛИСТОВ	
ГА. СПЕЦ. ОИС		ИВЯНСКИЙ		Р	СМ. ТАБ-ЛИЦЫ	1:20	
ГА. ИНЖ. ПР.		КУЗНЕЦОВ		ЛИСТ 1	ЛИСТОВ 2		
РУК. БРИГ.		МУХИНА		СОЮЗДОРПРОЕКТ			
ПРОВЕРКА		ЛИХАНИНА					
РАЗРАБ.		ДЕЛЛОС					

ИНВ. И ПОДП. ПОДПИСЬ И ДАТА ВЗАМ. ИНВ. И ПОДП.

ФОРМАТ	ЗОНА	ПРОФИЛЬ	ОБОЗНАЧЕНИЕ	НАИМЕНОВАНИЕ	КОЛ.	МАССА ЕД. КГ
<u>ДЕТАЛИ</u>						С-1
Б4	1		3.503 — 23.14 — 1.1.1	Φ 12 А II ГОСТ 5781-75; ℓ=2600	38	88,4
Б4	2		3.503 — 23.14 — 1.1.2	Φ 14 А II ГОСТ 5781-75; ℓ=8000	11	107,0
Б4	3		3.503 — 23.14 — 1.1.3	Φ 16 А II ГОСТ 5781-75; ℓ=2000	18	56,9
<u>ДЕТАЛИ</u>						С-2
Б4	1		3.503 — 23.14 — 1.1.1 — 01	Φ 12 А II ГОСТ 5781-75; ℓ=2600	43	100,2
Б4	2		3.503 — 23.14 — 1.1.2 — 01	Φ 14 А II ГОСТ 5781-75; ℓ=9020	11	120,6
Б4	3		3.503 — 23.14 — 1.1.3 — 01	Φ 16 А II ГОСТ 5781-75; ℓ=2000	18	56,9
<u>ДЕТАЛИ</u>						С-3
Б4	1		3.503 — 23.14 — 1.1.1 — 02	Φ 12 А II ГОСТ 5781-75; ℓ=2600	48	111,7
Б4	2		3.503 — 23.14 — 1.1.2 — 02	Φ 14 А II ГОСТ 5781-75; ℓ=10040	11	134,2
Б4	3		3.503 — 23.14 — 1.1.3 — 02	Φ 16 А II ГОСТ 5781-75; ℓ=2000	18	56,9
<u>ДЕТАЛИ</u>						С-4
Б4	1		3.503 — 23.14 — 1.1.1 — 03	Φ 12 А II ГОСТ 5781-75; ℓ=2600	53	123,3
Б4	2		3.503 — 23.14 — 1.1.2 — 03	Φ 14 А II ГОСТ 5781-75; ℓ=11060	11	147,7
Б4	3		3.503 — 23.14 — 1.1.3 — 03	Φ 16 А II ГОСТ 5781-75; ℓ=2000	18	56,9
<u>ДЕТАЛИ</u>						С-5
Б4	1		3.503 — 23.14 — 1.1.1 — 04	Φ 12 А II ГОСТ 5781-75; ℓ=2600	68	158,2
Б4	2		3.503 — 23.14 — 1.1.2 — 04	Φ 14 А II ГОСТ 5781-75; ℓ=14120	11	188,5
Б4	3		3.503 — 23.14 — 1.1.3 — 04	Φ 16 А II ГОСТ 5781-75; ℓ=2000	18	56,9
<u>ДЕТАЛИ</u>						С-6
Б4	1		3.503 — 23.14 — 1.1.1 — 05	Φ 12 А II ГОСТ 5781-75; ℓ=2600	73	169,8
Б4	2		3.503 — 23.14 — 1.1.2 — 05	Φ 14 А II ГОСТ 5781-75; ℓ=15140	11	202,1
Б4	3		3.503 — 23.14 — 1.1.3 — 05	Φ 16 А II ГОСТ 5781-75; ℓ=2000	18	56,9
791/14 10 3.503 — 23.14 — 1.1.0					ЛИСТ	2

2505-10 11

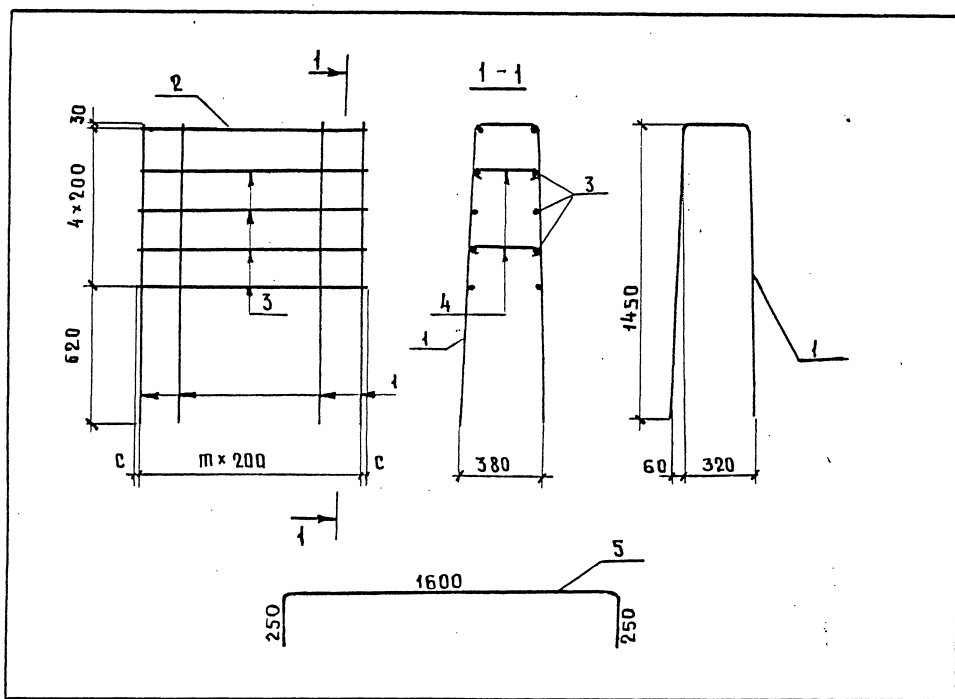

Обозначение	МАРКА ЭЛЕМЕНТА	П, ШТ	С, мм	МАССА, кг.
3.503-23.14-1.3.0	К-1	37	20	463,7
-01	К-2	42	30	525,2
-02	К-3	47	40	586,7
-03	К-4	52	50	648,1
-04	К-5	67	80	832,4
-05	К-6	72	90	894,0

Изм. № подл. Подпись и дата. Взам. инв. №

3.503-23.14-1.3.0			
КАРКАС АРМАТУРНЫЙ К-1, К-2, К-3, К-4, К-5, К-6 СКОБА СК-1			
НАЧ. ОИС	ПОСТОВОЙ	<i>Смирнов</i>	
ГЛ. СП. ОИС	ИВЯНСКИЙ	<i>Иванский</i>	
ГЛ. ИНЖ. ПР.	КУЗНЕЦОВ	<i>Кузнецов</i>	
РУК. БРИГ.	МУХИНА	<i>Мухина</i>	
ПРОВЕРИЛ	ФЕДотова	<i>Федотова</i>	
РАЗРАБОТЧИК	ДЕЛЛОС	<i>Деллос</i>	
СТАДИЯ		МАССА	МАСШТАБ
Р		СМ. ТАБЛИЦУ	1:20
ЛИСТ 1		ЛИСТОВ 2	
СОЮЗДОРПРОЕКТ			

ФОРМАТ	ЗОНА	ВЫЧИСЛУ	ОБОЗНАЧЕНИЕ	НАИМЕНОВАНИЕ	КОЛ.	МАССА ЕД. КГ.
<u>ДЕТАЛИ</u>						К-1
Б4	1		3.503-23.14-1.3.1	Ø22 А II ГОСТ 5781-75 l=3220	38	364,6
Б4	2		3.503-23.14-1.3.2	Ø22 А II ГОСТ 5781-75 l=7440	2	44,4
Б4	3		3.503-23.14-1.3.3	Ø10 А II ГОСТ 5781-75 l=7440	8	36,7
Б4	4		3.503-23.14-1.3.4	Ø8 А I ГОСТ 5781-75 l=600	76	18,0
<u>ДЕТАЛИ</u>						К-2
Б4	1		3.503-23.14-1.3.1-01	Ø22 А II ГОСТ 5781-75 l=3220	43	412,6
Б4	2		3.503-23.14-1.3.2-01	Ø22 А II ГОСТ 5781-75 l=8460	2	50,4
Б4	3		3.503-23.14-1.3.3-01	Ø10 А II ГОСТ 5781-75 l=8460	8	44,8
Б4	4		3.503-23.14-1.3.4-01	Ø8 А II ГОСТ 5781-75 l=600	86	20,4
<u>ДЕТАЛИ</u>						К-3
Б4	1		3.503-23.14-1.3.1-02	Ø22 А II ГОСТ 5781-75 l=3220	48	460,6
Б4	2		3.503-23.14-1.3.2-02	Ø22 А II ГОСТ 5781-75 l=9480	2	56,5
Б4	3		3.503-23.14-1.3.3-02	Ø10 А II ГОСТ 5781-75 l=9480	8	46,8
Б4	4		3.503-23.14-1.3.4-02	Ø8 А I ГОСТ 5781-75 l=600	96	22,8
<u>ДЕТАЛИ</u>						К-4
Б4	1		3.503-23.14-1.3.1-03	Ø22 А II ГОСТ 5781-75 l=3220	53	508,6
Б4	2		3.503-23.14-1.3.2-03	Ø22 А II ГОСТ 5781-75 l=10500	2	62,6
Б4	3		3.503-23.14-1.3.3-03	Ø10 А II ГОСТ 5781-75 l=10500	8	51,8
Б4	4		3.503-23.14-1.3.4-03	Ø8 А I ГОСТ 5781-75 l=600	106	25,1
<u>ДЕТАЛИ</u>						К-5
Б4	1		3.503-23.14-1.3.1-04	Ø22 А II ГОСТ 5781-75 l=3220	68	652,5
Б4	2		3.503-23.14-1.3.2-04	Ø22 А II ГОСТ 5781-75 l=13560	2	80,8
Б4	3		3.503-23.14-1.3.3-04	Ø10 А II ГОСТ 5781-75 l=13560	8	66,9
Б4	4		3.503-23.14-1.3.4-04	Ø8 А I ГОСТ 5781-75 l=600	136	32,2
<u>ДЕТАЛИ</u>						К-6
Б4	1		3.503-23.14-1.3.1-05	Ø22 А II ГОСТ 5781-75 l=3220	73	700,5
Б4	2		3.503-23.14-1.3.2-05	Ø22 А II ГОСТ 5781-75 l=14580	2	86,9
Б4	3		3.503-23.14-1.3.3-05	Ø10 А II ГОСТ 5781-75 l=14580	8	72,0
Б4	4		3.503-23.14-1.3.4-05	Ø8 А I ГОСТ 5781-75 l=600	146	34,6
<u>ДЕТАЛИ</u>						СК-1
Б4	5		3.503-23.14-1.3.0-06	Ø22 А II ГОСТ 5781-75 l=2040	1	6,3
791/14 12 3.503-23.14-1.3.0					ЛИСТ	2

25505-10 13

Инв. № подл.	Подпись и дата	Взам. инв. №
--------------	----------------	--------------

Формат	Зона	Позиция	Обозначение	Наименование	Кол. на исполн.									Примечан.		
					-	01	02	03	04	05	06	07	08		09	
				<u>Документация</u>												
А3			3.503-23.14-00.0ПЗ	Пояснительная записка	X	X	X	X	X	X						
А3			3.503-23.14-2.0.0СБ	Сборный чертеж	X	X	X	X	X	X						
А3			3.503-23.14-00.0ВС	Выборка стали	X	X	X	X	X	X						

Стация	Р															
Марка	250ФЦ-1	250ФЦ-2	250ФЦ-3	250ФЦ-4	250ФЦ-5	250ФЦ-6										

3.503-23.14-2.00			Стация	Лист	Листов
Нач. ОИС	Постовой	<i>Дав</i>	Р	1	2
Сл. спец. ОИС	Ивянский	<i>Иван</i>	Фундамент 250ФЦ-1;		
Гл. инж. пр.	Кузнецов	<i>Куз</i>	250ФЦ-2; 250ФЦ-3; 250ФЦ-4;		
Рук. бриг.	Мухина	<i>Мух</i>	250ФЦ-5; 250ФЦ-6.		
Проверил	Борщук	<i>Бор</i>	СОЮЗДОРПРОЕКТ		
Разработ.	Лиханина	<i>Лих</i>	Формат А4		

КОПИРОВАЛ: БАКИНА

Формат А4

Формат	Зона	Позиция	Обозначение	Наименование	Кол. на исполн.									Примечан.		
					-	01	02	03	04	05	06	07	08		09	
				<u>Сборочные единицы</u>												
А4	1		3.503-23.14-2.1.0	Сетка арматурная С-13	1											
А4			-01	С-14		1										
А4			-02	С-15			1									
А4			-03	С-16				1								
А4			-04	С-17					1							
А4			-05	С-18						1						
				<u>Детали</u>												
А4	2		3.503-23.14-2.1.0-06	Стержень СТ-1	12	14	16	18	24	26						
				<u>Материал</u>												
				Бетон марки 300	18,7	21,3	23,8	26,4	34	36,6						м ³

791/14

13

3.503-23.14-2.00

Лист 2

КОПИРОВАЛ: БАКИНА

Формат А4

А3305-10 44

13

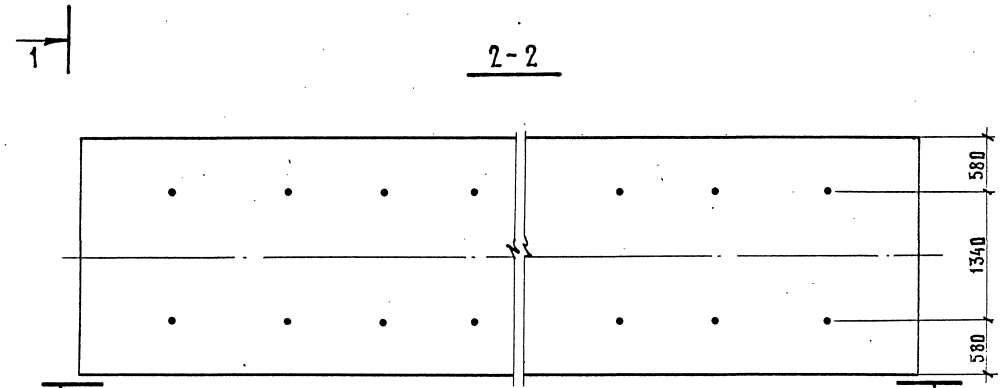
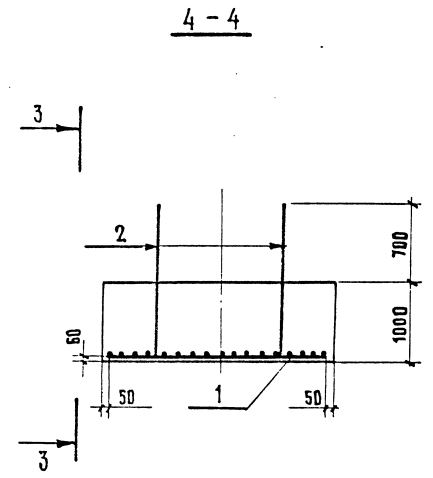
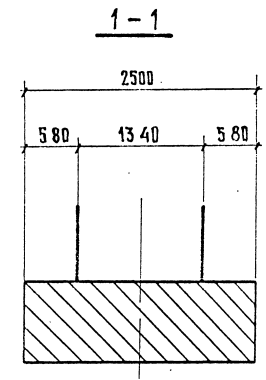
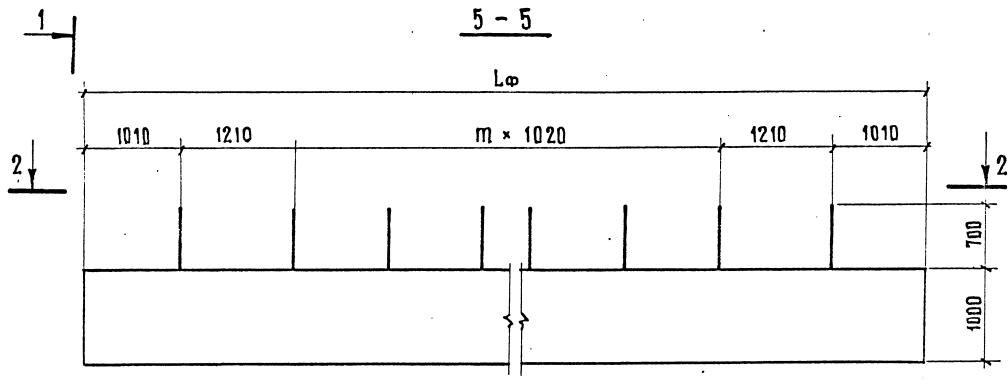

Армирование

ОБОЗНАЧЕНИЕ	МАРКА ФУНДАМЕНТА	ГӨДМ. ХАРАКТЕРИСТИКИ		
		Л ф, мм	т, шт	С, мм
3. 503 — 23. 14 — 2. 0. 0	250 ФЦ-1	7480	3	40
- 01	250 ФЦ-2	8500	4	50
- 02	250 ФЦ-3	9520	5	60
- 03	250 ФЦ-4	10540	6	70
- 04	250 ФЦ-5	13600	9	100
- 05	250 ФЦ-6	14620	10	110

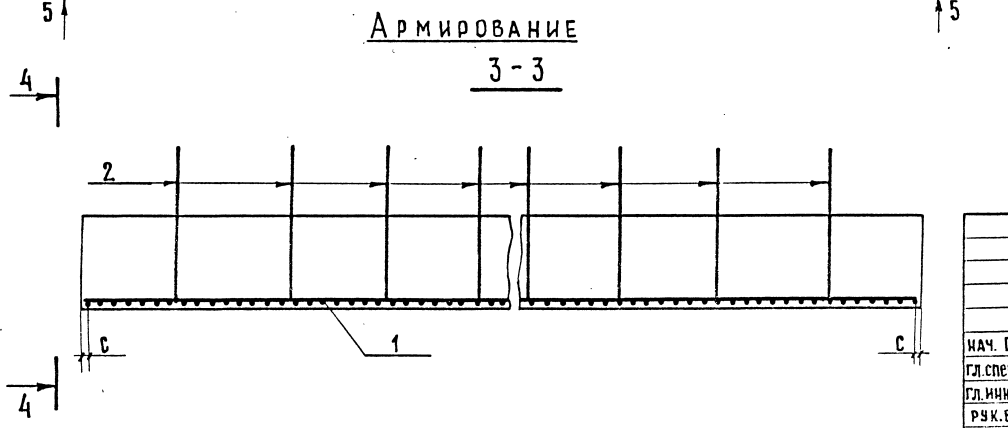

791/14 14

3. 503 — 23. 14 — 2. 0. 0 СБ		СПАДИЯ	МАССА	МАСШТАБ
ФУНДАМЕНТ 250 ФЦ-1, 250 ФЦ-2; 250 ФЦ-3; 250 ФЦ-4; 250 ФЦ-5; 250 ФЦ-6		р		1:50
		ЛИСТ	ЛИСТОВ 1	
		СОЮЗДОРПРОЕКТ		

НАЧ. ДИС	Постовой	<i>Postovoy</i>
ГЛ. СПЕЦ. ДИС	Иванский	<i>Ivanskiy</i>
ГЛ. ИНЖ. ПР.	Кузнецов	<i>Kuznetsov</i>
РУК. БРИГ.	Мушина	<i>Mushina</i>
ПРОВЕРИЛ	Лиханина	<i>Likhaniina</i>
РАЗРАБОТ.	Деллос	<i>Dellos</i>

КОПИРОВАЛ: *Минь* - 25505 - 10 15 ФОРМАТ А3

ИНВ. № ПОДЛ. ПОДПИСЬ И ДАТА ВЗАМ. ИНВ. №

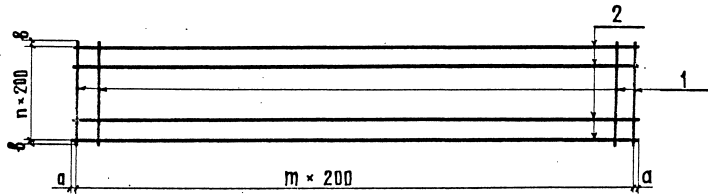

МАРКА сетки	ОБОЗНАЧЕНИЕ	В, мм	А, мм	М, шт	П, шт	МАССА, кг
С-13	3.503-23.14 — 2.1.0	30	20	37	12	169
С-14	-01	30	30	42	12	192
С-15	-02	30	40	47	12	214
С-16	-03	30	50	52	12	237
С-17	-04	30	80	67	12	305
С-18	-05	30	90	72	12	328

3.503-23.14 — 2.1.0						
Сетка арматурная С-13; С-14; С-15; С-16; С-17; С-18.				СТАДИЯ	МАССА	МАСШТАБ
Стержень Ст-1				Р	СМ. ТАБЛИЦА	1:40
				лист 1	листов 2	
СОЮЗДОРПРОЕКТ						

ИНВ. № ПОДЛ.	ПОДПИСЬ И ДАТА	ВЗАИ. ИНВ. №
НАЧ. ОИС	Постовой	
ГЛ. СПЕЦ. ОИС	Ивянский	
ГЛ. ИНЖ. ПР.	Кучнецов	
РУК. БРИГ.	Мухина	
ПРОВЕРИЛ	Лиханина	
РАЗРАБОТ.	Деллос	

ФОРМАТ	ЗОНА	ПОЗ.	ОБОЗНАЧЕНИЕ	НАИМЕНОВАНИЕ	КОЛ.	ПРИМЕЧАНИЕ
				<u>Детали</u>		С-13
Б4		1	3.503-23.14 — 2.1.1	∅12 А II ГОСТ 5781-75 ℓ=2460	38	83,0
Б4		2	3.503-23.14 — 2.1.2	∅12 А II ГОСТ 5781-75 ℓ=7440	13	85,9
				<u>Детали</u>		С-14
Б4		1	3.503-23.14 — 2.1.1-01	∅12 А II ГОСТ 5781-75 ℓ=2460	43	93,9
Б4		2	3.503-23.14 — 2.1.2-01	∅12 А II ГОСТ 5781-75 ℓ=8460	13	97,7
				<u>Детали</u>		С-15
Б4		1	3.503-23.14-2.1.1-02	∅12 А II ГОСТ 5781-75 ℓ=2460	48	104,9
Б4		2	3.503-23.14-2.1.2-02	∅12 А II ГОСТ 5781-75 ℓ=9480	13	109,4
				<u>Детали</u>		С-16
Б4		1	3.503-23.14 — 2.1.1-03	∅12 А II ГОСТ 5781-75 ℓ=2460	53	115,8
Б4		2	3.503-23.14-2.1.2-03	∅12 А II ГОСТ 5781-75 ℓ=10500	13	121,2
				<u>Детали</u>		С-17
Б4		1	3.503-23.14-2.1.1-04	∅12 А II ГОСТ 5781-75 ℓ=2460	68	148,6
Б4		2	3.503-23.14-2.1.2-04	∅12 А II ГОСТ 5781-75 ℓ=13560	13	156,5
				<u>Детали</u>		С-18
Б4		1	3.503-23.14 — 2.1.1-05	∅12 А II ГОСТ 5781-75 ℓ=2460	73	159,5
Б4		2	3.503-23.14 — 2.1.2-05	∅12 А II ГОСТ 5781-75 ℓ=14580	13	168,3
				<u>Детали</u>		Ст-1
Б4			3.503-23.14 — 2.1.0-06	∅32 А II ГОСТ 5781-75 ℓ=1700	1	10,7

791/14 15

3.503-23.14 — 2.1.0 ЛИСИ 2

25505-10 16

ИНВ. № ПОДА.	ПОДПИСЬ И ДАТА	ВЗАМ. ИНВ. №
--------------	----------------	--------------

ФОРМАТ	ЗОНА	ПОЗИЦИЯ	ОБОЗНАЧЕНИЕ	НАИМЕНОВАНИЕ	КОЛИЧЕСТВО НА ИСПОЛНЕНИЕ										ПРИМЕЧАНИЕ		
					—	01	02	03	04	05	06	07	08	09			
					<u>ДОКУМЕНТАЦИЯ</u>												
A3			3.503-23.14-0.0.0ПЗ	ПОЯСНИТЕЛЬНАЯ ЗАПИСКА													
A3			3.503-23.14-3.0.0СБ	СБОРОЧНЫЙ ЧЕРТЕЖ													
A3			3.503-23.14-0.0.0ВС	ВЫБОРКА СТАЛИ													

СТАДИЯ	Р
МАРКА	1-1лФ004 2-1лФ004 3-1лФ004 4-1лФ004 5-1лФ004 6-1лФ004

3.503-23.14-3.0.0		
НАЧ. ОИС	ПОСТОВОЙ	<i>[Signature]</i>
ГА. СПЕЦ. ОИС	ИВЯНСКИЙ	<i>[Signature]</i>
ГА. ИЖ. ПР.	КУЗНЕЦОВ	<i>[Signature]</i>
РУК. БРИГ.	МУХИНА	<i>[Signature]</i>
ПРОВЕРИЛА	МУХИНА	<i>[Signature]</i>
РАЗРАБОТ.	ЛИХАНИНА	<i>[Signature]</i>

ФУНДАМЕНТ 400 ФЦ-1,
400 ФЦ-2, 400 ФЦ-3,
400 ФЦ-4, 400 ФЦ-5, 400 ФЦ-6

СТАДИЯ	ЛИСТ	ЛИСТОВ
Р	1	2

СОЮЗДОРПРОЕКТ

КОПИРОВАА:

ФОРМАТ А4

ФОРМАТ	ЗОНА	ПОЗИЦИЯ	ОБОЗНАЧЕНИЕ	НАИМЕНОВАНИЕ	КОЛИЧЕСТВО НА ИСПОЛНЕНИЕ										ПРИМЕЧАНИЕ		
					—	01	02	03	04	05	06	07	08	09			
					<u>СБОРОЧНЫЕ ЕДИНИЦЫ</u>												
A4	1		3.503-23.14-3.1.0	СЕТКА АРМАТУРНАЯ С-19	1												
A4			-01	С-20	1												
A4			-02	С-21			1										
A4			-03	С-22				1									
A4			-04	С-23					1								
A4			-05	С-24						1							
					<u>ДЕТАЛИ</u>												
A4	2		3.503-23.14-2.1.0-06	СТЕРЖЕНЬ СТ-1	12	14	16	18	24	26							
					<u>МАТЕРИАЛ</u>												
				БЕТОН МАРКИ 300	29,9	34	38,1	42,2	54,4	58,5							м ³

23505-10 47

791/14 16

3.503-23.14-3.0.0

ЛИСТ	2
------	---

КОПИРОВАА:

ФОРМАТ А4

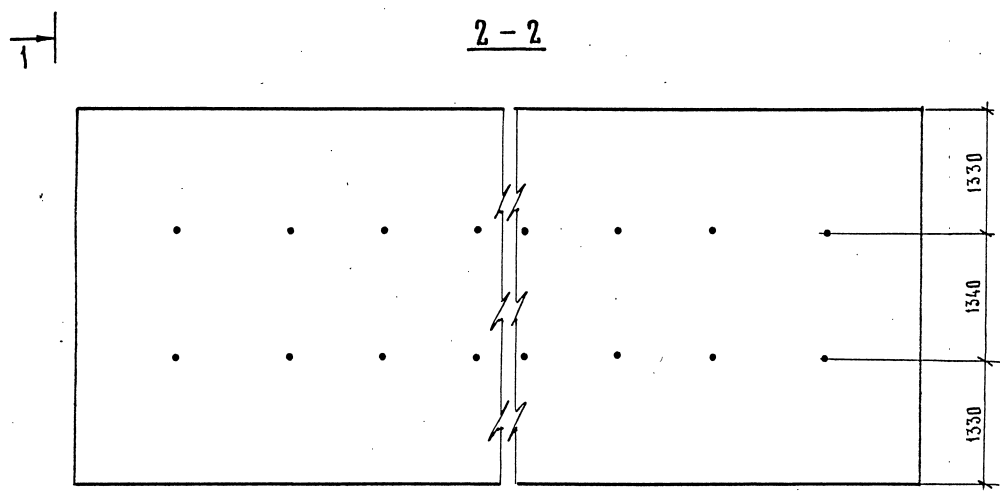
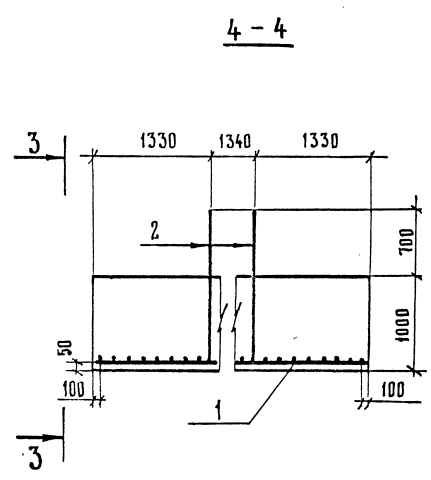
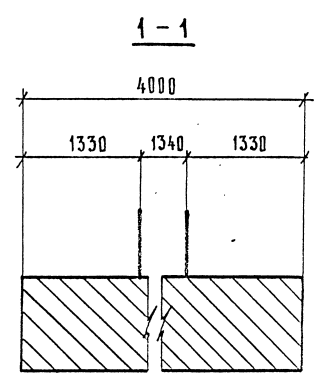
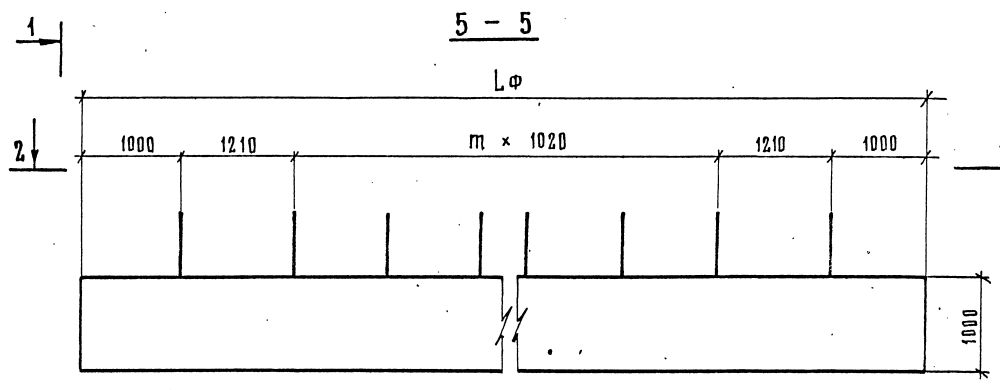

Обозначение	Марка фундам.	ГеоМ. характеристики		
		Лφ, мм	п, шт.	С, мм
3.503-23.14-3.0.0	400 ФЦ-1	7480	3	40
- 01	400 ФЦ-2	8500	4	50
- 02	400 ФЦ-3	9520	5	60
- 03	400 ФЦ-4	10540	6	70
- 04	400 ФЦ-5	13600	9	100
- 05	400 ФЦ-6	14620	10	110

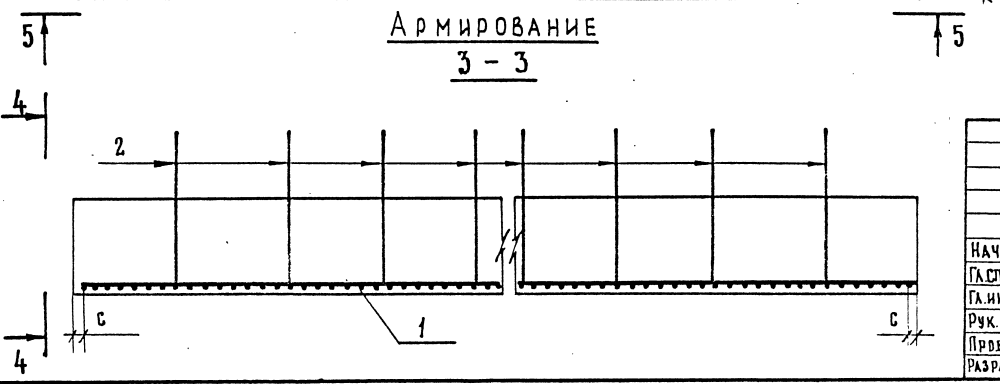

791/14 17

3.503-23.14-3.0.0 СБ		
Нач. ОИС: Постовой Гла. Спец. ОИС: Ивянский Глав. Инж. Пр.: Кузнецов Рук. Бриг.: Мухина Проверка: Борщук Разработал: ДСАЛОС	Фундамент 400 ФЦ-1, 400 ФЦ-2, 400 ФЦ-3, 400 ФЦ-4, 400 ФЦ-5, 400 ФЦ-6	Стадия: Р Масштаб: 1:50 Лист: 1 из 1
	СОЮЗДОРПРОЕКТ	

ИНВ. № ПОДА. ПОДПИСЬ И ДАТА ВЗАИМ. ИНВ. №

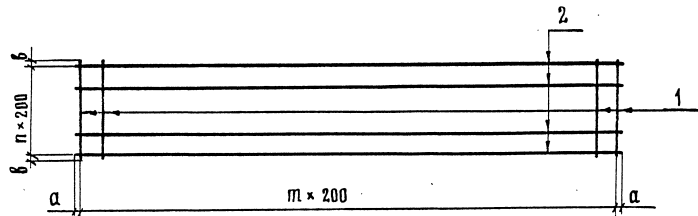

МАРКА СЕТКИ	ОБЗНАЧЕНИЕ	б, мм	с, мм	т, шт.	п, шт.	МАССА, кг
С-19	3.503-23.14-3.1.0	80	20	37	19	722
С-20	-01	80	30	42	19	806
С-21	-02	80	40	47	19	900
С-22	-03	80	50	52	19	994,5
С-23	-04	80	80	67	19	1277,5
С-24	-05	80	90	72	19	1372

3.503-23.14-3.1.0						
Сетка АРМАТУРНАЯ				СТАДИЯ	МАССА	МАСШТАБ
С-19, С-20, С-21				Р	СМ. ТАБЛ.	1:40
С-22, С-23, С-24				ЛИСТ 1	ЛИСТОВ 2	
СОЮЗДОРПРОЕКТ						

ИВ. № ПОДА.	ПОДПИСЬ И ПЕЧАТ. ВЗАМ. ИВ. №					
НАЧ. ОИС	ПОСТОВОЙ	<i>Смирнов</i>				
ГЛА СПЕЦ. ОИС	ИВЯНСКИЙ	<i>Иванский</i>				
ГЛА ИНЖ. ПР.	КУЗНЕЦОВ	<i>Кузнецов</i>				
РУК. БРИГ.	МУХИНА	<i>Мухина</i>				
ПРОВЕРИЛА	МУХИНА	<i>Мухина</i>				
РАЗРАБ.	БОРЩУК	<i>Борщук</i>				

КОПИРОВАЛ: *Лев*

ФОРМАТ А4

ФОРМАТ	ЗОНА	ПОС.	ОБЗНАЧЕНИЕ	НАИМЕНОВАНИЕ	КОЛ.	МАССА ЕД. кг
				<u>ДЕТАЛИ</u>		С-19
Б4		1	3.503-23.14-3.1.1	∅ 25 АII ГОСТ 5781-75 ℓ=3960	38	589,4
Б4		2	3.503-23.14-3.1.2	∅ 12 АII ГОСТ 5781-75 ℓ=7440	20	132,1
				<u>ДЕТАЛИ</u>		С-20
Б4		1	3.503-23.14-3.1.1-01	∅ 25 АII ГОСТ 5781-75 ℓ=3960	43	655,6
Б4		2	3.503-23.14-3.1.2-01	∅ 12 АII ГОСТ 5781-75 ℓ=8460	20	150,3
				<u>ДЕТАЛИ</u>		С-21
Б4		1	3.503-23.14-3.1.1-02	∅ 25 АII ГОСТ 5781-75 ℓ=3960	48	731,8
Б4		2	3.503-23.14-3.1.2-02	∅ 12 АII ГОСТ 5781-75 ℓ=9480	20	168,4
				<u>ДЕТАЛИ</u>		С-22
Б4		1	3.503-23.14-3.1.1-03	∅ 25 АII ГОСТ 5781-75 ℓ=3960	53	808,0
Б4		2	3.503-23.14-3.1.2-03	∅ 12 АII ГОСТ 5781-75 ℓ=10500	20	186,5
				<u>ДЕТАЛИ</u>		С-23
Б4		1	3.503-23.14-3.1.1-04	∅ 25 АII ГОСТ 5781-75 ℓ=3960	68	1036,7
Б4		2	3.503-23.14-3.1.2-04	∅ 12 АII ГОСТ 5781-75 ℓ=13560	20	240,8
				<u>ДЕТАЛИ</u>		С-24
Б4		1	3.503-23.14-3.1.1-05	∅ 25 АII ГОСТ 5781-75 ℓ=3960	73	1113,0
Б4		2	3.503-23.14-3.1.2-05	∅ 12 АII ГОСТ 5781-75 ℓ=14580	20	259,0

3.503-23.14-3.1.0			791/14	18
СОЮЗДОРПРОЕКТ				ЛИСТ 2

КОПИРОВАЛ: *Лев 25505-10 19* ФОРМАТ А4

ИНВ. И ПОДА.	ПОДПИСЬ И ДАТА	ВЗАМЕН ИНВЯ
--------------	----------------	-------------

ФОРМАТ	ЗОНА	ПОЗИЦИЯ	ОБОЗНАЧЕНИЕ	НАИМЕНОВАНИЕ	КОЛИЧЕСТВО НА ИСПОЛНЕНИЕ										ПРИМЕЧАНИЕ		
					—	01	02	03	04	05	06	07	08	09			
				<u>ДОКУМЕНТАЦИЯ</u>													
43			3. 503 — 23.14 — 0.0. ОПЗ	ПОЯСНИТЕЛЬНАЯ ЗАПИСКА	X	X	X	X	X	X							
43			3. 503 — 23.14 — 4. 0. ОСБ	СБОРОЧНЫЙ ЧЕРТЕЖ	X	X	X	X	X	X							
43			3. 503 — 23.14 — 0.0. ОВС	ВЫБОРКА СТАЛИ	X	X	X	X	X	X							

СТАДИЯ	Р																
МАРКА	500 ФЦ-1	500 ФЦ-2	500 ФЦ-3	500 ФЦ-4	500 ФЦ-5	500 ФЦ-6											

				3. 503 — 23.14 — 4. 0. 0									
НАЧ. ОИС	ПОСТОВОЙ	<i>[Signature]</i>		ФУНДАМЕНТ 500 ФЦ-1, 500 ФЦ-2, 500 ФЦ-3, 500 ФЦ-4, 500 ФЦ-5, 500 ФЦ-6				СТАДИЯ	ЛИСТ	ЛИСТОВ			
ГЛА. СПЕЦИОЛС	ИВЯНСКИЙ	<i>[Signature]</i>						Р	1	2			
ГЛА. ИНЖ. ПР.	КУЗНЕЦОВ	<i>[Signature]</i>						СОЮЗДОРПРОЕКТ					
РУК. БРИГ.	МУХИНА	<i>[Signature]</i>											
ПРОВЕРИЛ	МУХИНА	<i>[Signature]</i>											
РАЗРАБОТ	ЛИХАНИНА	<i>[Signature]</i>		КОПИРОВАЛ: ДРОНОВА						ФОРМАТ А4			

ФОРМАТ	ЗОНА	ПОЗИЦИЯ	ОБОЗНАЧЕНИЕ	НАИМЕНОВАНИЕ	КОЛИЧЕСТВО НА ИСПОЛНЕНИЕ										ПРИМЕЧАНИЕ		
					—	01	02	03	04	05	06	07	08	09			
				<u>СБОРНЫЕ ЕДИНИЦЫ</u>													
44		1	3. 503 — 23.14 — 4. 1. 0	СЕТКА АРМАТУРНАЯ С-25	1												
44			— 01	С-26		1											
44			— 02	С-27			1										
44			— 03	С-28				1									
44			— 04	С-29					1								
44			— 05	С-30						1							
				<u>ДЕТАЛИ</u>													
64		2	3. 503 — 23.14 — 2.1.0 — 06	СТЕРЖЕНЬ СТ-1	12	14	16	18	24	26							
				<u>МАТЕРИАЛ</u>													
				БЕТОН МАРКИ 300	37,4	42,5	47,6	32,7	68	73,1							м ³

45503-10 10

791/14	19	3. 503 — 23.14 — 4. 0. 0	ЛИСТ	2
--------	----	--------------------------	------	---

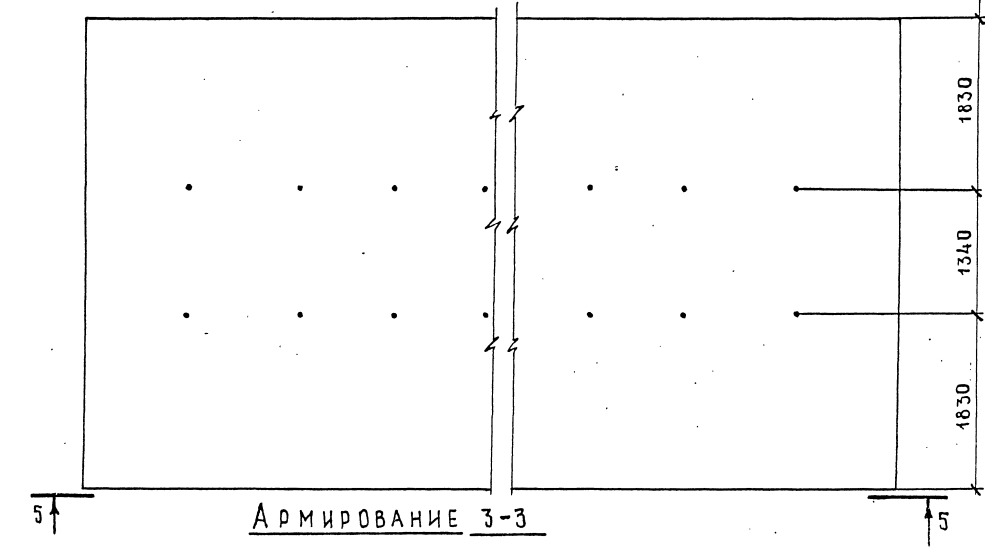
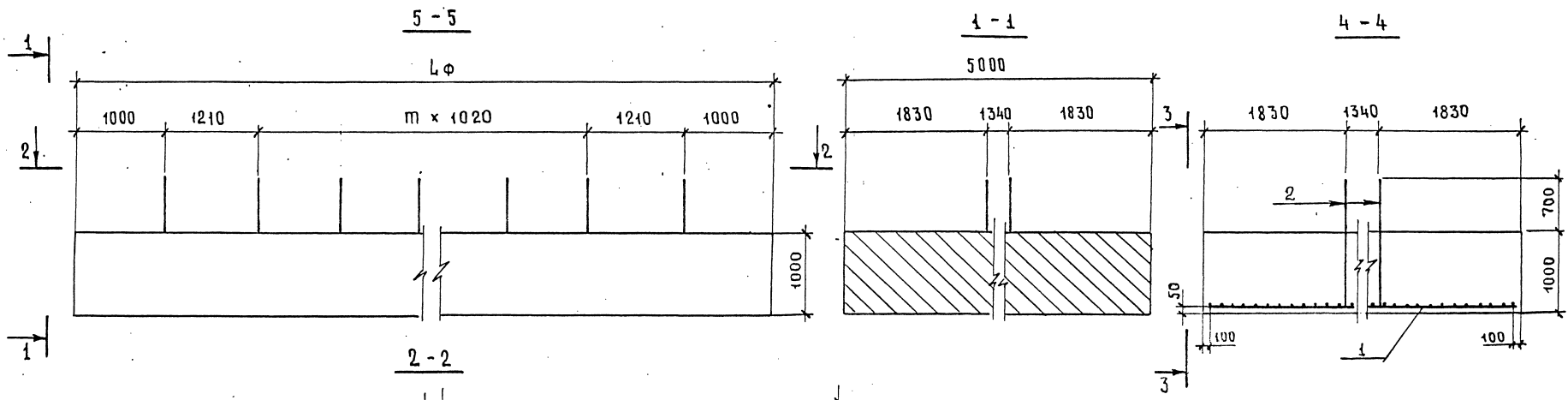

Обозначение	Марка фундамента	Геом. хар-актеристики		
		ЛФ	м	с
3.503-23.14-4.00	500ФЦ-1	7480	3	40
- 01	500ФЦ-2	8500	4	50
- 02	500ФЦ-3	9520	5	60
- 03	500ФЦ-4	10540	6	70
- 04	500ФЦ-5	13600	9	100
- 05	500ФЦ-6	14620	10	110

791/14 20

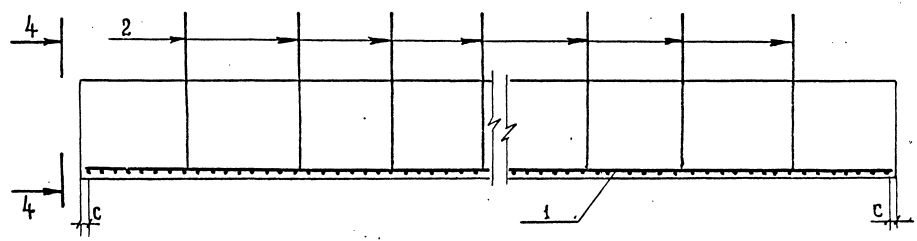

3.503-23.14-4.00 СБ			Стадия	Масса	Масштаб
Фундамент 500ФЦ-1, 500ФЦ-2, 500ФЦ-3, 500ФЦ-4, 500ФЦ-5, 500ФЦ-6			Р		1:50
			Лист	Листов 1	
			СОЮЗДОРПРОЕКТ		

ИНВ. № ПОДАК. ПОДПИСЬ И ДАТА ВЗАМ. ИНВ. №

Нач. ОИС Постовой
 Сл. спец. ОИС Ивянский
 Р. А. инж. пр. Кузнецов
 Рук. брига. Мухина
 Проверил Лиханина
 Разработчик Деллаос

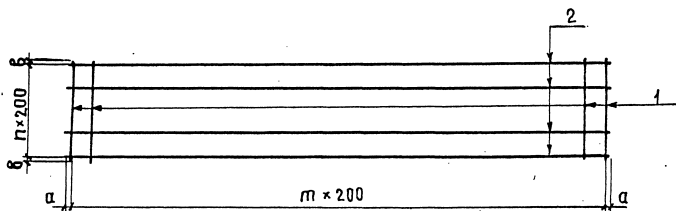

МАРКА СЕТКИ	ОБОЗНАЧЕНИЕ	В, мм	С, мм	П, ш.т.	П, ш.т.	МАССА КГ.
С-25	3.503-23.14-4.1.0	80	20	37	24	1442
С-26	-01	80	30	42	24	1635
С-27	-02	80	40	47	24	1829
С-28	-03	80	50	52	24	2023
С-29	-04	80	80	67	24	2604
С-30	-05	80	90	72	24	2797

ИНВ. № ПОДЛ. ПОДПИСЬ И ДАТА ВЗАМ. ИНВ. №

3.503-23.14-4.1.0	
Нач. ОИС Гл. спец. ОИС Гл. инж. пр. Рук. бриг. Проверил Разработал	Постовой ИВЯНСКИЙ КУЗНЕЦОВ МУЖИНА МУЖИНА БОРЩУК
Сетка арматурная С-25; С-26; С-27; С-28; С-29; С-30	
СТАДИЯ Лист Листов Р СМ. ТАБЛ. 1:40 Лист 1 Листов 2	
СОЮЗДОРПРОЕКТ	

ФОРМАТ	ЗОНА	ПОЗИЦИЯ	ОБОЗНАЧЕНИЕ	НАИМЕНОВАНИЕ	КОЛ.	МАССА ЕД. КГ.
				<u>ДЕТАЛИ</u>		С-25
Б4	1		3.503-23.14-4.1.1	Ø25AII ГОСТ5781-75 l=4960	38	725,7
Б4	2		3.503-23.14-4.1.2	Ø25AII ГОСТ5781-75 l=7440	25	716,1
				<u>ДЕТАЛИ</u>		С-26
Б4	1		3.503-23.14-4.1.1-01	Ø25AII ГОСТ5781-75 l=4960	43	821,1
Б4	2		3.503-23.14-4.1.2-01	Ø25AII ГОСТ5781-75 l=8460	25	814,3
				<u>ДЕТАЛИ</u>		С-27
Б4	1		3.503-23.14-4.1.1-02	Ø25AII ГОСТ5781-75 l=4960	48	916,6
Б4	2		3.503-23.14-4.1.2-02	Ø25AII ГОСТ5781-75 l=9480	25	912,5
				<u>ДЕТАЛИ</u>		С-28
Б4	1		3.503-23.14-4.1.1-03	Ø25AII ГОСТ5781-75 l=4960	53	1012,0
Б4	2		3.503-23.14-4.1.2-03	Ø25AII ГОСТ5781-75 l=10500	25	1010,6
				<u>ДЕТАЛИ</u>		С-29
Б4	1		3.503-23.14-4.1.1-04	Ø25AII ГОСТ5781-75 l=4960	68	1298,5
Б4	2		3.503-23.14-4.1.2-04	Ø25AII ГОСТ5781-75 l=13560	25	1305,2
				<u>ДЕТАЛИ</u>		С-30
Б4	1		3.503-23.14-4.1.1-05	Ø25AII ГОСТ5781-75 l=4960	73	1394,0
Б4	2		3.503-23.14-4.1.2-05	Ø25AII ГОСТ5781-75 l=14580	25	1403,3

791/14 21

3.503-23.14-4.1.0 Лист 2

25505-10 22

ФОРМАТ	ЗОНА	ПОЗИЦИЯ	ОБОЗНАЧЕНИЕ	НАИМЕНОВАНИЕ	КОЛИЧЕСТВО НА ИСПОЛНЕНИЕ									ПРИМЕЧАНИЕ	
					—	01	02	03	04	05	06	07	08		09
					ДОКУМЕНТАЦИЯ										
43			3. 503 — 23.14 — 0.0.0ПЗ	ПОЯСНИТЕЛЬНАЯ ЗАПИСКА	X	X	X	X	X	X					
43			3. 503 — 23.14 — 5.0.0СБ	СБОРОЧНЫЙ ЧЕРТЕЖ	X	X	X	X	X	X					
43			3. 503 — 23.14 — 0.0.0ВС	ВЫБОРКА СТАЛИ	X	X	X	X	X	X					

МАРКА	СТАДИЯ	р												
ФЦ-1СВ	ФЦ-2СВ	ФЦ-3СВ	ФЦ-4СВ	ФЦ-5СВ	ФЦ-6СВ									

НАЧ. ОИС	ПОСТОВОЙ	<i>Иванов</i>	3. 503 — 23.14 — 5.0.0 ФУНДАМЕНТ. ФЦ-1СВ; ФЦ-2СВ; ФЦ-3СВ; ФЦ-4СВ; ФЦ-5СВ; ФЦ-6СВ	СВАДЕНИЯ	ЛИСТ	ЛИСТОВ
ГЛА СПЕЦИАЛ	ИВАНСКИЙ	<i>Иванов</i>		р	1	2
ГЛА ИНЖ. ПР.	КЗЗНЕЦОВ	<i>Кознецов</i>		СОЮЗДОРПРОЕКТ		
РЭК. БРМТ.	МУХИНА	<i>Мухина</i>				
ПРОВЕРИЛА	БОРЩУК	<i>Борщук</i>				
РАЗРАБ.	АИХАНИНА	<i>Аиханина</i>				

КОПИРОВАЛ ФОРМАТ А4

ФОРМАТ	ЗОНА	ПОЗИЦИЯ	ОБОЗНАЧЕНИЕ	НАИМЕНОВАНИЕ	КОЛИЧЕСТВО НА ИСПОЛНЕНИЕ									ПРИМЕЧАНИЕ
					—	01	02	03	04	05	06	07	08	
				СБОРОЧНЫЕ ЕДИНИЦЫ										
44	1		3. 503 — 23.14 — 5.1.0	СЕТКА АРМАТУРНАЯ С-31	1									
44			— 01	С-32	1									
44			— 02	С-33		1								
44			— 03	С-34			1							
44			— 04	С-35				1						
44			— 05	С-36					1					
				ДЕТАЛИ										
44	2		3. 503 — 23.14 — 2.1.0 — 06	СТЕРЖЕНЬ СТ-1	12	14	16	18	24	26				
				МАТЕРИАЛ										
				БЕТОН МАРКИ 300	22,4	25,5	28,6	31,6	40,8	43,9				

33205-10 43

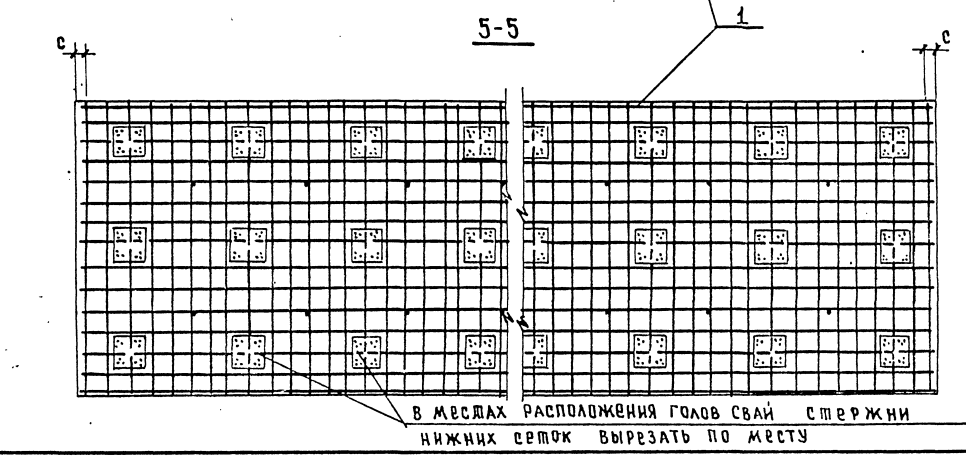
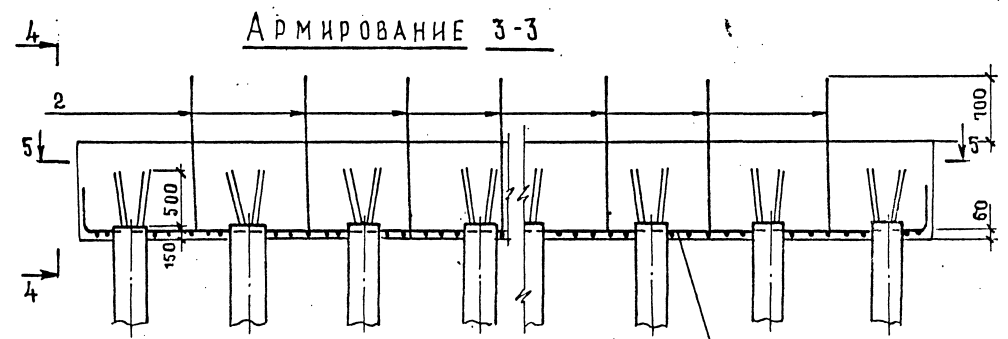
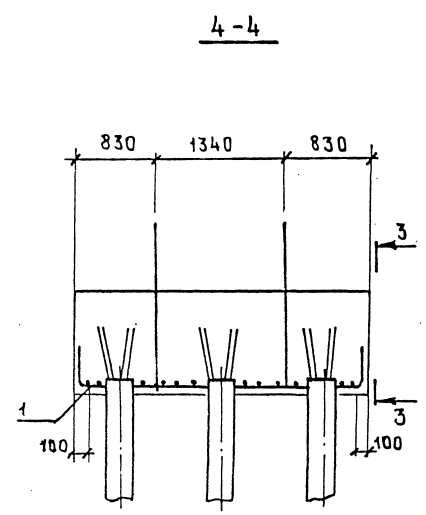
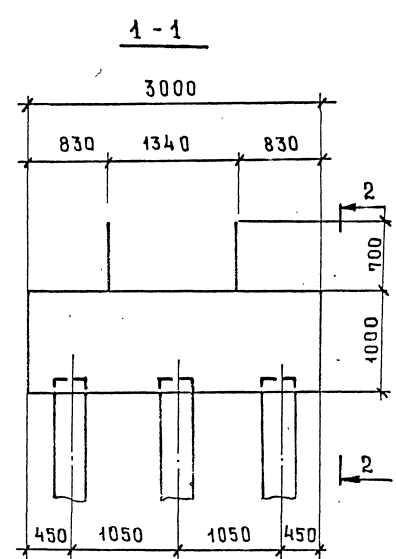
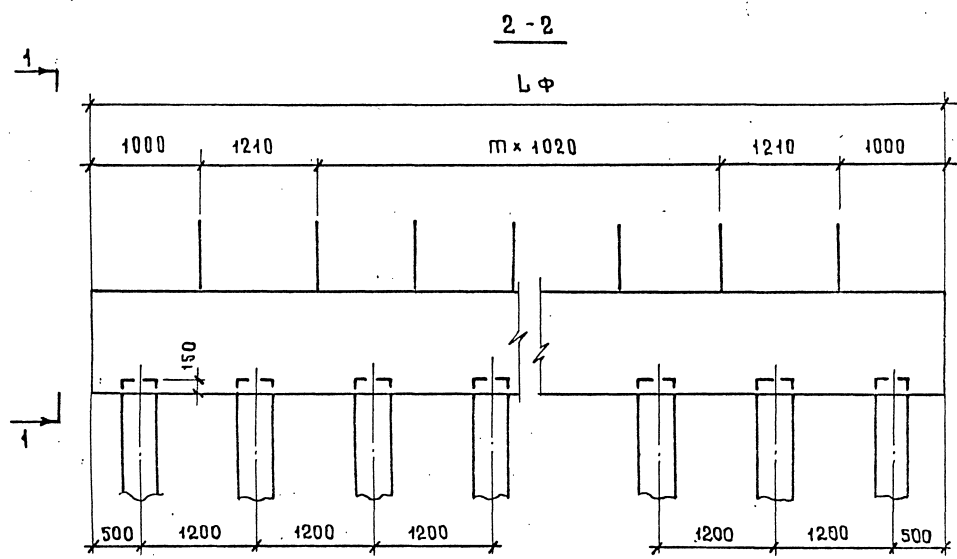

Обозначение	МАРКА ФУНДАМЕНТА	ГЕОМ. ХАРАКТЕР.		
		ЛФ, мм.	С, мм.	п, шт.
3.503-23.14-5.00	ФЦ-1СВ	7480	40	3
-01	ФЦ-2СВ	8500	50	4
-02	ФЦ-3СВ	9520	60	5
-03	ФЦ-4СВ	10540	70	6
-04	ФЦ-5СВ	13600	100	9
-05	ФЦ-6СВ	14620	110	10

Расположение свай см. лист 3.503-23.13 206

791/14 23

3.503-23.14-5.00 СБ		СТАДИЯ	МАССА	МАСШТАБ
НАЧ. ОИС	Постовой	Р		1:50
Гл. спец. ОИС	Ивянский			
Гл. инж. пр.	Кузнецов			
Рук. бриг.	Мухина			
Проверил	Лиханина			
Разработал	Мухина			
		Лист	Листов 1	
СОЮЗДОРПРОЕКТ				

ИНВ. № ПОДА. ПОДПИСЬ И ДАТА. ВЗАМ. ИНВ. №

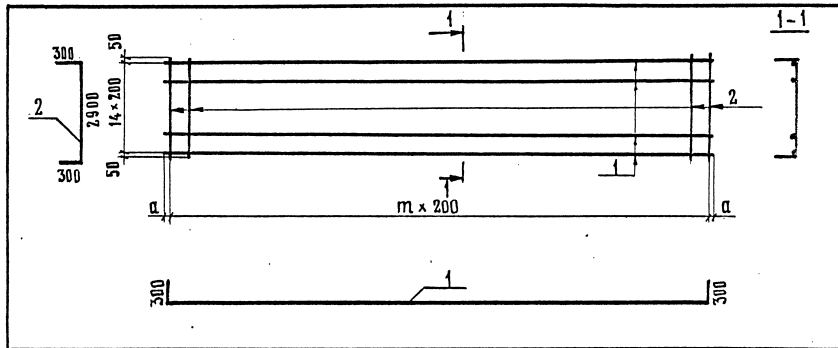

ОБОЗНАЧЕНИЕ	МАРКА СЕТКИ	С, мм	П, мм	МАССА, кг
3.503-23.14-5.1.0	С-31	20	37	268,0
-01	С-32	30	42	302,8
-02	С-33	40	47	337,6
-03	С-34	50	52	372,4
-04	С-35	80	67	476,6
-05	С-36	90	72	511,4

3.503-23.14-5.1.0			
Сетка арматурная			
С-31, С-32, С-33, С-34, С-35, С-36			

НАЧ. ОИС	ПОСТОВОЙ	<i>Кузнецов</i>
ГЛА СПЕЦ. ОИС	ИВЯНСКИЙ	<i>Иванов</i>
ГИП. ОИС	КУЗНЕЦОВ	<i>Кузнецов</i>
РУК. БРИГ.	МУХИНА	<i>Мухина</i>
ПРОВЕРКА	БОРЩУК	<i>Борщук</i>
РАЗРАБ.	ФЕДОТОВА	<i>Федотова</i>

СТАДИЯ	МАССА	МАСШТАБ
Р	СМ. ТАБЛИЦЫ	1:40
ЛИСТ 1	ЛИСТОВ 2	
СОЮЗДОРПРОЕКТ		

ФЕРМАТ	ЗОНА	ПОЗ.	ОБОЗНАЧЕНИЕ	НАИМЕНОВАНИЕ	КОЛ.	ПРИМЕР.
				<u>ДЕТАЛИ</u>		С-31
Б4	1		3.503-23.14-5.1.1	φ14АII ГОСТ 5781-75 ℓ=3460	38	160,9
Б4	2		3.503-23.14-5.1.2	φ12АII ГОСТ 5781-75 ℓ=7980	15	107
				<u>ДЕТАЛИ</u>		С-32
Б4	1		3.503-23.14-5.1.1-01	φ14АII ГОСТ 5781-75 ℓ=3460	43	182,1
Б4	2		3.503-23.14-5.1.2-01	φ12АII ГОСТ 5781-75 ℓ=9000	15	120,7
				<u>ДЕТАЛИ</u>		С-33
Б4	1		3.503-23.14-5.1.1-02	φ14АII ГОСТ 5781-75 ℓ=3460	48	203,3
Б4	2		3.503-23.14-5.1.2-02	φ12АII ГОСТ 5781-75 ℓ=10020	15	134,3
				<u>ДЕТАЛИ</u>		С-34
Б4	1		3.503-23.14-5.1.1-03	φ14АII ГОСТ 5781-75 ℓ=3460	53	224,5
Б4	2		3.503-23.14-5.1.1-03	φ12АII ГОСТ 5781-75 ℓ=11040	15	147,9
				<u>ДЕТАЛИ</u>		С-35
Б4	1		3.503-23.14-5.1.1-04	φ14АII ГОСТ 5781-75 ℓ=3460	68	288
Б4	2		3.503-23.14-5.1.2-04	φ12АII ГОСТ 5781-75 ℓ=14100	15	188,6
				<u>ДЕТАЛИ</u>		С-36
Б4	1		3.503-23.14-5.1.1-05	φ14АII ГОСТ 5781-75 ℓ=3460	73	309,2
Б4	2		3.503-23.14-5.1.2-05	φ12АII ГОСТ 5781-75 ℓ=15120	15	202,2

ИНВ. № ПОДА. ПОДПИСЬ И ДАТА ВЗАМ. ИНВ. №

791/14 24

3.503-23.14-5.1.0	ЛИСТ
	2

ИНВ. № ПОДА	ПОЯВИТЬСЯ И ДАТА	ВЗАМ. ИНВ. №
-------------	------------------	--------------

ФОРМАТ	ЗОНА	ПОЗИЦИЯ	ОБОЗНАЧЕНИЕ	НАИМЕНОВАНИЕ	КОЛИЧЕСТВО НА ИСПОЛНЕНИЕ										ПРИМЕЧАНИЕ	
					—	01	02	03	04	05	06	07	08	09		
				<u>ДОКУМЕНТАЦИЯ</u>												
А3			3.503—23.14—0.00ПЗ	ПОЯСНИТЕЛЬНАЯ ЗАПИСКА	X	X	X	X	X	X	X	X	X	X	X	
А3			3.503—23.14—6.0.0СБ	СБОРОЧНЫЙ ЧЕРТЕЖ	X	X	X	X	X	X	X	X	X	X	X	
А3			3.503—23.14—0.00ВС	ВЫБОРКА СТАЛИ	X	X	X	X	X	X	X	X	X	X	X	
				<u>СБОРОЧНЫЕ ЕДИНИЦЫ</u>												
А4	1		3.503—23.14—6.2.0	СЕТКА АРМАТУРНАЯ С-37	1											
А4			— 01	С-38	1											
А4			— 02	С-39		1										
А4			— 03	С-40			1									
				МАРКА	СТАДИЯ	Р										
				ФС-1СВ	ФС-2СВ	ФС-3СВ	ФС-4СВ	ФС-5СВ	ФС-6СВ	ФС-7СВ	ФС-8СВ					

				3.503—23.14—6.0.0			
НАЧ. ОИС	ПОСТОВОЙ	<i>Лев</i>		ФУНДАМЕНТ: ФС-1СВ; ФС-2СВ; ФС-3СВ; ФС-4СВ; ФС-5СВ; ФС-6СВ; ФС-7СВ; ФС-8СВ.			
ГА. СПЕЦДИК	ИВЯНСКИЙ	<i>Ива</i>					
ГА. ИЖ. ВР.	КУЗНЕЦОВ	<i>Куз</i>					
СЖ. БРИГ.	МУХИНА	<i>Мух</i>					
ПРОВЕРКА	МУХИНА	<i>Мух</i>					
РАЗРАБ.	БОРЩУК	<i>Борщ</i>			СТАДИЯ	ЛИСТ	ЛИСТОВ
					Р	1	2
				СОЮЗДОРПРОЕКТ			

КОПИРОВАА ДРОНОВА ФОРМАТ А4

ФОРМАТ	ЗОНА	ПОЗИЦИЯ	ОБОЗНАЧЕНИЕ	НАИМЕНОВАНИЕ	КОЛИЧЕСТВО НА ИСПОЛНЕНИЕ										ПРИМЕЧАНИЕ	
					—	01	02	03	04	05	06	07	08	09		
А4	1		3.503—23.14—6.2.0 — 04	СЕТКА АРМАТУРНАЯ С-41					1							
А4			— 05	С-42						1						
А4			— 06	С-43							1					
А4			— 07	С-44								1				
А4	2		3.503—23.14—6.1.0	С-45	1											
А4			— 01	С-46		1										
А4			— 02	С-47			1									
А4			— 03	С-48				1								
А4			— 04	С-49					1							
А4			— 05	С-50						1						
А4			— 06	С-51							1					
А4			— 07	С-52								1				
А4	3		3.503—23.14—6.3.0	С-53	5	6	7	9	13	14	17	18				
				<u>МАТЕРИАЛ</u>												
				БЕТОН МАРКИ	300	12,5	15,1	17,7	23,0	33,5	36,1	44,0	46,6			м ³

791/14 25

3.503—23.14—6.0.0

Лист 2

КОПИРОВАА ФОРМАТ А4

15025-10 26

25

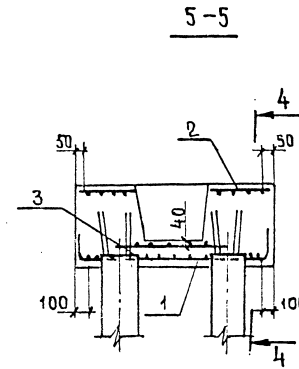
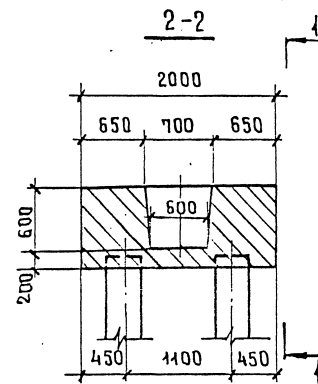
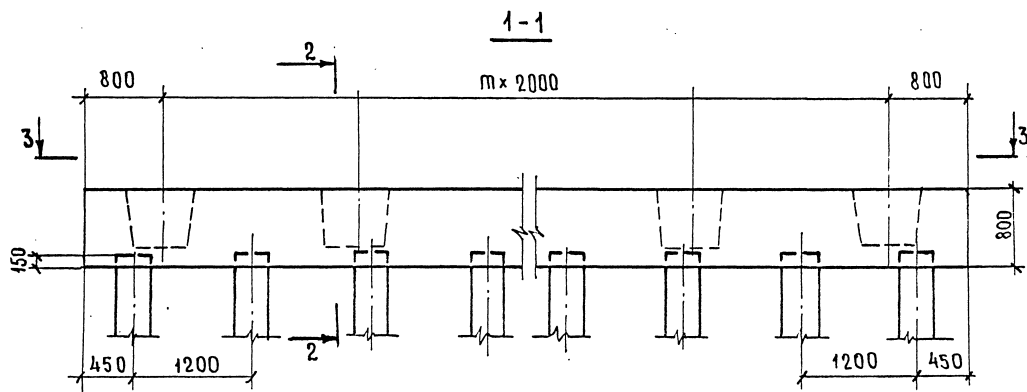

3-3

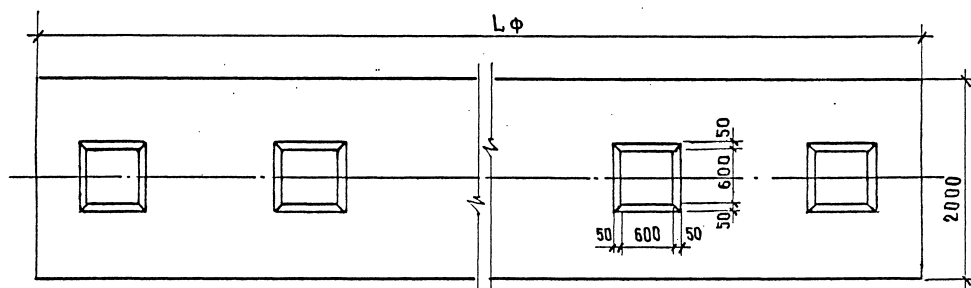

Армирование 4-4

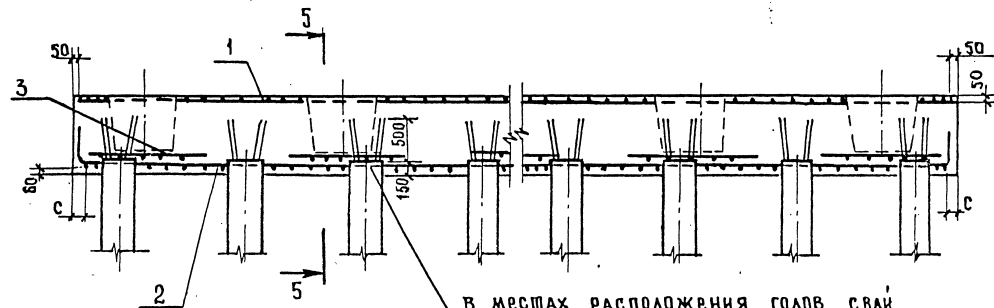

В местах расположения голов свай
спержни нижних сеток вырезать по месту

Обозначение	Марка фунда-мента	Геом. характер, мм.		
		Л, мм	М, шт	С, мм
3.503-23.14 6.0.0	ФС-1СВ	9600	4	100
-01	ФС-2СВ	11600	5	100
-02	ФС-3СВ	13600	6	100
-03	ФС-4СВ	17600	8	100
-04	ФС-5СВ	25600	12	100
-05	ФС-6СВ	27600	13	100
-06	ФС-7СВ	33600	16	100
-07	ФС-8СВ	35600	17	100

791/14 26

3.503—23.14—6.0.0

Нач. ОИС	Постовой		3.503—23.14—6.0.0			
Гл. спец. ОИС	Иванский		Фундамент	ФС-1СВ;		
Гл. инж. пр.	Кузнецов		ФС-2СВ; ФС-3СВ; ФС-4СВ;	Стадия	Масса	Масштаб
Рук. бриг.	Мухина		ФС-5СВ; ФС-6СВ; ФС-7СВ;	Р		1:50
Проверил	Мухина		ФС-8СВ.	Лист	Листов 1	
Разработ.	Дералос		СОЮЗДОРПРОЕКТ			

25505-10 27

Инв. № подл. Подпись и дата Взам. инв. №

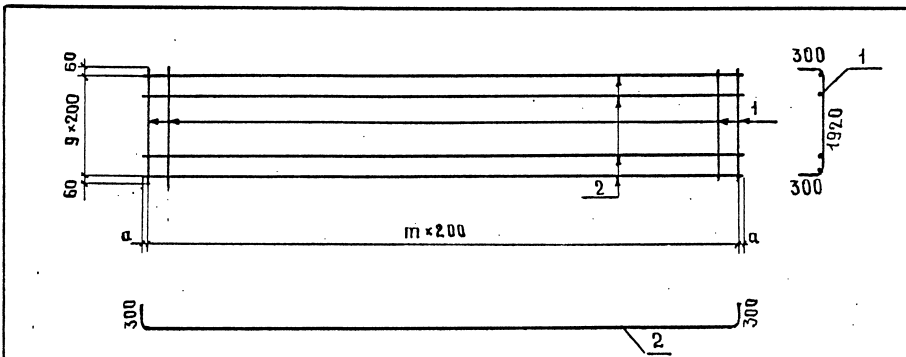

Обозначение	Марка сетки	Диам.	М шт.	Масса
3.503-23.14-6.1.0	С-45	60	47	268,9
-01	С-46	60	57	323,6
-02	С-47	60	67	378,2
-03	С-48	60	87	487,6
-04	С-49	60	127	706,4
-05	С-50	60	137	761,1
-06	С-51	60	167	925,2
-07	С-52	60	177	979,9

ИНВ. № ПОДЛ. Подпись и дата
Взам. инв. №

3.503-23.14-6.1.0			
-------------------	--	--	--

Исполн.	Постовой	<i>Иван</i>	Стадия	Масса	Масштаб
Гл. спец. инж.	Иванский	<i>Иван</i>			
Инж. инж.	Кузнецов	<i>Кузнецов</i>	Р	см. таблицу	1:40
Рук. бригады	Мухина	<i>Мухина</i>	Лист 1	Листов 2	
Проверил	Лиханина	<i>Лиханина</i>	СОЮЗДОРПРОЕКТ		
Разработал	Федотова	<i>Федотова</i>			

ФОРМАТ	ЗОНА	ПОС.	Обозначение	Наименование	Кол.	Примеч.								
				<u>ДЕТАЛИ</u>		С-45								
Б4	1		3.503-23.14-6.1.1	Ø14А II ГОСТ 5781-75 l=2500	48	146,4								
Б4	2		3.503-23.14-6.1.2	Ø14А II ГОСТ 5781-75 l=10120	10	122,5								
				<u>ДЕТАЛИ</u>		С-46								
Б4	1		3.503-23.14-6.1.1	Ø14А II ГОСТ 5781-75 l=2500	58	176,9								
Б4	2		3.503-23.14-6.1.2-01	Ø14А II ГОСТ 5781-75 l=12120	10	146,7								
				<u>ДЕТАЛИ</u>		С-47								
Б4	1		3.503-23.14-6.1.1	Ø14А II ГОСТ 5781-75 l=2500	68	207,3								
Б4	2		3.503-23.14-6.1.2-02	Ø14А II ГОСТ 5781-75 l=14120	10	170,9								
				<u>ДЕТАЛИ</u>		С-48								
Б4	1		3.503-23.14-6.1.1	Ø14А II ГОСТ 5781-75 l=2500	88	268,3								
Б4	2		3.503-23.14-6.1.2-03	Ø14А II ГОСТ 5781-75 l=18120	10	219,3								
				<u>ДЕТАЛИ</u>		С-49								
Б4	1		3.503-23.14-6.1.1	Ø14А II ГОСТ 5781-75 l=2500	128	390,3								
Б4	2		3.503-23.14-6.1.2-04	Ø14А II ГОСТ 5781-75 l=26120	10	316,1								
				<u>ДЕТАЛИ</u>		С-50								
Б4	1		3.503-23.14-6.1.1	Ø14А II ГОСТ 5781-75 l=2500	138	420,8								
Б4	2		3.503-23.14-6.1.2-05	Ø14А II ГОСТ 5781-75 l=28120	10	340,3								
				<u>ДЕТАЛИ</u>		С-51								
Б4	1		3.503-23.14-6.1.1	Ø14А II ГОСТ 5781-75 l=2500	168	512,3								
Б4	2		3.503-23.14-6.1.2-06	Ø14А II ГОСТ 5781-75 l=34120	10	412,9								
				<u>ДЕТАЛИ</u>		С-52								
Б4	1		3.503-23.14-6.1.1	Ø14А II ГОСТ 5781-75 l=2500	178	542,8								
Б4	2		3.503-23.14-6.1.2-07	Ø14А II ГОСТ 5781-75 l=36120	10	437,1								
<table border="1"> <tr> <td>791/14</td> <td>27</td> <td>3.503-23.14-6.1.0</td> <td>Лист</td> </tr> <tr> <td></td> <td></td> <td></td> <td>2</td> </tr> </table>						791/14	27	3.503-23.14-6.1.0	Лист				2	
791/14	27	3.503-23.14-6.1.0	Лист											
			2											

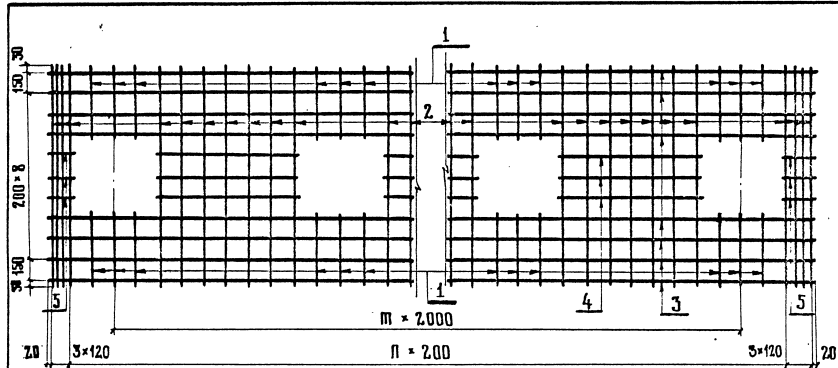

ОБОЗНАЧЕНИЕ	МАРКА СЕТКИ	П. ШТ	Л. ШТ	МАССА, КГ
3. 503 — 23. 14 — 6. 2. 0	С-37	4	44	372,9
- 01	С-38	5	54	449,1
- 02	С-39	6	64	525,4
- 03	С-40	8	84	678,5
- 04	С-41	12	124	983,3
- 05	С-42	13	134	1059,7
- 06	С-43	16	164	1288,6
- 07	С-44	17	174	1364,9

3. 503 — 23. 14 — 6. 2. 0				
---------------------------	--	--	--	--

НАЧ. ОИС	ПОСТОВОЙ	
ГА. СПЕЦ. ОИС	ИВЯНСКИЙ	
ГА. ИНЖ. ПР.	КУЗНЕЦОВ	
РУК. БРИГ.	МУХИНА	
ПРОВЕРИЛ	БОРЩУК	
РАЗРАБОТ.	АХМАНИНА	

СЕТКА АРМАТУРНАЯ	СТАДИЯ	МАССА	МАСШТАБ
С-37; С-38; С-39; С-40; С-41; С-42; С-43; С-44	Р	СМ. ТАБЛИЦ	1:40
Лист 1		Листов 5	
СОЮЗ ДОПРОЕКТ			

ФОРМАТ	ЗОНА	ПОЗИЦИЯ	ОБОЗНАЧЕНИЕ	НАИМЕНОВАНИЕ	КОЛ.	МАССА ЕД. КГ
<u>ДЕТАЛИ</u>						
Б4	1		3. 503 — 23. 14 — 6. 2. 1	φ16 АII ГОСТ 5781-75; ℓ=610	30	28,9
Б4	2		3. 503 — 23. 14 — 6. 2. 2	φ16 АII ГОСТ 5781-75; ℓ=1960	36	111,5
Б4	3		3. 503 — 23. 14 — 6. 2. 3	φ20 АII ГОСТ 5781-75; ℓ=9560	8	188,9
Б4	4		3. 503 — 23. 14 — 6. 2. 4	φ20 АII ГОСТ 5781-75; ℓ=1260	12	37,5
Б4	5		3. 503 — 23. 14 — 6. 2. 5	φ20 АII ГОСТ 5781-75; ℓ=410	6	6,1
<u>ДЕТАЛИ</u>						
С-38						
Б4	1		3. 503 — 23. 14 — 6. 2. 1	φ16 АII ГОСТ 5781-75; ℓ=610	36	34,7
Б4	2		3. 503 — 23. 14 — 6. 2. 2	φ16 АII ГОСТ 5781-75; ℓ=1960	43	133,2
Б4	3		3. 503 — 23. 14 — 6. 2. 3-01	φ20 АII ГОСТ 5781-75; ℓ=11560	8	228,4
Б4	4		3. 503 — 23. 14 — 6. 2. 4	φ20 АII ГОСТ 5781-75; ℓ=1260	15	46,7
Б4	5		3. 503 — 23. 14 — 6. 2. 5	φ20 АII ГОСТ 5781-75; ℓ=410	6	6,1
<u>ДЕТАЛИ</u>						
С-39						
Б4	1		3. 503 — 23. 14 — 6. 2. 1	φ16 АII ГОСТ 5781-75; ℓ=610	42	40,5
Б4	2		3. 503 — 23. 14 — 6. 2. 2	φ16 АII ГОСТ 5781-75; ℓ=1960	50	154,8
Б4	3		3. 503 — 23. 14 — 6. 2. 3-02	φ20 АII ГОСТ 5781-75; ℓ=13560	8	268
Б4	4		3. 503 — 23. 14 — 6. 2. 4	φ20 АII ГОСТ 5781-75; ℓ=1260	18	56,0
Б4	5		3. 503 — 23. 14 — 6. 2. 5	φ20 АII ГОСТ 5781-75; ℓ=410	6	6,1
<u>ДЕТАЛИ</u>						
С-40						
Б4	1		3. 503 — 23. 14 — 6. 2. 1	φ16 АII ГОСТ 5781-75; ℓ=610	54	52,1
Б4	2		3. 503 — 23. 14 — 6. 2. 2	φ16 АII ГОСТ 5781-75; ℓ=1960	64	192,2
Б4	3		3. 503 — 23. 14 — 6. 2. 3-03	φ20 АII ГОСТ 5781-75; ℓ=17560	8	347,0
Б4	4		3. 503 — 23. 14 — 6. 2. 4	φ20 АII ГОСТ 5781-75; ℓ=1260	24	75,1
Б4	5		3. 503 — 23. 14 — 6. 2. 5	φ20 АII ГОСТ 5781-75; ℓ=410	6	6,1
					791/14	28
3. 503 — 23. 14 — 6. 2. 0						Лист 2

ИЗВ. И ПОДА
ПОДПИСЬ И ДАТА
ВЗЛМ. ИВЯН

10/10/75

МАРКА ЭЛЕМЕНТА	ИЗДЕЛИЯ АРМАТУРНЫЕ										Всего	Общий расход
	АРМАТУРА КЛАССА											
	А - I		А - II									
	ГОСТ 5781-75		ГОСТ 5781-75									
	Ø 8	Итого	Ø 10	Ø 12	Ø 14	Ø 16	Ø 22	Ø 25	Ø 32	Итого		
Ф - 1СВ	68,3	68,3	121,7	88,4	107,0	56,9	1007,0	—	—	1381,0	1449,3	1449,3
Ф - 2СВ	77,6	77,6	138,2	100,0	120,6	56,9	1127,6	—	—	1543,3	1620,9	1620,9
Ф - 3СВ	86,8	86,8	154,6	111,7	134,2	56,9	1248,4	—	—	1705,8	1792,6	1792,6
Ф - 4СВ	95,8	95,8	171,0	123,3	147,7	56,9	1369,2	—	—	1868,1	1963,9	1963,9
Ф - 5СВ	123,3	123,3	220,2	158,2	188,5	56,9	1731,2	—	—	2355,0	2478,3	2478,3
Ф - 6СВ	132,6	132,6	236,8	169,8	202,1	56,9	1852,0	—	—	2617,6	2650,2	2650,2
250 ФЦ - 1	—	—	—	168,9	—	—	—	128,7	297,6	297,6	297,6	297,6
250 ФЦ - 2	—	—	—	191,6	—	—	—	150,2	341,8	341,8	341,8	341,8
250 ФЦ - 3	—	—	—	214,3	—	—	—	171,6	385,9	385,9	385,9	385,9
250 ФЦ - 4	—	—	—	237,0	—	—	—	193,1	430,1	430,1	430,1	430,1
250 ФЦ - 5	—	—	—	305,1	—	—	—	251,5	562,8	562,8	562,8	562,8
250 ФЦ - 6	—	—	—	327,8	—	—	—	279,0	606,8	606,8	606,8	606,8
400 ФЦ - 1	—	—	—	132,1	—	—	—	589,4	128,7	845,7	845,7	845,7
400 ФЦ - 2	—	—	—	150,3	—	—	—	655,6	150,2	956,1	956,1	956,1
400 ФЦ - 3	—	—	—	168,4	—	—	—	731,8	171,6	1071,8	1071,8	1071,8
400 ФЦ - 4	—	—	—	186,5	—	—	—	808,0	193,1	1187,6	1187,6	1187,6
400 ФЦ - 5	—	—	—	240,8	—	—	—	1036,7	257,5	1535,0	1535,0	1535,0
400 ФЦ - 6	—	—	—	259,0	—	—	—	1113,0	279,0	1651,0	1651,0	1651,0
500 ФЦ - 1	—	—	—	—	—	—	—	1441,8	128,7	1570,5	1570,5	1570,5

МАРКА ЭЛЕМЕНТА	ИЗДЕЛИЯ АРМАТУРНЫЕ												Всего	Общий расход
	АРМАТУРА КЛАССА													
	А - I		А - II											
	ГОСТ 5781-75		ГОСТ 5781-75											
	Ø 8	Итого	Ø 10	Ø 12	Ø 14	Ø 16	Ø 20	Ø 25	Ø 32	Итого				
500 ФЦ - 2	—	—	—	—	—	—	—	1635,4	150,2	1785,6	1785,6	1785,6		
500 ФЦ - 3	—	—	—	—	—	—	—	1829,1	171,6	2000,7	2000,7	2000,7		
500 ФЦ - 4	—	—	—	—	—	—	—	2022,6	193,1	2215,7	2215,7	2215,7		
500 ФЦ - 5	—	—	—	—	—	—	—	2603,7	257,5	2861,2	2861,2	2861,2		
500 ФЦ - 6	—	—	—	—	—	—	—	2797,3	279,0	3076,3	3076,3	3076,3		
ФЦ - 1СВ	—	—	—	107,1	160,9	—	—	—	128,7	396,8	396,8	396,8		
ФЦ - 2СВ	—	—	—	120,7	182,1	—	—	—	150,2	453,0	453,0	453,0		
ФЦ - 3СВ	—	—	—	134,3	204,3	—	—	—	171,7	509,3	509,3	509,3		
ФЦ - 4СВ	—	—	—	147,9	224,5	—	—	—	193,1	565,5	565,5	565,5		
ФЦ - 5СВ	—	—	—	188,6	288,0	—	—	—	257,5	734,1	734,1	734,1		
ФЦ - 6СВ	—	—	—	202,2	309,2	—	—	—	279,0	790,4	790,4	790,4		
ФС - 1СВ	20,0	20,0	—	—	268,9	140,4	232,5	—	—	641,8	661,8	661,8		
ФС - 2СВ	24,0	24,0	—	—	323,6	167,9	281,2	—	—	772,7	796,7	796,7		
ФС - 3СВ	28,0	28,0	—	—	378,2	195,3	330,1	—	—	903,6	931,6	931,6		
ФС - 4СВ	36,0	36,0	—	—	487,6	250,3	428,2	—	—	1166,1	1202,1	1202,1		
ФС - 5СВ	52,0	52,0	—	—	706,4	360,1	623,2	—	—	1689,7	1747,7	1747,7		
ФС - 6СВ	56,0	56,0	—	—	761,1	387,6	672,1	—	—	1820,8	1876,8	1876,8		
ФС - 7СВ	68,0	68,0	—	—	925,2	469,9	818,7	—	—	2213,8	2281,8	2281,8		
ФС - 8СВ	72,0	72,0	—	—	979,9	497,4	867,5	—	—	2344,8	2416,8	2416,8		

ИНВ. № ПОДА ПОДПИСЬ И ДАТА ВЗМ. ИВБ. №

3.503-23.14-0.0.0BC

ВЕДОМОСТЬ РАСХОДА СТАЛИ

НАЧ. ОИС	ПОСТОВОЙ	<i>Лист</i>
ГЛ. СПЕЦ. ОИС	ИВЯНСКИЙ	<i>Лист</i>
ГЛ. ИНЖ. ПР.	КЗНЕЦОВ	<i>Лист</i>
РУК. БРИГ.	МУХИНА	<i>Лист</i>
ПРОВЕРИЛ	МУХИНА	<i>Лист</i>
РАЗРАБ.	БОРЩУК	<i>Лист</i>

СТАЛИЯ Лист Листов
Р 1 2

СОЮЗДОРПРОЕКТ

791/14 30

3.503-23.14-0.0.0BC

Лист 2