

ТИПОВАЯ ДОКУМЕНТАЦИЯ НА КОНСТРУКЦИИ, ИЗДЕЛИЯ
И УЗЛЫ ЗДАНИЙ И СООРУЖЕНИЙ

СЕРИЯ 3.820.2-43

ЗАТВОРЫ ГЛУБИННЫЕ ПЛОСКИЕ СКОЛЬЗЯЩИЕ

ВЫПУСК 3

РАБОЧИЕ ЧЕРТЕЖИ ЗАТВОРОВ ГС 60-150, ГС 60-200

ТИПОВАЯ ДОКУМЕНТАЦИЯ НА КОНСТРУКЦИИ, ИЗДЕЛИЯ
И УЗЛЫ ЗДАНИЙ И СООРУЖЕНИЙ

СЕРИЯ 3.820.2-43

ЗАТВОРЫ ГЛУБИННЫЕ ПЛОСКИЕ СКОЛЬЗЯЩИЕ

ВЫПУСК 3

РАБОЧИЕ ЧЕРТЕЖИ ЗАТВОРОВ ГС 60-150, ГС 60-200

РАЗРАБОТАНА
ИНСТИТУТОМ „СОЮЗГИПРОВВДХОЗ“
В/О „СИНТЕЗПРОЕКТ“
МИНВВДХОЗА СССР

УТВЕРЖДЕНА И ВВЕДЕНА В ДЕЙСТВИЕ С 01.01.1985 г.
МИНВВДХОЗОМ СССР
ПРОТОКОЛ № 558 ОТ 19.03.1984 г

ГЛАВНЫЙ ИНЖЕНЕР ИНСТИТУТА
ГЛАВНЫЙ ИНЖЕНЕР ПРОЕКТА



А. Ф. КОНДРАТЬЕВ
А. А. ПЕВЗНЕР

Обозначение	Наименование	Стр.
ГС 60.00.000	Затвор ГС для отверстий 60×60 см	3
ГС 60.00.000 СБ	Затвор ГС для отверстий 60×60 см. Сборочный чертёж.	5
ГС 60.00.000 ВС	Затвор ГС для отверстий 60×60 см. Ведомость спецификаций.	7
ГС 60.00.000 ВЛ	Затвор ГС для отверстий 60×60 см. Ведомость покупных изделий.	8
ГС 60.01.000.	Марка верхняя	9
ГС 60.00.001	Лист монтажный	9
ГС 60.00.000 СБ	Марка верхняя. Сборочный чертёж	10
ГС 60.01.001	Пластина	11
ГС 60.01.004	Ригель	11
ГС 60.02.000	Марка нижняя	12
ГС 60.02.000 СБ	Марка нижняя. Сборочный чертёж	13
ГС 60.02.001	Пластина	14
ГС 60.02.002	Уголок	14
ГС 60.02.003	Лист заборный	15
ГС 60.02.004	Ребра	15
ГС 60.03.000	Затвор	16
ГС 60.03.000 СБ	Затвор. Сборочный чертёж	17
ГС 60.03.001	Накладка	18
ГС 60.03.002	Накладка	18
ГС 60.03.003	Накладка	19

Обозначение	Наименование	Стр.
ГС 60.03.004	Уплотнение	19
ГС 60.03.100	Металлоконструкция	20
ГС 60.03.100 СБ	Металлоконструкция. Сборочный чертёж	21
ГС 60.03.101	Обшивка	22
ГС 60.03.102	Отбой	22
ГС 60.03.103	Ребра	23
ГС 60.03.108	Подвеска	23
ГС 60.04.000 ГЧ	Подъёмник одновинтовой с электроприводом груз 1тс марки 1ЭВ. Габаритный чертёж	24
ГС 60.05.000 ГЧ	Подъёмник одновинтовой с ручным приводом груз 1тс марки 1В. Габаритный чертёж	25
ГС 60.06.000 ГЧ	Подъёмник одновинтовой с ручным приводом груз 0,5тс марки 05В. Габаритный чертёж	26

Формат	Зона	Поз.	Обозначение	Наименование	Кол. на исполнение ГС 60 00 000				Примечание
					-	01	02	03	
				<u>Документация</u>					
А3			ГС 60.00.000 СБ	Сборочный чертёж	×	×	×	×	
А3			ГС 60.00.000 ВС	Ведомость спецификаций	×	×	×	×	
А3			ГС 60.00.000 ВП	Ведомость покупных изделий	×	×	×	×	
А3			ГС 60.04.000 ГЧ	Подъёмник одновинтовой с электроприводом г.п.1т.с. марки 1ЭВ					
				Заборитный чертёж	×				

Шифр	Лист
ГС 60-2003 А	
ГС 60-2003 А	
ГС 60-1503 А	
ГС 60-1503 А	

Инв. № подл.					Подп. и дата					Взам. инв. №					Инв. № дубл.					Подп. и дата				
Изм.					Лист					№ докум.					Подп.					Дата				
Разраб.					Моларассиям					с.в.з. М.в.з.					10.06.89									
Проб.					Тимашенко					А.И.И.					10.06.89									
Г.И.П.					Певзнер					А.И.И.					10.06.89									
Н.контр.					Платунина					А.И.И.					10.06.89									
Уб.					Саватов					А.И.И.					10.06.89									

ГС 60.00.000

Затвор ГС для отверстий 60×60 см

Лист	Лист	Листов
А	1	4

СОЮЗГИПРОВОДХОЗ
им. Е.Е. Алексеевского
г. Москва

Копировал: Селомин Формат А4

Формат	Зона	Поз.	Обозначение	Наименование	Кол. на исполнение ГС 60.00.000				Примечание
					-	01	02	03	
			-01ГЧ	Подъёмник одновинтовой с электроприводом г.п.1т.с. марки 1ЭВ					
				Заборитный чертёж			×		
			ГС 60.05.000 ГЧ	Подъёмник одновинтовой с ручным приводом г.п.1т.с. марки 1В					
				Заборитный чертёж		×			
			ГС 60.06.000 ГЧ	Подъёмник одновинтовой с ручным приводом г.п.0,5т.с. марки 05В					
				Заборитный чертёж			×		

Инв. № подл.					Подп. и дата					Взам. инв. №					Инв. № дубл.					Подп. и дата				
Изм.					Лист					№ докум.					Подп.					Дата				

ГС 60.00.000

Лист 2

Копировал: Селомин Формат А4

Инв. № подл.	Подп. и дата	Взам. инв. №	Инв. № дубл.	Подп. и дата
--------------	--------------	--------------	--------------	--------------

Серия 3.820.2-43

Выпуск 3

Формат Зона	Лист	Обозначение	Наименование	Кол. на исполнение							Примечание
				-	01	02	03				
			<u>Сборочные единицы</u>								
ЛЗ	1	ГС 60.01.000	Марка верхняя	1	1						
		- 01	Марка верхняя		1						
		- 02	Марка верхняя				1				
ЛЗ	2	ГС 60.02.000	Марка нижняя								
		- 01	Марка нижняя								
ЛЗ	3	ГС 60.03.000	Затвор	1	1	1					
		- 01	Затвор				1				
ЛЗ	4	26.058 ПВ. 090 000	Подъемник одновинтовой с электроприводом груз 1тс Марки 13В	1	1						Серия 3.820.2-44
ЛЗ	4	26.058. ПВ. 020.000	Подъемник одновинтовой с ручным приводом груз 1тс. Марки 1В		1						Серия 3.820.2-44
ЛЗ	4	26.058. ПВ. 010.000	Подъемник одновинтовой с ручным приводом груз 0,5тс. Марки 0,5В				1				Серия 3.820.2-44

Изм.	Лист	№ докум.	Подп.	Дата

ГС 60.00.000

Лист
3

Копировал: Серафим Формат ЛА

Инв. № подл.	Подп. и дата	Взам. инв. №	Инв. № дубл.	Подп. и дата
--------------	--------------	--------------	--------------	--------------

Серия 3.820.2-43

Выпуск 3

Формат Зона	Лист	Обозначение	Наименование	Кол. на исполнение							Примечание
				-	01	02	03				
			<u>Детали</u>								
Л4	5	ГС 60.00.001	Лист монтажный	1	1						
			<u>Стандартные изделия</u>								
	6		Болт М12×354602 ГОСТ 7798-70	4	4						
	7		Гайка М12 5 02 ГОСТ 5915-70	4	4						
	8		Шайбы ГОСТ 6402-70 12 65 Г 02	4	4	2					
			16 65 Г 02		2						
	9		Шайбы ГОСТ 11371-78 12 01 02			2					
			16 01 02		2						

Изм.	Лист	№ докум.	Подп.	Дата

ГС 60 00 000

Лист
4

Копировал: Серафим Формат ЛА

93 000 00 09 JJ

Рис. 1

Перб. примеч.

Справ. №

Подп. и дата

Экз. инв. №

Лист №

Лист №

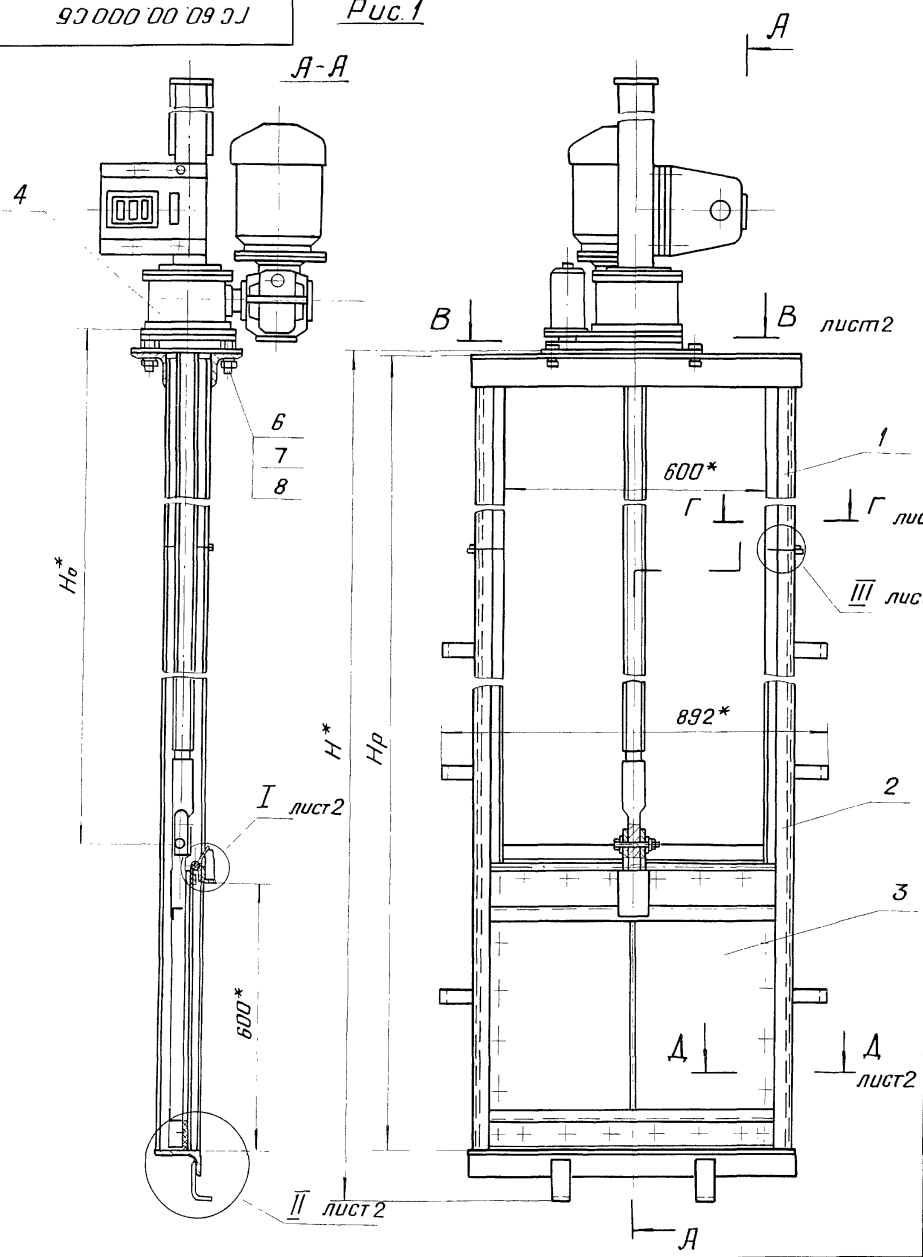

Вид Б повернуто



Рис. 3
Остальное - см. рис. 2



Рис. 2
Остальное - см. рис. 1

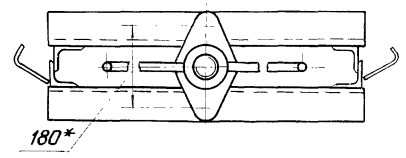

1. * Размеры для справок
2. Сварка по ГОСТ 5264-80 электрадами Э 42 по ГОСТ 9467-75
3. Н0 - расстояние от подшвы подъемника до оси проушины опущенного затвора
4. Неуказанные технические требования по ТУ 33-163-84

Таблицу исполнений см на листе 2

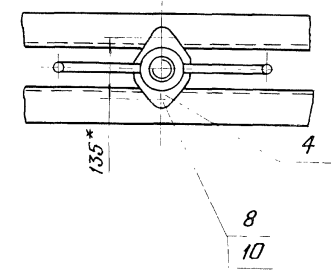
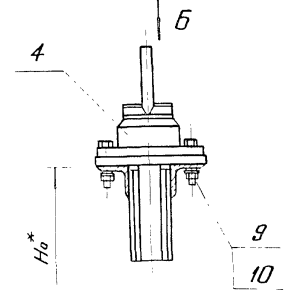
				ГС 60.00.000 СБ		
Изм/Лист	№ докум.	Подп.	Дата	Затвор ГС для от- верстий 60×60 см Сборочный чертёж	Лист	Масса
Разраб.	Маларассиянцев	М.А.	01.08.84		А	см. табл.
Проб.	Тимошенко	А.И.	01.08.84	Лист 1	Листов 2	
Г. контр.						
ГУП	Левзнер	А.П.	01.08.84	создгипроводхоз		
Н. контр.	Платунина	Л.С.	01.08.84	им. Е.Е. Алексеевского		
Угб.	Савастав	А.И.	01.08.84	г. Москва		

Копировал: [Signature]

Формат А3

93000 '00 09 JJ

Выпуск 3

Серия 3.820.2-43

I
M1:2 лист 1

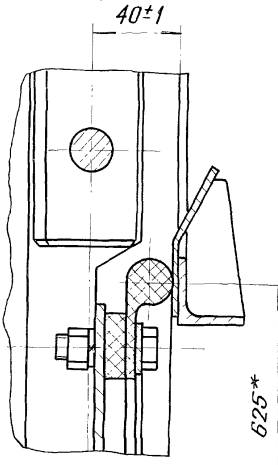

III
M1:2 лист 1

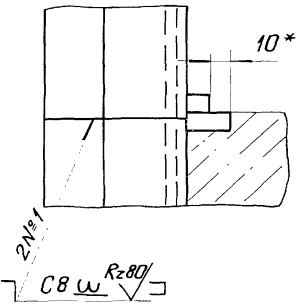

II
M1:2 лист 1

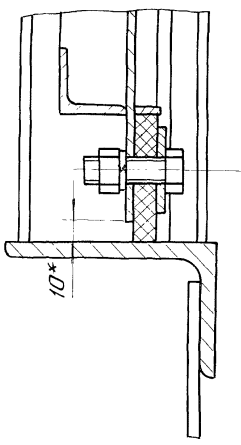

Г-Г
M1:2 лист 1

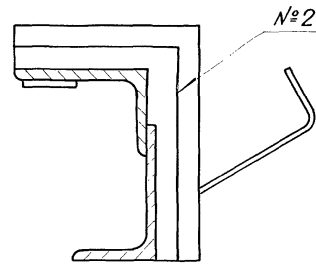

В-В лист 1

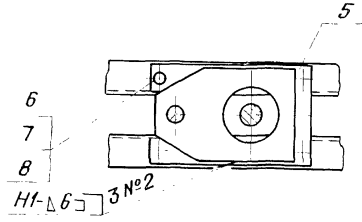

А-А
M1:2 лист 1

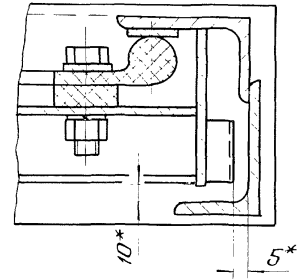

Обозначение	Рис.	Шифр	Напор, см	Размеры, мм			Марка латунника	Масса, кг
				H*	H ₀ *	H _p		
ГС 60.00.000	1	ГС 60-200 _р	200	3214	2456	3100±7	13В	219.1
-01	2	ГС 60-200 _р	200	3206	2400	3100±7	1В	157.3
-02	1	ГС 60-150 _р	150	2714	1956	2600±7	13В	202.0
-03	3	ГС 60-150 _р	150	2706	1900	2600±7	05В	119.1

Изм	Лист	№ докум.	Подп.	Дата	ГС 60.00.000 СБ	Лист
						2

Копировал: Зурганов

Формат А3

Номер справки	Обозначение	Наименование	Для исполнения ГС 60.00.000 -				Примечан.
			-	01	02	03	
1	ГС 60.00.000	Затвор глухой плоский					
2		скользящий для отверстий 60×60 см	×	×	×		
3	ГС 60.01.000	Марка верхняя	×	×	×		
4	ГС 60.02.000	Марка нижняя	×	×	×		
5	ГС 60.03.000	Затвор	×	×	×		
6	ГС 60.03.100	Металлоконструкция	×	×	×		
7		Ведомость спецификаций					
8		подъёмника однобитаового					
9		с электроприводом г.п. 1т.с.					
10		марки 13В					
11		26.058.ПВ.090.000 ВС	×		×		
12							
13							

Изм	Лист	№ докум.	Подп.	Дата
Разраб.	Молороссия	Цесва	07.06.99	
Пров.	Тимашенко	07.06.99		
ГИП	Певзнер	07.06.99		
Н.контр.	Платунина	07.06.99		
Утв.	Савстаб	07.06.99		

ГС 60.00.000 ВС

Затвор ГС для
отверстий 60×60 см

Ведомость спецификаций

Лист	Лист	Листов
А	1	2

СОЮЗГИПРОАВТОХОЗ
им. Е.Е.Александровского
г. Москва

Копировал: Ульян

Формат А4

Номер справки	Обозначение	Наименование	Для исполнения ГС 60.00.000 -				Примечание
			-	01	02	03	
1							
2		Ведомость спецификаций					
3		подъёмника однобитаового					
4		с ручным приводом					
5		г.п. 1т.с. марки 1В		×			
6		Ведомость спецификаций					
7		подъёмника однобитаового					
8		с ручным приводом					
9		г.п. 0.5 т.с. марки 0.5 В			×		
10							
11							
12							
13							
14							
15							
16							
17							

Изм	Лист	№ докум.	Подп.	Дата

ГС 60.00.000 ВС

Лист

2

Копировал: Ульян

Формат А4

Выпуск 3
Серия 3.820.2-43

№ п/п № строки	Наименование	Код ОКП	Обозначение документа на поставку	Поставщик	Кол. на исполнение ГС 60.00.000 -										Примечание	
					-	01	02	03								
1	Крепёжные изделия															
2	Балт М12×40.46.02		ГОСТ 7796-70		24	24	24	24								
3	Балт М12×35.46.02		ГОСТ 7798-70		4	-	4	-								
4	Гайка М12.5.02		ГОСТ 5915-70		28	24	28	24								
5	Шайба 12.65Г.02		ГОСТ 6402-70		28	24	28	26								
6	Шайба 16.65Г.02		ГОСТ 6402-70			2										
7	Шайба 12.01.02		ГОСТ 11371-78					2								
8	Шайба 16.01.02		ГОСТ 11371-78			2										
9																
10			Ведомость покупных изделий													
11			подъёмника одновинтового с электроприводом груз.1т.с. марки 1ЭВ													
12			26.058 ПВ 030.000 ВП		1		1									
13																
14			Ведомость покупных изделий													
15			подъёмника одновинтового с ручным приводом груз.1т.с. марки 1В			1										
16			26.058.ПВ 020.000 ВП													
17																
18			Ведомость покупных изделий													
19			подъёмника одновинтового с ручным приводом груз.0.5т.с. марки 0.5В					1								
20			26.058.ПВ 010.000 ВП													
21																
22																
23																
24																
25																
26																
27																

№ п/п подл. | Подл. и дата | Взам. инв. № | Инв. № дубл. | Подл. и дата

ГС 60.00000 ВП				
Изм.	Лист	№ докум.	Подп.	Дата
Разраб.	Матроссиянцев	20.10.84		
Проб.	Тимошенко	11.06.84		
ГПП	Пезнер	11.06.84		
Н.контр.	Платунин	11.06.84		
Утв.	Советов	11.06.84		

Затвор ГС для отверстий 60×60 см		
Лист	Лист	Листов
А		1
Ведомость покупных изделий		
СОЮЗГИПРОДАХОЗ им. Е.Е. Алексеевского г. Москва		

Копировал: [подпись] Формат А3

Формат Зона	Лист	Обозначение	Наименование	Кол.	Приме- чение
			<u>Документация</u>		
А3		ГС 60 01.000 СБ	Сборочный чертёж		
			<u>Детали</u>		
А4	1	ГС 60 01.001	Пластина	2	
Б4	2	ГС 60 01.002	Стойка		
			Уголок Б-63×40×5 ГОСТ 8510-72 ВСтЗпс 6 ГОСТ 535-79		
			С = (895 ± 1) мм	4	14.0 кг
<u>Переменные данные для исполнений:</u>					
			ГС 60 01.000		
			<u>Детали</u>		
Б4	3	ГС 60.01.003	Ригель		
			Уголок Б-75×75×6 ГОСТ 8509-72 ВСтЗпс 6 ГОСТ 535-79		
			С = (750 ± 1) мм	2	10.4 кг
			ГС 60.01.000-01		
			<u>Детали</u>		
А4	3	ГС 60.01.004	Ригель	2	
			ГС 60 01.000-02		
			<u>Детали</u>		
А4	3	ГС 60.01.004-01	Ригель	2	
ГС 60.01.000					
Изм.	Лист	№ докум.	Подп.	Дата	
Разработ.	Малороссиянцев	А.И.	1968.89		
Провер.	Тимошенко	В.И.	01.06.89		
Г.И.П.	Певзнер	А.И.	01.06.89		
Н.контр.	Платунина	Л.А.	01.06.89		
Утв.	Савельев	А.И.	01.06.89		
Марка верхняя			Лит.	Лист	Листов
			А	1	1
СОЮЗГИПРОВОДХОЗ им. Е.Е. Алексеевского г. Москва					
Копировал: Сурганов Формат А4					

100 00 09 3 J

V(V)

Неуказанные предельные отклонения размеров $\pm \frac{IT14}{2}$

ГС 60.00.001			
Изм.	Лист	№ докум.	Подп.
Разработ.	Малороссиянцев	А.И.	1968.89
Провер.	Тимошенко	В.И.	01.06.89
Т.контр.			
Н.контр.	Платунина	Л.А.	01.06.89
Утв.	Певзнер	А.И.	01.06.89
Лист		Б-ПН-8 ГОСТ 19903-74	
Лист		ВСтЗпс 6 ГОСТ 14637-79	
СОЮЗГИПРОВОДХОЗ им. Е.Е. Алексеевского г. Москва			
Копировал: Сурганов Формат А4			

90 000 10 09 9 J

Рис. 1

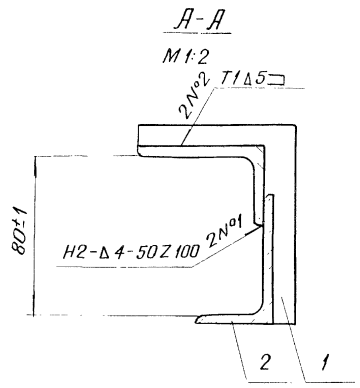
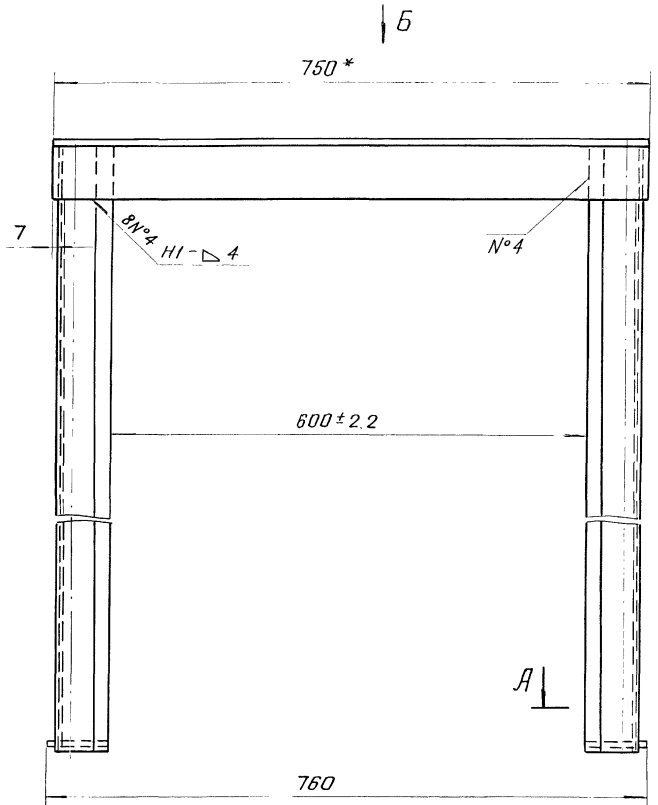
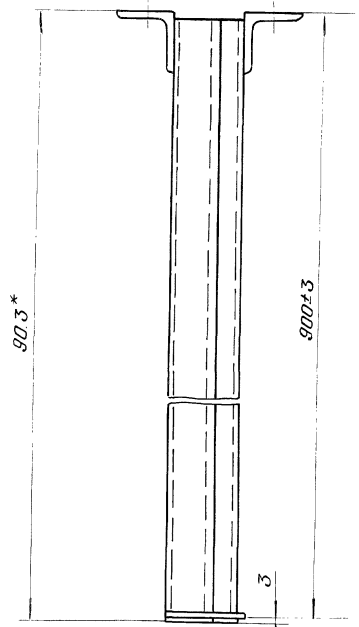

Обозначение	Рис.	С, мм
ГС 60.01.000	1	—
-01	2	180±2
-02	2	135±2

1.* Размеры для справок
 2. Сварка по ГОСТ 5264-80
 электродом Э 42 ГОСТ 9467-75
 3. Неуказанные предельные отклонения размеров сварных соединений ± IT16
 4. Шероховатость ² поверхности деталей, выполненных без чертежа, после обрезки - Rz 160/

Черев. примеч.
 Строби. №
 Подп. и дата
 Униф. № докум.
 Взам инв №
 Подп. и дата
 Инв № подл.

4 отб. ф14 Н14 Вид Б М1:10



Рис. 2 Остальное-см.рис. 1



Изм	Лист	№ докум	Подп.	Дата
Разраб.	Моларосия	Исва	1/88	
Проб.	Тимошенко	Исва	27.08.88	
Т. контр.				
Г.И.П.	Педзнер	И.Исва	01.08.88	
Н. контр.	Платунина	Исва	16.08.88	
Утв.	Советов	И.Исва	02.08.88	

ГС 60 01.000 СБ			
Лит.	Масса	Масштаб	
А	24.6	1:5	
Лист		Листов 1	
Марка верхняя Сборочный чертеж СОНДИПРОВОДХОЗ им. Е.Е. Алексеевского г. Москва			

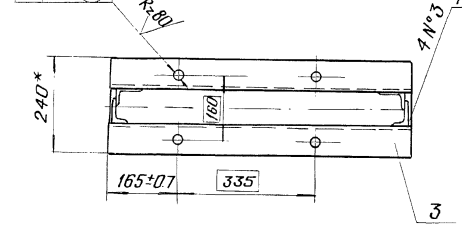
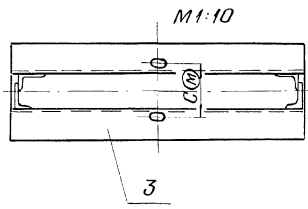
Г С 60.01.004

(N/A)

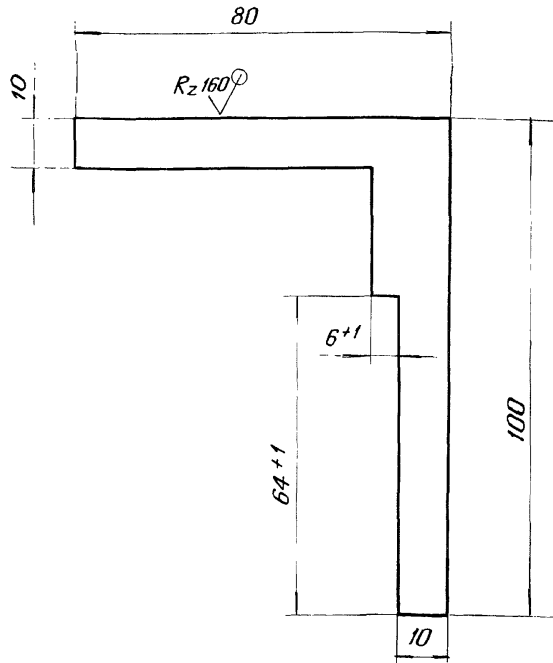

Неуказанные предельные отклонения размеров $\pm IT14/2$

Г С 60.01.001

Пластина

Лит.	Масса	Масштаб
A	0.1	1:1
Лист	Листов 1	

Лист Б-ПН-8ГОСТ 19903-74
в СтЗпс 6ГОСТ 14637-79

СОЮЗГИПРОВОДХОЗ
им. Е.Е. Алексеевского
г. Москва

Копировал: [Signature] формат А4

Г С 60.01.004

(N/A)

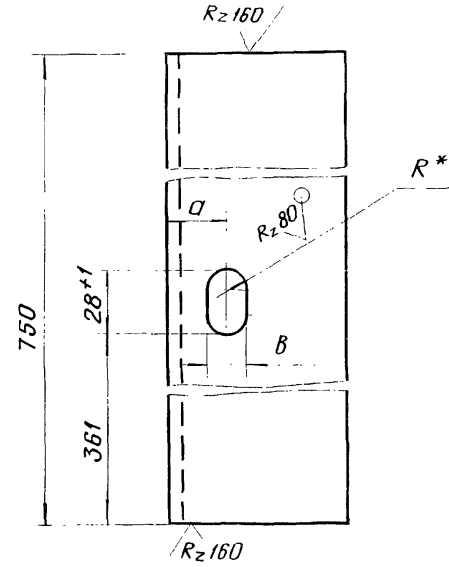

Обозначение	Размеры, мм		
	a	b	R*
Г С 60.01.004	45	18	9
-01	22.5	14	7

1.* Размер для справок
2. Неуказанные предельные отклонения отверстий по Н14, остальных по $\pm IT14/2$

Г С 60.01.004

Ригель

Лит.	Масса	Масштаб
A	5.2	1:2
Лист	Листов 1	

Угелок Б-75*75*6ГОСТ 8509-72
в СтЗпс 6ГОСТ 535-79

СОЮЗГИПРОВОДХОЗ
им. Е.Е. Алексеевского
г. Москва

Копировал: [Signature] формат А4

Версия 3.02.01.004

Изм. Лист № докум. Подп. Дата

Изм.	Лист	№ докум.	Подп.	Дата
Разраб.		Малороссия	Иванова	07.06.84
Проб.		Тимошенко	Иванова	07.06.84
Г.контр.				
Н.контр.	Платунина			07.06.84
Утв.	Певзнер			07.06.84

Выпуск 3

Изм. Лист № докум. Подп. Дата

Изм.	Лист	№ докум.	Подп.	Дата
Разраб.		Малороссия	Иванова	07.06.84
Проб.		Тимошенко	Иванова	07.06.84
Г.контр.				
Н.контр.	Платунина			07.06.84
Утв.	Певзнер			07.06.84

Серия З. 820.2-43 Выпуск З

Шиф. № подл. Пап. и дата Взам. шиф. № Шиф. № докум. Пап. и дата

Формат	Зона	Поз.	Обозначение	Наименование	Кол.	Примечание
				<u>Документация</u>		
А3			ГС 60.02.000СБ	Сборочный чертёж		
				<u>Детали</u>		
А4	1		ГС 60.02.001	Пластина	2	
А4	2		ГС 60.02.002	Уголок	1	
А4	3		ГС 60.02.003	Лист забральный	1	
А4	4		ГС 60.02.004	Ребро	1	
Б4	5		ГС 60.02.005	Парог		
				Уголок Б-100×63×6 ГОСТ 8510-72 ВСтЗпсБ ГОСТ 535-79 e=(150±1) мм	1	5,6 кг
Б4	6		ГС 60.02.006	Накладка		
				Полоса Б-24×25 ГОСТ 103-76 08Х17Т-Б ГОСТ 5942-75 e=(1250±2) мм	2	2,0 кг
			<u>Переменные данные для исполнений:</u>			
			ГС 60.02.000			
			<u>Детали</u>			
Б4	7		ГС 60.02.007	Стойка		
				Уголок Б-63×40×5 ГОСТ 8510-72 ВСтЗпсБ ГОСТ 535-79 e=(2196±3) мм	4	34,3 кг

ГС 60.02.000

Изм.	Лист	№ докум.	Подп.	Дата
Разраб.		Молороссия	Иванов	1.06.84
Проб.		Тимошенко	Иванов	17.06.84
ГЛП		Певзнер	Иванов	01.06.84
Н. кантр		Платунина	Иванов	11.06.84
Утв.		Саватов	Иванов	02.06.84

Марка нижняя

Лит	Лист	Листов
А	1	2

СОЮЗГИПРОВОДХОЗ
им. Е.Е. Алексеевского
г. Москва

Копировал: Сурган

Формат А4

Серия З. 820.2-43 Выпуск З

Шиф. № подл. Пап. и дата Взам. шиф. № Шиф. № докум. Пап. и дата

Формат	Зона	Поз.	Обозначение	Наименование	Кол.	Примечание
Б4	8		ГС 60.02.008	Янкер		
				Полоса Б-2 5×50 ГОСТ 103-76 ВСтЗпсБ ГОСТ 535-79 e=(120±1) мм	10	2,3 кг
			ГС 60.02.000 - 01			
			<u>Детали</u>			
Б4	7		ГС 60.02.009	Стойка		
				Уголок Б-63×40×5 ГОСТ 8510-72 ВСтЗпсБ ГОСТ 535-79 e=(1696±3) мм	4	26,5 кг
Б4	8		ГС 60.02.008	Янкер		
				Полоса Б-2 5×50 ГОСТ 103-76 ВСтЗпсБ ГОСТ 535-79 e=(120±1) мм	8	1,9 кг

ГС 60.02.000

Изм.	Лист	№ докум.	Подп.	Дата

Лист
2

Копировал: Сурган

Формат А4

ГС 60.02.000СБ

А-А

выпуск
Строч. №

Падл. и дата
Изм. № дудл.
Изм. № подл.

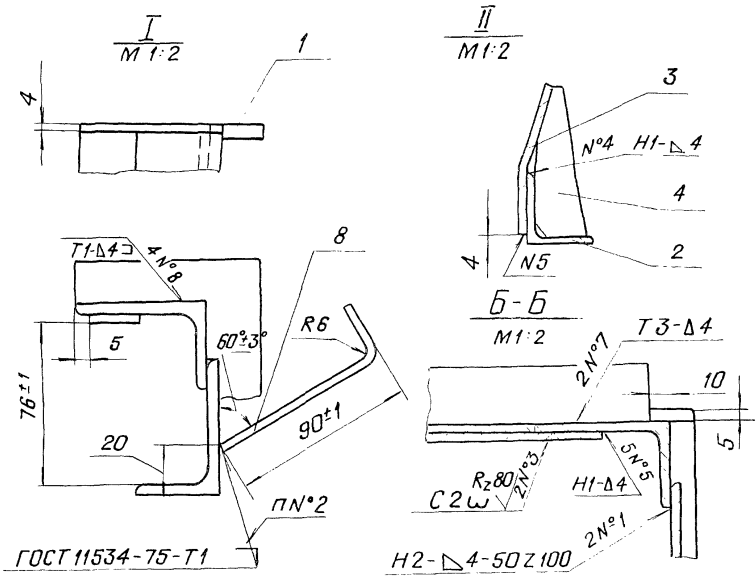
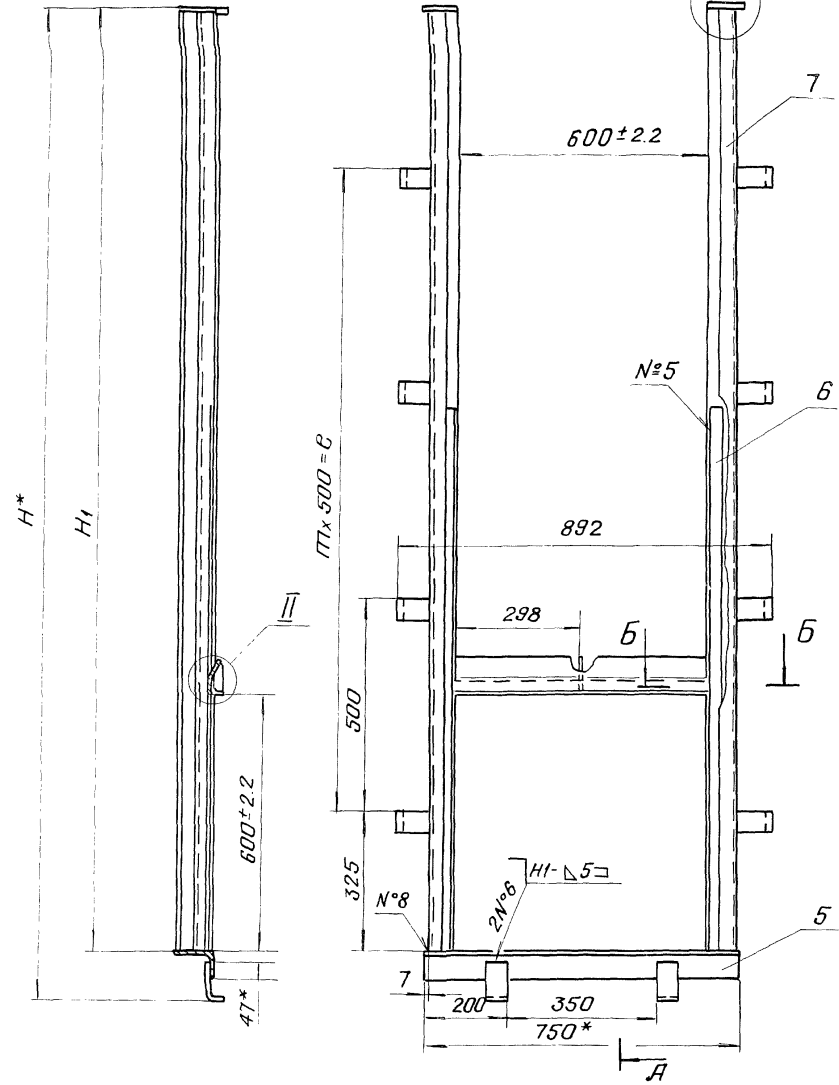

Обозначение	H _г , мм	H*, мм	ℓ, мм	п	п	Масса, кг
ГС 60.02.000	2200±4	2306	1500	3	8	47.3
-01	1700±4	1806	1000	2	6	39.1

1. Размеры для справок
2. Сборка по ГОСТ 5264-80 электродом Э42 ГОСТ 9467-75
3. Сварные швы №3,4,5 выполнить электродом Э10Х17Т ГОСТ 10052-75
4. Шероховатость поверхности деталей, выполненных без чертежа, после обработки R_z 160
5. Неуказанные предельные отклонения размеров ± IT16/2

						ГС 60.02.000СБ				
Изм	Лист	№ докум.	Падл.	Дата	Марка нижняя			Лит.	Масса	Масштаб
Разраб.	Малороссиянцев	22.06.89			Сборочный чертёж			A	см табл.	-
Проб.	Гиташенко	22.06.89						Лист	Листов 1	
Т. контр.										
Гип	Певзнер	А. П. Р.	22.06.89					СЮЗГИПРОДАХОЗ		
Н. контр.	Платунина	Л. П. Р.	22.06.89					им. Е. Е. Алексеевского		
Утв.	Саветов	И. М. М.	22.06.89					г. Москва		
						Копировал: ...			Формат А3	

Выпуск 3
Серия 3.820.2-43

Изм. № подл. Подп. и дата
Взам. инв. № Инв. № дубл. Подп. и дата
Справ. №

ГС 60.02.001

(V)(V)

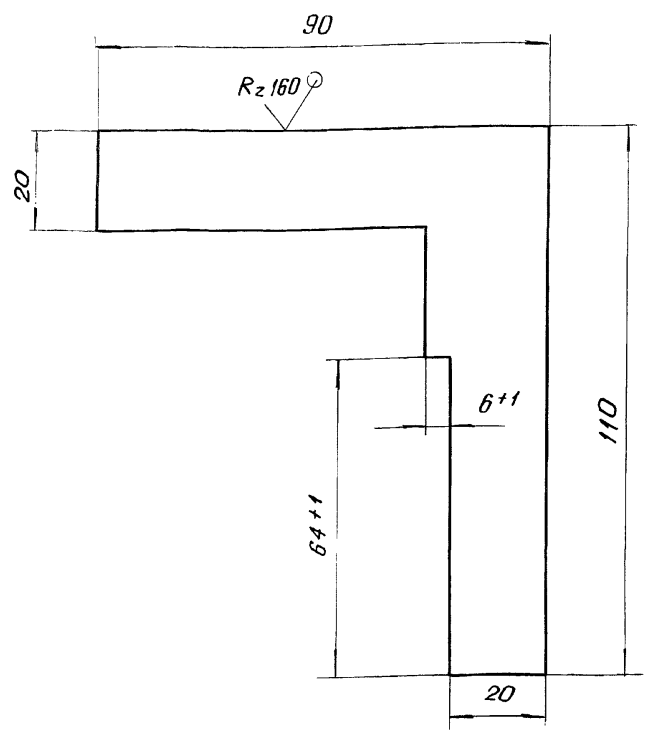

Неуказанные предельные отклонения размеров $\pm \frac{IT14}{2}$

ГС 60.02.001

Пластина

Лит.	Масса	Масштаб
A	0.25	1:1
Лист		Листов 1

Изм.	Лист	№ докум.	Подп.	Дата
Разраб.		Малароссиянцев		11.06.84
Пров.		Тимошенко		07.06.84
Т. контр.				
Н. контр.		Платунина		11.06.84
Утв.		Певзнер		07.06.84

Лист Б-ПН-8 ГОСТ 19903-74
В СтЗпс 6 ГОСТ 14637-79
СОЮЗГИПРОВОДХОЗ
им. Е.Е. Алексеевского
г. Москва

Копировал: Уралов формат А4

14

ГС 60.02.002

(V)(V)

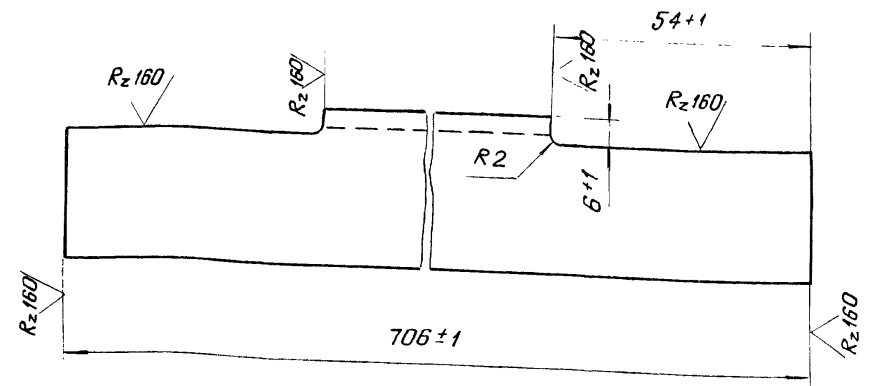

Выпуск 3
Серия 3.820.2-43

Изм. № подл. Подп. и дата
Взам. инв. № Инв. № дубл. Подп. и дата
Справ. №

ГС 60.02.002

Уголок

Лит.	Масса	Масштаб
A	1.3	1:1
Лист		Листов 1

Изм.	Лист	№ докум.	Подп.	Дата
Разраб.		Малароссиянцев		11.06.84
Пров.		Тимошенко		07.06.84
Т. контр.				
Н. контр.		Платунина		11.06.84
Утв.		Певзнер		07.06.84

Лист Уголок Б-32×32×4 ГОСТ 8509-72
В СтЗпс 6 ГОСТ 535-79
СОЮЗГИПРОВОДХОЗ
им. Е.Е. Алексеевского
г. Москва

Копировал: Уралов формат А4

ГС 60.02.003

(✓)(✓)

Развертка

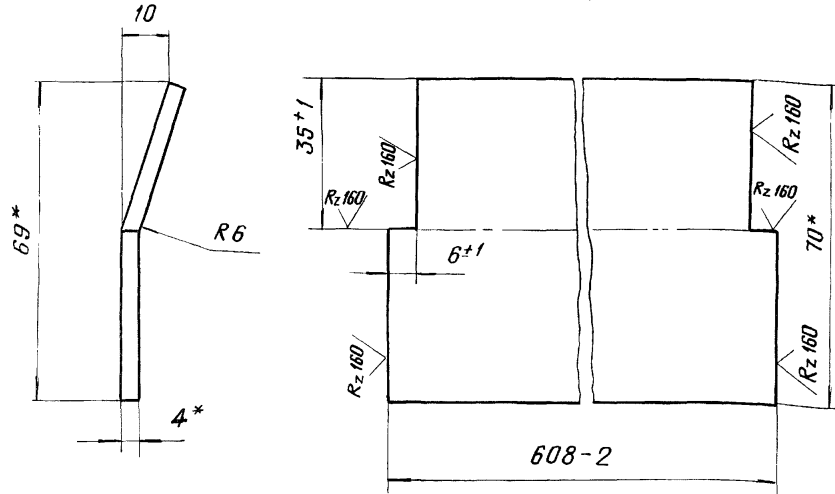

1. * Размеры для справок
2. Неуказанные предельные отклонения размеров $\pm \frac{IT14}{2}$

ГС 60.02.003

Изм.	Лист	№ докум.	Подп.	Дата	Лит.	Масса	Масштаб
Разработ.		Малароссиянцев А.В.		12.08.88	A	1.3	1:1
Пров.		Тимошенко А.И.		02.06.84			
Т.контр.					Лист		Листов 1
Н.контр.	Платунина			11.06.88	Полоса Б-24*70 ГОСТ 103-76		
Утв.	Певзнер			02.06.84	санэпигипроводхоз им. Е.Е. Алексеевского г. Москва		

Копировал: [подпись] формат А4

ГС 60.02.004

(✓)(✓)

Серия 3.820.2-43 Выпуск 3

Перв. примеч.

Справ. №

Подп. и дата

Взам. инв. №

Подп. и дата

Инд. № подл.

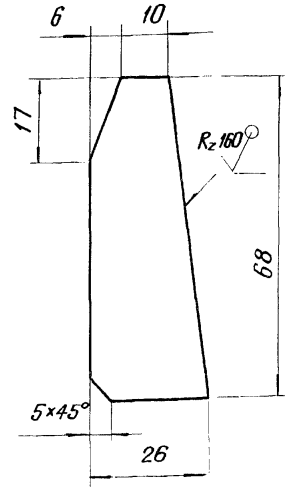

Предельные отклонения размеров $\pm \frac{IT14}{2}$

ГС 60.02.004

Изм.	Лист	№ докум.	Подп.	Дата	Лит.	Масса	Масштаб
Разработ.		Малароссиянцев А.В.		12.08.88	A	0.05	1:1
Пров.		Тимошенко А.И.		02.06.84			
Т.контр.					Лист		Листов 1
Н.контр.	Платунина			11.06.88	Лист Б-ПН4 ГОСТ 19903-74		
Утв.	Певзнер			02.06.84	В СтЗпсб ГОСТ 14637-79		
					санэпигипроводхоз им. Е.Е. Алексеевского г. Москва		

Копировал: [подпись] формат А4

Серия 3.820.2-43 Выпуск 3

Лист № докум. Изм. № докум. Подп. и дата

Формат	Зона	Лист	Обозначение	Наименование	Кол.	Примечание
				<u>Документация</u>		
ЯЗ			ГС 60.03.000СБ	Сборочный чертёж		
				<u>Детали</u>		
Я4	1		ГС 60.03.001	Накладка	1	
Я4	2		ГС 60.03.002	Накладка	1	
Я4	3		ГС 60.03.003	Накладка	2	
Я4	4		ГС 60.03.004	Уплотнение	1	
	5		-01	Уплотнение	1	
	6		-02	Уплотнение	1	
Б4	7		ГС 60.03.005	Уплотнение Пластина I, лист ТМКЩ-С		
				10×30×544 ГОСТ 7338-77	1	0,3 кг
Б4	8		ГС 60.03.006	Уплотнение Пластина I, лист ТМКЩ-С		
				10×30×600 ГОСТ 7338-77	2	0,6 кг
Б4	9		ГС 60.03.007	Уплотнение Пластина I, лист ТМКЩ-С		
				10×60×544 ГОСТ 7338-77	1	0,5 кг
				<u>Стандартные изделия</u>		
				Болт М12×40.46.02		
				ГОСТ 7796-70	24	

ГС 60.03.000

Затвор

Лит. Лист Листов

А 1 1 2

СОИЗГИПРОВВОДХОЗ
им. Е.Е. Алексеевского
г. Москва

Копировал: [подпись]

Формат Я 4

16

Серия 3.820.2-43 Выпуск 3

Лист № докум. Изм. № докум. Подп. и дата

Формат	Зона	Лист	Обозначение	Наименование	Кол.	Примечание
		11		Гайка М12.5.02		
				ГОСТ 5915-70	24	
		12		Шайба 12 65Г 02		
				ГОСТ 6402-70	24	
			<u>Переменные данные для исполнений</u>			
			ГС 60.03.000			
			<u>Сборочные единицы</u>			
Я4	13		ГС 60.03.100	Металлоконструкц.	1	
			ГС 60.03.000-01			
			<u>Сборочные единицы</u>			
Я4	13		ГС 60.03.100-01	Металлоконструкция	1	

ГС 60.03.000

Лист

2

Копировал: [подпись]

Формат Я 4

93 000 00 09 33

Перв. протек.
Справ. №
Взам. инв. №
Инд. № дубл.
Полн. и дата
Инд. № подл.

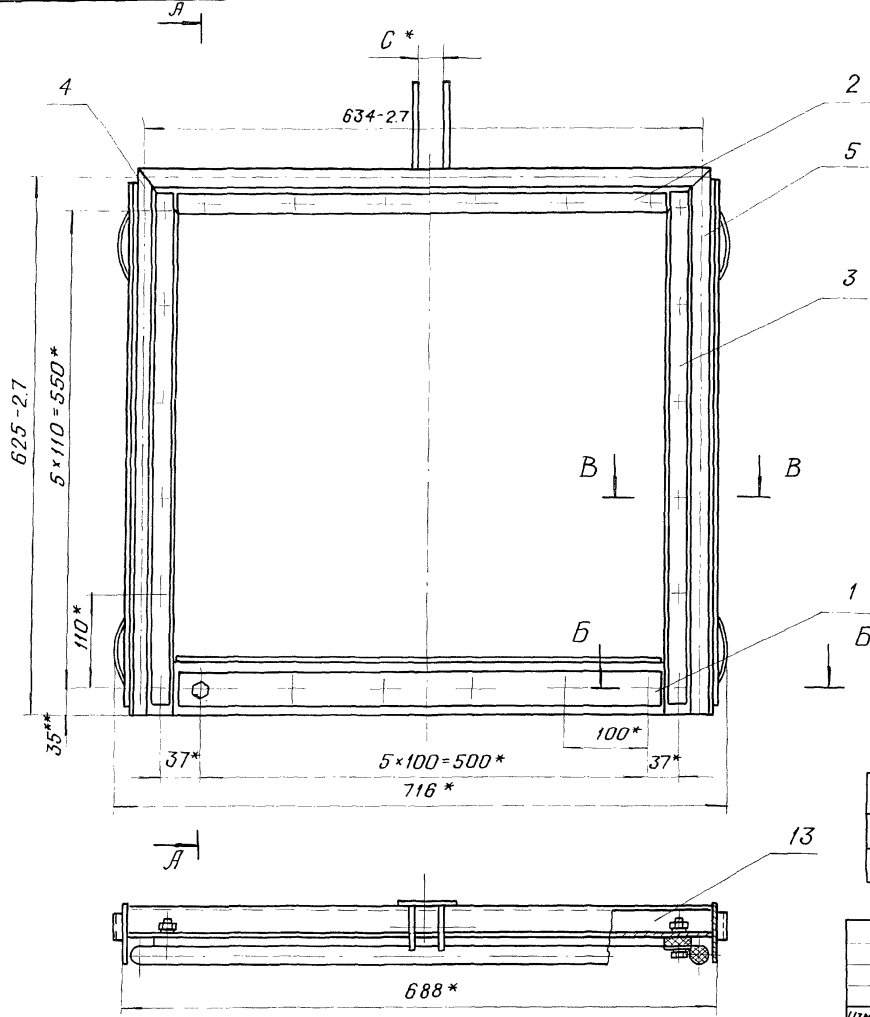

A-A

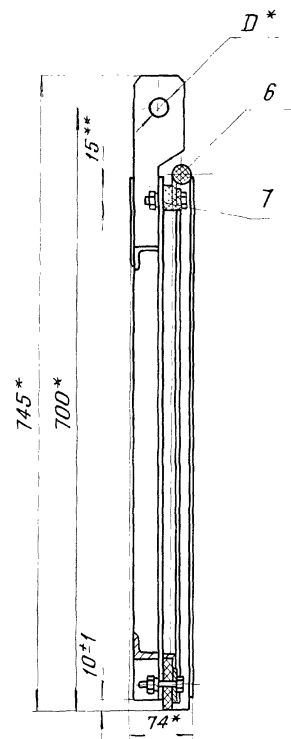

B-B

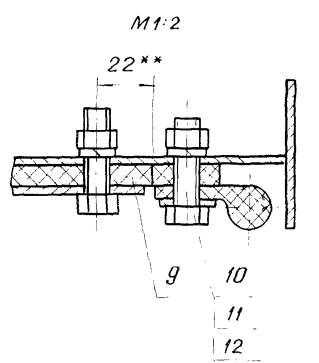

B-B

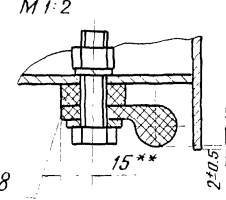

1.* Размеры для справок
2.** Размеры выдержать, выпалнив отверстия $\phi 13$ в резиновых уплотнениях поз. 4, 5, 6, 7, 8, 9 на накладкам поз. 1, 2, 3
3. Стыки уплотнений поз. 4, 5, 6 вулканизировать

Обозначение	D, мм	C, мм
ГС 60.03.000	22 H12	32
-01	16 H12	26

ГС 60.03.000 СБ				Лит.	Масса	Масштаб
Изм.	Лист	№ докум.	Подп.	Дата	А	26.4
Разраб.	Милорассия	Цсва	А	2008.04		
Пров.	Тимошенко	Александр		02.04.84	Лист	Листов 1
Т. контр.					СОЮЗГИПРОВВОДХОЗ	
Г.И.П.	Левинер	А. Ю.	А. Ю.	02.04.84	им. Е.Е. Алексеевского	
Н. контр.	Платунина	А. Ю.	А. Ю.	02.04.84	г. Москва	
Утв.	Савостов	А. Ю.	А. Ю.	02.04.84		

Копировал: Ю...

Формат А3

Затвор
Сборочный чертёж

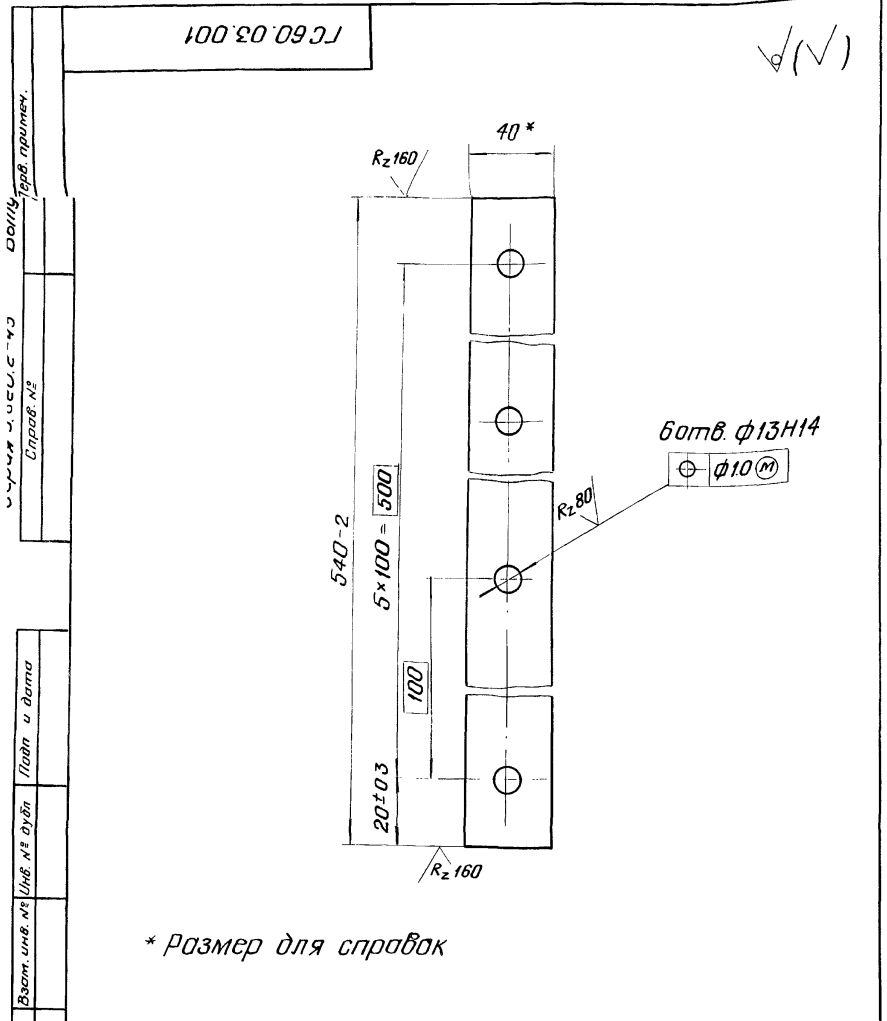

ГС 60.03.001

(N)

Справ. №

Учб. №

Лист и дата

Учб. №

Лист и дата

* Размер для справок

Лист и дата				Лист и дата				Лист и дата				Лист и дата			
Учб. №				Учб. №				Учб. №				Учб. №			
Изм				Лист				№ докум				Подп			
Разраб				Молароссиянцев, М. В.				Дата				11.08.84			
Пров				Тимошенко				Лист				Листов			
Т. контр.								Лист				Листов			
И. контр.				Платунина				Лента 5-2 4×40 ГОСТ 103-76				СОЮЗГИПРОВОДХОЗ			
Утв.				Левзнер				ВСтЗ лс 6 ГОСТ 535-79				им. Е. Е. Алексеевского			
												г. Москва			
												Формат А4			

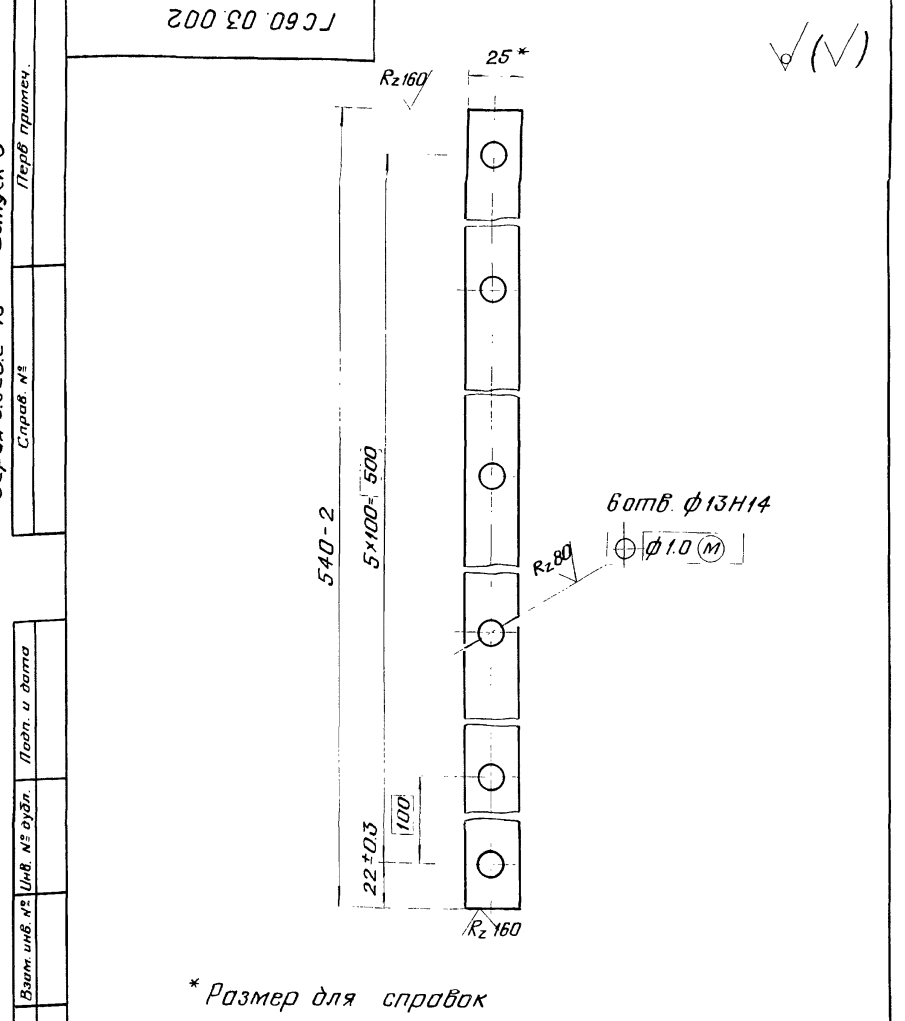

ГС 60.03.002

(N)

Выпуск 3

Серия 3.820.2-43

Лист и дата

Учб. №

Лист и дата

* Размер для справок

Лист и дата				Лист и дата				Лист и дата				Лист и дата			
Учб. №				Учб. №				Учб. №				Учб. №			
Изм				Лист				№ докум				Подп			
Разраб				Молароссиянцев, М. В.				Дата				11.08.84			
Пров				Тимошенко				Лист				Листов			
Т. контр.								Лист				Листов			
И. контр.				Платунина				Лента 3×25 6СтЗ лс ГОСТ 6009-74				СОЮЗГИПРОВОДХОЗ			
Утв.				Левзнер				им. Е. Е. Алексеевского				г. Москва			
												Формат А4			

Копировал: [Signature] Формат А4

Серия 3.820.2-43 Выпуск 3

Стр. № 1

Подп. и дата

Г 60 03 003

√(√)

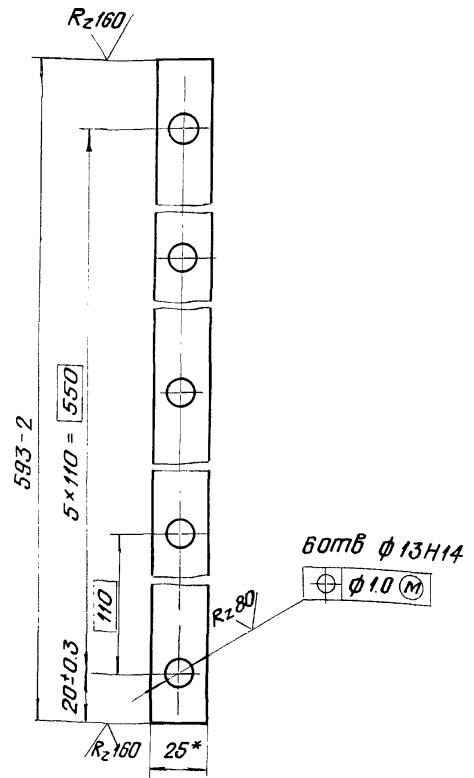

Г 60.03.003					Лист	Масса	Масштаб
Изм.	Лист	№ докум.	Подп.	Дата	А	0.3	1:2
Разраб.	Малароссия	Ильин	А.Ильин	07.06.83			
Пров.	Тимошенко	А.Ильин	07.06.83		Лист	Листов	1
Т. контр.							
Н. контр.	Платунина	Ильин	07.06.83	Лента 3x255Ст3псГОСТ6009-74	СОНЗИПРОВОДХОЗ им. Е.Е. Алексеевского г. Москва		
Утв.	Певзнер	Ильин	07.06.83		Копировал: [подпись] формат А4		

Г 60 03 004

Рис. 1

Г 60 03 004 - изображено
Г 60 03 004-01- зеркальное отражение



Рис. 2
Остальное-см. рис. 1



Обозначение	Рис.
Г 60.03.004	1
- 01	1
- 02	2

* Размеры для справок

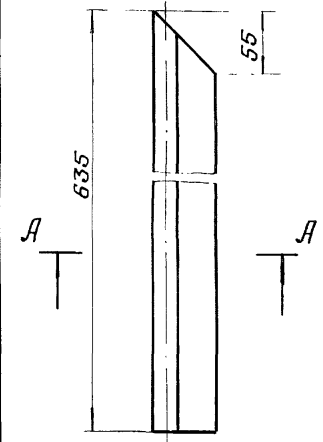
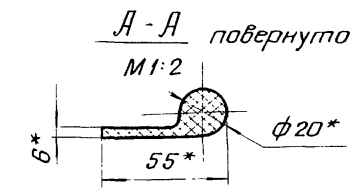
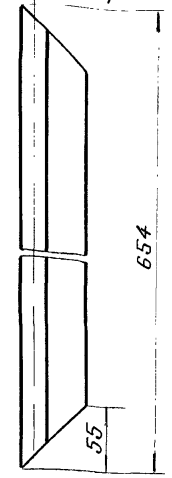
Серия 3.820.2-43 Выпуск 3

Стр. № 1

Подп. и дата

Г 60.03.004					Лист	Масса	Масштаб
Изм.	Лист	№ докум.	Подп.	Дата	А	0.4	1:4
Разраб.	Малароссия	Ильин	А.Ильин	07.06.83			
Пров.	Тимошенко	А.Ильин	07.06.83		Лист	Листов	1
Т. контр.							
Н. контр.	Платунина	Ильин	07.06.83	Резина тип II б ТУ 38-105417-83	СОНЗИПРОВОДХОЗ им. Е.Е. Алексеевского г. Москва		
Утв.	Певзнер	Ильин	07.06.83		Копировал: [подпись] формат А4		

Серия 3.820.2-43 Выпуск 3

Формат	Зона	Лист	Обозначение	Наименование	Кол.	Примечание
				<u>Документация</u>		
		ЯЭ	ГС 60.03.100 СБ	Сборочный чертёж		
				<u>Детали</u>		
		А4	1	ГС 60.03.101	Обшивка	1
		А4	2	ГС 60.03.102	Отбой	4
		А4	3	ГС 60.03.103	Ребра	1
		Б4	4	ГС 60.03.104	Ребра торцевое	
				Полоса Б-24x10 ГОСТ 103-76 ВСтЗпс6 ГОСТ 535-79		
		Б4	5	ГС 60.03.105	Накладка	2 2.7 кг
				Полоса Б-24x60 ГОСТ 103-76 ВСтЗпс6 ГОСТ 535-79		
		Б4	6	ГС 60.03.106	Ригель	1 0.2 кг
				Уголок Б-32x32x4 ГОСТ 8509-72 ВСтЗпс6 ГОСТ 535-79		
		Б4	7	ГС 60.03.107	Упор	2 2.6 кг
				Полоса Б-26x12 ГОСТ 103-76 ВСтЗпс6 ГОСТ 535-79		
				С = 540 мм	1 0.3 кг	
ГС 60.03.100						
Изм.	Лист	№ докум.	Подп.	Дата		
Разраб.	Моларассиянцев	А.И.		1988	Лист	Листов
Пров.	Илюшенко	А.И.		02.01.88	А	1 2
ГИП	Певзнер	А.И.		02.01.88	Металлоконструкция	
Н. кантр.	Платунино	В.А.		1988	СОНДИПРОВАЗХОЗ им. Е.Е. Алексеевского г. Москва	
Утв.	Советов	А.И.		1988		

Копировал: Цуанг

Формат А4

Серия 3.820.2-43 Выпуск 3

Формат	Зона	Лист	Обозначение	Наименование	Кол.	Примечание
				<u>Переменные данные для исполнений:</u>		
				ГС 60.03.100		
				<u>Детали</u>		
		А4	8	ГС 60.03.108	Подвеска	2
				ГС 60.03.100-01		
				<u>Детали</u>		
		А4	8	ГС 60.03.108-01	Подвеска	2
ГС 60.03.100						
Изм.	Лист	№ докум.	Подп.	Дата		
Изм. №	Лист	№ докум.	Подп.	Дата		

Копировал: Цуанг

Формат А4

Серия 3.020.2-43
Выпуск 3
Справ №

Падн. и дата
Изм. № п/п
Изм. № п/п
Изм. № п/п

Изм. № п/п
Падн. и дата
Изм. № п/п
Изм. № п/п

ГС 60.03.100СБ

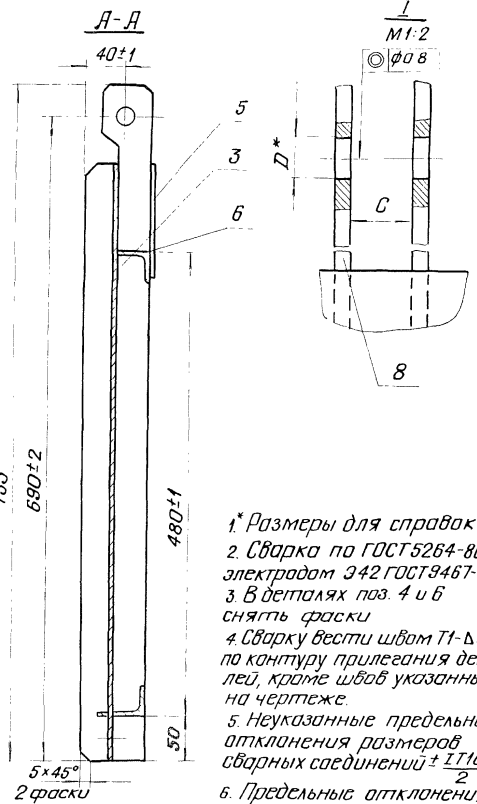
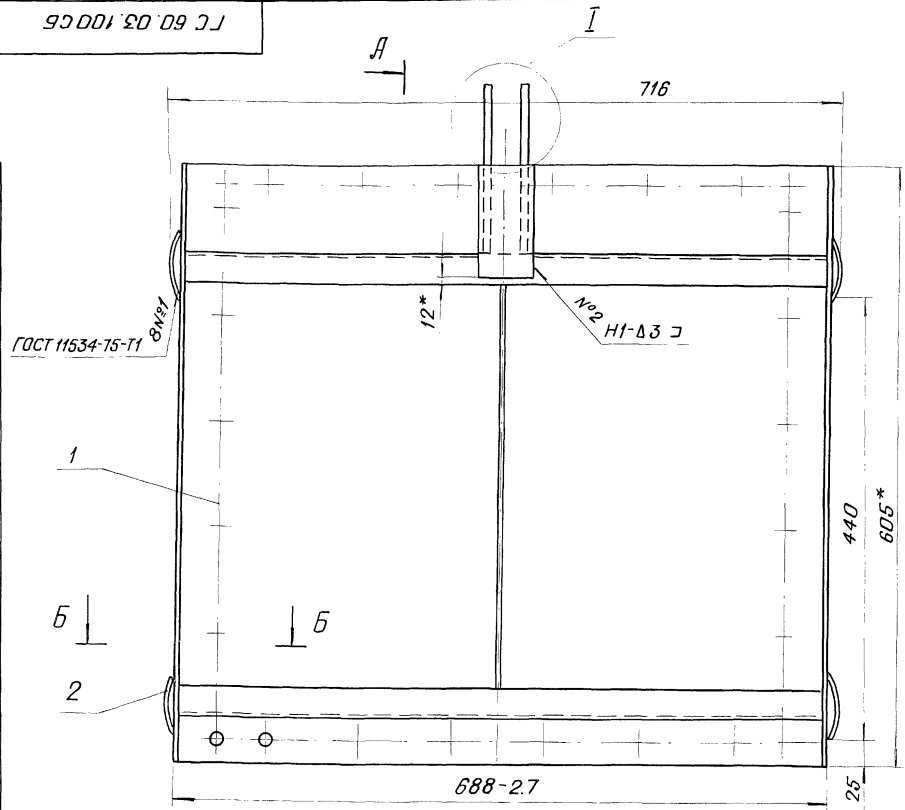

- 1* Размеры для справок
- 2 Сварка по ГОСТ 5264-80 электродами Э42 ГОСТ 9467-75
- 3 В деталях поз. 4 и 6 снять фаски
- 4 Сварку вести швом Т1-Δ3 по контуру прилегания деталей, кроме швов указанных на чертеже
- 5 Неуказанные предельные отклонения размеров сварных соединений $\pm IT16$
- 6 Предельные отклонения размеров деталей, выполненных без чертежа $\pm IT14$; шероховатость поверхности после обработки $R_{a160} 2$

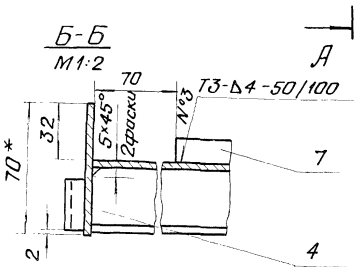

Обозначение	Д*, мм	С, мм
ГС 60.03.100	22Н12	32
-01	16Н12	26

ГС 60.03.100СБ				Лист	Масса	Масштаб
Изм. Лист	№ докум.	Подп.	Дата	А	20.6	1:4
Разраб.	Милорадская	Иванова	11.08.84			
Проб.	Тимошенко	Мещеряков	02.06.84	Металлоконструкция Сварочный чертёж		
Г. контр.	Певзнер	А. Дюр	08.08.84			
Н. контр.	Платунина	Иванова	11.08.84			
Утв.	Савельев	А. Милорадская	02.06.84			
				Лист	Листов	
				СОЛАЗПРОВОДХОЗ им. Е.Е. Алексеевского г. Москва		

Копировал: Суров Формат А3

ГС 60.03.101

(V) (V)

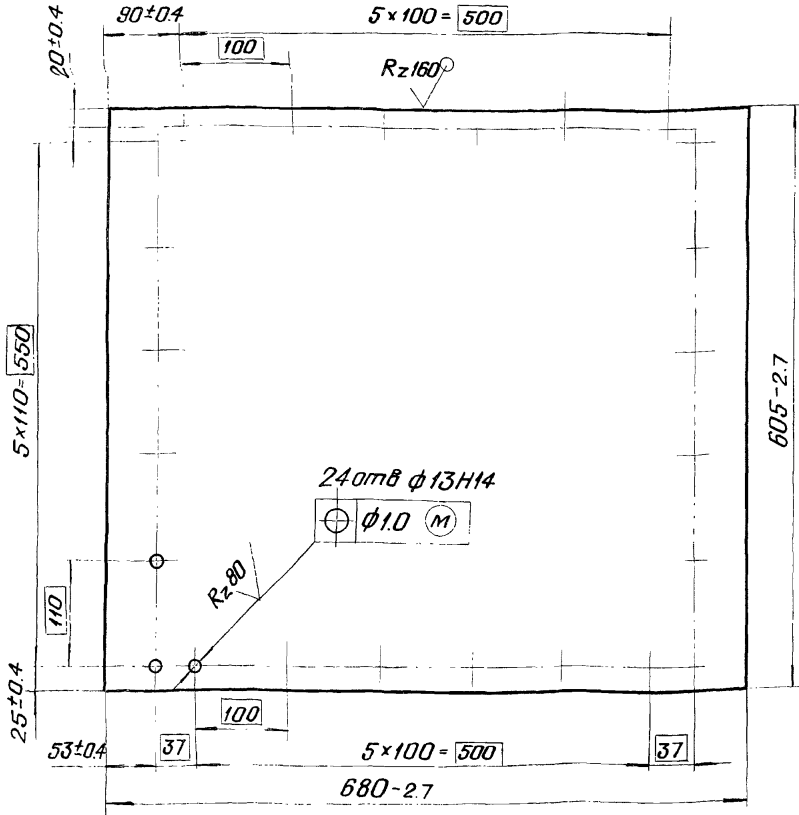

ГС 60.03.101

Обшивка

Изм.	Лист	№ докум.	Подп.	Дата
Разработ.		Малароссиянцев	А.И.	7.05.84
Проб.		Тимошенко	А.И.	07.06.84
Т. контр.				
Н. контр.		Платунина	Л.А.	11.06.84
Утв.		Певзнер	А.И.	07.06.84

Лист Б-ПН4 ГОСТ 19903-74
ВСтЗпсб ГОСТ 14637-79

Лист	Масса	Масштаб
A	12.9	1:5
Лист		Листов 1

СОЮЗГИПРОВОДХОЗ
им. Е.Е. Алексеевского
г. Москва

Копировал: Суров Формат А4

ГС 60.03.102

(V) (V)

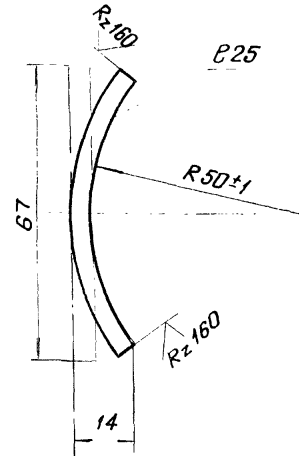

- 1* Размер для справок
2. Предельные отклонения размеров по $\pm IT14/2$

ГС 60.03.102

Отбой

Изм.	Лист	№ докум.	Подп.	Дата
Разработ.		Малароссиянцев	А.И.	7.05.84
Проб.		Тимошенко	А.И.	07.06.84
Т. контр.				
Н. контр.		Платунина	Л.А.	11.06.84
Утв.		Певзнер	А.И.	07.06.84

Лист Б-ПН4 ГОСТ 19903-74
ВСтЗпсб ГОСТ 14637-79

Лист	Масса	Масштаб
A	0.1	1:1
Лист		Листов 1

СОЮЗГИПРОВОДХОЗ
им. Е.Е. Алексеевского
г. Москва

Копировал: Суров Формат А4

Инв. № подл. Подп. и дата Взам. инв. № Инв. № дубл. Подп. и дата Справ. № Справ. примеч.

ГС 60.03.103

(V)(V)

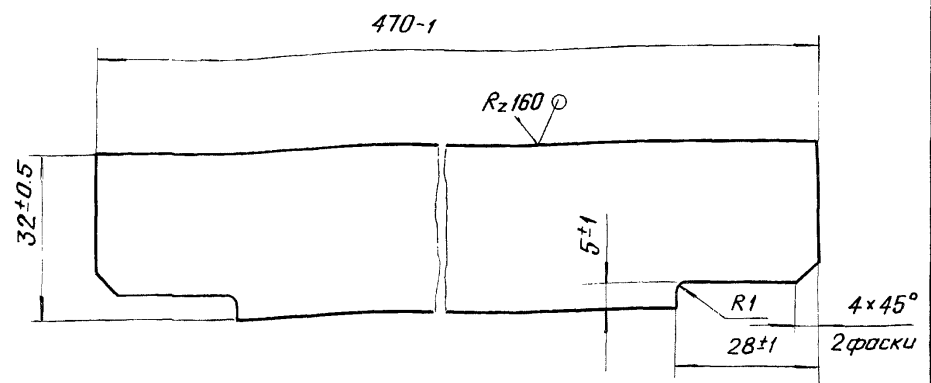

ГС 60.03.103				
Изм	Лист	№ докум.	Подп.	Дата
Разраб.	Малороссиянцев	10-10-88		
Пров.	Тимошенко	17.06.89		
Т. контр.				
Н. контр.	Платунина	17.06.89		
Утв.	Певзнер	17.06.89		

Лист	Масса	Масштаб
A	0.5	1:1
Лист	Листов 1	

Б-ПН4 ГОСТ 19903-74
 ВСтЗпсб ГОСТ 14637-79
 СОЮЗГИПРОВОДХОЗ
 им. Е.Е. Алексеевского
 г. Москва
 Копировал: Цуанс
 Формат А4

ГС 60.03.108

(V)(V)

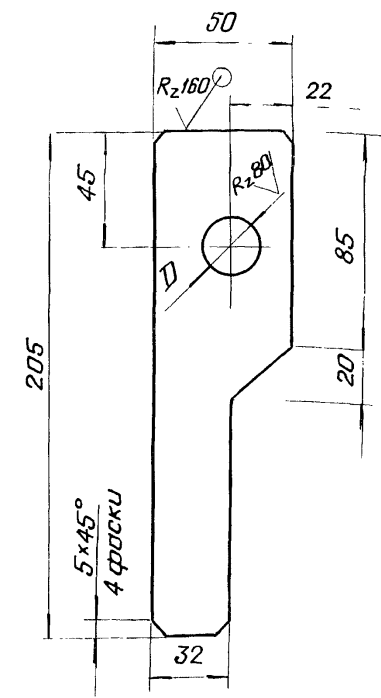

Обозначение	D, мм
ГС 60.03.108	22Н12
-01	16Н12

Неуказанные предельные отклонения размеров $\pm \frac{IT14}{2}$

Инв. № подл. Подп. и дата Взам. инв. № Инв. № дубл. Подп. и дата Справ. № Справ. примеч.

ГС 60.03.108				
Изм	Лист	№ докум.	Подп.	Дата
Разраб.	Малороссиянцев	10-10-88		
Пров.	Тимошенко	17.06.89		
Т. контр.				
Н. контр.	Платунина	17.06.89		
Утв.	Певзнер	17.06.89		

Лист	Масса	Масштаб
A	0.5	1:2
Лист	Листов 1	

Б-ПН8 ГОСТ 19903-74
 ВСтЗпсб ГОСТ 14637-79
 СОЮЗГИПРОВОДХОЗ
 им. Е.Е. Алексеевского
 г. Москва
 Копировал: Цуанс
 Формат А4

ГС 60.04.000ГЧ

Таблица 1

Техническая характеристика

Резьба грузовой винта	Усилие, тс		Но, м, наиб.	Электрооб. ЧАС Т1АБУ1 исп. М302	Станция управления электр. тропр.	Время подъема затвора на 1м, мин.	
	Тяговое Т	Посадки П				Электродвигатель	Вручную
Гр-50x16(Р8)	1	1	2.93	$n=920 \text{ об/мин}$ $N=0.4 \text{ кВт}$	Я.А.А 5401-2174У1	3	8

Таблица 2

Данные на заказ по затвору

Наименование	ГС 60.04.000 -		
		01	
Напар, м	Н	2.0	1.5
Усилие посадочное патребное, тс	Пз	0.41	0.39
Усилие регулировки грузовой реле, тс	Р	0.41	0.39
Расстояние от подошвы подъемника до оси пружины опущенного затвора, м	Но	2.456	1.956
Полный ход затвора, м	Нх	0.65	0.65
Датчик ДПМ1. Шаг гр. винта	Р	8	8
Теоретическая масса подъемника, кг	Q	116.5	107.5

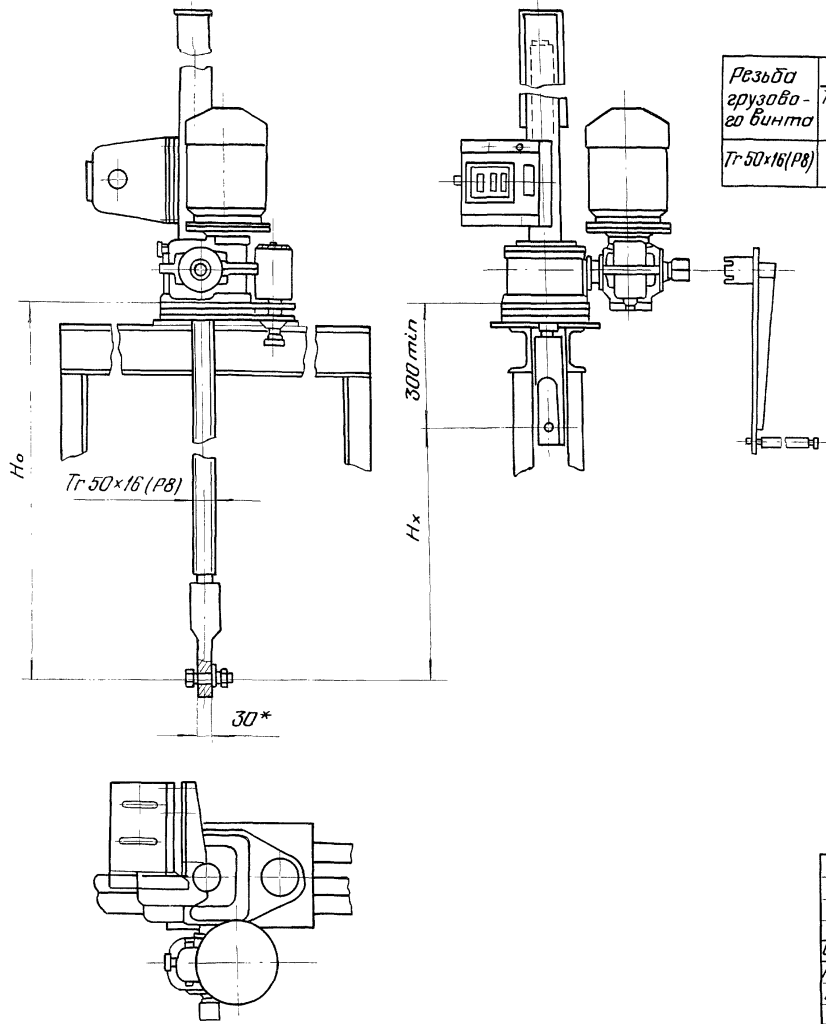

Выпуск 3
Серия 3.820.2-43
Взам. инв. №
Инд. № дубл.
Подп. и дата
Лист № подл.

Лист				ГС 60.04.000ГЧ				
Изм.	Лист	№ докум.	Подп.	Дата	Подъемник одновинтовой с электроприводом груз 1тс марки 13В	Лит.	Масса	Масштаб
Разраб.	Малароссия	цветва	М	1988	груз 1тс марки 13В	A	см. табл.2	1:10
Проб.	Тимошенко	А	07.06.88		Габаритный чертёж	Лист	Листов 1	
Г. контр.								
Г. лп	Певзнер	А	07.06.88					
Н. контр.	Платунина	А	07.06.88					
Утв.	Советов	А	07.06.88					

ГС 60.05.000 ГЧ

Таблица 1

Техническая характеристика

Резьба грузового винта	Исполнение „Ш” Подъем, посадка и дажим, на шарико- подшипнике		Но, м не бо- лее	Усилие на рукоят- ке кес	Время подъе- ма затва- ра на 1 м мин
	Усилие, тс				
	Тяговое Т	Посадочное П			
Tr 50x16 (P8)	1.0	1.0	2.9	2.0	2.5

Таблица 2

Данные на заказ по затвору

Усилие посадки потребное, тс	Пз	0.41
Расстояние от подошвы подвѣтника до оси прушины опущенного затвара, м	Н _о	2.4
Полный ход затвара, м	Н _х	0.65
Теоретическая масса подвѣтника, кг	Q	59

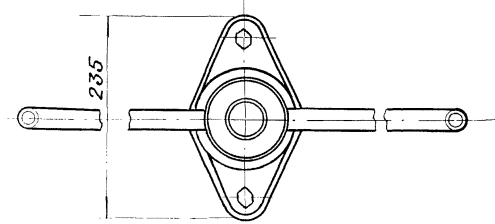
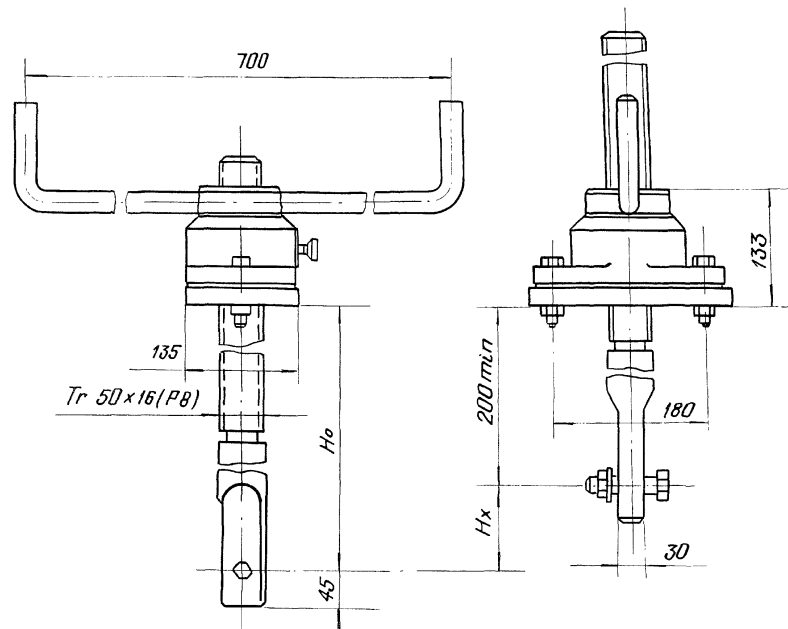

Выпуск 3

Серия 3.820.2-43

Изм. № листа, Подп. и дата, Взам. инв. №, Инв. № докум., Подп. и дата

ГС 60.05.000 ГЧ					Лист	Масса	Масштаб
Изм.	Лист	№ докум.	Подп.	Дата	А	см. табл. 2	1:5
Разраб.	Молораскинцев	07.06.84					
Проб.	Тимошенко	Илья			Лист	Листов 1	
Г. контр.	Певзнер	07.06.84			Соедзупроводхоз им. Е.Е. Алексеевского г. Москва		
Н. контр.	Платунина	07.06.84			формат А3		
Утв.	Советов	07.06.84			Копировал: (имя)		

Копировал: (имя)

формат А3

Г С 60 06 000 Г 4

Таблица 1

Техническая характеристика

Резьба грузового винта	Усилие, тс		Н _о , м наиб.	Усилие на рукоятке, кгс	Время подъема затвора на 1 м, мин
	Тяговое Т	Посадочное П			
Гр. 40×12(Р6)	0.5	0.5	2 35	2.0	2.0

Серия З.820.2-43 Выпуск 3



Таблица 2

Данные на заказ по затвору

Усилие посадочное потребное, тс	Пз	0.39
Расстояние от подошвы подъемника до оси проушины опущенного затвора, м	Н _о	1.9
Полный ход затвора, м	Н _х	0.65
Теоретическая масса подъемника, кг	Q	29

Лист № табл. / Дата и дата / Взам. инв. № / Инв. № докум. / Подп. и дата

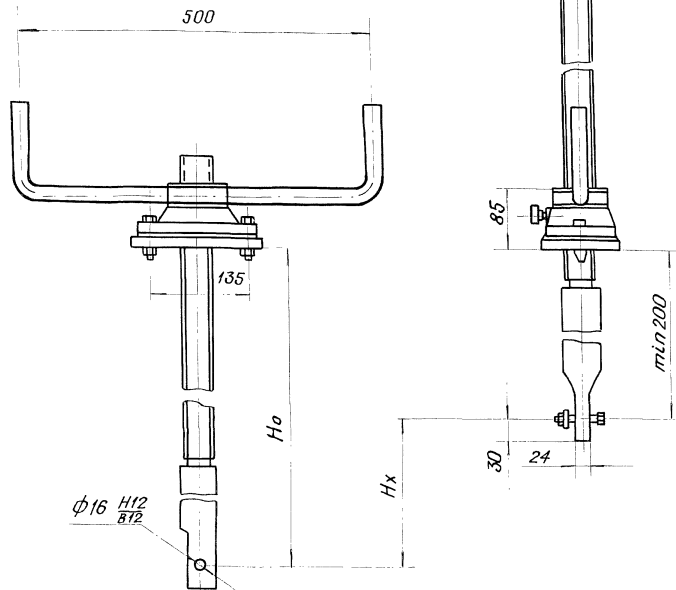
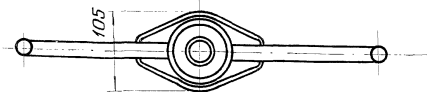

Г С 60. 06. 000 Г 4

Изм.	Лист	№ докум.	Подп.	Дата	Подъемник одновинтовой с ручным приводом груз 0.5 тс марки 05В ГОБРИТНЫЙ ЧЕРТЕЖ	Лист	Масса	Масштаб
Разработ.	Маларассия	инженер	Л.И.И.	2.08.84		А		1:5
Проб.	Тютюшенин	инженер	Л.И.И.	23.08.84				
Т.контр.						Лист	Листов 61	
ГИП	Певзнер	инженер	Л.И.И.	12.06.84		СОЗДГИТРОВДАХОЗ		
Н.контр.	Платунина	инженер	Л.И.И.	11.06.84		им. Е. Е. Алексеевского		
Этв.	Савитов	инженер	Л.И.И.	13.06.84		г Москва		

Копирован: 2/11/84

Фармат ЯЗ