

ТИПОВЫЕ КОНСТРУКЦИИ ИЗДЕЛИЯ И УЗЛЫ ЗДАНИЙ И СООРУЖЕНИЙ

СЕРИЯ 5.904-75.94

КАМЕРЫ ПРИТОЧНЫЕ ВЕНТИЛЯЦИОННЫЕ ПРОИЗВОДИТЕЛЬНОСТЬЮ  
от 10 до 125 тыс. м<sup>3</sup>/ч

ВЫПУСК 1-8  
ПРОСИТЕЛЬНАЯ СЕКЦИЯ ДЛЯ ПРИТОЧНОЙ КАМЕРЫ 2ПК10.

РАБОЧИЕ ЧЕРТЕЖИ

ТИПОВЫЕ КОНСТРУКЦИИ, ИЗДЕЛИЯ И УЗЛЫ ЗДАНИЙ И СООРУЖЕНИЙ

СЕРИЯ 5.904-75.94

КАМЕРЫ ПРИТОЧНЫЕ ВЕНТИЛЯЦИОННЫЕ ПРОИЗВОДИТЕЛЬНОСТЬЮ

ОТ 10 ДО 125 ТЫС. М<sup>3</sup>/Ч

ВЫПУСК 1-8

ПРОСИТЕЛЬНАЯ СЕКЦИЯ ДЛЯ ПРИТОЧНОЙ КАМЕРЫ ЗПК10.

РАБОЧИЕ ЧЕРТЕЖИ

РАЗРАБОТАНЫ:

ГПКНИИ САНТЕХНИИПРОЕКТ

ГЛАВНЫЙ ИНЖЕНЕР ИНСТИТУТА *С.А. Степанов*

ГЛАВНЫЙ ИНЖЕНЕР ПРОЕКТА *В.А. Сливак*

УТВЕРЖДЕНЫ

ГЛАВПРОЕКТОМ ГОССТРОЯ РОССИИ,  
ПИСЬМО ОТ 25.02.94. №9-3-2/34И ВВЕДЕНЫ  
В ДЕЙСТВИЕ ГПКНИИ САНТЕХНИИПРОЕКТ  
с 30.06.94, ПРИКАЗ ОТ 01.03. 1994г №7

ОБОЗНАЧЕНИЕ	НАИМЕНОВАНИЕ	Стр.
A1A424.000-70	СЕКЦИЯ ОРОСИТЕЛЬНАЯ ДЛЯ ПРИТОЧНОЙ КАМЕРЫ ЗЛК10. ТЕХНИЧЕСКОЕ ОПИСАНИЕ	4
A1A424.000	СЕКЦИЯ ОРОСИТЕЛЬНАЯ ДЛЯ ПРИТОЧНОЙ КАМЕРЫ ЗЛК10	5
A1A424.011	КРЫШКА	6
A1A424.000СБ	СЕКЦИЯ ОРОСИТЕЛЬНАЯ ДЛЯ ПРИТОЧНОЙ КАМЕРЫ ЗЛК10	7
A1A424.012	СЕПАРЯТОР ВХОДНОЙ	8
A1A424.010	КОРПУС СЕКЦИИ	9
A1A424.092	ПАТРУБОК	10
A1A424.010СБ	КОРПУС СЕКЦИИ	11
A1A424.014	ТРУБА ВСЯСЫВАЮЩАЯ	
A1A424.015	ЛИСТ ОПОРНЫЙ	13
A1A424.016	ПАТРУБОК	14

ОБОЗНАЧЕНИЕ	НАИМЕНОВАНИЕ	Стр.
A1A424.018	БОБЫШКА	14
A1A424.017	ПРОБКА	15
A1A424.019	ПРОКЛАДКА	
A1A424.021	НАПРАВЛЯЮЩАЯ	16
A1A424.023	МЯНЖЕТА	
A1A424.030	КАРКАС	17
A1A424.013	ГРЕБЕНКА	18
A1A424.030СБ	КАРКАС	19
A1A424.031	ПЛЯНКА	21
A1A424.032	ПЛЯНКА	
A1A424.034	ПЛЯНКА	22
A1A424.038	ПЛЯНКА	
A1A424.039	ПЛЯНКА	23
A1A424.045	ГРЕБЕНКА	
A1A424.049	СТЕНКА	24

ИЗДАТЕЛЬСТВО	ЛИСТ	ДОКУМЕНТ	ПОДПИСАНИЕ	ДАТА
ИЗДАТЕЛЬСТВО	ЛИСТ	ДОКУМЕНТ	ПОДПИСАНИЕ	ДАТА
ИЗДАТЕЛЬСТВО	ЛИСТ	ДОКУМЕНТ	ПОДПИСАНИЕ	ДАТА
ИЗДАТЕЛЬСТВО	ЛИСТ	ДОКУМЕНТ	ПОДПИСАНИЕ	ДАТА
ИЗДАТЕЛЬСТВО	ЛИСТ	ДОКУМЕНТ	ПОДПИСАНИЕ	ДАТА
ИЗДАТЕЛЬСТВО	ЛИСТ	ДОКУМЕНТ	ПОДПИСАНИЕ	ДАТА
ИЗДАТЕЛЬСТВО	ЛИСТ	ДОКУМЕНТ	ПОДПИСАНИЕ	ДАТА
ИЗДАТЕЛЬСТВО	ЛИСТ	ДОКУМЕНТ	ПОДПИСАНИЕ	ДАТА
ИЗДАТЕЛЬСТВО	ЛИСТ	ДОКУМЕНТ	ПОДПИСАНИЕ	ДАТА
ИЗДАТЕЛЬСТВО	ЛИСТ	ДОКУМЕНТ	ПОДПИСАНИЕ	ДАТА

5.904-75.94.1-8

СОДЕРЖАНИЕ

ЛИТ.	ЛНСТ	ЛНСТОВ
1	1	2

САНТЕХНИИПРОЕКТ

Обозначение	Наименование	Стр.
A1A424.053	Стенка	24
A1A424.046	Гребенка	25
A1A424.047	Стенка	
A1A424.055	Косынка	26
A1A424.056	Пластина	
A1A424.060	Решетка ходовая	27
A1A424.022	Поперечная	
A1A424.070	Решетка ходовая	28
A1A424.080	Стояк коллектора	
A1A424.081	Патрубок	29
A1A424.082	Стояк	
A1A424.060СБ	Решетка ходовая	30
A1A424.080СБ	Стояк коллектора	
A1A424.090	Коллектор	31
A1A424.100	Перелив	
A1A424.101	Труба	32

Обозначение	Наименование	Стр.
A1A424.102	Патрубок	32
A1A424.103	Воронка	33
A1A424.123	Ручка	
A1A424.090СБ	Коллектор	34
A1A424.091	Труба	
A1A424.070СБ	Решетка ходовая	35
A1A424.100СБ	Перелив	
A1A424.110	Сепаратор	36
A1A424.120	Фильтр сетчатый	
A1A424.110СБ	Сепаратор	37
A1A424.111	Сепаратор	
A1A424.104	Ляпка	38
A1A424.121	Плянка	
A1A424.112	Перо	39
A1A424.120СБ	Фильтр сетчатый	

В настоящем выпуске приведены рабочие чертежи оросительной секции для камеры ЗПК 10. В секции применены широкофакельные форсунки типа ШФ, позволяющие осуществлять остановку процесса теплообмена при достижении заданной конечной влажности, без воздушного байпаса в оросительной секции и калориферов второго подогрева.

Оросительная секция выполнена совмещенной с соединительной секцией и имеет удлиненный поддон. Длина той части оросительной секции, в которой осуществляется тепловлажная обработка воздуха, составляет 1250 мм и ограничена входным и выходным сепараторами, имеет герметический люк, над которым установлено окно. Длина другой части оросительной секции, которая служит соединительной секцией, составляет 750 мм. Эта часть ограничена выходными сепараторами и торцевой панелью и также имеет герметический люк.

Чертежи торцевой панели и ограждающей решетки заимствуются из чертежей соединительной секции соответствующего типоразмера (выпуск 1-1). Через гибкую вставку оросительная секция соединяется в вентилятором.

Выполнение поддона оросительной секции удлиненным, позволяет сделать его объемом достаточным для эффективной работы циркуляционных насосов всей оросительной системы.

Выходные сепараторы для удобства монтажа, обслуживания и ремонта установлены в кассеты. Входные сепараторы выполнены в виде съемных пластин с горизонтальной осью и установлены наклонно в виде жалюзи.

Подвод воды в секцию осуществляется посредством двух коллекторов со стояками со взаимовстречным распылением воды.

В поддоне установлены фильтр для очистки воды, поплавковый клапан для подпитки поддона, водозаборное устройство и другое оборудование.

Чертежи смотрового окна, форсунки и поплавкового клапана приведены в выпуске 1-35 "Унифицированные узлы" настоящей серии.

Люк в оросительной секции выполняется по типовой серии 5.904-4.

Присоединение оросительной секции к вентилятору осуществляется через гибкие вставки, выполненные по типовой серии 5.904-38.

И.И.	И.И.	И.И.	И.И.	И.И.	И.И.	A1A 424.000-70		
И.И.	И.И.	И.И.	И.И.	И.И.	И.И.	Секция оросительная для приточной камеры ЗПК 10. Техническое описание	Лист	Листов
И.И.	И.И.	И.И.	И.И.	И.И.	И.И.		1	1
И.И.	И.И.	И.И.	И.И.	И.И.	И.И.		САНТЕХНИПРОЕКТ	
И.И.	И.И.	И.И.	И.И.	И.И.	И.И.			

Выпуск 7-9

Серия 5.904-75-04

Изм. лист. Подп. и дата. Взам. инв. и дата. Подп. и дата.

Формат	Зона	Лист	Обозначение	Наименование	Кол.	Примечание
				<u>Документация</u>		
*)			A1A 424. 000 СБ	Сборочный чертеж		*) А4; А3
А3			A1A 424. 000-ТО	Техническое описание		
				<u>Сборочные единицы</u>		
А4	1		A1A 424. 010	Корпус секции	1	
				<u>Материалы</u>		
	2			Пластина-инт.тмкщ-м ГОСТ 7338-90	1	кг
			<u>Переменные данные для исполнений:</u>			
				<u>A1A 424. 000</u>		
				<u>Сборочные единицы</u>		
А4	3		A1A 417. 040	Панель торцевая	1	выпуск 1-1
А4	4		A1A 417. 060	Решетка ограждающая	1	выпуск 1-1

Изм. лист	Н док. ум.	подп.	дата	A1A 424. 000		
Разраб.	Чебоксаров	В. Зюба		СЕКЦИЯ ОРОСИТЕЛЬНАЯ ДЛЯ ПРИТОЧНОЙ КАМЕРЫ 2 ЛК 10		
Пров.	Фрядкин	И. С.				
Н.ч. гр.	Фрядкин	И. С.		Лист	Лист	Листов
Н. контр.	Литвяк	И. С.		1	1	3
Утв.	Спывак	И. С.		САНТЕХНИПРОЕКТ		

Формат: А4

5

Изм. лист. Подп. и дата. Взам. инв. и дата. Подп. и дата.

Формат	Зона	Лист	Обозначение	Наименование	Кол.	Примечание
				<u>Стандартные изделия</u>		
		5		Болт М10х35.36 ГОСТ 7798-70		39
		6		Гайка М10.5 ГОСТ 5915-70		39
				<u>A1A 424. 000-01</u>		
				<u>Сборочные единицы</u>		
А4	3		A1A 417. 040-01	Панель торцевая	1	выпуск 1-1
А4	4		A1A 417. 060-01	Решетка ограждающая	1	выпуск 1-1
				<u>Стандартные изделия</u>		
		5		Болт М10х35.36 ГОСТ 7798-70		41
		6		Гайка М10.5 ГОСТ 5915-70		41
				<u>A1A 424. 000-02</u>		
				<u>Сборочные единицы</u>		
А4	3		A1A 417. 070	Панель торцевая	1	выпуск 1-1
А4	4		A1A 417. 060	Решетка ограждающая	2	выпуск 1-1
				<u>A1A 424. 000</u>		
Изм. лист	Н док. ум.	подп.	дата	A1A 424. 000		Лист
						2

Формат А4

Выпуск 1-8

Серия 5.904-15.94

Исполн. Подп. и дата Изм. Исполн. Исполн. Дата Изм. Исполн. Подп. и дата Изм. Исполн. Подп. и дата Изм. Исполн. Подп. и дата

ФОРМАТ ЗОНА ПЛОЩ.	ОБОЗНАЧЕНИЕ	НАИМЕНОВАНИЕ	КОЛ.	ПРИМЕЧАНИЕ
		<u>СТАНДАРТНЫЕ ИЗДЕЛИЯ</u>		
5		Болт М10х35.36 ГОСТ 7796-70	48	
6		Гайка М10.5 ГОСТ 5915-70	49	
		<u>А1А424.000-03</u>		
		<u>СБОРОЧНЫЕ ЕДИНИЦЫ</u>		
А4	3	А1А 424.070-01	1	выпуск 1-1
А4	4	А1А 424.060-01	2	выпуск 1-1
		<u>СТАНДАРТНЫЕ ИЗДЕЛИЯ</u>		
5		Болт М10х35.36 ГОСТ 7798-70	53	
6		Гайка М10.5 ГОСТ 5915-70	53	
		<u>А1А 424.000</u>		

Лист 3

ФОРМАТ: А4

(✓) (✓)

А1А424.011

500

15 200 125 97.5 195 220

16 отв.  $\phi 9$

6 x 200 = 1200

1230

Неуказанные предельные отклонения размеров:  $H14, h14, \pm \frac{t2}{2}$

А1А 424.011

<span style="font-size: 1.5em; font-weight: bold;">Крышка</span>	Лист	4,22	1:2	МЕСЯЦ	МЕСЯЦ	Год
Лист	Листов	1				
<span style="font-weight: bold;">2.0 ГОСТ 19903-74</span> <span style="font-weight: bold;">ОК3608 ГОСТ 16523-89</span>			<span style="font-weight: bold;">САНТЕХНИПРОЕКТ</span>			

Исполн. Подп. и дата Изм. Исполн. Исполн. Дата Изм. Исполн. Подп. и дата Изм. Исполн. Подп. и дата

Исполн. Подп. и дата Изм. Исполн. Исполн. Дата Изм. Исполн. Подп. и дата

400194-03

7

А1А424.000 СБ

Рис. 1

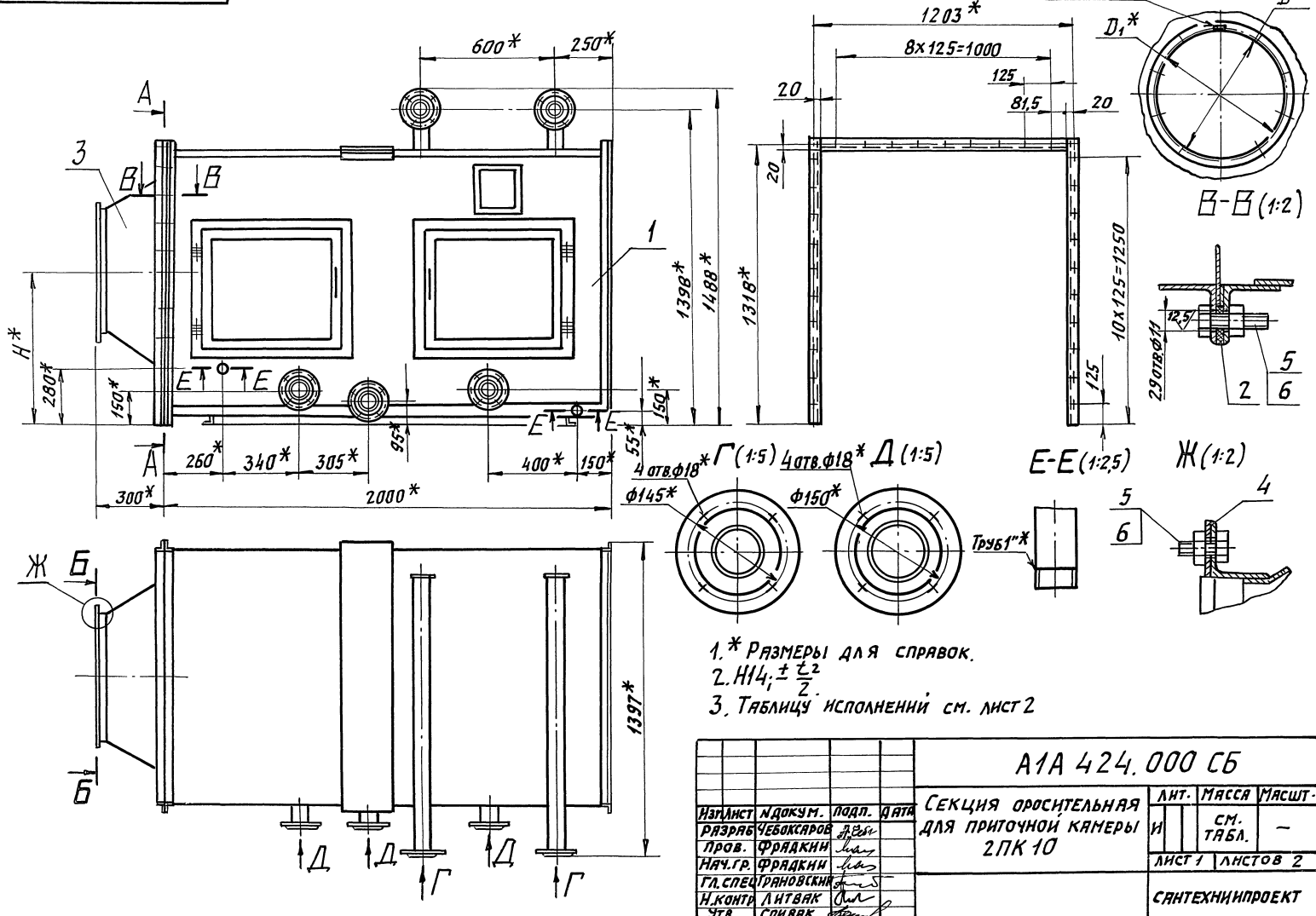

- 1.\* РАЗМЕРЫ ДЛЯ СПРАВОК.
- 2. Н4, ± 2/2
- 3. ТАБЛИЦУ ИСПОЛНЕНИЙ СМ. ЛИСТ 2

<b>А1А 424.000 СБ</b>					
ИЗД. ЛИСТ	И ДОКУМ.	ПОДП.	ДАТА	<b>СЕКЦИЯ ПРОСИТЕЛЬНАЯ ДЛЯ ПРИТОЧНОЙ КАМЕРЫ 2ПК 10</b>	
РАЗРЯВ	ЧЕБОКАРОВ	Л.В.	1981		
ПРОВ.	ФРЯДКИН	Л.В.		ЛИТ. ТАБЛ.	-
НАЧ. ГР.	ФРЯДКИН	Л.В.		ЛИСТ 1	ЛИСТОВ 2
ГЛ. СПЕЦИАЛИСТ	ПАНОВСКИ	Л.В.		<b>САНТЕХНИПРОЕКТ</b>	
И. КОНТ.	ЛИТВАК	Л.В.			
УТВ.	СПИВАК	Л.В.			



Выпуск 1-8

Серия 5.904-75.94

Изм/подл. Подп. и дата Взят. инв. Инв. дата Подп. и дата

Рис. 2  
ОСТАЛЬНОЕ-СМ. РИС. 1  
А1А424.000СБ

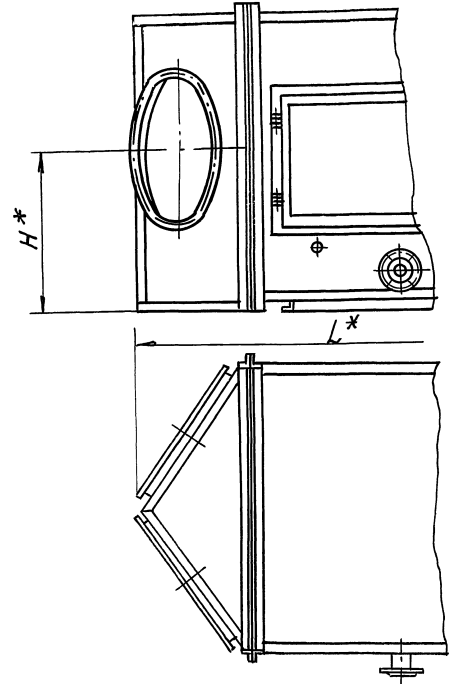

Обозначение	Рис.	РАЗМЕРЫ, мм						п	Масса, кг
		L*	H*	D*	D <sub>1</sub> *	b*	L*		
A1A424.000	1	-	700	560	590	7	10	10	487
-01		-	855	710	740	10	16	12	491
-02	2	2430	700	560	590	7	10	10	480
-03		2625	855	710	740	10	16	12	487

А1А424.000СБ

Лист 2

Формат: А4

А1А424.012

50 (V)

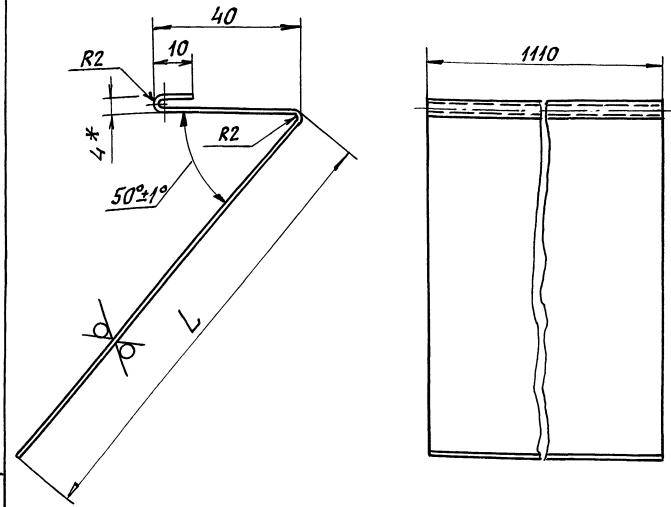

Обозначение	L, мм	Масса, кг
A1A424.012	120	1,48
-01	250	2,61

- 1.\* РАЗМЕР ДЛЯ СПРАВКИ.
2. h14; ±  $\frac{t_2}{2}$ .

А1А424.012

Изм/подл. Подп. и дата Взят. инв. Инв. дата Подп. и дата

Изм	Лист	И докум.	Подп.	Дата
РАЗРЯБ	ЧЕБОКСАРОВ			
Пров.	ФЯДЯКНИ			
НАЧ. ГР.	ФЯДЯКНИ			
ГЛ. СПЕЦ.	УРЯНОВСКИЙ			
Н. КОНТР.	ЛИТВАК			
УТВ.	СПИВЯК			

СЕПАРАТОР ВХОДНОЙ  
Лист 1,0 ГОСТ 19903-74  
ОК 3608 ГОСТ 16523-89

Лист	Масса	Масшт.
И	СМ. ТАБЛ.	1:1
Лист	Листов	7
САМТЕХНИПРОЕКТ		

400184-09 9

Выпуск 4-8

Серия 5.904-75.94

Взам. инв. № инв. № уч. № док. № д. № ттв

Лист № 1

Форм.	Зона	Лист	Обозначение	Наименование	Кол.	Примечание
				<u>Документация</u>		
АВ			А1А 424. 010 СБ	Сборочный чертеж		
				<u>Сборочные единицы</u>		
А4	1		А1А 424.030	Корпус	1	
А4	2		А1А 424.060	Решетка ходовая	1	
А4	3		А1А 424.070	Решетка ходовая	1	
А4	4		А1А 424.080	Стойка коллектора	6	
А4	5		А1А 424.090	Коллектор	2	
А4	6		А1А 424.100	Перелив	1	
А4	7		А1А 424.110	Сепаратор	66	
А4	8		А1А 424.120	Фильтр сетчатый	4	
А4	9			Клапан поплавковый	1	выпуск
А4	10			Форсунка	42	выпуск
А4	11			Окно смотровое	1	выпуск
А4	12			Люк неутепленный Лс 0,6x0,5	2	
				<u>ДЕТАЛИ</u>		
А4	13		А1А 424.011	Крышка	1	
			А1А 424.010			
Исполн.	Лист	№ докум.	Подп.	Дата		
Проб.	ФРЯКИН	ЧЕБОКСАРОВ	И.В.С.			
Рук. гр.	ФРЯКИН					
Н.Контр.	ЛИТВАК					
Этв.	СПИВАК					
Корпус секции					АНТ. ЛИСТ ЛИСТОВ И 1 3	
САНТЕХНИПРОЕКТ						

ФОРМАТ: А4

9

Форм.	Зона	Лист	Обозначение	Наименование	Кол.	Примечание
А4	14		А1А 424. 012	Сепаратор входной	8	
	15		- 01	Сепаратор входной	1	
А4	16		А1А 424. 013	Гребенка	2	
А4	17		А1А 424. 014	Трубка всасывающая	1	
А4	18		А1А 424. 015	Лист опорный	1	
А4	19		А1А 424. 016	Патрубок	1	
	20		- 01	Патрубок	1	
А4	21		А1А 424. - 017	Пробка	2	
А4	22		А1А 424. 018	Бобышка	2	
А4	23		А1А 424. 019	Прокладка	2	
А4	24		А1А 424. 021	Направляющая	8	
А4	25		А1А 424. 022	Поперечина	1	
А4	26		А1А 424. 023	Манжета	42	
Б4	27		А1А 424. 025	Патрубок		
				Труба 80x4 ГОСТ 3262-75 L=105-2,2	1	0,88 кг
				<u>СТАНДАРТНЫЕ ИЗДЕЛИЯ</u>		
	28			Гайка М8.5 ГОСТ 5915-70	16	
	29			Контргайка 40 ГОСТ 8968-75	6	
	30			Муфта 40 ГОСТ 8966-75	6	
	31			Фланец 1-80-2,5 ГОСТ 12820-80	3	
				<u>ПРОЧИЕ ИЗДЕЛИЯ</u>		
	32			<u>СВЕТИЛЬНИК</u> БЕЗ ОТРАЖАТЕЛЯ НС ПО 2-60/Р 5303 ТУ ОЛФ 535041-70	1	
				А1А 424.010		
						ЛИСТ 2

Взам. инв. № инв. № уч. № док. № д. № ттв

Исполн. Лист № докум. Подп. Дата

400194-09 10 ФОРМАТ: А4



ИНВЕНТАР. ПОДЛ. Н.Д. ИТА. ВЕСЛ. ИВАН. ИВАН. ЛУСА. ПОДЛ. К.АВРЕР

СЕРИЯ 5.904-75.94

ВЫПУСК 1-8

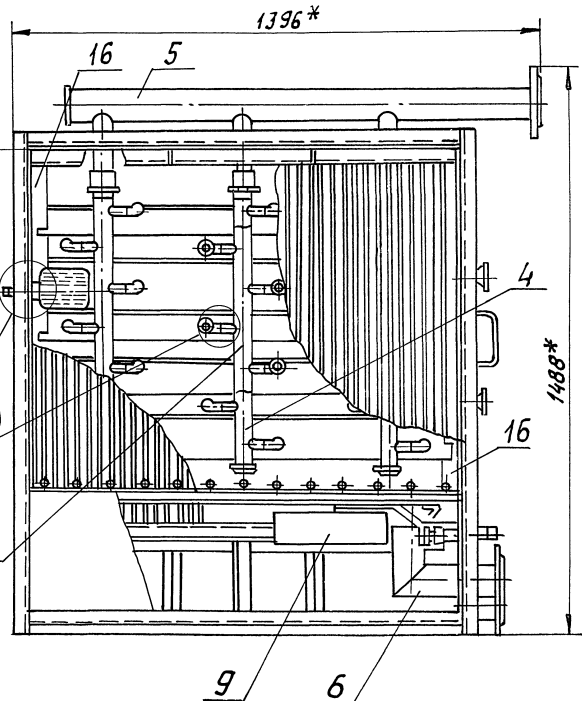
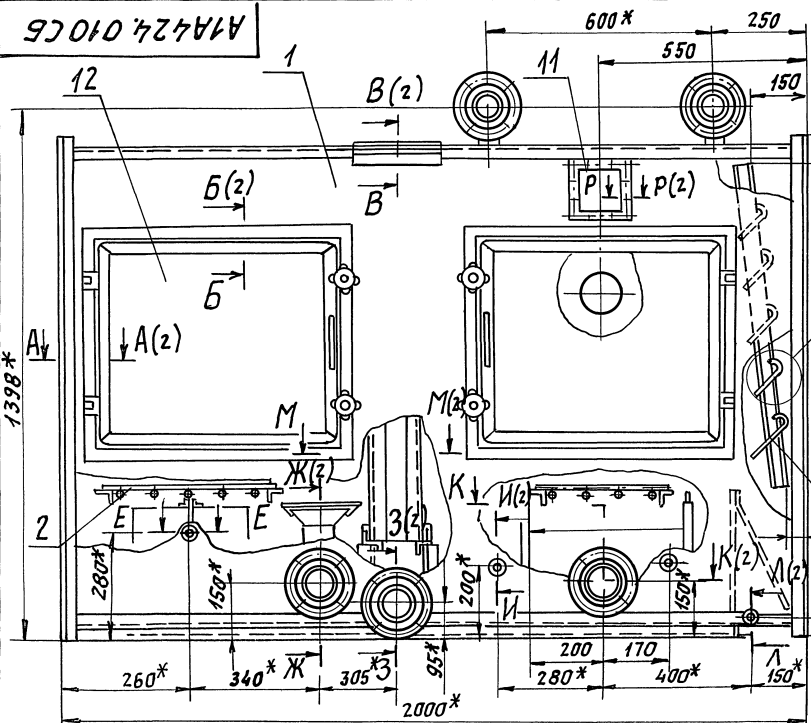

- \* РАЗМЕРЫ ДЛЯ СПРАВОК.
- H14; h14;  $\pm \frac{t_2}{2}$ .
- СВАРНЫЕ ШВЫ H1, T1 ПО ГОСТ 5264-80, ШВЫ No1, 2 - СВАРКА РУЧНАЯ, ЭЛЕКТРОДУГОВАЯ.

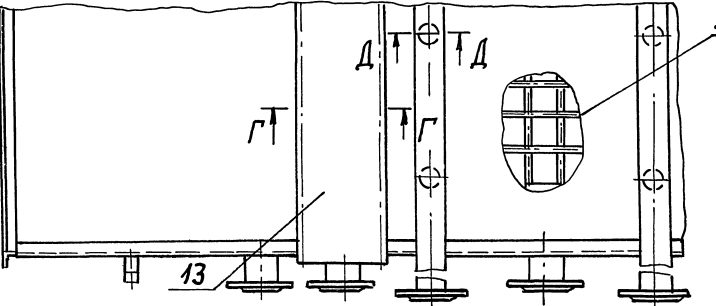

A1A 424.010.CB			
ИТА	ЛИСТ	МАССА	МАСШТ.
ИТА	ЛИСТ	И	1:10
КОРПУС СЕКЦИИ		444	1:10
		ЛИСТ 1 ЛИСТОВ 2	
САНТЕХНИПРОЕКТ			

ИТА ЛИСТ И ДОКУМ. ПОДЛ. ДАТА

РАЗРАБ. ЧЕБОКСАРОВ А.Е. ИИ

ПРОВ. ФРИДКН ИИ

НАЧ. ГР. ФРИДКН ИИ

ГЛ. СПЕЦ. РЯНОВСКИЙ ИИ

Н. КОНТР. ЛИТВАК ИИ

УТВ. СПИВЯК ИИ

АИА 424.010СБ

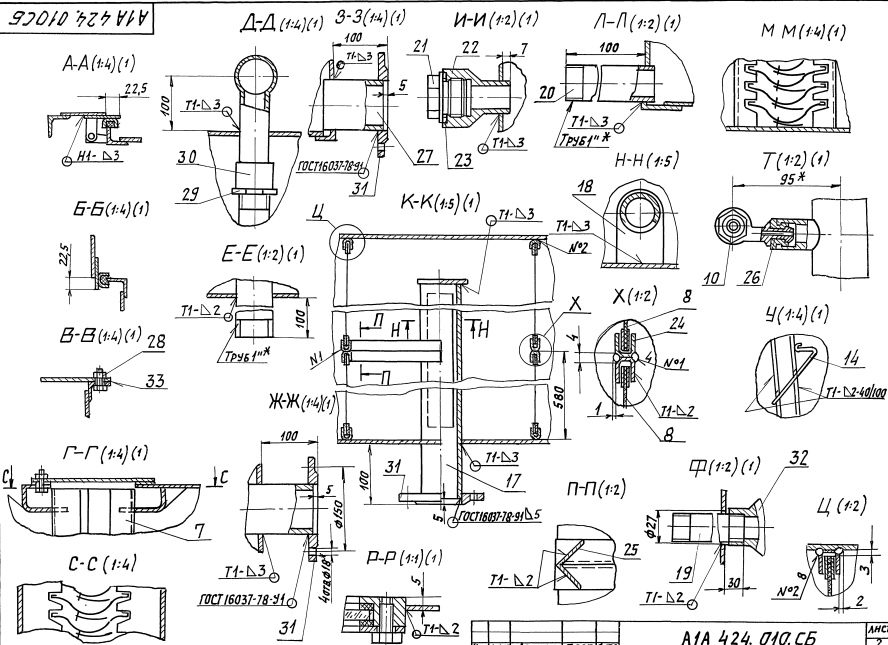

A1A424 014

50 (✓) / 05 (✓)

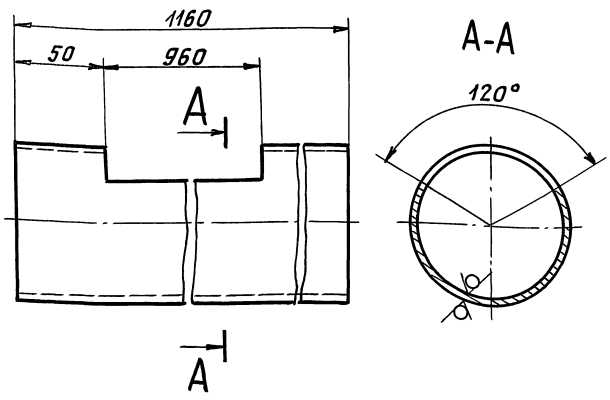

Неуказанные предельные отклонения размеров:  $H4, h14, \pm \frac{t2}{2}$

A1A 424 014

ИЗМ.	Лист	№ докум.	Подп.	Дата	Труба всасывающая	Лит.	Масса	Масшт.
Рязань	ЧЕБОКСАРЫ	А.С.С.				И	6,16	1:2
					Лист	Листов	1	
					Труба 80x4 ГОСТ 3262-75	САНТЕХНИПРОЕКТ		
					ФОРМАТ А4			

A1A424.015

13 (✓) / 0 (✓)

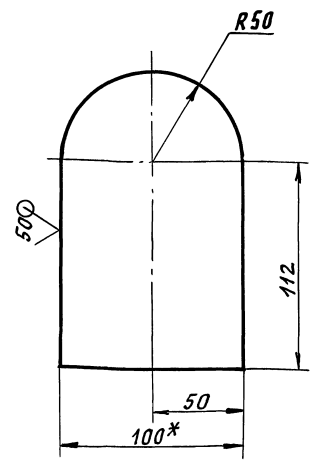

1\* РАЗМЕР ДЛЯ СПРАВОК  
2 ±  $\frac{t2}{2}$

A1A 424 015

ИЗМ.	Лист	№ докум.	Подп.	Дата	Лист опорный	Лит.	Масса	Масшт.
Рязань	ЧЕБОКСАРЫ	А.С.С.				И	0,45	1:2
					Лист	Листов	1	
					Лист 3,0 ГОСТ 19903-74 ОК 3608/ГОСТ 16523-84	САНТЕХНИПРОЕКТ		
					Ц 00194-09 14 ФОРМАТ А4			

А1А 424.016

50 (✓) (✓)

Рис.1



Рис.2

Остальное - см. рис.1

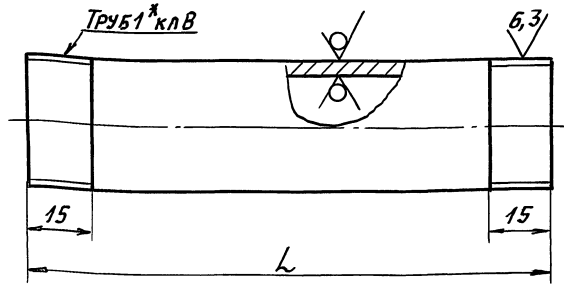
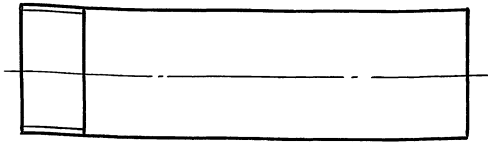

Обозначение	Рис.	L, мм	Масса, кг
А1А 424.016	1	130	0,31
-01	2	110	0,263

Неуказанные предельные отклонения размеров:  $h14; \pm \frac{t_2}{2}$

А1А 424 016

Изм.	Лист	Докум.	Подп.	Дата
	РЗР	ЧЕБОКСАРОВ	И. В. Г. Г. Р.	
	Пров.	ФРЯДКИН	И. В. Г. Г. Р.	
	Н.ч. гр.	ФРЯДКИН	И. В. Г. Г. Р.	
	Гл. спец.	ГРЯНОВСКИЙ	И. В. Г. Г. Р.	
	Н.контр.	ЛИТВАК	И. В. Г. Г. Р.	
	Этв.	СПИВАК	И. В. Г. Г. Р.	

ПАТРУБОК

Лит.	Масса	Лист	Листов	Масшт.
И	0,31	1	1	-

Труба 25x3,2 ГОСТ 3262-75

САНТЕХНИПРОЕКТ

А1А 424.018

50 (✓) (✓)

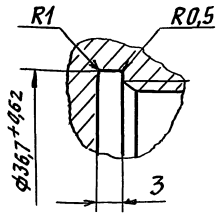
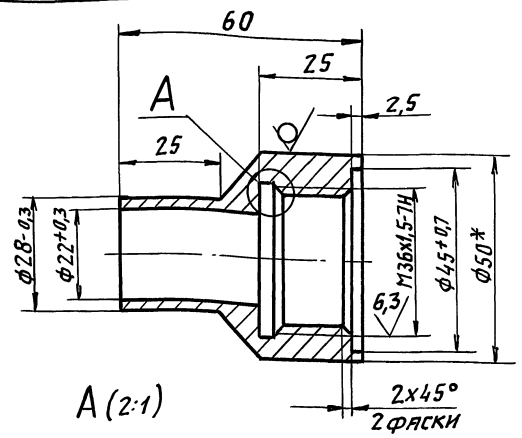

- \* РАЗМЕР ДЛЯ СПРАВОК.
- Н14;  $h14; \pm \frac{t_2}{2}$

А1А 424 018

Изм.	Лист	Докум.	Подп.	Дата
	РЗР	ЧЕБОКСАРОВ	И. В. Г. Г. Р.	
	Пров.	ФРЯДКИН	И. В. Г. Г. Р.	
	Н.ч. гр.	ФРЯДКИН	И. В. Г. Г. Р.	
	Гл. спец.	ГРЯНОВСКИЙ	И. В. Г. Г. Р.	
	Н.контр.	ЛИТВАК	И. В. Г. Г. Р.	
	Этв.	СПИВАК	И. В. Г. Г. Р.	

БОБЫШКА

Лит.	Масса	Лист	Листов	Масшт.
И	0,45	1	1	1:1

Круг 50 ГОСТ 2590-88  
Ст 3 ГОСТ 535-88

САНТЕХНИПРОЕКТ

A1A 424. 017

(✓) / 05

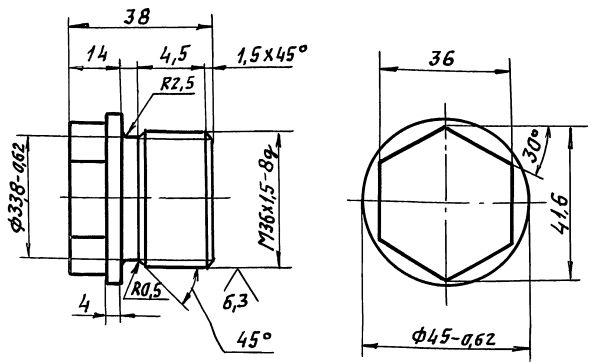

НЕУКАЗАННЫЕ ПРЕДЕЛЬНЫЕ ОТКЛОНЕНИЯ РАЗМЕРОВ:  $h14; \pm \frac{t2}{2}$

A1A 424. 017

Изм	Лист	И докум.	Подп.	Дата	И	МЯСЯ	МЯСЦТ.
РЯЗРБ	ЧЕБОКСАРОВ	А. Зай					
Пров.	ФЯРЯККИН	А. Зай			ЛИСТ ЛИСТОВ 1		
ИЗЧ. ГР.	ФЯРЯККИН	А. Зай			Ст3 ГОСТ 380-88		
И. КОНТ.	ЛНТЯК	А. Зай			САНТЕХНИПРОЕКТ		
УТВ.	СЛИВАК	А. Зай			ФОРМАТ А4		

A1A 424. 019

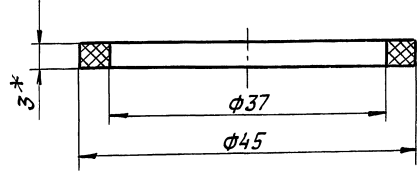

- \* РАЗМЕР ДЛЯ СПРАВКИ.
- Н16; h16

A1A 424. 019

Изм	Лист	И докум.	Подп.	Дата	И	МЯСЯ	МЯСЦТ.	
РЯЗРБ	ЧЕБОКСАРОВ	А. Зай						0,003
Пров.	ФЯРЯККИН	А. Зай			ЛИСТ ЛИСТОВ 1			
ИЗЧ. ГР.	ФЯРЯККИН	А. Зай			Пластина 1-Н-1-ТМКШ-М-3			
И. КОНТ.	ЛНТЯК	А. Зай			ГОСТ 1338-90			
УТВ.	СЛИВАК	А. Зай			САНТЕХНИПРОЕКТ			
							ЦО0194-09 16 ФОРМАТ А4	



A1A424.021

05 (✓)

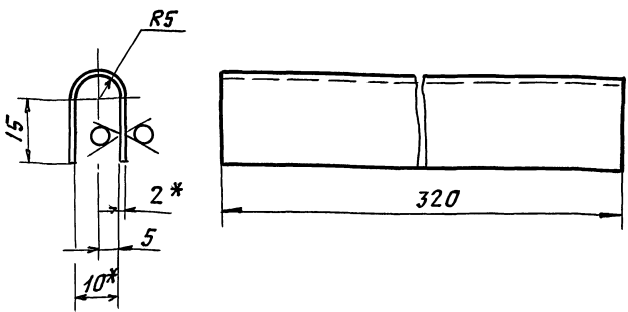

- 1.\* РАЗМЕРЫ ДЛЯ СПРАВКИ.
- 2.  $h14; \pm \frac{t_2}{2}$

A1A 424. 021

Направляющая

Изм.	Лист	Докум.	Подп.	Дата
РЯЗРЯБ	ЧЕБОКСАРОВ	В.Рубин		
ПРОВ.	ФРЯДКНИ			
ИЯЧ. ГР.	ФРЯДКНИ			
ГЛ. СПЕЦ.	ИРЯНОВСКИЙ			
Н. КОНТР.	ЛИТВАК			
УТВ.	СПИВЯК			

Лист 2,0 ГОСТ 19903-74  
ОК360В ГОСТ 16523-89

САНТЕХНИПРОЕКТ  
ФОРМАТ А4

A1A 424. 023

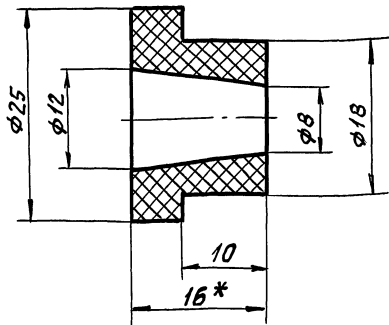

- 1.\* РАЗМЕР ДЛЯ СПРАВКИ.
- 2.  $h14; h14; \pm \frac{t_2}{2}$

A1A 424. 023

Манжета

Изм.	Лист	Докум.	Подп.	Дата
РЯЗРЯБ	ЧЕБОКСАРОВ	В.Рубин		
ПРОВ.	ФРЯДКНИ			
ИЯЧ. ГР.	ФРЯДКНИ			
ГЛ. СПЕЦ.	ИРЯНОВСКИЙ			
Н. КОНТР.	ЛИТВАК			
УТВ.	СПИВЯК			

Лист 1,0 ГОСТ 19903-74  
ОК360В ГОСТ 16523-89

САНТЕХНИПРОЕКТ  
ФОРМАТ А4

Выпуск 1-8  
Серия 5.504-75.94ИЗМ. ИЛИ ДОП. НА ЛИСТЕ  
ИЗМ. ИЛИ ДОП. НА ЛИСТЕ  
ИЗМ. ИЛИ ДОП. НА ЛИСТЕ  
ИЗМ. ИЛИ ДОП. НА ЛИСТЕ

Форм. Зона /Лист	Обозначение	Наименование	Кол.	Примечание
		<u>Документация</u>		
A3	A1A 424.030 СБ	СБОРОЧНЫЙ ЧЕРТЕЖ		
		<u>ДЕТАЛИ</u>		
A4	1 A1A 424.031	ПЛАНКА	1	
	2	-01 ПЛАНКА	1	
A4	3 A1A 424.032	ПЛАНКА	1	
B4	4 A1A 424.033	ПЛАНКА Уголок 35x35x3 ГОСТ 8509-86 Ст 3 ГОСТ 535-88 L=1163-2,6	2	1,87 кг
A4	5 A1A 424.034	ПЛАНКА	1	
B4	6 A1A 424.035	ПЛАНКА Уголок 35x35x3 ГОСТ 8509-86 Ст 3 ГОСТ 535-88 L=760-2	2	1,22 кг
B4	7 A1A 424.036	ПЛАНКА Уголок 35x35x3 ГОСТ 8509-86 Ст 3 ГОСТ 535-88 L=950-2,3	2	1,52 кг

A1A 424.030

КАРКАС

ЛИТ ЛИСТ ЛИСТОВ  
И 1 3

САНТЕХНИПРОЕКТ

ФОРМАТ А4

17

ИЗМ. ИЛИ ДОП. НА ЛИСТЕ  
ИЗМ. ИЛИ ДОП. НА ЛИСТЕ  
ИЗМ. ИЛИ ДОП. НА ЛИСТЕ  
ИЗМ. ИЛИ ДОП. НА ЛИСТЕ

Форм. Зона /Лист	Обозначение	Наименование	Кол.	Примечание
B4	8 A1A 424.037	ПЛАНКА Уголок 35x35x3 ГОСТ 8509-86 Ст 3 ГОСТ 535-88 L=1930-3,7	2	3,09 кг
A4	9 A1A 424.038	ПЛАНКА	2	
A4	10 A1A 424.039	ПЛАНКА	3	
B4	11 A1A 424.041	ПЛАНКА Уголок 35x35x3 ГОСТ 8509-86 Ст 3 ГОСТ 535-88 L=782-2,0	2	1,23 кг
B4	12 A1A 424.042	ПЕРЕКЛАДНАЯ Уголок 35x35x3 ГОСТ 8509-86 Ст 3 ГОСТ 535-88 L=1159-2,6	4	1,86 кг
B4	13 A1A 424.043	ПЕРЕКЛАДНАЯ Уголок 40x40x4 ГОСТ 8509-86 Ст 3 ГОСТ 535-88 L=1159,2,6	2	2,8 кг
B4	14 A1A 424.044	СТОЙКА Уголок 40x40x4 ГОСТ 8509-86 Ст 3 ГОСТ 535-88 L=222-1,15	2	0,54 кг
A4	15 A1A 424.045	ГРЕБЕНКА	1	
	16	-01 ГРЕБЕНКА	1	
A4	17 A1A 424.046	ГРЕБЕНКА	1	
	18	-01 ГРЕБЕНКА	1	
A4	19 A1A 424.047	СТЕНКА	1	
	20	-01 СТЕНКА	1	

A1A 424.030

ЛИСТ

2

400/94-09 18 ФОРМАТ А4

Выпуск 1-8

Серия 5.004-75.04

Изм. Листа Подп. и Дата  
Взам. инв. и дата  
Изм. Листа Подп. и Дата  
Взам. инв. и дата  
Листа Подп. и Дата

Изм. Листа	Подп. и Дата	Взам. инв. и дата	Изм. Листа	Подп. и Дата	Взам. инв. и дата	Листа	Подп. и Дата
БЧ	21	А1А 424.048	СТЕНКА	Лист 2,0 ГОСТ 19903-74 ОК 3608 ГОСТ 16523-89	1130-2,6 X 1960-3,7	1	35,0 кг
А4	22	А1А 424.049	СТЕНКА			1	
БЧ	23	А1А 424.051	СТЕНКА	Лист 2,0 ГОСТ 19903-74 ОК 3608 ГОСТ 16523-89	1230-2,6 X 1960-3,7	1	38,0 кг
БЧ	24	А1А 424.052	СТЕНКА	Лист 2,0 ГОСТ 19903-74 ОК 3608 ГОСТ 16523-89	347-1,4 X 1163-2,6	1	6,6 кг
А4	25	А1А 424.053	СТЕНКА			1	
БЧ	26	А1А 424.054	СТЕНКА	Лист 2,0 ГОСТ 19903-74 ОК 3608 ГОСТ 16523-89	362-1,4 X 1159-2,6	1	6,6 кг
А4	27	А1А 424.055	КОСЫНКА			6	
А4	28	А1А 424.056	ПЛАСТИНА			2	
БЧ	29	А1А 424.057	ПЛАНКА	УГОЛОК 35X35X3 ГОСТ 8509-86 Ст 3 ГОСТ 535-88	L=1333-3,1	2	2,14 кг
			<u>СТАНДАРТНЫЕ ИЗДЕЛИЯ</u>				
30			БОЛТ М8 X 25.36		ГОСТ 7798-70 16		
			А1А 424.030		Лист 3		

ФОРМАТ: А4

А1А 424.013

50 (✓)

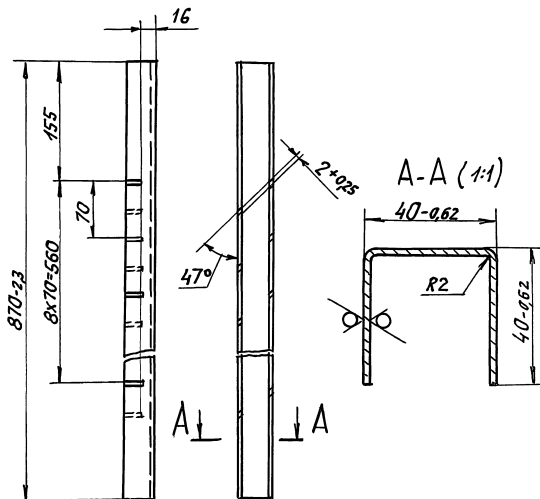

Неуказанные предельные отклонения размеров  $\pm \frac{t}{2}$

Изм. Листа Подп. и Дата  
Взам. инв. и дата  
Изм. Листа Подп. и Дата  
Взам. инв. и дата

			А1А 424.013		Лист	Мяся	Мясут.
Изм. Лист	Подп. и Дата	Взам. инв. и дата	ГРЕБЕНКА		И	1,62	1:4
Лист	Листов	Листов			Лист	Листов 1	
			Лист 2,0 ГОСТ 19903-74 ОК 3608 ГОСТ 16523-89		САНТЕХНИПРОЕКТ		
			400194-09 19		ФОРМАТ: А4		

СЕРИЯ С.904-75.94 Выпуск 1-8

А1А 424 030СБ

A-A

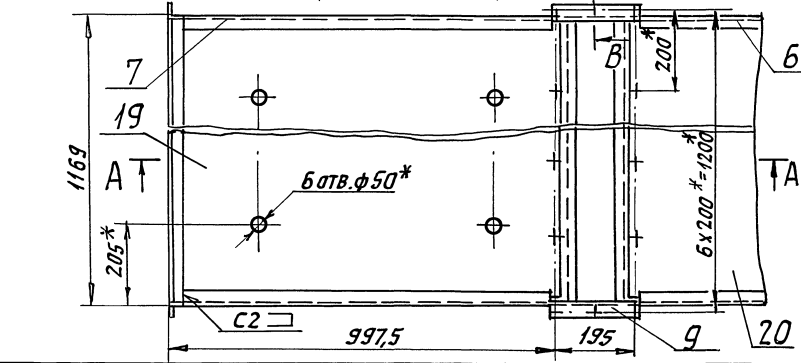
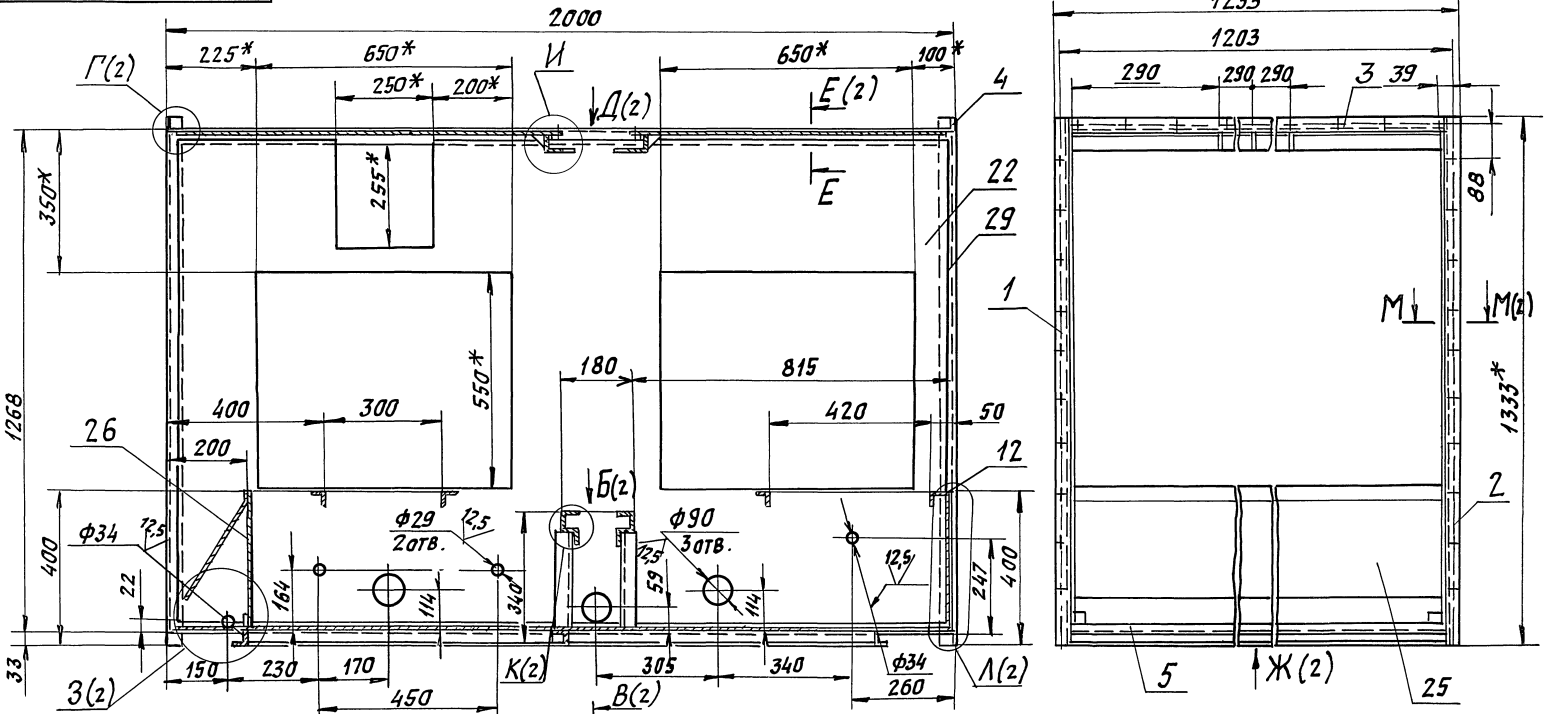

1. \* РАЗМЕРЫ ДЛЯ СПРАВОК.
2. Н14; н14; ± t<sub>2</sub>/2
3. СВАРНЫЕ ШВЫ ПО ГОСТ5264-80

			А1А 424 030СБ		
			КАРКАС		
ИЗМ.	ЛИСТ	И ДОКУМ.	ПОДП.	ДАТА	ЛИСТ
		РАЗРАБ. ЧЕБОКСАРОВ	И		184
		ПРОВ. ФРАДКИН	И		1:10
		НАЧ. ГР. ФРАДКИН	И		ЛИСТЫ
		ГЛ. СПЕЦ. ФРАНОВСКИЙ	И		ЛИСТОВ 2
		Н. КОНТР. ЛИТВАК	И		САНТЕХНИИПРОЕКТ
		УТВ. СЛИВАК	И		

A1A424.030CB

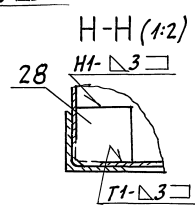
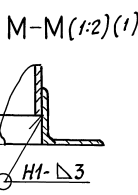
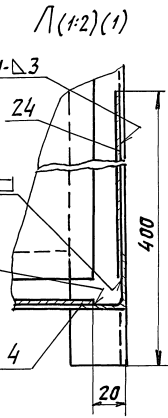
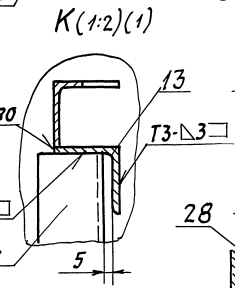
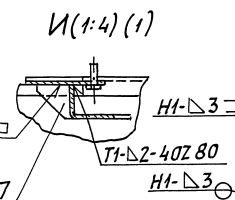
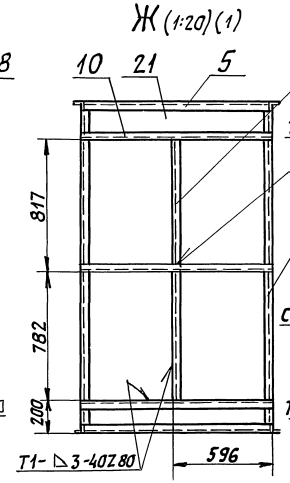
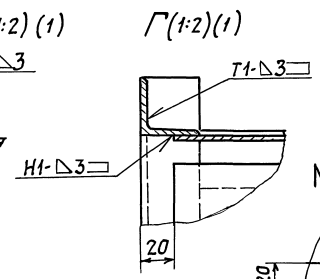
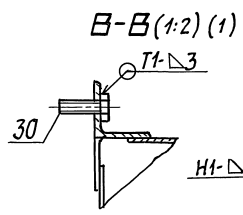
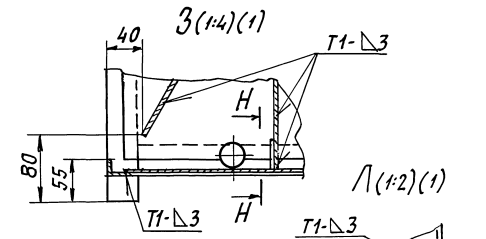
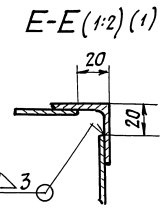
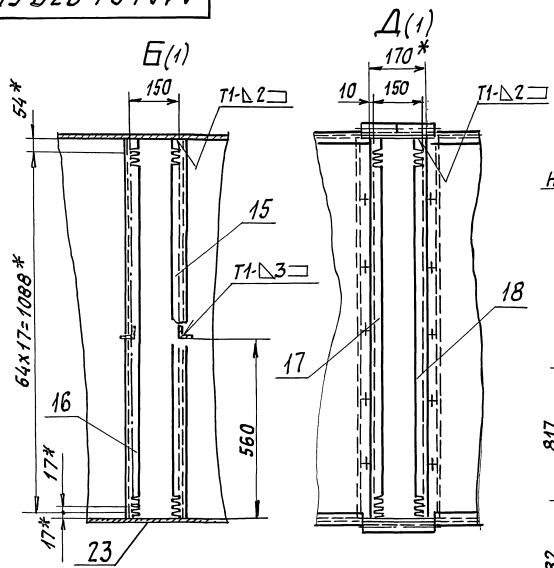

ИЗМЕНИТ. ДОКУМ. ЛОДЛ. ДЯГЯ

A1A424.030CB

400194-09 21 ФОРМАТ А3

ЛИСТ 2

А1А 424.031

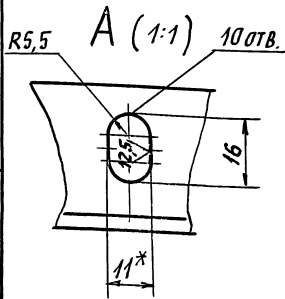
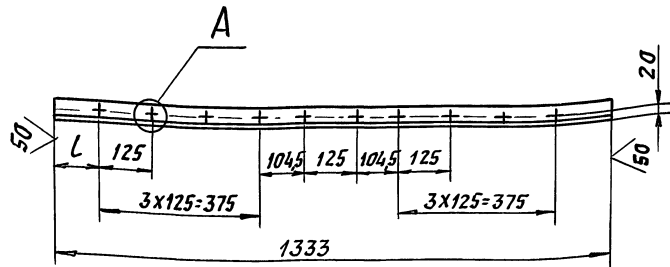

ОБОЗНАЧЕНИЕ	L, мм
А1А 424 031	103
- 01	146

- \* РАЗМЕР ДЛЯ СПРАВОК.
- Н14; h14;  $\pm \frac{t_2}{2}$

А1А 424.031

ИЗМ. ЛИСТ	И ДОКУМ.	ПОДП.	ДАТА
РАЗРЯБ.	ЧЕБОКСАРОВ		
ПРОВ.	ФРЯДКИН		
НАЧ. ГР.	ФРЯДКИН		
ГЛ. СПЕЦ.	РЯНОВСКИЙ		
Н. КОНТР.	ЛИТВАК		
УТВ.	СПИВЯК		

ПЛАНКА

Уголок 35x35x3 ГОСТ 8509-86  
Ст 3 ГОСТ 535-88

САНТЕХНИИПРОЕКТ

ФОРМАТ А4

А1А 424.032

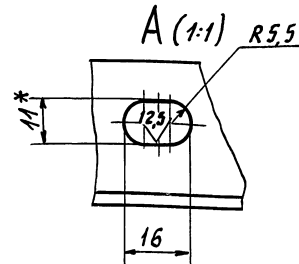
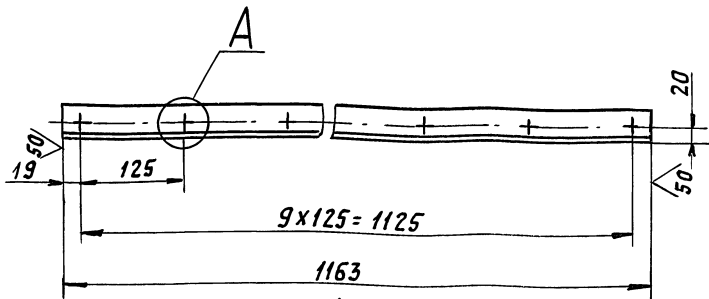
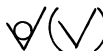

- \* РАЗМЕР ДЛЯ СПРАВОК.
- Н14; h14;  $\pm \frac{t_2}{2}$

А1А 425.032

ИЗМ. ЛИСТ	И ДОКУМ.	ПОДП.	ДАТА
РАЗРЯБ.	ЧЕБОКСАРОВ		
ПРОВ.	ФРЯДКИН		
НАЧ. ГР.	ФРЯДКИН		
ГЛ. СПЕЦ.	РЯНОВСКИЙ		
Н. КОНТР.	ЛИТВАК		
УТВ.	СПИВЯК		

ПЛАНКА

Уголок 35x35x3 ГОСТ 8509-86  
Ст 3 ГОСТ 535-88

ЛИСТ	МАССА	МАСШТ.
И	1,9	1:5
ЛИСТ	ЛИСТОВ 1	

САНТЕХНИИПРОЕКТ

ФОРМАТ А4

ИЗМ. ПОСЛ. ПОДП. И ДАТА

ИЗМ. ПОСЛ. ПОДП. И ДАТА

ИЗМ. ПОСЛ. ПОДП. И ДАТА

ЦОС/94-09 22

Выпуск 1-8

Серия 5.904-75.94

Изм./Лист, Подп. и дата, Взятый инв. №, Имя и фамилия, Подп. и дата

А1А424.034

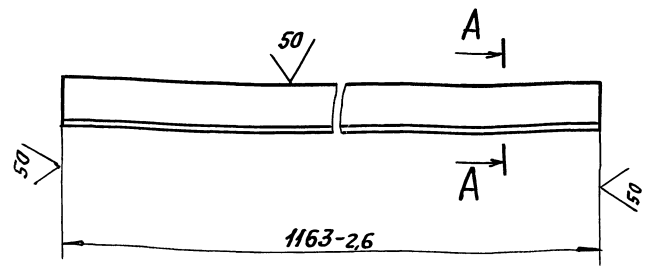
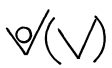

A-A (1:1)

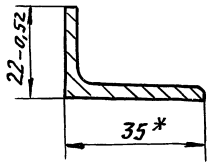

\* Размер для справок.

А1А 424.034

Изм/Лист	И докум.	Подп.	Дата
Рязрв.	Чебоксаров		
Пров.	Фряккин		
Няч. гр.	Фряккин		
Гл. спец.	Гряновский		
Н. контр.	Литвяк		
Утв.	Сливяк		

Планка	Лит.	Масса	Масшт.
	И	1,58	1:2
Уголок		35x35x3 ГОСТ 8509-86	Ст 3 ГОСТ 535-88
САНТЕХНИПРОЕКТ			

ФОРМАТ: А4

А1А424.038

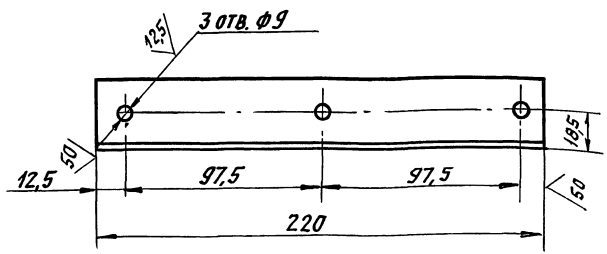
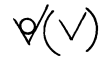

Неуказанные предельные отклонения размеров:  $H_{14}, h_{14} \pm \frac{t_2}{2}$

А1А 424 038

Изм./Лист, Подп. и дата, Взятый инв. №, Имя и фамилия, Подп. и дата

Изм/Лист	И докум.	Подп.	Дата
Рязрв.	Чебоксаров		
Пров.	Фряккин		
Няч. гр.	Фряккин		
Гл. спец.	Гряновский		
Н. контр.	Литвяк		
Утв.	Сливяк		

Планка	Лит.	Масса	Масшт.
	И	0,36	1:2
Уголок		35x35x3 ГОСТ 8509-86	Ст 3 ГОСТ 535-88
САНТЕХНИПРОЕКТ			

Ц00194-09 23 ФОРМАТ: А3

Серия 5.904-75.94 Выпуск 1-8

А1А424.039

50 (✓)

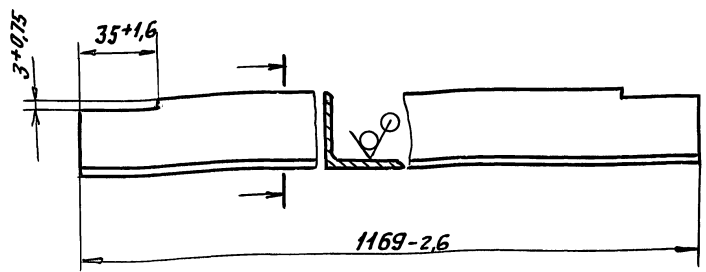

Изм. Подп. Дата Изм. Подп. Дата Изм. Подп. Дата Изм. Подп. Дата

А1А 424 039

Изм.	Лист	И докум.	Подп.	Дата
Р	З	Я	Р	Я
Пров.	Ф	Р	Я	Д
Н	А	Ч.	Г	Р.
Г	Л.	С	П	Е
Н.	К	О	Н	Т
У	Т	В.	С	П
У	Т	В.	С	П

Планка

Лист	Масса	Масшт.
И	1,85	1:2
Лист	Листов 1	

Уголок 35x35x3 ГОСТ 8509-86  
Ст3 ГОСТ 535-88

САНТЕХНИИПРОЕКТ

ФОРМАТ А4

А1А424.045

50 (✓)

А1А424.045 - изображено

А1А424.045-01-зеркальное отражение

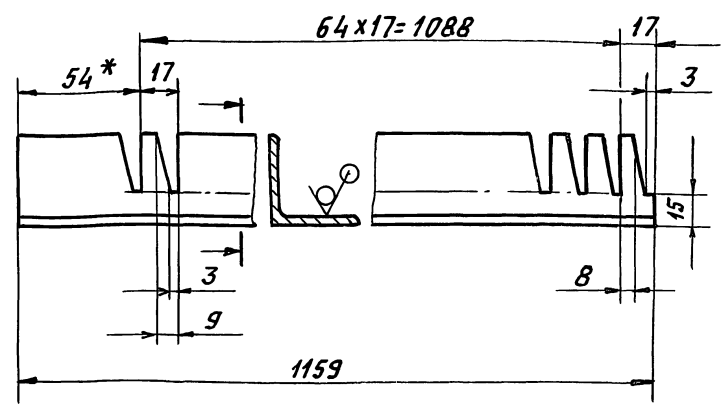

Изм. Подп. Дата Изм. Подп. Дата Изм. Подп. Дата Изм. Подп. Дата

А1А 424 045

Изм.	Лист	И докум.	Подп.	Дата
Р	З	Я	Р	Я
Пров.	Ф	Р	Я	Д
Н	А	Ч.	Г	Р.
Г	Л.	С	П	Е
Н.	К	О	Н	Т
У	Т	В.	С	П
У	Т	В.	С	П

Гребенка

Лист	Масса	Масшт.
И	3,41	1:2
Лист	Листов 1	

Уголок 40x40x4 ГОСТ 8509-86  
Ст3 ГОСТ 535-88

САНТЕХНИИПРОЕКТ

400194-09 24 ФОРМАТ А4

- 1\* РАЗМЕР ДЛЯ СПРАВКИ.
2. H14; h14; ±  $\frac{t_2}{2}$



A1A424.049

(V) A

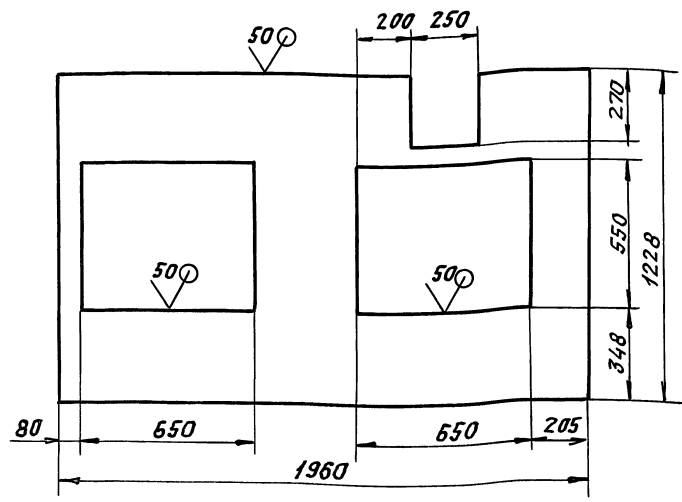

Неуказанные предельные отклонения размеров:  $h_{14}, h_{14} \pm \frac{t_2}{2}$

A1A 424. 049

Изм.	Лист	И докум.	Подп.	Дата
Рязр	В	ЧЕБОКСАРОВ	<i>Ч</i>	
Пров.	Ф	ФРЯДКНИ	<i>Ф</i>	
Нач. гр.	Ф	ФРЯДКНИ	<i>Ф</i>	
Гл. спец.	С	РАНОВСКИ	<i>С</i>	
Н. контр.	Л	ЛИТВАК	<i>Л</i>	
УТВ.	С	СЛЯВАК	<i>С</i>	

СТЕНКА

Лист. Масса. Масшт.

И 26,63 1:15

Лист Листов 1

Лист 2,0 ГОСТ 19903-74 САНТЕХНИПРОЕКТ  
OK 3608 ГОСТ 16523-89

A1A424.053

50 (V)

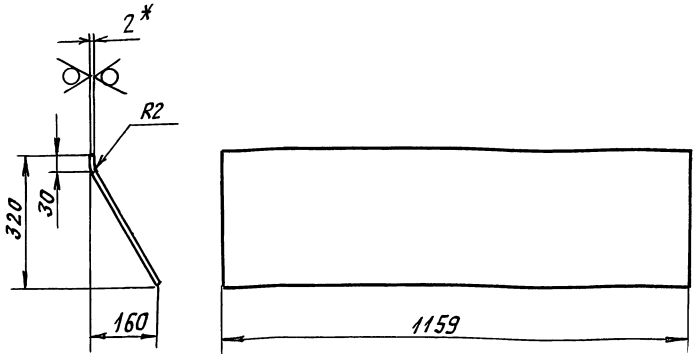

1. \* РАЗМЕР для справок.  
2.  $h_{14}, \pm \frac{t_2}{2}$

A1A 424. 053

Изм.	Лист	И докум.	Подп.	Дата
Рязр	В	ЧЕБОКСАРОВ	<i>Ч</i>	
Пров.	Ф	ФРЯДКНИ	<i>Ф</i>	
Нач. гр.	Ф	ФРЯДКНИ	<i>Ф</i>	
Гл. спец.	С	РАНОВСКИ	<i>С</i>	
Н. контр.	Л	ЛИТВАК	<i>Л</i>	
УТВ.	С	СЛЯВАК	<i>С</i>	

СТЕНКА

Лист. Масса. Масшт.

И 6,73 1:10

Лист Листов 1

Лист 2,0 ГОСТ 19903-74 САНТЕХНИПРОЕКТ  
OK 3608 ГОСТ 16523-89

А1А424.046



А1А424.046 - ИЗОБРАЖЕНО  
А1А424.046-01-ЗЕРКАЛЬНОЕ ОТРАЖЕНИЕ

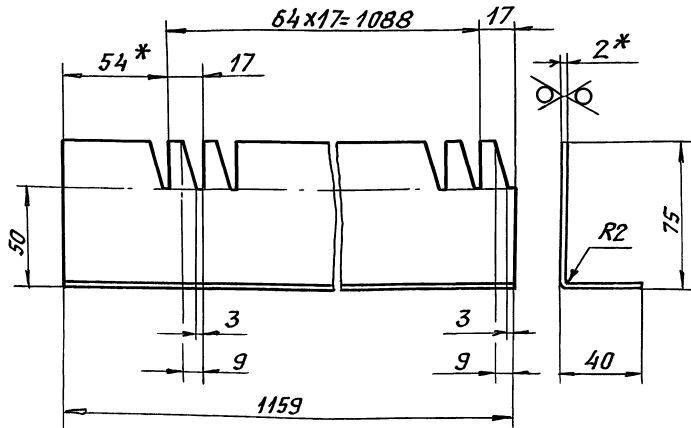

- \* РАЗМЕРЫ ДЛЯ СПРАВОК.
- $H14; h14; \pm \frac{t_2}{2}$

А1А424.046

ГРЕБЕНКА

ЛИСТ. МЯССА МЯСШТ.

И 1,95 1:2

ЛИСТ ЛИСТОВ 1

Лист 2,0 ГОСТ 19903-74  
ОК 3608 ГОСТ 16523-89

САНТЕХНИПРОЕКТ

ФОРМАТ А4

А1А424.047



Рис. 1

Рис. 2

ОСТАЛЬНОЕ-СМ. РИС.1

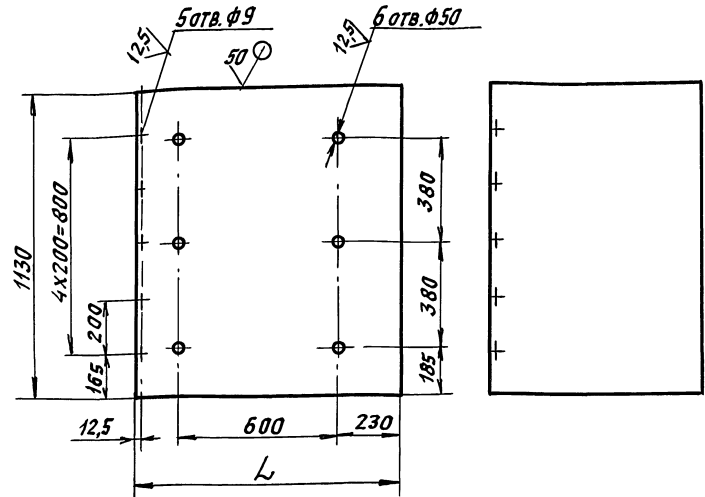

ОБОЗНАЧЕНИЕ	РИС.	L, мм	МАССА, кг
А1А424.047	1	990	16,83
-01	2	800	14,06

НЕУКАЗАННЫЕ ПРЕДЕЛЬНЫЕ ОТКЛОНЕНИЯ РАЗМЕРОВ:  $H14; h14; \pm \frac{t_2}{2}$ 

А1А424.047

СТЕНКА

ЛИСТ. МЯССА МЯСШТ.

И СМ. ТЯБА -

ЛИСТ ЛИСТОВ 1

Лист 2,0 ГОСТ 19903-74  
ОК 3608 ГОСТ 16523-89

САНТЕХНИПРОЕКТ

Ц 00194-09 26

ФОРМАТ: А4

A1A 424.055

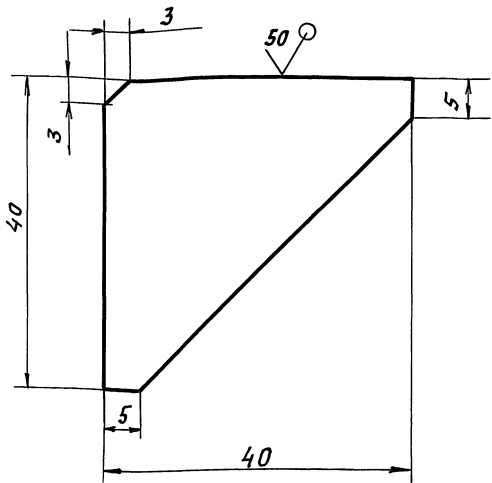

Неуказанные предельные отклонения размеров:  $h14, \pm \frac{t2}{2}$

A1A 424 055

Изм.	Лист	И.докум.	Подп.	Дата
Рязр.	Рязр.	ЧЕБОТАРЕВ	И.Рязр.	
Пров.	Пров.	ФРЯДКИН	И.Фр.	
Нач. гр.	Нач. гр.	ФРЯДКИН	И.Фр.	
Гл. спец.	Гл. спец.	ГРИНОВСКИЙ	И.Гр.	
Н. контр.	Н. контр.	ЛИТВАК	И.Лит.	
Утв.	Утв.	СПИВАК	И.Сп.	

Косынка

Лит.	Масса	Масштаб
И	0,015	2:1
Лист	Листов 1	

Лист 2,0 ГОСТ 19903-74  
ОК 360В ГОСТ 16523-89

САНТЕХНИПРОЕКТ

ФОРМАТ А4

A1A 424.056

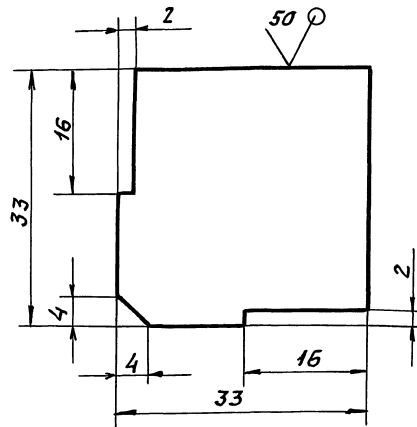
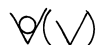

Неуказанные предельные отклонения размеров:  $h14, \pm \frac{t2}{2}$

A1A 424.056

Изм.	Лист	И.докум.	Подп.	Дата
Рязр.	Рязр.	ЧЕБОКСЯН	И.Рязр.	
Пров.	Пров.	ФРЯДКИН	И.Фр.	
Нач. гр.	Нач. гр.	ФРЯДКИН	И.Фр.	
Гл. спец.	Гл. спец.	ГРИНОВСКИЙ	И.Гр.	
Н. контр.	Н. контр.	ЛИТВАК	И.Лит.	
Утв.	Утв.	СПИВАК	И.Сп.	

Пластина

Лит.	Масса	Масштаб
И	0,016	2:1
Лист	Листов 1	

Лист 2,0 ГОСТ 19903-74  
ОК 360В ГОСТ 16523-89

САНТЕХНИПРОЕКТ

Ц00194-09 27

ФОРМАТ А4

Выпуск 1-8  
Серия 5.904-75.94

Формат Зона	Поз.	Обозначение	Наименование	Кол.	Примечание
			<u>Документация</u>		
A4		A1A 424. 060. СБ	СБОРОЧНЫЙ ЧЕРТЕЖ		
			<u>ДЕТАЛИ</u>		
Б4	1	A1A 424. 061	Пруток Круг 10 ГОСТ 2590-88 Ст 3 ГОСТ 535-88 L=480-4	14	0,3 кг
Б4	2	A1A 424. 062	Пруток Круг 10 ГОСТ 2590-88 Ст 3 ГОСТ 535-88 L=1100-6,6	5	0,68 кг

Изм. Подп. Испол. Дата  
Взам. Испол. Испол. Дата

A1A 424 060			
Изм. Лист	Исполн.	Подп.	Дата
Разр. Чебоксары	Исполн.		
Пров. Фрядкин	Исполн.		
Рук. гр. Фрядкин	Исполн.		
Исполн. Литвяк	Исполн.		
Утв. Сливяк	Исполн.		
РЕШЕТКА ХОДОВАЯ		ЛИТ.	ЛИСТ
		И	1
САНТЕХНИПРОЕКТ			
Формат: А4			

A1A 424. 022

50 (✓) (✓)

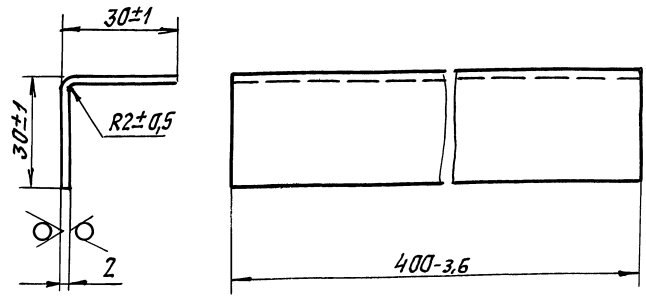

Изм. Подп. Испол. Дата  
Взам. Испол. Испол. Дата

A1A 424. 022			
Изм. Лист	Исполн.	Подп.	Дата
Разр. Чебоксары	Исполн.		
Пров. Фрядкин	Исполн.		
Исполн. Фрядкин	Исполн.		
Исполн. Литвяк	Исполн.		
Утв. Сливяк	Исполн.		
ПОПЕРЕЧНИНА		ЛИТ.	ЛИСТ
		И	1
Лист 20 ГОСТ 19903-74 0К3608 ГОСТ 16523-89		ЛИТ.	ЛИСТОВ 1
САНТЕХНИПРОЕКТ			
Формат: А4			

400194-09 28

Выпуск 1-8

Серия 5.904-75.04

Взята под архив хранения

Взята под архив хранения

Форм. зона / Лист	Обозначение	Наименование	Кол.	Примечание
		<u>Документация</u>		
А4	А1А 424.070 СБ	СБОРОЧНЫЙ ЧЕРТЕЖ		
		<u>ДЕТАЛИ</u>		
БУ 1	А1А 424.071	Пруток Круг 10 ГОСТ 2590-88 Ст 3 ГОСТ 535-88 L = 360-3,6	14	0,22 кг
БУ 2	А1А 424.072	Пруток Круг 10 ГОСТ 2590-88 Ст 3 ГОСТ 535-88 L = 1100-6,6	3	0,68 кг

А1А 424.070

РЕШЕТКА ХОДОВАЯ

ЛИТ	ЛИСТ	ЛИСТОВ
И 1	1	1

САНТЕХНИПРОЕКТ

ФОРМАТ: А4

28

Форм. зона / Лист	Обозначение	Наименование	Кол.	Примечание
		<u>Документация</u>		
А4	А1А 424.080 СБ	СБОРОЧНЫЙ ЧЕРТЕЖ		
		<u>ДЕТАЛИ</u>		
А4 1	А1А 424.081	ПАТРУБОК	7	
А4 2	А1А 424.082	СТОЯК	1	
		<u>СТАНДАРТНЫЕ ИЗДЕЛИЯ</u>		
	3	КОЛПАК 40 ГОСТ 8962-75	1	

А1А 424.080

СТОЯК КОЛЛЕКТОРА

ЛИТ	ЛИСТ	ЛИСТОВ
И 1	1	1

САНТЕХНИПРОЕКТ

ФОРМАТ: А4

ФОРМАТ: А4

А1А424.081

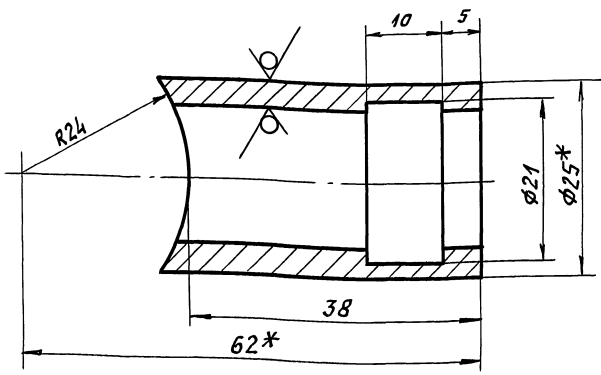
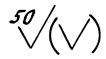

- 1. \* РАЗМЕР ДЛЯ СПРАВОК.
- 2. H14;  $\pm \frac{t_2}{2}$

ИЗМ. ПОСЛ. ПОП. И ДАТА	ВЗЯТ. И ИВ. И ЧИСЛА	ПОДП. И ДАТА	А1А 424.081		
ИЗМ. ПОСЛ. ПОП. И ДАТА	ВЗЯТ. И ИВ. И ЧИСЛА	ПОДП. И ДАТА	ПАТРУБОК		
ИЗМ. ПОСЛ. ПОП. И ДАТА	ВЗЯТ. И ИВ. И ЧИСЛА	ПОДП. И ДАТА	ЛИСТ	МАССА	МАСШ.
ИЗМ. ПОСЛ. ПОП. И ДАТА	ВЗЯТ. И ИВ. И ЧИСЛА	ПОДП. И ДАТА	И	0,07	2:1
ИЗМ. ПОСЛ. ПОП. И ДАТА	ВЗЯТ. И ИВ. И ЧИСЛА	ПОДП. И ДАТА	ЛИСТ	ЛИСТОВ 1	
ИЗМ. ПОСЛ. ПОП. И ДАТА	ВЗЯТ. И ИВ. И ЧИСЛА	ПОДП. И ДАТА	Труба 25x3,5 ГОСТ 8738-78		
ИЗМ. ПОСЛ. ПОП. И ДАТА	ВЗЯТ. И ИВ. И ЧИСЛА	ПОДП. И ДАТА	Д ГОСТ 8731-87		
ИЗМ. ПОСЛ. ПОП. И ДАТА	ВЗЯТ. И ИВ. И ЧИСЛА	ПОДП. И ДАТА	САНТЕХНИПРОЕКТ		
ИЗМ. ПОСЛ. ПОП. И ДАТА	ВЗЯТ. И ИВ. И ЧИСЛА	ПОДП. И ДАТА	ФОРМАТ: А4		

А1А424.082

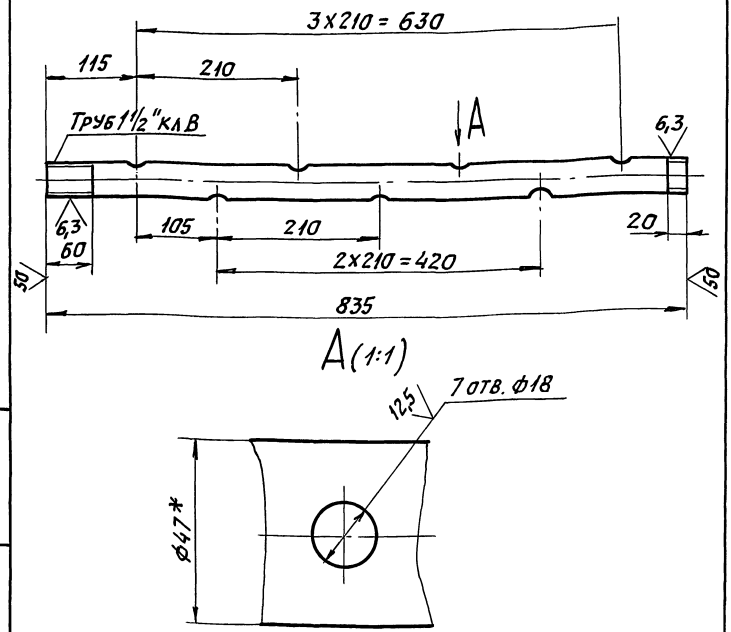

- 1. \* РАЗМЕР ДЛЯ СПРАВОК.
- 2. H14; h14;  $\pm \frac{t_2}{2}$

ИЗМ. ПОСЛ. ПОП. И ДАТА	ВЗЯТ. И ИВ. И ЧИСЛА	ПОДП. И ДАТА	А1А 424.082		
ИЗМ. ПОСЛ. ПОП. И ДАТА	ВЗЯТ. И ИВ. И ЧИСЛА	ПОДП. И ДАТА	СТОЯК		
ИЗМ. ПОСЛ. ПОП. И ДАТА	ВЗЯТ. И ИВ. И ЧИСЛА	ПОДП. И ДАТА	ЛИСТ	МАССА	МАСШ.
ИЗМ. ПОСЛ. ПОП. И ДАТА	ВЗЯТ. И ИВ. И ЧИСЛА	ПОДП. И ДАТА	И	3,15	1:5
ИЗМ. ПОСЛ. ПОП. И ДАТА	ВЗЯТ. И ИВ. И ЧИСЛА	ПОДП. И ДАТА	ЛИСТ	ЛИСТОВ 1	
ИЗМ. ПОСЛ. ПОП. И ДАТА	ВЗЯТ. И ИВ. И ЧИСЛА	ПОДП. И ДАТА	Труба 40x3,5 ГОСТ 3262-75		
ИЗМ. ПОСЛ. ПОП. И ДАТА	ВЗЯТ. И ИВ. И ЧИСЛА	ПОДП. И ДАТА	САНТЕХНИПРОЕКТ		
ИЗМ. ПОСЛ. ПОП. И ДАТА	ВЗЯТ. И ИВ. И ЧИСЛА	ПОДП. И ДАТА	ФОРМАТ А4		

А1А424.080.СБ

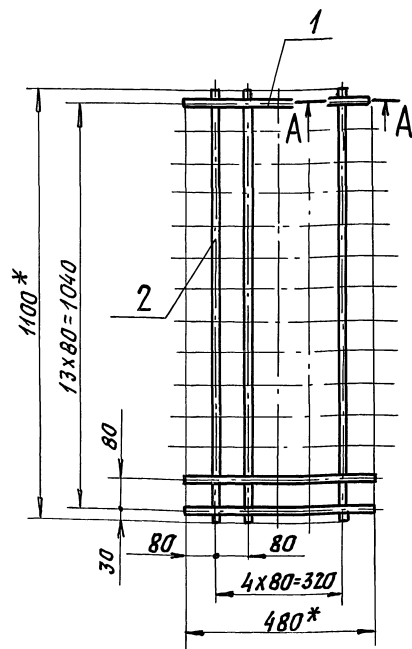

A-A (1:1)

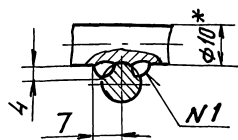

1.\* Размеры для справок.

2.  $\pm \frac{t_2}{2}$ 

3 Сварной шов №1-сварка ручная электродуговая

А1А424.080.СБ

Изм.	Лист	И.докум.	Подп.	Дата
	РЗР	ЧЕБОКСАРОВ	И.С.	
	ПРАВ.	ФРАДКИН	И.С.	
	И.Ч.ГР.	ФРАДКИН	И.С.	
	ГЛ.СПЕЦ.	ТРИАНОВСКИЙ	И.С.	
	И.КОНТР.	ЛИТВАК	И.С.	
	УТВ.	СЛНВАК	И.С.	

РЕШЕТКА ХОДОВАЯ

ЛИТ. МАССА МАСШТ.

И 8,1 1:10

ЛИСТ ЛИСТОВ 1

САНТЕХНИПРОЕКТ

ФОРМАТ: А4

А1А424.080.СБ

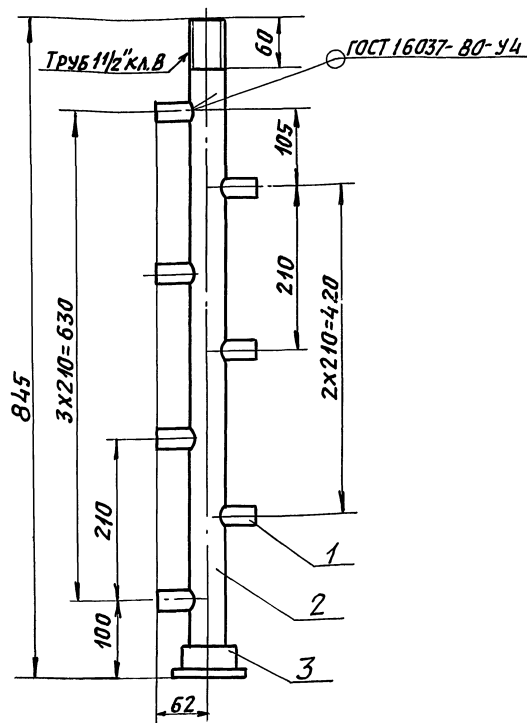

Размеры для справок.

А1А424.080.СБ

Изм.	Лист	И.докум.	Подп.	Дата
	РЗР	ЧЕБОКСАРОВ	И.С.	
	ПРАВ.	ФРАДКИН	И.С.	
	И.Ч.ГР.	ФРАДКИН	И.С.	
	ГЛ.СПЕЦ.	ТРИАНОВСКИЙ	И.С.	
	И.КОНТР.	ЛИТВАК	И.С.	
	УТВ.	СЛНВАК	И.С.	

СТОЯК КОЛЛЕКТОРА

ЛИТ. МАССА МАСШТ.

И 3,84 1:5

ЛИСТ ЛИСТОВ 1

САНТЕХНИПРОЕКТ

Ц00194-09

31

ФОРМАТ: А4

Выпуск 1-8

Серия 5.904-75.04

Инв.Лист/Лист № 1/Дата Взам. инв. Инв. № 525/Лист № 1/Дата

Форм.	Зона	Лист	Обозначение	Наименование	Кол.	Примечание
				<u>Документация</u>		
А4			A1A 424. 090 СБ	Сборочный чертеж		
				<u>ДЕТАЛИ</u>		
А4	1		A1A424. 091	ТРУБА	1	
А4	2		A1A 424. 092	ПАТРУБОК	3	
Б4	3		A1A 424. 093	ЗАГЛУШКА		
				Лист 5 ГОСТ19903-74 Ст 3 ГОСТ14637-88 φ 85-0,87	1	0,22 кг
				<u>СЯНДЯРТНЫЕ НАДЕЛКИ</u>		
		4		ФЛАНЕЦ 1-65-16 ГОСТ 12.820-80	1	

A1A 424. 090

КОЛЛЕКТОР

САНТЕХНИПРОЕКТ

Формат: А4

31

Форм.	Зона	Лист	Обозначение	Наименование	Кол.	Примечание
				<u>Документация</u>		
А4			A1A 424 100 СБ	Сборочный чертеж		
				<u>ДЕТАЛИ</u>		
А4	1		A1A 424. 101	ТРУБА	1	
А4	2		A1A 424. 102	ПАТРУБОК	1	
А4	3		A1A 424. 103	ВОРОНКА	1	
А4	4		A1A 424. 104	ЛЯПКА	4	
Б4	5		A1A 424. 105	КРЫШКА		
				Лист 2,0 ГОСТ 19903-74 СКЗ60В ГОСТ 16523-89 φ 200-1,15	1	0,51 кг
Б4	6		A1A 424. 106	ЗАГЛУШКА		
				Лист 5 ГОСТ 19903-74 Ст 3 ГОСТ 14637-89 φ 98-0,87	1	0,29 кг

A1A 424. 100

ПЕРЕЛИВ

САНТЕХНИПРОЕКТ

400194-09 32

Формат: А4

Инв.Лист/Лист № 1/Дата Взам. инв. Инв. № 525/Лист № 1/Дата



A1A 424.101

50 (✓) (✓)

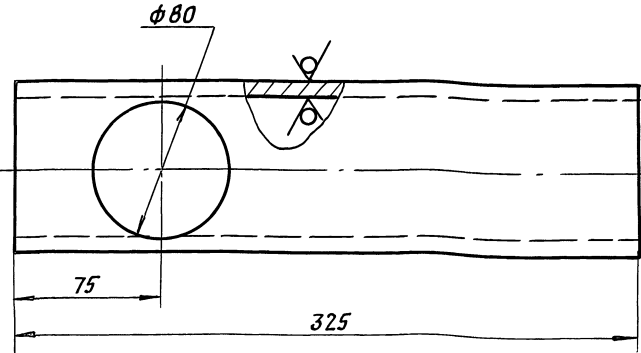

Неуказанные предельные отклонения размеров:  $H14; h14; \pm \frac{t2}{2}$

A1A 424.101

Изм	Лист	И.докум.	Подп.	Дата
		Рязань Чебоксары	Л.Ряз	
		Пров. Фрядкин	Л.Ряз	
		Няч. гр. Фрядкин	Л.Ряз	
		Гл. спец. Яновский	Л.Ряз	
		Н. контр. Литвак	Л.Ряз	
		Утв. Спивак	Л.Ряз	

ТРУБА

Труба 80x4 ГОСТ 3262-75

ЛИТ.	МАССА	МАСШТ.
И	2,1	1:2
ЛИСТ		ЛИСТОВ 1

САНТЕХНИПРОЕКТ

ФОРМАТ: А4

A1A 424.102

50 (✓) (✓)

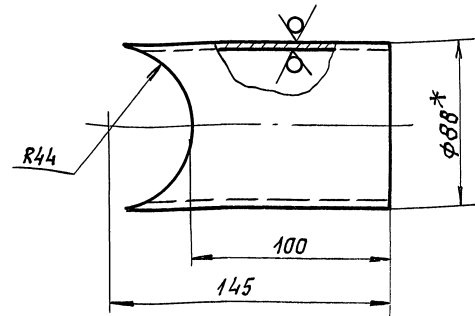

- \* РАЗМЕР ДЛЯ СПРАВОК.
- $\pm \frac{t2}{2}$

A1A 424.102

Изм	Лист	И.докум.	Подп.	Дата
		Рязань Чебоксары	Л.Ряз	
		Пров. Фрядкин	Л.Ряз	
		Няч. гр. Фрядкин	Л.Ряз	
		Гл. спец. Яновский	Л.Ряз	
		Н. контр. Литвак	Л.Ряз	
		Утв. Спивак	Л.Ряз	

ПАТРУБОК

Труба 80x4 ГОСТ 3262-75

ЛИТ.	МАССА	МАСШТ.
И	0,53	1:2
ЛИСТ		ЛИСТОВ 1

САНТЕХНИПРОЕКТ

400194-09 3.3

ФОРМАТ А4

A1A424.123

(V) A

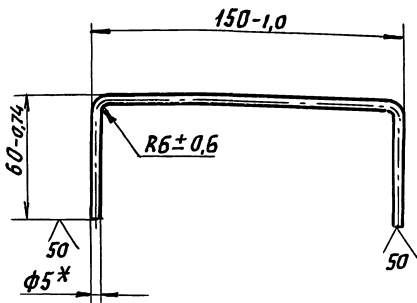

\* РАЗМЕР ДЛЯ СПРАВОК.

A1A 424. 123

Ручка

ЛИТ.	МАССА	МАСШТ.
И	0,06	1:2
ЛИСТ	ЛИСТОВ 1	

Круг 5,0 ГОСТ 2590-88  
Ст3 ГОСТ 535-88

САНТЕХНИИПРОЕКТ

ФОРМАТА 4

ИЗМ/ПОДЛ. ПОДП.И.ДАТА ВЗН/ИЗМ/ИЗМ.ДАТА ПОДП.И.ДАТА

ИЗМ/ПОДЛ.	ПОДП.И.ДАТА	ВЗН/ИЗМ/ИЗМ.ДАТА	ПОДП.И.ДАТА
ИЗМ	ЛИСТ	И ДОКУМ.	ПОДП. ДАТА
	РАЗРЯБ.	ЧЕБОКСАРОВ	И.Роды
	ПРОВ.	ФРЯДКИН	И.Роды
	НАЧ. ГР.	ФРЯДКИН	И.Роды
	ГЛ. СПЕЦ.	БРАНОВСКИЙ	И.Роды
	Н. КОНТР.	ЛИТВАК	И.Роды
	УТВ.	СПИВАК	И.Роды

(V) A

A1A 424. 103

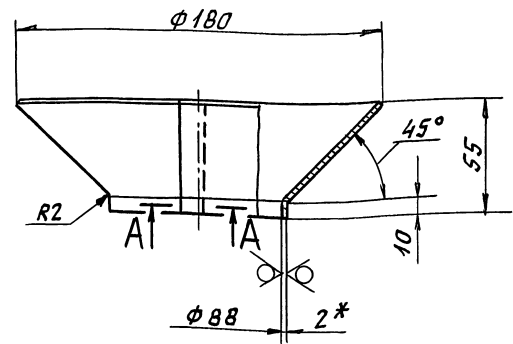

A-A (1:1)

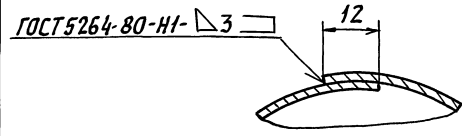

- 1. \* РАЗМЕР ДЛЯ СПРАВОК.
- 2. H14; h14; ±  $\frac{t_2}{2}$

A1A 424. 103

Воронка

ЛИТ.	МАССА	МАСШТ.
И	0,8	1:2
ЛИСТ	ЛИСТОВ 1	

2,0 ГОСТ 19903-74  
Лист ОК 3608 ГОСТ 16523-89

САНТЕХНИИПРОЕКТ

ЦОП/94-09 34

ИЗМ/ПОДЛ. ПОДП.И.ДАТА ВЗН/ИЗМ/ИЗМ.ДАТА ПОДП.И.ДАТА

ИЗМ/ПОДЛ.	ПОДП.И.ДАТА	ВЗН/ИЗМ/ИЗМ.ДАТА	ПОДП.И.ДАТА
ИЗМ	ЛИСТ	И ДОКУМ.	ПОДП. ДАТА
	РАЗРЯБ.	ЧЕБОКСАРОВ	И.Роды
	ПРОВ.	ФРЯДКИН	И.Роды
	НАЧ. ГР.	ФРЯДКИН	И.Роды
	ГЛ. СПЕЦ.	БРАНОВСКИЙ	И.Роды
	Н. КОНТР.	ЛИТВАК	И.Роды
	УТВ.	СПИВАК	И.Роды



А1А424.070СБ

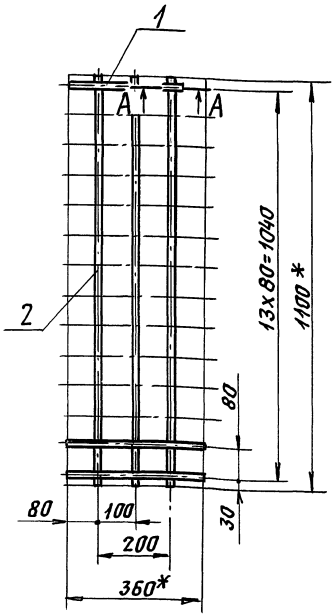

A-A (1:1)

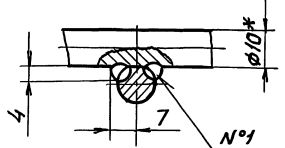

1. \* РАЗМЕРЫ ДЛЯ СПРАВОК.
2.  $\pm \frac{t_2}{2}$ .
3. СВАРНОЙ ШОВ №1- СВАРКА РУЧНАЯ ЭЛЕКТРОДУГОВАЯ.

А1А 424. 070 СБ

Исполнитель	Подп. и дата	Взам. инв.	Исполнитель	Подп. и дата
Нач. лист	№ докум.	Подп.	Дата	
Разреш.	Чебоксары	Л. Слив		
Пров.	Фрядкин	Л. Слив		
Нач. гр.	Фрядкин	Л. Слив		
Гл. спец.	Фряковский	Л. Слив		
И. контр.	Литвяк	Л. Слив		
Э. в.	Сливяк	Л. Слив		

РЕШЕТКА ХОДОВАЯ		Лист	Масса	Масшт.
И		5,6	1:10	
Лист	Листов		1	
САНТЕХНИПРОЕКТ				

ФОРМАТ: А4

А1А424.100СБ

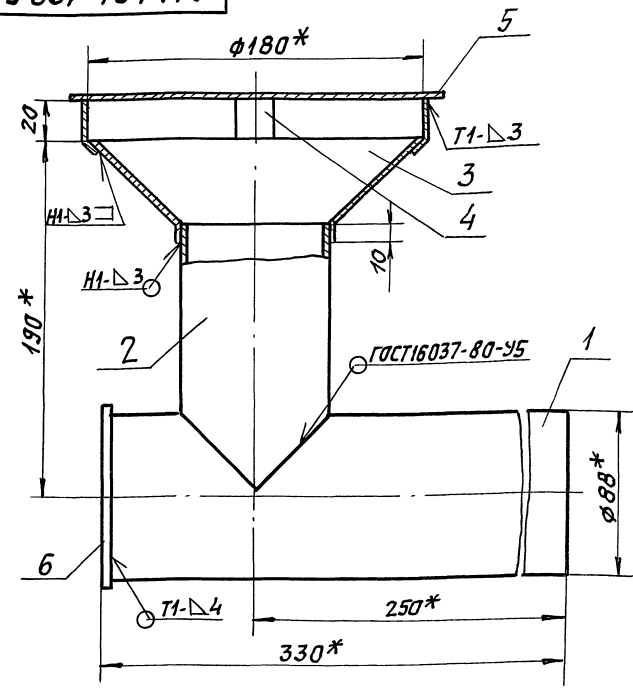

1. \* РАЗМЕРЫ ДЛЯ СПРАВОК.
2.  $\pm \frac{t_2}{2}$ .
3. СВАРНЫЕ ШВЫ Н1, Т1- по ГОСТ 5264-80.

А1А424.100СБ

Исполнитель	Подп. и дата	Взам. инв.	Исполнитель	Подп. и дата
Нач. лист	№ докум.	Подп.	Дата	
Разреш.	Чебоксары	Л. Слив		
Пров.	Фрядкин	Л. Слив		
Нач. гр.	Фрядкин	Л. Слив		
Гл. спец.	Фряковский	Л. Слив		
И. контр.	Литвяк	Л. Слив		
Э. в.	Сливяк	Л. Слив		

ПЕРЕЛИВ		Лист	Масса	Масшт.
И		4,2	1:2	
Лист	Листов		1	
САНТЕХНИПРОЕКТ				

1400194-09 36 ФОРМАТ: А4

Выпуск 1-8

Серия С.904-75.94

Исполн. Логов. И.А.Дата 20.04.94  
Зав. ц. Ионов. И.В.Исполн. Логов. И.А.Дата

Формат Зона	Поз.	Обозначение	Наименование	Кол.	Приме- чание
			<u>Документация</u>		
A4		A1A 424. 120 СБ	СБОРОЧНЫЙ ЧЕРТЕЖ		
			<u>ДЕТАЛИ</u>		
A4	1	A1A 424. 121	ПЛАНКА	4	
	2	-01	ПЛАНКА	4	
Б4	3	A1A 424. 122	СЕТКА		
			СЕТКА №1,6-0,5		
			ГОСТ 3826- 82		
			320-36 X 565-4,4	1	0,06 кг
A4	4	A1A 424. 123	РУЧКА	1	
			<u>СТАНДАРТНЫЕ ИЗДЕЛИЯ</u>		
	5		ЗАКЛЕПКА 2X8,011		
			ГОСТ 10300-80	18	

A1A 424. 120

ИЗЛ. ЛИСТ ДОКУМ. ПОДП. ДАТА  
 РЯЗРЯВ. ЧЕБОКСАРОВ  
 ПРОВ. ФРЯДКНИ  
 НАЧ. ГР. ФРЯДКНИ  
 И. КОНТР. ЛИТВЯК  
 УТВ. СЛИВЯК

Фильтр сетчатый

ЛИТ. ЛИСТ ЛИСТОВ  
 ИЛ 1 1

САНТЕХНИИПРОЕКТ

ФОРМАТ: А4

36

Формат Зона	Поз.	Обозначение	Наименование	Кол.	Приме- чание
			<u>Документация</u>		
A4		A1A 424. 110 СБ	СБОРОЧНЫЙ ЧЕРТЕЖ		
			<u>ДЕТАЛИ</u>		
A4	1	A1A 424. 111	СЕПАРАТОР	1	
A4	2	A1A 424. 112	ПЕРО	1	

A1A 424. 110

ИЗЛ. ЛИСТ ДОКУМ. ПОДП. ДАТА  
 РЯЗРЯВ. ЧЕБОКСАРОВ  
 ПРОВ. ФРЯДКНИ  
 НАЧ. ГР. ФРЯДКНИ  
 И. КОНТР. ЛИТВЯК  
 УТВ. СЛИВЯК

СЕПАРАТОР

ЛИТ. ЛИСТ ЛИСТОВ  
 ИЛ 1 1

САНТЕХНИИПРОЕКТ

Ц.00194-09 37

А1А424.110 СБ

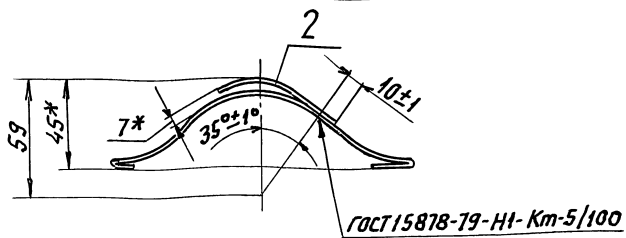
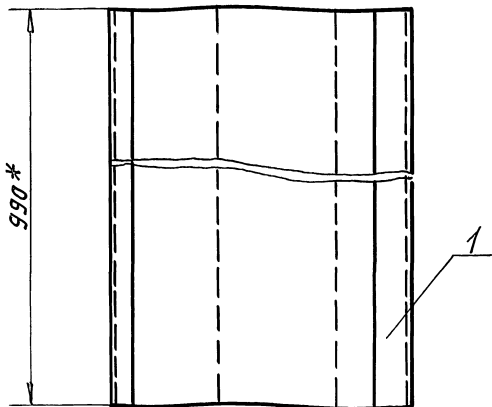

\* РАЗМЕРЫ ДЛЯ СПРАВКИ.

А1А 424. 110 СБ

СЕПАРАТОР

Лит. Масса Масшт.

И 1,98 1:2

Лист Листов 1

САНТЕХНИИПРОЕКТ

ФОРМАТ: А4

Изм. Лист	И докум.	Подп.	Дата
Рязань	ЧЕБОКСАРОВ	Сев	
Пров.	ФРЯДКИН	Сев	
Нач. гр.	ФРЯДКИН	Сев	
Гл. спец.	РЯНОВСКИЙ	Сев	
Н. контр.	ЛИТВАК	Сев	
Этв.	СПИВЯК	Сев	



А1А424.111

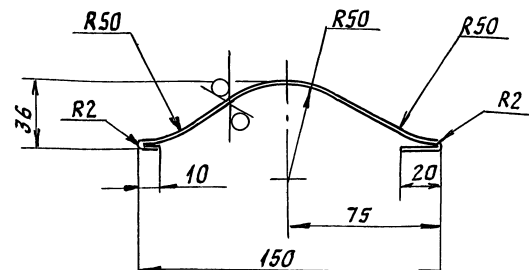
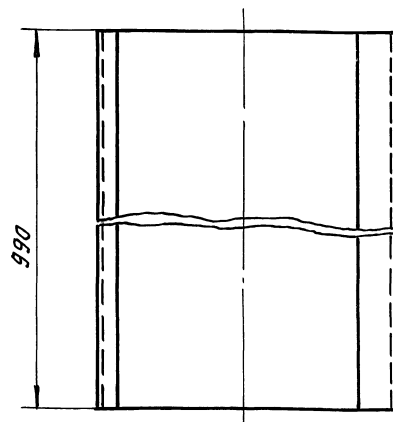

НЕУКАЗАННЫЕ ПРЕДЕЛЬНЫЕ ОТКЛОНЕНИЯ РАЗМЕРОВ:  $h/14, \pm \frac{L}{2}$ .

А1А 424. 111

СЕПАРАТОР

Лит. Масса Масшт.

И 1,41 1:2

Лист Листов 1

Лист 1,0 ГОСТ 19903-74

ОК3608ГОСТ16523-89

САНТЕХНИИПРОЕКТ

Изм. Лист	И докум.	Подп.	Дата
Рязань	ЧЕБОКСАРОВ	Сев	
Пров.	ФРЯДКИН	Сев	
Нач. гр.	ФРЯДКИН	Сев	
Гл. спец.	РЯНОВСКИЙ	Сев	
Н. контр.	ЛИТВАК	Сев	
Этв.	СПИВЯК	Сев	

А1А424.104

50 (✓) (✓)

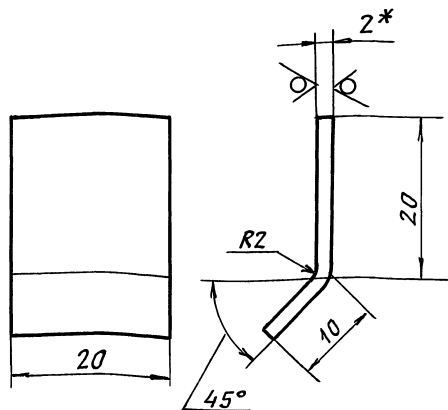

- 1.\* РАЗМЕР ДЛЯ СПРАВОК.
2.  $h_{14} \pm \frac{t_2}{2}$

А1А 424. 104

ИЗМ.	Лист	И ДОКУМ.	ПОЛН.	ДАТА
РАЗРАБ.	ЧЕБОКСАРОВ	ИЗМ.		
Пров.	ФЯДКИН			
Иач.гр.	ФЯДКИН			
Гл. спец.	РЯНОВСКИЙ			
Н. контр.	ЛИТВАК			
УТВ.	СЛЫВЯК			

Лапка

ЛНТ. МЯСЯ МЯШТ.

И 0,011 2:1

Лист Листов 1

2,0 ГОСТ 19903-74  
Лист ОК 3608 ГОСТ 16523-89

САНТЕХНИПРОЕКТ

формат А4

А1А424.121

50 (✓) (✓)

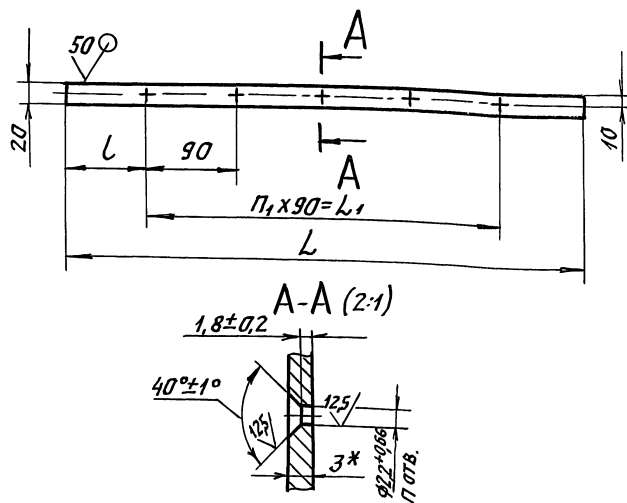

Обозначение	РАЗМЕР, мм			Кол, шт.		Масса, кг
	L	L <sub>1</sub>	L	п	п <sub>1</sub>	
А1А 424. 121	525	360	82,5	5	4	0,25
-01	320	270	25	4	3	0,18

- 1.\* РАЗМЕРЫ ДЛЯ СПРАВОК.
2.  $h_{14} \pm \frac{t_2}{2}$

А1А 424. 121

ИЗМ.	Лист	И ДОКУМ.	ПОЛН.	ДАТА
РАЗРАБ.	ЧЕБОКСАРОВ	ИЗМ.		
Пров.	ФЯДКИН			
Иач.гр.	ФЯДКИН			
Гл. спец.	РЯНОВСКИЙ			
Н. контр.	ЛИТВАК			
УТВ.	СЛЫВЯК			

Планка

ЛНТ. МЯСЯ МЯШТ.

И СМ. ТАБЛ. -

Лист Листов 1

3,0 ГОСТ 19903-74  
Лист ОК 3608 ГОСТ 16523-89

САНТЕХНИПРОЕКТ

5.904-09 39 формат А4

Серия 5.904-75.94 Выпуск 1-8

А1А 424.112

✓ DS

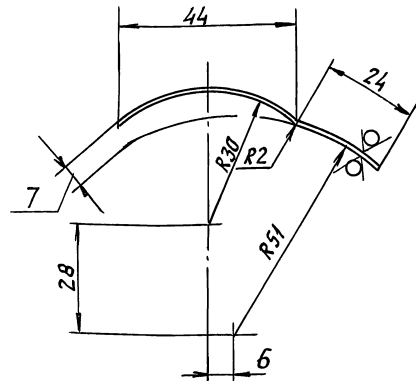
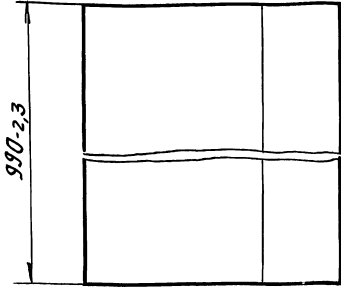

Неуказанные предельные отклонения размеров:  $\pm \frac{t_2}{2}$

А1А 424.112

Перо

ЛИТ.	МАССА	МАСШТ.
И	0,57	1:1
ЛИСТ		ЛИСТОВ 1
САНТЕХНИИПРОЕКТ		

Лист 1.0 ГОСТ 19903-74  
ОК 3608 ГОСТ 16523-89

ФОРМАТ А4

ИВН ПОДЛ. ПОДП. И ДАТА  
ИЗМ. ИВН ПОДП. И ДАТА  
ВЗЯТ. ИВН ПОДП. И ДАТА  
ИВН ПОДЛ. ПОДП. И ДАТА

ИЗМ.	ЛИСТ	И ДОКУМ.	ПОДП.	ДАТА
РЯЗРЬ	ЧЕБОКСАРОВ	А.Э.		
ПРОВ.	ФРЯДКИН			
НАЧ. ГР.	ФРЯДКИН			
ГЛ. СПЕЦ.	ТРАНОВСКИЙ			
И. КОНТР.	ЛИТВАК			
УТВ.	СЛИВЯК			

А1А 424.120 СБ

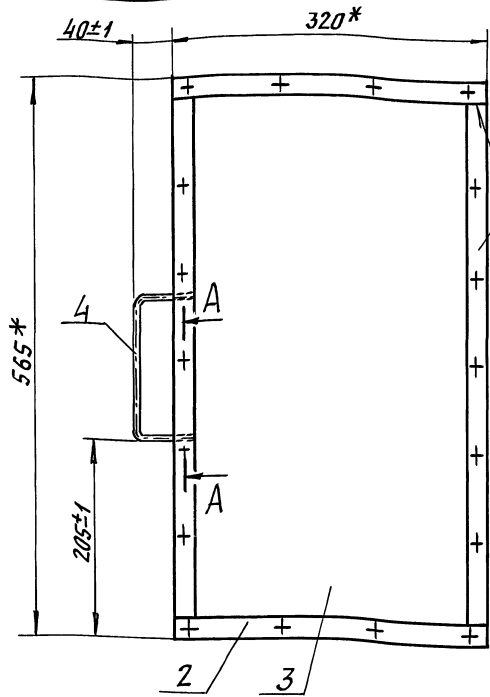

ГОСТ 5264-80-С2

А-А (1:1)

1. \* Размеры для справок.

2. Сварной шов №1-сварка ручная электродуговая

А1А 424.120 СБ

Фильтр сетчатый

ЛИТ.	МАССА	МАСШТ.
И	1,6	1:4
ЛИСТ		ЛИСТОВ 1
САНТЕХНИИПРОЕКТ		

ИВН ПОДЛ. ПОДП. И ДАТА  
ИЗМ. ИВН ПОДП. И ДАТА  
ВЗЯТ. ИВН ПОДП. И ДАТА  
ИВН ПОДЛ. ПОДП. И ДАТА

ИЗМ.	ЛИСТ	И ДОКУМ.	ПОДП.	ДАТА
РЯЗРЬ	ЧЕБОКСАРОВ	А.Э.		
ПРОВ.	ФРЯДКИН			
НАЧ. ГР.	ФРЯДКИН			
ГЛ. СПЕЦ.	ТРАНОВСКИЙ			
И. КОНТР.	ЛИТВАК			
УТВ.	СЛИВЯК			

400194-09 (40)

ФОРМАТ: А4