



ТИПОВЫЕ КОНСТРУКЦИИ, ИЗДЕЛИЯ И УЗЛЫ ЗДАНИЙ И СООРУЖЕНИЙ

СЕРИЯ 5.904-75.94

КАМЕРЫ ПРИТОЧНЫЕ ВЕНТИЛЯЦИОННЫЕ ПРОИЗВОДИТЕЛЬНОСТЬЮ

от 10 до 125 тыс. м<sup>3</sup>/ч

ВЫПУСК 1-21

КАЛОРИФЕРНАЯ СЕКЦИЯ ДЛЯ ПРИТОЧНОЙ КАМЕРЫ 2ПК125.

РАБОЧИЕ ЧЕРТЕЖИ

РАЗРАБОТАНЫ

ГПКИИ САНТЕХНИИПРОЕКТ

главный инженер института *С.С. А. СТЕПАНОВ*

главный инженер проекта *В.А. СПИВАК*

УТВЕРЖДЕНЫ

главпроектором Госстроя России,  
Пигьмо от 25.02.94 №932/4 и введены  
в действие ГПКИИ САНТЕХНИИПРОЕКТ  
с 30.06.94, ПРИКАЗ от 01.03.1994г №7

Выпуск 1-21

Серия 5,904-715,94

Имя, Фамилия, Подпись, Дата, Место, Подпись, Дата, Подпись, Дата

Обозначение	Наименование	стр.
A1A441.000-TC	Секция калориферная для приточной камеры ЗПК125. Техническое описание	3
A1A441.000	Секция калориферная для приточной камеры ЗПК125	
A1A441.001	Щиток	14
A1A441.000 CB	Секция калориферная для приточной камеры ЗПК125	15
A1A441.010	Элемент регулирующей Стенка	18
A1A441.005		
A1A441.020	Корпус	19
A1A441.020CB	Корпус	
A1A441.006	Планка	20
A1A441.007	Ручка	
A1A441.009	Козырек	21
A1A441.011	Стенка	
A1A441.030	Рама	22
A1A441.030CB	Рама	23

Обозначение	Наименование	Стр
A1A441.013	Стойка	25
A1A441.015	Скоба	
A1A441.014	Балка	26
A1A441.017	Планка	27
A1A441.018	Основание	
A1A441.019	Основание	28
A1A441.021	Основание	
A1A441.022	Основание	29
A1A441.040	Щиток	30
A1A441.012	Стойка	
A1A441.040CB	Щиток	31
A1A441.050	Щиток	32
A1A441.050CB	Щиток	33
A1A441.060	Щиток	34
A1A441.060CB	Щиток	35
A1A441.025	Профиль	36
A1A441.026	Профиль	37
A1A441.027	Профиль	38

Имя	Подпись	Дата	5,904-715,94, 1-21
Разработ.	Провер.	Инженер	Содержание
Проект.	Инженер	Инженер	
Начальник	Инженер	Инженер	
Учт.	Инженер	Инженер	
Лист	Лист	Листов	1   1
			САНТЕХНИПРОЕКТ



Серия 5-904-75.94 Выпуск 1-21

Изм. лист	№ докум.	Погр.	Дата	Ист.
				Э

Формат	Зона	Пос.	ОБОЗНАЧЕНИЕ	НАИМЕНОВАНИЕ	Кол.	Примечание
				Стандартные изделия		
		6		Болт М10-69х30.36 ГОСТ 7798-70	572	
		7		Гайка М10-6Н.5 ГОСТ 5915-70	572	
		8		Шайба 10.02 ГОСТ 10906-78	204	
				Прочие изделия		
		9		Капорицефер КВс115-II ТУ 22-5721-84	4 шт	допуск замена на поз.10
		10		Капорицефер КСк3-II-02 ТУ 22-5757-84	4 шт.	примен взамен поз.9
		11		Капорицефер КВс125-II ТУ 22-5721-84	8 шт.	допуск замена на поз.12
		12		Капорицефер КСк3-12-02 ТУ 22-5757-84	8 шт.	примен. взамен поз. '1

A1A441.000

Изм. лист	№ докум.	Погр.	Дата	Ист.
				3

Формат	Зона	Пос.	ОБОЗНАЧЕНИЕ	НАИМЕНОВАНИЕ	Кол.	Примечание
				Материалы		
		13		Паронит ПОН-А30 ГОСТ 481-80	131	кв
				A1A441.000-01		
				Сборочные единицы		
A4	4		A1A441.030-01	Рама	1	
				Детали		
A4	5		A1A441.001-01	Щиток	2	
				Стандартные изделия		
		6		Болт М10-69х30.36 ГОСТ 7798-70	572	
		7		Гайка М10-6Н.5 ГОСТ 5915-70	572	
		8		Шайба 10.02 ГОСТ 10906-78	204	
				Прочие изделия		
		9		Капорицефер КВс115-II ТУ 22-5721-84	4 шт.	допуск замена на поз.10

A1A441.000

Выпуск А-24

Серия 5.004-75.94

№ п/п	Зона	Пос.	ОБОЗНАЧЕНИЕ	НАИМЕНОВАНИЕ	Кол.	Приме- чение
		10		Капорицево КСК 4-11-02 ТУ 22-5757-84		4 шт примен взамен поз 9
		11		Капорицево КВБ 12-Б-П ТУ 22-5721-84		8 шт. допуск замена на поз 11
		12		Капорицево КСК 4-12-02 ТУ 22-5757-84		8 шт. примен взамен поз. 11
<u>Материалы</u>						
		3		Паронит ПОН-А 30 Гост 481-80	140 кг	
<u>А1А441.000-02</u>						
<u>Сборочные единицы</u>						
А4		4	А1А441 030-02	Рама	1	
<u>Детали</u>						
А4		5	А1А441.001	Щиток	1	

А1А441.070

Лист  
2

Копировать

Формат А4

5

Формат	Зона	Пос.	ОБОЗНАЧЕНИЕ	НАИМЕНОВАНИЕ	Кол.	Приме- чение
		6		Стандартные изделия		
		7		Болт М10-6х30.36 ГОСТ 7798-70	386	
		8		Гайка М10-6х3 ГОСТ 5915-70	386	
				Шайба 10.02 ГОСТ 10906-78	196	
<u>Прочие изделия</u>						
		9		Капорицево КВБ 11Б-П ТУ 22-5721-84		8 шт. допуск замена на поз.10
		10		Капорицево КСК 3-11-02 ТУ 22-5757 84	2 шт	примен взамен поз. 9
		11		Капорицево КВБ 12Б-П ТУ 22-5721-84	4 шт	допуск замена на поз.12
		12		Капорицево КСК 3-12-02 ТУ 22-5757-84	4 шт	примен взамен поз.11

А1А441.000

Лист  
5

Копировать

Формат А4

20019 5.904-75.94  
 Вилуек 1-24

Формат	Зона	Пол.	ОБЪЯВЛЕНИЕ	НАИМЕНОВАНИЕ	Кол.	Примечание
				Материалы		
		13		Паронит ПОН-А30 ГОСТ 481-80	83 кг	
				A1A441.000-03		
				Сборочные единицы		
А4	4		A1A441.030-03	Рама	1	
				Детали		
А4	5		A1A441.001-11	Щиток	1	
				Стандартные изделия		
		6		Болт М10-69x30,36 ГОСТ 7728-70	386	
		7		Гайка М10-6Н.5 ГОСТ 5915-70	386	
		8		Шайба М10.02 ГОСТ 10906-78	191	
				Прочие изделия		
		9		Калорифер КВБ126-II ТУ 22-5721-84	2 шт. доп. к замени на п.30	

A1A441.000

Лист 1

Формат	Зона	Пол.	ОБЪЯВЛЕНИЕ	НАИМЕНОВАНИЕ	Кол.	Примечание
		10		Калорифер КСК4-1102 ТУ 22-5757-84	2 шт	примен взаме ноз.9
		11		Калорифер КВБ126-II ТУ 22-5721-84	4 шт.	Вилуек замени на п.32
		12		Калорифер КСК4-1202 ТУ 22-5757-84	4 шт.	примен взаме ноз.11
				Материалы		
		13		Паронит ПОН-А30 ГОСТ 481-80	83 кг.	
				A1A441.000-04		
				Сборочные единицы		
А4	4		A1A441.030	Рама	1	
А4	14		A1A441.040	Щиток	1	
				Детали		
А4	5		A1A441.001	Щиток	1	

A1A441.000

Лист 7

Серия 5, 504-75, 54  
выпуск 21

Формат	Зона	Пол.	ОБОЗНАЧЕНИЕ	НАИМЕНОВАНИЕ	Кол.	Примечание
				Стандартные изделия		
	6			Болт М10-6х30.36 ГОСТ 7798-70	538	
	7			Гайка М10-6Н.5 ГОСТ 5915-70	538	
	8			Шайба 10.02 ГОСТ 10906-78	204	
				Прочие изделия		
	9			Калорифер КВС 116-II ТУ 22-5721-84		3 шт. допуск займа на пз.10
	10			Калорифер КСКЗ-11-02 ТУ 22-5757-84		3 шт. примен взамен поз 9
	11			Калорифер КВС 126-II ТУ 22-5721-84		8 шт. допуск займа на пз.12
	12			Калорифер К-КЗ-12-02 ТУ 22-5757-84		8 шт примен взамен поз 11

A1A 441. 000

Лист  
6

Изд. Лист: 1 док. 1, 2, 3, 4, 5, 6, 7, 8, 9, 10, 11, 12, 13, 14, 15, 16, 17, 18, 19, 20, 21, 22, 23, 24, 25, 26, 27, 28, 29, 30, 31, 32, 33, 34, 35, 36, 37, 38, 39, 40, 41, 42, 43, 44, 45, 46, 47, 48, 49, 50, 51, 52, 53, 54, 55, 56, 57, 58, 59, 60, 61, 62, 63, 64, 65, 66, 67, 68, 69, 70, 71, 72, 73, 74, 75, 76, 77, 78, 79, 80, 81, 82, 83, 84, 85, 86, 87, 88, 89, 90, 91, 92, 93, 94, 95, 96, 97, 98, 99, 100, 101, 102, 103, 104, 105, 106, 107, 108, 109, 110, 111, 112, 113, 114, 115, 116, 117, 118, 119, 120, 121, 122, 123, 124, 125, 126, 127, 128, 129, 130, 131, 132, 133, 134, 135, 136, 137, 138, 139, 140, 141, 142, 143, 144, 145, 146, 147, 148, 149, 150, 151, 152, 153, 154, 155, 156, 157, 158, 159, 160, 161, 162, 163, 164, 165, 166, 167, 168, 169, 170, 171, 172, 173, 174, 175, 176, 177, 178, 179, 180, 181, 182, 183, 184, 185, 186, 187, 188, 189, 190, 191, 192, 193, 194, 195, 196, 197, 198, 199, 200, 201, 202, 203, 204, 205, 206, 207, 208, 209, 210, 211, 212, 213, 214, 215, 216, 217, 218, 219, 220, 221, 222, 223, 224, 225, 226, 227, 228, 229, 230, 231, 232, 233, 234, 235, 236, 237, 238, 239, 240, 241, 242, 243, 244, 245, 246, 247, 248, 249, 250, 251, 252, 253, 254, 255, 256, 257, 258, 259, 260, 261, 262, 263, 264, 265, 266, 267, 268, 269, 270, 271, 272, 273, 274, 275, 276, 277, 278, 279, 280, 281, 282, 283, 284, 285, 286, 287, 288, 289, 290, 291, 292, 293, 294, 295, 296, 297, 298, 299, 300, 301, 302, 303, 304, 305, 306, 307, 308, 309, 310, 311, 312, 313, 314, 315, 316, 317, 318, 319, 320, 321, 322, 323, 324, 325, 326, 327, 328, 329, 330, 331, 332, 333, 334, 335, 336, 337, 338, 339, 340, 341, 342, 343, 344, 345, 346, 347, 348, 349, 350, 351, 352, 353, 354, 355, 356, 357, 358, 359, 360, 361, 362, 363, 364, 365, 366, 367, 368, 369, 370, 371, 372, 373, 374, 375, 376, 377, 378, 379, 380, 381, 382, 383, 384, 385, 386, 387, 388, 389, 390, 391, 392, 393, 394, 395, 396, 397, 398, 399, 400, 401, 402, 403, 404, 405, 406, 407, 408, 409, 410, 411, 412, 413, 414, 415, 416, 417, 418, 419, 420, 421, 422, 423, 424, 425, 426, 427, 428, 429, 430, 431, 432, 433, 434, 435, 436, 437, 438, 439, 440, 441, 442, 443, 444, 445, 446, 447, 448, 449, 450, 451, 452, 453, 454, 455, 456, 457, 458, 459, 460, 461, 462, 463, 464, 465, 466, 467, 468, 469, 470, 471, 472, 473, 474, 475, 476, 477, 478, 479, 480, 481, 482, 483, 484, 485, 486, 487, 488, 489, 490, 491, 492, 493, 494, 495, 496, 497, 498, 499, 500, 501, 502, 503, 504, 505, 506, 507, 508, 509, 510, 511, 512, 513, 514, 515, 516, 517, 518, 519, 520, 521, 522, 523, 524, 525, 526, 527, 528, 529, 530, 531, 532, 533, 534, 535, 536, 537, 538, 539, 540, 541, 542, 543, 544, 545, 546, 547, 548, 549, 550, 551, 552, 553, 554, 555, 556, 557, 558, 559, 560, 561, 562, 563, 564, 565, 566, 567, 568, 569, 570, 571, 572, 573, 574, 575, 576, 577, 578, 579, 580, 581, 582, 583, 584, 585, 586, 587, 588, 589, 590, 591, 592, 593, 594, 595, 596, 597, 598, 599, 600, 601, 602, 603, 604, 605, 606, 607, 608, 609, 610, 611, 612, 613, 614, 615, 616, 617, 618, 619, 620, 621, 622, 623, 624, 625, 626, 627, 628, 629, 630, 631, 632, 633, 634, 635, 636, 637, 638, 639, 640, 641, 642, 643, 644, 645, 646, 647, 648, 649, 650, 651, 652, 653, 654, 655, 656, 657, 658, 659, 660, 661, 662, 663, 664, 665, 666, 667, 668, 669, 670, 671, 672, 673, 674, 675, 676, 677, 678, 679, 680, 681, 682, 683, 684, 685, 686, 687, 688, 689, 690, 691, 692, 693, 694, 695, 696, 697, 698, 699, 700, 701, 702, 703, 704, 705, 706, 707, 708, 709, 710, 711, 712, 713, 714, 715, 716, 717, 718, 719, 720, 721, 722, 723, 724, 725, 726, 727, 728, 729, 730, 731, 732, 733, 734, 735, 736, 737, 738, 739, 740, 741, 742, 743, 744, 745, 746, 747, 748, 749, 750, 751, 752, 753, 754, 755, 756, 757, 758, 759, 760, 761, 762, 763, 764, 765, 766, 767, 768, 769, 770, 771, 772, 773, 774, 775, 776, 777, 778, 779, 780, 781, 782, 783, 784, 785, 786, 787, 788, 789, 790, 791, 792, 793, 794, 795, 796, 797, 798, 799, 800, 801, 802, 803, 804, 805, 806, 807, 808, 809, 810, 811, 812, 813, 814, 815, 816, 817, 818, 819, 820, 821, 822, 823, 824, 825, 826, 827, 828, 829, 830, 831, 832, 833, 834, 835, 836, 837, 838, 839, 840, 841, 842, 843, 844, 845, 846, 847, 848, 849, 850, 851, 852, 853, 854, 855, 856, 857, 858, 859, 860, 861, 862, 863, 864, 865, 866, 867, 868, 869, 870, 871, 872, 873, 874, 875, 876, 877, 878, 879, 880, 881, 882, 883, 884, 885, 886, 887, 888, 889, 890, 891, 892, 893, 894, 895, 896, 897, 898, 899, 900, 901, 902, 903, 904, 905, 906, 907, 908, 909, 910, 911, 912, 913, 914, 915, 916, 917, 918, 919, 920, 921, 922, 923, 924, 925, 926, 927, 928, 929, 930, 931, 932, 933, 934, 935, 936, 937, 938, 939, 940, 941, 942, 943, 944, 945, 946, 947, 948, 949, 950, 951, 952, 953, 954, 955, 956, 957, 958, 959, 960, 961, 962, 963, 964, 965, 966, 967, 968, 969, 970, 971, 972, 973, 974, 975, 976, 977, 978, 979, 980, 981, 982, 983, 984, 985, 986, 987, 988, 989, 990, 991, 992, 993, 994, 995, 996, 997, 998, 999, 1000

Формат	Зона	Пол.	ОБОЗНАЧЕНИЕ	НАИМЕНОВАНИЕ	Кол.	Примечание
				Материалы		
	13			Паронит ПАН-А30 ГОСТ 481-80	131 кг	
				А1А 441. 000-05		
				Свобочные единицы		
А4	4		A1A 441. 030-01	Рама	1	
А4	14		A1A 441. 040-01	Шиток	1	
				Детали		
А4	5		A1A 441. 001-01	Щиток	1	
				Стандартные изделия		
	6			Болт М10-6х30.36 ГОСТ 7798-70	538	
	7			Гайка М10-6Н.5 ГОСТ 5915-70	538	
	8			Шайба 10.02 ГОСТ 10906-78	204	
				Прочие изделия		
	9			Калорифер КВС 116-II ТУ 22-5721-84		3 шт. допуск займа на пз.10

A1A 441. 000

Лист  
9

Изд. Лист: 1 док. 1, 2, 3, 4, 5, 6, 7, 8, 9, 10, 11, 12, 13, 14, 15, 16, 17, 18, 19, 20, 21, 22, 23, 24, 25, 26, 27, 28, 29, 30, 31, 32, 33, 34, 35, 36, 37, 38, 39, 40, 41, 42, 43, 44, 45, 46, 47, 48, 49, 50, 51, 52, 53, 54, 55, 56, 57, 58, 59, 60, 61, 62, 63, 64, 65, 66, 67, 68, 69, 70, 71, 72, 73, 74, 75, 76, 77, 78, 79, 80, 81, 82, 83, 84, 85, 86, 87, 88, 89, 90, 91, 92, 93, 94, 95, 96, 97, 98, 99, 100, 101, 102, 103, 104, 105, 106, 107, 108, 109, 110, 111, 112, 113, 114, 115, 116, 117, 118, 119, 120, 121, 122, 123, 124, 125, 126, 127, 128, 129, 130, 131, 132, 133, 134, 135, 136, 137, 138, 139, 140, 141, 142, 143, 144, 145, 146, 147, 148, 149, 150, 151, 152, 153, 154, 155, 156, 157, 158, 159, 160, 161, 162, 163, 164, 165, 166, 167, 168, 169, 170, 171, 172, 173, 174, 175, 176, 177, 178, 179, 180, 181, 182, 183, 184, 185, 186, 187, 188, 189, 190, 191, 192, 193, 194, 195, 196, 197, 198, 199, 200, 201, 202, 203, 204, 205, 206, 207, 208, 209, 210, 211, 212, 213, 214, 215, 216, 217, 218, 219, 220, 221, 222, 223, 224, 225, 226, 227, 228, 229, 230, 231, 232, 233, 234, 235, 236, 237, 238, 239, 240, 241, 242, 243, 244, 245, 246, 247, 248, 249, 250, 251, 252, 253, 254, 255, 256, 257, 258, 259, 260, 261, 262, 263, 264, 265, 266, 267, 268, 269, 270, 271, 272, 273, 274, 275, 276, 277, 278, 279, 280, 281, 282, 283, 284, 285, 286, 287, 288, 289, 290, 291, 292, 293, 294, 295, 296, 297, 298, 299, 300, 301, 302, 303, 304, 305, 306, 307, 308, 309, 310, 311, 312, 313, 314, 315, 316, 317, 318, 319, 320, 321, 322, 323, 324, 325, 326, 327, 328, 329, 330, 331, 332, 333, 334, 335, 336, 337, 338, 339, 340, 341, 342, 343, 344, 345, 346, 347, 348, 349, 350, 351, 352, 353, 354, 355, 356, 357, 358, 359, 360, 361, 362, 363, 364, 365, 366, 367, 368, 369, 370, 371, 372, 373, 374, 375, 376, 377, 378, 379, 380, 381, 382, 383, 384, 385, 386, 387, 388, 389, 390, 391, 392, 393, 394, 395, 396, 397, 398, 399, 400, 401, 402, 403, 404, 405, 406, 407, 408, 409, 410, 411, 412, 413, 414, 415, 416, 417, 418, 419, 420, 421, 422, 423, 424, 425, 426, 427, 428, 429, 430, 431, 432, 433, 434, 435, 436, 437, 438, 439, 440, 441, 442, 443, 444, 445, 446, 447, 448, 449, 450, 451, 452, 453, 454, 455, 456, 457, 458, 459, 460, 461, 462, 463, 464, 465, 466, 467, 468, 469, 470, 471, 472, 473, 474, 475, 476, 477, 478, 479, 480, 481, 482, 483, 484, 485, 486, 487, 488, 489, 490, 491, 492, 493, 494, 495, 496, 497, 498, 499, 500, 501, 502, 503, 504, 505, 506, 507, 508, 509, 510, 511, 512, 513, 514, 515, 516, 517, 518, 519, 520, 521, 522, 523, 524, 525, 526, 527, 528, 529, 530, 531, 532, 533, 534, 535, 536, 537, 538, 539, 540, 541, 542, 543, 544, 545, 546, 547, 548, 549, 550, 551, 552, 553, 554, 555, 556, 557, 558, 559, 560, 561, 562, 563, 564, 565, 566, 567, 568, 569, 570, 571, 572, 573, 574, 575, 576, 577, 578, 579, 580, 581, 582, 583, 584, 585, 586, 587, 588, 589, 590, 591, 592, 593, 594, 595, 596, 597, 598, 599, 600, 601, 602, 603, 604, 605, 606, 607, 608, 609, 610, 611, 612, 613, 614, 615, 616, 617, 618, 619, 620, 621, 622, 623, 624, 625, 626, 627, 628, 629, 630, 631, 632, 633, 634, 635, 636, 637, 638, 639, 640, 641, 642, 643, 644, 645, 646, 647, 648, 649, 650, 651, 652, 653, 654, 655, 656, 657, 658, 659, 660, 661, 662, 663, 664, 665, 666, 667, 668, 669, 670, 671, 672, 673, 674, 675, 676, 677, 678, 679, 680, 681, 682, 683, 684, 685, 686, 687, 688, 689, 690, 691, 692, 693, 694, 695, 696, 697, 698, 699, 700, 701, 702, 703, 704, 705, 706, 707, 708, 709, 710, 711, 712, 713, 714, 715, 716, 717, 718, 719, 720, 721, 722, 723, 724, 725, 726, 727, 728, 729, 730, 731, 732, 733, 734, 735, 736, 737, 738, 739, 740, 741, 742, 743, 744, 745, 746, 747, 748, 749, 750, 751, 752, 753, 754, 755, 756, 757, 758, 759, 760, 761, 762, 763, 764, 765, 766, 767, 768, 769, 770, 771, 772, 773, 774, 775, 776, 777, 778, 779, 780, 781, 782, 783, 784, 785, 786, 787, 788, 789, 790, 791, 792, 793, 794, 795, 796, 797, 798, 799, 800, 801, 802, 803, 804, 805, 806, 807, 808, 809, 810, 811, 812, 813, 814, 815, 816, 817, 818, 819, 820, 821, 822, 823, 824, 825, 826, 827, 828, 829, 830, 831, 832, 833, 834, 835, 836, 837, 838, 839, 840, 841, 842, 843, 844, 845, 846, 847, 848, 849, 850, 851, 852, 853, 854, 855, 856, 857, 858, 859, 860, 861, 862, 863, 864, 865, 866, 867, 868, 869, 870, 871, 872, 873, 874, 875, 876, 877, 878, 879, 880, 881, 882, 883, 884, 885, 886, 887, 888, 889, 890, 891, 892, 893, 894, 895, 896, 897, 898, 899, 900, 901, 902, 903, 904, 905, 906, 907, 908, 909, 910, 911, 912, 913, 914, 915, 916, 917, 918, 919, 920, 921, 922, 923, 924, 925, 926, 927, 928, 929, 930, 931, 932, 933, 934, 935, 936, 937, 938, 939, 940, 941, 942, 943, 944, 945, 946, 947, 948, 949, 950, 951, 952, 953, 954, 955, 956, 957, 958, 959, 960, 961, 962, 963, 964, 965, 966, 967, 968, 969, 970, 971, 972, 973, 974, 975, 976, 977, 978, 979, 980, 981, 982, 983, 984, 985, 986, 987, 988, 989, 990, 991, 992, 993, 994, 995, 996, 997, 998, 999, 1000



Серия 5.904-75.94 выпуск 1-21

Имя, фамилия, должность, Подп. и дата

Всего листов	№ докум.	Подп.	Дата	Кол.	Примечание
	10			3 шт.	Капорцвер КСК4-11-02 ТУ 22-5757-84
				примен взамен поз 9	
	11			8 шт.	Капорцвер КВБ125-II ТУ 22-5721-84
				допуск замена на поз 12	
	12			8 шт.	Капорцвер КСК4-12-02 ТУ 22-5757-84
				примен взамен поз 11	
					<u>Материалы</u>
	13			140 кг.	Посонит ПОН-А30 ГОСТ 481-80
					A1A441.000-06
					<u>Сборочные единицы</u>
АН	4	A1A441.030	Рама	1	
АН	14	A1A441.050	Шиток	1	
			<u>Детали</u>		
АН	5	A1A441.001	Шиток	1	
				A1A441.000	Лист 10

Копировал

Имя, фамилия, должность, Подп. и дата

Всего листов	№ докум.	Подп.	Дата	Кол.	Примечание
					<u>Стандартные изделия</u>
	6			534	Болт М10-6x230.36 ГОСТ 7798-70
	7			534	Гайка М10-6Н.5 ГОСТ 5915-70
	8			204	Шайба 10.02 ГОСТ 10906-78
					<u>Прочие изделия</u>
	9			2 шт.	Капорцвер КВС ИБ-II ТУ 22-5721-84
				допуск замена на поз 10	
	10			2 шт.	Капорцвер КСК3-11-02 ТУ 22-5757-84
				примен взамен поз 9	
	11			8 шт.	Капорцвер КВС 125-II ТУ 22-5721-84
				допуск замена на поз 12	
	12			8 шт.	Капорцвер КСК3-12-02 ТУ 22-5757-84
				примен взамен поз 11	
				A1A441.000	Лист 11

Копировал

ЦОП/94-22 9 Форм А4

Г. 10.11.81  
 БИЛЕТ 1-27

Серия 5.904-75.94

Имя и подп. Подп. и дат. Взап. инв. № Инв. № дубл. Подп. и дата

Формат	Зона	Пол.	СБОЗНАЧЕНИЕ	НАИМЕНОВАНИЕ	Кол.	Примечание
				Материалы		
		13		Паронит ПОН-А30 Гост 481-80	140 кг	
				А1А441 000-07		
				Сборочные единицы		
АЧ		4	А1А441.030-01	Рама	1	
АЧ		14	А1А441.050-01	Щиток	1	
				Детали		
АЧ		5	А1А441 001-С1	Щиток	1	
				Стандартные изделия		
		6		Болт М10-6g x 30.36 Гост 7798-70	534	
		7		Гайка М10 6Н5 Гост 5915-70	534	
		8		Шайба 10.02 Гост 10906-78	704	
				Прочие изделия		
		9		Капоринтер КВБ11Б-11 ТУ22-5721-84	2 шт	
						допуск замена на поз 0

А1А441 000

Изм. Лист № докум. Подп. Дата

Копировал

Формат А4

Лист 1

Имя и подп. Подп. и дат. Взап. инв. № Инв. № дубл. Подп. и дата

Формат	Зона	Пол.	СБОЗНАЧЕНИЕ	НАИМЕНОВАНИЕ	Кол.	Примечание
		10		Капоринтер КСК4-11-02 ТУ22-5757-84		2 шт примен взамен на поз 5
		11		Капоринтер КВБ12Б-11 ТУ22-5721-84		8 шт допуск замена на поз 12
		12		Капоринтер КСК4 12 А2 ТУ22-5757-84		8 шт примен взамен на поз 11
				Материалы		
		13		Паронит ПОН-А30 Гост 481-80	140 кг	
				А1А441 000-08		
				Сборочные единицы		
АЧ		4	А1А441.030	Рама	1	
АЧ		14	А1А441 060	Щиток	1	
				Детали		
АЧ		5	А1А441 001	Щиток	1	

А1А441 000

Изм. Лист № докум. Подп. Дата

Копировал

Формат А4

1100194-22 10

Формат А4

Лист 13

Серия 5904-7594 В/пуск 1-24

№ инв.	№ инв. с запасом	Пос.	ОБОЗНАЧЕНИЕ	НАИМЕНОВАНИЕ	Кол.	Примечание	Лист	
							№ докум.	Подп. Дата
				Стандартные изделия				
	6			Болт М10-6g x30 36 ГОСТ 7798 70	530			
	7			Гайка М10-6Н 5 ГОСТ 5915-70	530			
	8			Шайба 10 ГОСТ 10906-78	204			
				Прочие изделия				
	9			Капорифер КВС МБ-II ТУ 22-5721-84		2 шт		
						допуск		
						замена		
						на п. 10		
	10			Капорифер КСК 3 И 02 ТУ 22-5757-84		2 шт		
						примен		
						взамен		
						А039		
	11			Капорифер КДС 12Б-II ТУ 22-5721-84		7 шт		
						допуск		
						замена		
						на п. 10		
	12			Капорифер КСК 3-12-02 ТУ 22-5757-84		7 шт		
						примен		
						взамен		
						поз. 11		

А1А441.070

Лист 14

Копирован

Формат А4

№ инв.	№ инв. с запасом	Пос.	ОБОЗНАЧЕНИЕ	НАИМЕНОВАНИЕ	Кол.	Примечание	Лист	
							№ докум.	Подп. Дата
				Материалы				
	13			Паронит ПЧ-А30 ГОСТ 481-80		140 кг		
				А1А441.000-09				
				Сборочные единицы				
А4	4		А1А441.030-01	Рама		1		
А4	14		А1А441.060-01	Цишок		1		
				Детали				
А4	5		А1А441.001-01	Цишок		1		
				Стандартные изделия				
	6			Болт М10-6g x30 36 ГОСТ 7798-70	530			
	7			Гайка М10-6Н.5 ГОСТ 5915-70	530			
	8			Шайба 10.02 ГОСТ 10906-78	204			
				Прочие изделия				
	9			Капорифер КВС МБ-II ТУ 22-5721-84		2 шт.		
						допуск		
						замена		
						на п. 10		

А1А441.000

Лист 15

Копирован

Формат А4

выпуск 1-21

Серия S. 904-75,94

Изм. Лист № докум. Подг. Дата

Формат	Зона	Пос.	ОБОЗНАЧЕНИЕ	НАИМЕНОВАНИЕ	Кол.	Примечание
		10		Капорефер КСК4-11-32 ТУ 22-5757-84	2 шт.	примен взамен поз.?
		11		Капорефер КВБ 125-II ТУ 22-5721-84	7 шт.	допуск замена на поз.12
		12		Капорефер КСК4-12-02 ТУ 22-5757-84	7 шт.	примен взамен поз.1
			<u>Материалы:</u>			
		13		Паронит ПОН-А3.0 ГОСТ 481-80	13,0 кг	
			<u>А1А441.000-10</u>			
			<u>Сборочные единицы:</u>			
А4	4	А1А441.030	Рама	1		
А4	14	А1А441.050-02	Щиток	1		
			<u>Детали:</u>			
А4	5	А1А441.001	Щиток	1		

А1А441.000

Лист 10

Изм. Лист № докум. Подг. Дата

Формат	Зона	Пос.	ОБОЗНАЧЕНИЕ	НАИМЕНОВАНИЕ	Кол.	Примечание
				Стандарты на изделия		
		6		Болт М10-6g. 30.36 ГОСТ 7798-70	530	
		7		Гайка М10-6Н 5 ГОСТ 5915-70	530	
		8		Шайба 10.02 ГОСТ 10906-78	204	
			<u>Прочие изделия</u>			
		9		Капорефер КВС116-II ТУ 22-5721-84	2 шт.	допуск замена на поз.10
		10		Капорефер КСК3-11-02 ТУ 22-5757-84	2 шт.	примен взамен поз.9
		11		Капорефер КВС 125-II ТУ 22-5721-84	6 шт.	допуск замена на поз.12
		12		Капорефер КСК3-12-02 ТУ 22-5757-84	6 шт.	примен взамен поз.11

А1А441.000

Лист 17

88111111111111111111

Серия 504-75-94

Лист № подл. Подл. в дата. Вза с инв. №. № инв. д. бл. Подл. в дата.

Ф. инв. №	Зач.	Поз.	ОБОЗНАЧЕНИЕ	НАИМЕНОВАНИЕ	Кол.	Примечание
				Материалы		
	13			Паронит ПОН-А30 ГОСТ 481-80	130 кг	
				А1А441 000-11		
				Сборочные единицы		
А4	4		А1А441 030-01	Рама	1	
А4	14		А1А441 050-03	Щиток	1	
				Детали		
А4	5		А1А441 001-01	Щиток	1	
				Стандартные изделия		
	6			Болт М10-6рх30 36 ГОСТ 7798-70	530	
	7			Гайка М10-6Г 5 ГОСТ 5915 70	530	
	8			Шайба 10 02 ГОСТ 10906-78	204	
				Прочие изделия		
	9			Капорифер КВБ 11Б-П ТУ 22-5721-84	2 шт	Отпуск замена на поз. 10

А1А441 000 Лист 18

Лист № подл. Подл. в дата. Вза с инв. №. № инв. д. бл. Подл. в дата.

Ф. инв. №	Зач.	Поз.	ОБОЗНАЧЕНИЕ	НАИМЕНОВАНИЕ	Кол.	Примечание
		10		Капорифер КСК 4 Н 02 ТУ 22-5757-84		2 шт примен взамен на поз 9
		11		Капорифер КВБ 12Б П ТУ 22-5721-84		6 шт Отпуск замена на поз 12
		12		Капорифер КСК 4 12 0° ТУ 22-5721-84		6 шт примен взамен на поз 11
				Материалы		
		13		Паронит ПОН-А30 ГОСТ 481-80	130 кг	12
				А1А441 000-12		
				Сборочные единицы		
А4	4		А1А441 030	Рама	1	
А4	14		А1А441 060-02	Щиток	1	
				Детали		
А4	5		А1А441 001	Щиток	1	

А1А441 000 Лист 19

Серия 95904-75.94

ФОРМАТ	Зона	Поз.	ОБОЗНАЧЕНИЕ	НАИМЕНОВАНИЕ	Кол.	Примечание
				Стандартные изделия		
		6		Болт М10-69x30.36 ГОСТ 7798-70	530	
		7		Гайка М10-6Н.5 ГОСТ 5915-70	530	
		8		Шайба 10.02 ГОСТ 10906-78	204	
				Прочие изделия		
		9		Калорифер КВСНБ-II ТУ 22-5721-84	2 шт.	допуск замена на поз. 9
		10		Калорифер КСКЗ-11-02 ТУ 22-5757-84	2 шт.	примен. взамен поз. 9
		11		Калорифер КВС 12Б-II ТУ 22-5721-84	5 шт.	допуск. замена на поз. 12
		12		Калорифер КСКЗ-12-02 ТУ 22-5757-84	5 шт.	примен. взамен поз. 11

Изм. Лист № докум. Подл. Дата

Изм. Лист № докум. Подл. Дата

Изм. Лист № докум. Подл. Дата

Изм. Лист № докум. Подл. Дата

Изм. Лист № докум. Подл. Дата

А1А441.000

Лист 20

Копировал

формат А4

ФОРМАТ	Зона	Поз.	ОБОЗНАЧЕНИЕ	НАИМЕНОВАНИЕ	Кол.	Примечание
				Материалы		
		13		Паронит ПСН-А30 ГОСТ 481-80	130 кг.	
				А1А441.000-13		
				Сборочные единицы		
А4	4		А1А441.030-01	Рама	1	
А3	14		А1А441.060-02	Щиток	1	
				Детали		
А4	5		А1А441.001-01	Щиток	1	
				Стандартные изделия		
		6		Болт М10-69x30.36 ГОСТ 7798-70	530	
		7		Гайка М10-6Н.5 ГОСТ 5915-70	530	
		8		Шайба 10.02 ГОСТ 10906-78	204	
				Прочие изделия		
		9		Калорифер КВС 11Б-II ТУ 22-5721-84	2 шт.	допуск. замена на поз. 10

Изм. Лист № докум. Подл. Дата

Изм. Лист № докум. Подл. Дата

Изм. Лист № докум. Подл. Дата

Изм. Лист № докум. Подл. Дата

Изм. Лист № докум. Подл. Дата

А1А441.000

Лист 21

Копировал

1600194-22 14 формат А4



А1А441 000 СБ

Серия 5.904-75.94  
6017УСК №121

ИНВ. № Г. Э. Д. А ПОД. № АРГ. ВЗ. № ИНВ. № ИНС. № АУБЛ. ПО. П. И. А. В. Э. В.

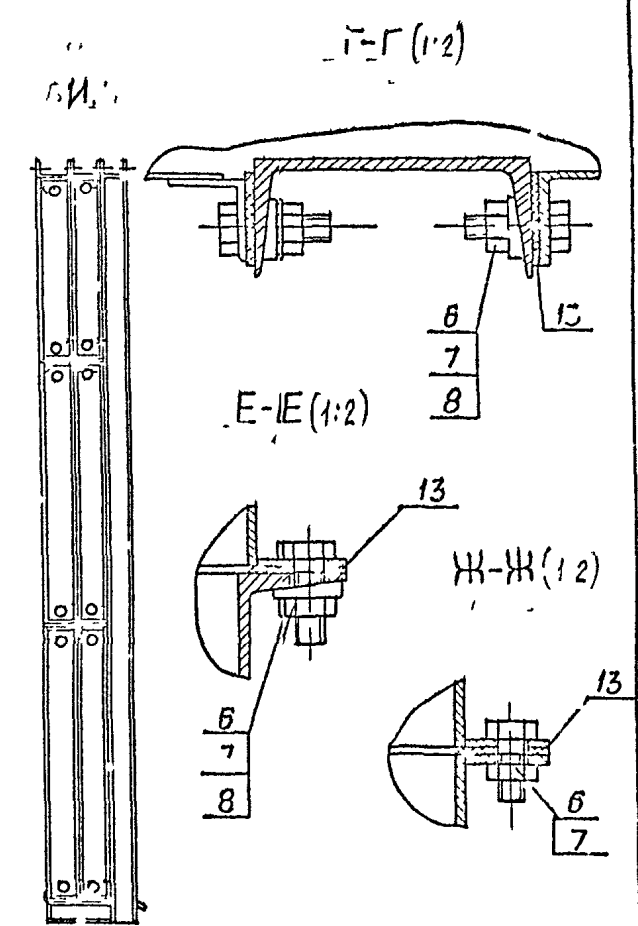
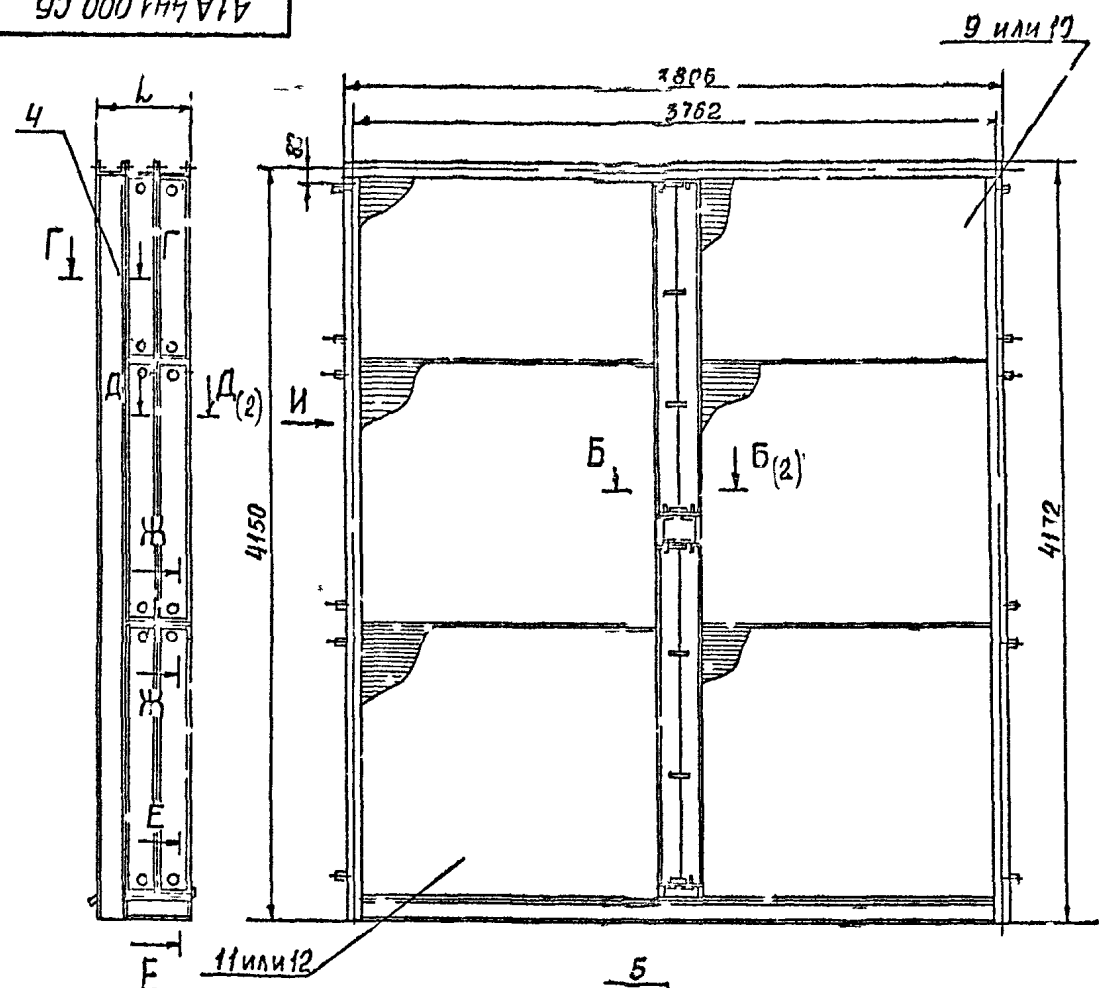

1 Размеры для справок  
с таблицу исполнений см лист 2

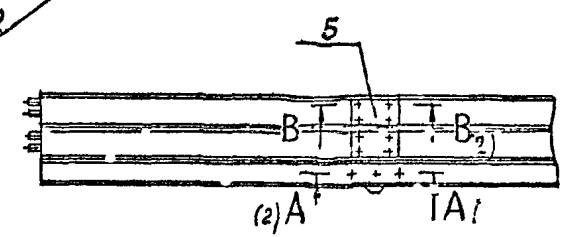

А1А441 000 СБ				Лит	Масса	Масштаб
СЕКЦИЯ, АЛЮМИНОВАЯ ДЛЯ ПРОФИЛЬНЫХ КАЛЕРЫ 2ПК125				И	см табл	-
Изм. лист	Исполн.	Подп.	Дата	Лист 1 / Листов 3		
Разраб.	Ямпольск	Литвак		САНТЕХНИИПРОЕКТ		
Пров.	Литвак	Литвак				
Нач. гр.	Литвак	Литвак				
Гл. спец.	Грачевский	Грачевский				
Контр.	Фрадкин	Фрадкин				
УТВ.	Спицак	Спицак				





А1А441 000СБ

Листок 1-21

Сервис 904-7594  
5.9.94

Имя, номер, дата, взаим, имя, №, дата, взаим, имя, №, дата, взаим, имя, №, дата

Рис 2  
ОСТАЛЬНОЕ - СМ РИС 1



Рис 3  
ОСТАЛЬНОЕ СМ РИС 1



Рис 4  
ОСТАЛЬНОЕ СМ РИС 1

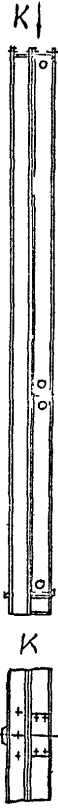

Рис 5  
ОСТАЛЬНОЕ - СМ РИС 1

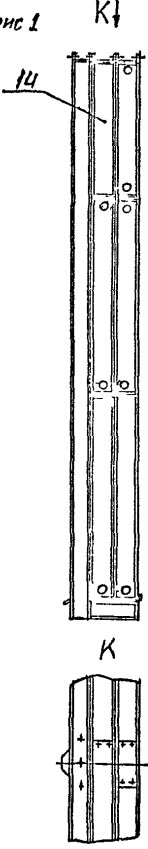

Рис 6  
ОСТАЛЬНОЕ СМ РИС 1

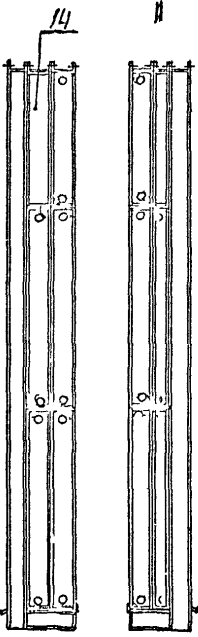

Рис 7  
ОСТАЛЬНОЕ - СМ РИС 1

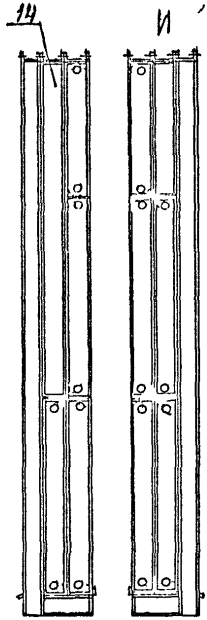

Имя, лист, №, докум, подл, дата

А1А441 000СБ

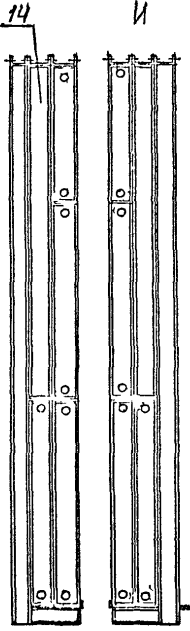
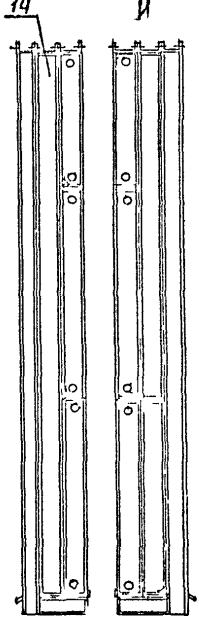
Лист  
3

Копировал Бочкарева  
Ц00134-22 18  
ФОРМАТ А4

Серия 5.904-75.94 выпуск 1-21

А1А441010

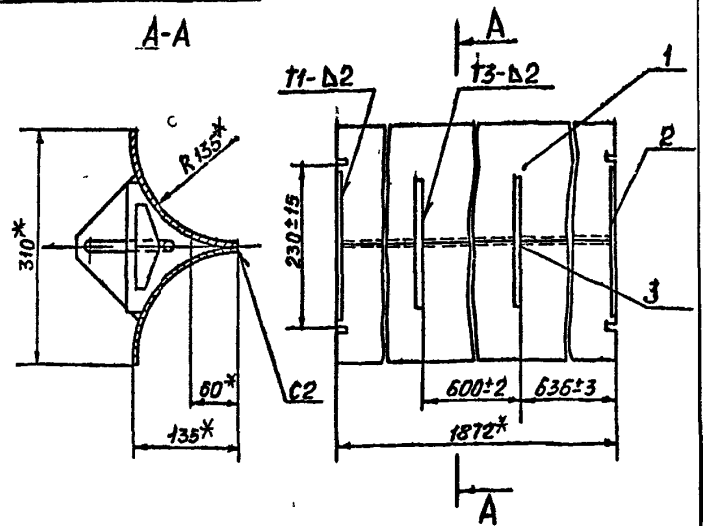

1\* Размеры для справок  
2. Сварные швы по ГОСТ 5264-80

Обозначение	Наименование	Кол.	Примечание
<u>ДЕТАЛИ</u>			
А1 1 А1А441.005	СТЕНКА	2	
А1 2 А1А441.006	ПЛАНКА	2	
А1 3 А1А441.007	РУЧКА	2	

А1А441010

ЭЛЕМЕНТ РЕГУЛИРУЮЩИЙ		Лит	Масса	Масштаб
И		82	15	1:4
САНТЕХНИИПРОЕКТ				

Инв. № подл. Подл. и дата. Взам. инв. №. Инв. № архива. Подл. и дата.

Изм. Лист № докум. Разраб. Сыроева  
Пров. Литвак  
Нач. гр. Литвак  
Гл. спец. Грановский  
И. контр. Фрвакин  
УТВ. Спивас

Формат А4

А1А441005

50 (✓)

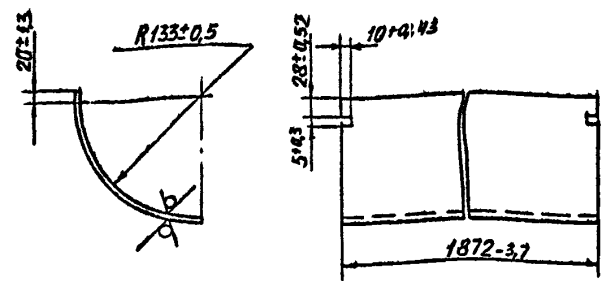

Инв. № подл. Подл. и дата. Взам. инв. №. Инв. № архива. Подл. и дата.

А1А441.005				Лит	Масса	Масштаб
СТЕНКА				И	37	1:4
Лист 15 ГОСТ 19903-74				САНТЕХНИИПРОЕКТ		
Лист 0К360В ГОСТ 16523-80						

Копировал Бочкарева  
4200194-22 19

Серия 5.9047594 выпуск 1-21

Имя и фамилия Подп и дата

Формат Зона	Поз	Обозначение	Наименование	Кол	Приме- чение
			<u>ДОКУМЕНТАЦИЯ</u>		
А4		А1А441 020СБ	СБОРОЧНЫЙ ЧЕРТЕЖ		
			<u>ДЕТАЛИ</u>		
Б4	1	А1А441 008	ЛИСТ 20 ГОСТ 19203-74 Лист ОК 360 В ГОСТ 16523-80 10-043х180-1	4	ОДКГ
А4	2	А1А441 009	Козырек	2	
А4	3	А1А441 011	Стенка	2	

Изм		Лист	№ докум	Подп	Дата
Разраб	Сысоева				
Пров	Литвак				
Рвк гр	Литвак				
Н контр	Фрадкин				
Утв	Сливак				

А1А441 020

КОРПУС

Лит Лист Листов  
И 1 1

САНТЕХНИПРОЕКТ

Копировал Бочкарева ФОРМАТ А4

А1А441 020 СБ

A - A

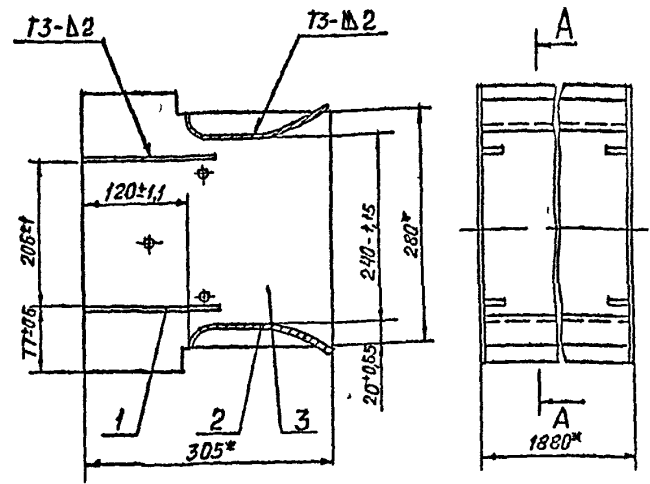

1\* Размеры для справок  
2 Сварные швы по ГОСТ 5264-80

Имя и фамилия Подп и дата

Изм	Лист	№ докум	Подп	Дата
Разраб	Сысоева			
Пров	Литвак			
Нач гр	Литвак			
Гл спец	Гозновский			
Н контр	Фрадкин			
Утв	Сливак			

А1А441.020СБ				
КОРПУС		Лит	Масса	Масштаб
И		144	15	
		Лист	Листов	1
САНТЕХНИПРОЕКТ				

Копировал Бочкарева ФОРМАТ А4  
11.00134-22 20



Серия 5904-1594

600 1594 009

ИМБ № ПОЛП И ДАТА ВЗАМ ИМБ ИМБ И ДАТА ПОЛП И ДАТА

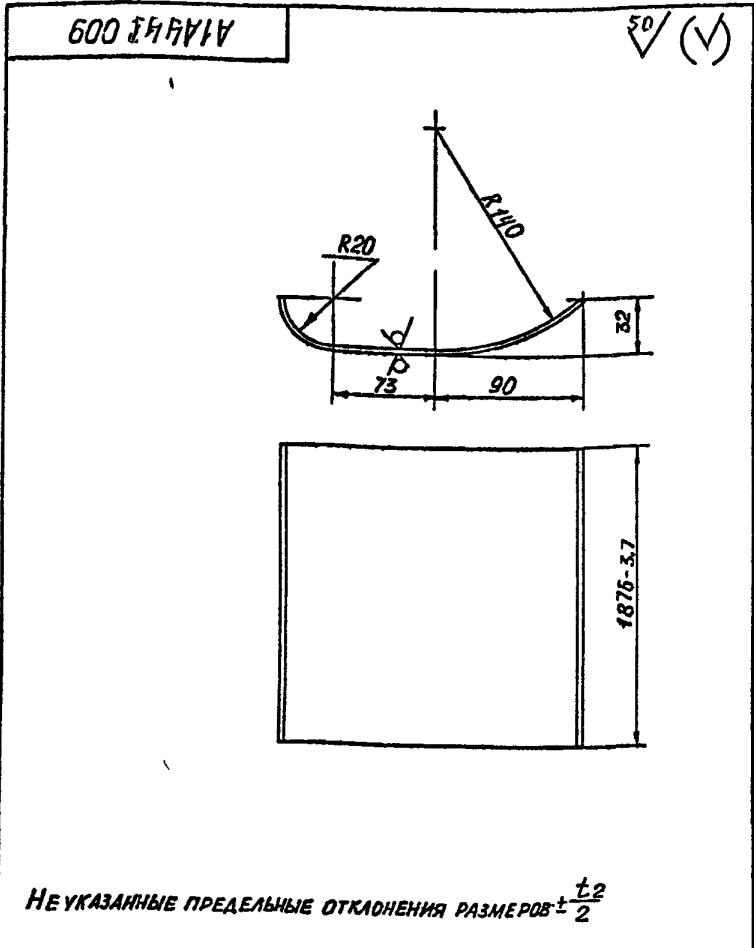

А1А441 009			
Козырек		Лист	Масса
		И	5,6
		Масштаб 1:25	
Лист 15 ГОСТ 19903-74		САНТЕХНИИПРОЕКТ	
0К360В ГОСТ 16523-89			

ФОРМАТ А4

ИМБ № ПОЛП И ДАТА ВЗАМ ИМБ ИМБ И ДАТА ПОЛП И ДАТА

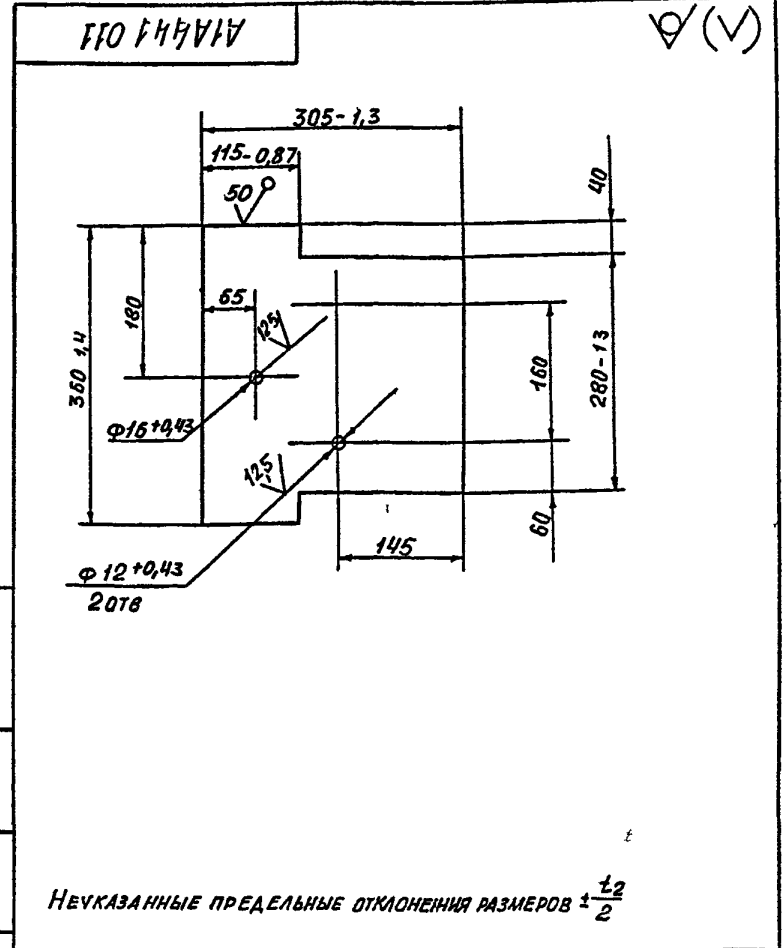

А1А441 011			
Стенка		Лит	Масса
		И	1,6
		Масштаб 1:5	
Лист 20 ГОСТ 19903-74		САНТЕХНИИПРОЕКТ	
0К360В ГОСТ 16523-89			

ФОРМАТ А4



Серия 5.904-75,94 Б/пуск 1-21

А1А441030СБ

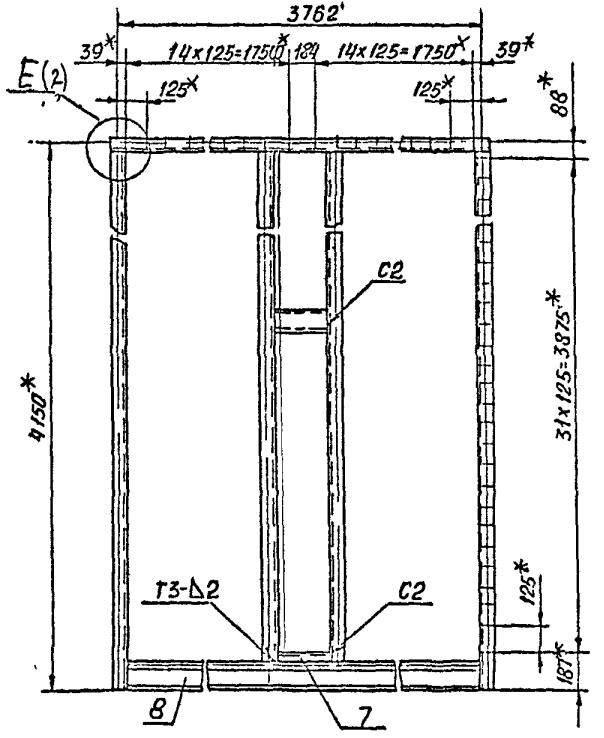
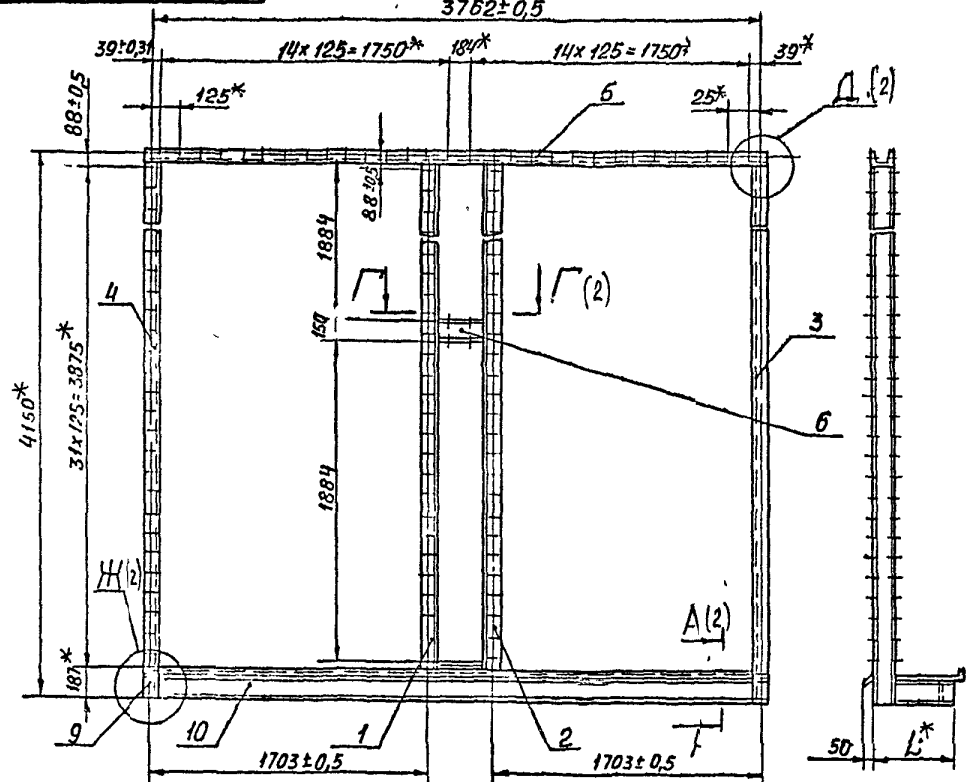

- 1 Размеры для справок
- 2 Сварные швы по ГОСТ 5264-80
- 3 ТАБЛИЦУ ИСПОЛНЕНИЙ см лист 2

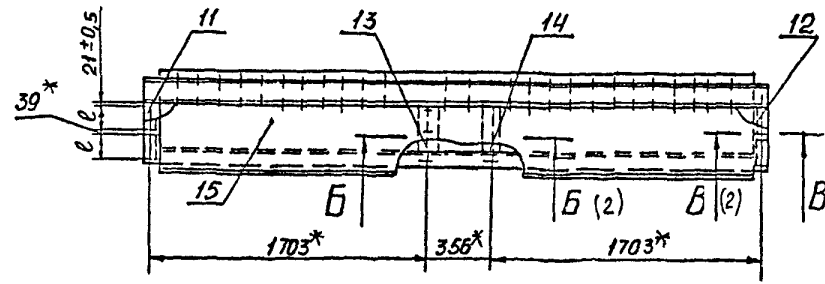

				А1А441030СБ			
		РАМА		Лит.	Масса	Масштаб	
И		СМ	ТАБЛ			-	
				ЛИСТ 1		ЛИСТОВ 2	
САНТЕХНИПРОЕКТ							

Копировал Бочкарева В.А. Формат А3  
400194-22 24



Серия 5, 504-75, 94  
Выпуск 1-21

А1А441.030СБ

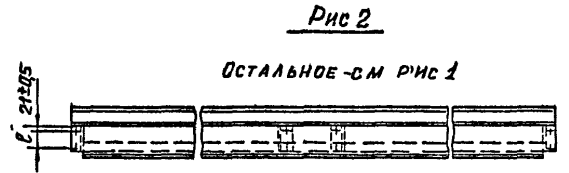
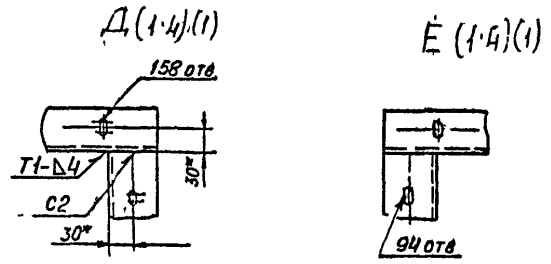
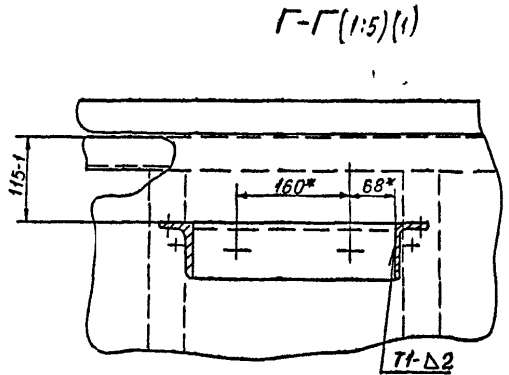
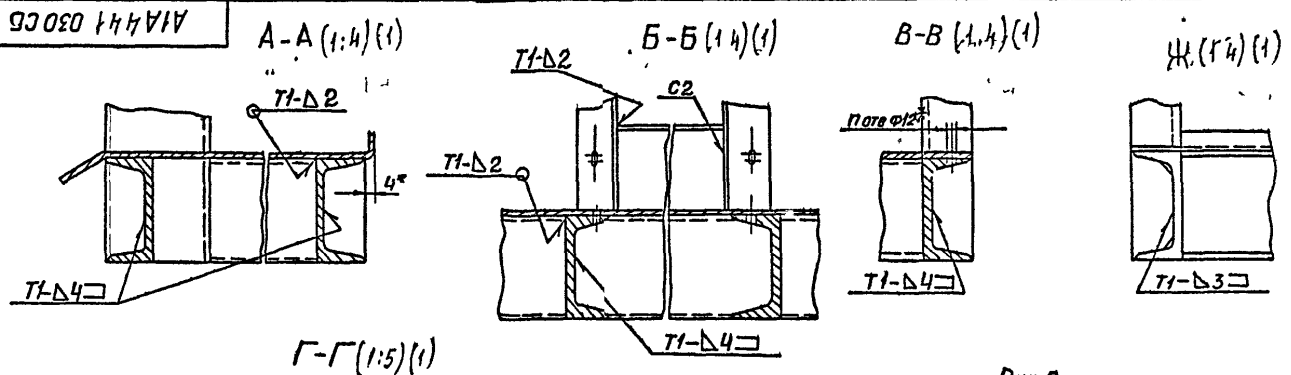

Обозначение	Рис	Размеры, мм		Кол оте п	Масса кг
		L	φ'		
А1А441.030	1	486	144	16	294
-01		556	184		302
-02	2	303	144	8	275
-03		343	184		280

Име. № подл. | Подп. и. д. э. т. | Взам. инв. № | Инв. № докум. | Подп. и. д. э. т.

ИЗМ. ЛИС. № ДОКУМ. ПОДП. И. Д. Э. Т.

А1А441.030СБ

Лист  
2

Выпуск 1-21  
Серия 5.904-75.94.

А1А441.013

А1А441.014 - ИЗОБРАЖЕНО  
А1А441.014-01 - ЗЕРКАЛЬНОЕ ОТРАЖЕНИЕ

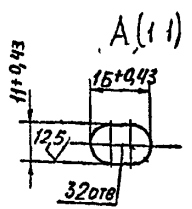
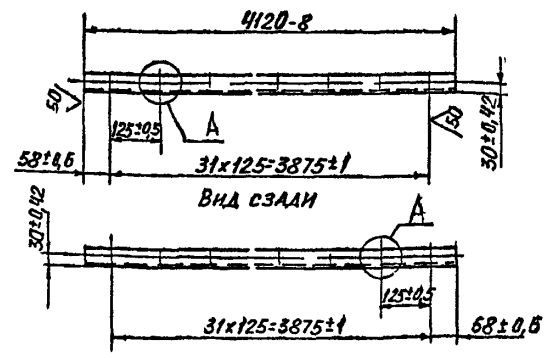

№№ ПОЛ. и ЛАТ. | Взам инв. | Инв. № АБВ. | Подл. и ЛАТ. | Подл. и ЛАТ. | Подл. и ЛАТ. | Подл. и ЛАТ.

А1А441.013			
Ит	Лист	№ докум	Подл. и ЛАТ.
И	1	425 1 10	Сысоева
Пров	Литвак		
Нач гр	Литвак		
Гл спец			
И контр	Фрадкин		
Утв	Спивак		
ШВЕЙМЕР 12 ГОСТ 8240-89		САНТЕХНИПРОЕКТ	
Ст 3 ГОСТ 535-88		Формат А4	

А1А441.015

Рис 1



Рис 2

ОСТАЛЬНЫЕ - КМ РИС 1

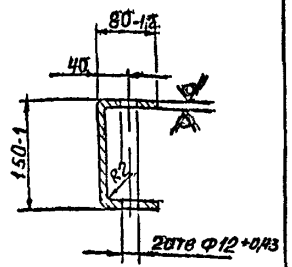
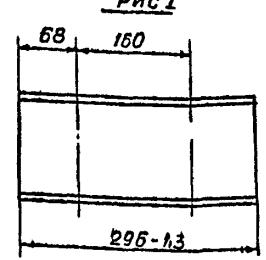
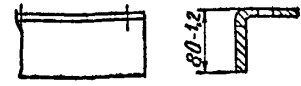

Обозначение	Рис	Масса, кг
А1А441.015	1	4,8
-01	2	2,3

№№ ПОЛ. и ЛАТ. | Взам инв. | Инв. № АБВ. | Подл. и ЛАТ. | Подл. и ЛАТ. | Подл. и ЛАТ. | Подл. и ЛАТ.

А1А441.015			
Ит	Лист	№ докум	Подл. и ЛАТ.
И	1	425 1 10	Сысоева
Пров	Литвак		
Нач гр	Литвак		
Гл спец			
И контр	Фрадкин		
Утв	Спивак		
Скоба		САНТЕХНИПРОЕКТ	
Лист 50 ГОСТ 19903-74		Формат А4	
Ст 3 ГОСТ 14637-89		Копировал Бацкарева	

НЕУКАЗАННЫЕ ПРЕДЕЛЬНЫЕ ОТКЛОНЕНИЯ РАЗМЕРОВ ± $\frac{t_2}{2}$

А1А441 014

(V)A

Выпуск 1-21

Серия 5904-75,94

Инв. № табл. Подп. и дств. Инв. № табл. Инв. № табл. Подп. и дств. Инв. № табл. Подп. и дств.

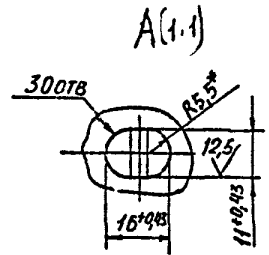
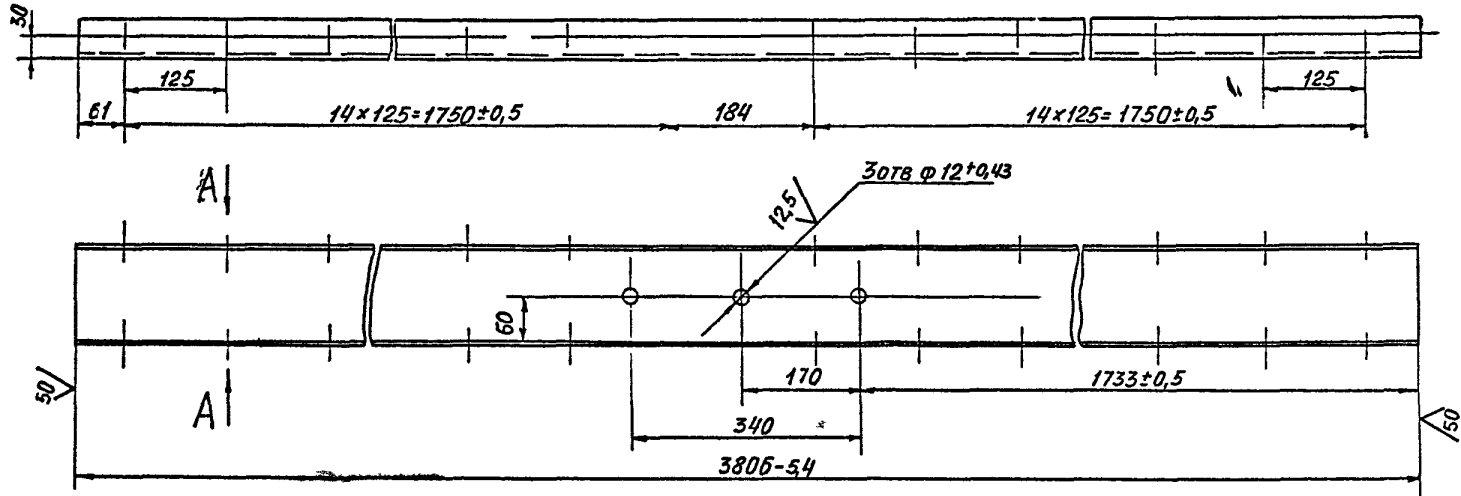

Неуказанные предельные отклонения размеров  $\pm \frac{t_2}{2}$

				А1А 441 014				
Изм	Лист	№ док-м	Подп.	Дата	БАЛКА	Лит	Масса	Масштаб
Разраб	Сысоева					И	39,5	1 5
Пров	Литвак					Лист	Листов 1	
Нач гр	Литвак					САНТЕХНИПРОЕКТ		
Гл спец					ШВЕЙМЕР	12 ГОСТ 8240-89		
Н контр	Фрадкин					Ст 3 ГОСТ 535-88		
Утв	Спивак				Копировал Бочкарева			

Копировал Бочкарева Формат А3

6. ПУСК 7-87

Серия 3.904-75.94

А1А441.017

(✓)А

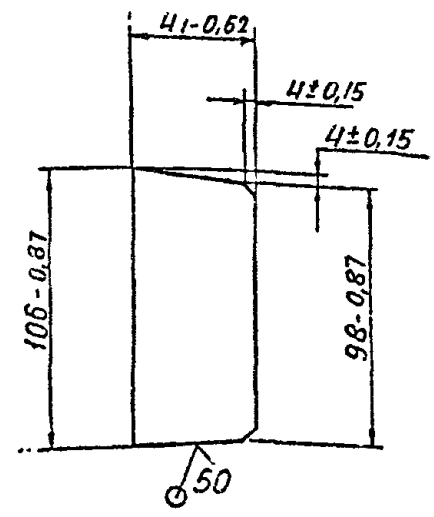

Учр. и дата	Подп. и дата	Изм. и дата	Изм. и дата	Изм. и дата	Подп. и дата

А1А441.017			
Изм.	Лист	№ докум.	Подп.
Проект	Литвак	Сысоева	Литвак
Нач. гр.	Литвак		
Гл. спец.			
Н. контр.	С. Радзин		
Учр.	СПИВЭК		
Лист 3.0ГОСТ 9903-74		Лист Литов 1	
Лист ОК3606 ГОСТ 16523-89		САНТЕХНИПРОЕКТ	
Формат А4			

27

А1А441.018

(✓)А

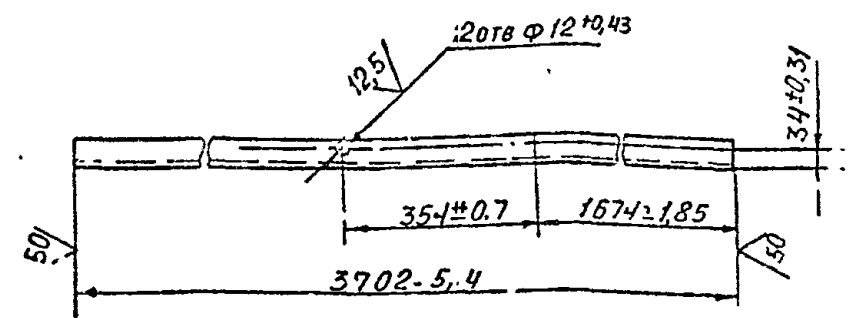

Учр. и дата	Подп. и дата	Изм. и дата	Изм. и дата	Изм. и дата	Подп. и дата

А1А441.018			
Изм.	Лист	№ докум.	Подп.
Проект	Литвак	Сысоева	Литвак
Нач. гр.	Литвак		
Гл. спец.			
Н. контр.	С. Радзин		
Учр.	СПИВЭК		
Лист 3.0ГОСТ 9903-74		Лист Литов 1	
Лист ОК3606 ГОСТ 16523-89		САНТЕХНИПРОЕКТ	
Формат А4			

Швел. ЕР 12 ГОСТ 8240-89  
Ст 3 ГОСТ 535-38  
Копировал Бичкарева  
Формат А4  
4.00191-28 28

Серия С. 904-7504 - Вилуч 7-21

А1А441021

Рис 1



Рис 2

Остальное - см рис 1

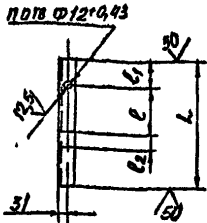

Обозначение	Рис	Размеры, мм				n	Масса, кг
		L	l	l <sub>1</sub>	l <sub>2</sub>		
А1А441 021	1	382-144	144	89	39	3	4,0
-01		162-153	184				4,8
-02	2	199-115	-	-	-	1	2,0
-03		239-115	-				2,5
-04	1	382-144	39	110	144	3	4,0
-05		162-153	-	150	134		4,8
-06	2	199-115	-	110	-	1	2,0
-07		239-115	-	150	-		2,5

Неуказанные предельные отклонения размеров  $\pm \frac{t_2}{2}$

А1А441 021

Изм/Лист	№ докум	Подп	Дата
Разраб	Сисова		
Пров	Итвэк		
Нач гр	Литвак		
Гл спец			
И контр	Фрадкин		
Утв	Спивак		

Основание

ШВЕЛЕР 12ГОСТ 8240-89  
Ст 3 106.6.5-88

Лист	Масса	Масштаб
И	См	-
Лист		Листов
САНТЕХНИИПРОКТ		

Формат А4

А1А441019

Рис 1



Рис 2

Остальное - см рис 1

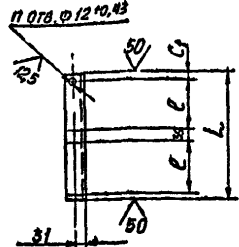

Обозначение	L, мм
А1А441 019	21
-02, -04, -06	18
-01, -03, -05, -07	

Обозначение	Рис	Размеры, мм		Кол отв n	Масса кг
		L	l		
А1А441 019-01	1	366-144	144	4	3,8
-02, -03		146-155	184		4,6
-04, -05	2	183-115	144	2	1,9
-06, -07		223-113	184		2,3

Неуказанные предельные отклонения размеров  $\pm \frac{t_2}{2}$

А1А441 019

Изм/Лист	№ докум	Подп	Дата
Разраб	Сисова		
Пров	Литвак		
Нач гр	Литвак		
Гл спец			
И контр	Фрадкин		
Утв	Спивак		

Основание

ШВЕЛЕР 12ГОСТ 8240-89  
Ст 3 106.6.5-88

Лист	Масса	Масштаб
И	См	-
Лист		Листов
САНТЕХНИИПРОКТ		

Формат А4

Ц.О.134-22 24

50/(✓)

60муск 1-21

Серия S.904-7594

Лист № подл. Подп. и дата  
 Изм. № и дата  
 Взам. инв. № и № АБХ  
 Подп. и дата

A1A44 022

Рис 1



Рис 2

ОСТАЛЬНОЕ СМ РИСУ 1



A-A (1 2)

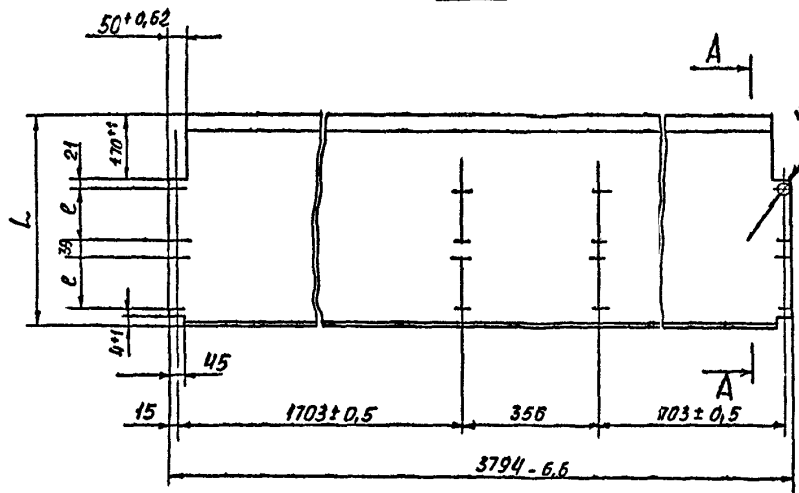
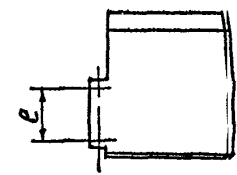
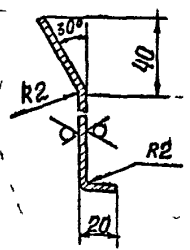

Обозначение	Рис	Размеры, мм		n	Масса кг
		L	e		
A1A44 022	1	540-175	144	16	33,0
-01		620-175	184		38,0
-02	2	357-141	144	8	22,0
-03		397-141	184		25,0

НЕУКАЗАННЫЕ ПРЕДЕЛЬНЫЕ ОТКЛОНЕНИЯ РАЗМЕРОВ ± 1/2

					A1A44 022			
Изм	Лист	№ докум	Подп	Дата	Основание	Лист	Масса	Масштаб
Разраб	Сысрева					И	См	Твбл
Пров	Итвек				Лист Листов 1			
Нач	Литвек				САНТЕХНИИПРОЕКТ			
Исп								
И контр	Фрадкин							
УТВ	Спивак				Лист 20 ГОСТ 19903-74 0К360 В ГОСТ 16523 89			
43044-12 30 формат А3								



А1А441.040СБ

Выпуск 1-21

Серия С.904-7594

Изм. №, дата, Подп. и дата, Инв. №, дата, Взам. инв. №, Инв. №, дата

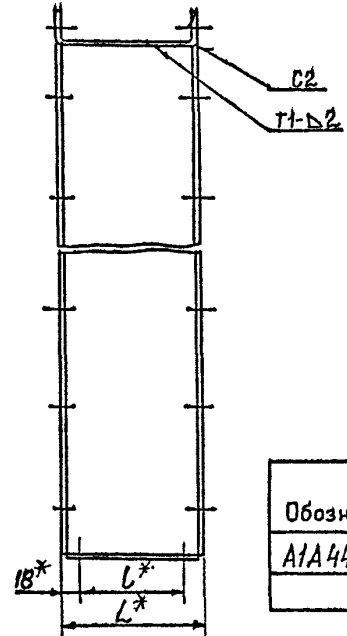
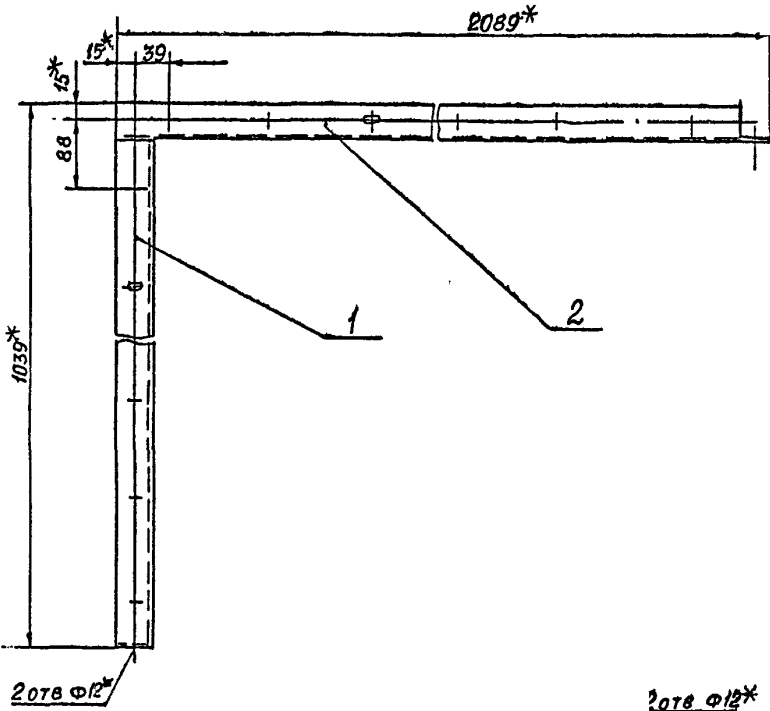

Обозначение	Размеры, мм		Масса, кг
	L*	L*	
А1А441.040	180	144	12,8
-01	220	184	14,8

- 1.\* Размеры для справок
- 2. Неуказанные предельные отклонения размеров:  $\pm \frac{t_2}{2}$
- 3. Сварные швы по ГОСТ 5264-80

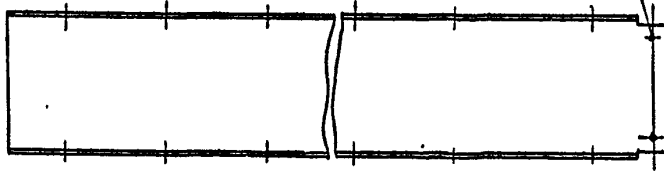

А1А441.040СБ

ЩИТОК

Изм.	Лист	№ докум.	Подп.	Дата	Лит	Масса	Масштаб
					И	СМ табл.	—
Исполн	Литвак				Лист 1 из 1		
Провер.	Литвак				САНТЕХНИИПРОЕКТ		
Нач. гр.	Литвак						
Исп. спец.	Грановский						
И контр.	Фролкин						
Утв.	Сливяк						

Копировал: Бочкарва

Формат: А3

400134-22-32



Выпуск 1-21

Серия Б 904-75.94

Изм. лист № док. подп. дата

Изм.	Лист	№ док.	подп.	дата	Обозначение	Наименование	Кол.	Примечание
						Документация		
А3		А1А441.050СБ			СБОРОЧНЫЙ ЧЕРТЕЖ			
		ПЕРЕМЕННЫЕ ДАННЫЕ ДЛЯ ИСПОЛНЕНИЯ						
		А1А441.050						
		ДЕТАЛИ						
А3	1	А1А441.025			ПРОФИЛЬ		2	
А3	2	А1А441.027			ПРОФИЛЬ		1	
		А1А441.050-01						
		ДЕТАЛИ						
А3	1	А1А441.025-01			ПРОФИЛЬ		2	
А3	2	А1А441.027-01			ПРОФИЛЬ		1	
		А1А441.050-02						
		ДЕТАЛИ						
А3	1	А1А441.025-02			ПРОФИЛЬ		2	
А3	2	А1А441.027			ПРОФИЛЬ		1	
					А1А441.050			
ИЗМ. ЛИСТ					№ ДОКУМ. ПОДП. ДАТА			
РАЗРАБ.					ЯПОЛСКОЯ			
ПРОВ.					ЛИТВАК			
НАЧ. ГР.					ГРАНОВСКИИ			
И. КОНТР.					ЛИТВАК			
УТВ.					СПИВАК			
ЩИТОК					ИНТЕХНИИП ДЖКТ			
					КОМПЬЮТЕРНАЯ КРИЛИЦА			
					ФОРМАТ: А4			

32

Изм. лист № док. подп. дата

Изм.	Лист	№ док.	подп.	дата	Обозначение	Наименование	Кол.	Примечание
						А1А441.050-03		
		ДЕТАЛИ						
А3	1	А1А441.025-03			ПРОФИЛЬ		2	
А3	2	А1А441.027-01			ПРОФИЛЬ		1	
					А1А441.050			
ИЗМ. ЛИСТ					№ ДОКУМ. ПОДП. ДАТА			
					А1А441.050			
					КОМПЬЮТЕРНАЯ КРИЛИЦА			
					ФОРМАТ: А4			

ЦО0194-22 33

А1А441 050

Серия 5.904-75.94 86 ПУСК 1-21

Имя и фамилия Подп. и дата (взвешивание) Имя и фамилия Подп. и дата

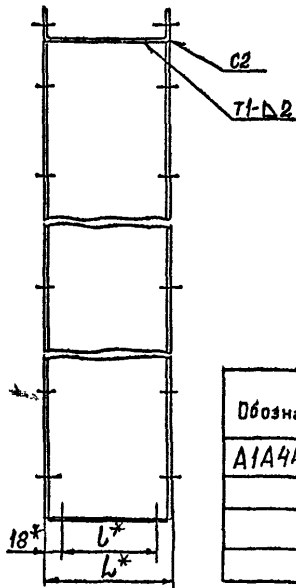
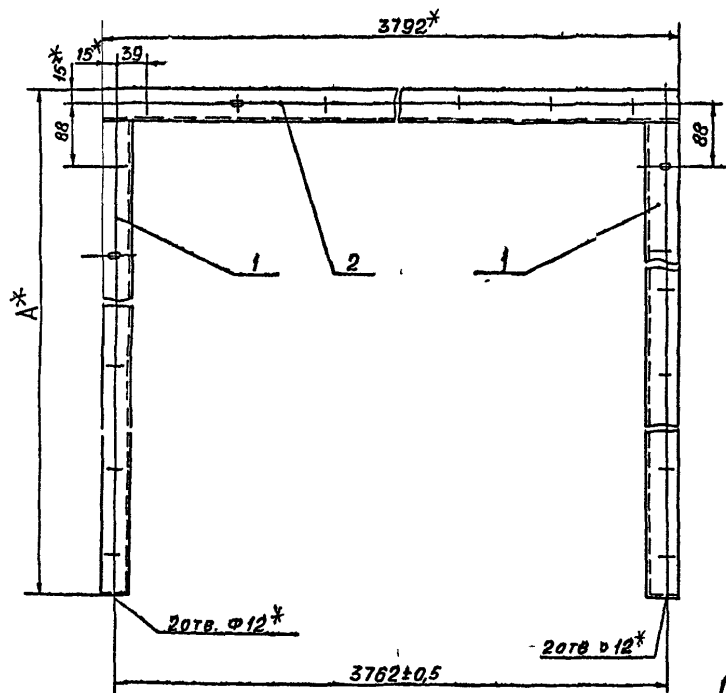

Обозначение	Размеры, мм			Масса, кг
	A	L	l	
А1А441 050	1039	180	144	21,1
-01		220	184	24,4
-02	2539	180	144	33,3
-03		220	184	38,6

1\* Размеры для справок  
 2 Неуказанные предельные отклонения размеров: ±  $\frac{t}{2}$   
 3 Сварные швы по ГОСТ 5264-80.

					А1А441 050СБ			
Имя	Авт.	Н.ч.	Докум.	Подп.	Авт.	Лист	Масса	Масштаб
Разр-б	Я.Молодык					И	См	табл -
Пров.	Антонов					Лист Листов 1		
Нач.гп	Антонов					САНТЕХНИИПРОЕКТ		
Пл.спец.	Григорьев							
Н.контр.	Сржалкин							
Утв.	Спичев							

Л00194-11 34 формат А3

Выпуск 1-27

Серия 5,904-75.94

Изм. № 0001 Подл. и дата 02.03.84 Изм. № 0002 Подл. и дата 02.03.84 Изм. № 0003 Подл. и дата 02.03.84

ФОРМАТ	КОЛ-ВО	ПОЗ.	ОБОЗНАЧЕНИЕ	НАИМЕНОВАНИЕ	КОЛ.	ПРИМЕЧАНИЕ
				ДОКУМЕНТАЦИЯ		
A3			A1A441.060 СБ	СБОРОЧНЫЙ ЧЕРТЕЖ		
			ПЕРЕМЕННЫЕ ДАННЫЕ ДЛЯ ИСПОЛНЕНИЯ			
			A1A441.060			
			ДЕТАЛИ			
A3	1		A1A441.025	ПРОФИЛЬ	1	
	2		-02	ПРОФИЛЬ	1	
A3	3		A1A441.027	ПРОФИЛЬ	1	
			A1A441.060-01			
			ДЕТАЛИ			
A3	1		A1A441.025-01	ПРОФИЛЬ	1	
	2		-03	ПРОФИЛЬ	1	
A3	3		A1A441.027-01	ПРОФИЛЬ	1	
			A1A441.060-02			
			ДЕТАЛИ			

ИЗМ. № 0001 ПОДЛ. И ДАТА 02.03.84  
 ИЗМ. № 0002 ПОДЛ. И ДАТА 02.03.84  
 ИЗМ. № 0003 ПОДЛ. И ДАТА 02.03.84

A1A441.060

ЩИТОК

ИЗМ. № 0001 ПОДЛ. И ДАТА 02.03.84  
 ИЗМ. № 0002 ПОДЛ. И ДАТА 02.03.84  
 ИЗМ. № 0003 ПОДЛ. И ДАТА 02.03.84

КОПИРОВАЛ: КРАЙЛИНА ФОРМ. 1-А4

34

ФОРМАТ	КОЛ-ВО	ПОЗ.	ОБОЗНАЧЕНИЕ	НАИМЕНОВАНИЕ	КОЛ.	ПРИМЕЧАНИЕ
A3	1		A1A441.025-02	ПРОФИЛЬ	1	
	2		-04	ПРОФИЛЬ	1	
A3	3		A1A441.027	ПРОФИЛЬ	1	
			A1A441.060-03			
			ДЕТАЛИ			
A3	1		A1A441.025-03	ПРОФИЛЬ	1	
	2		-05	ПРОФИЛЬ	1	
A3	3		A1A441.027-01	ПРОФИЛЬ	1	

Изм. № 0001 Подл. и дата 02.03.84 Изм. № 0002 Подл. и дата 02.03.84 Изм. № 0003 Подл. и дата 02.03.84

A1A441.060

Лист 2

ИЗМ. № 0001 ПОДЛ. И ДАТА 02.03.84  
 ИЗМ. № 0002 ПОДЛ. И ДАТА 02.03.84  
 ИЗМ. № 0003 ПОДЛ. И ДАТА 02.03.84

КОПИРОВАЛ: КРАЙЛИНА ФОРМ. А4  
 ЦДАТ 44-12 35

Серия 5, 304-7594, выпуск 1-21

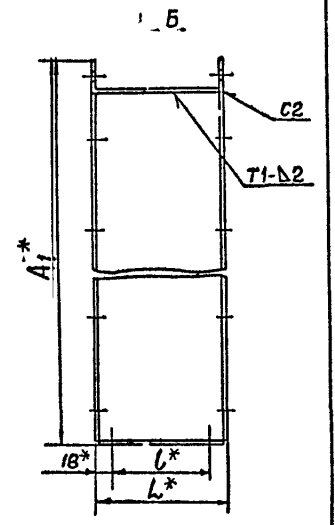
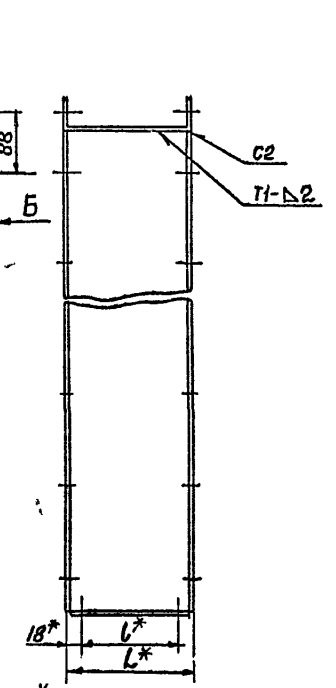
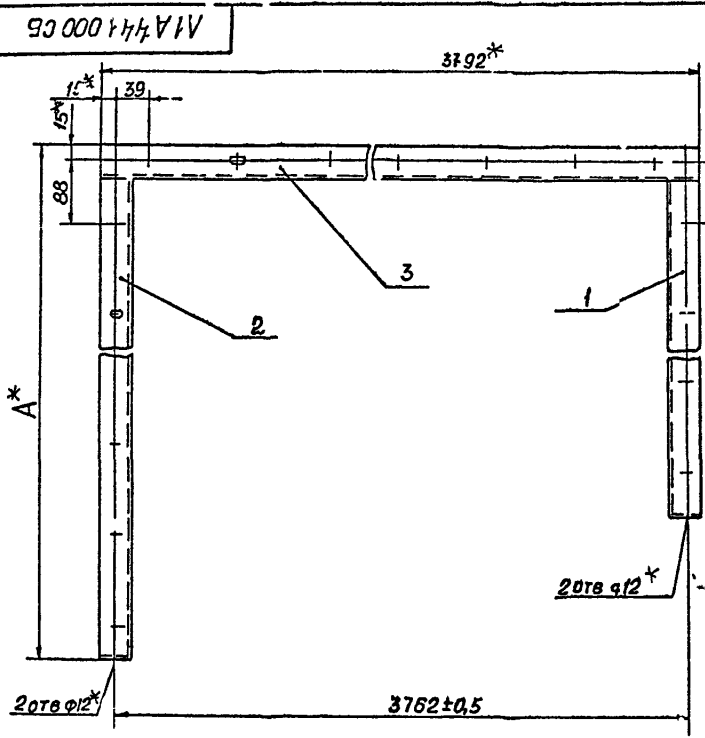

Обозначение	Размеры, мм				Масса, кг
	A*	A1*	L*	L*	
1A441 060	2539	1039	180	144	27,4
-01			220	184	31,5
-02	4039	2539	180	144	34,3
-03			220	184	45,8

- 1\* Размеры для справок
- 2 Неуказанные предельные отклонения размеров  $\pm \frac{t_2}{2}$
- 3 Сварные швы по ГОСТ 5264-80

Имя, Инициалы, Подп. и Дата

Имя, Инициалы, Подп. и Дата

Имя, Инициалы, Подп. и Дата

Имя, Инициалы, Подп. и Дата

Имя, Инициалы, Подп. и Дата

Имя, Инициалы, Подп. и Дата

Имя, Инициалы, Подп. и Дата

Имя, Инициалы, Подп. и Дата

Имя, Инициалы, Подп. и Дата

Имя, Инициалы, Подп. и Дата

Имя, Инициалы, Подп. и Дата

Имя, Инициалы, Подп. и Дата

Имя, Инициалы, Подп. и Дата

Имя, Инициалы, Подп. и Дата

Имя, Инициалы, Подп. и Дата

Имя, Инициалы, Подп. и Дата

Имя, Инициалы, Подп. и Дата

Имя, Инициалы, Подп. и Дата

Имя, Инициалы, Подп. и Дата

Имя, Инициалы, Подп. и Дата

Имя, Инициалы, Подп. и Дата

Имя, Инициалы, Подп. и Дата

Имя, Инициалы, Подп. и Дата

Имя, Инициалы, Подп. и Дата

Имя, Инициалы, Подп. и Дата

Имя, Инициалы, Подп. и Дата

Имя, Инициалы, Подп. и Дата

Имя, Инициалы, Подп. и Дата

				1A 441 060СБ			
				Щиток			
Экз. лист	№ докум.	Подп.	Лист	И	СМ	ТАУЛ	—
Разраб.	Ямпольск	Лист		ЛИСТ 1V, ТОВ 1			
Пров.	Литвак	Лист		САНТЕХНИ, ПРОЕКТ			
Чач. гр.	Ли. в. ак.	Лист					
Гл. спец.	Грановский	Лист					
Н. контр.	Фрад.кин	Лист					
Утв.	Спивак	Лист					

А1А441 025

Выпуск 1-24

Серия 5.904-75.94

Изм. №, дата, Подп. и дата, Взам. инв. №, Изм. №, дата, Подп. и дата

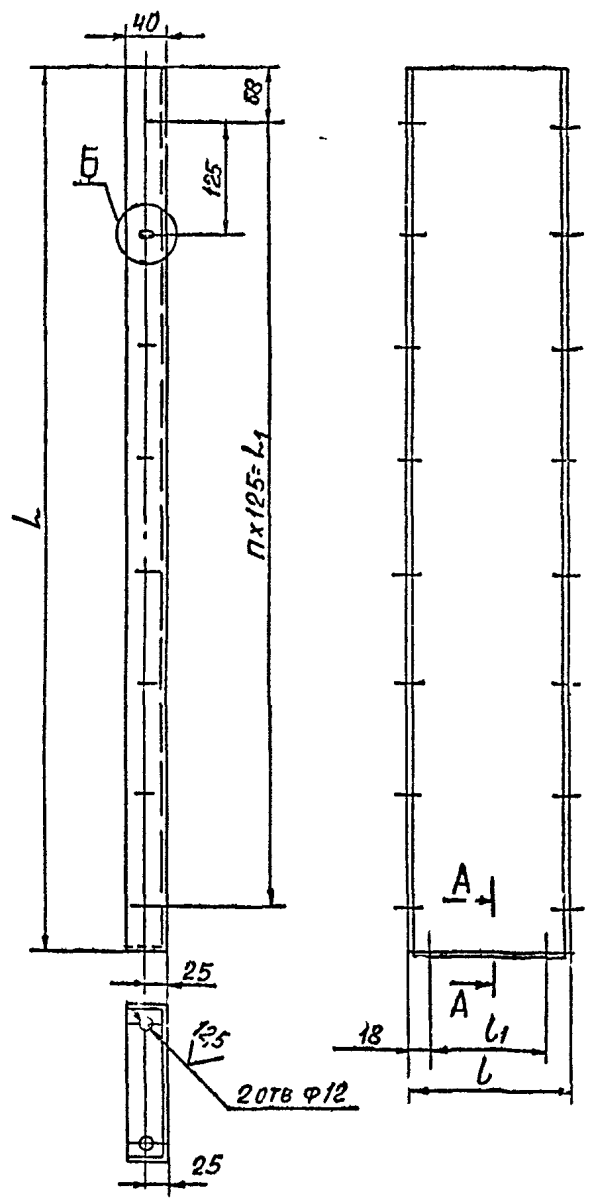

Б (1.1)

50/√

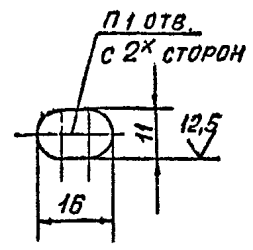

Обозначение	Размеры, мм				n	п1	Масса кг
	L	L1	l	l1			
А1А441 025	1004	875	180	144	7	8	4,1
-01			220	184			4,8
-02	2504	2375	180	144	19	20	10,4
-03			220	184			11,9
-04	4004	3875	180	144	31	32	16,6
-05			220	184			19,1

Неуказанные предельные отклонения размеров:  $h14; h14; \pm \frac{t_2}{2}$

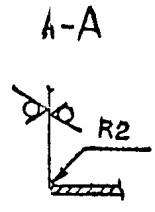

Изм. Лист				№ докум.				Подп.		Дата		А1А441 025		
Разраб.				Литвакс								Профиль		
Пров.				Литвакс								Лист		
Нач. гр.				Литвакс								Листов 1		
Гл. спец.												Лист 2.0 ГОСТ 19903-74		
И. контр.				Традикин								Лист ОК360В ГОСТ 16523-70		
Утв.				Спивак								САНТЕХНИПРОЕКТ		

Копировал Бочкарева ФСРмет 3  
1100194-22 337

А1А441 026

50/✓

Выпуск 1 шт

Серия 5 904-1594

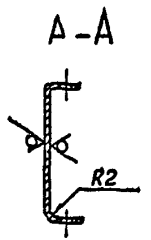
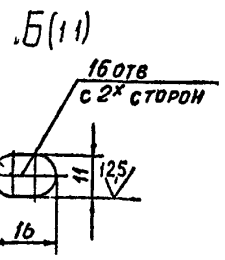
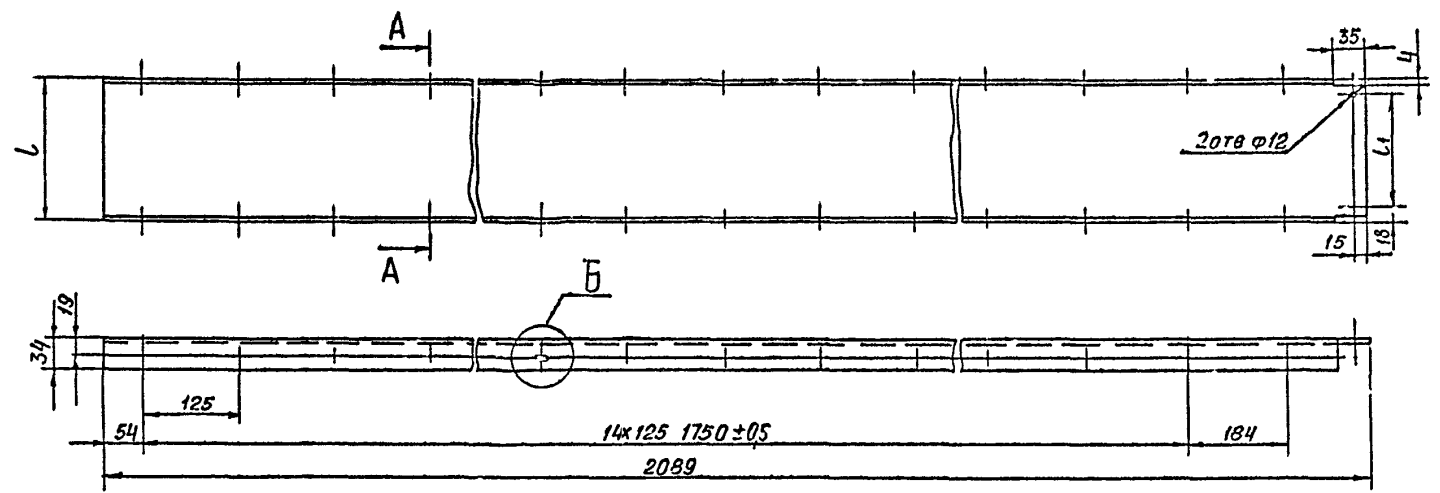

Обозначение	Размеры мм		Масса кг
	l	l <sub>1</sub>	
А1А441 026	180	144	8,7
-01	220	184	10,0

Неуказанные предельные отклонения размеров Н14, h14, ± t/2

А1А441 026				Лист	Масса	Масштаб
Изм	Лист	№ док-м	Подп	Дат	И	СМ
Разраб	Исполв	Э	Л		Т	Я
Прое	Л	Т	В		Б	Л
Нач гр	Л	Т	В		Л	О
Гл спец						
И конст	С	В	Л			
Чт	С	В	Л			

Копировал Бочкарева  
400194-22 38

