

СЕРИЯ 5.904-58

КЛАПАНЫ ВЗРЫВОЗАЩИЩЕННЫЕ  
ДЛЯ ВЕНТИЛЯЦИОННЫХ СИСТЕМ  
ВЗРЫВООПАСНЫХ ПРОИЗВОДСТВ

ВЫПУСК 3

КЛАПАНЫ ПЕРЕКИДНЫЕ ВЗРЫВОЗАЩИЩЕННЫЕ  
ПРЯМОУГОЛЬНОГО СЕЧЕНИЯ

РАБОЧИЕ ЧЕРТЕЖИ

СЕРИЯ 5.904-58

КЛАПАНЫ ВЗРЫВОЗАЩИЩЕННЫЕ  
ДЛЯ ВЕНТИЛЯЦИОННЫХ СИСТЕМ  
ВЗРЫВООПАСНЫХ ПРОИЗВОДСТВ

ВЫПУСК 3

КЛАПАНЫ ПЕРЕКИДНЫЕ ВЗРЫВОЗАЩИЩЕННЫЕ  
ПРЯМОУГОЛЬНОГО СЕЧЕНИЯ

РАБОЧИЕ ЧЕРТЕЖИ

РАЗРАБОТАНЫ

ГПКНИИ САНТЕХНИИПРОЕКТ

ГОССТРОЯ СССР

ГЛАВНЫЙ ИНЖЕНЕР ИНСТИТУТА *Ластепанов* ЛАСТЕПАНОВ

ГЛАВНЫЙ ИНЖЕНЕР ПРОЕКТА *Сливач* В.А.СЛИВАК

УТВЕРЖДЕНЫ И ВВЕДЕНЫ

В ДЕЙСТВИЕ С 29 ОКТЯБРЯ 1991 Г.

ГПКНИИ САНТЕХНИИПРОЕКТ

ГОССТРОЯ СССР

ПРИКАЗ ОТ 28 МАЯ 1991 Г.

№ 28

Обозначение	Наименование	Стр.
АЗЕ 105. 000	Клапан перекидной взрывозащищенный	3
АЗЕ 105. 001	Пластина	
АЗЕ 105. 000 СБ	Клапан перекидной взрывозащищенный	4
АЗЕ 105. 002	Указатель	5
АЗЕ 105. 003	Упор	
АЗЕ 105. 006	Пластина	
АЗЕ 105. 007	Пластина	
АЗЕ 105. 004	Ось	6
АЗЕ 105. 009	Рёбра	
АЗЕ 105. 010	Корпус	7,8
АЗЕ 105. 008	Бобышка	8
АЗЕ 105. 010 СБ	Корпус	9
АЗЕ 105. 011	Стенка	10
АЗЕ 105. 012	Стенка	
АЗЕ 105. 020	Фланец	11
АЗЕ 105. 014	Упор	12
АЗЕ 105. 017	Полоса	
АЗЕ 105. 020 СБ	Фланец	
АЗЕ 105. 030	Полотно	13
АЗЕ 105. 030 СБ	Полотно	14
АЗЕ 105. 061	Хомут	15
АЗЕ 105. 062	Полотно	
АЗЕ 105. 040	Ось	16
АЗЕ 105. 040 СБ	Ось	
АЗЕ 105. 063	Накладка	17
АЗЕ 105. 065	Полуось	
АЗЕ 105. 066	Труба	

ИЗДАНИЕ ПОСЛЕД. ПОСЛА. НА ДАТУ ВСТУПЛЕНИЯ В СИЛУ НА 01.07.77

		5904-58. 3			
ИЗМЕНИЛИ ДОКУМ.	ПОДП.	ДАТА	СОДЕРЖАНИЕ	ЛИСТ	ИЗ КОЛ-ВО ЛИСТОВ
РАБРАС БЕЛЫНСКАЯ	В.С.			И	7
ПРОВ. КРИУНИК	В.С.				
НАЧ. ГР. КРИУНИК	В.С.				
КОНТРОЛЬЕР ПЕС	В.С.				
С.Г.В. УСПИВАК	В.С.				
25.01.79 - № 2			КОМПОНОВАЛ: ЕРМАНИНА	САМТЕХНИИПРОЕКТ	
				ФОРМАТ А0	



Рис. 1

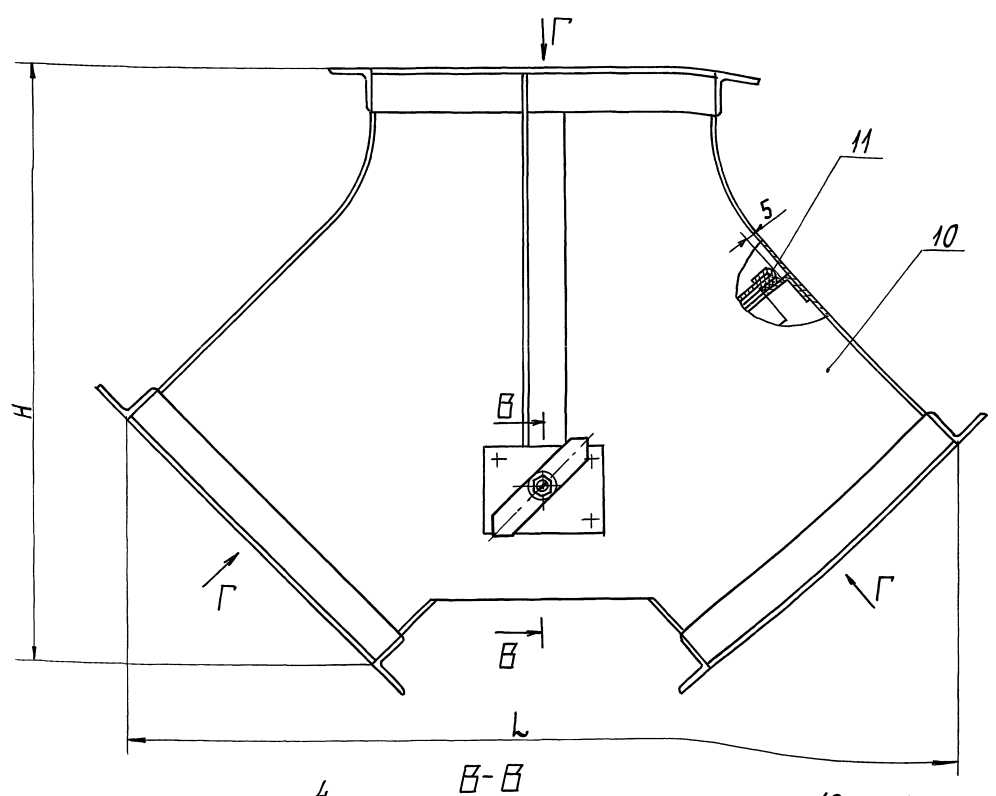

В-В



Рис. 2  
Остальное - см. рис. 1  
Г (1:5)

Рис. 3  
Остальное - см. рис. 1  
Г

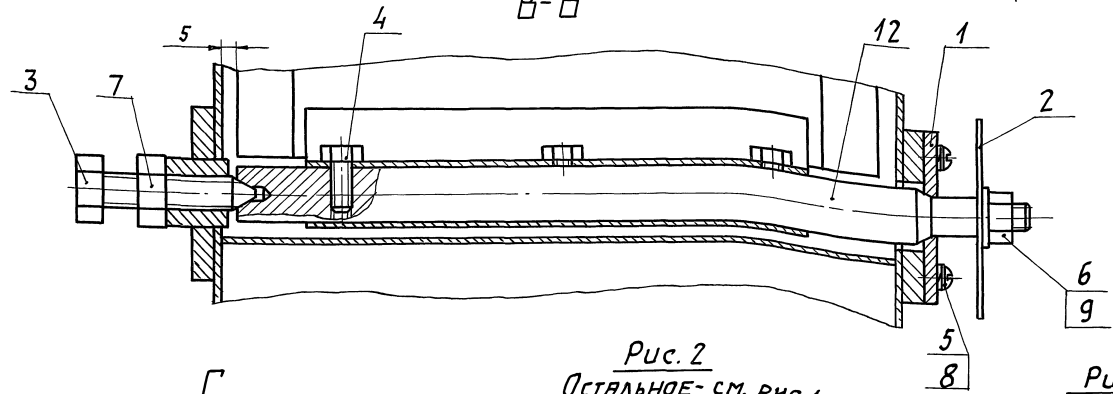
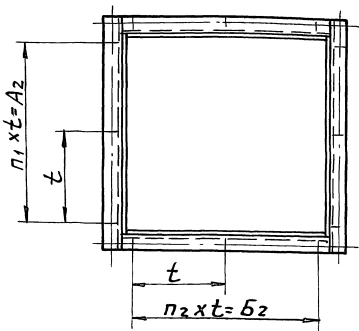
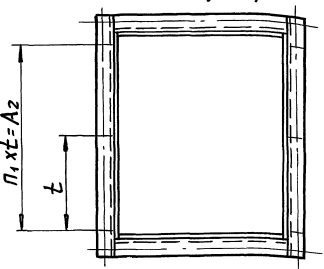
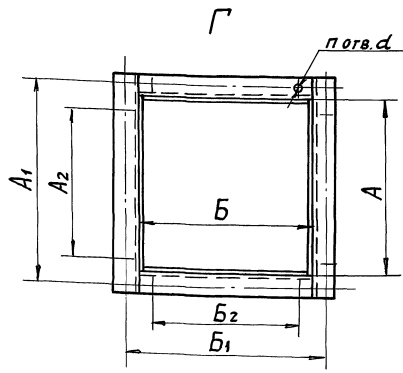

РАЗМЕРЫ ДЛЯ СПРАВКИ.

Обозначение	Рис.	РАЗМЕРЫ, мм										Кол., шт.			Масса, кг
		A	A <sub>1</sub>	A <sub>2</sub>	Б	Б <sub>1</sub>	Б <sub>2</sub>	H	L	t	d	п	п <sub>1</sub>	п <sub>2</sub>	
АЗЕ 105. 000	1	150	180	120	150	180	120	253	391	-	-	8	-	-	9,0
-01		250	280	190	250	280	190	398	552	-	-	-	-	-	15
-02	2	300	330	270	300	330	270	398	552	135	В	10	2	-	17
-03		400	430	340	400	430	340	571	763	170	В	12	2	2	27,5
-04	3	500	530	465	500	530	465	677	904	155	В	16	3	3	36
-05		600	630	540	600	630	540	812	1064	135	В	20	4	4	52,5
-06		800	830	760	800	830	760	1073	1336	190	В	24	5	5	80,5
-07		1000	1040	950	1000	1040	950	1334	1607	190	В	24	5	5	116

АЗЕ 105. 000 СБ				АНТ.	МЯССА	МЯССУП.
КЛАПАН ПЕРЕКИДНОЙ ВЗРЫВОЗАЩИЩЕННЫЙ.				И	СМ.	ТАБЛ.
Л. СПЕЦ. И. КОНТР. УТВ.				ЛЕНТЭС СПИВАК		
Лист				Листов 1		
САНТЕХНИИПРОЕКТ						

СЕРИЯ Б. 904-58

Выпуск 3

A3E 105.002

(✓) A

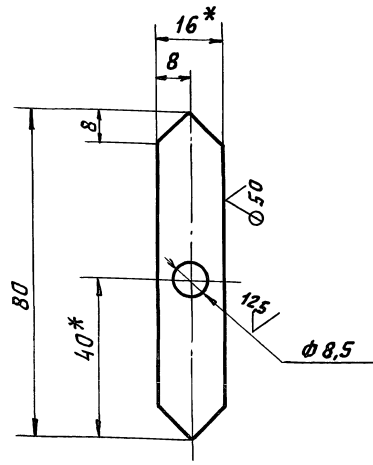

- 1. \* РАЗМЕРЫ ДЛЯ СПРАВОК.
- 2.  $H14; h14; \pm \frac{t_2}{2}$

A3E 105.002

УКАЗАТЕЛЬ

ЛИТ. МАССА МАСШ.

И 0,009 1:1

ЛИСТ ЛИСТОВ 1

1 ГОСТ 19903-74  
СТЗ ГОСТ 16523-89

САНТЕХНИПРОЕКТ

КОПИРОВАЛ: Явч ФОРМАТ А4

A3E 105.003

(✓) 12,5

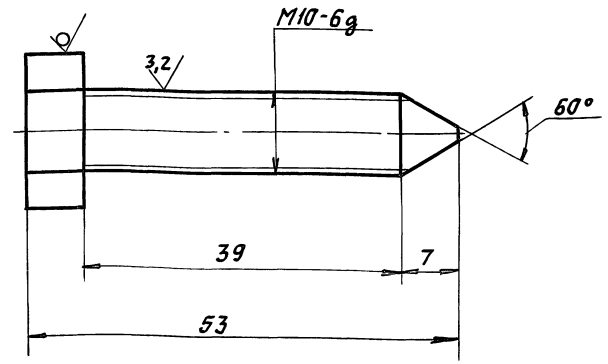

- НЕУКАЗАНЫЕ ПРЕДЕЛЬНЫЕ ОТКЛОНЕНИЯ РАЗМЕРОВ:  $h 14; \pm \frac{t_2}{2}$

A3E 105.003

Упор

ЛИТ. МАССА МАСШ.

И 0,02 2:1

ЛИСТ ЛИСТОВ 1

17 ГОСТ 2879-88  
СТЗ ГОСТ 535-88

САНТЕХНИПРОЕКТ

КОПИРОВАЛ: Явч ФОРМАТ А4

A3E 105.006

(✓) A

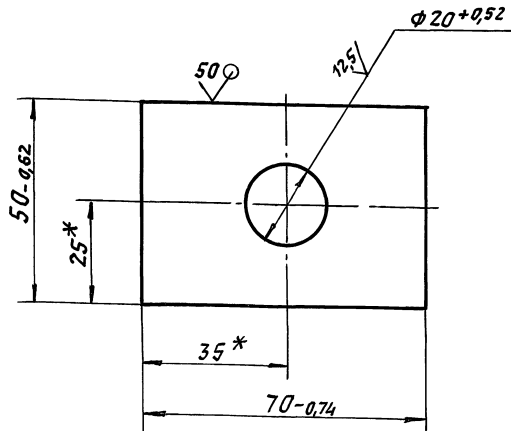

- \* РАЗМЕРЫ ДЛЯ СПРАВОК.

A3E 105.006

Пластина

ЛИТ. МАССА МАСШ.

И 0,15 1:1

ЛИСТ ЛИСТОВ 1

6 ГОСТ 19903-74  
СТЗ ГОСТ 14637-89

САНТЕХНИПРОЕКТ

КОПИРОВАЛ: Явч ФОРМАТ А4

A3E 105.007

(✓) A

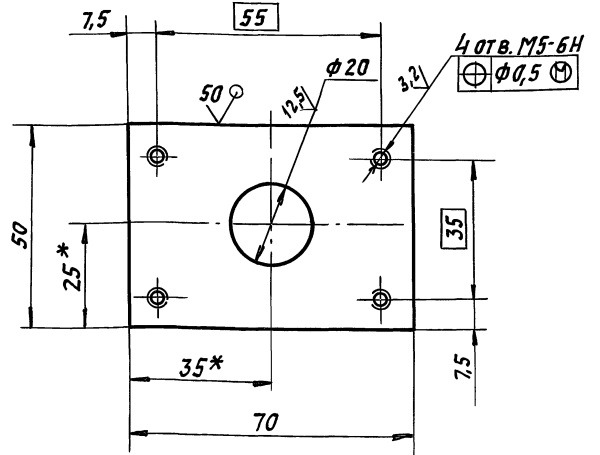

- 1. \* РАЗМЕРЫ ДЛЯ СПРАВОК.
- 2.  $H14; h14; \pm \frac{t_2}{2}$

A3E 105.007

Пластина

ЛИТ. МАССА МАСШ.

И 0,15 1:1

ЛИСТ ЛИСТОВ 1

6 ГОСТ 19903-74  
СТЗ ГОСТ 14637-89

САНТЕХНИПРОЕКТ

КОПИРОВАЛ: Явч ФОРМАТ А4

Серия 5.904-58 выпуск 3

Изм. Лист Подп. и дата Взам. инв. Инв. № усб. Подп. и дата

Изм. Лист Подп. и дата Взам. инв. Инв. № усб. Подп. и дата



ФОРМАТ ЗОНА	Поз.	ОБОЗНАЧЕНИЕ	НАИМЕНОВАНИЕ	КОЛ.	ПРИМЕ- ЧАНИЕ	
			<u>ДОКУМЕНТАЦИЯ</u>			
A2		A3E 105.010.СБ	СБОРОЧНЫЙ ЧЕРТЕЖ			
			<u>ДЕТАЛИ</u>			
A4	1	A3E 105.006	ПЛАСТИНА	1		
A4	2	A3E 105.007	ПЛАСТИНА	1		
A4	3	A3E 105.008	БОБЫШКА	1		
		<u>ПЕРЕМЕННЫЕ ДАННЫЕ ДЛЯ ИСПОЛНЕНИЙ:</u>				
		A3E 105.010				
		<u>СБОРОЧНЫЕ ЕДИНИЦЫ</u>				
A4	4	A3E 105.020	ФЛАНЕЦ	3		
			<u>ДЕТАЛИ</u>			
A3	5	A3E 105.009	РЕБРО	1		
	6	-01	РЕБРО	1		
A3	7	A3E 105.011	СТЕНКА	2		
A3	8	A3E 105.012	СТЕНКА	2		
B4	9	A3E 105.013	СТЕНКА			
			Листг/к 2 ГОСТ 19903-74 ОК3608 ГОСТ 16523-89 103-087X146-115	2	0,23 кг	
A3E 105.010						
ИЗМ ЛИСТ ДОКУМ. ПОДП. ДАТА						
Рязань, БЕЛЯВСКАЯ						
Пров. Крушинк						
И.Контр. Демитес						
УТВ. СПИВЯК						
КОРПУС				ЛИСТ И	ЛИСТ 1	ЛИСТОВ 7
САНТЕХНИПРОЕКТ						
Копировал: Яков ФОРМАТ А4						

ФОРМАТ ЗОНА	Поз.	ОБОЗНАЧЕНИЕ	НАИМЕНОВАНИЕ	КОЛ.	ПРИМЕ- ЧАНИЕ
A4	10	A3E 105.014	УПОР	4	
	11	-01	УПОР	2	
B4	12	A3E 105.015	ПРОКЛАДКА ПЛАСТИНА 2Н-Т, ТМКЩ-М 2X15X115 ГОСТ 7338-90	4	0,01 кг
B4	13	A3E 105.016	ПРОКЛАДКА ПЛАСТИНА 2Н-Т, ТМКЩ-М 2X15X146 ГОСТ 7338-90	2	0,01 кг
A4	14	A3E 105.017	ПОЛОСА	1	
			<u>A3E 105.010-01</u>		
			<u>СБОРОЧНЫЕ ЕДИНИЦЫ</u>		
A4	4	A3E 105.020-01	ФЛАНЕЦ	3	
			<u>ДЕТАЛИ</u>		
A3	5	A3E 105.009-02	РЕБРО	1	
	6	-03	РЕБРО	1	
A3	7	A3E 105.011-01	СТЕНКА	2	
A3	8	A3E 105.012-01	СТЕНКА	2	
B4	9	A3E 105.018	СТЕНКА		
			Листг/к 2 ГОСТ 19903-74 ОК3608 ГОСТ 16523-89 118-087X246-115	2	0,45 кг
A4	10	A3E 105.014-02	УПОР	4	
	11	-03	УПОР	2	
B4	12	A3E 105.019	ПРОКЛАДКА ПЛАСТИНА 2Н-Т, ТМКЩ-М 2X15X215 ГОСТ 7338-90	4	0,013 кг
A3E 105.010					
ИЗМ ЛИСТ ДОКУМ. ПОДП. ДАТА					
Копировал: Яков ФОРМАТ А4					

ФОРМАТ ЗОНА	Поз.	ОБОЗНАЧЕНИЕ	НАИМЕНОВАНИЕ	КОЛ.	ПРИМЕ- ЧАНИЕ
B4	13	A3E 105.021	ПРОКЛАДКА ПЛАСТИНА 2Н-Т, ТМКЩ-М 2X15X246 ГОСТ 7338-90	2	0,015 кг
A4	14	A3E 105.017-01	ПОЛОСА	1	
			<u>A3E 105.010-02</u>		
			<u>СБОРОЧНЫЕ ЕДИНИЦЫ</u>		
A4	4	A3E 105.020-02	ФЛАНЕЦ	3	
			<u>ДЕТАЛИ</u>		
A3	5	A3E 105.009-02	РЕБРО	1	
	6	-03	РЕБРО	1	
A3	7	A3E 105.011-01	СТЕНКА	2	
A3	8	A3E 105.012-02	СТЕНКА	2	
B4	9	A3E 105.022	СТЕНКА		
			Листг/к 2 ГОСТ 19903-74 ОК3608 ГОСТ 16523-89 118-10X296-1,3	2	0,54 кг
A4	10	A3E 105.014-02	УПОР	4	
	11	-04	УПОР	2	
B4	12	A3E 105.019	ПРОКЛАДКА ПЛАСТИНА 2Н-Т, ТМКЩ-М 2X15X215 ГОСТ 7338-90	4	0,013 кг
B4	13	A3E 105.023	ПРОКЛАДКА ПЛАСТИНА 2Н-Т, ТМКЩ-М 2X15X296 ГОСТ 7338-90	2	0,018 кг
A4	14	A3E 105.017-02	ПОЛОСА	1	
A3E 105.010					
ИЗМ ЛИСТ ДОКУМ. ПОДП. ДАТА					
Копировал: Яков ФОРМАТ А4					

ФОРМАТ ЗОНА	Поз.	ОБОЗНАЧЕНИЕ	НАИМЕНОВАНИЕ	КОЛ.	ПРИМЕ- ЧАНИЕ
			<u>A3E 105.010-03</u>		
			<u>СБОРОЧНЫЕ ЕДИНИЦЫ</u>		
A4	4	A3E 105.020-03	ФЛАНЕЦ	3	
			<u>ДЕТАЛИ</u>		
A3	5	A3E 105.009-04	РЕБРО	1	
	6	-05	РЕБРО	1	
A3	7	A3E 105.011-02	СТЕНКА	2	
A3	8	A3E 105.012-03	СТЕНКА	2	
B4	9	A3E 105.024	СТЕНКА		
			Листг/к 2 ГОСТ 19903-74 ОК3608 ГОСТ 16523-89 117-087X396-1,4	2	0,7 кг
A4	10	A3E 105.014-05	УПОР	4	
	11	-06	УПОР	2	
B4	12	A3E 105.025	ПРОКЛАДКА ПЛАСТИНА 2Н-Т, ТМКЩ-М 2X15X365 ГОСТ 7338-90	4	0,022 кг
B4	13	A3E 105.026	ПРОКЛАДКА ПЛАСТИНА 2Н-Т, ТМКЩ-М 2X15X396 ГОСТ 7338-90	2	0,024 кг
A4	14	A3E 105.017-03	ПОЛОСА	1	
			<u>A3E 105.010-04</u>		
			<u>СБОРОЧНЫЕ ЕДИНИЦЫ</u>		
A4	4	A3E 105.020-04	ФЛАНЕЦ	3	
A3E 105.010					
ИЗМ ЛИСТ ДОКУМ. ПОДП. ДАТА					
Копировал: Яков ФОРМАТ А4					



ФОРМАТ ЗОНА	Поз.	ОБОЗНАЧЕНИЕ	НАИМЕНОВАНИЕ	КОЛ.	ПРИМЕЧАНИЕ
<u>ДЕТАЛИ</u>					
A3	5	A3E 105. 009-06	РЕБРО	1	
	6	-07	РЕБРО	1	
A3	7	A3E 105. 011-03	СТЕНКА	2	
A3	8	A3E 105. 012-04	СТЕНКА	2	
Б4	9	A3E 105. 027	СТЕНКА		
			Лист/к 2 ГОСТ 19903-74 ОК3608 ГОСТ 16523-89		
			117-087x496-1,55	2	0,9 кг
A4	10	A3E 105. 014-07	Упор	4	
	11	-08	Упор	2	
Б4	12	A3E 105. 028	ПРОКЛАДКА		
			Пластина 2Н-ТМКЩ-М 2x15x465 ГОСТ 7338-90	4	0,028 кг
Б4	13	A3E 105. 029	ПРОКЛАДКА		
			Пластина 2Н-ТМКЩ-М 2x15x496 ГОСТ 7338-90	2	0,03 кг
A4	14	A3E 105. 017-04	Полоса	1	
<u>A3E 105. 010-05</u> <u>СБОРОЧНЫЕ ЕДИНИЦЫ</u>					
A4	4	A3E 105. 020-05	Фланец	3	
<u>ДЕТАЛИ</u>					
A3	5	A3E 105. 009-08	РЕБРО	1	
	6	-09	РЕБРО	1	
A3	7	A3E 105. 011-04	СТЕНКА	2	
A3	8	A3E 105. 012-05	СТЕНКА	2	
Изм. Лист. И докум. Подп. Дата					Лист 5

Имя, Инициалы, Подп. Дата

Выпуск 3

Серия 5-904-58

Имя, Инициалы, Подп. Дата

ФОРМАТ ЗОНА	Поз.	ОБОЗНАЧЕНИЕ	НАИМЕНОВАНИЕ	КОЛ.	ПРИМЕЧАНИЕ
Б4	12	A3E 105. 035	ПРОКЛАДКА		
			Пластина 2Н-ТМКЩ-М 2x15x765 ГОСТ 7338-90	4	0,046 кг
Б4	13	A3E 105. 036	ПРОКЛАДКА		
			Пластина 2Н-ТМКЩ-М 2x15x796 ГОСТ 7338-90	2	0,048 кг
A4	14	A3E 105. 017-06	Полоса	1	
<u>A3E 105. 010-07</u> <u>СБОРОЧНЫЕ ЕДИНИЦЫ</u>					
A4	4	A3E 105. 020-07	Фланец	3	
<u>ДЕТАЛИ</u>					
A3	5	A3E 105. 009-12	РЕБРО	1	
	6	-13	РЕБРО	1	
A3	7	A3E 105. 011-06	СТЕНКА	2	
A3	8	A3E 105. 012-07	СТЕНКА	2	
Б4	9	A3E 105. 037	СТЕНКА		
			Лист/к 2 ГОСТ 19903-74 ОК3608 ГОСТ 16523-89		
			115-087x996-2,3	2	1,8 кг
A4	10	A3E 105. 014-13	Упор	4	
	11	-14	Упор	2	
Б4	12	A3E 105. 038	ПРОКЛАДКА		
			Пластина 2Н-ТМКЩ-М 2x15x965 ГОСТ 7338-90	4	0,058 кг
Б4	13	A3E 105. 039	ПРОКЛАДКА		
			Пластина 2Н-ТМКЩ-М 2x15x996 ГОСТ 7338-90	2	0,06 кг
A4	14	A3E 105. 017-07	Полоса	1	
Изм. Лист. И докум. Подп. Дата					Лист 7

КОПИРОВАЛ: Ябл... ФОРМАТ А4

ФОРМАТ ЗОНА	Поз.	ОБОЗНАЧЕНИЕ	НАИМЕНОВАНИЕ	КОЛ.	ПРИМЕЧАНИЕ
Б4	9	A3E 105. 031	СТЕНКА		
			Лист/к 2 ГОСТ 19903-74 ОК3608 ГОСТ 16523-89		
			131-10x596-1,75	2	1,2 кг
A4	10	A3E 105. 014-09	Упор	4	
	11	-10	Упор	2	
Б4	12	A3E 105. 032	ПРОКЛАДКА		
			Пластина 2Н-ТМКЩ-М 2x15x565 ГОСТ 7338-90	4	0,034 кг
Б4	13	A3E 105. 033	ПРОКЛАДКА		
			Пластина 2Н-ТМКЩ-М 2x15x596 ГОСТ 7338-90	2	0,036 кг
A4	14	A3E 105. 017-05	Полоса	1	
<u>A3E 105. 010-06</u> <u>СБОРОЧНЫЕ ЕДИНИЦЫ</u>					
A4	4	A3E 105. 020-06	Фланец	3	
<u>ДЕТАЛИ</u>					
A3	5	A3E 105. 009-10	РЕБРО	1	
	6	-11	РЕБРО	1	
A3	7	A3E 105. 011-05	СТЕНКА	2	
A3	8	A3E 105. 012-06	СТЕНКА	2	
Б4	9	A3E 105. 034	СТЕНКА		
			Лист/к 2 ГОСТ 19903-74 ОК3608 ГОСТ 16523-89		
			123-10x796-2,0	2	1,5 кг
A4	10	A3E 105. 014-11	Упор	4	
	11	-12	Упор	2	
Изм. Лист. И докум. Подп. Дата					Лист 6

Имя, Инициалы, Подп. Дата

50/√(✓)

A3E 105. 008

A3E 105. 008

Бобышка

Изм. Лист	И докум.	Подп.	Дата	Лист	Масса	Листов
Разраб.	БЕЛАНСКИЙ	Лав.	Крулик	Лист	0,03	2-1
Л. спл.	ДЕЙТЕС	УТВ.	СПИВК	Лист	Листов	1

Круг 20 ГОСТ 2590-88  
Ст 3 ГОСТ 535-88

САНТЕХНИПРОЕКТ

Имя, Инициалы, Подп. Дата

КОПИРОВАЛ: Ябл... ФОРМАТ А4

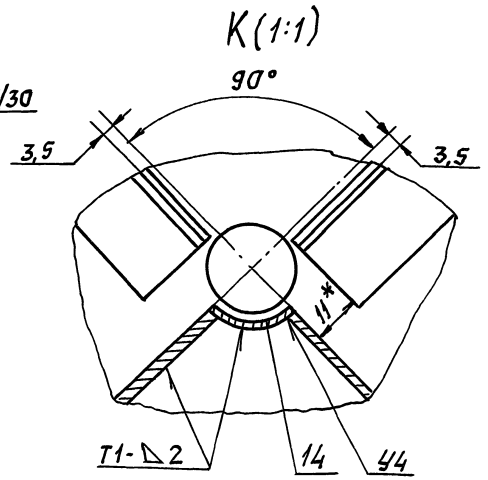
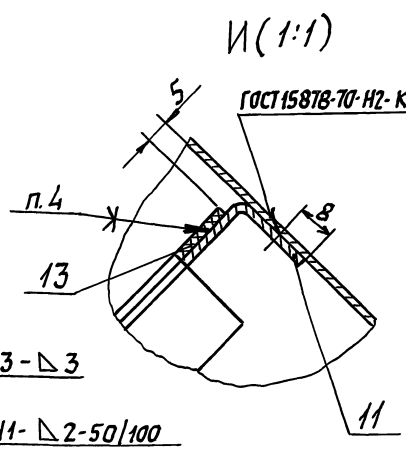
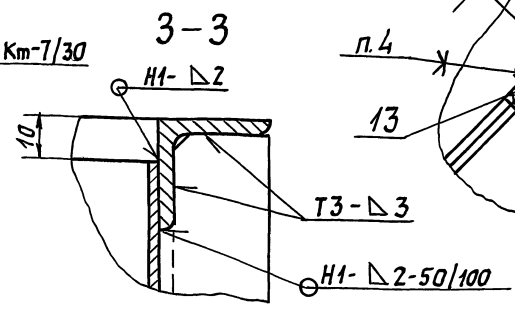
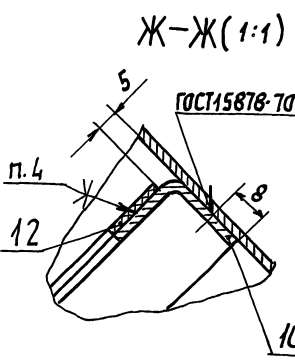
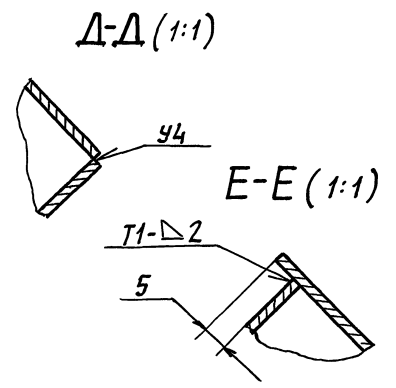
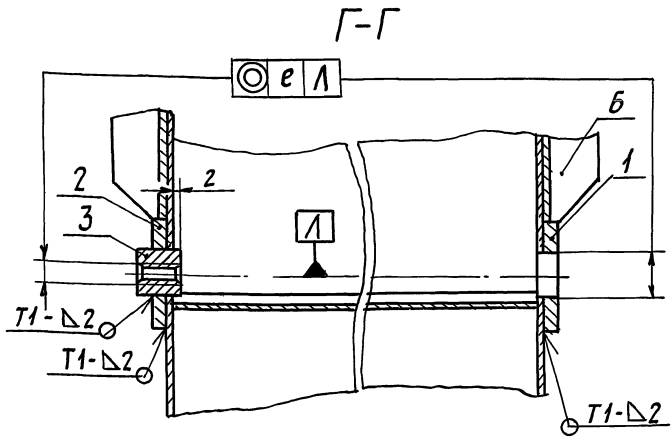
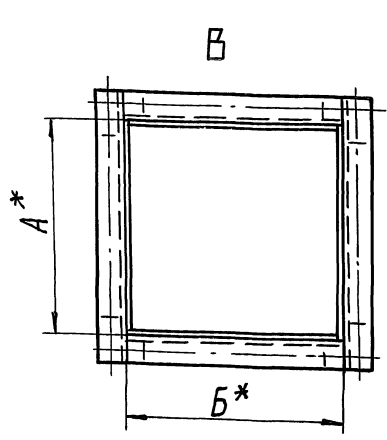
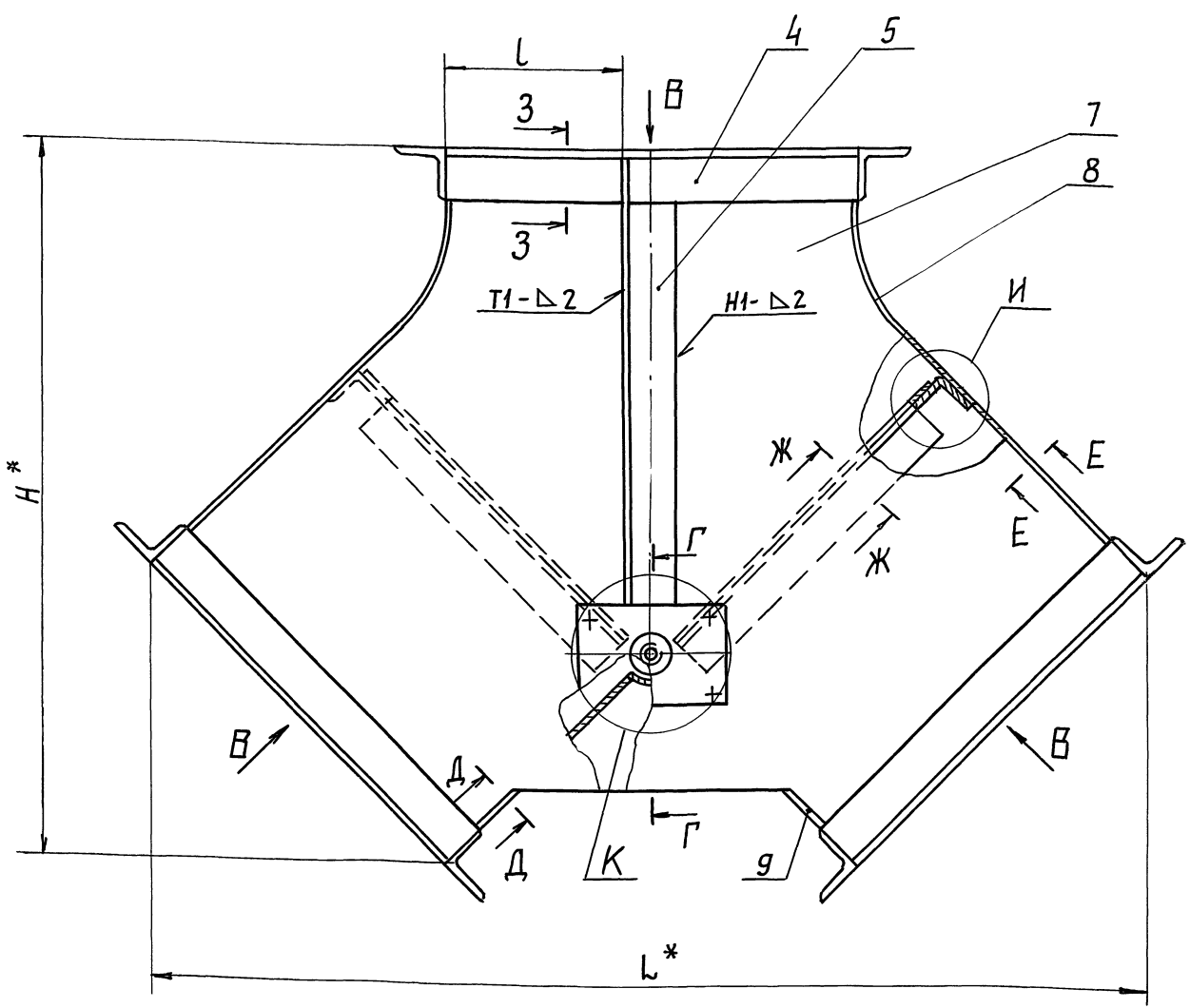

Обозначение	Размеры, мм						Масса, кг
	A*	B*	H*	L*	L	e	
АЗЕ 105. 010	150	150	293	391	62	0,3	8,0
— 01	250	250	398	552	112		13
— 02	300				137		15
— 03	400	400	571	763	187	0,5	24
— 04	500	500	677	904	237		32
— 05	600	600	812	1064	287		47
— 06	800	800	1073	1336	387		72
— 07	1000	1000	1334	1607	487		104

- 1.\* РАЗМЕРЫ ДЛЯ СПРАВКИ.
2.  $\pm \frac{t_2}{2}$ .
3. СВАРНЫЕ ШВЫ ПО ГОСТ 5264-80, КРОМЕ ШВОВ УКАЗАННЫХ НА ЧЕРТЕЖЕ.
4. КЛЕЙ 88-СА ТУ 38-105-1760-89.

АЗЕ 105. 010 СБ			
И	ЛЕТ	МАССЫ	МАСШТ.
			ЛЕТОВ /
			САНТЕХНИПРОЕКТ

Серия 5. 904-58

Выпуск 3

✓(✓)

АЗЕ 105.011

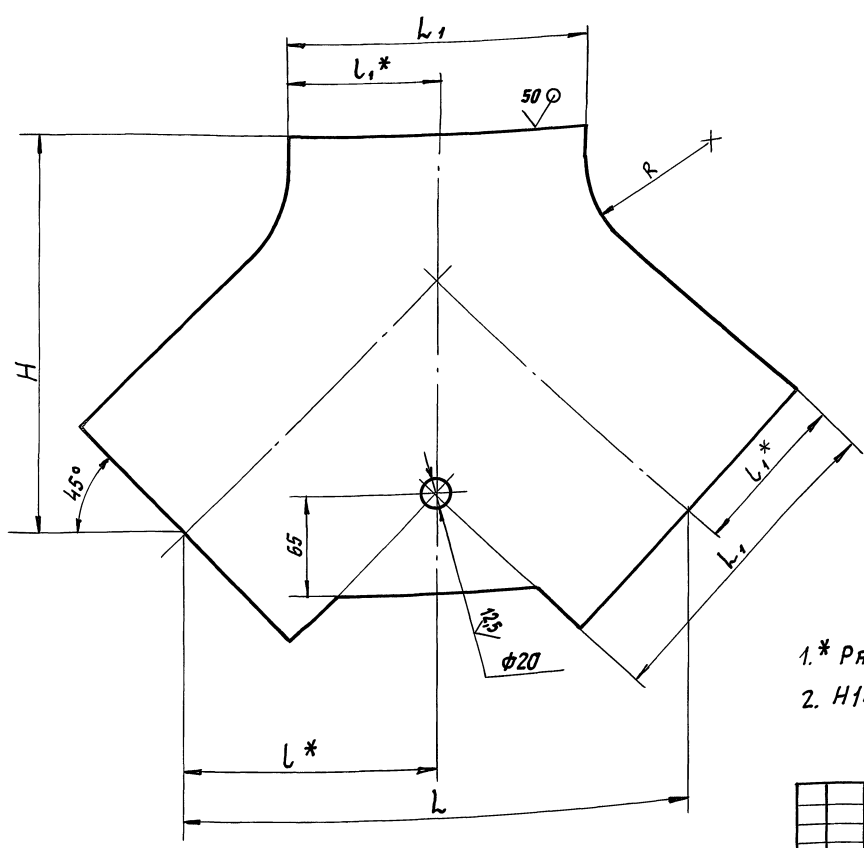

Обозначение	Размеры, мм						Масса, кг
	H	L	L <sub>1</sub>	L	L <sub>1</sub> *	R	
АЗЕ 105.011	223	270	146	135	73	72	1,0
-01	293	361	246	180,5	123	102	2,0
-02	413	466	396	233	198	152	4,2
-03	483	536	496	268	248	202	6,1
-04	583	626	596	313	298	252	10,2
-05	773	756	796	378	398	302	14,7
-06	963	886	996	443	498	402	22,3

- 1.\* Размеры для справок.
2. H14; h14; ±  $\frac{t_2}{2}$

				АЗЕ 105.011				
Изм	Лист	И докум.	Подп.	Дата	Стенка	Лит.	Масса	Масшт.
Разраб.	Белявская	Об				И	См. табл.	—
Пров.	Крупник	Об				Лист	Листов	1
Нач. гр.	Крупник	Об						
Гл. спец.					2 ГОСТ 19903-74			САНТЕХНИПРОЕКТ
Н. контр.	Лейтес				Лист г/к ОК 3608/ГОСТ 16523-89			
Утв.	Спивак				Копировал: Яков			Формат А3

Изм. Лист. Подп. и дата. Взам. инв. №. Инв. № докум. Подп. и дата.

АЗЕ 105.012

50/✓(✓)

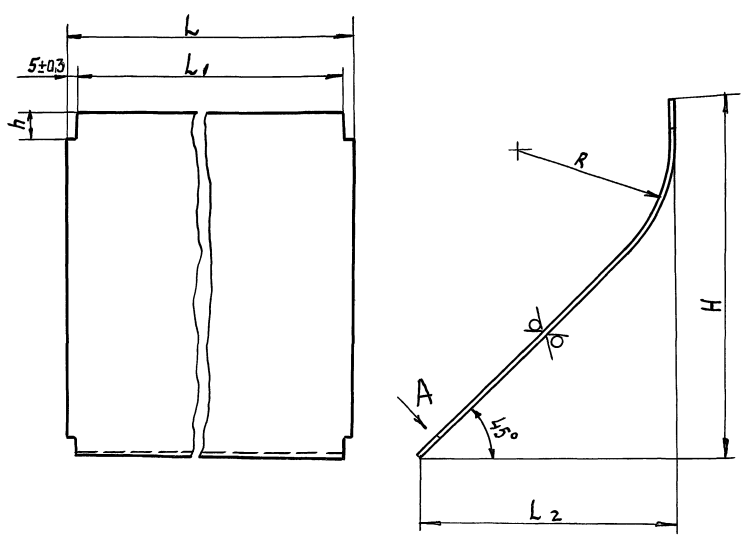

Обозначение	Размеры, мм						Масса, кг
	H	h	L	L <sub>1</sub>	L <sub>2</sub>	R	
АЗЕ 105.012	171		160	150	114	70	0,5
-01	206	15	260	250	145	100	1,1
-02			310	300			1,3
-03	273		410	400	175	150	2,2
-04	308	18	510	500	195	200	3,1
-05	372		610	600	226	250	4,9
-06	492	22	810	800	261	300	7,1
-07	611	25	1010	1000	297	400	10,8

Неуказанные предельные отклонения размеров: h14; ±  $\frac{t_2}{2}$ .

Серия 5.904-58 выпуск 3

Изм. Лист. Подп. и дата. Взам. инв. №. Инв. № докум. Подп. и дата.

				АЗЕ 105.012				
Изм	Лист	И докум.	Подп.	Дата	Стенка	Лит.	Масса	Масшт.
Разраб.	Белявская	Об				И	См. табл.	—
Пров.	Крупник	Об				Лист	Листов	1
Нач. гр.	Крупник	Об						
Гл. спец.					2 ГОСТ 19903-74			САНТЕХНИПРОЕКТ
Н. контр.	Лейтес				Лист г/к ОК 3608/ГОСТ 16523-89			
Утв.	Спивак				Копировал: Яков			Формат А3

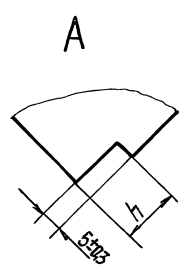



АЗЕ 105.014

50 (✓)

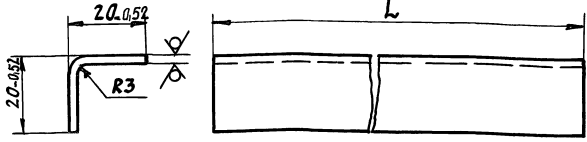

ОБОЗНАЧЕНИЕ	L, мм	МАССА, кг
АЗЕ 105.014	115	0,07
-01	146	0,09
-02	215	0,13
-03	246	0,15
-04	296	0,18
-05	365	0,23
-06	396	0,25
-07	465	0,29
-08	496	0,31
-09	565	0,35
-10	596	0,37
-11	765	0,48
-12	796	0,5
-13	965	0,6
-14	996	0,62

Неуказанные предельные отклонения размеров:  $h14; \pm \frac{t_2}{2}$ .

АЗЕ 105.014

Упор

2 ГОСТ 19903-74  
Лист Г/К ОКЗ608 ГОСТ 16523-89

ЛИТ.	МАССА	МАСШ.
И	СМ. ТАБЛ.	—
Лист		Листов 1

САНТЕХНИПРОЕКТ

КОПИРОВАЛ: Яков ФОРМАТ А4

АЗЕ 105.017

50 (✓)

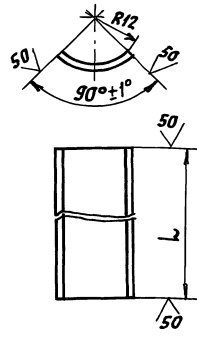

ОБОЗНАЧЕНИЕ	L, мм	МАССА, кг
АЗЕ 105.017	146	0,05
-01	246	0,1
-02	296	0,13
-03	396	0,16
-04	496	0,2
-05	596	0,24
-06	796	0,31
-07	996	0,39

Неуказанные предельные отклонения размеров:  $h14; \pm \frac{t_2}{2}$ .

АЗЕ 105.017

Полоса

2 ГОСТ 19903-74  
Лист Г/К ОКЗ608 ГОСТ 16523-89

ЛИТ.	МАССА	МАСШ.
И	СМ. ТАБЛ.	—
Лист		Листов 1

САНТЕХНИПРОЕКТ

КОПИРОВАЛ: Яков ФОРМАТ А4

ИНВ. И ПОДА. ПОДАП. И ДАТА. ВЗАИМ. И ИВ. И ВЗЕЛ. ПОДАП. И ДАТА.

ИНВ. И ПОДА. ПОДАП. И ДАТА. ВЗАИМ. И ИВ. И ВЗЕЛ. ПОДАП. И ДАТА.

АЗЕ 105.020 СБ

Рис. 1

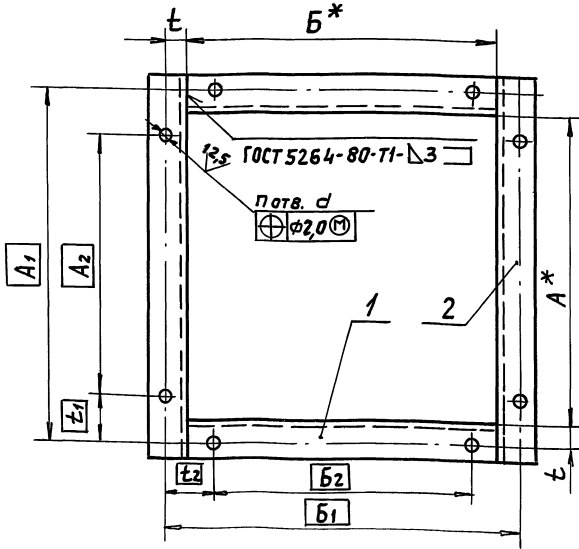

ОБОЗНАЧЕНИЕ	Рис.	РАЗМЕРЫ, мм										КОЛ., шт.			МАССА, кг			
		A*	A1	A2	B*	B1	B2	t	t1	t2	t3	t4	d	n		n1	n2	
АЗЕ 105.020	1	150	180	120	150	180	120		30	30	—	—			8	—	—	0,8
-01	1	250	280	190	250	280	190		45	—	—	—			8	—	—	1,2
-02	2	300	330	270					30	45	135	—			10	—	—	1,4
-03	2	400	430	340	400	430	340	15	45	—	170	170			12	2	2	2,2
-04	2	500	530	465	500	530	465		32,5	32,5	155	155			16	3	3	2,7
-05	3	600	630	540	600	630	540		45	45	135	135			20	4	4	3,2
-06	3	800	830	760	800	830	760		35	35	—	—			20	4	4	6,4
-07	3	1000	1040	950	1000	1040	950	20	45	45	190	190			24	5	5	8,7

Рис. 2 (1:5)

ОСТАЛЬНОЕ - СМ. РИС. 1



Рис. 3

ОСТАЛЬНОЕ - СМ. РИС. 1

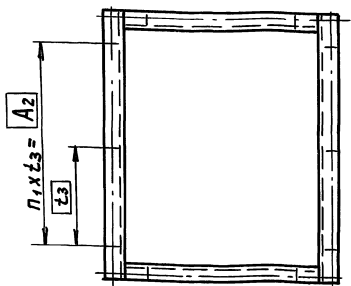
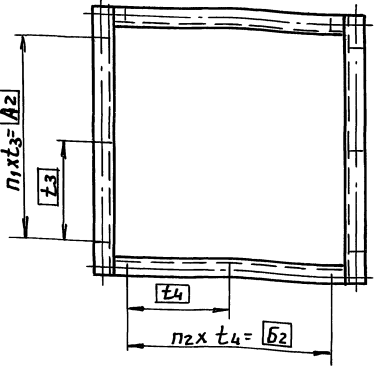

- \* РАЗМЕРЫ ДЛЯ СПРАВОК.
- $h14; \pm \frac{t_2}{2}$

АЗЕ 105.020 СБ

ФЛАНЕЦ

ЛИТ.	МАССА	МАСШ.
И	СМ. ТАБЛ.	—
Лист		Листов 1

САНТЕХНИПРОЕКТ

Серия 5.904-58 выпуск 3

ИНВ. И ПОДА. ПОДАП. И ДАТА. ВЗАИМ. И ИВ. И ВЗЕЛ. ПОДАП. И ДАТА.

Формат	Зона	Поз.	Обозначение	Наименование	Кол.	Примечание
				Документация		
A2			A3E 105. 030 СБ	Сборочный чертеж		
			Переменные данные	для исполнения		
				A3E 105. 030		
				детали		
A3	1		A3E 105. 061	Хомут	1	
A3	2		A3E 105. 062	Полотно	1	
A3	3		A3E 105. 063	Накладка	2	
	4		-01	Накладка	1	
				Стандартные изделия		
	5			Заклепка 2x7.32		
				ГОСТ 10299-80	3	
	6			Заклепка 2x7.32		
				ГОСТ 10300-80	9	
				A3E 105. 030-01		
				детали		
A3	1		A3E 105. 061-01	Хомут	1	
A3	2		A3E 105. 062-01	Полотно	1	
A3	3		A3E 105. 063-02	Накладка	2	
	4		-03	Накладка	1	
				Стандартные изделия		
	5			Заклепка 2x7.32		
				ГОСТ 10299-80	5	
A3E 105. 030						
Изм	Лист	И докум.	Подп.	Дата		
РЗ	РЗ	БЕЛ	БЕЛ	БЕЛ	Лист	Листов
Лист	1	4				
Полотно				СЯНТЕХНИПРОЕКТ		
Копировал: Яв...				Формат А4		

Формат	Зона	Поз.	Обозначение	Наименование	Кол.	Примечание
		6		Заклепка 2x7.32		
				ГОСТ 10300-80	12	
				A3E 105. 030-02		
				детали		
A3	1		A3E 105. 061-02	Хомут	1	
A3	2		A3E 105. 062-02	Полотно	1	
A3	3		A3E 105. 063-02	Накладка	2	
	4		-04	Накладка	1	
				Стандартные изделия		
	5			Заклепка 2x7.32		
				ГОСТ 10299-80	6	
	6			Заклепка 2x7.32		
				ГОСТ 10300-80	12	
				A3E 105. 030-03		
				детали		
A3	1		A3E 105. 061-03	Хомут	1	
A3	2		A3E 105. 062-03	Полотно	1	
A3	3		A3E 105. 063-05	Накладка	2	
	4		-06	Накладка	1	
				Стандартные изделия		
	5			Заклепка 2x7.32		
				ГОСТ 10299-80	7	
	6			Заклепка 2x7.32		
				ГОСТ 10300-80	15	
A3E 105. 030						
Изм	Лист	И докум.	Подп.	Дата		
Лист						
Копировал: Яв...				Формат А4		

Формат	Зона	Поз.	Обозначение	Наименование	Кол.	Примечание
				A3E 105. 030-04		
				детали		
A3	1		A3E 105. 061-04	Хомут	1	
A3	2		A3E 105. 062-04	Полотно	1	
A3	3		A3E 105. 063-07	Накладка	2	
	4		-08	Накладка	1	
				Стандартные изделия		
	5			Заклепка 2x7.32		
				ГОСТ 10299-80	9	
	6			Заклепка 2x7.32		
				ГОСТ 10300-80	18	
				A3E 105. 030-05		
				детали		
A3	1		A3E 105. 061-05	Хомут	1	
A3	2		A3E 105. 062-05	Полотно	1	
A3	3		A3E 105. 063-09	Накладка	2	
	4		-10	Накладка	1	
				Стандартные изделия		
	5			Заклепка 2x7.32		
				ГОСТ 10299-80	13	
	6			Заклепка 2x7.32		
				ГОСТ 10300-80	21	
				A3E 105. 030-06		
				детали		
A3	1		A3E 105. 061-06	Хомут	1	
A3	2		A3E 105. 062-06	Полотно	1	
A3	3		A3E 105. 063-11	Накладка	2	
A3E 105. 030						
Изм	Лист	И докум.	Подп.	Дата		
Лист						
Копировал: Яв...				Формат А4		

Формат	Зона	Поз.	Обозначение	Наименование	Кол.	Примечание
A3	4		A3E 105. 063-12	Накладка	1	
				Стандартные изделия		
	5			Заклепка 2x7.32		
				ГОСТ 10299-80	15	
	6			Заклепка 2x7.32		
				ГОСТ 10300-80	27	
				A3E 105. 030-07		
				детали		
A3	1		A3E 105. 061-07	Хомут	1	
A3	2		A3E 105. 062-07	Полотно	1	
A3	3		A3E 105. 063-13	Накладка	2	
	4		-14	Накладка	1	
				Стандартные изделия		
	5			Заклепка 2x7.32		
				ГОСТ 10299-80	19	
	6			Заклепка 2x7.32		
				ГОСТ 10300-80	33	
A3E 105. 030						
Изм	Лист	И докум.	Подп.	Дата		
Лист						
Копировал: Яв...				Формат А4		

Выпуск 3

Серия 5.904-58

Изм. Лист И докум. Подп. Дата

Изм. Лист И докум. Подп. Дата

Рис. 1



Рис. 3  
Остальное - см. рис. 1



Рис. 2  
Остальное - см. рис. 1

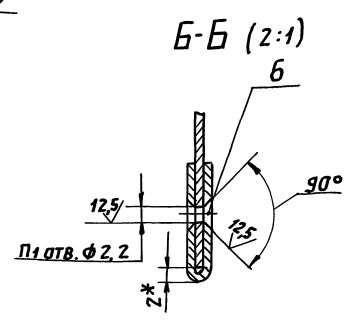
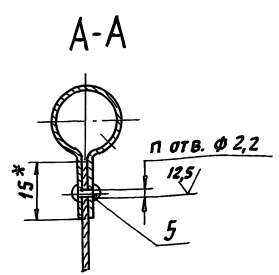
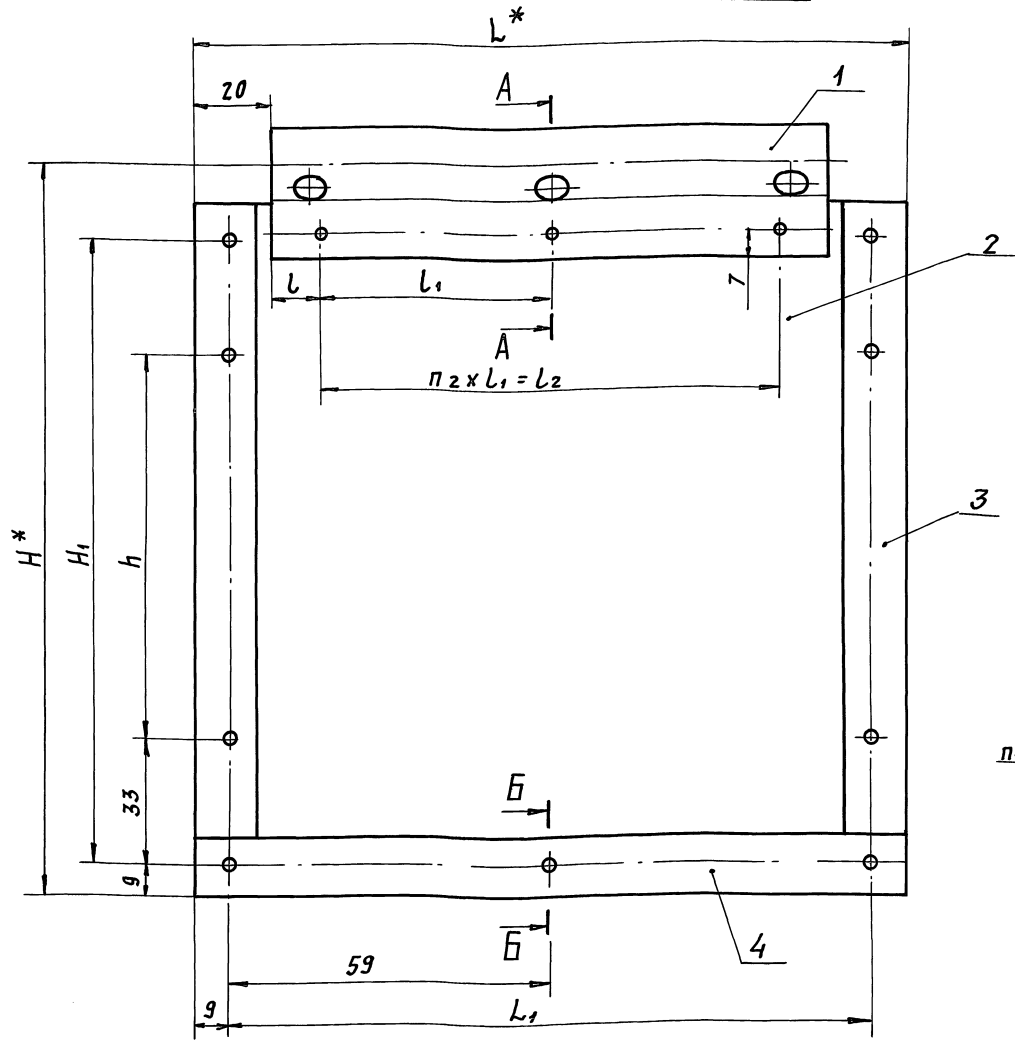

Обозначение	Рис.	Размеры, мм											Кол., шт.					Масса, кг						
		H*	H1	H2	h	L*	L1	L2	L	L1	L2	L3	п	п1	п2	п3	п4							
АЗЕ 105.030	1	141	113	-	70	136	118	-	13	35	70	-	3	9	2	-	-	0,3						
-01	2	241	213	150	75	236	218	-	8	45	180	50	5	12	4	2	-	1,0						
-02						286	268	-	10,5		225													
-03	3	391	363	300	100	386	368	200	23	50	300	100	6	15	6	3	2	2,2						
-04						486	468	300			400													
-05						586	568	400	15	43	516								7	18	8	4	3	3,2
-06						786	768	600	23	50	700								9	21	12	5	4	4,2
-07						986	968	800			700								15	27	14	7	6	7,0
													19	33	18	9	8	10,3						

1.\* Размеры для справок.  
2. H14; ± t2/2

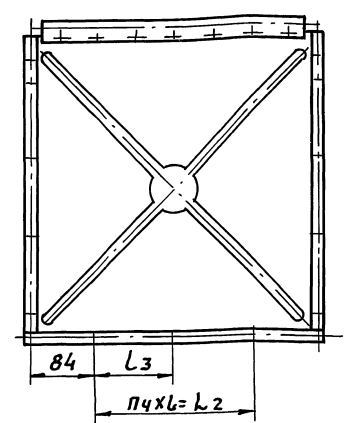
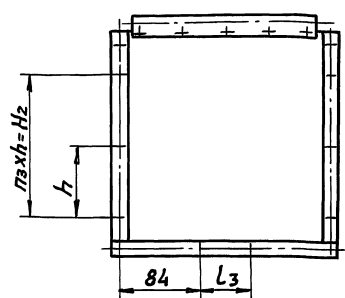
АЗЕ 105.030 СБ												
Изд. лист	И.докум.	Подп.	Дата	Полотно						Лист	Масса	Листов
Рязань	Белявская	В.С.								И	СМ.	-
Пров.	Крупник	В.С.								Лист	Листов	1
Нач.гр.	Крупник	В.С.								Сантехнический проект		
И.контр.	Лейтес	В.С.		Сантехнический проект								
Угв.	Стевяк	В.С.		Сантехнический проект								

Серия 5.904-58  
Выпуск 3

ИЗВ. И ПОДП. ПОДП. И ДАТА  
ИЗМ. И ПОДП. ПОДП. И ДАТА  
ИЗМ. И ПОДП. ПОДП. И ДАТА  
ИЗМ. И ПОДП. ПОДП. И ДАТА







