

ТИПОВЫЕ КОНСТРУКЦИИ, ИЗДЕЛИЯ И УЗЛЫ ЗДАНИЙ И СООРУЖЕНИЙ

СЕРИЯ 5.904-Б1
СКОРОСТНЫЕ ПРОМЫВАТЕЛИ СИОТ
И ПОСТАМЕНТЫ ПОД НИХ

ВЫПУСК 4
ПОСТАМЕНТЫ, ПЛОЩАДКИ И ЛЕСТНИЦЫ
РАБОЧИЕ ЧЕРТЕЖИ

25261-05

ЦЕНА
ОТЛУЧЕНАЯ ЦЕНА
НА МОМЕНТ РЕАЛИЗАЦИИ
УКАЗАНА В СЧЕТ-НАКЛАДНОЙ

СЕРИЯ 5.904-Б1
СКОРОСТНЫЕ ПРОМЫВАТЕЛИ СИОТ
И ПОСТАМЕНТЫ ПОД НИХ

ВЫПУСК 4
ПОСТАМЕНТЫ, ПЛОЩАДКИ И ЛЕСТНИЦЫ
РАБОЧИЕ ЧЕРТЕЖИ

РАЗРАБОТАНЫ:

ГПКНИИ САНТЕХНИПРОЕКТ ГОССТРОЯ СССР

ГЛАВНЫЙ ИНЖЕНЕР
ИНСТИТУТА  Л.А. СТЕПАНОВ

ГЛАВНЫЙ ИНЖЕНЕР
ПРОЕКТА  В.А. СПИВАК

УТВЕРЖДЕНЫ И ВВЕДЕНЫ
В ДЕЙСТВИЕ С 1 АПРЕЛЯ 1992 г.
ГПКНИИ САНТЕХНИПРОЕКТ ГОССТРОЯ СССР
ПРИКАЗ ОТ 13 НОЯБРЯ 1991 г. № 51

Обозначение	Наименование	Стр.
АБГ 074 000 ТТ	Постамент промывателя Технические требования	3
АБГ 074 000	Постамент промывателя	4
АБГ 074 001	Косынка	
АБГ 074 000 СБ	Постамент промывателя	5
АБГ 074 003	Распорка	
АБГ 074 004	Укосина	6
АБГ 075 000	Постамент промывателя	
АБГ 075 001	Плита	7
АБГ 075 000 СБ	Постамент промывателя	
АБГ 074 005	Плита	9
АБГ 076 000	Постамент промывателя	
АБГ 076 000 СБ	Постамент промывателя	10
АБГ 077 000	Постамент промывателя	
АБГ 078 012	Поручень	11
АБГ 077 000 СБ	Постамент промывателя	
АБГ 078 000	Площадки и лестницы промывателя	13
АБГ 078 011	Стойка	
АБГ 078 000 СБ	Площадки и лестницы промывателя	14
АБГ 078 010	Ограждение раскручивателя промывателя	
АБГ 078 010 СБ	Ограждение раскручивателя промывателя	17
АБГ 078 013	Леер	
АБГ 078 014	Полоса оградительная	18
АБГ 078 020	Балкон верхний промывателя	
АБГ 078 025	Поручень	19
АБГ 078 020 СБ	Балкон верхний промывателя	
АБГ 078 021	Стойка	21
АБГ 078 022	Балка	
АБГ 078 023	Балка	22
АБГ 078 024	Поручень	
АБГ 078 026	Леер	23
АБГ 078 029	Полоса оградительная	
АБГ 078 032	Настил	24
АБГ 078 033	Полукольцо	
АБГ 078 040	Балкон нижний промывателя	25
АБГ 078 040 СБ	Балкон нижний промывателя	
АБГ 078 041	Поручень	26
АБГ 078 042	Леер	
АБГ 078 043	Полоса оградительная	27
АБГ 078 050	Кронштейн промывателя	
АБГ 078 050 СБ	Кронштейн промывателя	28
АБГ 078 051	Балка	
АБГ 078 052	Укосина	29
АБГ 078 062	Тетива	
АБГ 078 060	Трап промывателя	30
АБГ 078 060 СБ	Трап промывателя	
АБГ 078 070	Стойка промывателя	30
АБГ 078 070 СБ	Стойка промывателя	

Обозначение	Наименование	Стр.
АБГ 078 071	Плита	31
АБГ 078 072	Косынка	
АБГ 078 080	Кронштейн промывателя	
АБГ 078 080 СБ	Кронштейн промывателя	32
АБГ 079 013	Поручень	
АБГ 079 014	Леер	33
АБГ 079 000	Площадки и лестницы промывателя	
АБГ 079 000 СБ	Площадки и лестницы промывателя	34
АБГ 079 010	Ограждение помоста промывателя	
АБГ 079 015	Поручень	36
АБГ 079 010 СБ	Ограждение помоста промывателя	
АБГ 079 016	Леер	38
АБГ 079 030	Ограждение помоста промывателя	
АБГ 079 030 СБ	Ограждение помоста промывателя	39
АБГ 079 040	Помост промывателя	
АБГ 080 044	Леер	40
АБГ 079 040 СБ	Помост промывателя	
АБГ 079 041	Полукольцо	41
АБГ 079 042	Полукольцо	
АБГ 079 043	Настил	42
АБГ 079 050	Помост промывателя	
АБГ 079 050 СБ	Помост промывателя	43
АБГ 079 051	Балка	
АБГ 079 052	Балка	44
АБГ 080 000	Площадки и лестницы промывателя	
АБГ 080 045	Полоса оградительная	46
АБГ 080 000 СБ	Площадки и лестницы промывателя	
АБГ 080 010	Ограждение помоста промывателя	48
АБГ 080 011	Поручень	
АБГ 080 010 СБ	Ограждение помоста промывателя	49
АБГ 080 012	Леер	
АБГ 080 020	Ограждение помоста промывателя	50
АБГ 080 020 СБ	Ограждение помоста промывателя	
АБГ 080 021	Поручень	51
АБГ 080 030	Помост концевой промывателя	
АБГ 080 030 СБ	Помост концевой промывателя	52
АБГ 080 040	Балкон промывателя	
АБГ 080 040 СБ	Балкон промывателя	53
АБГ 080 043	Поручень	
АБГ 080 050	Кронштейн промывателя	54
АБГ 080 050 СБ	Кронштейн промывателя	
АБГ 080 050 СБ	Кронштейн промывателя	55
АБГ 080 050 СБ	Кронштейн промывателя	

Серия 5.904-61 Выпуск 4

ИВ. № 0044 ДРО. И. А. Г. Л. В. Б. М. В. Р. Ф. Ш. Б. Л. Т. Д. П. И. А. Г. Л. Т. А.

ИЗМ. Лист	№ докум.	ПОДП.	ДАТА
РАЗРАБ.	ЧЕРНЫШОВ	И. В.	29.03.73
ПРОВ.	ПЕРВАКОВА	И. В.	
НАЧ. ГР.	ФЕРАДКИН	И. В.	
И. КОНТР.	ЛИТВАК	И. В.	
УТВ.	СЛИВАК	И. В.	

СОДЕРЖАНИЕ

Лит.	Лист	Листов
И	1	1

САНТЕХНИПРОЕКТ

1. В настоящем выпуске приведены рабочие чертежи постаментов, площадок и лестниц для наладки и обслуживания скоростных промывателей СИОТ. Рабочие чертежи промывателей приведены в выпусках 1...3, а технические характеристики и рекомендации по применению, монтажу и эксплуатации в выпуске 0 настоящей серии.

2. При разработке конструкции постаментов расстояние от нижней точки дна цеха промывателя до пола принято равным 2500 мм, из условия возможности сооружения наземной системы шламоудаления.

3. Расчетные нагрузки (см. таблицу) на постаменты определены из условия:

- а) установки промывателя в помещении, т.е. без учета ветровых и снеговых нагрузок;
- б) аварийного заполнения промывателя водой примерно на $\frac{1}{3}$ высоты.

№ СКОРОСТНОГО ПРОМЫВАТЕЛЯ	5	6	7	8	9	10	11	12	13
РАСЧЕТНАЯ НАГРУЗКА НА ПОСТАМЕНТ В ТС	1,5	3,0	4,5	7,5	12,0	20,0	30,0	50,0	90,0

4. Выбор места установки промывателей, в каждом отдельном случае должен быть согласован со строителями для учета местных условий и допустимых нагрузок на грунт.

5. Постаменты имеют три стойки из швеллеров, соединенных между собой распорками и угосинами.

Для большей жесткости стойки постамента для промывателя №13 на монтаже привариваются к корпусу с помощью накладок.

6. Опорные лапы выполнены для установки промывателей на постаментах. При установке непосредственно на перекрытиях опорная конструкция промывателей может быть изменена применительно к местным условиям.

7. Для удобства первоначальной наладки и для периодического осмотра и ремонта промывателей в данном выпуске разработаны помосты и балконы для обслуживания и лестницы (трапы), соединяющие их.

8. Для промывателей №№5...7 предусмотрены два балкона: нижний - для обслуживания люка во входном патрубке и нижнего сопла и верхний - для прочистки, монтажа и демонтажа верхнего сопла.

9. В промывателях №№8...10 для обслуживания верхних сопел предусмотрен помост в виде полукольца.

10. Для промывателей №№11...13 предусмотрена дополнительная переходная площадка, служащая для сокращения высоты лестниц.

11. Верхний лист раскручивателя у всех промывателей используется как площадка для обслуживания и имеет ограждение по всему периметру.

12. Расчетная нагрузка на помосты и балконы - 300 кг/см². При этом полезная нагрузка принята равномерно-распределенной равной 250 кг/см² (от веса двух человек), а нагрузка от собственного веса помостов (балконов) и ограждений 50 кг/см².

13. Сварку постаментов, помостов, балконов и лестниц (трапов) осуществлять электродами типа Э-42 по ГОСТ 9467-75.

14. Кронштейны, поддерживающие помосты и балконы, рекомендуется приваривать к ребрам жесткости промывателя.

15. Элементы помостов, балконов и лестниц длиной до 3м (кроме настила из рифленного листа) должны быть выполнены из цельного металла.

16. Элементы помостов и лестниц длиной свыше 3м могут изготавливаться сварными. При этом, в случае необходимости, место стыка должно быть усилено накладками до обеспечения равнопрочности с основным сечением элемента.

17. В готовом настиле на ходовой поверхности не допускаются острые кромки и заусеницы.

18. Листовой и профильный прокат должен соответствовать требованиям, установленным в государственных стандартах.

19. Узлы и детали должны иметь защитные лакокрасочные покрытия, соответствующие условиям эксплуатации.

20. Подготовка поверхности перед нанесением лакокрасочного покрытия по ГОСТ 9.402-80.

21. Применяемые лакокрасочные материалы, растворители, силикаты, а также вспомогательные материалы должны соответствовать требованиям, установленным на них государственными стандартами и техническими условиями.

Запрещается применять лакокрасочные материалы без аналитических паспортов, а также по истечении срока хранения.

22. При изготовлении постаментов, кроме вышеперечисленных требований должны соблюдаться правила изготовления металлических строительных конструкций.

Серия 5.904-61 Выпуск 4

				АБГ 074 000 ТТ			
№ Лист	№ докум.	Подп.	Дата	ПОСТАМЕНТ ПРОМЫВАТЕЛЯ. ТЕХНИЧЕСКИЕ ТРЕБОВАНИЯ.	Лист	Лист	Листов
ДЗРБ.	ФРАКНИ	И.В.			И		1
ПРОВ.	МЕРЯКОВА	И.В.					
И. СПЕЦ.	УРАНОВСКИЙ	И.В.					
И. КОНТ.	ЛИТВАК	И.В.					
УТВ.	СПИВАК	И.В.					
				САНТЕХНИПРОЕКТ			

ФОРМАТ ЗОНА ПЛОЩ.	ОБОЗНАЧЕНИЕ	НАИМЕНОВАНИЕ	КОЛ.	ПРИМЕ- ЧАНИЕ
		<u>ДОКУМЕНТАЦИЯ</u>		
A2	A6Г 074.000 СБ	СБОРОЧНЫЙ ЧЕРТЕЖ		
A2	A6Г 074.000 ТТ	ТЕХНИЧЕСКИЕ ТРЕБОВАНИЯ		
		<u>ДЕТАЛИ</u>		
A4	1 A6Г 074.001	Косынка	6	
A4	2 A6Г 074.005-03	ПЛИТА	3	
		<u>СТАНДАРТНЫЕ ИЗДЕЛИЯ</u>		
	3	Болт М16-6dх50.36 ГОСТ 7798-70	6	
	4	Гайка М16-6Н4 ГОСТ 5915-70	6	
		<u>ПЕРЕМЕННЫЕ ДАННЫЕ ДЛЯ ИСПОЛНЕНИЙ:</u>		
		A6Г 074.000		
		<u>ДЕТАЛИ</u>		
B4	5 A6Г 074.002	Стойка ШВЕЛЕР 10ГОСТ 8240-89 Ст3 ГОСТ 535-88 L=3270-66	3	28,0кг
A6Г 074.000				
ИЗМ.	АНСТ.	И ДОКУМ.	ПОДП.	ДАТА
РАЗРАБ.	ЧЕБОКСАРОВА			
ПРОВ.	МЕРЗЛЯКОВА			
НАЧ. ГР.	ФРЯДКИН			
И. КОНТР.	АНТВАК			
УТВ.	СЛИВЯК			
ПОСТАМЕНТ ПРОМЫВАТЕЛЯ			АНТ.	АНСТ.
			1	3
			САНТЕХНИПРОЕКТ	
ФОРМАТ А4				

ФОРМАТ ЗОНА ПЛОЩ.	ОБОЗНАЧЕНИЕ	НАИМЕНОВАНИЕ	КОЛ.	ПРИМЕ- ЧАНИЕ
A3	6 A6Г 074.003	РАСПОРКА	3	
A3	7 A6Г 074.004	УКОСНИА	3	
A3	8 A6Г 074.005	ПЛИТА	3	
		<u>A6Г 074.000-01</u>		
		<u>ДЕТАЛИ</u>		
B4	5 A6Г 074.006	Стойка ШВЕЛЕР 10ГОСТ 8240-89 Ст3 ГОСТ 535-88 L=3410-66	3	29,4 кг
A3	6 A6Г 074.003-01	РАСПОРКА	3	
A3	7 A6Г 074.004-01	УКОСНИА	3	
A3	8 A6Г 074.005	ПЛИТА	3	
		<u>A6Г 074.000-02</u>		
		<u>ДЕТАЛИ</u>		
B4	5 A6Г 074.007	Стойка ШВЕЛЕР 14ГОСТ 8240-89 Ст3 ГОСТ 535-88 L=3580-66	3	44,0 кг
A3	6 A6Г 074.003-02	РАСПОРКА	3	
A3	7 A6Г 074.004-02	УКОСНИА	3	
A3	8 A6Г 074.005-01	ПЛИТА	3	
		<u>A6Г 074.000</u>		
A6Г 074.000				
ИЗМ.	АНСТ.	И ДОКУМ.	ПОДП.	ДАТА
ФОРМАТ А4				

ФОРМАТ ЗОНА ПЛОЩ.	ОБОЗНАЧЕНИЕ	НАИМЕНОВАНИЕ	КОЛ.	ПРИМЕ- ЧАНИЕ
		<u>A6Г 074.000-03</u>		
		<u>ДЕТАЛИ</u>		
B4	5 A6Г 074.008	Стойка ШВЕЛЕР 16ГОСТ 8240-89 Ст3 ГОСТ 535-88 L=3750-6,6	3	53,3кг
A3	6 A6Г 074.003-03	РАСПОРКА	3	
A3	7 A6Г 074.004-03	УКОСНИА	3	
A3	8 A6Г 074.005-02	ПЛИТА	3	
		<u>A6Г 074.000</u>		
A6Г 074.000				
ИЗМ.	АНСТ.	И ДОКУМ.	ПОДП.	ДАТА
ФОРМАТ А4				

A6Г 074.001

(V)

Обозначение	Размеры, мм		Материал	Масса, кг
	Н	В		
A6Г 074.001	320	160	Лист 10 ГОСТ 19903-74 Ст3 ГОСТ 14637-89	2,2 3,3
-01	400	200	Лист 12 ГОСТ 19903-74 Ст3 ГОСТ 14637-89	4,0
-02			Лист 16 ГОСТ 19903-74 Ст3 ГОСТ 14637-89	5,2
-03				

Неуказанные предельные отклонения размеров: $h14, \pm \frac{t_z}{2}$

A6Г 074.001				
ИЗМ.	АНСТ.	И ДОКУМ.	ПОДП.	ДАТА
Косынка				
СМ. ТАБЛ.				
АНТ.			АНСТОВ 1	
САНТЕХНИПРОЕКТ				
ФОРМАТ А4				

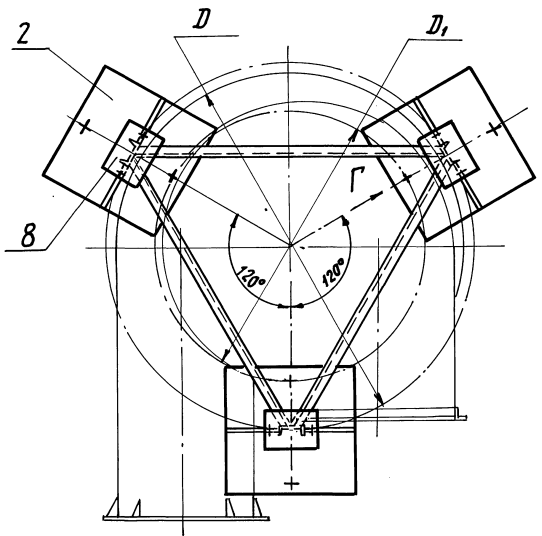
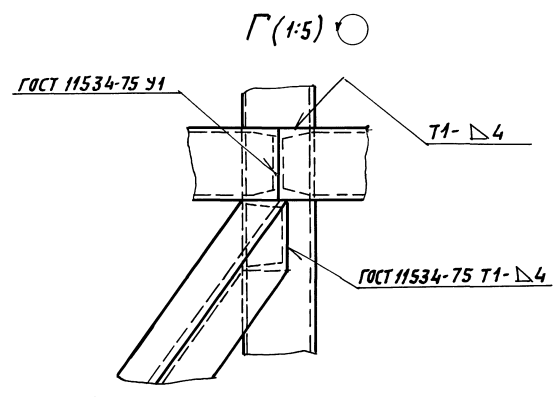
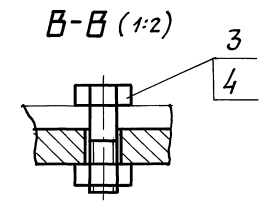
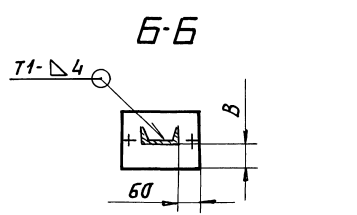
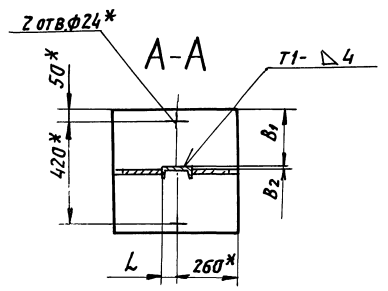
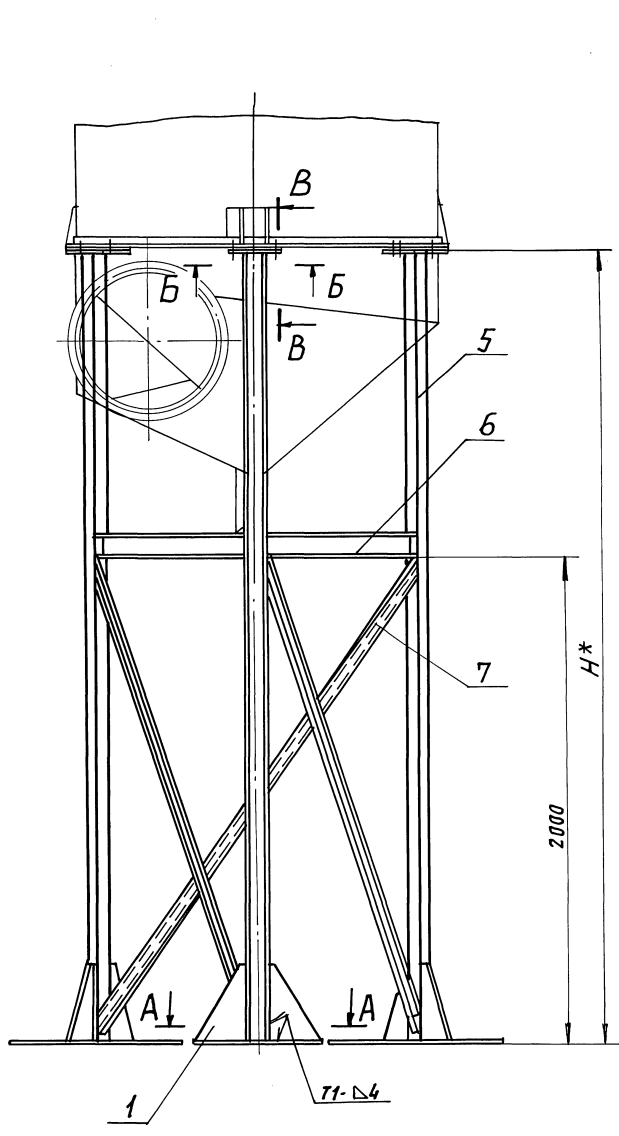

Обозначение	РАЗМЕРЫ, мм							МАССА, кг
	D	D ₁	H*	L	B	B ₁	B ₂	
А6Г074.000	1545	1114	3310	50	65	245	10	335,0
-01	1795	1366	3450					345,0
-02	2095	1665	3620	70	63	243	12	405,0
-03	2515	2085	3790	80	92	242		455,0

- 1. * РАЗМЕРЫ ДЛЯ СПРАВК.
- 2. ± $\frac{t^2}{2}$.
- 3. СВАРНЫЕ ШВЫ ПО ГОСТ 5264-80.

Серия 5.904-61 Выпуск 1

ИИВ ЛОДЛ, ЛОДЛ.Н.А.А.А. ВВАР.ИИВН, ИИВ.ИИВ.ИИВ, ПЕД.И.А.А.А.А.

				А6Г074.000СБ					
				ПОСТАМЕНТ				ПРОМЫВАТЕЛЯ	
ИЗМ.	АНСТ.	И ДОКУМ.	ПОДП.	ДАТА	И	МЯСЦА	МЯСЦА	СМ.	МЯСЦА
		ЧЕБИКЯРОВ							
		ПРОВ. МЕРЛЯКОВА							
		НАЧ. ГР. ФРЯДКИН							
		ГЛ. СПЕЦ. ГРЯНОВСКИЙ							
		Н. КОНТ. ЛИТВАК							
		Утв. СПИВАК							
				КАПРОВАЛ: ХУ				ФОРМАТ А2	
				25261-65 Б					

АБГ 074.003

50/(✓)

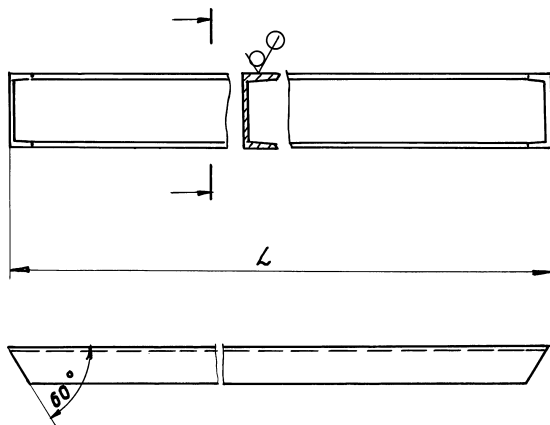

ОБОЗНАЧЕНИЕ	L, мм	Масса, кг
АБГ 074.003	1290	11,0
—01	1510	12,8
—02	1775	15,1
—03	2130	18,1
—04	2405	20,4
—05	2820	24,0
—06	3290	28,0
—07	3890	33,0
—08	4600	40,0

НЕУКАЗАНЫЕ ПРЕДЕЛЬНЫЕ ОТКЛОНЕНИЯ РАЗМЕРОВ: $h14; \pm \frac{t2}{2}$

Инв. № подл. Подп. и дата. Изм. № докум. Дата изм. Подп. и дата

А Б Г 074.003				
Изм. № подл.	Подп. и дата	Изм. № докум.	Дата изм.	Подп. и дата
РЯЗЯВ	ЧЕБОКСЯРОВА	СЛОВА		
ПРОВ.	ИЗЯЯКОВА	СЛОВА		
НАЧ. ГР.	ФРЯДКИН	СЛОВА		
ГЛ. СПЕЦ.	ТРАНОВСКИЙ	СЛОВА		
Н. КОНТ.	ЛИТВАК	СЛОВА		
УТВ.	СПИВАК	СЛОВА		

А Б Г 074.003			
И	Лист	Масса	Исполн.
			См. табл.
			1
Распорка			ШВЕЛЛЕР
			10 ГОСТ 8240-89
			С13 ГОСТ 535-88
			САНТЕХНИПРОЕКТ
			ФОРМАТ А3

АБГ 074.004

50/(✓)

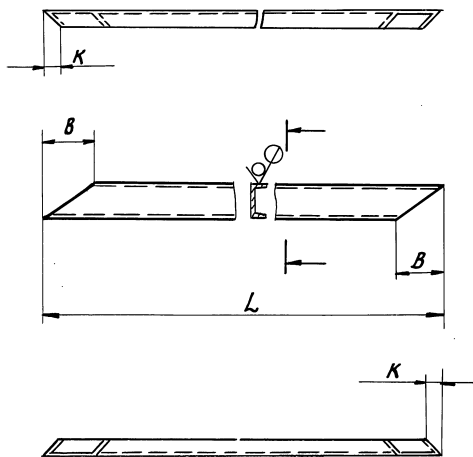

ОБОЗНАЧЕНИЕ	РАЗМЕРЫ, мм			Масса, кг
	L	B	K	
АБГ 074.004	2300	133	44	19,1
—01	2410	115	40	20,0
—02	2560	98	37	21,4
—03	2800	82	34	23,4
—04	3023	73	32	25,4
—05	3680	78	34	31,4
—06	4030	68	31	35,0
—07	4545	58	30	39,5
—08	5160	48	29	44,5

НЕУКАЗАНЫЕ ПРЕДЕЛЬНЫЕ ОТКЛОНЕНИЯ РАЗМЕРОВ: $h14; \pm \frac{L2}{2}$

Серия 5.904-61 Выпуск 4

Инв. № подл. Подп. и дата. Изм. № докум. Дата изм. Подп. и дата

А Б Г 074.004				
Изм. № подл.	Подп. и дата	Изм. № докум.	Дата изм.	Подп. и дата
РЯЗЯВ	ЧЕБОКСЯРОВА	СЛОВА		
ПРОВ.	ИЗЯЯКОВА	СЛОВА		
НАЧ. ГР.	ФРЯДКИН	СЛОВА		
ГЛ. СПЕЦ.	ТРАНОВСКИЙ	СЛОВА		
Н. КОНТ.	ЛИТВАК	СЛОВА		
УТВ.	СПИВАК	СЛОВА		

А Б Г 074.004			
И	Лист	Масса	Исполн.
			См. табл.
			1
Укосина			ШВЕЛЛЕР
			10 ГОСТ 8240-89
			С13 ГОСТ 535-88
			САНТЕХНИПРОЕКТ
			ФОРМАТ А3

Формат	Зона	Лист	Обозначение	Наименование	Кол.	Примечание
			<u>Документация</u>			
A2			АБГ 074.000 ТТ	Технические требования		
A2			АБГ 075.000 СБ	Сборочный чертеж		
			<u>ДЕТАЛИ</u>			
A4	1		АБГ 074.001-01	Косынка	12	
A4	2		АБГ 074.005-02	Плита	3	
A3	3		АБГ 075.001	Плита	3	
B4	4		АБГ 075.002	Накладка		
				Лист 10 ГОСТ 19903-74 Ст 3 ГОСТ 14637-89 120-0,87x420-1,55	6	4,0 кг
			<u>Стандартные изделия</u>			
	5			Болт М16-6φx50.36 ГОСТ 7798-70	6	
	6			Гайка М16-6Н4 ГОСТ 5915-70	6	

Формат	Зона	Лист	Обозначение	Наименование	Кол.	Примечание
			<u>Переменные данные для исполнений:</u>			
				АБГ 075.000		
			<u>ДЕТАЛИ</u>			
A3	7		АБГ 074.003-04	Распорка	3	
A3	8		АБГ 074.004-04	Укосина	3	
B4	9		АБГ 075.003	Стойка		
				Швеллер 14 ГОСТ 8240-89 Ст 3 ГОСТ 535-88 L=404-8,0	6	49,5 кг
B4	10		АБГ 075.004	Накладка		
				Лист 10 ГОСТ 19903-74 Ст 3 ГОСТ 14637-89 120-0,87x120-0,87	30	1,12 кг
				АБГ 075.000-01		
			<u>ДЕТАЛИ</u>			
A3	7		АБГ 074.003-05	Распорка	3	
A3	8		АБГ 074.004-05	Укосина	3	
B4	9		АБГ 075.005	Стойка		
				Швеллер 16 ГОСТ 8240-89 Ст 3 ГОСТ 535-88 L=4434-8,0	6	63,0 кг
B4	10		АБГ 075.004	Накладка		
				Лист 10 ГОСТ 19903-74 Ст 3 ГОСТ 14637-89 120-0,87x120-0,87	36	1,12 кг

Изм. Лист. Подп. Дата. Вып. Имя. Инв. №. Зона. Лист. Формат А4

Изм. Лист. Подп. Дата. Вып. Имя. Инв. №. Зона. Лист. Формат А4

АБГ 075.000

ПОСТАМЕНТ
ПРОМЫВАТЕЛЯ

САНТЕХНИПРОЕКТ

Копировал: Яев

АБГ 075.000

САНТЕХНИПРОЕКТ

Копировал: Яев

АБГ 075.001

Обозначение	РАЗМЕРЫ, мм								Материал	Масса, кг
	B	H	B1	H1	B	h	d	a		
АБГ 075.001	660	660	560	560	50	50	28	4	Лист 36 ГОСТ 19903-74 Ст 3 ГОСТ 14637-89	123,0
-01	700	700	600	600	50	50	28	4	Лист 20 ГОСТ 19903-74 Ст 3 ГОСТ 14637-89	138,0
-02	310	180	250	120	30	30	22	2	Лист 20 ГОСТ 19903-74 Ст 3 ГОСТ 14637-89	8,3
-03	370	220	310	160	30	30	22	2	Лист 20 ГОСТ 19903-74 Ст 3 ГОСТ 14637-89	12,8
-04	800	800	700	700	50	50	28	4	Лист 36 ГОСТ 19903-74 Ст 3 ГОСТ 14637-89	181,0
-05	490	260	430	160	30	30	22	2	Лист 20 ГОСТ 19903-74 Ст 3 ГОСТ 14637-89	22,0

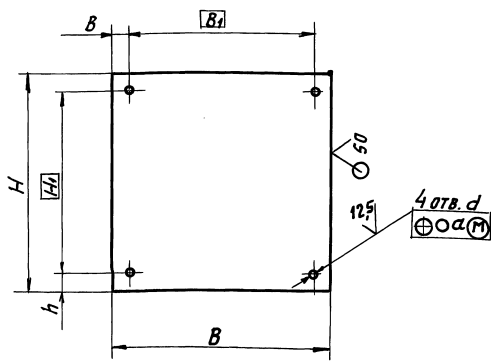

Неуказанные предельные отклонения размеров: $h_{14}^{+t_2/2}$

Изм. Лист. Подп. Дата. Вып. Имя. Инв. №. Зона. Лист. Формат А4

АБГ 075.001

ПЛИТА

САНТЕХНИПРОЕКТ

Копировал: Яев

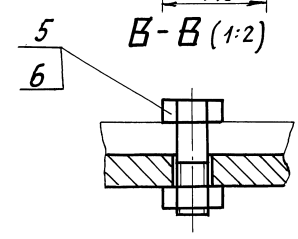
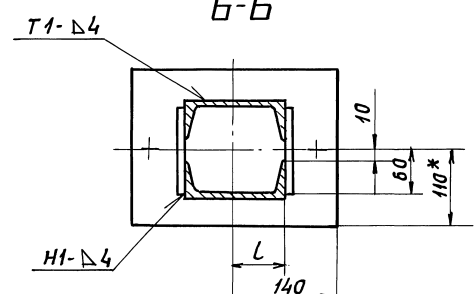
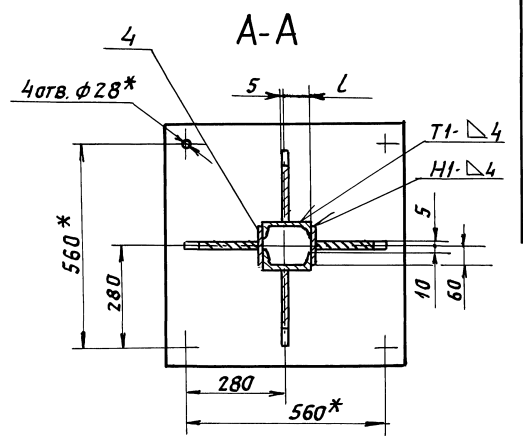
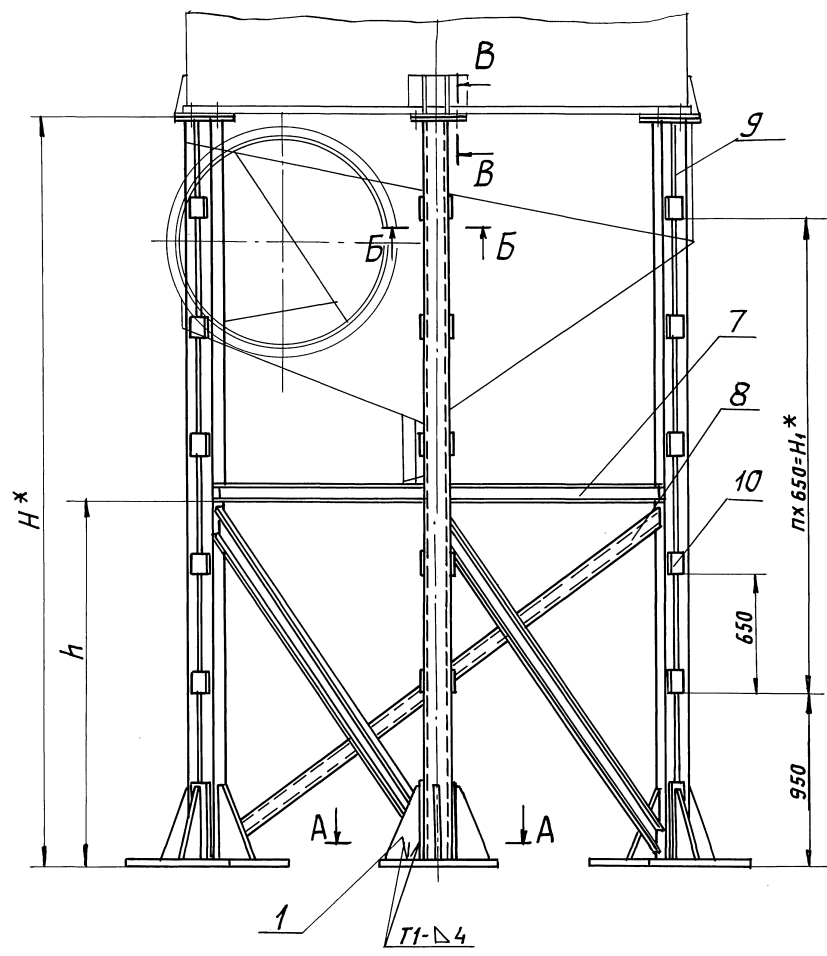

Г (1:5) ○

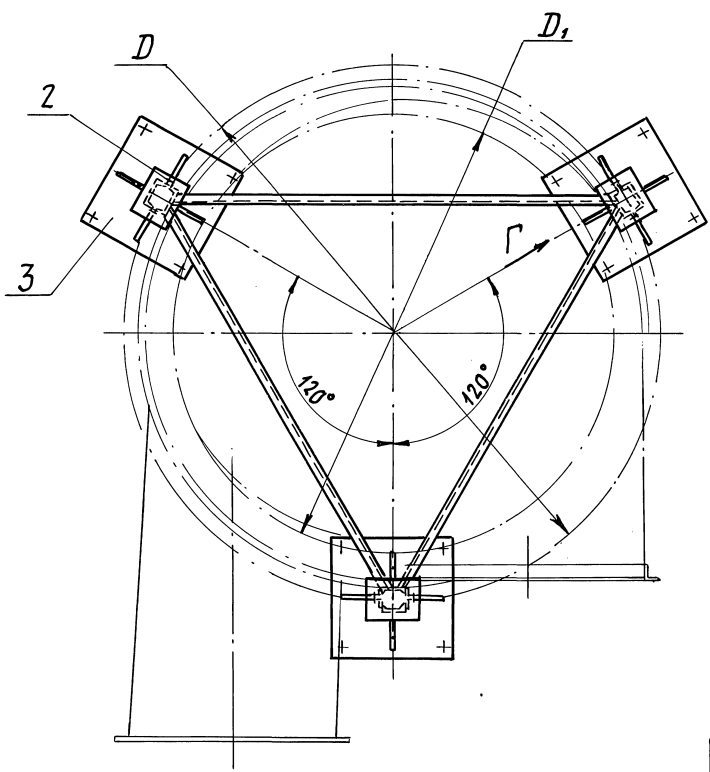
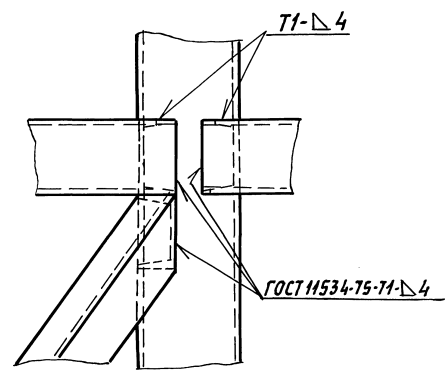

Обозначение	Размеры, мм						П, кол.	Масса, кг
	D	D ₁	H*	H ₁ *	L	h		
АБГ 075. 000	2945	2444	4100	2600	70	2000	4	955,0
-01	3450	2935	4490	3250	80	2500	5	1076,0

- 1.* Размеры для справок.
2. ± $\frac{t_z}{2}$
3. Сварные швы по ГОСТ 5264-80

Серия 5.901-61 Выпуск 4

Исполнитель: Подп. на штаб. Изв. Инв. Фаб. Подп. на штаб.

АБГ 075. 000 СБ			
Ил. Инст. № докум. Подп. Дата		ПОСТАМЕНТ ПРОМЫВАТЕЛЯ	
Рязань Чебоксары		Ил. Инст. МЯССА ПАСШТ.	
Пров. Мерзлякова		Ил. Инст. СМ. ТАБЛ.	
Няч. гр. Фрядкин		Ил. Инст. Анст. 1	
Гл. спец. Ряновский		САНТЕХНИИПРОЕКТ	
Н. контр. Литвин			
УТВ. Сливак			
25261-05 9		Копировал: Яков	
		ФОРМАТ А2	

АБГ 074 005

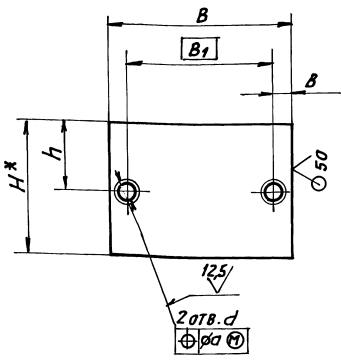

0(✓)

Обозначение	Размеры, мм							Масса, кг
	B	H*	B ₁	B	h	d	α	
АБГ 074. 005	220	160	180	20	80	18	2	5,5
—01	260		220					6,5
—02	280	220	230	25	110			9,7
—03	520	520	420	50	260	24	4	42,5

1.* РАЗМЕР ДЛЯ СПРЯВОК.
2. $h \pm \frac{t_z}{2}$

АБГ 074 005

ПЛИТА

ЛИСТ

20 ГОСТ 19903-74
СтЗ ГОСТ 14637-89

САНТЕХНИПРОЕКТ

ФОРМАТ А4

ФОРМАТ	ЗОНА	ПЛОЩ.	ОБОЗНАЧЕНИЕ	НАИМЕНОВАНИЕ	КОЛ.	ПРИМЕЧАНИЕ
				<u>ДОКУМЕНТАЦИЯ</u>		
A2			АБГ 074. 000 ТТ	ТЕХНИЧЕСКИЕ ТРЕБОВАНИЯ		
A2			АБГ 076 000 СБ	СБОРОЧНЫЙ ЧЕРТЕЖ		
				<u>ДЕТАЛИ</u>		
A4	1		АБГ 074 001-02	КОСЫНКА	12	
B4	2		АБГ 076 001	НАКЛАДКА		
				Лист 12 ГОСТ 19903-74 СтЗ ГОСТ 14637-89		
				150-1,0 x 420-1,55	6	6,0 кг
				<u>СТАНДАРТНЫЕ ИЗДЕЛИЯ</u>		
				БОЛТ М20-6g x 65.36		
				ГОСТ 7798-70	12	
				ГАЙКА М20-6Н.4		
				ГОСТ 5915-70	12	

АБГ 076 000

ПОСТАМЕНТ
ПРОМЫВАТЕЛЯ

САНТЕХНИПРОЕКТ

ФОРМАТ А4

ИЗМ. ЛИС. ДОКУМ. ПОДП. ДИТА
РЕЗР. РАВ. ЧЕБОКСАРСКИЙ
ПР. РАВ. ЧЕБОКСАРСКИЙ
НАЧ. ГР. ФРЯЖКИН
ГЛ. СЛЕД. ПРИОВОСКИЙ
И. КОНТ. ЛИТВАК
УТВ. СПИВЯК

Серия 5.904-61 Выпуск 4

ФОРМАТ	ЗОНА	ПЛОЩ.	ОБОЗНАЧЕНИЕ	НАИМЕНОВАНИЕ	КОЛ.	ПРИМЕЧАНИЕ
				<u>ПЕРЕМЕННЫЕ ДАННЫЕ ДЛЯ ИСПОЛНЕНИЙ</u>		
				АБГ 076. 000		
				<u>ДЕТАЛИ</u>		
A3	5		АБГ 074. 003-06	РЯСПОРКА	3	
A3	6		АБГ 074. 004-06	УКОСНИА	3	
A3	7		АБГ 075. 001	ПЛИТА	3	
	8		— 02	ПЛИТА	3	
B4	9		АБГ 076. 002	СТОЙКА		
				ШВЕЛЕР 18 ГОСТ 8240-89 СтЗ ГОСТ 535-88		
				L=4994-8,0	6	81,5 кг
B4	10		АБГ 076. 003	НАКЛАДКА		
				Лист 12 ГОСТ 19903-74 СтЗ ГОСТ 14637-89		
				150-1,0 x 150-1,0	36	2,1 кг
				<u>АБГ 076 000-01</u>		
				<u>ДЕТАЛИ</u>		
A3	5		АБГ 074 003-07	РЯСПОРКА	3	
A3	6		АБГ 074 004-07	УКОСНИА	3	
A3	7		АБГ 075 001-01	ПЛИТА	3	
	8		— 03	ПЛИТА	3	
B4	9		АБГ 076 004	СТОЙКА		
				ШВЕЛЕР 24 ГОСТ 8240-89 СтЗ ГОСТ 535-88		
				L=5430-9,8	6	131,0 кг
				АБГ 076. 000		
				ЛИСТ		2

АБГ 076. 000

ФОРМАТ А4

ФОРМАТ	ЗОНА	ПЛОЩ.	ОБОЗНАЧЕНИЕ	НАИМЕНОВАНИЕ	КОЛ.	ПРИМЕЧАНИЕ
B4	10		АБГ 076 003	НАКЛАДКА		
				Лист 12 ГОСТ 19903-74 СтЗ ГОСТ 14637-89		
				150-1,0 x 150-1,0	42	2,1 кг

АБГ 076. 000

ЛИСТ 3

ИЗМ. ЛИС. ДОКУМ. ПОДП. ДИТА
25261-05 10

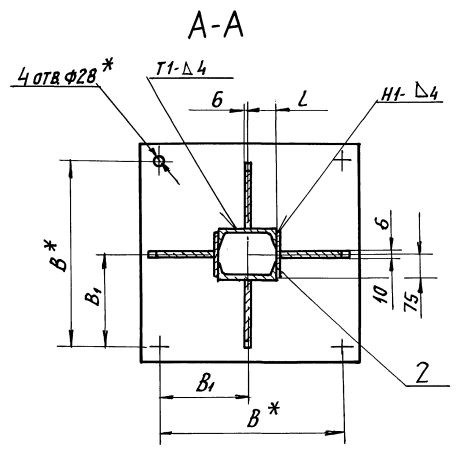
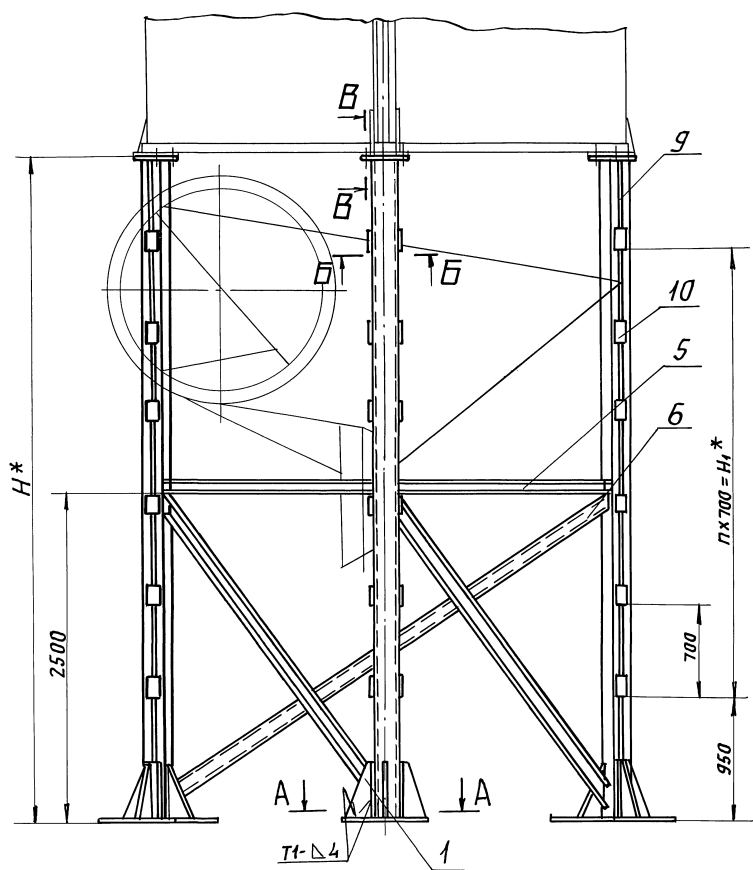

Б-Б

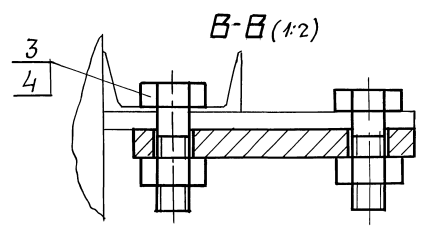
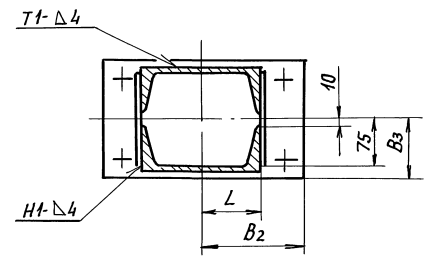

Г (1:10) ○

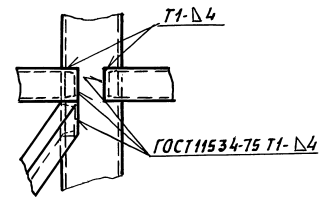

Серия 5.904-61 Выпуск 4

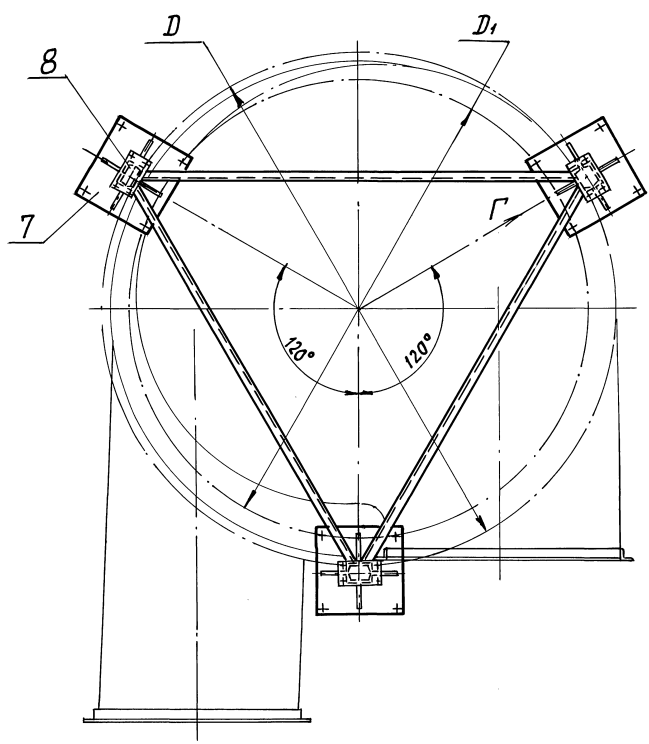

ОБОЗНАЧЕНИЕ	РАЗМЕРЫ, ММ					
	D	D ₁	H*	H ₁ *	B*	B ₁
АБГ 076 000	3905	3500	5050	3500	560	280
-01	4625	4220	5485	4200	600	300

Продолжение

ОБОЗНАЧЕНИЕ	РАЗМЕРЫ, ММ			П, КОЛ.	МАССА, КГ
	B ₂	B ₃	L		
АБГ 076 000	155	90	90	5	1240,0
-01	185	110	120	6	1635,0

- * Размеры для справок.
- ± t₂ / 2.
- Сварные швы по ГОСТ 5264-80

Исполнитель Подп. и дата Издательство Института Подп. и дата

АБГ 076.000 СБ				Постановление			
ИЗМ.	ЛИСТ	ПРОЕК.	ПОДП.	ДАТА	И	МЯССА	МЯССА
		РАЗРЯБ. ЧЕБОКСАРОВ				СМ.	—
		ПРОВ. МЕРЯКОВА				ТЯБЛ.	
		НАЧ. ГР. СЕРЯКИН				ЛИСТ	ЛИСТОВ 1
		ГЛ. СПЕЦ. РЯДОВСКИЙ				САНИТЕХНИПРОЕКТ	
		Н. КОНОП. ЛИТВАК					
		УТВ. СПИВЯК					

Формат	Зона	Лист	Обозначение	Наименование	Кол.	Примечание
				<u>Документация</u>		
A2			АБГ 074. 000ТТ	Технические требования		
A2			АБГ 077. 000СБ	Сборочный чертеж		
				<u>Детали</u>		
A4	1		АБГ 074. 001-03	Косынка	12	
A3	2		АБГ 074. 003-08	Распорка	3	
A3	3		АБГ 074. 004-08	Укосина	3	
A3	4		АБГ 075. 001-04	Плита	3	
	5		- 05	Плита	3	
Б4	6		АБГ 077. 001	Стойка		
				Швеллер 36 ГОСТ 8240-89		
				Ст 3 ГОСТ 535-88		
				L = 6620-12,0	6	278,0 кг
Б4	7		АБГ 077. 002	Накладка		
				Лист 16 ГОСТ 19903-74		
				Ст 3 ГОСТ 14637-89		
				100-0,87 x 265-1,3	6	3,3 кг
Б4	8		АБГ 077. 003	Накладка		
				Лист 16 ГОСТ 19903-74		
				Ст 3 ГОСТ 14637-89		
				220-1,15 x 220-1,15	42	6,12 кг
АБГ 077. 000						
Исп. Лист	И. Док. И.	Подп. Дата	И. Лист		Листов	
Разраб. Чебоксаров И. С.	Пров. Пермякова И. С.	И. Лист	И	1	2	
Нач. гр. Фрядкин И. С.	И. Кондр. Литвяк И. С.	И. Лист	САНТЕХНИПРОЕКТ			
Утв. Сливяк И. С.			Копировал: Яев Формат А4			

Формат	Зона	Лист	Обозначение	Наименование	Кол.	Примечание
Б4	9		АБГ 077. 004	Накладка		
				Лист 16 ГОСТ 19903-74		
				Ст 3 ГОСТ 14637-89		
				220-1,15 x 420-1,55	6	11,62 кг
				<u>Стандартные изделия</u>		
	11			Болт М20-6x65.36		
				ГОСТ 7798-70	12	
	12			Гайка М20-6Н.4		
				ГОСТ 5915-70	12	
АБГ 077. 000						
Исп. Лист	И. Док. И.	Подп. Дата	И. Лист		Листов	
			САНТЕХНИПРОЕКТ			
			Копировал: Яев Формат А4			

АБГ 078. 012

Серия 5.904-61 Выпуск 4

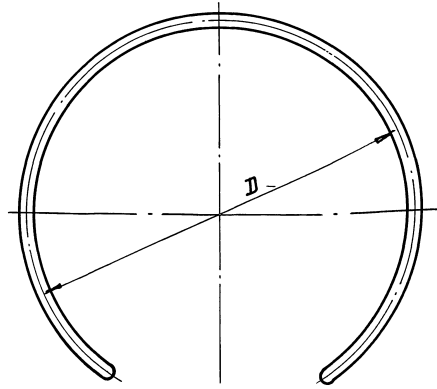
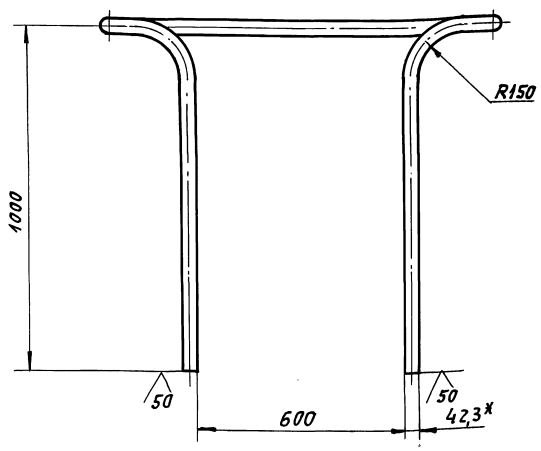

Обозначение	Д, мм	Масса, кг
АБГ 078. 012	1115	13,0
-01	1325	14,6
-02	1565	17,0
-03	1885	19,7
-04	2245	23,0
-05	2665	26,4
-06	3165	30,6
-07	3765	36,0
-08	4515	41,5

- * РАЗМЕР ДЛЯ СПРАВОК.
- $\pm \frac{t_2}{2}$.
- ДОПУСКАЕТСЯ ИЗГОТОВЛЕНИЕ ИЗ ОТДЕЛЬНЫХ ЧАСТЕЙ СВАРКОЙ ВСТЫК.

Формат	Зона	Лист	Обозначение	Наименование	Кол.	Примечание
				АБГ 078. 012		
Исп. Лист	И. Док. И.	Подп. Дата	И. Лист		Листов	
Разраб. Чебоксаров И. С.	Пров. Пермякова И. С.	И. Лист	И	1	1	
Нач. гр. Фрядкин И. С.	И. Кондр. Литвяк И. С.	И. Лист	САНТЕХНИПРОЕКТ			
Утв. Сливяк И. С.			Копировал: Яев Формат А4			

Поручень

Труба 32x2,8 ГОСТ 3262-75

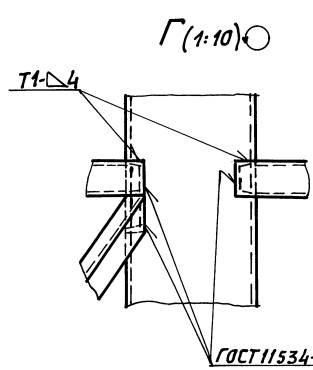
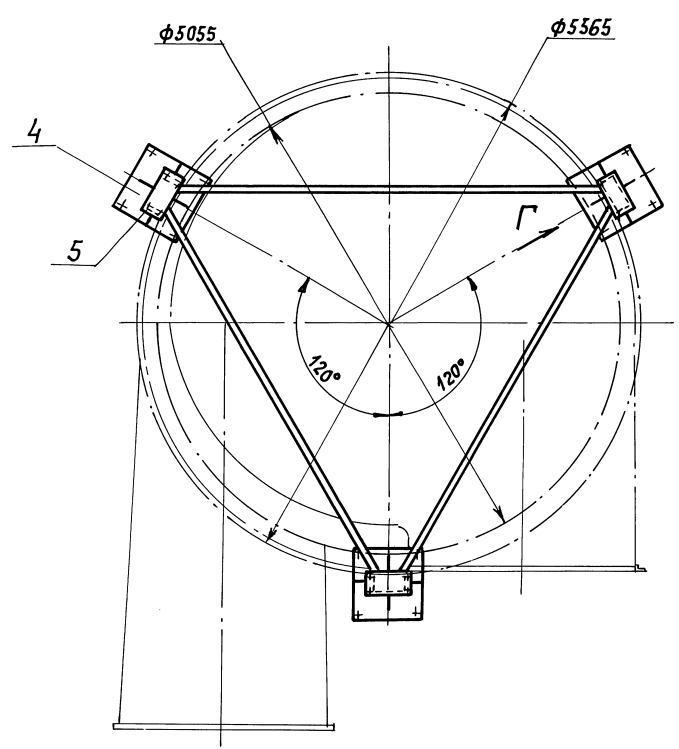
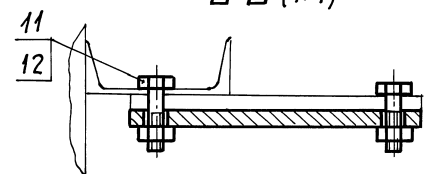
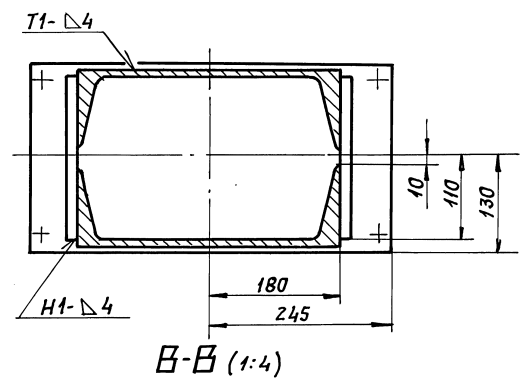
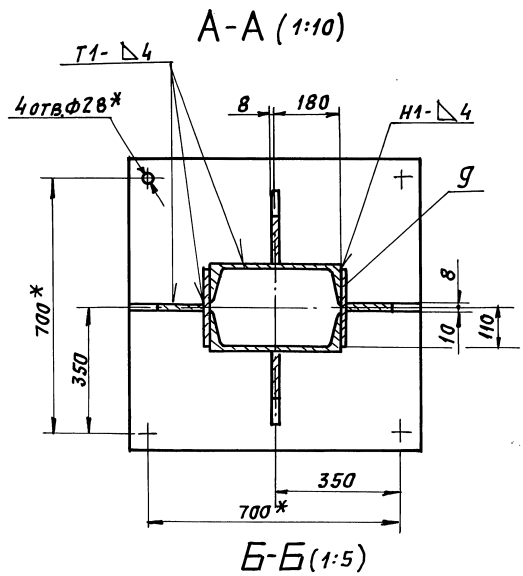
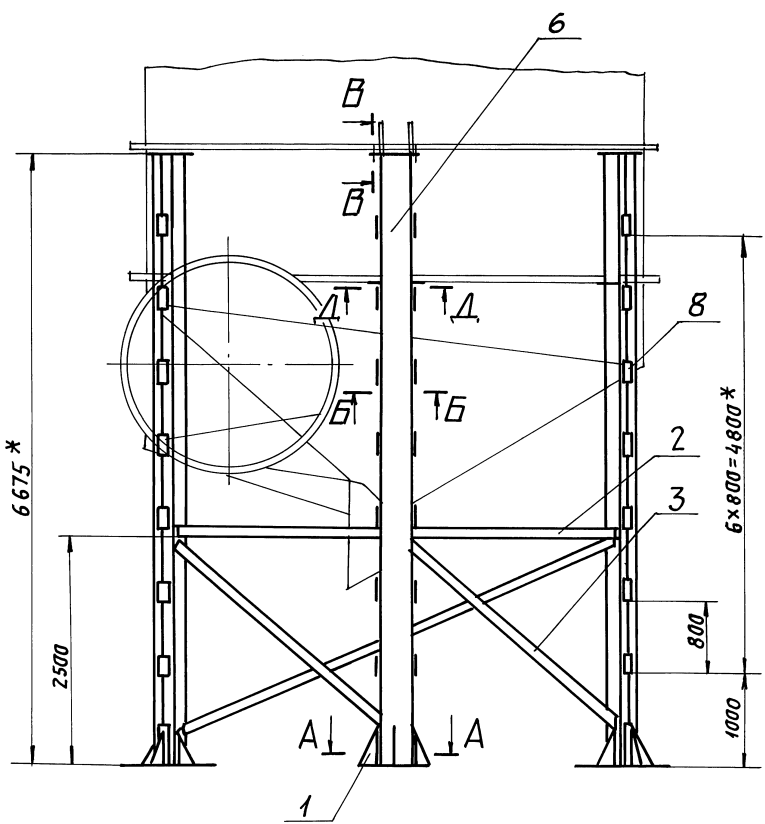

- 1.* РАЗМЕРЫ ДЛЯ СПРАВКИ.
2. $\pm \frac{t_2}{2}$
3. СВАРНЫЕ ШВЫ ПО ГОСТ 5264-80

Серия 5.904-61 Выпуск 4

ИЗВЕН ПОЛ. ПОСЛ. НА ЯЗЫК ВЕРНУЛИ ИЛИ НЕДАВАЕ. ПОСЛ. НА ЯЗЫК

А6Г 077.000 СБ			
ИЗМ. ИЛИ ДОКУМ.	ПОДП.	ДАТА	ПОСТАМЕНТ
Р. ЯЗЫКОВ	ЧЕБОКСАРОВ	1980	ПРОМЫВАТЕЛЯ
ПРОВ.	ЧЕБОКСАРОВ		
НАЧ. ГР.	ФЯДКИН		
ГЛ. СПЕЦ.	ПЯТОВСКИЙ		
И. КОНТ.	ЛИТВАК		
УТВ.	СПИВАК		
ЛИТ.	ИРСА	МАСШ.	
И	3025	1:40	
ЛИСТ	ЛИСТОВ		1
САНТЕХНИПРОЕКТ			

Формат	Зона	Поз.	Обозначение	Наименование	Кол.	Примечание
<u>Документация</u>						
A2			АБГ 074.000ТТ	Постанов протывателя		
A2			АБГ 078.000СБ	Технические требования Сборочный чертеж		
<u>Сборочные единицы</u>						
A4	1		АБГ 078.040	Балкон нижний протывателя	1	
<u>ДЕТАЛИ</u>						
Б4	3		АБГ 078.001	Бялка Уголок 50x50x5 ГОСТ 8509-86 Ст 3 ГОСТ 535-88 L = 60-0,74	4	0,23 кг
Б4	4		АБГ 078.002	Бялка Уголок 50x50x5 ГОСТ 8509-86 Ст 3 ГОСТ 535-88 L = 400-1,4	2	1,51 кг
АБГ 078.000						
Изм. лист			Н док. м.		Подп. Дата	
Рязр. в.			Чубоксарова		1	
Пров.			Мерзлякова		1	
Нач. гр.			Фрадкий		3	
Н. контр.			Литвяк			
Утв.			Спивак			
Площадки и лестницы протывателя					САНТЕХНИПРОЕКТ	
ФОРМАТ А4						

Формат	Зона	Поз.	Обозначение	Наименование	Кол.	Примечание
<u>Переменные данные для исполнений:</u>						
<u>АБГ 078.000</u>						
<u>Сборочные единицы</u>						
A4	5		АБГ 078.010	Ограждение раскручивателя протывателя	1	
A4	6		АБГ 078.020	Балкон верхний протывателя	1	
A4	7		АБГ 078.050	Кронштейн протывателя	1	
A4	8		АБГ 078.060	Трап протывателя	1	
	9		-01	Трап протывателя	1	
	10		-02	Трап протывателя	1	
A4	11		АБГ 078.070	Стойка протывателя	1	
<u>АБГ 078.000-01</u>						
<u>Сборочные единицы</u>						
A4	5		АБГ 078.010-01	Ограждение раскручивателя протывателя	1	
A4	6		АБГ 078.020-01	Балкон верхний протывателя	1	
A4	7		АБГ 078.080	Кронштейн протывателя	1	
A4	8		АБГ 078.060	Трап протывателя	1	
	9		-01	Трап протывателя	1	
	10		-03	Трап протывателя	1	
АБГ 078.000						
Изм. лист			Н док. м.		Подп. Дата	
Площадки и лестницы протывателя					САНТЕХНИПРОЕКТ	
ФОРМАТ А4						

Формат	Зона	Поз.	Обозначение	Наименование	Кол.	Примечание
A4	11		АБГ 078.070	Стойка протывателя	1	
<u>АБГ 078.000-02</u>						
<u>Сборочные единицы</u>						
A4	5		АБГ 078.010-02	Ограждение раскручивателя протывателя	1	
A4	6		АБГ 078.020-02	Балкон верхний протывателя	1	
A4	7		АБГ 078.050	Кронштейн протывателя	1	
A4	8		АБГ 078.060-01	Трап протывателя	2	
	10		-03	Трап протывателя	1	
A4	11		АБГ 078.070-01	Стойка протывателя	1	
АБГ 078.000						
Изм. лист			Н док. м.		Подп. Дата	
Площадки и лестницы протывателя					САНТЕХНИПРОЕКТ	
ФОРМАТ А4						

13

АБГ 078.011

8(✓)

1. * РАЗМЕР ДЛЯ СПРАВК.
2. H14; h14; ± $\frac{\pm 2}{2}$

Изм. лист		Н док. м.		Подп. Дата	
Рязр. в.		Чубоксарова		1	
Пров.		Мерзлякова		1	
Нач. гр.		Фрадкий		1	
Н. контр.		Литвяк			
Утв.		Спивак			

АБГ 078.011

Стойка

Полоса 6x40 ГОСТ 103-76
Ст 3 ГОСТ 535-88

САНТЕХНИПРОЕКТ

Серия 5.904-61 Выпуск 4

Серия 5.904-61 Выпуск 4

Инв.Логол. Подп.И.А.Г.Т. Взам.инвент.И.Н.В.С.А.У.С.А. Подп.И.А.Г.Т.Т.А.

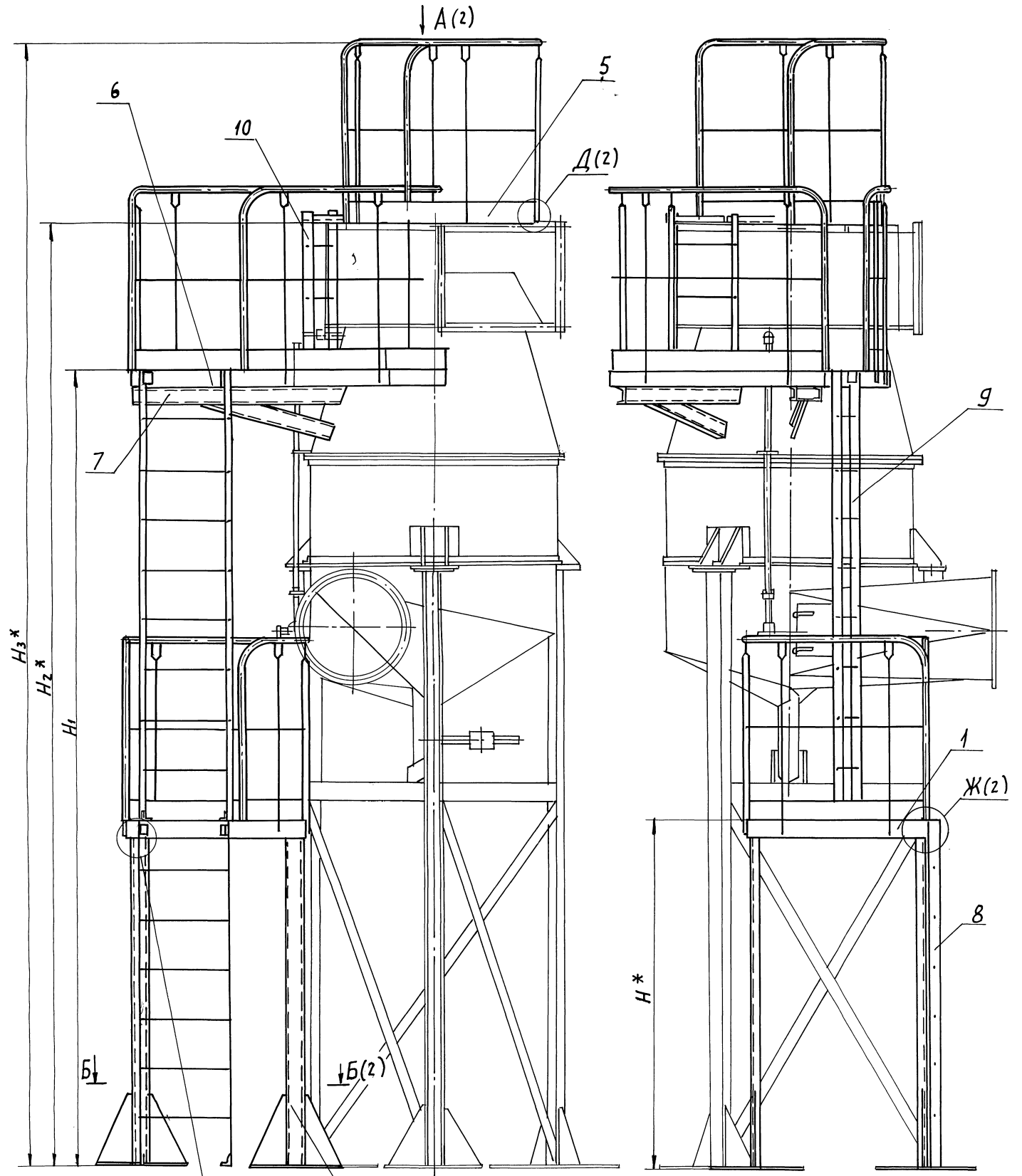

- 1. *РАЗМЕРЫ ДЛЯ СПРАВОК.
- 2. $\pm \frac{t_2}{2}$.
- 3. СВАРНОЙ ШОВ №1- СВАРКА РУЧНАЯ ДУГОВАЯ, ОСТАЛЬНЫЕ ПО ГОСТ 5264-80.
- 4. ТАБЛИЦУ ИСПОЛНЕНИЙ СМ. ЛИСТ 2

А6Г078.000СБ				ПЛОЩАДКИ И ЛЕСТНИЦЫ ПРОМЫВАТЕЛЯ			
ИЗМ.	ЛИСТ	И ДОКУМ.	ПОДП.	ДАТА	ЛИТ.	МАССА	МАСШ.
					И	СМ. ТАБЛ.	—
					ЛИСТ 1 ЛИСТОВ 2		
Рязань: Чебоксаров Пров. Мерзлякова Нач. гр. Фрядкин Гл. спец. Грановский И. контр. Литвяк Э. в. Сливяк					САНТЕХНИИПРОЕКТ		
25264-05-15					КОПИРОВАЛ: Ковин		ФОРМАТ А2

A(1)

Б-Б(1)

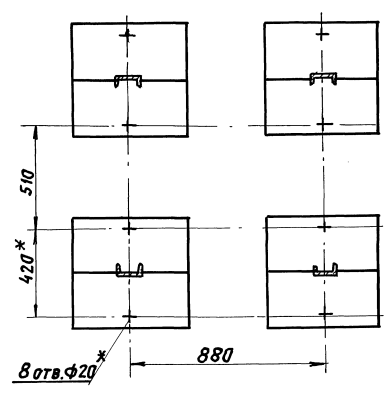
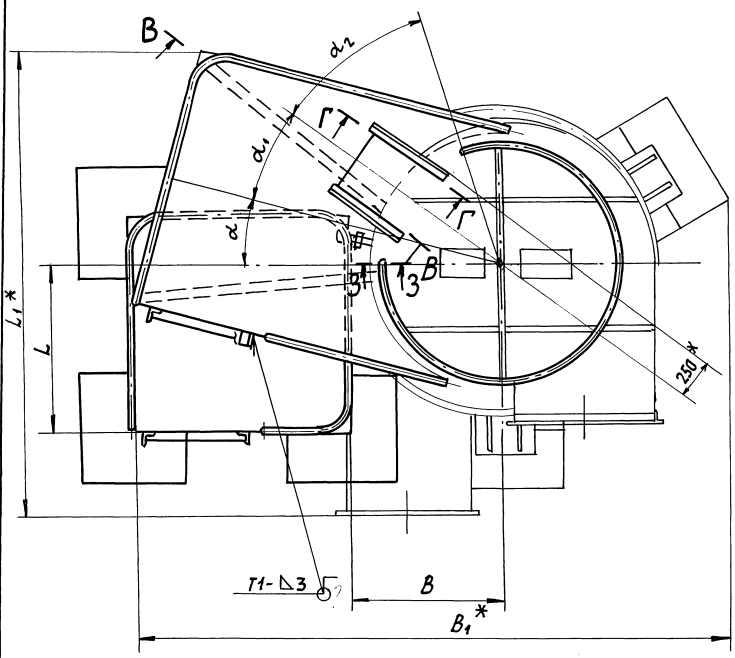

Δ(1:5)(1)

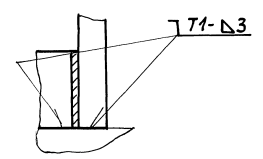

В-В(1:10)○

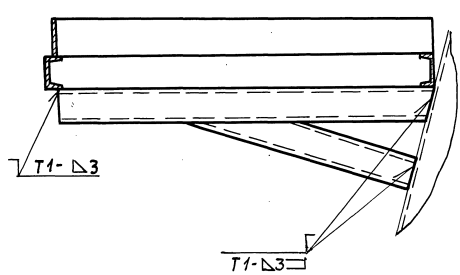

Г-Г(1:5)○

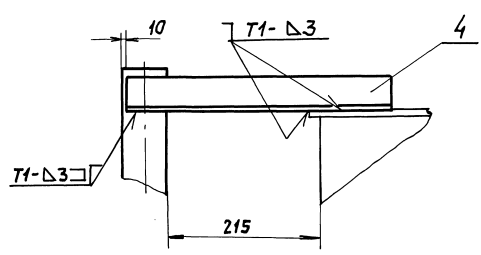

Е(1:5)(1)

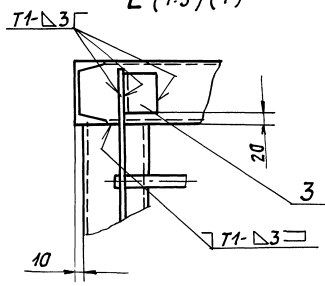

Ж(1:5)(1)

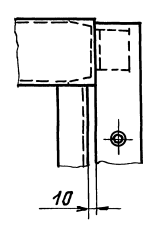

З-З(1:1)

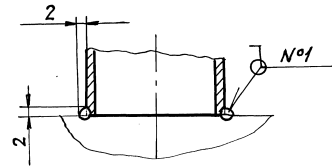

ОБОЗНАЧЕНИЕ	РАЗМЕРЫ, мм								α	α ₁	α ₂	МАССА, кг
	L	L ₁ *	H*	H ₁	H ₂ *	H ₃ *	B	B ₁ *				
А6Г078.000	750	210	1925	4400	5100	6100	700	2520	15°	20°	35°	570
-01	670	2540			5570	6570	830	2800	20°	15°	29°	567
-02		2840	2475	4950	6145	7145	980	3080			24°	600

Серия 5.904-61 Выпуск 4

Исполнитель: Подполковник В.М.Андреев, Инженер П.В.Иванов, Подполковник В.А.Сидоров

ФОРМАТ	ЗОНА	ПЛОЩ.	ОБОЗНАЧЕНИЕ	НАИМЕНОВАНИЕ	КОЛ.	ПРИМЕЧАНИЕ
				<u>ДОКУМЕНТАЦИЯ</u>		
A2			A6Г078.010СБ	СБОРОЧНЫЙ ЧЕРТЕЖ		
			<u>ПЕРЕМЕННЫЕ ДАННЫЕ ДЛЯ ИСПОЛНЕНИЯ:</u>			
			A6Г078 010			
			<u>ДЕТАЛИ</u>			
A4	1		A6Г078 011	Стойка	4	
A3	2		A6Г078 012	Поручень	1	
A3	3		A6Г078 013	ЛЕЕР	1	
A3	4		A6Г078 014	Полоса ограждательная	1	
			A6Г078 010-01			
			<u>ДЕТАЛИ</u>			
A4	1		A6Г078 011	Стойка	4	
A3	2		A6Г078 012-01	Поручень	1	
A3	3		A6Г078 013-01	ЛЕЕР	1	
A3	4		A6Г078 014-01	Полоса ограждательная	1	
ИЗМ. ЛИС. И ДОКУМ. ПОДП. ДАТА						АНСТ
РАЗРАБОТЧИК: ВЕРЯЖКОВА А.В.						1
ПРОВ. ФРАДКИН						4
Н. КОНТР. ЛУТВАК						
УТВ. СПИВЯК						
ОГРАЖДЕНИЕ РАСКРУЖИВАТЕЛЯ ПРЯМЫВАТЕЛЯ						
САНТЕХНИИПРОЕКТ						
A6Г078 010						АНСТ
						2

ИЗМ. ЛИС. И ДОКУМ. ПОДП. ДАТА

Серия 5.904-61 Выпуск 1

ИЗМ. ЛИС. И ДОКУМ. ПОДП. ДАТА

ФОРМАТ	ЗОНА	ПЛОЩ.	ОБОЗНАЧЕНИЕ	НАИМЕНОВАНИЕ	КОЛ.	ПРИМЕЧАНИЕ
				<u>A6Г078 010-02</u>		
			<u>ДЕТАЛИ</u>			
A4	1		A6Г078.011	Стойка	5	
A3	2		A6Г078.012-02	Поручень	1	
A3	3		A6Г078 013-02	ЛЕЕР	1	
A3	4		A6Г078 014-02	Полоса ограждательная	1	
			A6Г078 010-03			
			<u>ДЕТАЛИ</u>			
A4	1		A6Г078.011	Стойка	6	
A3	2		A6Г078 012-03	Поручень	1	
A3	3		A6Г078 013-03	ЛЕЕР	1	
A3	4		A6Г078 014-03	Полоса ограждательная	1	
			A6Г078 010-04			
			<u>ДЕТАЛИ</u>			
A4	1		A6Г078 011	Стойка	7	
A3	2		A6Г078 012-04	Поручень	1	
A3	3		A6Г078 013-04	ЛЕЕР	1	
A3	4		A6Г078 014-04	Полоса ограждательная	1	
ИЗМ. ЛИС. И ДОКУМ. ПОДП. ДАТА						АНСТ
A6Г078 010						2

ИЗМ. ЛИС. И ДОКУМ. ПОДП. ДАТА

ФОРМАТ	ЗОНА	ПЛОЩ.	ОБОЗНАЧЕНИЕ	НАИМЕНОВАНИЕ	КОЛ.	ПРИМЕЧАНИЕ
				<u>A6Г078 010-05</u>		
			<u>ДЕТАЛИ</u>			
A4	1		A6Г078.011	Стойка	8	
A3	2		A6Г078.012-05	Поручень	1	
A3	3		A6Г078.013-05	ЛЕЕР	1	
A3	4		A6Г078.014-05	Полоса ограждательная	1	
			A6Г078.010-06			
			<u>ДЕТАЛИ</u>			
A4	1		A6Г078.011	Стойка	9	
A3	2		A6Г078 012-06	Поручень	1	
A3	3		A6Г078 013-06	ЛЕЕР	1	
A3	4		A6Г078 014-06	Полоса ограждательная	1	
			A6Г078.010-07			
			<u>ДЕТАЛИ</u>			
A4	1		A6Г078 011	Стойка	11	
A3	2		A6Г078 012-07	Поручень	1	
A3	3		A6Г078 013-07	ЛЕЕР	1	
A3	4		A6Г078 014-07	Полоса ограждательная	1	
ИЗМ. ЛИС. И ДОКУМ. ПОДП. ДАТА						АНСТ
A6Г078 010						3

ИЗМ. ЛИС. И ДОКУМ. ПОДП. ДАТА

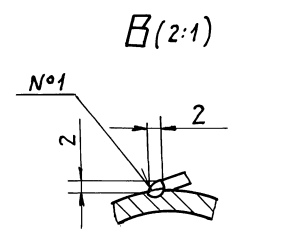
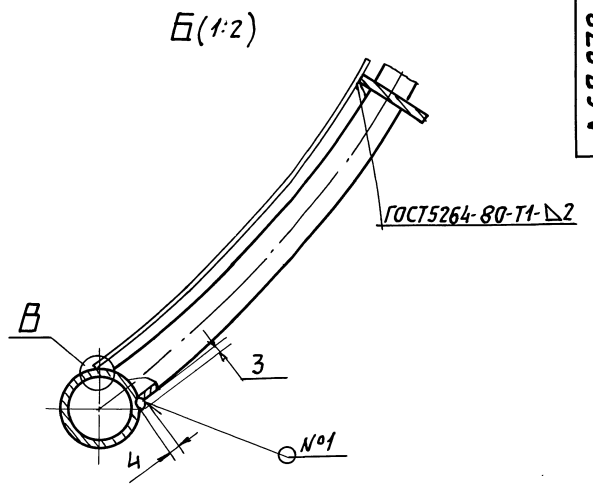
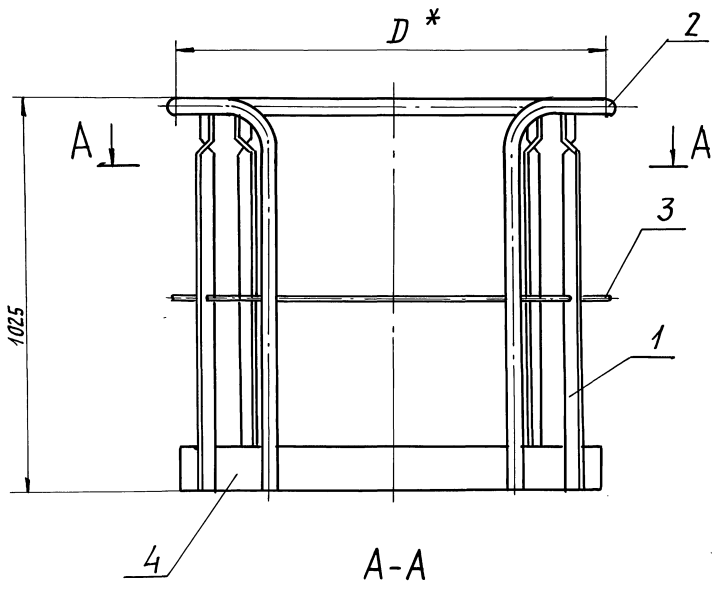

Г-Г (1:1) ○

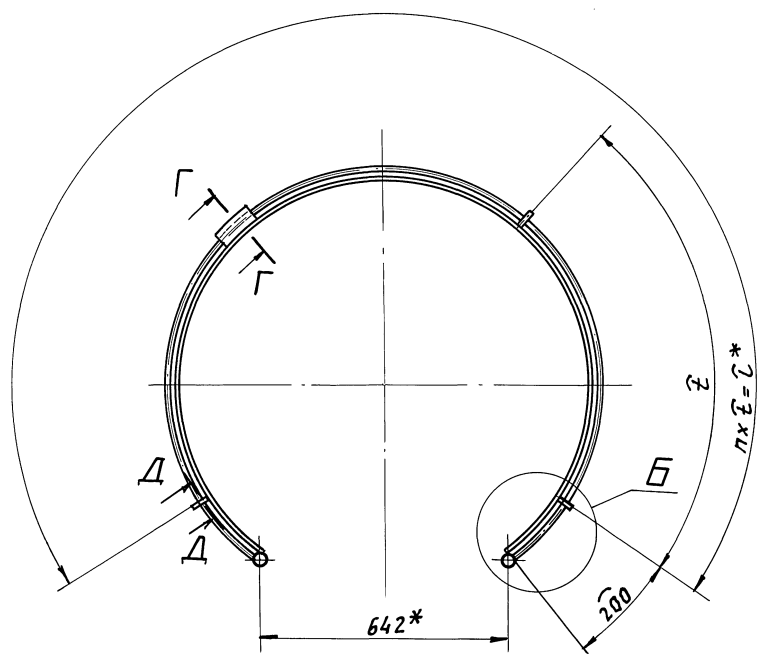
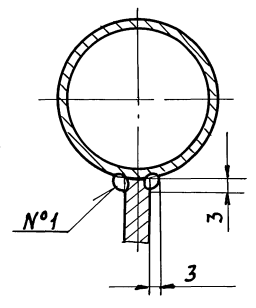

Д-Д (1:1) ○

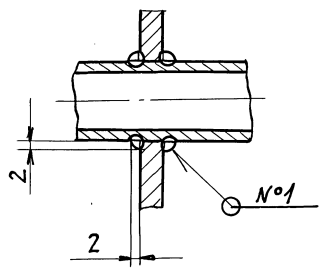

Обозначение	Размеры, мм			П, кол.	Масса, кг
	Д*	Л*	ε		
А6Г 078. 010	1115	2320	775	3	29,0
-01	1325	2980	990	3	32,6
-02	1565	3730	935	4	39,1
-03	1885	4740	950	5	46,9
-04	2245	5860	980	6	55,3
-05	2665	7190	1025	7	64,4
-06	3165	8760	1090	8	75,3
-07	3765	10660	1066	10	90,5
-08	4515	12960	1000	13	108,4

- 1. *Размеры для справок.
- 2. $h_{14} \pm \frac{\epsilon_2}{2}$.
- 3. Сварные швы №1 - сварка ручная дуговая

Серия 5.904-61 Выпуск 4

Исполнитель: Подп. и дата: Изл. №: Взам. №: Инв. №: Подп. и дата:

				А6Г 078.010.СБ	
ИЗМ.	ЛИСТ	ИД. ДОКУМ.	ПОДП.	ДАТА	ОГРАЖДЕНИЕ РАСКРУЧИВАТЕЛЯ ПРОМЫВАТЕЛЯ
				ЛИСТ	ЛИСТОВ
				САНТЕХНИИПРОЕКТ	

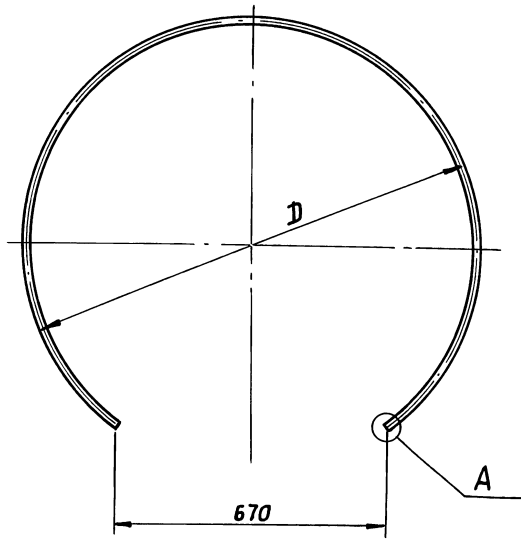

Обозначение	Д, мм	Масса, кг
АБГ 078. 013	1115	3,4
-01	1325	4,2
-02	1565	5,0
-03	1885	6,4
-04	2245	7,5
-05	2665	9,0
-06	3165	10,8
-07	3765	13,0
-08	4515	15,7

Вид А (1:2)

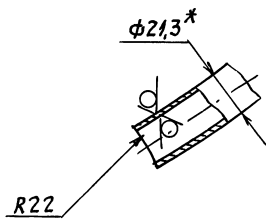

1. * РАЗМЕР ДЛЯ СПРАВОК.
2. $\pm \frac{t_2}{2}$.
3. Допускается изготовление из отдельных частей сваркой встык.

АБГ.078.013

Изм.	Лист	И. ДОКУМ.	Подп.	Дата	Лист	Масса	Масшт.
РАЗРАБ.	ЧЕБОКСЯРОВА	Ч.С.			И	СМ. ТАБЛ.	—
ПРОВ.	МЕРЗЯКОВА	М.			Лист	Листов	
НАЧ. ГР.	ФРЯДКИН	Ф.			Труба 15x25 ГОСТ 3262-75		
ГЛ. СПЕЦ.	ГРЯНОВСКИЙ	Г.			САНТЕХНИПРОЕКТ		
И. КОНТР.	ЛИТВАК	Л.			ФОРМАТ А3		
УТВ.	СЛИВЯК	С.					

ИИВ.Н.ПОДВАЛ. ПОДП. И. АЯТЯ. ВЗЯМ. ИИВ.Н. ПОДП. И. АЯТЯ.

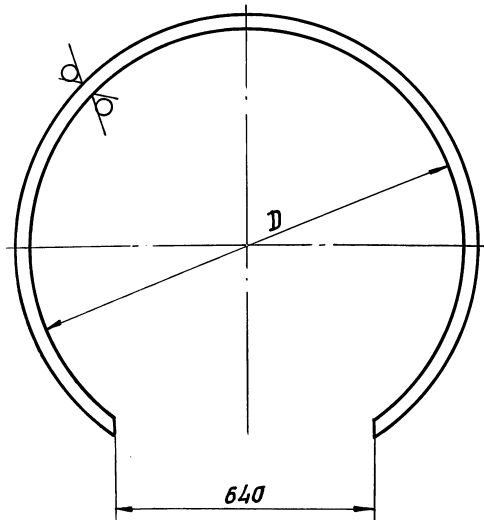
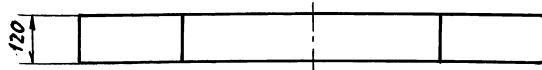

Обозначение	Д, мм	Масса,
АБГ 078. 014	1070	5,2
-01	1280	6,4
-02	1520	7,8
-03	1840	9,7
-04	2200	11,8
-05	2620	14,2
-06	3120	17,2
-07	3720	21,0
-08	4470	25,2

1. Неуказанные предельные отклонения размеров: Н14; н14; $\pm \frac{t_2}{2}$.
2. Допускается изготовление из отдельных частей сваркой встык.

АБГ.078.014

Изм.	Лист	И. ДОКУМ.	Подп.	Дата	Лист	Масса	Масшт.
РАЗРАБ.	ЧЕБОКСЯРОВА	Ч.С.			И	СМ. ТАБЛ.	—
ПРОВ.	МЕРЗЯКОВА	М.			Лист	Листов	1
НАЧ. ГР.	ФРЯДКИН	Ф.			Лист 2 ГОСТ 19903-74		
ГЛ. СПЕЦ.	ГРЯНОВСКИЙ	Г.			ОК3608 ГОСТ 16523-89		
И. КОНТР.	ЛИТВАК	Л.			САНТЕХНИПРОЕКТ		
УТВ.	СЛИВЯК	С.			ФОРМАТ А3 25261-05 19		

Серия 5.904-61 Выпуск 4

ИИВ.Н.ПОДВАЛ. ПОДП. И. АЯТЯ. ВЗЯМ. ИИВ.Н. ПОДП. И. АЯТЯ.

Формат Зона	Поз.	Обозначение	Наименование	Кол.	Примечание
			Документация		
A2		A6Г 078. 020СБ	Сборочный чертеж		
			ДЕТАЛИ		
A4	1	A6Г 078. 021	Стойка	6	
A3	2	A6Г 078. 022	Бялка	1	
A4	3	A6Г 078. 023	Бялка	1	
ПЕРЕМЕННЫЕ ДАННЫЕ ДЛЯ ИСПОЛНЕНИЯ:					
			A6Г 078. 020		
			ДЕТАЛИ		
A3	4	A6Г 078. 024	Поручень	1	
A4	5	A6Г 078. 025	Поручень	1	
A4	6	A6Г 078. 026	ЛЕЕР	1	
B4	7	A6Г 078. 027	ЛЕЕР	1	
			Труба 15x2,5 ГОСТ 3262-75 L=820-2,3	1	0,95 кг
B4	8	A6Г 078. 028	Полоса оградительная		
			Лист 2 ГОСТ 19903-74 OK3608 ГОСТ 16523-89 120-0,87 x 800-2,3	1	1,5 кг
A6Г 078. 020					
ИЗМ. Лист 1. Докум. Подп. Дата				Лист 1 из 3	
РАЗРАБ. ЧЕБОКСАРОВА А. В. ПРОВ. МЕРЗЯКОВА И. Г. И. Г. РЯДЯККИ И. А. И. Г. АНТВАК И. А. УТВ. СПИВАК				Лист 1 из 3	
ИЗМ. Лист 1. Докум. Подп. Дата				Лист 1 из 3	
ИЗМ. Лист 1. Докум. Подп. Дата				Лист 1 из 3	

ИЗМ. Лист 1. Докум. Подп. Дата

A6Г 078. 020
БАЛКОН ВЕРХНИЙ
ПРОМЫВАТЕЛЯ
САНТЕХНИПРОЕКТ
ФОРМАТ А4

Формат Зона	Поз.	Обозначение	Наименование	Кол.	Примечание
A4	9	A6Г 078. 029	Полоса оградительная	1	
B4	10	A6Г 078. 031	Бялка		
			ШВЕЛЕР 10 ГОСТ 8240-89 Ст 3 ГОСТ 535-88 L=1470-3,1	2	12,6 кг
A4	11	A6Г 078. 032	Настил	1	
A4	12	A6Г 078. 033	Полукольцо	1	
A6Г 078. 020-01					
ДЕТАЛИ					
A3	4	A6Г 078. 024-01	Поручень	1	
A4	5	A6Г 078. 025-01	Поручень	1	
A4	6	A6Г 078. 026-01	ЛЕЕР	1	
B4	7	A6Г 078. 034	ЛЕЕР		
			Труба 15x2,5 ГОСТ 3262-75 L=635-2,0	1	0,74 кг
B4	8	A6Г 078. 035	Полоса оградительная		
			Лист 2 ГОСТ 19903-74 OK3608 ГОСТ 16523-89 120-0,87 x 615-1,75	1	1,2 кг
A4	9	A6Г 078. 029-01	Полоса оградительная	1	
B4	10	A6Г 078. 036	Бялка		
			ШВЕЛЕР 10 ГОСТ 8240-89 Ст 3 ГОСТ 535-88 L=1285-3,1	2	11,0 кг
A4	11	A6Г 078. 032-01	Настил	1	
A4	12	A6Г 078. 033-01	Полукольцо	1	
A6Г 078. 020					
ИЗМ. Лист 1. Докум. Подп. Дата				Лист 2 из 2	
ИЗМ. Лист 1. Докум. Подп. Дата				Лист 2 из 2	

ИЗМ. Лист 1. Докум. Подп. Дата

A6Г 078. 020
САНТЕХНИПРОЕКТ
ФОРМАТ А4

Формат Зона	Поз.	Обозначение	Наименование	Кол.	Примечание
			A6Г 078. 020-02		
			ДЕТАЛИ		
A3	4	A6Г 078. 024-02	Поручень	1	
A4	5	A6Г 078. 025-02	Поручень	1	
A4	6	A6Г 078. 026-02	ЛЕЕР	1	
B4	7	A6Г 078. 037	ЛЕЕР		
			Труба 15x2,5 ГОСТ 3262-75 L=600-1,75	1	0,7 кг
B4	8	A6Г 078. 038	Полоса оградительная		
			Лист 2 ГОСТ 19903-74 OK3608 ГОСТ 16523-89 120-0,87 x 580-1,75	1	1,0 кг
A4	9	A6Г 078. 029-02	Полоса оградительная		
B4	10	A6Г 078. 039	Бялка		
			ШВЕЛЕР 10 ГОСТ 8240-89 Ст 3 ГОСТ 535-88 L=1250-2,6	2	10,7 кг
A4	11	A6Г 078. 032-02	Настил	1	
A4	12	A6Г 078. 033-02	Полукольцо	1	
A6Г 078. 020					
ИЗМ. Лист 1. Докум. Подп. Дата				Лист 3 из 3	
ИЗМ. Лист 1. Докум. Подп. Дата				Лист 3 из 3	

Серия 5.904-61 Выпуск 4

ИЗМ. Лист 1. Докум. Подп. Дата

A6Г 078. 020
САНТЕХНИПРОЕКТ
ФОРМАТ А4

A6Г 078. 025

Обозначение	Р, мм	Масса, кг
A6Г 078. 025	780	4,67
-01	630	4,26
-02	600	4,2
-03	400	3,65
-04	380	3,6

1. * РАЗМЕР ДЛЯ СПРАВОК.
2. h14; ± t2/2

A6Г 078. 025

Поручень

Труба 32x2,8 ГОСТ 3262-75

САНТЕХНИПРОЕКТ

ИЗМ. Лист 1. Докум. Подп. Дата

A6Г 078. 025
САНТЕХНИПРОЕКТ
ФОРМАТ А4

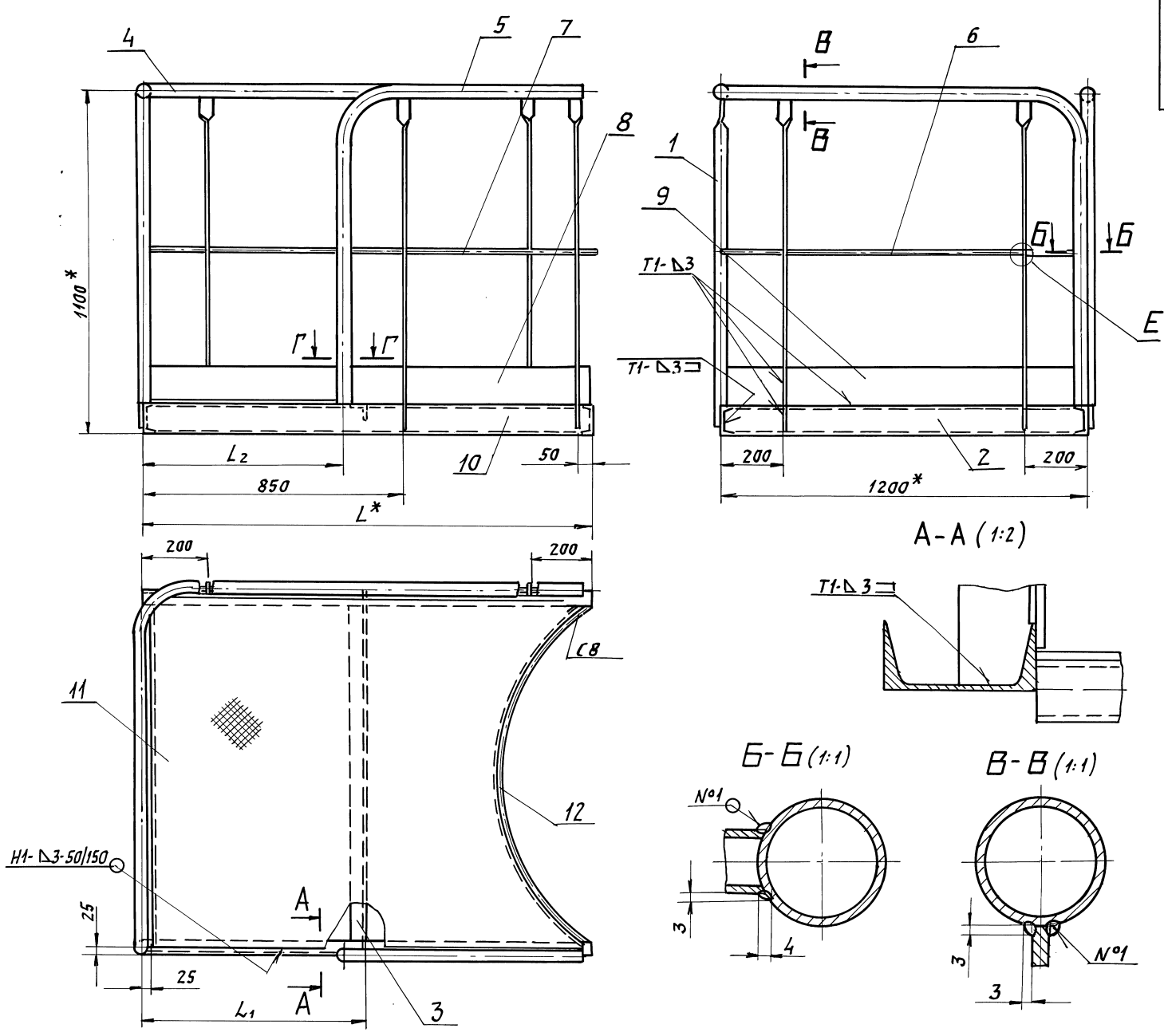

Обозначение	Размеры, мм			Масса, кг
	L*	L ₁	L ₂	
А6Г078.020	1470	735	670	116,1
-01	1285	642	640	103,0
-02	1250	625	630	101,6

1. * РАЗМЕРЫ ДЛЯ СПРАВОК.
 2. $\pm \frac{t_2}{2}$
 3. СВАРНЫЕ ШВЫ №1 - СВАРКА РУЧНАЯ, ДУГОВАЯ, ОСТАЛЬНЫЕ - ПО ГОСТ 5264-80

Серия 5.904-61 Выпуск 4

Исполн. Подп. и д. атт. (ВЗРЛ.ННВЛ.ННВЛ.ДУБЛ. ПОДП.Н.А.Р.Т.Т.)

ИЗДАНИЕ				ПОДП. ДИТА				А6Г 078.020 СБ		АНТ. МАСШТ. МАСШТ	
ИЗДАНИЕ	ПОДП. ДИТА	ПОДП. ДИТА	ПОДП. ДИТА	ИЗДАНИЕ	ПОДП. ДИТА	ПОДП. ДИТА	ПОДП. ДИТА	АНТ.	МАСШТ.	МАСШТ.	МАСШТ.
ИЗДАНИЕ	ПОДП. ДИТА	ПОДП. ДИТА	ПОДП. ДИТА	ИЗДАНИЕ	ПОДП. ДИТА	ПОДП. ДИТА	ПОДП. ДИТА	И	СМ.	ТАБЛ.	-
ИЗДАНИЕ	ПОДП. ДИТА	ПОДП. ДИТА	ПОДП. ДИТА	ИЗДАНИЕ	ПОДП. ДИТА	ПОДП. ДИТА	ПОДП. ДИТА	ЛИСТ	ЛИСТОВ	1	
ИЗДАНИЕ	ПОДП. ДИТА	ПОДП. ДИТА	ПОДП. ДИТА	ИЗДАНИЕ	ПОДП. ДИТА	ПОДП. ДИТА	ПОДП. ДИТА	САНТЕХНИПРОЕКТ			
ИЗДАНИЕ	ПОДП. ДИТА	ПОДП. ДИТА	ПОДП. ДИТА	ИЗДАНИЕ	ПОДП. ДИТА	ПОДП. ДИТА	ПОДП. ДИТА	25261-05 '21			КОПИРОВАЛ: Яб
ИЗДАНИЕ	ПОДП. ДИТА	ПОДП. ДИТА	ПОДП. ДИТА	ИЗДАНИЕ	ПОДП. ДИТА	ПОДП. ДИТА	ПОДП. ДИТА	КОПИРОВАЛ: Яб			ФОРМАТ А2

АБГ 078.021

50 (✓) (✓)

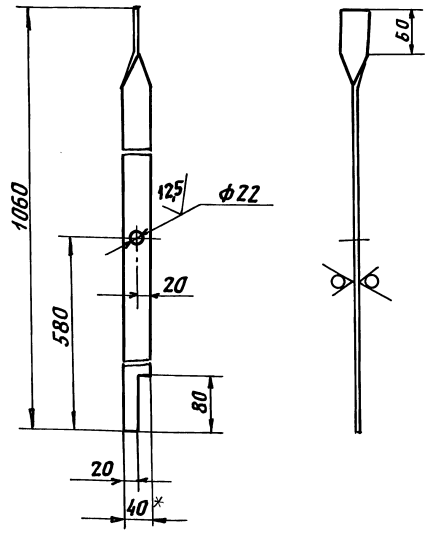

- 1. * РАЗМЕР ДЛЯ СПРАВКИ.
- 2. $h14; h14; \pm \frac{t_2}{2}$

АБГ 078.021

Стойка

Полоса 6x40 ГОСТ 103-76
СТЗ ГОСТ 535-88

ФОРМАТ А4

АБГ 078.023

50 (✓) (✓)

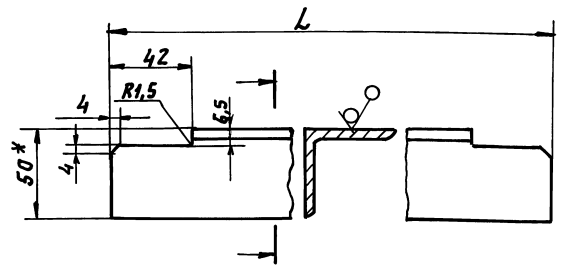

Обозначение	Л, мм	Масса, кг
АБГ 078.023	1190	4,5
-01	990	3,7
-02	830	3,1
-03	1090	4,1

- 1. * РАЗМЕР ДЛЯ СПРАВКИ.
- 2. $h14; \pm \frac{t_2}{2}$

АБГ 078.023

Балка

Уголок 50x50x5 ГОСТ 8509-86
СТЗ ГОСТ 535-88

ФОРМАТ А4

АБГ 078.022

50 (✓) (✓)

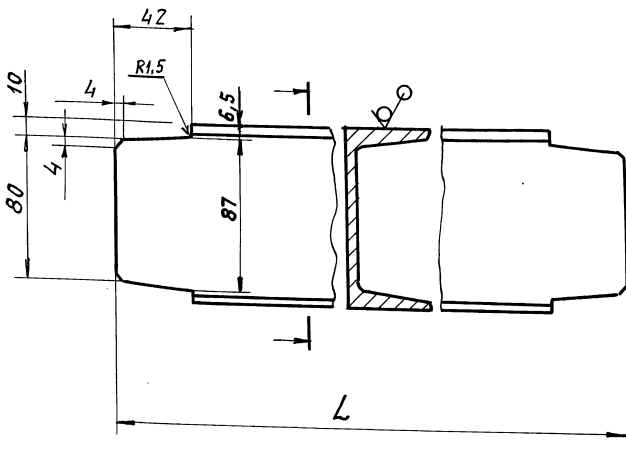

Обозначение	Л, мм	Масса, кг
АБГ 078.022	1190	10,2
-01	990	8,5
-02	830	7,1
-03	1040	8,9
-04	1090	9,4

Неуказанные предельные отклонения размеров: $h14; \pm \frac{t_2}{2}$

АБГ 078.022

Балка

Швеллер 10 ГОСТ 6240-89
СТЗ ГОСТ 535-88

ФОРМАТ А4

ИВН. ПОДЛ. ПОДП. И ДАТА ВЗЯТИ ИВН. ИВН. ПОДП. ПОДП. И ДАТА

Серия 5.904-61 Выпуск 4

ИВН. ПОДЛ. ПОДП. И ДАТА ВЗЯТИ ИВН. ИВН. ПОДП. ПОДП. И ДАТА

ИВН. ПОДЛ. ПОДП. И ДАТА ВЗЯТИ ИВН. ИВН. ПОДП. ПОДП. И ДАТА

ИВН. ПОДЛ. ПОДП. И ДАТА ВЗЯТИ ИВН. ИВН. ПОДП. ПОДП. И ДАТА

А6Г 078.029

50 (✓)

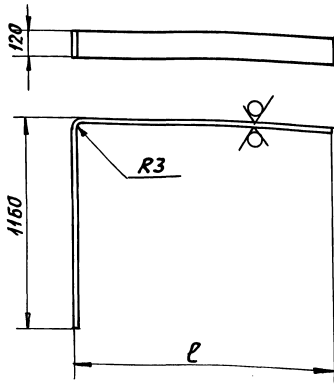

Обозначение	l, мм	Масса, кг
А6Г 078.029	1430	4,9
-01	1250	4,6
-02	1210	4,4

Неуказанные предельные отклонения размеров: $h14; \pm \frac{t2}{2}$.

А6Г 078.029

ИЗМ.	ЛИСТ	ИЗМ.	ДОКУМ.	ПОДП.	ДАТА	А6Г 078.029		
						И	МЯССА	МЯССУТ
						И	СМ.	—
						ЛИСТ	ЛИСТОВ	1
						САНТЕХНИПРОЕКТ		

Лист 2 ГОСТ 19903-74
OK3608ГОСТ16523-89

ФОРМАТ А4

А6Г 078.026

50 (✓)

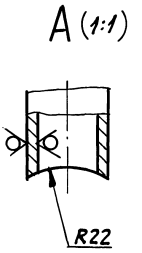
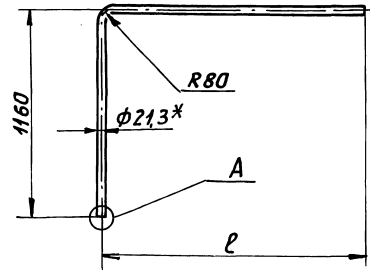

Обозначение	l, мм	Масса, кг
А6Г 078.026	1450	3,0
-01	1270	2,75
-02	1230	2,69

1.* РАЗМЕР ДЛЯ СПРАВОК.
2. $h14; \pm \frac{t2}{2}$.

А6Г 078.026

ИЗМ.	ЛИСТ	ИЗМ.	ДОКУМ.	ПОДП.	ДАТА	А6Г 078.026		
						И	МЯССА	МЯССУТ
						И	СМ.	—
						ЛИСТ	ЛИСТОВ	1
						САНТЕХНИПРОЕКТ		

Лист ЛЕЕР
Труба 15x2,5 ГОСТ 3262-75

ФОРМАТ А4

А6Г 078.024

50 (✓)

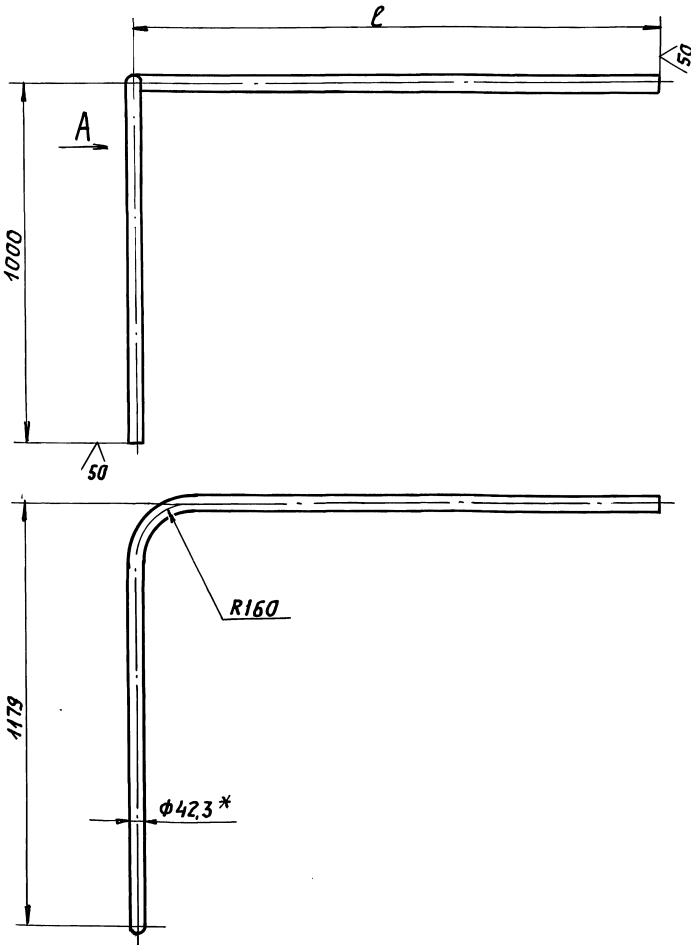

Обозначение	l, мм	Масса, кг
А6Г 078.024	1450	10,0
-01	1270	9,53
-02	1230	9,42

1.* РАЗМЕР ДЛЯ СПРАВОК.
2. $h14; \pm \frac{t2}{2}$.

А6Г 078.024

ИЗМ.	ЛИСТ	ИЗМ.	ДОКУМ.	ПОДП.	ДАТА	А6Г 078.024		
						И	МЯССА	МЯССУТ
						И	СМ.	—
						ЛИСТ	ЛИСТОВ	1
						САНТЕХНИПРОЕКТ		

Лист Поручень
Труба 32x2,8 ГОСТ 3262-75

ФОРМАТ А3

Серия 5.904-61 Выпуск 4

ИЗМ. ПОДП. ПОДП. НА РИТ. ВЗЯМ. ИЛИ ВМ. ИЛИ ВМ. ПОДП. НА РИТ.

(V)A

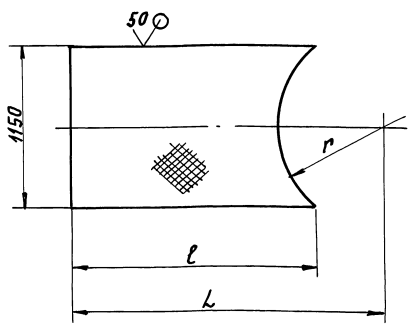

Обозначения	Размеры, мм			Масса, кг
	L	l	r	
АБГ 078.032	1813	1420	600	25,6
-01	1435	1230	790	21,2
-02	1948	1200	875	20,4

Неуказанные предельные отклонения размеров: $h14, \pm \frac{t2}{2}$

АБГ 078.032

Настил

Лист ромб 0-ПН-4,0
ГОСТ 8568-77

Лист	Масса	Листов
И	СМ. ТАБЛ.	—
Лист	Листов	1

САНТЕХНИПРОЕКТ
ФОРМАТ А4

(V)A

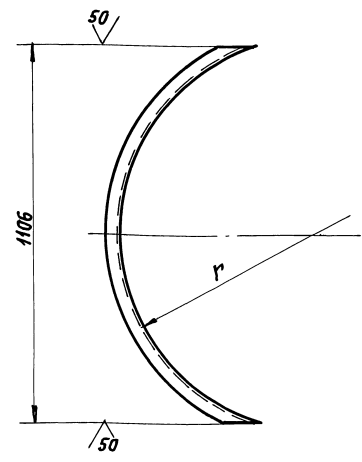

Обозначение	r, мм	Масса, кг
-01	765	10,0
-02	850	10,7

Неуказанные предельные отклонения размеров: $h14, \pm \frac{t2}{2}$

АБГ 078.033

Полукольцо

ШВЕЛЛЕР 10 ГОСТ 8240-89
Ст3 ГОСТ 535-88

Лист	Масса	Листов
И	СМ. ТАБЛ.	—
Лист	Листов	1

САНТЕХНИПРОЕКТ
ФОРМАТ А4

Серия 5.904-61 Выпуск 4

Формат	Зона	Поз.	Обозначение	Наименование	Кол.	Примечание
				ДОКУМЕНТАЦИЯ		
A2			АБГ 078.040СБ	СБОРОЧНЫЙ ЧЕРТЕЖ		
				ДЕТАЛИ		
A4	1		АБГ 078.021	Стойка	7	
A3	2		АБГ 078.022-01	БЯЛКА	2	
A4	3		АБГ 078.023-01	БЯЛКА	1	
			ПЕРЕМЕННЫЕ ДАННЫЕ ДЛЯ ИСПОЛНЕНИЙ:			
				АБГ 078.040		
				ДЕТАЛИ		
A3	4		АБГ 078.041	Поручень	1	
A4	5		АБГ 078.042	ЛЕЕР	1	
A4	6		АБГ 078.043	Полоса оградительная	1	
Б4	7		АБГ 078.044	БЯЛКА		
				ШВЕЛЛЕР 10 ГОСТ 8240-89 Ст3 ГОСТ 535-88		
				L = 1000-2,3	2	8,6 кг
Б4	8		АБГ 078.045	НАСТИЛ		
				Лист ромб 0-ПН-4,0 ГОСТ 8568-77		
				950-2,3x 950-2,3	1	14,2 кг.

АБГ 078.040

Балкон нижний промывателя

Лист	Масса	Листов
И	СМ. ТАБЛ.	—
Лист	Листов	2

САНТЕХНИПРОЕКТ
ФОРМАТ А4

Формат	Зона	Поз.	Обозначение	Наименование	Кол.	Примечание
				АБГ 078.040-01		
				ДЕТАЛИ		
A3	4		АБГ 078.041-01	Поручень	1	
A4	5		АБГ 078.042-01	ЛЕЕР	1	
A4	6		АБГ 078.043-01	Полоса оградительная	1	
Б4	7		АБГ 078.046	БЯЛКА		
				ШВЕЛЛЕР 10 ГОСТ 8240-89 Ст3 ГОСТ 535-88		
				L = 1400-3,1	2	12,0 кг
Б4	8		АБГ 078.047	НАСТИЛ		
				Лист ромб 0-ПН-4,0 ГОСТ 8568-77		
				950-2,3x 1350-3,1	1	20,1 кг

АБГ 078.040

25261-05 24 КОПРОВАЯ: Стаби

ФОРМАТ А4

А6Г 078.041

✓(N)

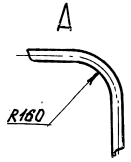
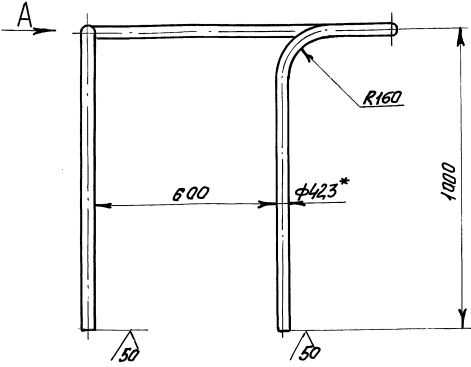

Обозначение	В, мм	Масса, кг
А6Г 078.041	1000	14,0
-01	1400	16,3

- * Размер для справок.
- $h14; \pm \frac{t_2}{2}$
- Допускается изготовление веток сваркой из отдельных частей.

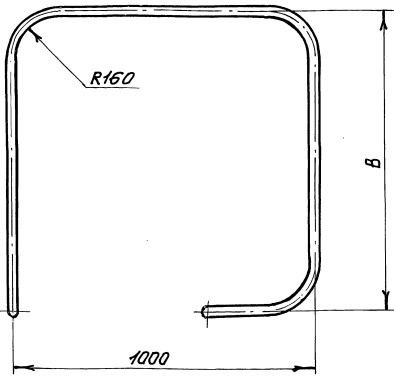

А6Г 078.041				Лист	Масса	Масшт.
Поручень				И	См. табл.	—
Труба 32x2,8 ГОСТ 3262-75				Лист	Листов	7
				САНТЕХНИИПРОЕКТ		
				Формат А3		

Имя, фамилия, Подпись и должность, Имя, фамилия, Подпись и должность

А6Г 078.042

✓(N)

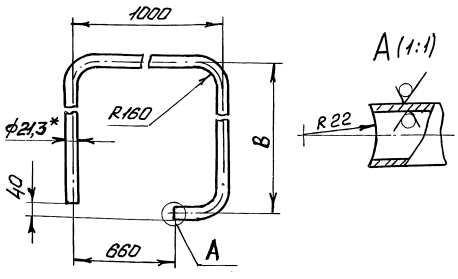

Обозначение	В, мм	Масса, кг
А6Г 078.042	1000	3,6
-01	1400	4,5

- * Размер для справок.
- $h14; \pm \frac{t_2}{2}$

А6Г 078.042				Лист	Масса	Масшт.
Лепер				И	См. табл.	—
Труба 15x2,5 ГОСТ 3262-75				Лист	Листов	7
				САНТЕХНИИПРОЕКТ		
				Формат А4		

Имя, фамилия, Подпись и должность, Имя, фамилия, Подпись и должность

Серия 5-904-61 Выпуск 4

А6Г 078.043

✓(N)

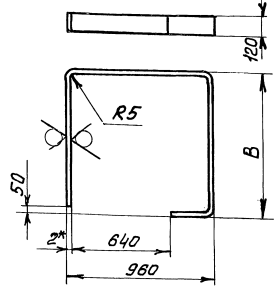

Обозначение	В, мм	Масса, кг
А6Г 078.043	960	6,0
-01	1360	7,4

- * Размер для справок.
- $h14; \pm \frac{t_2}{2}$

А6Г 078.043				Лист	Масса	Масшт.
Полоса огражденная				И	См. табл.	—
Лист 2 ГОСТ 19903-74				Лист	Листов	7
				САНТЕХНИИПРОЕКТ		
				Формат А4		

Имя, фамилия, Подпись и должность, Имя, фамилия, Подпись и должность

Изм. и подл. Подп. и дата. Взам. инв. и инв. №. Листов. Подп. и дата.

Формат	Зона	Поз.	Обозначение	Наименование	Кол.	Примечание
				<u>Документация</u>		
				<u>АБГ 078.050 СБ</u>		<u>Сборочный чертеж</u>
				<u>Переменные данные для исполнений:</u>		
				<u>АБГ 078.050</u>		
				<u>Детали</u>		
А4	1		АБГ 078.051	Балка	1	
А4	2		АБГ 078.052	Укосина	1	
				<u>АБГ 078.050-01</u>		
				<u>Детали</u>		
А4	1		АБГ 078.051-02	Балка	1	
А4	2		АБГ 078.052-03	Укосина	1	
				<u>АБГ 078.050-02</u>		
				<u>Детали</u>		
А4	1		АБГ 078.051-01	Балка	1	
А4	2		АБГ 078.052-08	Укосина	1	

АБГ 078.050

Изм. и подл.	№ докум.	Подп.	Дата	Лит.	Лист	Листов
Рязр.б	ЧЕБОКЯРОВА	ЧЕБОК.		И	1	2
Пров.	МЕЗЯКОВА	МЯЗ.				
И.контр.	ФРЯДКИН	ФРЯД.				
УТВ.	ЛАНТВАК	ЛАНТ.				

Кронштейн промывателя
САНТЕХНИПРОЕКТ
ФОРМАТ А4

Изм. и подл. Подп. и дата. Взам. инв. и инв. №. Листов. Подп. и дата.

Формат	Зона	Поз.	Обозначение	Наименование	Кол.	Примечание
				<u>АБГ 078.050-03</u>		
				<u>Детали</u>		
А4	1		АБГ 078.051-03	Балка	1	
А4	2		АБГ 078.052-10	Укосина	1	

АБГ 078.050

Изм. и подл.	№ докум.	Подп.	Дата	Лит.	Лист	Листов
					2	

Копирован: Яков
ФОРМАТ А4

Серия 5.904-61 Выпуск 4

АБГ 078.050 СБ

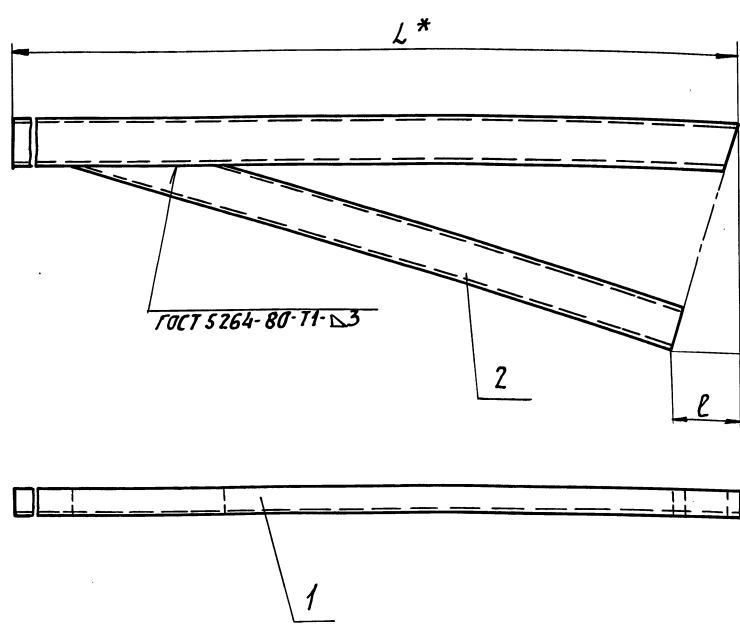

Обозначение	Размеры, мм			Масса, кг
	L*	H	r	
АБГ 078.050	1135	315	82	10,7
-01	900	248	65	8,2
-02	1100	435	116	19,6
-03	1200	347	92	11,7

1. * РАЗМЕР ДЛЯ СПРАВОК.
2. ± t/2.

Изм. и подл. Подп. и дата. Взам. инв. и инв. №. Листов. Подп. и дата.

				АБГ 078.050 СБ		
Изм. и подл.	№ докум.	Подп.	Дата	Лит.	Лист	Листов
Рязр.б	ЧЕБОКЯРОВА	ЧЕБОК.		И	СМ. ТЯБА	—
Пров.	МЕЗЯКОВА	МЯЗ.				
И.контр.	ФРЯДКИН	ФРЯД.				
Л. спец.	ЛАНТВАК	ЛАНТ.				
УТВ.	СПИВЯК	СПИВ.				

Кронштейн промывателя
САНТЕХНИПРОЕКТ

А6Г 078.051

50 (✓)

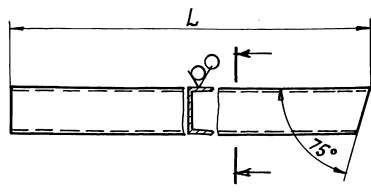

Обозначение	L, мм	Масса, кг
А6Г 078.051	1135	6,7
-01	1100	6,5
-02	900	5,3
-03	1200	7,1

Неуказанные предельные отклонения размеров: $h14; \pm \frac{t2}{2}$

А6Г 078.051

ИЗМ. ЛИСТ	№ ДОКУМ.	ПОДП.	ДАТА	АИТ	МАССА	МАСШТ.	И	СМ. ТАБЛ.	—
РАЗР. ЧЕБОКСАРОВА	ЧЕБОКСАРОВА	ЧЕБОКСАРОВА	ЧЕБОКСАРОВА						
ПРОВ. МЕРЗАЯКОВА	МЕРЗАЯКОВА	МЕРЗАЯКОВА	МЕРЗАЯКОВА	65 ГОСТ 8240-89		ШВЕЛЛЕР	СЗ	ГОСТ 535-88	САНТЕХНИИПРОЕКТ
ИЗМ. ГР. ФРЯЖКИН	ФРЯЖКИН	ФРЯЖКИН	ФРЯЖКИН	65 ГОСТ 8240-89		ШВЕЛЛЕР	СЗ	ГОСТ 535-88	САНТЕХНИИПРОЕКТ
И. СПЕЦ. ПРЯНОВСКИЙ	ПРЯНОВСКИЙ	ПРЯНОВСКИЙ	ПРЯНОВСКИЙ	65 ГОСТ 8240-89		ШВЕЛЛЕР	СЗ	ГОСТ 535-88	САНТЕХНИИПРОЕКТ
И. КОНТР. СПИВЯК	СПИВЯК	СПИВЯК	СПИВЯК	65 ГОСТ 8240-89		ШВЕЛЛЕР	СЗ	ГОСТ 535-88	САНТЕХНИИПРОЕКТ

ФОРМАТ А4

А6Г 078.052

50 (✓)

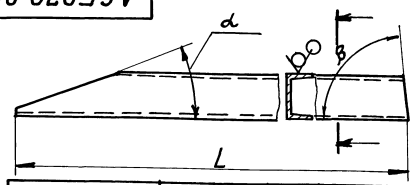

Обозначение	L, мм	α	β	Масса, кг
А6Г 078.052	715	20°	85°	4,0
-01	758	70°	70°	4,3
-02	770	30°	60°	4,35
-03	520	20°	85°	2,9
-04	822	30°	60°	4,6
-05	590			3,2
-06	814	30°	60°	4,5
-07	580			3,1
-08	730	75°	75°	4,1
-09	905	20°	70°	5,1
-10	805	20°	85°	4,6

Неуказанные предельные отклонения размеров: $h14; \pm \frac{t3}{2}$

А6Г 078.052

ИЗМ. ЛИСТ	№ ДОКУМ.	ПОДП.	ДАТА	АИТ	МАССА	МАСШТ.	И	СМ. ТАБЛ.	—
РАЗР. ЧЕБОКСАРОВА	ЧЕБОКСАРОВА	ЧЕБОКСАРОВА	ЧЕБОКСАРОВА						
ПРОВ. МЕРЗАЯКОВА	МЕРЗАЯКОВА	МЕРЗАЯКОВА	МЕРЗАЯКОВА	65 ГОСТ 8240-89		ШВЕЛЛЕР	СЗ	ГОСТ 535-88	САНТЕХНИИПРОЕКТ
ИЗМ. ГР. ФРЯЖКИН	ФРЯЖКИН	ФРЯЖКИН	ФРЯЖКИН	65 ГОСТ 8240-89		ШВЕЛЛЕР	СЗ	ГОСТ 535-88	САНТЕХНИИПРОЕКТ
И. СПЕЦ. ПРЯНОВСКИЙ	ПРЯНОВСКИЙ	ПРЯНОВСКИЙ	ПРЯНОВСКИЙ	65 ГОСТ 8240-89		ШВЕЛЛЕР	СЗ	ГОСТ 535-88	САНТЕХНИИПРОЕКТ
И. КОНТР. СПИВЯК	СПИВЯК	СПИВЯК	СПИВЯК	65 ГОСТ 8240-89		ШВЕЛЛЕР	СЗ	ГОСТ 535-88	САНТЕХНИИПРОЕКТ

ФОРМАТ А4

А6Г 078.062

50 (✓)

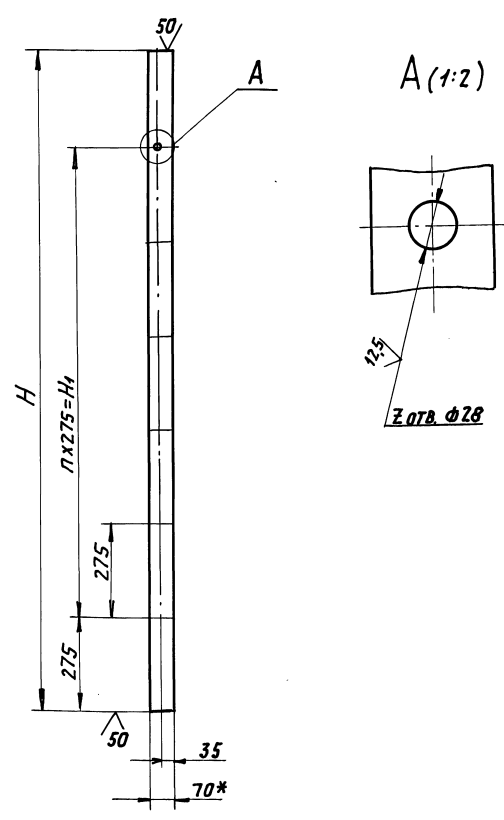

Обозначение	Размеры, мм		n	Z отв.	Масса, кг
	H	H1			
А6Г 078.062	1925	1375	5	6	6,35
-01	2475	1925	7	8	8,15
-02	825	275	1	2	2,7
-03	1375	825	3	4	4,55
-04	2750	2200	8	9	9,1
-05	1650	1100	4	5	5,45
-06	3025	2475	9	10	10,0
-07	2200	1650	6	7	7,25
-08	3300	2750	10	11	10,9

- * РАЗМЕР ДЛЯ СПРАВКИ.
- $H14; h14; \pm \frac{t2}{2}$

А6Г 078.062

ИЗМ. ЛИСТ	№ ДОКУМ.	ПОДП.	ДАТА	АИТ	МАССА	МАСШТ.	И	СМ. ТАБЛ.	—
РАЗР. ЧЕБОКСАРОВА	ЧЕБОКСАРОВА	ЧЕБОКСАРОВА	ЧЕБОКСАРОВА						
ПРОВ. МЕРЗАЯКОВА	МЕРЗАЯКОВА	МЕРЗАЯКОВА	МЕРЗАЯКОВА	6x70 ГОСТ 103-76		Полоса	СЗ	ГОСТ 535-88	САНТЕХНИИПРОЕКТ
ИЗМ. ГР. ФРЯЖКИН	ФРЯЖКИН	ФРЯЖКИН	ФРЯЖКИН	6x70 ГОСТ 103-76		Полоса	СЗ	ГОСТ 535-88	САНТЕХНИИПРОЕКТ
И. СПЕЦ. ПРЯНОВСКИЙ	ПРЯНОВСКИЙ	ПРЯНОВСКИЙ	ПРЯНОВСКИЙ	6x70 ГОСТ 103-76		Полоса	СЗ	ГОСТ 535-88	САНТЕХНИИПРОЕКТ
И. КОНТР. СПИВЯК	СПИВЯК	СПИВЯК	СПИВЯК	6x70 ГОСТ 103-76		Полоса	СЗ	ГОСТ 535-88	САНТЕХНИИПРОЕКТ

25261-05 28

КОПИРОВАЛ: Чебоксары

ФОРМАТ А3

ИЗМ. ЛИСТ ПОДП. И. А. ГИТ ВЗЯТ ИЛИ НЕ ВЗЯТ

Серия 5-904-61 Выпуск 4

ИЗМ. ЛИСТ ПОДП. И. А. ГИТ ВЗЯТ ИЛИ НЕ ВЗЯТ

ФОРМАТ	ЗОНА	ПОВ.	ОБОЗНАЧЕНИЕ	НАИМЕНОВАНИЕ	КОЛ.	ПРИМЕЧАНИЕ	
				<u>ДОКУМЕНТАЦИЯ</u>			
				<u>ДЕТАЛИ</u>			
А2			АБГ 078.060СБ	СБОРОЧНЫЙ ЧЕРТЕЖ			
				<u>ДЕТАЛИ</u>			
БУ	1		АБГ 078.061	Подставка Уголок 50x50x5ГОСТ8509-86 С-3 ГОСТ535-88 L=60-0,74	2		
			<u>ПЕРЕМЕННЫЕ ДАННЫЕ ДЛЯ ИСПОЛНЕНИЙ:</u>				
				<u>АБГ 078.060</u>			
				<u>ДЕТАЛИ</u>			
А3	2		АБГ 078.062	Тетива	2		
БУ	3		АБГ 078.063	Ступень Труба 20x2,8 ГОСТ 3262-75 L=525-1,75	6	0,87кг	
			АБГ 078.060				
			Изм. лист	И докум.	Подп.	Дата	
			Р.З.Р.В.В.С.	ЧЕБОКСАРОВА			
			Пров.	УЗЕВЛЯКОВА			
			Иач. гр.	СРЯДАККИМ			
			Н. контр.	ЛИТВАК			
			Утв.	СЛИВЯК			
			Трап промывателя			Лист	4
			САНТЕХНИПРОЕКТ			Лист	2
			ФОРМАТ А4				

ФОРМАТ	ЗОНА	ПОВ.	ОБОЗНАЧЕНИЕ	НАИМЕНОВАНИЕ	КОЛ.	ПРИМЕЧАНИЕ	
				<u>АБГ 078.060-01</u>			
				<u>ДЕТАЛИ</u>			
А3	2		АБГ 078.062-01	Тетива	2		
БУ	3		АБГ 078.063	Ступень Труба 20x2,8 ГОСТ 3262-75 L=525-1,75	8	0,87кг	
				<u>АБГ 078.060-02</u>			
				<u>ДЕТАЛИ</u>			
А3	2		АБГ 078.062-02	Тетива	2		
БУ	3		АБГ 078.063	Ступень Труба 20x2,8 ГОСТ 3262-75 L=525-1,75	2	0,87	
				<u>АБГ.078.060.03</u>			
				<u>ДЕТАЛИ</u>			
А3	2		АБГ 078.062-03	Тетива	2		
БУ	3		АБГ 078.063	Ступень Труба 20x2,8 ГОСТ 3262-75 L=525-1,75	4	0,87кг	
			АБГ 078.060				
			Изм. лист	И докум.	Подп.	Дата	
			ФОРМАТ А4			Лист	2

ФОРМАТ	ЗОНА	ПОВ.	ОБОЗНАЧЕНИЕ	НАИМЕНОВАНИЕ	КОЛ.	ПРИМЕЧАНИЕ	
				<u>АБГ 078.060-04</u>			
				<u>ДЕТАЛИ</u>			
А3	2		АБГ 078.062-04	Тетива	2		
БУ	3		АБГ 078.063	Ступень Труба 20x2,8 ГОСТ 3262-75 L=525-1,75	9	0,87кг	
				<u>АБГ 078.060-05</u>			
				<u>ДЕТАЛИ</u>			
А3	2		АБГ 078.062-05	Тетива	2		
БУ	3		АБГ 078.063	Ступень Труба 20x2,8 ГОСТ 3262-75 L=525-1,75	5	0,87кг	
				<u>АБГ 078.060-06</u>			
				<u>ДЕТАЛИ</u>			
А3	2		АБГ 078.062-06	Тетива	2		
БУ	3		АБГ 078.063	Ступень Труба 20x2,8 ГОСТ 3262-75 L=525-1,75	10	0,87кг	
			АБГ 078.060				
			Изм. лист	И докум.	Подп.	Дата	
			ФОРМАТ А4			Лист	3

ФОРМАТ	ЗОНА	ПОВ.	ОБОЗНАЧЕНИЕ	НАИМЕНОВАНИЕ	КОЛ.	ПРИМЕЧАНИЕ	
				<u>АБГ 078.060-07</u>			
				<u>ДЕТАЛИ</u>			
А3	2		АБГ 078.062-07	Тетива	2		
БУ	3		АБГ 078.063	Ступень Труба 20x2,8 ГОСТ 3262-75 L=525-1,75	7	0,87кг	
				<u>АБГ 078.060-08</u>			
				<u>ДЕТАЛИ</u>			
А3	2		АБГ 078.062-08	Тетива	2		
БУ	3		АБГ 078.063	Ступень Труба 20x2,8 ГОСТ 3262-75 L=525-1,75	11	0,87кг	
			АБГ 078.060				
			Изм. лист	И докум.	Подп.	Дата	
			ФОРМАТ А4			Лист	4

Серия 5.904-61 Выпуск 4

ИЗМ. ПОД. ПОДП. НАРТА ВЗЯМ. ИМЕН. ИЛИ ВЪЗВ. СЪЕД. ПОДП. НАРТА

ИЗМ. ПОД. ПОДП. НАРТА ВЗЯМ. ИМЕН. ИЛИ ВЪЗВ. СЪЕД. ПОДП. НАРТА

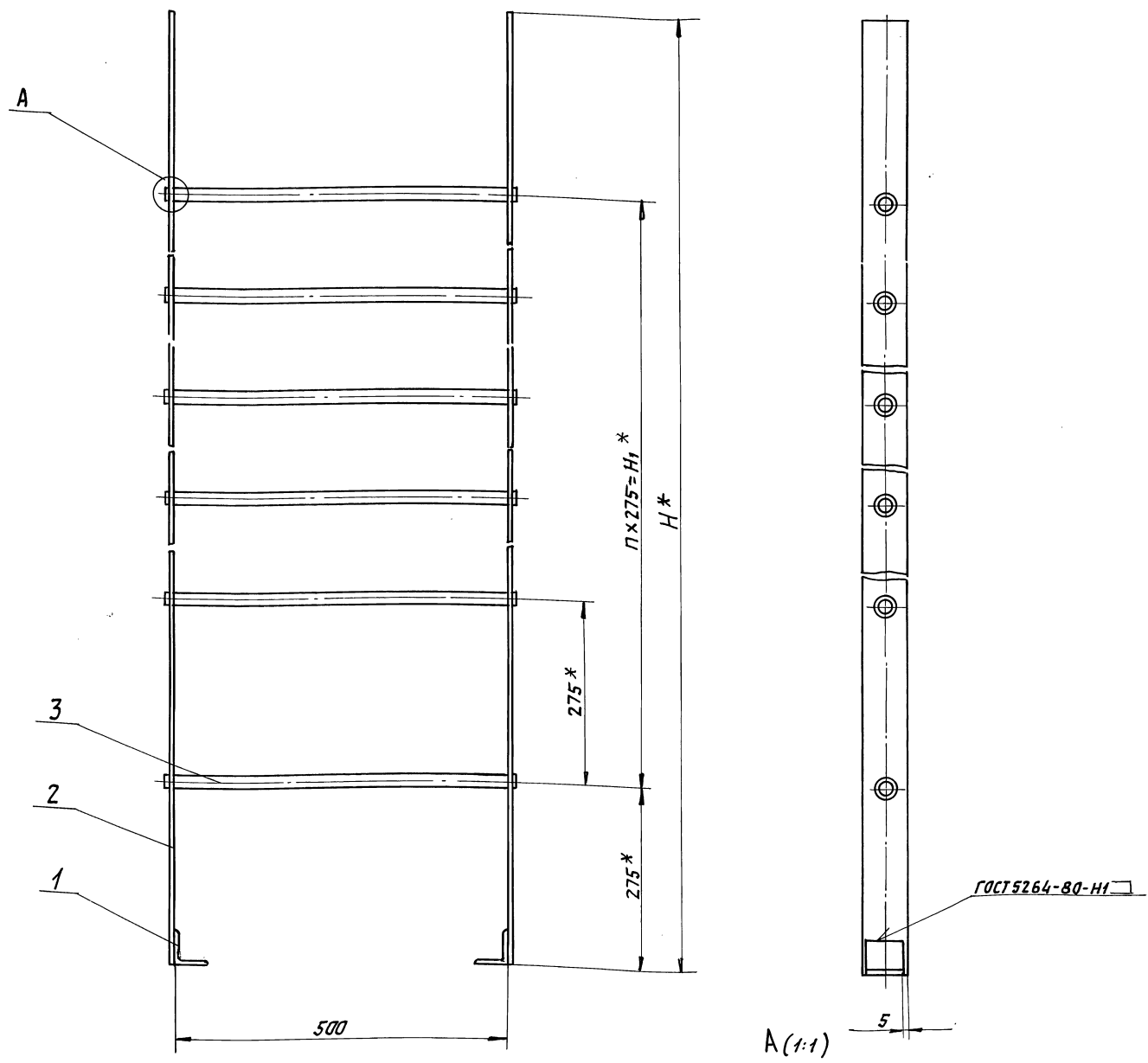

A(1:1)

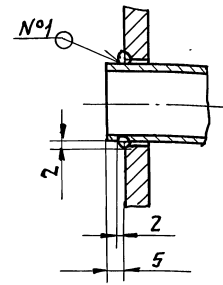

- 1. * РАЗМЕРЫ ДЛЯ СПРАВКИ.
- 2. $\pm \frac{t_2}{2}$
- 3. СВАРНОЙ ШОВ №1 - СВАРКА РУЧНАЯ ДУГОВАЯ.

ОБЪЯЗНАЧЕНИЕ	РАЗМЕРЫ, мм		п	МАССА, кг
	Н *	Н ₁ *		
А6Г 078. 060	1925	1375	5	18,4
-01	2475	1925	7	23,0
-02	825	275	1	7,5
-03	1375	825	3	13,1
-04	2750	2200	8	26,5
-05	1650	1100	4	15,7
-06	3025	2475	9	29,2
-07	2200	1650	6	21,1
-08	3300	2750	10	31,9

СЗРПД 5.904-61 Выпуск 4

ИЗВ. / ПОДЛ.	ПОДП. И.А.Р.А.	ВЗН. И.В.И.И.	ИЗВ. И.А.В.А.	ПОДП. И.А.Р.А.
--------------	----------------	---------------	---------------	----------------

А6Г 078.060 СБ			
Изм. лист	И.ДОКУМ.	Подп. А.А.В.	ЛИСТ
РЯЗРЯБ	ЧЕБОКСАРОВ	С.С.И.	МАССА
Пров.	ФРЯЖКИН	С.И.В.	МАСШ.
И.И.Г.Р.	ФРЯЖКИН	С.И.В.	И
ГЛ. СПЕЦ.	ТРИАНОВСКИЙ	С.И.В.	СМ.
И.КОНТР.	ЛИТВАК	С.И.В.	ТАБЛ.
УГВ.	СЛИВЯК	С.И.В.	ЛИСТ
			ЛИСТОВ 1
ТРАП ПРОМЫВАТЕЛЯ			САНТЕХНИИПРОЕКТ

АБГ 078.071

✓ (✓)

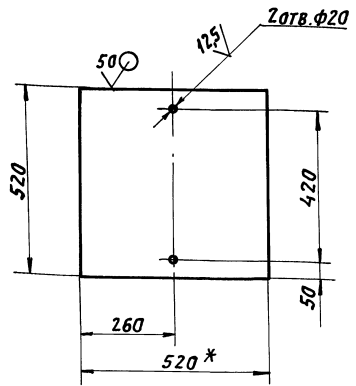

- 1. * РАЗМЕР ДЛЯ СПРАВКИ.
- 2. $h14; h14; \pm \frac{t2}{2}$

АБГ 078.071

ИЗМ. ЛИСТ	И ДОКУМ.	ПОДП. ДАТА	ЛИТ.	МЯСЯ	МЯСЦ.
РЯЗРЯБ	ЧЕБОКСАРОВА	А.С.	И	42,5	1:10
ПРОВ.	МЕРЗАЯКОВА	А.П.	ЛИСТ	ЛИСТОВ 1	
НАЧ. ГР.	ФРЯДКИН	А.В.	ЛИСТ 20 ГОСТ 19903-74		
И. КОНТР.	ЛНТВАК	А.В.	СТЗ ГОСТ 14637-89		
УТВ.	СПИВЯК	А.В.	САНТЕХНИПРОЕКТ		

Плита

Лист

ФОРМАТ А4

АБГ 078.072

✓ (✓)

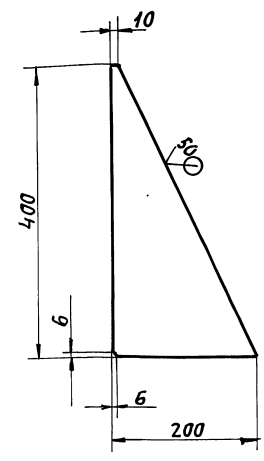

НЕУКАЗАННЫЕ ПРЕДЕЛЬНЫЕ ОТКЛОНЕНИЯ РАЗМЕРОВ: $h14; \pm \frac{t2}{2}$.

АБГ 078.072

ИЗМ. ЛИСТ	И ДОКУМ.	ПОДП. ДАТА	ЛИТ.	МЯСЯ	МЯСЦ.
РЯЗРЯБ	ЧЕБОКСАРОВА	А.С.	И	СМ. ТАБЛ.	-
ПРОВ.	МЕРЗАЯКОВА	А.П.	ЛИСТ	ЛИСТОВ 1	
НАЧ. ГР.	ФРЯДКИН	А.В.	ЛИСТ 10 ГОСТ 19903-74		
И. КОНТР.	ЛНТВАК	А.В.	СТЗ ГОСТ 14637-89		
УТВ.	СПИВЯК	А.В.	САНТЕХНИПРОЕКТ		

Косынка

Лист

ФОРМАТ А4

Серия 5.904-61 Выпуск 4

ФОРМАТ	ЗОНА	ПОВ.	ОБОЗНАЧЕНИЕ	НАИМЕНОВАНИЕ	КОЛ.	ПРИМЕЧАНИЕ
				ДОКУМЕНТАЦИЯ		
А3			АБГ 078.080СБ	СБОРОЧНЫЙ ЧЕРТЕЖ		
			ПЕРЕМЕННЫЕ ДАННЫЕ ДЛЯ ИСПОЛНЕНИЙ:			
			АБГ 078.080			
			ДЕТАЛИ			
А4	1		АБГ 078.051	БЯЛКА	1	
А4	2		АБГ 078.052-01	УКОСНИА	1	
			АБГ 078.080-01			
			ДЕТАЛИ			
А4	1		АБГ 078.051-01	БЯЛКА	1	
А4	2		АБГ 078.052-02	УКОСНИА	1	
			АБГ 078.080-02			
			ДЕТАЛИ			
А4	1		АБГ 078.051-01	БЯЛКА	1	
А4	2		АБГ 078.052-04	УКОСНИА	1	

АБГ 078.080

ИЗМ. ЛИСТ	И ДОКУМ.	ПОДП. ДАТА	ЛИТ.	ЛИСТ	ЛИСТОВ
РЯЗРЯБ	ЧЕБОКСАРОВА	А.С.	И	1	2
ПРОВ.	МЕРЗАЯКОВА	А.П.	САНТЕХНИПРОЕКТ		
НАЧ. ГР.	ФРЯДКИН	А.В.	КРОНШТЕЙН ПРОМЫВАТЕЛЯ		
И. КОНТР.	ЛНТВАК	А.В.	САНТЕХНИПРОЕКТ		
УТВ.	СПИВЯК	А.В.	САНТЕХНИПРОЕКТ		

Кронштейн промывателя

Лист

ФОРМАТ А4

ФОРМАТ	ЗОНА	ПОВ.	ОБОЗНАЧЕНИЕ	НАИМЕНОВАНИЕ	КОЛ.	ПРИМЕЧАНИЕ
				АБГ 078.080-03		
			ДЕТАЛИ			
А4	1		АБГ 078.051-02	БЯЛКА	1	
А4	2		АБГ 078.052-05	УКОСНИА	1	
			АБГ 078.080-04			
			ДЕТАЛИ			
А4	1		АБГ 078.051-01	БЯЛКА	1	
А4	2		АБГ 078.052-06	УКОСНИА	1	
			АБГ 078.080-05			
			ДЕТАЛИ			
А4	1		АБГ 078.051-02	БЯЛКА	1	
А4	2		АБГ 078.052-07	УКОСНИА	1	

АБГ 078.080

ИЗМ. ЛИСТ	И ДОКУМ.	ПОДП. ДАТА	ЛИТ.	ЛИСТ	ЛИСТОВ
РЯЗРЯБ	ЧЕБОКСАРОВА	А.С.	И	1	2
ПРОВ.	МЕРЗАЯКОВА	А.П.	САНТЕХНИПРОЕКТ		
НАЧ. ГР.	ФРЯДКИН	А.В.	КРОНШТЕЙН ПРОМЫВАТЕЛЯ		
И. КОНТР.	ЛНТВАК	А.В.	САНТЕХНИПРОЕКТ		
УТВ.	СПИВЯК	А.В.	САНТЕХНИПРОЕКТ		

Лист

ФОРМАТ А4

ФОРМАТ ЗОНА Поз.	ОБОЗНАЧЕНИЕ	НАИМЕНОВАНИЕ	КОЛ.	ПРИМЕ- ЧАНИЕ
		<u>ДОКУМЕНТАЦИЯ</u>		
A2	A6Г 074. 000 ТТ	ПОСТАМЕНТ ПРОМЫВАТЕЛЯ ТЕХНИЧЕСКИЕ ТРЕБОВАНИЯ		
A2	A6Г 079 000 СБ	СБОРОЧНЫЙ ЧЕРТЕЖ		
		<u>СБОРОЧНЫЕ ЕДИНИЦЫ</u>		
A4	1 A6Г 079. 030	ОГРЖДЕНИЕ ПОМОСТА ПРОМЫВАТЕЛЯ	1	
		<u>ДЕТАЛИ</u>		
B4	2 A6Г 078. 001	БАЛКА УГОЛОК 50x50x5 ГОСТ 8509-86 Ст3 ГОСТ 535-88 L= 60-0,74	4	0,23 кг
B4	3 A6Г 078. 002	БЯЛКА УГОЛОК 50x50x5 ГОСТ 8509-86 Ст3 ГОСТ 535-88 L= 400-1,4	2	1,51 кг

A6Г 079. 000

ИЗМ. Лист 1 Докум. Подп. Дата
 Р.З.Р.В. Чебоксары
 Пров. Мерзлякова
 И.Контр. Антвяк
 УТВ. Сливяк

Площадки и
лестницы промы-
вателя

Лист 1 Анст 1 Анст 07
И 1 1 4

САНТЕХНИПРОЕКТ

ФОРМАТ А4

ФОРМАТ ЗОНА Поз.	ОБОЗНАЧЕНИЕ	НАИМЕНОВАНИЕ	КОЛ.	ПРИМЕ- ЧАНИЕ
		<u>ПЕРЕМЕННЫЕ ДАННЫЕ ДЛЯ ИСПОЛНЕНИЙ:</u>		
		<u>A6Г 079. 000</u>		
		<u>СБОРОЧНЫЕ ЕДИНИЦЫ</u>		
A4	4 A6Г 078. 010-03	ОГРЖДЕНИЕ РАСКРУЧИВАТЕЛЯ ПРОМЫВАТЕЛЯ	1	
A4	5 A6Г 078. 040	БЯЛКОН НИЖНИЙ ПРОМЫВАТЕЛЯ	1	
A4	6 A6Г 078. 050-01	КРОНШТЕЙН ПРОМЫВАТЕЛЯ	6	
A4	7 A6Г 078. 060	ТРАП ПРОМЫВАТЕЛЯ	1	
	8	-04 ТРАП ПРОМЫВАТЕЛЯ	1	
	9	-05 ТРАП ПРОМЫВАТЕЛЯ	1	
A4	10 A6Г 078. 070-01	Стойка ПРОМЫВАТЕЛЯ	4	
A4	11 A6Г 078. 080-01	КРОНШТЕЙН ПРОМЫВАТЕЛЯ	2	
A4	12 A6Г 079. 010	ОГРЖДЕНИЕ ПОМОСТА ПРОМЫВАТЕЛЯ	1	
A4	13 A6Г 079. 040	Помост ПРОМЫВАТЕЛЯ	1	
A4	14 A6Г 079. 050	Помост ПРОМЫВАТЕЛЯ	1	

A6Г 079. 000

ИЗМ. Лист 1 Докум. Подп. Дата

Лист 2 Анст 2

ФОРМАТ А4

ИЗМ. Лист 1 Докум. Подп. Дата

ИЗМ. Лист 1 Докум. Подп. Дата

Серия 5.904-61 Выпуск 4

ФОРМАТ ЗОНА Поз.	ОБОЗНАЧЕНИЕ	НАИМЕНОВАНИЕ	КОЛ.	ПРИМЕ- ЧАНИЕ
		<u>A6Г 079. 000-01</u>		
		<u>СБОРОЧНЫЕ ЕДИНИЦЫ</u>		
A4	4 A6Г 078. 010-04	ОГРЖДЕНИЕ РАСКРУЧИВАТЕЛЯ ПРОМЫВАТЕЛЯ	1	
A4	5 A6Г 078. 040-01	БЯЛКОН НИЖНИЙ ПРОМЫВАТЕЛЯ	1	
A4	6 A6Г 078. 080-03	КРОНШТЕЙН ПРОМЫВАТЕЛЯ	6	
A4	7 A6Г 078. 060	ТРАП ПРОМЫВАТЕЛЯ	1	
	8	-06 ТРАП ПРОМЫВАТЕЛЯ	1	
	9	-07 ТРАП ПРОМЫВАТЕЛЯ	1	
A4	10 A6Г 078. 070-01	Стойка ПРОМЫВАТЕЛЯ	4	
A4	11 A6Г 078. 080-02	КРОНШТЕЙН ПРОМЫВАТЕЛЯ	2	
A4	12 A6Г 079. 010-01	ОГРЖДЕНИЕ ПОМОСТА ПРОМЫВАТЕЛЯ	1	
A4	13 A6Г 079. 040-01	Помост ПРОМЫВАТЕЛЯ	1	
A4	14 A6Г 079. 050-01	Помост ПРОМЫВАТЕЛЯ	1	

A6Г 079. 000

ИЗМ. Лист 1 Докум. Подп. Дата

Лист 3 Анст 3

ФОРМАТ А4

ФОРМАТ ЗОНА Поз.	ОБОЗНАЧЕНИЕ	НАИМЕНОВАНИЕ	КОЛ.	ПРИМЕ- ЧАНИЕ
		<u>A6Г 079. 000-02</u>		
		<u>СБОРОЧНЫЕ ЕДИНИЦЫ</u>		
A4	4 A6Г 078. 010-05	ОГРЖДЕНИЕ РАСКРУЧИВАТЕЛЯ ПРОМЫВАТЕЛЯ	1	
A4	5 A6Г 078. 040-01	БЯЛКОН НИЖНИЙ ПРОМЫВАТЕЛЯ	1	
A4	6 A6Г 078. 080-05	КРОНШТЕЙН ПРОМЫВАТЕЛЯ	6	
A4	7 A6Г 078. 060-06	ТРАП ПРОМЫВАТЕЛЯ	2	
	9	-04 ТРАП ПРОМЫВАТЕЛЯ	1	
A4	10 A6Г 078. 070-02	Стойка ПРОМЫВАТЕЛЯ	4	
A4	11 A6Г 078. 080-04	КРОНШТЕЙН ПРОМЫВАТЕЛЯ	2	
A4	12 A6Г 079. 010-02	ОГРЖДЕНИЕ ПОМОСТА ПРОМЫВАТЕЛЯ	1	
A4	13 A6Г 079. 040-02	Помост ПРОМЫВАТЕЛЯ	1	
A4	14 A6Г 079. 050-02	Помост ПРОМЫВАТЕЛЯ	1	

A6Г 079. 000

ИЗМ. Лист 1 Докум. Подп. Дата

Лист 4 Анст 4

ФОРМАТ А4

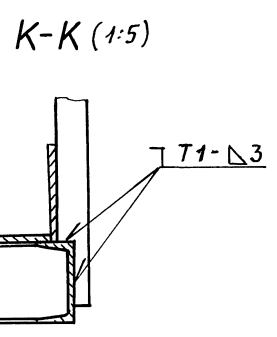
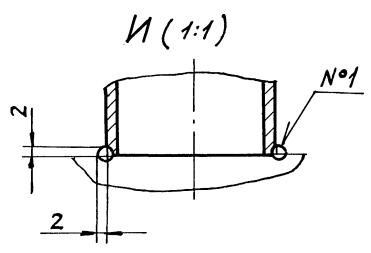
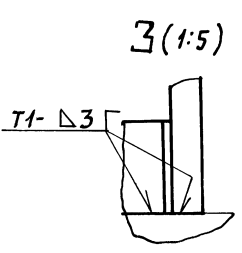
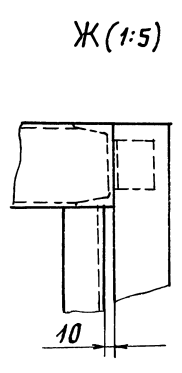
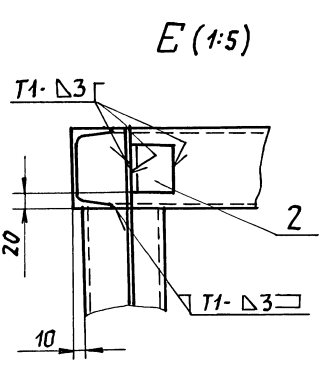
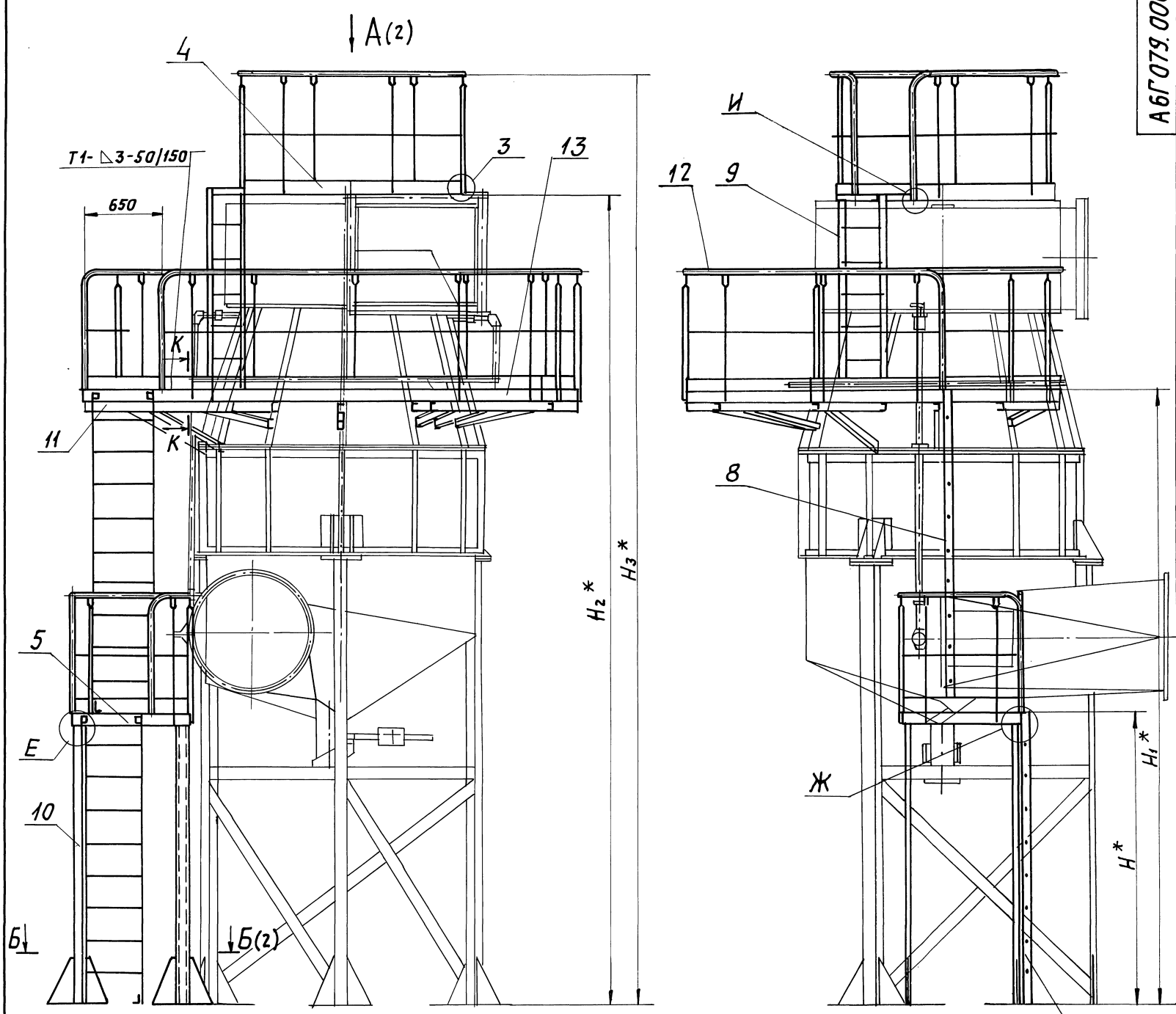

1. *РАЗМЕРЫ ДЛЯ СПРАВОК.
2. $\pm \frac{t_2}{2}$.
3. СВАРНОЙ ШОВ N°1- СВАРКА РУЧНАЯ ДУГОВАЯ, ОСТАЛЬНЫЕ ПО ГОСТ 5264-80.
4. ТАБЛИЦУ ИСПОЛНЕНИЙ СМ. ЛИСТ 2

Серия 5.904-61 Выпуск 4

				А6Г079.000 СБ			
ИЗГ. ЛИСТ	№ ДОКУМ.	ПОДП.	ДАТА	ПЛОЩАДКИ И ЛЕСТНИЦЫ ПРОМЫВАТЕЛЯ	АНТ.	ПЛАССА	УМАСШ.
РЯЗЯРЬ	ЧЕБОКСЯРОВ	В. Савин	25.02.81		И	СМ.	-
Пров.	МЕРЗЛЯКОВА	И.И.			ЛИСТ 1	ЛИСТОВ 2	
				САНТЕХНИИПРОЕКТ			
				УТВ. СПИВЯК			

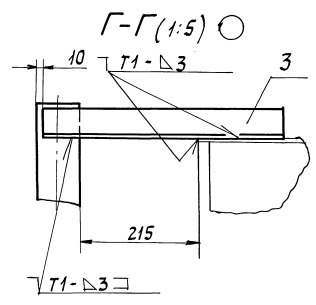
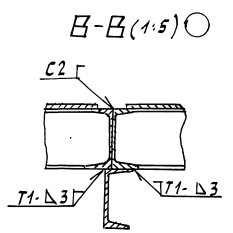
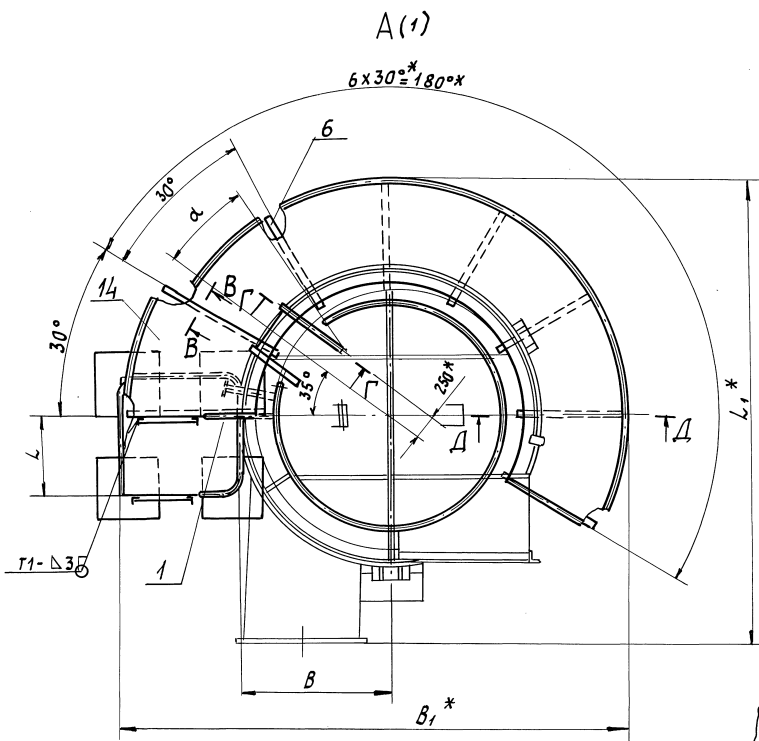

Д-Д (1:10)

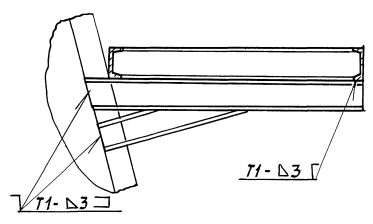

Б-Б (1:15) (1)

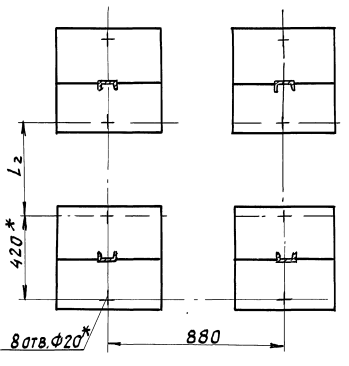

Серия 5904-61 Выпуск 4

Обозначение	Размеры, мм										α°	Масса, кг
	L	L*	L3	H*	H1*	H2*	H3*	B	B1*			
А6Г 079. 000	650	3860	510	2475	5225	6840	7840	1160	4160	20	850	
-01	900	4480	910		5500	7680	8680	1475	4670	17	920	
-02		5140		3025	6050	8660	9660	1630	5150	14	985	

ИЗВЕЩАНИЕ ПОДП. И ДАТА
 ЧЕРТЕЖИ И ДАТА
 ЧЕРТЕЖИ И ДАТА
 ЧЕРТЕЖИ И ДАТА
 ЧЕРТЕЖИ И ДАТА

Формат Зона Лист	Обозначение	Наименование	Кол.	Примечание
		<u>Документация</u>		
А2	АБГ 079.10 СБ	Сборочный чертёж		
		<u>ДЕТАЛИ</u>		
БУ	1 АБГ 079.011	Полоса оградительная Лист 2 ГОСТ 19903-74 ОК 3608 ГОСТ 16523-89 120-0,87 x 206-1,15	1	0,3 кг
БУ	2 АБГ 079.012	Полоса оградительная Лист 2 ГОСТ 19903-74 ОК 3608 ГОСТ 16523-89 120-0,87 x 800-2,0	1	1,5 кг
Переменные данные для исполнений:				
		<u>АБГ 079.010</u>		
		<u>ДЕТАЛИ</u>		
А4	3 АБГ 078.021	Стойка	12	
А4	4 АБГ 079.013	Поручень	1	
А4	5 АБГ 079.014	Леер	1	
А4	6 АБГ 079.015	Поручень	1	
А4	7 АБГ 079.016	Леер	1	
АБГ 079.010				
ИЗМ. Лист	И.Докум.	Подп.	Дата	
Р.ЯЗЯВ	ЧЕБОКСЯРОВА	И.С.		
Пров.	УБЕРЯКОВА	И.С.		
Н.Ч.ГР.	ФРЯЖКИ	И.С.		
Н.КОНТР.	АНТВАК	И.С.		
УТВ.	СЛИВЯК	И.С.		
Ограждение помоста промывателя			Лист 1	Листов 3
			САНТЕХНИПРОЕКТ	
ФОРМАТ А4				

Формат Зона Лист	Обозначение	Наименование	Кол.	Примечание
БУ	8 АБГ 079.017	Полоса оградительная Лист 2 ГОСТ 19903-74 ОК 3608 ГОСТ 16523-89 120-0,87 x 1080-2,6	1	2,0 кг
БУ	9 АБГ 079.018	Полоса оградительная Лист 2 ГОСТ 19903-74 ОК 3608 ГОСТ 16523-89 120-0,87 x 6100-9,8	1	11,5 кг
		<u>АБГ 079.010-01</u>		
		<u>ДЕТАЛИ</u>		
А4	3 АБГ 078.021	Стойка	13	
А4	4 АБГ 079.013-01	Поручень	1	
А4	5 АБГ 079.014-01	Леер	1	
А4	6 АБГ 079.015-01	Поручень	1	
А4	7 АБГ 079.016-01	Леер	1	
БУ	8 АБГ 079.019	Полоса оградительная Лист 2 ГОСТ 19903-74 ОК 3608 ГОСТ 16523-89 120-0,87 x 1200-2,6	1	2,2 кг
БУ	9 АБГ 079.021	Полоса оградительная Лист 2 ГОСТ 19903-74 ОК 3608 ГОСТ 16523-89 120-0,87 x 6900-12,0	1	13,2 кг
АБГ 079.010				
ИЗМ. Лист	И.Докум.	Подп.	Дата	
Ограждение помоста промывателя			Лист 1	Листов 3
			САНТЕХНИПРОЕКТ	
ФОРМАТ А4				

Формат Зона Лист	Обозначение	Наименование	Кол.	Примечание
		<u>АБГ 079.010-02</u>		
		<u>ДЕТАЛИ</u>		
А4	3 АБГ 078.021	Стойка	13	
А4	4 АБГ 079.013-02	Поручень	1	
А4	5 АБГ 079.014-08	Леер	1	
А4	6 АБГ 079.015-02	Поручень	1	
А4	7 АБГ 079.016-02	Леер	1	
БУ	8 АБГ 079.022	Полоса оградительная Лист 2 ГОСТ 19903-74 ОК 3608 ГОСТ 16523-89 120-0,87 x 1320-3,1	1	2,5 кг
БУ	9 АБГ 079.023	Полоса оградительная Лист 2 ГОСТ 19903-74 ОК 3608 ГОСТ 16523-89 120-0,87 x 7650-12,0	1	14,4 кг
АБГ 079.010				
ИЗМ. Лист	И.Докум.	Подп.	Дата	
Ограждение помоста промывателя			Лист 1	Листов 3
			САНТЕХНИПРОЕКТ	
ФОРМАТ А4				

АБГ 079.015

Обозначение	r, мм	Масса, кг
АБГ 079.015	1975	19,3
-01	2228	21,5
-02	2468	20,5

1. * РАЗМЕР ДЛЯ СПРАВОК.
 2. $\pm \frac{t_2}{2}$.
 3. ДОПУСКАЕТСЯ ИЗГОТОВЛЕНИЕ ИЗ ОТДЕЛЬНЫХ ЧАСТЕЙ СВАРКОЙ ВСТЫК.

АБГ 079.015			
ИЗМ. Лист	И.Докум.	Подп.	Дата
И			
Поручень			Лист 1
Труба 32x2,8 ГОСТ 3262-75			Листов 1
САНТЕХНИПРОЕКТ			

25261-05 37 Копировала: Хабун... ФОРМАТ А4

Серия 5.904-61 Выпуск 4

ИЗМ. ПОДЛ. ПОДП. И. Д. АТЯ ВЗЯК. ИМВМ. ИМВЛ. А. УБА. ПОДП. И. Д. АТЯ

АБГ.079.016

√(√)

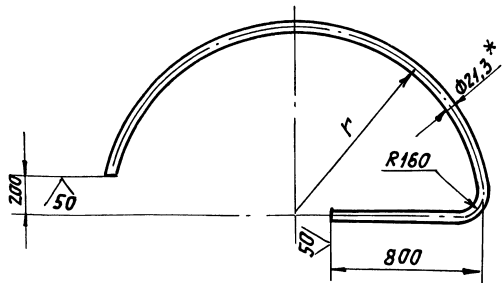

Обозначение	Г, мм	Масса, кг
АБГ 079. 016	1975	7,9
-01	2228	8,8
-02	2468	9,75

- * РАЗМЕР ДЛЯ СПРАВКИ.
- $h14; \pm \frac{t2}{2}$.
- ДОПУСКАЕТСЯ ИЗГОТОВЛЕНИЕ ИЗ ОТДЕЛЬНЫХ ЧАСТЕЙ СВАРКОЙ ВСТЫК.

ИЗМ. Лист, Подп. и дата, Взятый из документа, Подп. и дата

АБГ.079.016

Изм. Лист	№ докум.	Подп.	Дата
Р.З.Р.Я.Б.	ЧЕБОКСАРОВА	С.В.	
П.Р.О.В.	МЕРЗЛЯКОВА	С.В.	
И.Н.Ч. Г.Р.	Ф.Р.Я.Д.К.И.Н.	С.В.	
Г.Л. С.П.Е.Ц.	Г.Р.Я.Н.О.В.С.К.И.Н.	С.В.	
И.Н. К.О.Н.Т.Р.	Л.И.Т.В.Я.К.	С.В.	
У.Т.В.	С.П.И.В.Я.К.	С.В.	

ЛЕЕР

ЛИТ. МАССА МЯСШ.

И СМ. ТЯБЛ. -

ЛИСТ ЛИСТОВ 1

ТРУБА 15x25 ГОСТ 3262-76

САНТЕХНИИПРОЕКТ

ФОРМАТ А4

ФОРМАТ	ЗОНА	ПОР. №	ОБОЗНАЧЕНИЕ	НАИМЕНОВАНИЕ	КОЛ.	ПРИМЕЧАНИЕ
				ДОКУМЕНТАЦИЯ		
				ДЕТАЛИ		
			АБГ 079.030СБ	СБОРОЧНЫЙ ЧЕРТЕЖ		
				СТОЙКА	1	
				ПОРУЧЕНЬ	1	
				ЛЕЕР		
				ТРУБА 15x2,5		
				ГОСТ 3262-75		
				L=360-1,4	1	0,4 кг
				ПОЛОСА		
				ОГРАДИТЕЛЬНАЯ		
				Лист 2 ГОСТ 19903-74		
				ОК 360 В ГОСТ 16523-89		
				120-0,87x380-1,4	1	0,7 кг

ИЗМ. Лист, Подп. и дата, Взятый из документа, Подп. и дата

АБГ.079.030

Изм. Лист, Подп. и дата

Р.З.Р.Я.Б. ЧЕБОКСАРОВА С.В.

П.Р.О.В. МЕРЗЛЯКОВА С.В.

И.Н.Ч. Г.Р. Ф.Р.Я.Д.К.И.Н. С.В.

Г.Л. С.П.Е.Ц. Г.Р.Я.Н.О.В.С.К.И.Н. С.В.

И.Н. К.О.Н.Т.Р. Л.И.Т.В.Я.К. С.В.

У.Т.В. С.П.И.В.Я.К. С.В.

ОГРАЖДЕНИЕ ПОМОСТА ПРОМЫВАТЕЛЯ

ЛИТ. ЛИСТ ЛИСТОВ

И 1 1

САНТЕХНИИПРОЕКТ

ФОРМАТ А4

АБГ.079.030СБ

Серия 5.904-61 Выпуск 4

ИЗМ. Лист, Подп. и дата, Взятый из документа, Подп. и дата

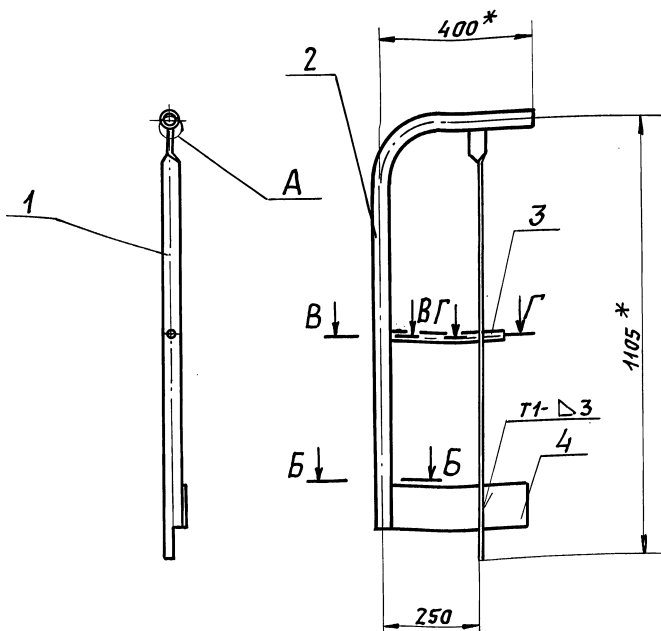

В-В (1:1)

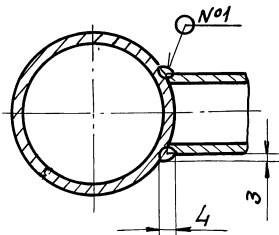

Г-Г (1:1)

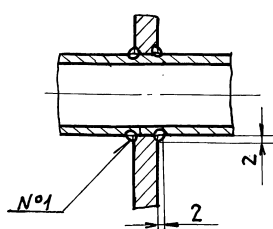

А (1:1)

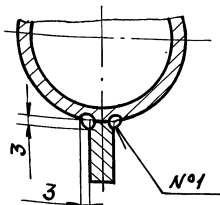

№1 В-В (1:1)

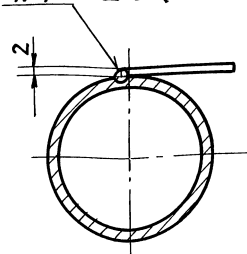

- * РАЗМЕРЫ ДЛЯ СПРАВКИ.
- $\pm \frac{t2}{2}$.
- СВАРНЫЕ ШВЫ №1 - СВАРКА РУЧНАЯ ДУГОВАЯ, ОСТАЛЬНЫЕ - ПО ГОСТ 5264-80.

АБГ.079.030СБ

Изм. Лист, Подп. и дата

Р.З.Р.Я.Б. ЧЕБОКСАРОВА С.В.

П.Р.О.В. МЕРЗЛЯКОВА С.В.

И.Н.Ч. Г.Р. Ф.Р.Я.Д.К.И.Н. С.В.

Г.Л. С.П.Е.Ц. Г.Р.Я.Н.О.В.С.К.И.Н. С.В.

И.Н. К.О.Н.Т.Р. Л.И.Т.В.Я.К. С.В.

ОГРАЖДЕНИЕ ПОМОСТА ПРОМЫВАТЕЛЯ

ЛИТ. МАССА МЯСШ.

И СМ. ТЯБЛ. -

ЛИСТ ЛИСТОВ 1

САНТЕХНИИПРОЕКТ

ФОРМАТ А4

Формат	Зона	Пов.	ОБОЗНАЧЕНИЕ	НАИМЕНОВАНИЕ	КОЛ.	ПРИМЕЧАНИЕ
				ДОКУМЕНТАЦИЯ		
A2			АБГ 079.040СБ	СБОРОЧНЫЙ ЧЕРТЕЖ		
			ПЕРЕМЕННЫЕ ДАННЫЕ ДЛЯ ИСПОЛНЕНИЯ:			
			АБГ 079.040			
			ДЕТАЛИ			
A3	1		АБГ 078.022-02	БЯЛКА	2	
A4	2		АБГ 078.023-02	БЯЛКА	5	
A3	3		АБГ 079.041	ПОЛУКОЛЬЦО	1	
A3	4		АБГ 079.042	ПОЛУКОЛЬЦО	1	
A3	5		АБГ 079.043	НАСТИЛ	6	
			АБГ 079.040-01			
			ДЕТАЛИ			
A3	1		АБГ 078.022-02	БЯЛКА	2	
A4	2		АБГ 078.023-02	БЯЛКА	5	
A3	3		АБГ 079.041-01	ПОЛУКОЛЬЦО	1	
A3	4		АБГ 079.042-01	ПОЛУКОЛЬЦО	1	
A3	5		АБГ 079.043-01	НАСТИЛ	6	
			АБГ 079.040			
ИЗМ. Лист			И. ДОКУМ.			ПОДП. ДАТА
РАЗРЯБ. ЧЕБОКСАРОВА			ПРОВ. ИВЕРЯКОВА			И. КОНТР. ЛИТВАК
УТВ. СПИВЯК			ПОМОСТ ПРОМЫВАТЕЛЯ			САНТЕХНИПРОЕКТ
			ЛИСТ	ЛИСТ	ЛИСТОВ	
			И	1	3	
			ФОРМАТ А4			

Формат	Зона	Пов.	ОБОЗНАЧЕНИЕ	НАИМЕНОВАНИЕ	КОЛ.	ПРИМЕЧАНИЕ
				АБГ 079.040-02		
				ДЕТАЛИ		
A3	1		АБГ 078.022-02	БЯЛКА	2	
A4	2		АБГ 078.023-02	БЯЛКА	7	
A3	3		АБГ 079.041-02	ПОЛУКОЛЬЦО	1	
A3	4		АБГ 079.042-02	ПОЛУКОЛЬЦО	1	
A3	5		АБГ 079.043-02	НАСТИЛ	8	
			АБГ 079.040-03			
			ДЕТАЛИ			
A3	1		АБГ 078.022-01	БЯЛКА	2	
A4	2		АБГ 078.023-01	БЯЛКА	7	
A3	3		АБГ 079.041-03	ПОЛУКОЛЬЦО	1	
A3	4		АБГ 079.042-03	ПОЛУКОЛЬЦО	1	
A3	5		АБГ 079.043-06	НАСТИЛ	8	
			АБГ 079.040-04			
			ДЕТАЛИ			
A3	1		АБГ 078.022-04	БЯЛКА	2	
A4	2		АБГ 078.023-03	БЯЛКА	9	
A3	3		АБГ 079.041-04	ПОЛУКОЛЬЦО	1	
A3	4		АБГ 079.042-04	ПОЛУКОЛЬЦО	1	
A3	5		АБГ 079.043-07	НАСТИЛ	10	
			АБГ 079.040			
ИЗМ. Лист			И. ДОКУМ.			ПОДП. ДАТА
РАЗРЯБ. ЧЕБОКСАРОВА			ПРОВ. ИВЕРЯКОВА			И. КОНТР. ЛИТВАК
УТВ. СПИВЯК			ПОМОСТ ПРОМЫВАТЕЛЯ			САНТЕХНИПРОЕКТ
			ЛИСТ	ЛИСТ	ЛИСТОВ	
			И	1	3	
			ФОРМАТ А4			

Формат	Зона	Пов.	ОБОЗНАЧЕНИЕ	НАИМЕНОВАНИЕ	КОЛ.	ПРИМЕЧАНИЕ
				АБГ 079.040-05		
				ДЕТАЛИ		
A3	1		АБГ 078.022-04	БЯЛКА	2	
A4	2		АБГ 078.023-03	БЯЛКА	9	
A3	3		АБГ 079.041-05	ПОЛУКОЛЬЦО	1	
A3	4		АБГ 079.042-05	ПОЛУКОЛЬЦО	1	
A3	5		АБГ 079.043-08	НАСТИЛ	10	
			АБГ 079.040			
ИЗМ. Лист			И. ДОКУМ.			ПОДП. ДАТА
РАЗРЯБ. ЧЕБОКСАРОВА			ПРОВ. ИВЕРЯКОВА			И. КОНТР. ЛИТВАК
УТВ. СПИВЯК			ПОМОСТ ПРОМЫВАТЕЛЯ			САНТЕХНИПРОЕКТ
			ЛИСТ	ЛИСТ	ЛИСТОВ	
			И	1	3	
			ФОРМАТ А4			

47008019V

ОБОЗНАЧЕНИЕ	РАЗМЕРЫ, мм		МАССА, кг
	r	d	
АБГ 080.044	3105	30°	3,35
—01	3465	20°	2,86
—02	3910		3,1

1. * РАЗМЕР ДЛЯ СПРАВК.
2. ± $\frac{z}{2}$

АБГ 080.044		
ИЗМ. Лист	И. ДОКУМ.	ПОДП. ДАТА
РАЗРЯБ. ЧЕБОКСАРОВА	ПРОВ. ИВЕРЯКОВА	И. КОНТР. ЛИТВАК
УТВ. СПИВЯК	ТРУБА 15x25 ГОСТ 3262-75	САНТЕХНИПРОЕКТ
ЛЕР	ЛИСТ	ЛИСТОВ 1
	И	СМ. ТАБЛ. —

25261-05 40 ФОРМАТ А4

Серия 5.904-61 Выпуск 4

ИЗМ. Лист Подп. Дата

ИЗМ. Лист Подп. Дата

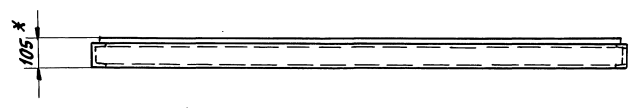

А-А (1:2)

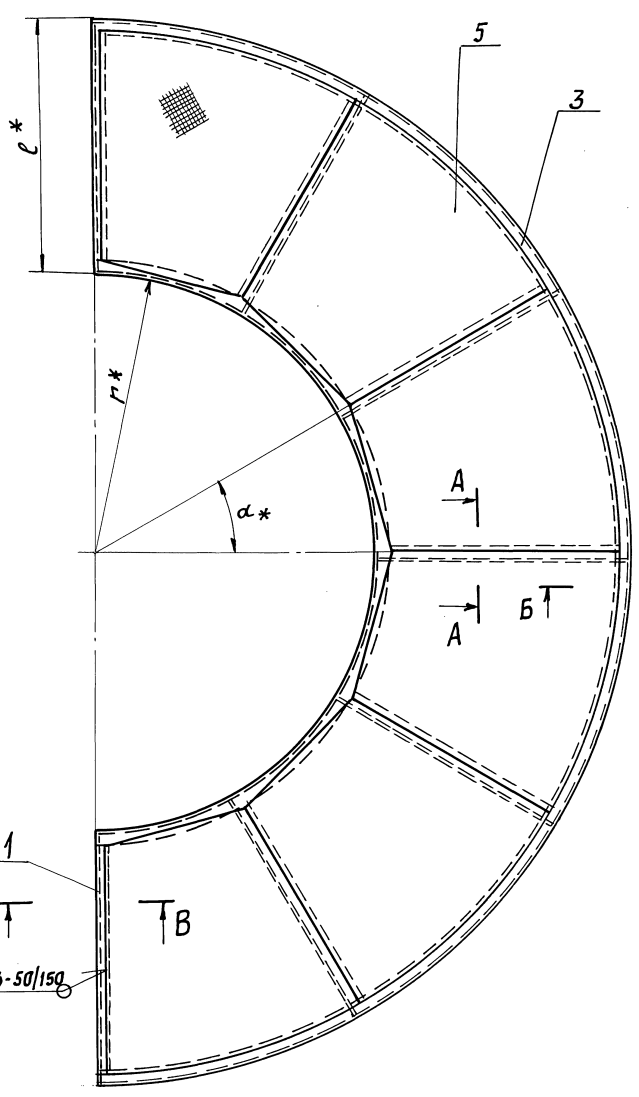
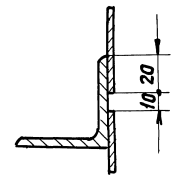

Б-Б (1:2)

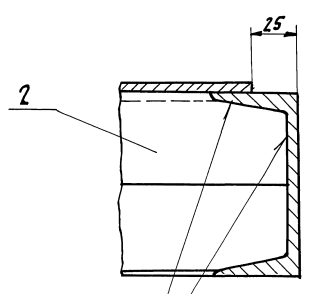

ГБ

В-В (1:2)

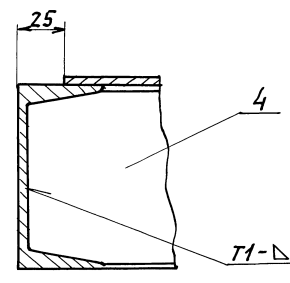

Серия 5.904-61 Выпуск 4

Обозначение	Размеры, мм		α	Масса, кг
	r^*	ρ^*		
АБГО79.040	1135		30°	173,0
—01	1388	840		193,0
—02	1628		22,5°	209,0
—03	1673	1000		250,0
—04	1925		18°	302,0
—05	2420	1100		343,0

- * Размеры для справок.
- $\pm \frac{t_2}{2}$.
- Сварные швы по ГОСТ 5264-80.

Изм. Испол. Подп. и дата

АБГО79.040СБ			
Изм.	Лист	Масса	Масшт.
И	1	СМ.	←
Лист		Листов 1	
САНТЕХНИПРОЕКТ			
Изм.	№ докум.	Подп.	Дата
Пров.	Мерзлякова		
Нач. гр.	Фрядкин		
Гл. спец.	Гриновский		
Н. контр.	Литвак		
УТВ.	Сливяк		
Копировал: Колес			

Помост промывателя

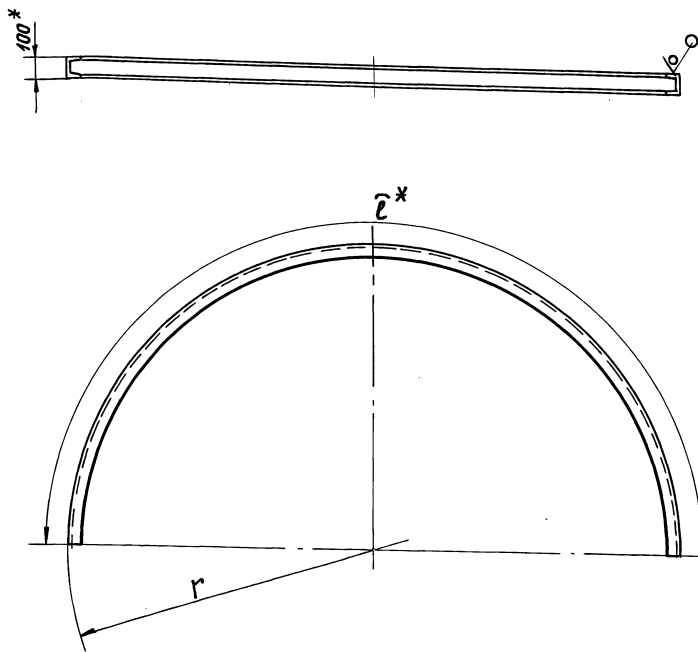

Обозначение	Размеры, мм		Масса, кг
	r	e*	
АБГ 079.041	1975	6201	53,4
-01	2228	6996	60,0
-02	2468	7749	66,5
-03	2673	8393	71,5
-04	3025	9498	81,0
-05	3520	11053	95,0

- * Размеры для справок.
- $\pm \frac{t_2}{2}$.
- Допускается изготовление из отдельных частей сваркой встык.

Инв. и подл. Подп. и дата. Взам. инв. и подл. Подп. и дата.

АБГ 079.041			
Изм.	Лист	Докум.	Подп. Дата
Рязр.	Чубоксарава	Чебоксары	
Пров.	Иезикова	Сп	
Нач. гр.	Фрядкин	Сп	
Гл. спец.	Орловский	Сп	
Н. контр.	Литвяк	Сп	
Утв.	Сливяк	Сп	
ШВЕЛЕР 10 ГОСТ 8240-89 Ст. 3 ГОСТ 535-88			АНТ. МАССА/МАСШ. И СМ. ТАБЛ. — ЛИСТ ЛИСТОВ 1 САИТЕХНИПРОЕКТ

ФОРМАТ А3

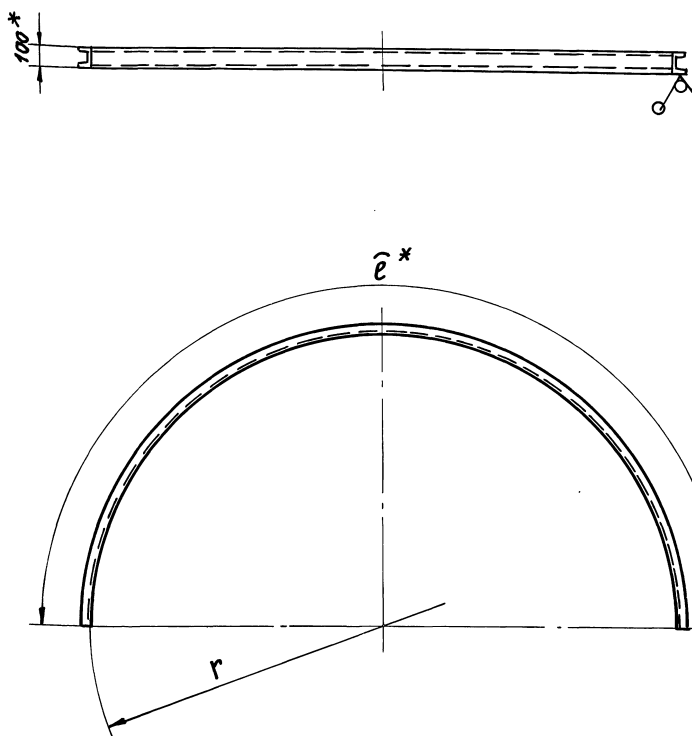

Обозначение	Размеры, мм		Масса, кг
	r	e*	
АБГ 079.042	1135	3564	30,5
-01	1388	4358	37,5
-02	1628	5112	44,6
-03	1673	5292	45,0
-04	1925	6044	51,8
-05	2420	7599	65,0

- * Размеры для справок.
- $\pm \frac{t_2}{2}$.
- Допускается изготовление из отдельных частей сваркой встык.

Серия 5.904-61 Выпуск 4

Инв. и подл. Подп. и дата. Взам. инв. и подл. Подп. и дата.

АБГ 079.042			
Изм.	Лист	Докум.	Подп. Дата
Рязр.	Чубоксарава	Чебоксары	
Пров.	Иезикова	Сп	
Нач. гр.	Фрядкин	Сп	
Гл. спец.	Орловский	Сп	
Н. контр.	Литвяк	Сп	
Утв.	Сливяк	Сп	
ШВЕЛЕР 10 ГОСТ 8240-89 Ст. 3 ГОСТ 535-88			АНТ. МАССА/МАСШ. И СМ. ТАБЛ. — ЛИСТ ЛИСТОВ 1 САИТЕХНИПРОЕКТ

АБГ.079.050СБ

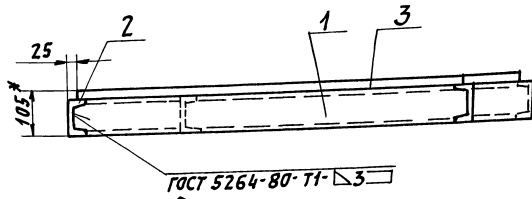

ОБОЗНАЧЕНИЕ	l, мм	МАССА, кг
АБГ 079. 050	1135	46,8
-01	1388	51,3
-02	1628	55,5

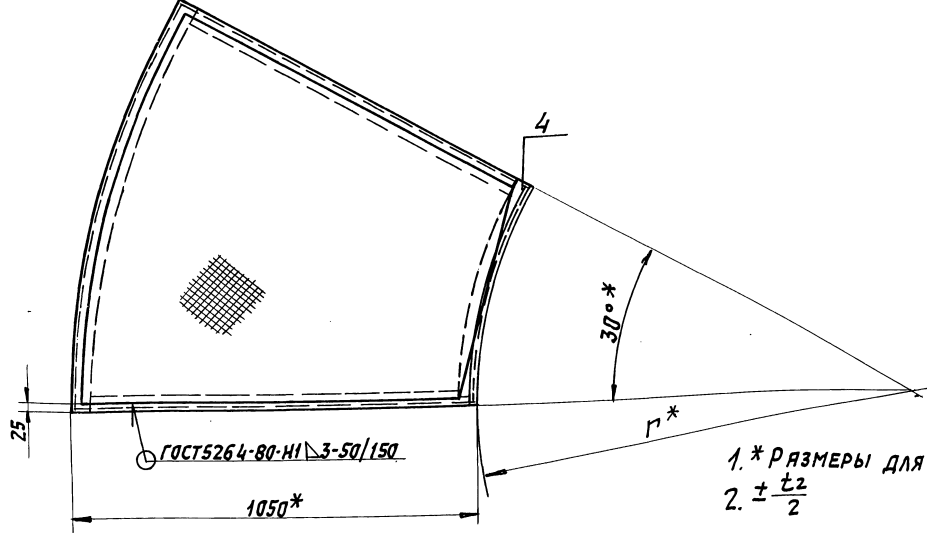

- 1. * РАЗМЕРЫ ДЛЯ СПРАВКИ.
- 2. $\pm \frac{t_2}{2}$

ИЗМ. ПОСЛ. ПОДП. И ДАТА
ИЗМ. ПОСЛ. ПОДП. И ДАТА
ИЗМ. ПОСЛ. ПОДП. И ДАТА
ИЗМ. ПОСЛ. ПОДП. И ДАТА

АБГ 079.050СБ

ИЗМ.	ЛИСТ	МАССА	МАССИТ.
ИЗМАНСТ	№ ДОКУМ.	ПОДП.	ДАТА
РАЗРЯБ	ЧЕБОКСАРОВА	С.С.	
ПРОВ.	МЕРЗЛЯКОВА	И.Ф.	
НАЧ. ГР.	ФРЯДКИН	И.В.	
ГЛ. СПЕЦ.	ГРЯНОВСКИЙ	И.В.	
И. КОНТР.	ЛИТВАК	И.В.	
УТВ.	СПИВЯК	И.В.	

Помост промывателя

ЛИСТ	МАССА	МАССИТ.
И	СМ. ТАБЛ.	—
ЛИСТ	ЛИСТОВ	1

САНТЕХНИПРОЕКТ

ФОРМАТ А3

АБГ.079.051

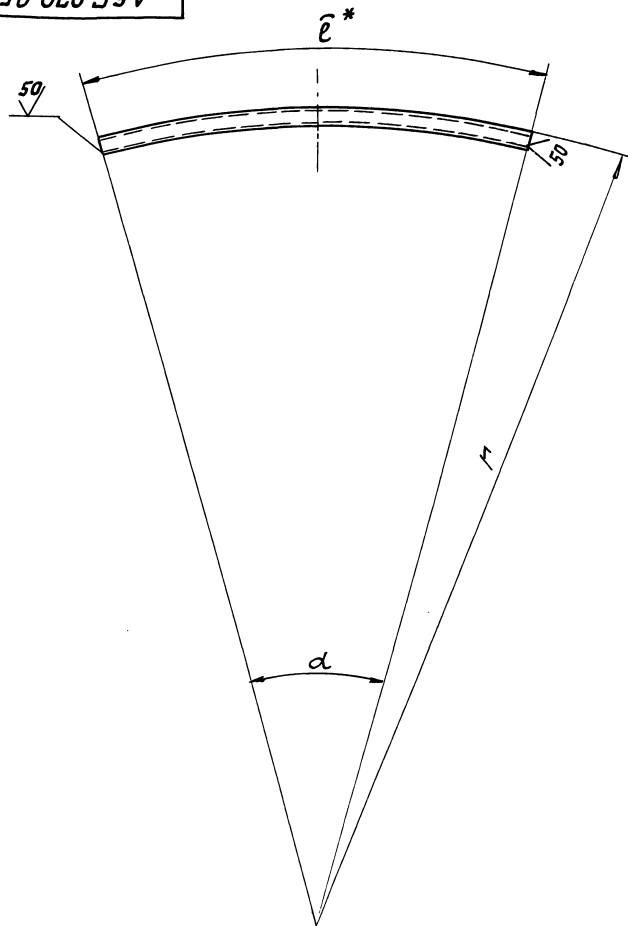

- 1. * РАЗМЕР ДЛЯ СПРАВКИ.
- 2. $\pm \frac{t_2}{2}$

ОБОЗНАЧЕНИЕ	РАЗМЕРЫ, мм		α	МАССА, кг
	l	R*		
АБГ 079. 051	2185	11435		9,8
-01	2438	1274	30°	10,8
-02	2678	1399		11,9
-03	2673	4146		35,5
-04	3025	4749	90°	40,8
-05	3520	5526		47,5
-06	3105	1630	30°	14,0
-07	3465	1200		10,4
-08	3910	1360	20°	11,7

Серия 5.904-61 Выпуск 4

ИЗМ. ПОСЛ. ПОДП. И ДАТА
ИЗМ. ПОСЛ. ПОДП. И ДАТА
ИЗМ. ПОСЛ. ПОДП. И ДАТА
ИЗМ. ПОСЛ. ПОДП. И ДАТА

АБГ 079.051

ИЗМ.	ЛИСТ	МАССА	МАССИТ.
ИЗМАНСТ	№ ДОКУМ.	ПОДП.	ДАТА
РАЗРЯБ	ЧЕБОКСАРОВА	С.С.	
ПРОВ.	МЕРЗЛЯКОВА	И.Ф.	
НАЧ. ГР.	ФРЯДКИН	И.В.	
ГЛ. СПЕЦ.	ГРЯНОВСКИЙ	И.В.	
И. КОНТР.	ЛИТВАК	И.В.	
УТВ.	СПИВЯК	И.В.	

Балка

ЛИСТ	МАССА	МАССИТ.
И	СМ. ТАБЛ.	—
ЛИСТ	ЛИСТОВ	1

САНТЕХНИПРОЕКТ

ШВЕЛЕР 10 ГОСТ 8240-89
СТЗ ГОСТ 535-88

25261-05/44 КОПИРОВАЛ: КОД

ФОРМАТ А3

50/ (✓)

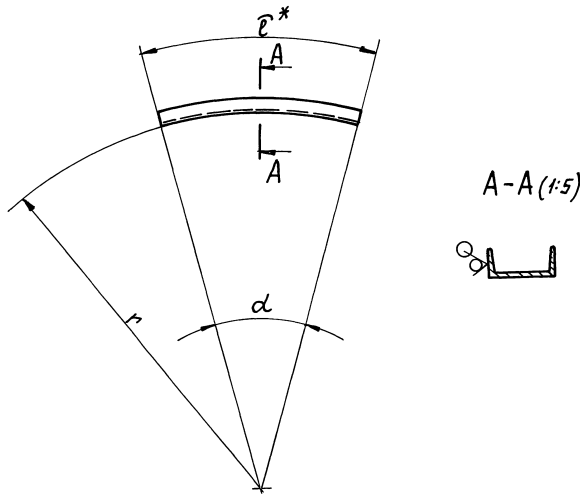

Обозначение	Размеры, мм		α	Масса, кг
	r	2r*		
А6Г 079. 052	1135	594	30°	5,1
-01	1388	726		6,2
-02	1628	852		7,3
-03	1673	2626	90°	22,5
-04	1925	3022		25,9
-05	2420	3799		32,5
-06	1905	1000	30°	8,6
-07	2265	800	20°	6,9
-08	2710	940		8,25

1.* РАЗМЕР для справок.
2. ± $\frac{t_2}{2}$.

ИНВ. ПОДА. ПОДП. И ДАТА

А6Г 079.052			
ИЗМ. ЛИСТ	№ ДОКУМ.	ПОДП.	ДАТА
РАЗРАБ.	ЧЕБОК САРОВА	И. КОМ	
ПРОБ.	УРЕЗЛЯКОВА		
НАЧ. ГР.	ФРЯЖКИН		
ГЛ. СПЕЦ.	ПРЯНОВСКИ		
Н. КОНТР.	ЛИТВАК		
УТВ.	СПИВЯК		
Балка			ЛИТ. МАССА ЧИСТ. СМ. ГРАБЛ. —
ШВЕЛЛЕР 10 ГОСТ 8240-89			ЛИСТ ЛИСТОВ 1
Ст 3 ГОСТ 535-88			САНТЕХНИПРОЕКТ

ФОРМАТ А3

Выпуск 4
Серия 5.004-01

ФОРМАТ	ЗОНА	Пос.	ОБОЗНАЧЕНИЕ	НАИМЕНОВАНИЕ	КОЛ.	ПРИМЕЧАНИЕ
				<u>ДОКУМЕНТАЦИЯ</u>		
A2			А6Г 074. 000ТТ	ПОСТАМЕНТ ПРОМЫВАТЕЛЯ		
A2			А6Г 080. 000СБ	ТЕХНИЧЕСКИЕ ТРЕБОВАНИЯ СБОРОЧНЫЙ ЧЕРТЕЖ		
				<u>СБОРОЧНЫЕ ЕДИНИЦЫ</u>		
A4	1		А6Г 078. 040-01	БЯЛКА НИЖНИЙ ПРОМЫВАТЕЛЯ	1	
A4	2		А6Г 080. 050	КРОНШТЕЙН ПРОМЫВАТЕЛЯ	2	
				<u>ДЕТАЛИ</u>		
B4	3		А6Г 078. 001	БЯЛКА УГОЛОК 50x50x5 ГОСТ 8509-86 Ст 3 ГОСТ 535-88 L = 60-0,74	6	0,23 кг
B4	4		А6Г 078. 002	БЯЛКА УГОЛОК 50x50x5 ГОСТ 8509-86 Ст 3 ГОСТ 535-88 L = 400-1,4	2	1,51 кг

А6Г 080. 000

Площадки и лестницы промывателя
САНТЕХНИПРОЕКТ

ИНВ. ПОДА. ПОДП. И ДАТА

ИНВ. ПОДА. ПОДП. И ДАТА

ФОРМАТ	ЗОНА	Пос.	ОБОЗНАЧЕНИЕ	НАИМЕНОВАНИЕ	КОЛ.	ПРИМЕЧАНИЕ
				<u>ПЕРЕМЕННЫЕ ДАННЫЕ для исполнений:</u>		
				АБГ 080. 000		
				<u>СБОРОЧНЫЕ ЕДИНИЦЫ</u>		
A4	5		А6Г 078. 010-06	ОГРЯЖДЕНИЕ РАСКРУЧИВАТЕЛЯ ПРОМЫВАТЕЛЯ	1	
A4	6		А6Г 078. 050-02	КРОНШТЕЙН ПРОМЫВАТЕЛЯ	10	
A4	7		А6Г 078. 060	ТРАП ПРОМЫВАТЕЛЯ	1	
	8		-04	ТРАП ПРОМЫВАТЕЛЯ	1	
	9		-06	ТРАП ПРОМЫВАТЕЛЯ	1	
	10		-07	ТРАП ПРОМЫВАТЕЛЯ	1	
A4	11		А6Г 078. 070-02	Стойка ПРОМЫВАТЕЛЯ	4	
A4	12		А6Г 079. 040-03	ПОМОСТ ПРОМЫВАТЕЛЯ	1	
A4	13		А6Г 080. 010	ОГРЯЖДЕНИЕ ПОМОСТЯ ПРОМЫВАТЕЛЯ	1	
A4	14		А6Г 080. 020	ОГРЯЖДЕНИЕ ПОМОСТЯ ПРОМЫВАТЕЛЯ	1	

А6Г 080. 000

Лист 2

ФОРМАТ	ЗОНА	Поз.	ОБОЗНАЧЕНИЕ	НАИМЕНОВАНИЕ	КОЛ.	ПРИМЕЧАНИЕ
A4	15		АБГ 080. 030	ПОМОСТ КОНЦЕВОЙ ПРОМЫВАТЕЛЯ	1	
A4	16		АБГ 080. 040	БАЛКОН ПРОМЫВАТЕЛЯ	1	
			АБГ 080. 000-01			
			СБОРОЧНЫЕ ЕДИНИЦЫ			
A4	5		АБГ 078. 010-07	ОГРАЖДЕНИЕ РАСКРУЧИВАТЕЛЯ ПРОМЫВАТЕЛЯ	1	
A4	6		АБГ 078. 050-03	КРОНШТЕЙН ПРОМЫВАТЕЛЯ	10	
A4	7		АБГ 078. 060-04	ТРАП ПРОМЫВАТЕЛЯ	1	
	8		-06	ТРАП ПРОМЫВАТЕЛЯ	2	
	10		-01	ТРАП ПРОМЫВАТЕЛЯ	1	
A4	11		АБГ 078. 070-02	СТОЙКА ПРОМЫВАТЕЛЯ	4	
A4	12		АБГ 079. 040-04	ПОМОСТ ПРОМЫВАТЕЛЯ	1	
A4	13		АБГ 080. 010-01	ОГРАЖДЕНИЕ ПОМОСТЯ ПРОМЫВАТЕЛЯ	1	
A4	14		АБГ 080. 020-01	ОГРАЖДЕНИЕ ПОМОСТЯ ПРОМЫВАТЕЛЯ	1	
АБГ 080. 000						ЛНСТ 3

ИЗМ. ПОСЛ. ПОДП. НА ДАТУ

ИЗМ. ПОСЛ. ПОДП. НА ДАТУ

Серия 5.004-61 Выпуск 4

ИЗМ. ПОСЛ. ПОДП. НА ДАТУ

ФОРМАТ	ЗОНА	Поз.	ОБОЗНАЧЕНИЕ	НАИМЕНОВАНИЕ	КОЛ.	ПРИМЕЧАНИЕ
A4	15		АБГ 080. 030-01	ПОМОСТ КОНЦЕВОЙ ПРОМЫВАТЕЛЯ	1	
A4	16		АБГ 080. 040-01	БАЛКОН ПРОМЫВАТЕЛЯ	1	
			АБГ 080. 000-02			
			СБОРОЧНЫЕ ЕДИНИЦЫ			
A4	5		АБГ 078. 010-08	ОГРАЖДЕНИЕ РАСКРУЧИВАТЕЛЯ ПРОМЫВАТЕЛЯ	1	
A4	6		АБГ 078. 050-03	КРОНШТЕЙН ПРОМЫВАТЕЛЯ	10	
A4	7		АБГ 078. 060-08	ТРАП ПРОМЫВАТЕЛЯ	3	
	8		-06	ТРАП ПРОМЫВАТЕЛЯ	1	
A4	11		АБГ 078. 070-03	СТОЙКА ПРОМЫВАТЕЛЯ	4	
A4	12		АБГ 079. 040-05	ПОМОСТ ПРОМЫВАТЕЛЯ	1	
A4	13		АБГ 080. 010-02	ОГРАЖДЕНИЕ ПОМОСТЯ ПРОМЫВАТЕЛЯ	1	
A4	14		АБГ 080. 020-02	ОГРАЖДЕНИЕ ПОМОСТЯ ПРОМЫВАТЕЛЯ	1	
АБГ 080. 000						ЛНСТ 4

ИЗМ. ПОСЛ. ПОДП. НА ДАТУ

ИЗМ. ПОСЛ. ПОДП. НА ДАТУ

ФОРМАТ	ЗОНА	Поз.	ОБОЗНАЧЕНИЕ	НАИМЕНОВАНИЕ	КОЛ.	ПРИМЕЧАНИЕ
A4	15		АБГ 080. 030-02	ПОМОСТ КОНЦЕВОЙ ПРОМЫВАТЕЛЯ	1	
A4	16		АБГ 080. 040-02	БАЛКОН ПРОМЫВАТЕЛЯ	1	
АБГ 080. 000						ЛНСТ 5

ИЗМ. ПОСЛ. ПОДП. НА ДАТУ

50/100

ОБОЗНАЧЕНИЕ	РАЗМЕРЫ, мм		МАССА, кг
	r	α	
АБГ 080. 045	3080	30°	5,6
-01	3440	20°	4,8
-02	3890		5,1

НЕУКАЗАННЫЕ ПРЕДЕЛЬНЫЕ ОТКЛОНЕНИЯ РАЗМЕРОВ: ± $\frac{t_2}{2}$.

АБГ 080. 045

ПОЛОСА ОГРАДИТЕЛЬНАЯ

ЛНСТ 2 ГОСТ 19903-74
ОК 3608/ОСТ 16583-89

САНТЕХНИИПРОЕКТ

ИЗМ. ПОСЛ. ПОДП. НА ДАТУ

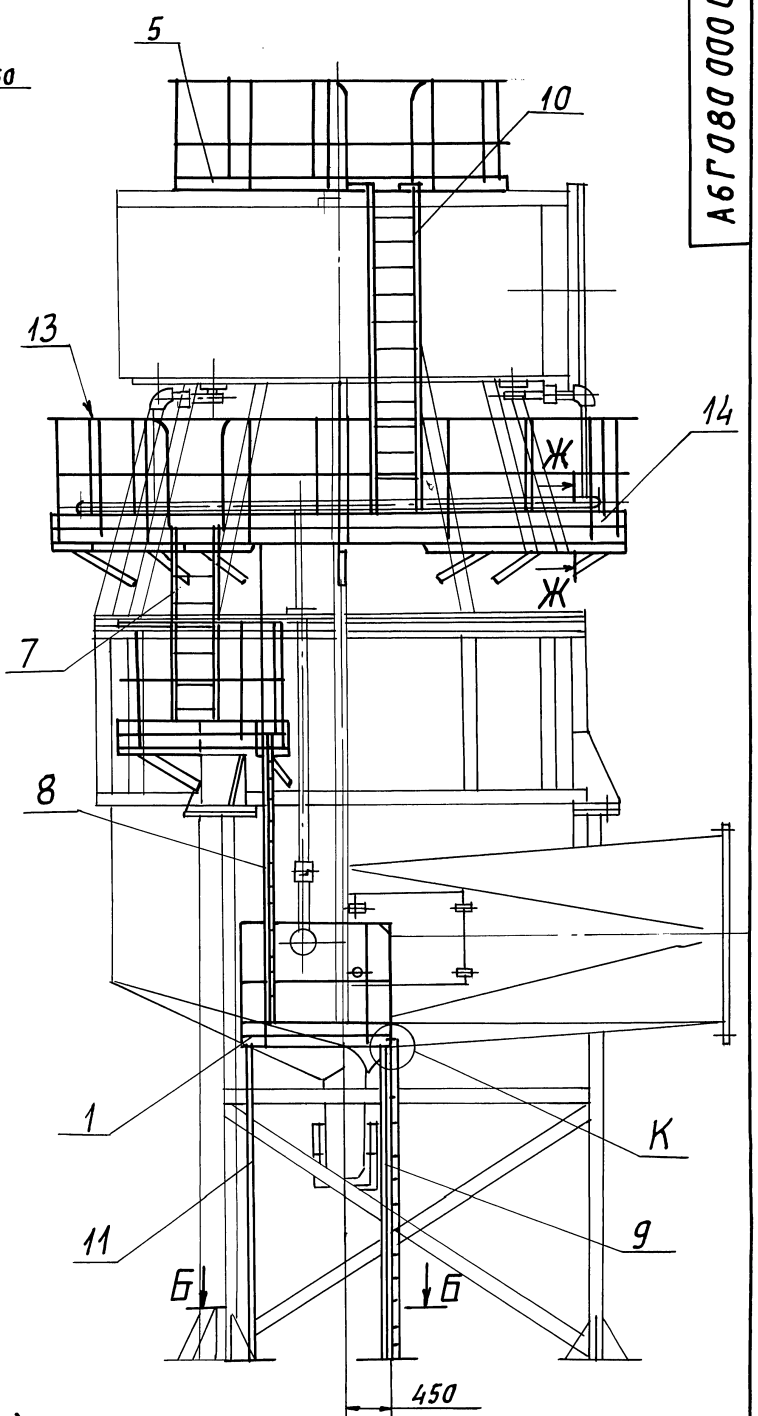
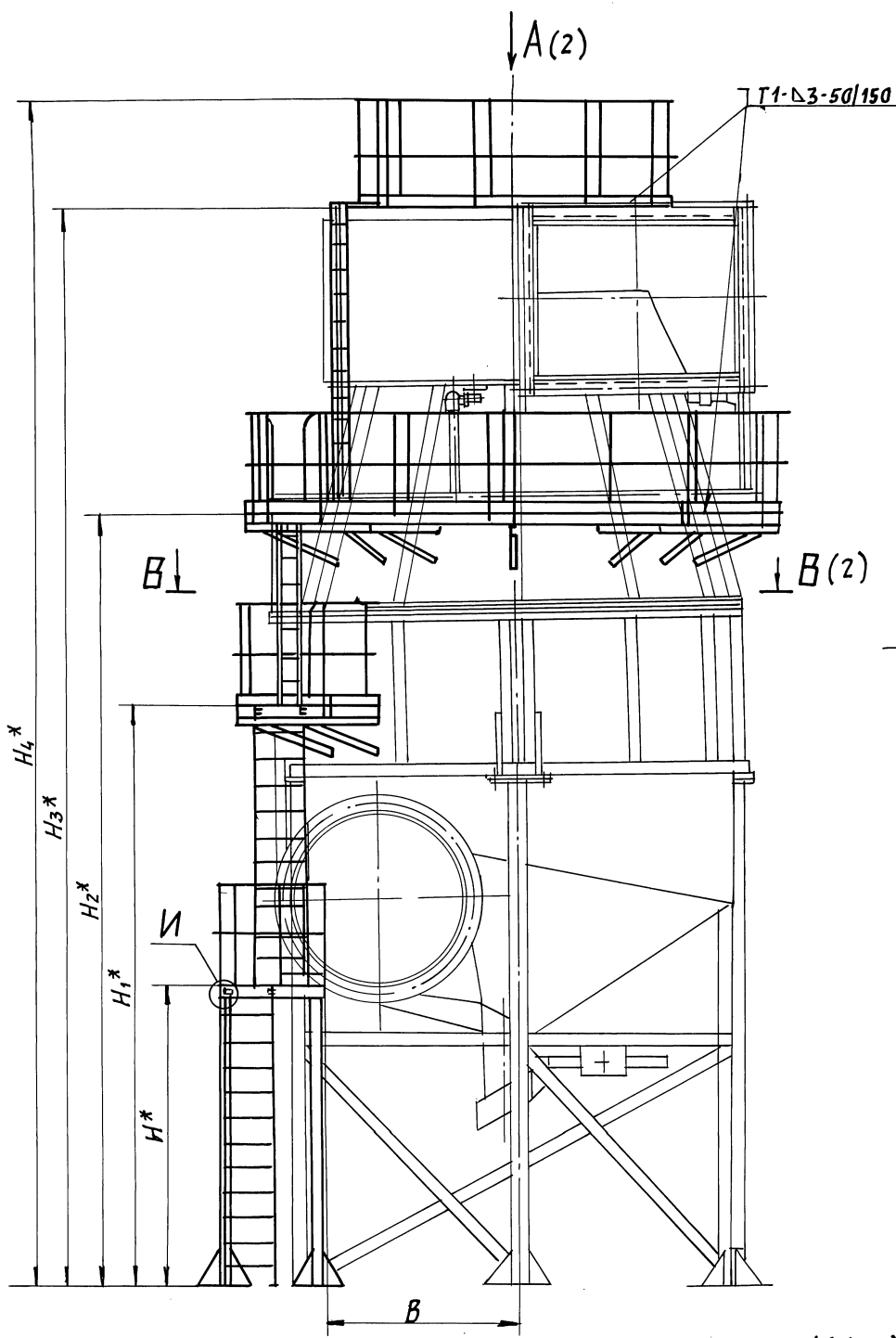

Б-Б (1:15)

И (1:5)

К (1:5)

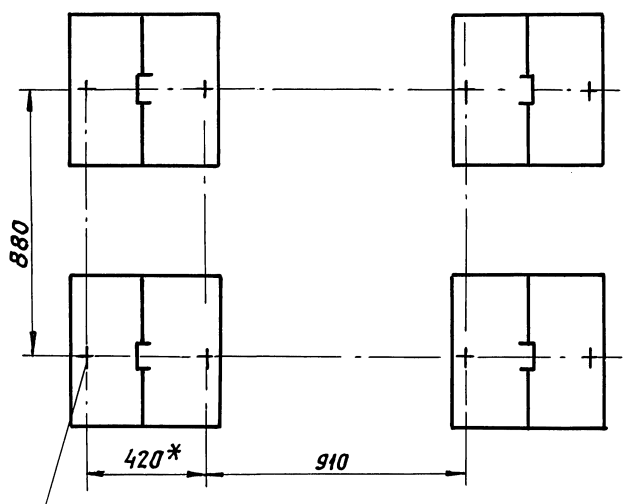

Ж-Ж (1:5)

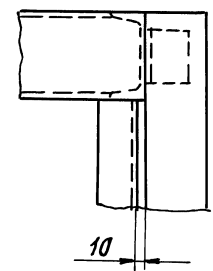
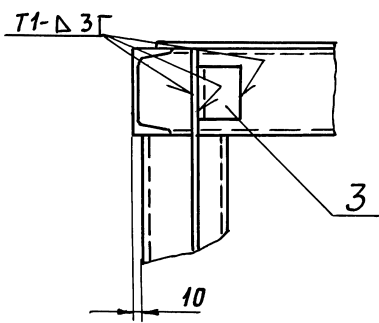

- 1.* РАЗМЕРЫ ДЛЯ СПРАВК.
- 2. $\pm \frac{tz}{2}$.
- 3. СВАРНОЙ ШОВ №1- СВАРКА РУЧНАЯ ДУГОВАЯ, ОСТАЛЬНЫЕ ПО ГОСТ 5264-80
- 4. ТАБЛИЦУ ИСПОЛНЕНИЙ СМ. ЛИСТ 2

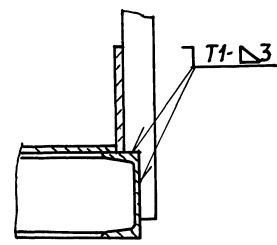

Серия 5.904-61 Выпуск 4

Исполнитель: Попл. Н.А.Арт. / Проверил: Мерзлякова / Нач. гр. Фрадкий / Гл. спец. Гряновский / Н. контр. Литвяк / УТВ. Сливяк

				АБГ 080 000 СБ			
ИЗМ. ЛИС	И ДОКУМ.	ПОДП.	ДАТА	ПЛОЩАДКИ И ЛЕСТНИЦЫ ПРОМЫВАТЕЛЯ	ЛИТ.	МЯССА	МАСШТ.
РЯЗЯНЬ	ЧЕБОКСАРОВ	И.С.			И	СМ.	—
ПРОВ.	МЕРЗЛЯКОВА				ТАБЛ.		
НАЧ. ГР.	ФРАДКИЙ				ЛИСТ 1	ЛИСТОВ 2	
ГЛ. СПЕЦ.	ГРЯНОВСКИЙ				САНТЕХНИПРОЕКТ		
Н. КОНТР.	ЛИТВЯК						
УТВ.	СЛИВЯК						
75261-05 47				Копировал: Хавин		ФОРМАТ А2	

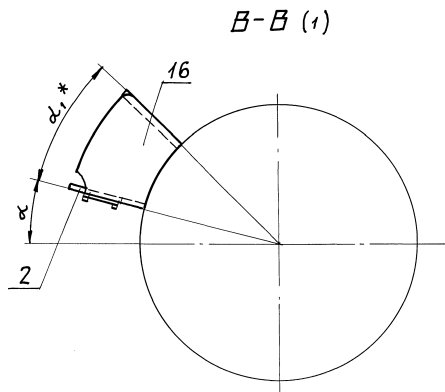
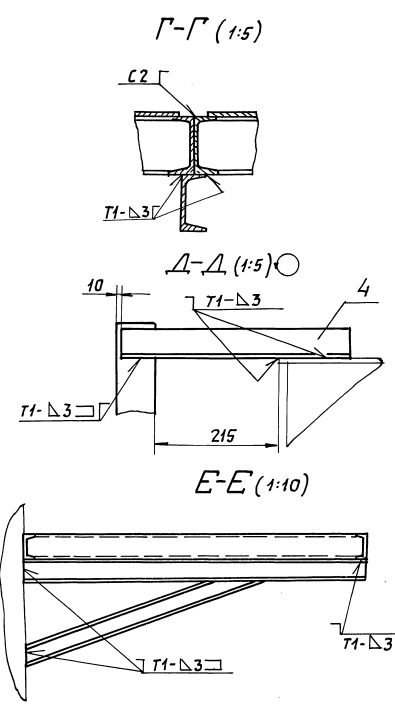
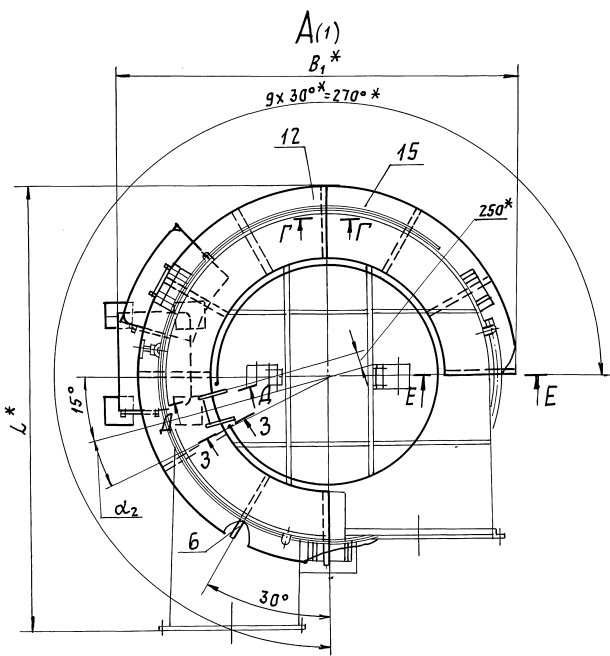

Обозначение	Размеры, мм								α	α_1^*	α_2	Масса, кг
	L*	H*	H ₁ *	H ₂ *	H ₃ *	H ₄ *	B	B ₁ *				
А6Г080 000	5850	3025	5775	7700	9790	10800	1930	5603	15°	30°	12°	1310
-01	6800		6050	8800	11170	12470	2290	6315	10°	20°	10°	1435
-02	8050	3300	6325	9625	12850	13850	2735	7255		8°		1565

Серия 5.904-61 Выпуск 4

ИЗМЫСЛЕНА, ПРОВ. Д.А.АВТ. КОПИРОВАНА ИЛИ НЕ КОПИРОВАНА. ПОВТОР. И.А.АВТ.

Формат Зона	Поз.	ОБОЗНАЧЕНИЕ	НАИМЕНОВАНИЕ	КОЛ.	ПРИМЕ- ЧАНИЕ
			<u>Документация</u>		
A2		АБГ 080. 010СБ	СБОРОЧНЫЙ ЧЕРТЕЖ		
		ПЕРЕМЕННЫЕ ДАННЫЕ	ДЛЯ ИСПОЛНЕНИЯ:		
			<u>АБГ 080 010</u>		
			<u>ДЕТАЛИ</u>		
A4	1	АБГ 078. 021	Стойка	9	
A3	2	АБГ 080 011	Поручень	1	
A3	3	АБГ 080 012	ЛЕЕР	1	
B4	4	АБГ 080 013	Полоса оградительная		
			Лист 2 ГОСТ 19903-74 ОК 3608 ГОСТ 16523-89		
			120-0,87 x 950-2,3	1	1,8 кг
B4	5	АБГ 080 014	Полоса оградительная		
			Лист 2 ГОСТ 19903-74 ОК 3608 ГОСТ 16523-89		
			120-0,87 x 6550-120	1	12,3 кг
			<u>АБГ 080 10 - 01</u>		
			<u>ДЕТАЛИ</u>		
A4	1	АБГ 078. 021	Стойка	10	
АБГ 080 010					
Изм/Лист	И.Антон	И.Антон	Подп. Дата	Лист	Листов
РАЗРБ. ЧЕБОКСАРОВ	И.Антон	И.Антон	И.Антон	1	2
Пров. МЕЗЛЯКОВА	И.Антон	И.Антон	И.Антон		
И.Антон	И.Антон	И.Антон	И.Антон		
И.Антон	И.Антон	И.Антон	И.Антон		
И.Антон	И.Антон	И.Антон	И.Антон		
ОГРАЖДЕНИЕ ПОМОСТА ПРОМЫВАТЕЛЯ				САНТЕХНИПРОЕКТ	
Копировал: Яа6				Формат А4	

Формат Зона	Поз.	ОБОЗНАЧЕНИЕ	НАИМЕНОВАНИЕ	КОЛ.	ПРИМЕ- ЧАНИЕ
A3	2	АБГ 080. 011-01	Поручень	1	
A3	3	АБГ 080. 012-02	ЛЕЕР	1	
B4	4	АБГ 080. 015	Полоса оградительная		
			Лист 2 ГОСТ 19903-74 ОК 3608 ГОСТ 16523-89		
			120-0,87 x 1050-2,6	1	2,0 кг
B4	5	АБГ 080 016	Полоса оградительная		
			Лист 2 ГОСТ 19903-74 ОК 3608 ГОСТ 16523-89		
			120-0,87 x 8100-15,0	1	16,3 кг
			<u>АБГ 080 010-02</u>		
			<u>ДЕТАЛИ</u>		
A4	1	АБГ 080 021	Стойка	12	
A3	2	АБГ 080 011-02	Поручень	1	
A3	3	АБГ 080 012-04	ЛЕЕР	1	
B4	4	АБГ 080 015	Полоса оградительная		
			Лист 2 ГОСТ 19903-74 ОК 3608 ГОСТ 16523-89		
			120-0,87 x 1050-2,6	1	2,0 кг
B4	5	АБГ 080 017	Полоса оградительная		
			Лист 2 ГОСТ 19903-74 ОК 3608 ГОСТ 16523-89		
			120-0,87 x 9400-15,0	1	17,7 кг
АБГ 080 010					
Изм/Лист	И.Антон	И.Антон	Подп. Дата	Лист	Листов
РАЗРБ. ЧЕБОКСАРОВ	И.Антон	И.Антон	И.Антон	1	2
Пров. МЕЗЛЯКОВА	И.Антон	И.Антон	И.Антон		
И.Антон	И.Антон	И.Антон	И.Антон		
И.Антон	И.Антон	И.Антон	И.Антон		
И.Антон	И.Антон	И.Антон	И.Антон		
ОГРАЖДЕНИЕ ПОМОСТА ПРОМЫВАТЕЛЯ				САНТЕХНИПРОЕКТ	
Копировал: Яа6				Формат А4	

110.080.011

Серия 5.904-61 Выпуск 4

Обозначение	Размеры, мм		α	Масса, кг
	r	e		
АБГ 080. 011	2672	1000	150°	23,3
-01	3025	1100	160°	27,3
-02	3520			31,0

1. * РАЗМЕР ДЛЯ СПРАВОК.
2. $h_{14} \pm \frac{t_2}{2}$.
3. Допускается изготовление из отдельных частей сваркой встык.

И.Антон

РАЗРБ. ЧЕБОКСАРОВ

Пров. МЕЗЛЯКОВА

И.Антон

И.Антон

И.Антон

И.Антон

И.Антон

АБГ 080. 011

Поручень

Труба 32x2,8 ГОСТ 3262-75

САНТЕХНИПРОЕКТ

25261-05 49 Копировал: Яа6

Формат А3

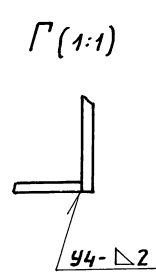
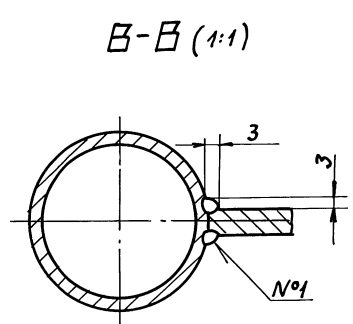
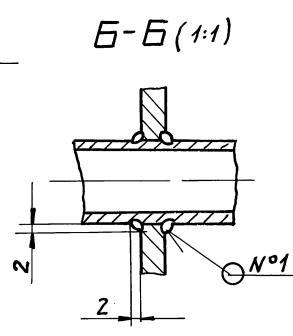
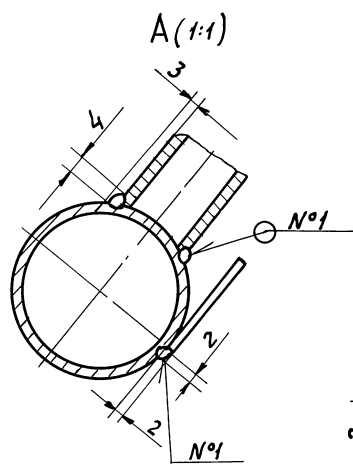
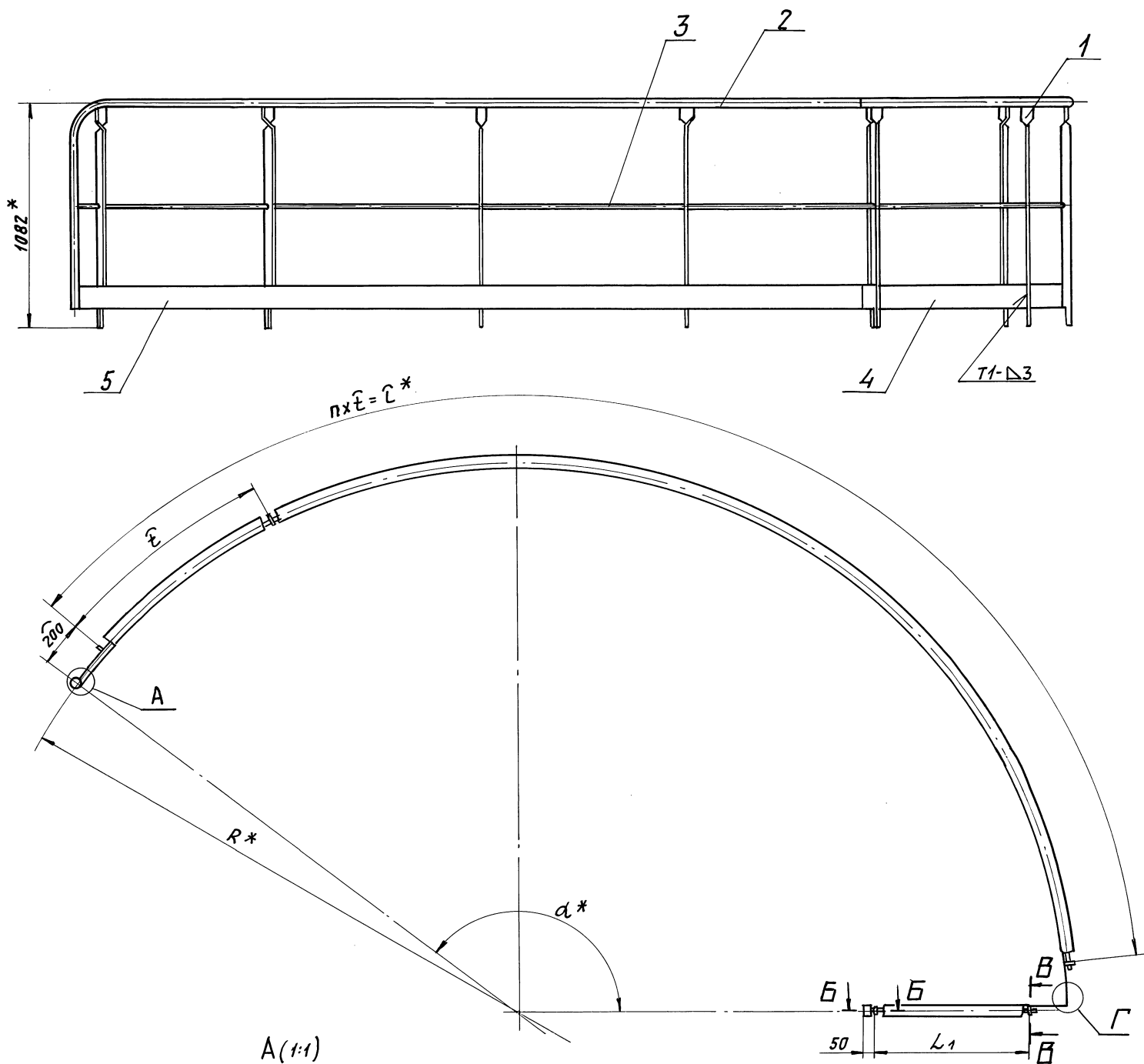

ОБОЗНАЧЕНИЕ	РАЗМЕРЫ, ММ				α^*	П, КОЛ.	МАССА, КГ
	R*	D*	L ₁	Э			
А6Г080.010	2673	6150	750	1025	143°	6	64,3
-01	3025	7400	850	1057	154°	7	73,2
-02	3520	9000		1000	155°	9	86,9

- * РАЗМЕРЫ ДЛЯ СПРАВОК.
- $\pm \frac{t_2}{2}$.
- СВАРНЫЕ ШВЫ №1 - СВАРКА РУЧНАЯ ДУГОВАЯ, ОСТАЛЬНЫЕ ПО ГОСТ 5264-80.
- ПОЛОСУ ОГРАДИТЕЛЬНУЮ (ПОЗ.5) ДОПУСКАЕТСЯ ИЗГОТОВЛИВАТЬ ИЗ ОТДЕЛЬНЫХ ЧАСТЕЙ СВАРКОЙ ВСТЫК.

Серия 5.904-61 Выпуск 4

Исполн. ПОСЛ. ЧАСТЬ ВЗЯТЫЙ НА РАБОТУ ПОДП. И ДАТА

А6Г080.010СБ				ЛИТ. МАССА		МАСШТ.	
ИЗМ.	ЛИСТ	№ ДОКУМ.	ПОДП.	ДАТА	И	СМ. ТАБЛ.	—
		РАЗРЯБ. ЧЕБОКСАРОВ	И.Селин				
		ПРОВ. ПЕРЯКОВА	И.Селин				
		НАЧ. ГР. ФРАЯКНИ	И.Селин				
		ГЛ. СПЕЦ. ФРАЯКНИ	И.Селин				
		Н. КОНТР. ЛИТВАК	И.Селин				
		УТВ. СПИВЯК	И.Селин				
				ЛИСТ		ЛИСТОВ 1	
				САНТЕХНИПРОЕКТ			

А6Г080.012

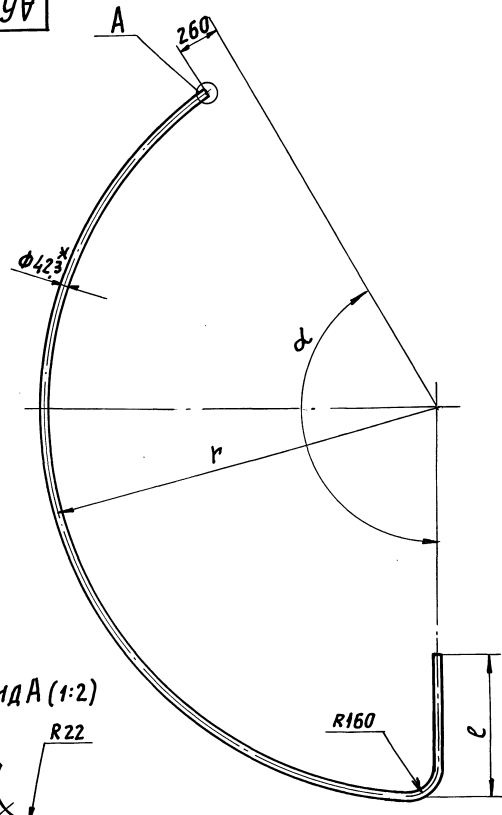

Обозначение	Размер, мм		α	Масса, кг
	r	ℓ		
А6Г080.012	2672	1000	150°	8,9
-01			120°	7,3
-02	3025	1100	160°	10,6
-03			110°	7,5
-04	3520		160°	12,2
-05			110°	8,7

- 1.* РАЗМЕР ДЛЯ СПРАВКИ.
2. $\pm \frac{t_2}{2}$.
3. ДОПУСКАЕТСЯ ИЗГОТОВЛЕНИЕ ИЗ ОТДЕЛЬНЫХ ЧАСТЕЙ СВАРКОЙ ВСТЫК.

Вид А (1:2)

ИЗВ. ПОДА. ПОДП. И ДАТА ВЗЯТ. ИЛИ ИЛИ ИЛИ ИЛИ ПОДП. И ДАТА

А6Г080.012

ИЗМ.	АНСТ.	И ДОКУМ.	ПОДП.	ДАТА	Л Е Е Р	АНТ.	МЯСЦА	ЛИСТ.
РЯЗРЯБ.	ЧЕБОКСАРОВА	ГЕЛИМ				И	СМ.	—
ПРОВ.	МЕРЗЛЯКОВА	И					ТАБЛ.	
ИЯЧ. ГР.	ФРАДКНИ	И				ЛИСТ	ЛИСТОВ	1
И. КОНТР.	ЛНТВАК	И			ТРУБА 15x2,5 ГОСТ 3268-75	САНТЕХНИИПРОЕКТ		
УТВ.	СПИВАК	И				ФОРМАТ А3		

Серия 5.904-61 Выпуск 4

Формат	Зона	Поз.	Обозначение	Наименование	Кол.	Примечание
				Документация		
A2			А6Г080.020 СБ	Сборочный чертеж		
			Переменные данные для исполнений:			
			А6Г080.020			
			Детали			
A4	1		А6Г078.021	Стойка	8	
A3	2		А6Г080.012-01	ЛЕЕР	1	
B4	3		А6Г080.013	Полоса ограждательная		
				Лист 2 ГОСТ 19903-74		
				ОК 3608 ГОСТ 16523-89	1	1,8 кг
				120-0,87x950-2,3		
A3	4		А6Г080.021	Поручень	1	
B4	5		А6Г-080.022	Полоса ограждательная		
				Лист 2 ГОСТ 19903-74		
				ОК 3608 ГОСТ 16523-89	1	9,8 кг
				120-0,87x5200-9,8		
			А6Г080.020-01			
			Детали			
A4	1		А6Г078.021	Стойка	8	
А6Г080.020						
ИЗМ. АНСТ. И ДОКУМ. ПОДП. ДАТА				АНТ. АНСТ. ЛИСТОВ		
РЯЗРЯБ. ЧЕБОКСАРОВА ГЕЛИМ				И 1 2		
ПРОВ. МЕРЗЛЯКОВА И				САНТЕХНИИПРОЕКТ		
ИЯЧ. ГР. ФРАДКНИ И				ФОРМАТ А4		
И. КОНТР. ЛНТВАК И				25261-05 51		
УТВ. СПИВАК И				Крипоров: Я.С.		

Формат	Зона	Поз.	Обозначение	Наименование	Кол.	Примечание
A3	2		А6Г080.012-03	ЛЕЕР	1	
B4	3		А6Г080.015	Полоса ограждательная		
				Лист 2 ГОСТ 19903-74		
				ОК 3608 ГОСТ 16523-89	1	2,0 кг
				120-0,87x1050-2,6		
A3	4		А6Г080.021-01	Поручень	1	
B4	5		А6Г080.023	Полоса ограждательная		
				Лист 2 ГОСТ 19903-74		
				ОК 3608 ГОСТ 16523-89	1	10,2 кг
				120-0,87x5400-9,8		
			А6Г080.020-02			
			Детали			
A4	1		А6Г078.021	Стойка	9	
A3	2		А6Г080.012-05	ЛЕЕР	1	
B4	3		А6Г080.015	Полоса ограждательная		
				Лист 2 ГОСТ 19903-74		
				ОК 3608 ГОСТ 16523-89	1	2,0 кг
				120-0,87x1050-2,6		
A3	4		А6Г080.021-02	Поручень	1	
B4	5		А6Г080.024	Полоса ограждательная		
				Лист 2 ГОСТ 19903-74		
				ОК 3608 ГОСТ 16523-89	1	12,0 кг
				120-0,87x6370-12,0		
А6Г080.020						
ИЗМ. АНСТ. И ДОКУМ. ПОДП. ДАТА				АНТ. АНСТ. ЛИСТОВ		
РЯЗРЯБ. ЧЕБОКСАРОВА ГЕЛИМ				И 1 2		
ПРОВ. МЕРЗЛЯКОВА И				САНТЕХНИИПРОЕКТ		
ИЯЧ. ГР. ФРАДКНИ И				ФОРМАТ А4		
И. КОНТР. ЛНТВАК И				25261-05 51		
УТВ. СПИВАК И				Крипоров: Я.С.		

ИЗВ. ПОДА. ПОДП. И ДАТА ВЗЯТ. ИЛИ ИЛИ ИЛИ ИЛИ ПОДП. И ДАТА

ИЗВ. ПОДА. ПОДП. И ДАТА ВЗЯТ. ИЛИ ИЛИ ИЛИ ИЛИ ПОДП. И ДАТА

0/1(✓)

АБГ 080.043

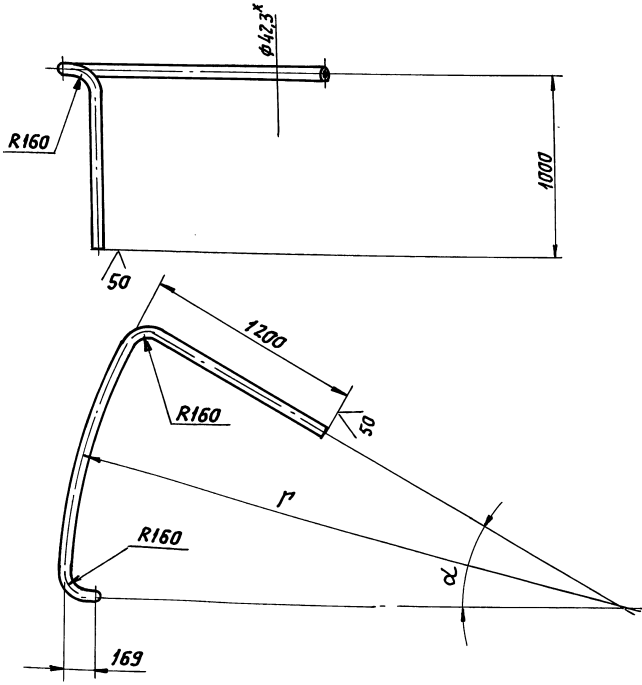

ОБОЗНАЧЕНИЕ	РАЗМЕРЫ, ММ		МАССА, КГ
	r	d	
АБГ 080.043	3105	30°	10,8
-01	3465	20°	9,7
-02	3910		10,1

1.* РАЗМЕР ДЛЯ СПРАВК.
2. $h14_i \pm \frac{\pm 2}{2}$.

ИВ. И ПОДП. ПОДП. И ДАТА ИВ. И ПОДП. ПОДП. И ДАТА ИВ. И ПОДП. ПОДП. И ДАТА

АБГ 080.043			
ИЗМ. ЛИСТ	№ ДОКУМ.	ПОДП.	ДАТА
РАЗРАБ.	ЧЕБОКСАРОВА	ЧЕБО	
ПРОВ.	ФРЯДКИН	ФРЯ	
НАЧ. ГР.	ФРЯДКИН	ФРЯ	
ГЛ. СПЕЦ.	ТРАЯНОВСКИЙ	ТРА	
И. КОНТР.	ЛИТВАК	ЛИТ	
УТВ.	СПИВЯК	СПИ	
Поручень			ЛИСТ ЛИСТОВ 1
Труба 32x2,8 ГОСТ 3262-75			САНТЕХНИИПРОЕКТ

ФОРМАТ А3

АБГ 080.050СБ

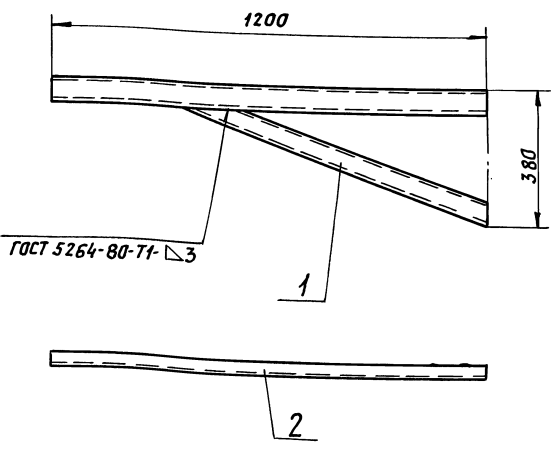

РАЗМЕРЫ ДЛЯ СПРАВК.

Серия 5.904-61 Выпуск 4

ИВ. И ПОДП. ПОДП. И ДАТА ИВ. И ПОДП. ПОДП. И ДАТА ИВ. И ПОДП. ПОДП. И ДАТА

АБГ 080.050СБ			
ИЗМ. ЛИСТ	№ ДОКУМ.	ПОДП.	ДАТА
РАЗРАБ.	ЧЕБОКСАРОВА	ЧЕБО	
ПРОВ.	УРЕЗЯКОВА	УРЕ	
НАЧ. ГР.	ФРЯДКИН	ФРЯ	
ГЛ. СПЕЦ.	ТРАЯНОВСКИЙ	ТРА	
И. КОНТР.	ЛИТВАК	ЛИТ	
УТВ.	СПИВЯК	СПИ	
Кронштейн промывателя			ЛИСТ ЛИСТОВ 1
САНТЕХНИИПРОЕКТ			ФОРМАТ А4

ФОРМАТ	ЗОНА	ПОЗ.	ОБОЗНАЧЕНИЕ	НАИМЕНОВАНИЕ	КОЛ.	ПРИМЕЧАНИЕ
				ДОКУМЕНТАЦИЯ		
А4			АБГ 080.050СБ	СБОРОЧНЫЙ ЧЕРТЕЖ		
				ДЕТАЛИ		
А4	1		АБГ 078.052-09	УКОСНИА	1	
Б4	2		АБГ 080.051	БАЛКА		
				Швеллер 6,5 ГОСТ 8240-89		
				Ст 3 ГОСТ 535-88		
				L = 1200-2,6	1	7,1 кг

ИВ. И ПОДП. ПОДП. И ДАТА ИВ. И ПОДП. ПОДП. И ДАТА ИВ. И ПОДП. ПОДП. И ДАТА

АБГ 080.050			
ИЗМ. ЛИСТ	№ ДОКУМ.	ПОДП.	ДАТА
РАЗРАБ.	ЧЕБОКСАРОВА	ЧЕБО	
ПРОВ.	УРЕЗЯКОВА	УРЕ	
НАЧ. ГР.	ФРЯДКИН	ФРЯ	
И. КОНТР.	ЛИТВАК	ЛИТ	
УТВ.	СПИВЯК	СПИ	
Кронштейн промывателя			ЛИСТ ЛИСТОВ 1
САНТЕХНИИПРОЕКТ			ФОРМАТ А4