

ГОСУДАРСТВЕННЫЙ КОМИТЕТ СССР ПО ДЕЛАМ СТРОИТЕЛЬСТВА /ГОССТРОЙ СССР/

ТИПОВАЯ ДОКУМЕНТАЦИЯ НА СТРОИТЕЛЬНЫЕ СИСТЕМЫ И ИЗДЕЛИЯ ЗДАНИЙ И СООРУЖЕНИЙ

Серия 5.904-7

ГЛУШИТЕЛИ ШУМА
ВЕНТИЛЯЦИОННЫХ УСТАНОВОК

Выпуск 1-2

ПЛАСТИНЧАТЫЕ ГЛУШИТЕЛИ
РАБОЧИЕ ЧЕРТЕЖИ

18287-03

Цена: 1-56

ГОСУДАРСТВЕННЫЙ КОМИТЕТ СССР ПО ДЕЛАМ СТРОИТЕЛЬСТВА / ГОССТРОЙ СССР/
ТИПОВАЯ ДОКУМЕНТАЦИЯ НА СТРОИТЕЛЬНЫЕ СИСТЕМЫ И ИЗДЕЛИЯ ЗДАНИЙ И СООРУЖЕНИЙ

СЭДИА 5.504.01

ГЛУШИТЕЛИ ШУМА
ВЕНТИЛЯЦИОННЫХ УСТАНОВОК

Выпуск 1-3

Пластинчатые глушители

Рабочие чертежи

РАЗРАБОТАНЫ

ГПИ САНТЕХПРОЕКТ

УТВЕРЖДЕНЫ
И ВВЕДЕНЫ В ДЕЙСТВИЕ
С 15 НОЯБРЯ 1982 г.

ГЛАВПРОМСТРОЙПРОЕКТОМ
ГОССТРОЯ СССР

ГЛАВНЫЙ ИНЖЕНЕР
ИНСТИТУТА *Гранд* ДИРЕКТОР
ГЛАВНЫЙ ИНЖЕНЕР
ПРОЕКТА *Гранд* НА СПИСОК

ПРИКАЗ № 73

ОТ 3 НОЯБРЯ 1982 г.

СОДЕРЖАНИЕ

ОБОЗНАЧЕНИЕ	НАИМЕНОВАНИЕ	СТР.
	СОДЕРЖАНИЕ	2
А7Е177.000.70	ТЕХНИЧЕСКОЕ ОПИСАНИЕ	3-6
А7Е179.001	Планка	6
А7Е177.000	Пластина П	7
А7Е177.000СБ	Пластина П	8
А7Е177.010	Крышка	9; 10
А7Е177.001	Лист перфорированный	10
А7Е177.010СБ	Крышка	11
А7Е177.020	Карпус	12
А7Е177.020СБ	Карпус	13
А7Е177.009	Стенка	14
А7Е177.011	Перегородка	15
А7Е178.000	Глушитель пластинчатый ГП	16
А7Е178.000СБ	Глушитель пластинчатый ГП	17
А7Е178.010	Кожух	18-20
А7Е178.010СБ	Кожух	21; 22
А7Е178.020	Фланец	23; 24
А7Е181.000	Глушитель пластинчатый ГП5	24
А7Е178.020СБ	Фланец	25
А7Е178.002	Лист	26
А7Е178.003	Уголок	27
А7Е179.000	Глушитель пластинчатый ГП3	28
А7Е179.000СБ	Глушитель пластинчатый ГП3	29

ОБОЗНАЧЕНИЕ	НАИМЕНОВАНИЕ	СТР.
А7Е180.000	Глушитель пластинчатый ГП4	30
А7Е180.000СБ	Глушитель пластинчатый ГП4	31
А7Е181.000СБ	Глушитель пластинчатый ГП5	32
А7Е182.000	Глушитель пластинчатый ГП6	33
А7Е182.000СБ	Глушитель пластинчатый ГП6	34
А7Е183.000	Глушитель пластинчатый ГП7	35
А7Е183.000СБ	Глушитель пластинчатый ГП7	36
А7Е184.000	Глушитель пластинчатый ГП8	37
А7Е184.000СБ	Глушитель пластинчатый ГП8	38
А7Е185.000	Обтекатель ОП	39

1. ВВЕДЕНИЕ

- 1.1. В настоящем выпуске приведены рабочие чертежи пластинчатых глушителей, предназначенных для вентиляционных установок.
- 1.2. Технические характеристики и рекомендации по применению изделий приведены в выпуске 0.
- 1.3. Конструкция глушителей рассчитана на изготовление их силами монтажных организаций и на заводское серийное изготовление.



Рис. 1

- 1 - пластина;
- 2 - планка;
- 3 - винт;

1.4. Разработанные в данном проекте глушители предназначены для сред, не содержащих взрывоопасные и радиоактивные примеси. При наличии агрессивных примесей для глушителей должны быть выполнены из соответствующего коррозионностойкого материала.

1.5. В проекте разработаны рабочие чертежи пластинчатых и пластинчатых глушителей для схем с толщиной пластин 200 мм и расстоянием между ними 200 мм, так как они наиболее часто применяются в вентиляционных системах.

Для других схем пластинчатые глушители должны разрабатываться в индивидуальных проектах.

1.6. Предлагаемые для серийного производства пластинчатые глушители представляют собой сборные секции, состоящие из металлического кожуха длиной 1000 или 1500 мм с размещенными внутри него пластинами, зафиксированными при помощи направляющих. Такие секции могут по согласованию с заводом-изготовителем, собираться на заводе и в собранном виде доставляться на место монтажа. Из этих секций набирается глушитель нужной длины.

1.7. Для низкочастотных глушителей, где требуется установка пластин толщиной 80 мм, используются две пластины по 40 мм, соединяемые планками при помощи самонарезающих винтов (рис. 1). Пластины по высоте должны соединяться также при помощи планок, по длине пластины не соединяются

1.8. Установка лампы для уменьшения гидравлического сопротивления должна быть крепиться к пластинам ушками с двух сторон на каждую пластинку. Нижние и верхние ушки должны устанавливаться на расстоянии примерно 50 мм от края пластин.

1.9. Если требуется осуществить звуко- и теплоизоляцию кожуха, при заказе оговаривается необходимость приварки штырей к его наружной поверхности.

1.10. Минимальный размер поперечного сечения пластинчатого глушителя в металлическом кожухе, разработанный в настоящем проекте равен 1600x2000 мм. При сечениях до 1600x2000 мм возможна установка пластинок как в металлическом кожухе, так и в строительных конструкциях.

1.11. При больших размерах поперечного сечения глушителя рекомендуется проектировать в строительных конструкциях. Для установки пластин в них также должны предусматриваться направляющие.

1.12. При наличии места в строительных конструкциях между пластинами по длине рекомендуется предус-

Серия 5.901-17 Выпуск 1

Имя, Фамилия, Подпись, Должность, Место, Дата, Проверено, Подпись, Должность

А7Е 177.000ТО						Лист	Лист	Листов
Изм.	Лист	Исполн.	Проф.	Дата	Вид	1	1	4
Разр.	Сваркин	Инж.	Инж.	1971	Техн.			
Проф.	Сидельников	Инж.	Инж.	1971	Техн.			
Экз. техн.	Сидельников	Инж.	Инж.	1971	Техн.			
Н. контр.	Мерзлякова	Инж.	Инж.	1971	Техн.			
Учтв.	Степанов	Инж.	Инж.	1971	Техн.			

Глушители пластинчатые
 Техническое описание
 Госстанд СССР
 САНТЕХПРОЕКТ
 г. Москва
 Формат А3

Серия 5.904-17 Выпуск 1-2

Наименование материалов	Номера стандартов или технических условий	Размеры изделия, мм			Объемная масса набивки, кг/м ³	Гигроскопичность за 60 суток, %	Температуростойкость эксплуатации, °С	Горючесть	Завод-изготовитель		Область применения
		Длина	Ширина	Толщина					Наименование	Адрес	
Холсты из супертонкого базальтового волокна (БСТВ)	РСТ УССР 5013-81	1100	1050	200	17 ÷ 20	2,0	От -40 до +450	Негорюемый	Комбинат "Прогресс"	Ирпень Киевской обл.	Для приточных и вытяжных систем
									НПО Теплозвукоизоляция	Беличи Киевской обл.	
Изделия звукопоглощающие марки БЗМ в оболочке из стеклотрассы	РСТ УССР 5014-81	500; 1000	500; 1000	30; 50; 100; 200	17 ÷ 20	2,0	От -40 до +450	— " —	Комбинат "Прогресс"	Ирпень Киевской обл.	Для приточных и вытяжных систем
									НПО Теплозвукоизоляция	Беличи Киевской обл.	
Холсты из супертонкого стеклянного волокна щелочного	ТУ21- РСФСР-224-75	2000	1000	50; 100	17 ÷ 20	50	От 0 до +400	— " —	Ивотский стекольный завод	Ивот Брянской обл.	Для приточных и вытяжных систем с влажностью воздуха не более 85%
Стеклоплетенное бесщелочное ванадиевое распушенное волокно*	ГОСТ 10727-73	—	—	—	80 ÷ 100	2,0	От -40 до +400	— " —	Заводы стеклянного волокна	Гуся Урестальский Владимирской обл.	Только для вытяжных систем
										Полоцк Витебской обл.	
										Марефа Харьковской обл.	
										Ступино Московской обл.	

* Распушение волокна производится по специальной технологии

ATE177.000 TO

ПРОДОЛЖЕНИЕ

НАИМЕНОВАНИЕ МАТЕРИАЛОВ	НОМЕРА СТАНДАРТОВ ИЛИ ТЕХНИЧЕСКИХ УСЛОВИЙ	РАЗМЕРЫ ИЗДЕЛИЯ, мм			ОБЪЕМНАЯ МАССА НАВЯНКИ, кг/м ³	ДИСПЕРСИОННОСТЬ ЗА БОЛОТК, %	Температура эксплуатации, градуса	Прочность	Завод-изготовитель		ОБЛАСТЬ ПРИМЕНЕНИЯ
		Длина	Ширина	Толщина					Наименование	Адрес	
Плиты и маты минераловатные на синтетическом связующем	ГОСТ 9573-72	1000	500; 1000	40,50; 60	50* 75** 100**	100	до 200	ТРАКТОРНЫЙ ЗАВОД	МЕЛАРЕСОВСКО-КОМАРИЧ	Железнодорожный Московский обл.	Только для вытяжных систем
	МРТУ 7.19.68	1000	500	30,35; 40,45	30* 40* 50* 80** 100**	нет данных	до 200	то же	ВУМЕССКИЙ КОМБИНАТ СТРОИТЕЛЬНЫХ МАТЕРИАЛОВ	КОХЛАЯ-ЯРВЕ Эстонской ССР	то же
Плиты полужесткие из стекловолокна ЦФД марки МТХ-В	ГОСТ 22031-76	1100; 1120; 1180	460; 480; 540	40,60; 70,80	30÷40	6,35	до 300	—	СЯРЯТОВСКИЙ ЗАВОД ТЕХНИЧЕСКОГО СТЕКЛА	СЯРЯТОВ	—

* Для пластин толщиной 400 мм.
** Для пластин толщиной 100 и 200 мм.

Серия S.904-17 Выход: 1-0

Имя, № подл. Подп. и дата. Взам. инв. №, инв. №, дата. Подп. и дата.

ИЗДАНИЕ	ПРОК. №	ПОДП. ДАТА	747177.000 TD	Лист 3
КОРРЕКТИВ: 002			ВВЕДЕН 83	

матривать зазоры 50-100мм, благодаря чему несколько повышается эффективность глушителя.

1.13. Дополнительное крепление пластин к металлическому кожуху или строительным конструкциям не требуется.

1.14. По индивидуальным проектам пластинчатые глушители могут выполняться с вертикальным кожухом.

2. ТЕХНИЧЕСКИЕ ТРЕБОВАНИЯ

2.1 Рекомендуемые звукопоглощающие материалы для втяжных и вытяжных систем приведены в таблице

2.2. Для защиты звукопоглощающего материала от выдувания потоком воздуха в проекте применено защитное покрытие, состоящее из перфорированного оцинкованного стального листа (диаметр отверстий 6, шаг 12мм) и стеклоткани марки 33-100 гост 19907-74.

2.3. Допускается применение другого перфорированного листа с отношением свободного сечения отверстий перфорации к общей площади не менее 20%. При этом жесткость конструкции глушителей не должна уменьшаться.

2.4. Стеклоткань марки 33-100 может быть заменена на стеклоткани марок 32-100, 32-80 гост 19907-74 или на другие стеклоткани с эквивалентным сопротивлением продуванию.

В случае применения звукопоглощающих изделий марки БЗМ в оболочке из стеклоткани дополнительная обклейка пластин стеклотканью не требуется.

2.5. Изделия и детали, изготавливаемые из оцинкованного листа, окраске не подлежат.

2.6. Изделия из неоцинкованной стали окрашиваются так же, как вся вентиляционная система, по технологии завода-изготовителя

А7Е.179.001

V/V

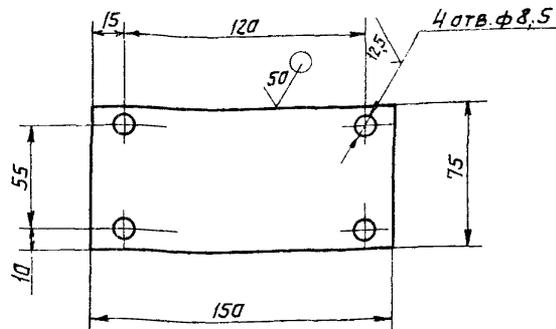

Неуказанные предельные отклонения размеров $b+t_2; -t_2 \pm \frac{t_2}{2}$

А7Е.179.001

Изм.	Лист	№ докум.	Подп.	Дата	Лист	Масса	Масштаб
	И					0,27	1:2
ИЗРАБ. Спирidonova					Лист 63,0 гост 19903-74		
100в. Бручкова					4-IV-В Ст.3 гост 16523-70		
РК гр.п. Фрайкин					Госстрой СССР		
КОНТР. Мерзлякова					САНТЕХПРОЕКТ		
Ш.В. Ушомирская					г. Москва		

Копировал: Лок

Формат А4

А7Е 177.000Т0

Лист 4

Копировал: Лок

Формат А4

Формат	Зона	Лист	Обозначение	Наименование	Кол. на исполн. АТЕ 177.000 -								Примечание		
					—	01	02	03	04	05	06	07		08	
				Документация											
А3			АТЕ 177.000СБ	Сборочный чертеж	×	×	×	×	×	×	×	×	×		
А4			АТЕ 177.000ТО	Лазштампля пластинчатые	×	×	×	×	×	×	×	×	×		*) А3, А4
				Техническое описание											
				Сборочные единицы											
А4		1	АТЕ 177.010	Крышка	2			2			2				
			-01	Крышка		2			2			2			
			-02	Крышка			2			2			2		

АТЕ 177.000

Пластина II

Исполн.	Исполн.	Подп.	Дата
Исполн.	Исполн.	Подп.	Дата
Исполн.	Исполн.	Подп.	Дата
Исполн.	Исполн.	Подп.	Дата

Копирован

Формат	Зона	Лист	Обозначение	Наименование	Кол. на исполн. АТЕ 177.000 -								Примечание		
					—	01	02	03	04	05	07	08			
			АТЕ 177.020	Корпус											
			-01	Корпус											
			-02	Корпус			1								
			-03	Корпус				1							
			-04	Корпус					1						
			-05	Корпус						1					
			-06	Корпус							1				
			-07	Корпус								1			
			-08	Корпус									1		
				Материалы											
				Листы из сульфитного стекляннного волокна БСТ марки Ш											
				ТУ 21-224-75	0,71	0,94	1,86	1,46	1,94	3,88	2,96	3,94	7,88		кг

Инв. № подл. Подп. и дата. Взм. инв. №. Инв. № дубл. Подп. и дата.

Серия 5.904-17 Выпуск 1-2

Формат Заяв Лист.	Обозначение	Наименование	Кол. на исполн. А7Е177.010-			Примечание
			-	01	02	
		Документация				
A3	A7E177.010СБ	Сборочный чертеж	X	X	X	
		Детали				
A4	1 A7E177.001	Лист перфорированный	1			
	-01	Лист перфорированный		1		
	-02	Лист перфорированный			1	
B4	2 A7E177.002	Прокладка				
		Пластина I, лист ТМКЦ-М2				
		ГОСТ 7338-77				
		15-0,5 x 440-1	2	2		0,02 кг

Изм.	Лист	№ докум.	Подп.	Дата
		МЕДНОВА		
		ВРАДКИН		
		МЕРЯНКО		
		СЛИВАК		

A7E177.010

Крышка

Лист Лист Листов
1 1 1
Госстандарт СССР
ЛЕНТАТЕХПРОЕКТ
г. Москва
Формат А4

Копировал: Лем

Инв. № подл. Подп. и дата. Взм. инв. №. Инв. № дубл. Подп. и дата.

Формат Заяв Лист.	Обозначение	Наименование	Кол. на исполн. А7Е177.010-			Примечание
			-	01	02	
B4	2 A7E177.003	Прокладка				
		Пластина I, лист ТМКЦ-М2				
		ГОСТ 7338-77				
		15-0,5 x 940-1			?	0,044 кг
B4	3 A7E177.004	Прокладка				
		Пластина I, лист ТМКЦ-М2				
		ГОСТ 7338-77				
		15-0,5 x 720-1	2			0,04 кг
B4	3 A7E177.005	Прокладка				
		Пластина I, лист ТМКЦ-М2				
		ГОСТ 7338-77				
		15-0,5 x 970-1	2	2		0,046 кг
B4	4 A7E177.006	Сетка 470-1 x 720-1				
		Стеклоткань 33-100				
		ГОСТ 19907-74	1			0,036 кг
B4	4 A7E177.007	Сетка 470-1 x 970-1				
		Стеклоткань 33-100				
		ГОСТ 19907-74	1			0,049 кг

Изм.	Лист	№ докум.	Подп.	Дата

A7E177.010

Копировал: Лем

Лист 2

А7Е177.010СБ

Серия С.904-17 Выпуск 1-2

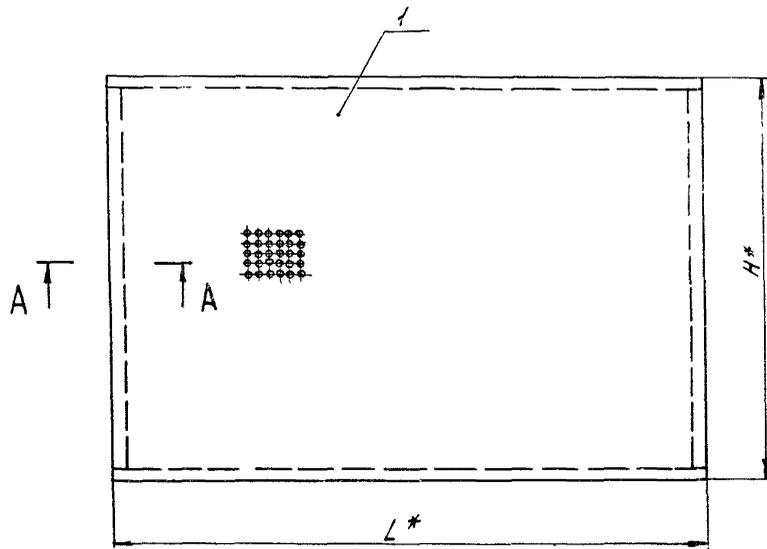

Обозначение	Размеры, мм		Масса, кг
	H*	L*	
А7Е177.010	470	720	2,05
-01		970	2,78
-02	970		5,58

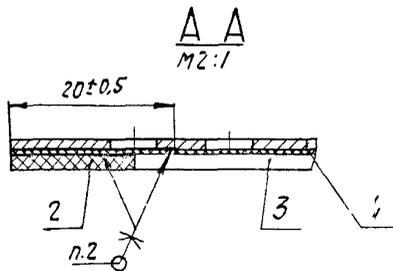

1* РАЗМЕРЫ ДЛЯ СПРАВОК.

2. Клей 88Н ТУ38-1051061-76

А7Е177.010СБ				Лист	Масса	Масштаб
Изм.	Лист	И докум.	Подп.	Дата	см.	-
Разраб.	Меднова	Ильин	И-81		табл.	
Пров.	Брикова	Бриков	И-81			
Рук. гр.	Фрадкин	Ильин	И-81	Лист	Листов 1	
Гл. инж.	Удомирова	Ильин	И-81	Госстрой СССР		
Н. контр.	Мерзлякова	Ильин	И-81	Сантехпроект		
Утв.	Сивая	Ильин	И-81	г. Москва		

Копировать со...

Формат А 3

Инв. № док. / Дата / Подпись и дата / Имя, фамилия, должность и дата

Инв. № подл. Подп. и дата Взам. инв. № Инв. № докум. Подп. и дата

Серия 5.904-17 Выпуск 1-2

Формат Зона	Поз.	Обозначение	Наименование	Код на исполн. А7Е177.020-								Примечание	
				-	01	02	03	04	05	06	07		08
			<u>Документация</u>										
A3		A7E177.020СБ	СБОРОЧНЫЙ ЧЕРТЕЖ	X	X	X	X	X	X	X	X	X	
			<u>ДЕТАЛИ</u>										
A3	1	A7E177.009	СТЕНКА	2	2								
		-06	СТЕНКА			2							
		-01	СТЕНКА				2	2					
		-07	СТЕНКА						2				
		-02	СТЕНКА							2	2		
		-08	СТЕНКА									2	
		-03	СТЕНКА	2									
		-06	СТЕНКА		2	2							

Изм.	Лист	№ докум.	Подп.	Дата
		РАЗРАБ. МЕДОВАЯ	И.С.И.	18.8
		Пров. БРУКОВА	В.С.И.	18.8
		Рук. групп. ФРАДКИН	С.С.И.	18.8
		Н. кантр. МЕРЗАЛЯКОВА	С.С.И.	18.8
		Чтв. СПИВАНК	С.С.И.	18.8

A7E177.020

Корпус

Лит. Лист Листов
И 1 1
ГОСТРОЙ
СНПТ
РАЙСВА
ФОРМАТ А4

Копировал: Лач

Инв. № подл. Подп. и дата Взам. инв. № Инв. № докум. Подп. и дата

Формат Зона	Поз.	Обозначение	Наименование	Код на исполн. А7Е177.020-								Примечание	
				-	01	02	03	04	05	06	07		08
A3	2	A7E177.009 -04	СТЕНКА				2						
		-07	СТЕНКА					2	2				
		-05	СТЕНКА							2			
		-08	СТЕНКА								2	2	
A3	3	A7E177.011	ПЕРЕГОРОДКА	1	1								
		-01	ПЕРЕГОРОДКА			2							
		-02	ПЕРЕГОРОДКА				1	1					
		-03	ПЕРЕГОРОДКА						2				
		-04	ПЕРЕГОРОДКА							1	1		
		-05	ПЕРЕГОРОДКА									2	

Изм.	Лист	№ докум.	Подп.	Дата
------	------	----------	-------	------

A7E177.020

Копировал: Лач

ФОРМАТ А4

А7Е177.020С6

Серия 5.904-17 Выпуск 1-2

Имя и подл. ПОДАТЬСЯ И ДАТА Имя и подл. ПОДАТЬСЯ И ДАТА Имя и подл. ПОДАТЬСЯ И ДАТА



Рис.1

ОБОЗНАЧЕНИЕ	Рис.	РАЗМЕРЫ, ММ			МАССА КГ
		В	Н	Л	
А7Е177.020	1	94	500	750	3,25
-01			1000	1000	3,85
-02	2		1000		6,1
-03	1	1194	500	750	5,54
-04			1000	1000	6,52
-05	2		1000		10,8
-06	1	394	500	750	10,11
-07			1000	1000	11,9
-08	2		1000		20,1

Рис.2
Остальное - см. рис.1

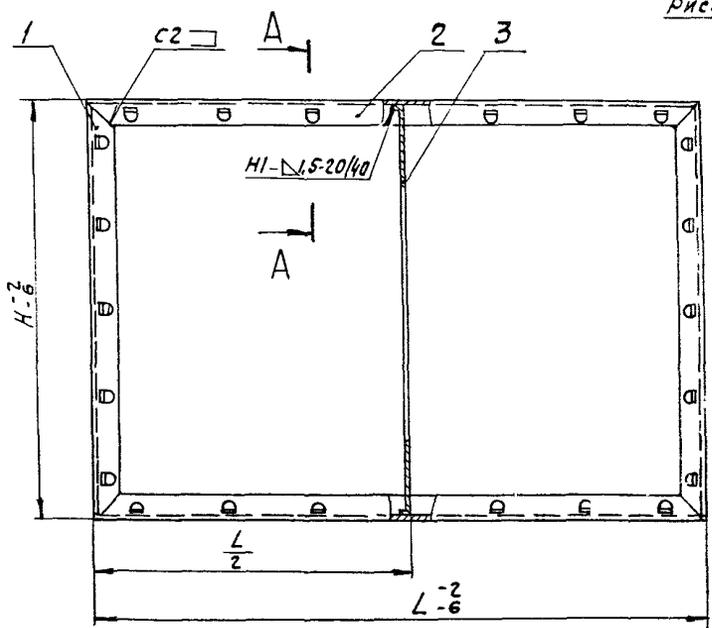
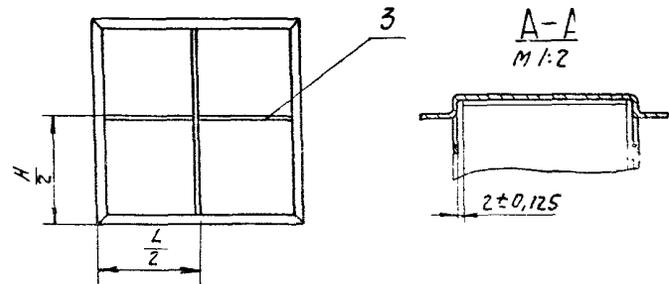

1.*РАЗМЕРЫ ДЛЯ СПРАВКИ.

2. СВАРНЫЕ ШВЫ ПО ГОСТ 5264-80. СВАРКУ ПРОИЗВОДИТЬ В УГЛЕКИСЛОМ ГАЗЕ.

					А7Е177.020С6		
№ Лист	И Д О К У М	ПОДП.	ДАТА	Корпус	Лист	Масса	Масштаб
					№	См. табл.	-
РДЗРБ	МЕДНОВА	Альбина	11-81				
ПРДВ	БРУКОВА	Ильич	11-81				
РУК.ПР	ФЯРЯКИН	Ильич	12-81				
ГЛ.СПЕЦ	УШИНСКИЙ	Ильич	12-81				
Н.КОНТР.	МЕДВЕДЬКОВА	Ильич	12-81				
УТВ.	СЛИВАК	Ильич	12-81				

КОПИДОВАР. С6

ФОРМАТ А3

ИЗВ. И ПЕР. ПОДПИСАН ДАТА ВВЕДЕНИЯ ИЛИ НАМЕН. ПОДПИСА И ДАТА

ГОСУД. С. 304-17 ВЫПУСК 1-7

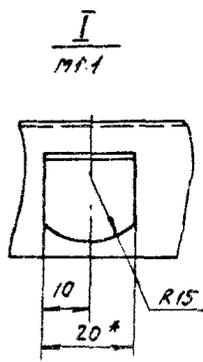
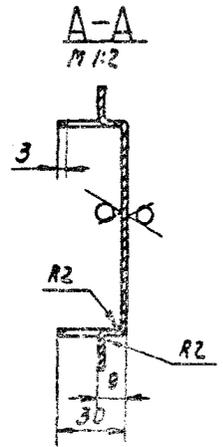
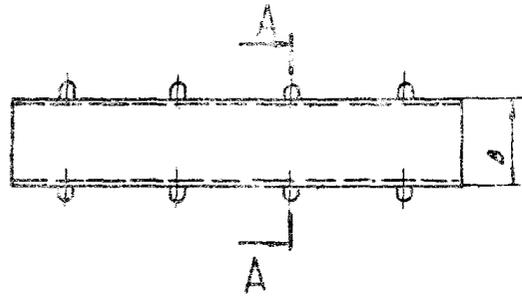
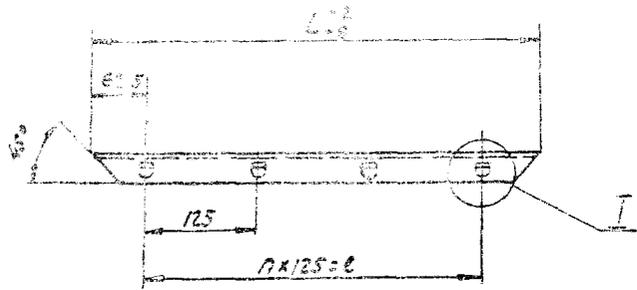

ГОСУД. С. 304-17	РАЗМЕР			РАСЧ. ОТ	МАССА
	Б	Л	С		
175177.009	94	500	375	8	2,57
-01	124				0,94
-02	304	750	625	5	1,68
-03	94				0,27
-04	194	1000	275	7	1,44
-05	394				2,57
-06	94				1,17
-07	194				1,93
-08	394				3,48

1* РАЗМЕР ДЛЯ СПРОВОК.

2. НЕУКАЗАНЫЕ ПРЕДЕЛЬНЫЕ ОТКЛОНЕНИЯ РАЗМЕРОВ: $+t_2$; $-t_2$; $\pm \frac{t_2}{2}$.

				А75177.009		
ИЗМ. Лист	И ДОКУМ.	ПОДП.	ДАТА	ЛИСТ	МАССА	МАСШТАБ
Р. ЗОРАБ.	МЕДИКОВА	Ильина	11-81			
Л. ЗОБ.	БЕЧКОВА	Ильина	11-81		ТАБЛ.	
Р. СЕР.	ФРАДКИН	Б. А.	07.01	ЛИСТ	ЛИСТОВ	
И КОНТ.	МЕЗЯЛКОВА	Б. А.	11-81	СТЕНКА		
С. В.	ИЗМАКОВА	Ильина	11-81	61.0 ГОСТ 13903-74		
				4-IV. СГЗ ГОСТ 15523-70		
				Госстанд СССР		
				САИНТЕХПРОЕКТ		
				ИТ. МОСКВА		
				КОПИЛОВА С. С.		
				ЭКОМАТЭ		

50/11

А7Е177.011

Рис. 1



Рис. 2
ОСТАЛЬНОЕ - СМ. РИС. 1



ОБОЗНАЧЕНИЕ	РИС.	РАЗМЕРЫ, ММ			МАССА, КГ
		B	a	L	
А7Е177.011	1	88	—	498	0,365
— 01	2		44,5	998	0,71
— 02	1	188	—	498	0,78
— 03	2		94,5	998	1,52
— 04	1	388	—	498	1,61
— 05	2		194,5	998	3,13

НЕУКАЗАНЫЕ ПРЕДЕЛЬНЫЕ ОТКЛОНЕНИЯ РАЗМЕРОВ: $\pm t_2$; $-t_2$; $\pm \frac{t_2}{2}$.

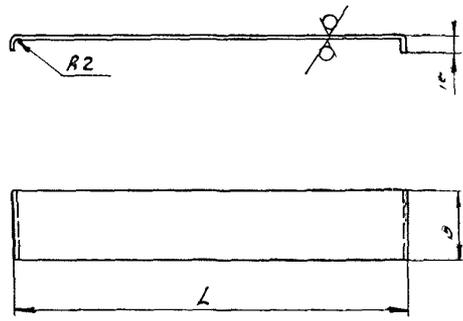
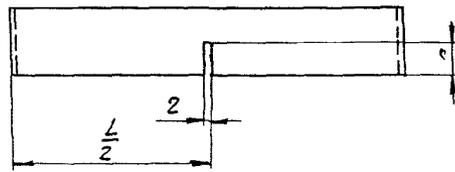
А7Е177.011

				А7Е177.011		
Изм.	Лист	И.А.Д.К.У.М.	Подп.	Дата	Лист	Масштаб
РАЗДАБ.	МЕДНОВА	Владимир	И-81		И	См. табл.
ПРОВ.	БРУКОВА	Брун	И-Ф		Лист	Листов 1
Р.К.С.Р.	ФРАДКИН	Иван	И-17			
И.КОНТ.	МЕРЗЛЯКОВА	Ирина	И-12	Лист	51.0 ГОСТ 19903-74	
УТВ.	УШОМКОСОВА	Юлия	И-20	Лист	4-И-В (с. 3) ГОСТ 16523-70	
					ГОСТРОЙ СССР САНТЕХПРОЕКТ г. МОСКВА	
					КОПИРОВАНО: СЛУЖБА ФОРМАТ А3	

Серия 5.904-17 Воинск-1-2

Имя и подп. Подписчик и дата Дата и подп. Подписчик и дата Дата и подп. Подписчик и дата

Инв.№ подл. Подп. и дата Взам. инв.№ Инв.№ учеб. Подп. и дата

Серия 5.904-17 Выпуск 1-2

Формат	Зона	Поз.	Обозначение	Наименование	Кол. на исполн. А7Е 178.000-						Примечание	
					-	01	02	03	04	05		06
				Документация								
А3			А7Е 178.000СБ	Сборочный чертеж	×	×	×	×	×	×		
А3			А7Е 177.000ТО	Глушители пластинчатые								
				Техническое описание	×	×	×	×	×	×		х/вз; А4
				Сборочные единицы								
А4	1		А7Е 177.000-04	Пластина П2-2	2	3	4					
			-05	Пластина П2-3				2	3	4	5	

Шифр	Лит.											
ГП1-1												
ГП1-2												
ГП1-3												
ГП2-1												
ГП2-2												
ГП2-3												
ГП2-4												

А7Е 178.000

ИЗУЩИС	УДОКУМ.	Подп.	Дата		
РЯЗРЕ	МЕДНОВА	Л.уч.	11-81		
ПРОВ.	БРУКОВА	Л.уч.	11-81		
РУК.ГР.	ФРАДКИ	Л.уч.	11-81		
И.КОНТР.	ПЕРЗЛЯКОВА	Л.уч.	11-81		
УТВ.	СЛИБАК	Л.уч.	11-81		

ГЛУШИТЕЛЬ
ПЛАСТИНЧАТЫЙ ГП

Лит. Лист Листов
1 1 2
СЭССТРОИ
САНТЕХПРОЕК
1980-81
Формат

Инв.№ подл. Подп. и дата Взам. инв.№ Инв.№ учеб. Подп. и дата

Кол. на исполн. А7Е 178.000-

Формат	Зона	Поз.	Обозначение	Наименование	Кол. на исполн. А7Е 178.000-						Примечание	
					-	01	02	03	04	05		06
А4	2		А7Е 178.010	Кожух	1							
			-01	Кожух		1						
			-02	Кожух			1					
			-03	Кожух				1				
			-04	Кожух					1			
			-05	Кожух						1		
			-06	Кожух							1	

А7Е 178.000

КОПИРОВАЛ: ДЖ

А7Е178.000СБ

Рис. 1



Рис. 2

ОСТАЛЬНЫЕ - СМ. РИС. 1

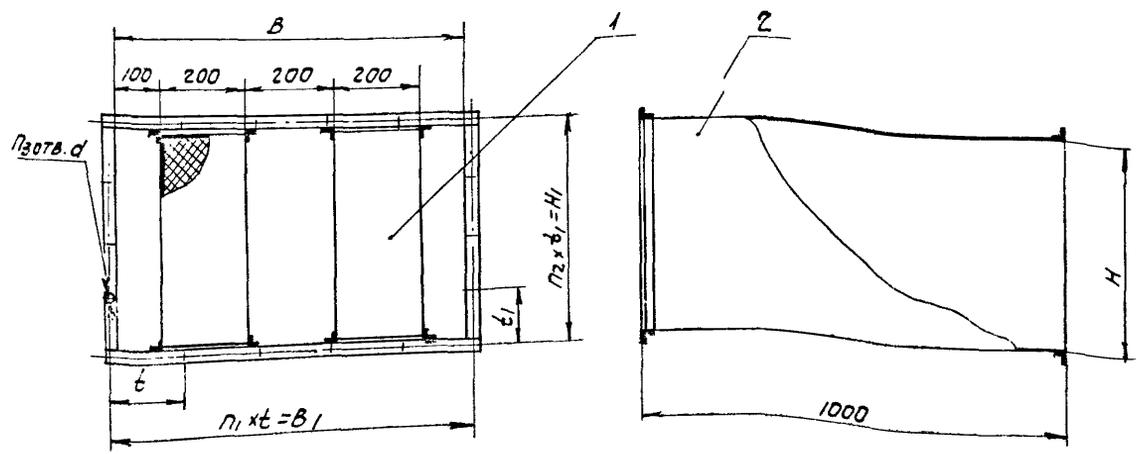
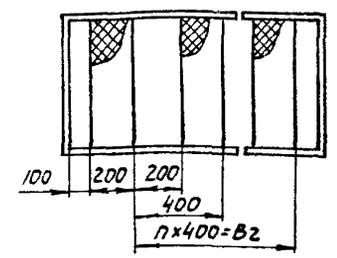

Серия 5.904-17 выпуск 1-2

ОБЪЯЗНАЧЕНИЕ	РИС.	ШИФР	РАЗМЕРЫ, ММ								КОЛИЧЕСТВО, ШТ				МАССА, КГ
			B	B ₁	B ₂	H	H ₁	t	t ₁	d	n	n ₁	n ₂	n ₃	
А7Е178.000	1	ГП1-1	800	840	-	500	540	168	135	10	-	5	4	18	68,2
-01	2	ГП1-2	1200	1240	800			177,1			2	7		22	95,8
-02		ГП1-3	1600	1648	1200			548	183,1		137	3	9	26	123,4
-03	1	ГП2-1	800	848	-	1000	1048	159,6	149,7	12	-	5	7	24	105,3
-04		ГП2-2	1200	1248	800			178,3			2	7		28	145,2
-05	2	ГП2-3	1600	1648	1200			183,1			3	9	32	185,1	
-06		ГП2-4	2000	2048	1600			186,2	4		11	36	225,0		

РАЗМЕРЫ ДЛЯ СПРАВОК

				А7Е178.000СБ		
Имя	Лист	№ док-м	Подп.	Дата	Лит.	Масштаб
Иванов	1	ИВАНОВ	И.И.	81-01	И	СМ.
Кузнецов	2	КУЗНЕЦОВ	К.К.	81-01		
Смирнов	3	СМИРНОВ	С.С.	81-01		
Петров	4	ПЕТРОВ	П.П.	81-01		
Сидоров	5	СИДОРОВ	С.С.	81-01		
Тихонов	6	ТИХОНОВ	Т.Т.	81-01		
Чайков	7	ЧАЙКОВ	Ч.Ч.	81-01		
Шаров	8	ШАРОВ	Ш.Ш.	81-01		
Щеголов	9	ЩЕГОЛОВ	Щ.Щ.	81-01		
Юрьев	10	ЮРЬЕВ	Ю.Ю.	81-01		
Федотов	11	ФЕДОТОВ	Ф.Ф.	81-01		
Харин	12	ХАРИН	Х.Х.	81-01		
Цыганов	13	ЦЫГАНОВ	Ц.Ц.	81-01		
Березин	14	БЕРЕЗИН	Б.Б.	81-01		
Васильев	15	ВАСИЛЬЕВ	В.В.	81-01		
Григорьев	16	ГРИГОРЬЕВ	Г.Г.	81-01		
Давыдов	17	ДАВЫДОВ	Д.Д.	81-01		
Зинин	18	ЗИНИН	З.З.	81-01		
Козлов	19	КОЗЛОВ	К.К.	81-01		
Леонов	20	ЛЕОНОВ	Л.Л.	81-01		
Медведев	21	МЕДВЕДЕВ	М.М.	81-01		
Мухоморов	22	МУХОМОРОВ	М.М.	81-01		
Новиков	23	НОВИКОВ	Н.Н.	81-01		
Осипов	24	ОСИПОВ	О.О.	81-01		
Попов	25	ПОПОВ	П.П.	81-01		
Рябов	26	РЯБОВ	Р.Р.	81-01		
Савин	27	САВИН	С.С.	81-01		
Селезнев	28	СЕЛЕЗНЕВ	С.С.	81-01		
Соловьев	29	СОЛОВЬЕВ	С.С.	81-01		
Толкачев	30	ТОЛКАЧЕВ	Т.Т.	81-01		
Трунов	31	ТРУНОВ	Т.Т.	81-01		
Фролов	32	ФРОЛОВ	Ф.Ф.	81-01		
Харин	33	ХАРИН	Х.Х.	81-01		
Цыганов	34	ЦЫГАНОВ	Ц.Ц.	81-01		
Березин	35	БЕРЕЗИН	Б.Б.	81-01		
Васильев	36	ВАСИЛЬЕВ	В.В.	81-01		
Григорьев	37	ГРИГОРЬЕВ	Г.Г.	81-01		
Давыдов	38	ДАВЫДОВ	Д.Д.	81-01		
Зинин	39	ЗИНИН	З.З.	81-01		
Козлов	40	КОЗЛОВ	К.К.	81-01		
Леонов	41	ЛЕОНОВ	Л.Л.	81-01		
Медведев	42	МЕДВЕДЕВ	М.М.	81-01		
Мухоморов	43	МУХОМОРОВ	М.М.	81-01		
Новиков	44	НОВИКОВ	Н.Н.	81-01		
Осипов	45	ОСИПОВ	О.О.	81-01		
Попов	46	ПОПОВ	П.П.	81-01		
Рябов	47	РЯБОВ	Р.Р.	81-01		
Савин	48	САВИН	С.С.	81-01		
Селезнев	49	СЕЛЕЗНЕВ	С.С.	81-01		
Соловьев	50	СОЛОВЬЕВ	С.С.	81-01		
Толкачев	51	ТОЛКАЧЕВ	Т.Т.	81-01		
Трунов	52	ТРУНОВ	Т.Т.	81-01		
Фролов	53	ФРОЛОВ	Ф.Ф.	81-01		
Харин	54	ХАРИН	Х.Х.	81-01		
Цыганов	55	ЦЫГАНОВ	Ц.Ц.	81-01		
Березин	56	БЕРЕЗИН	Б.Б.	81-01		
Васильев	57	ВАСИЛЬЕВ	В.В.	81-01		
Григорьев	58	ГРИГОРЬЕВ	Г.Г.	81-01		
Давыдов	59	ДАВЫДОВ	Д.Д.	81-01		
Зинин	60	ЗИНИН	З.З.	81-01		
Козлов	61	КОЗЛОВ	К.К.	81-01		
Леонов	62	ЛЕОНОВ	Л.Л.	81-01		
Медведев	63	МЕДВЕДЕВ	М.М.	81-01		
Мухоморов	64	МУХОМОРОВ	М.М.	81-01		
Новиков	65	НОВИКОВ	Н.Н.	81-01		
Осипов	66	ОСИПОВ	О.О.	81-01		
Попов	67	ПОПОВ	П.П.	81-01		
Рябов	68	РЯБОВ	Р.Р.	81-01		
Савин	69	САВИН	С.С.	81-01		
Селезнев	70	СЕЛЕЗНЕВ	С.С.	81-01		
Соловьев	71	СОЛОВЬЕВ	С.С.	81-01		
Толкачев	72	ТОЛКАЧЕВ	Т.Т.	81-01		
Трунов	73	ТРУНОВ	Т.Т.	81-01		
Фролов	74	ФРОЛОВ	Ф.Ф.	81-01		
Харин	75	ХАРИН	Х.Х.	81-01		
Цыганов	76	ЦЫГАНОВ	Ц.Ц.	81-01		
Березин	77	БЕРЕЗИН	Б.Б.	81-01		
Васильев	78	ВАСИЛЬЕВ	В.В.	81-01		
Григорьев	79	ГРИГОРЬЕВ	Г.Г.	81-01		
Давыдов	80	ДАВЫДОВ	Д.Д.	81-01		
Зинин	81	ЗИНИН	З.З.	81-01		
Козлов	82	КОЗЛОВ	К.К.	81-01		
Леонов	83	ЛЕОНОВ	Л.Л.	81-01		
Медведев	84	МЕДВЕДЕВ	М.М.	81-01		
Мухоморов	85	МУХОМОРОВ	М.М.	81-01		
Новиков	86	НОВИКОВ	Н.Н.	81-01		
Осипов	87	ОСИПОВ	О.О.	81-01		
Попов	88	ПОПОВ	П.П.	81-01		
Рябов	89	РЯБОВ	Р.Р.	81-01		
Савин	90	САВИН	С.С.	81-01		
Селезнев	91	СЕЛЕЗНЕВ	С.С.	81-01		
Соловьев	92	СОЛОВЬЕВ	С.С.	81-01		
Толкачев	93	ТОЛКАЧЕВ	Т.Т.	81-01		
Трунов	94	ТРУНОВ	Т.Т.	81-01		
Фролов	95	ФРОЛОВ	Ф.Ф.	81-01		
Харин	96	ХАРИН	Х.Х.	81-01		
Цыганов	97	ЦЫГАНОВ	Ц.Ц.	81-01		
Березин	98	БЕРЕЗИН	Б.Б.	81-01		
Васильев	99	ВАСИЛЬЕВ	В.В.	81-01		
Григорьев	100	ГРИГОРЬЕВ	Г.Г.	81-01		

КОДИРОВАЛ: СБ

ФОРМАТ А3

Иванов И.И. Подпись и дата

Инв. № подл. Подп. и дата. Взам. инв. №. Инв. № учел. Подп. и дата

Серия 5.904-17 Выпуск 1-2

Формат	Зона	Лист	Обозначение	Наименование	Кол. на исполн. А7Е 178.010 -										Примечание	
					-	01	02	03	04	05	06	07	08	09		
				<u>Документация</u>												
A3			A7E 178.010 СБ	Сборочный чертёж	X	X	X	X	X	X	X	X	X	X	X	
				<u>Сборочные единицы</u>												
A4	1		A7E 178.020	Фланец	2											
			-01	Фланец		2										
			-02	Фланец			2									
			-03	Фланец				2								
			-04	Фланец					2							
			-05	Фланец						2						
			-06	Фланец							2					
			-07	Фланец								2				

Исполнения 10... 19-см. листы 3,4,
20... 25-см. листы 5,6.

Изм.	Лист	№ докум.	Подп.	Дата
Рязрвб	Спирidonенко			11.81
Пров	Брукова			11.81
Ауктрал	Фрадкин			11.81
А.Контр.	Мерзлякова			11.81
Ильч.	Спиднк			11.81

A7E 178.010

Кожух

Лит	Лист	Листов
И	1	6

Госстрой СССР
С.В. РАЙСОВ
г. Москва
Формат А4

Копировал: Там.

Инв. № подл. Подп. и дата. Взам. инв. №. Инв. № учел. Подп. и дата

Формат	Зона	Лист	Обозначение	Наименование	Кол. на исполн. А7Е 178.010 -										Примечание	
					-	01	02	03	04	05	06	07	08	09		
A4	1		A7E 178.020 -08	Фланец											2	
			-09	Фланец												2
				<u>Детали</u>												
A3	2		A7E 178.002	Лист	2		2							2		
			-01	Лист		2		2							2	
			-02	Лист			2		2							2
			-03	Лист				2				2				
	3		-04	Лист	2	2	2									
			-05	Лист				2	2	2	2					
			-06	Лист									2	2	2	
A3	4		A7E 178.003	Уголок	8	12	16	8	12	16	20	8	12	16		

Изм.	Лист	№ докум.	Подп.	Дата

A7E 178.010

Копировал: Там.

Формат А4

Инв. н подл.			Подпись и дата	Взам. инв. н	Инв. н дубл.	Подпись и дата	Серия 5.904-17 Выпуск 1-2											Примечание
Формат	Зона	Лист	Обозначение	Наименование	Кол. на исполн. А7Е178.010 -													
							10	11	12	13	14	15	16	17	18	19		
				<u>Документация</u>														
А3			А7Е178.010 СБ	СБОРОЧНЫЙ ЧЕРТЕЖ	X	X	X	X	X	X	X	X	X	X				
				<u>СБОРОЧНЫЕ ЕДИНИЦЫ</u>														
А4	1		А7Е178.020 - 10	ФЛАНЕЦ	2													
			- 11	ФЛАНЕЦ		2												
			- 12	ФЛАНЕЦ			2											
			- 00	ФЛАНЕЦ				2										
			- 01	ФЛАНЕЦ					2									
			- 02	ФЛАНЕЦ						2								
			- 03	ФЛАНЕЦ							2							
			- 04	ФЛАНЕЦ								2						
			- 05	ФЛАНЕЦ									2					
			- 06	ФЛАНЕЦ										2				

Основное исполнение не имеющее порядкового номера обозначено „00“

А7Е178.010

Лист 3

Копировал: Сучева

Формат А4

Инв. н подл.			Подпись и дата	Взам. инв. н	Инв. н дубл.	Подпись и дата	Серия 5.904-17 Выпуск 1-2											Примечание
Формат	Зона	Лист	Обозначение	Наименование	Кол. на исполн. А7Е178.010 -													
							10	11	12	13	14	15	16	17	18	19		
				<u>ДЕТАЛИ</u>														
А3	2		А7Е178.002	Лист	2													
			- 01	Лист		2												
			- 02	Лист			2											
			- 07	Лист				2			2							
			- 08	Лист					2			2						
			- 09	Лист						2			2					
			- 10	Лист										2				
	3		= 11	Лист	2	2	2											
			- 12	Лист				2	2	2								
			- 13	Лист							2	2	2	2				
А3	4		А7Е178.003	УГОЛОК	8	12	16											
			- 01	УГОЛОК				8	12	16	8	12	16	20				

А7Е178.010

Лист 4

Копировал: Сучева

Формат А4

ИНВ.Н ПОДЛ. ПОДПИСЬ И ДАТА
 ВЗМ.ИНВ.Н ИНВ.Н ДУБЛ. ПОДПИСЬ И ДАТА

Серия 5.904-17 Выпуск 1-2

ФОРМАТ	ЗОНА	Лист	ОБОЗНАЧЕНИЕ	НАИМЕНОВАНИЕ	КОЛ. НА ИСПОЛН. А7Е17Р.010 -						ПРИМЕЧАНИЯ	
					20	21	22	23	24	25		
				ДОКУМЕНТАЦИЯ								
А3			А7Е17Р.010 СБ	СБОРОЧНЫЙ ЧЕРТЕЖ	x	x	x	x	x	x		
				СБОРОЧНЫЕ ЕДИНИЦЫ								
А4	1		А7Е17Р.020 -07	ФЛАНЕЦ	2							
			-08	ФЛАНЕЦ		2						
			-09	ФЛАНЕЦ			2					
			-10	ФЛАНЕЦ				2				
			-11	ФЛАНЕЦ					2			
			-12	ФЛАНЕЦ						2		
				ДЕТАЛИ								
А3	2		А7Е17Р.002 -07	ЛИСТ	2			2				
			-08	ЛИСТ		2			2			
			-09	ЛИСТ			2			2		

А7Е17Р.010
 Копировал: Сычев

ИНВ.Н ПОДЛ. ПОДПИСЬ И ДАТА
 ВЗМ.ИНВ.Н ИНВ.Н ДУБЛ. ПОДПИСЬ И ДАТА

ФОРМАТ	ЗОНА	Лист	ОБОЗНАЧЕНИЕ	НАИМЕНОВАНИЕ	КОЛ. НА ИСПОЛН. А7Е17Р.010 -						ПРИМЕЧАНИЯ	
					20	21	22	23	24	25		
А3	3		А7Е17Р.002 -14	ЛИСТ	2	2	2					
			-15	ЛИСТ				2	2	2		
А3	4		А7Е17Р.003 -01	УГОЛОК	8	12	16	8	12	16		

А7Е17Р.010
 Копировал: Сычев

Обозначение	Рис.	Размеры, мм									Количество, шт.				Масса, кг	
		B	B ₁	B ₂	H	H ₁	L	t	t ₁	d	n	n ₁	n ₂	n ₃		
А7Е178.010	1	800 ⁺⁶	840	—	500 ⁺⁴	540	1000	168	135	10	—	5	4	18	40,0	
-01	2	1200 ⁺⁶	1240	800				177,1			2	7		22	53,5	
-02	2	1600 ⁺⁷	1648	1200				183,1	3		9	26		67,0		
-03	1	800 ⁺⁶	848	—	1000 ⁺⁶	1048		169,6	149,7		12	—	5	7	24	53,5
-04	2	1200 ⁺⁶	1248	800				178,3				2	7		28	67,5
-05	2	1600 ⁺⁷	1648	1200				183,1				3	9		32	81,5
-06	2	2000 ⁺⁷	2048	1600				186,2				4	11		36	95,5
-07	1	800 ⁺⁶	848	—	1500 ⁺⁶	1548		169,6	172		12	—	5	9	28	68,0
-08	2	1200 ⁺⁶	1248	800				178,3				2	7		32	82,5
-09	2	1600 ⁺⁷	1648	1200				183,1				3	9		36	97,0
-10	1	800 ⁺⁶	848	—	2000 ⁺⁷	2048	169,6	186,2	12	—	5	11	32	80,5		
-11	2	1200 ⁺⁶	1248	800			178,3			2	7		36	95,0		
-12	2	1600 ⁺⁷	1648	1200			183,1			3	9		40	109,5		
-13	1	800 ⁺⁶	848	—	500 ⁺⁴	540	169,6	135	10	—	5	4	18	54,5		
-14	2	1200 ⁺⁶	1248	800			178,3			2	7		22	73,5		
-15	2	1600 ⁺⁷	1648	1200			183,1			3	9		26	92,5		
-16	1	800 ⁺⁶	848	—	1000 ⁺⁶	1048	169,6	149,7	12	—	5	7	24	71,5		
-17	2	1200 ⁺⁶	1248	800			178,3			2	7		28	91,5		
-18	2	1600 ⁺⁷	1648	1200			183,1			3	9		32	111,0		
-19	2	2000 ⁺⁷	2048	1600			186,2			4	11		36	130,0		
-20	1	800 ⁺⁶	848	—	1500 ⁺⁶	1548	169,6	172	12	—	5	9	28	90,5		
-21	2	1200 ⁺⁶	1248	800			178,3			2	7		32	110,0		
-22	2	1600 ⁺⁷	1648	1200			183,1			3	9		36	130,0		
-23	1	800 ⁺⁶	848	—	2000 ⁺⁷	2048	169,6	186,2	12	—	5	11	32	107,0		
-24	2	1200 ⁺⁶	1248	800			178,3			2	7		36	127,0		
-25	2	1600 ⁺⁷	1648	1200			183,1			3	9		40	147,0		

Лист № 1 из 1
 Изв. № 1000
 Подп. и дата
 30.01.1974
 Подп. и дата

Лист № 1 из 1
 Изв. № 1000
 Подп. и дата

А7Е178.010 С6

Инв. № подл. Подп. и дата. Взам. инв. №. Инв. № дубл. Подп. и дата.

Серия 5.904-17 Рольмах 1-2

Формат Зона	Лист	Обозначение	Наименование	Кол. на исп. А7Е 178.020									Примечание
				01	02	03	04	05	06	07	08	09	
ДОКУМЕНТАЦИЯ													
A3		A7E 178.020 СБ	СБОРОЧНЫЙ ЧЕРТЕЖ	X	X	X	X	X	X	X	X	X	
ДЕТАЛИ													
A3	1	A7E 178.003-02	Уголок	2									
		-03	Уголок	2									
		-04	Уголок		2								
		-05	Уголок			2							
		-06	Уголок				2						
		-07	Уголок					2					
		-08	Уголок						2				
		-09	Уголок							2			

Исполнения 10...12-см. лист 3

A7E 178.020

Изм.	Лист	№ докум.	Подп.	Дата
Раздв.	Литовская	Литовская	Литовская	19-01
Попр.	Фролкин	Фролкин	Фролкин	19-01
Испр.	Мерлякова	Мерлякова	Мерлякова	19-01
Утв.	Ушачинская	Ушачинская	Ушачинская	19-01

Филипп

Лист 3
ИЗДАНИЕ СССР
САНХИПРОЕКТ
ГОМСЯ

Копировал: Лом

Формат А4

Инв. № подл. Подп. и дата. Взам. инв. №. Инв. № дубл. Подп. и дата.

Формат Зона	Лист	Обозначение	Наименование	Кол. на исп. А7Е 178.020						Примечание
				01	02	03	04	05	06	
A3	1	A7E 178.003-10	Уголок							
		-11	Уголок							
	2	-12	Уголок	2	2	2				
		-13	Уголок			2	2	2		
		-14	Уголок					2	2	

A7E 178.020

Лист 2

Копировал: Лом

Формат А4

Изм. и подл. Подпись и дата Взам. инв. н Инв. н дубл. Подпись и дата

Серия 5.904-17 Выпуск 1-2

Формат	Этаж	Лов.	ОБОЗНАЧЕНИЕ	НАИМЕНОВАНИЕ	Кол. на исполн. А7Е178.020 -						ПРИМЕЧАНИЕ
					10	11	12				
				<u>ДОКУМЕНТАЦИЯ</u>							
А3			А7Е178.020 СБ	СБОРОЧНЫЙ ЧЕРТЕЖ	X	X	X				
				<u>ДЕТАЛИ</u>							
А3	1		А7Е178.003-09	Уголок	2						
			-10	Уголок		2					
			-11	Уголок			2				
	2		-15	Уголок	2	2	2				

Изм. Лист и докум. Подп. Дата **А7Е178.020** Лист 3

Копировал: Сычева

ФОРМАТ А4

Изм. и подл. Подпись и дата Взам. инв. н Инв. н дубл. Подпись и дата

Формат	Этаж	Лов.	ОБОЗНАЧЕНИЕ	НАИМЕНОВАНИЕ	Кол. на исполн. А7Е181.000 -						ПРИМЕЧАНИЕ
					-	01	02				
				<u>ДОКУМЕНТАЦИЯ</u>							
А3			А7Е181.000 СБ	СБОРОЧНЫЙ ЧЕРТЕЖ	X	X	X				
*)			А7Е177.000 Т0	ГЛУШИТЕЛИ ПЛАСТИНЧАТЫЕ							
				ТЕХНИЧЕСКОЕ ОПИСАНИЕ	X	X	X				*) А3; А4
				СБОРОЧНЫЕ ЕДИНИЦЫ							
А4	1		А7Е177.000-03	Пластина П2-1	4	6	8				
А4	2		А7Е178.010-13	Кожух	1						
			-14	Кожух		1					
			-15	Кожух			1				

Лит. ШИФР ПЛС-1 ПЛС-2 ПЛС-3

Изм. Лист и докум. Подп. Дата
 Р333-05 Меднова Шурин И-81
 Р3003 БУЧКОВА Шурин И-81
 Р3003 ПРОВАКИН Шурин И-81
 И. КОЧЕТОВ ШУРЯКОВ Шурин И-81
 Уго. СПИВАК Шурин И-81

А7Е181.000

Глушитель ПЛАСТИНЧАТЫЙ ПЛС.

Лит. Лист Листов
 И 1 1
 Госстрой СССР
 САНТЕХПРОЕКТ
 САНКТ-ПЕТЕРБУРГ
 ФОРМАТ А4

Копировал: Ся

Серия 5.904-17 Выпуск 1-2

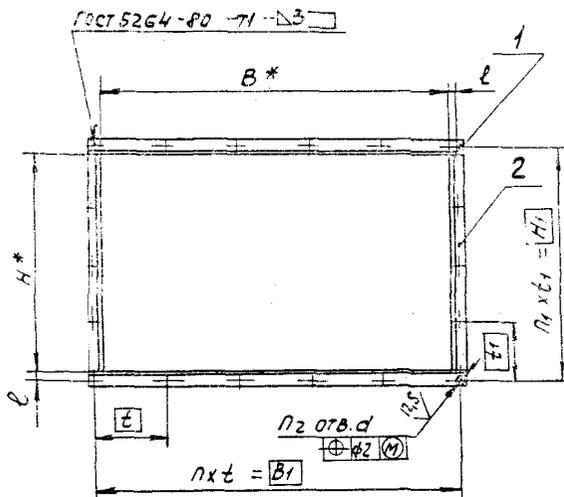

ОБОЗНАЧЕНИЕ	РАЗМЕРЫ, мм							КОЛ-ВО, ШТ.			МАССА, КГ	
	B*	B ₁	H*	n ₁	l	t	t ₁	d	n	n ₁		n ₂
А7Е178.020	800	848		840	20	168	135	10	5		18	5,3
-01	1200	1248	800			177,1			7	4	22	6,8
-02	1600	1648		548		183,1	137		9		26	8,3
-03	800	848				169,6			5		24	8,1
-04	1200	1248	1000	1048		178,3	149,7		7	7	28	9,9
-05	1600	1648				183,1			9		32	11,6
-06	2000	2048				186,2			11		36	13,3
-07	800	848			24	169,6		12	5		28	11,6
-08	1200	1248	1500	1548		178,3	172		7	9	32	13,5
-09	1600	1648				183,1			9		36	15,4
-10	800	848				169,6			5		32	14,0
-11	1200	1248	2000	2048		178,3	186,2		7	11	36	15,9
-12	1600	1648				183,1			9		40	17,9

1.* РАЗМЕРЫ ДЛЯ СПРАВКИ.

2. НЕУКАЗАННЫЕ ПРЕДЕЛЬНЫЕ ОТКЛОНЕНИЯ РАЗМЕРОВ: $\pm t_2$; $\pm t_2/2$.

Изм. и подл. Подпись и дата Разм. и дата Подпись и дата

				А7Е178.020СБ			
Изм. Лист	И. ДОКУМ.	ПОДП.	ДАТА	ФЛАНЕЦ	ЛИТ.	МАССА	МАССИВ
РАЗРАБ.	БЛУКОВА	БЛУК	И-81		И	СМ	-
ПРОВ.	ФОРДКИН	Иль	25.07.81			ТАБЛ.	
РИС. ГР.	ФОРДКИН	Иль	25.07.81		ЛИСТ	ЛИСТОВ	1
ГЛ. СПЕЦ.	УШОМЯСОВА	Иль	25.07.81	ГОССТРОЙ СССР			
И. КОНТР.	МЕДЗЯКОВА	Иль	25.07.81	САНТЕХПРОЕКТ			
УТВ.	СПИВАК	Иль	25.07.81	Г. МОСКВА			

Копирован: СДЛ

ФОРМАТ А3

А7Е178.002

Δ(✓)

Серия 5.904-17. Выпуск 1-2

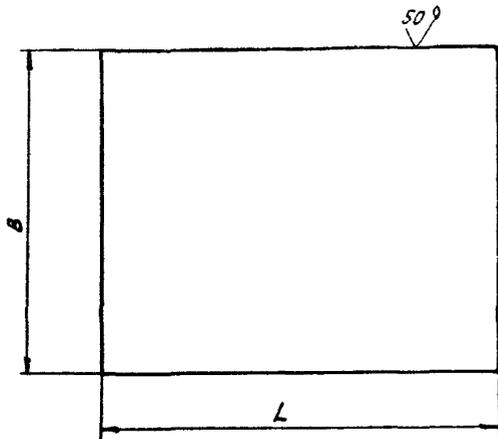

ОБОЗНАЧЕНИЕ	B, мм	L, мм	МАССА, КГ	ОБОЗНАЧЕНИЕ	B, мм	L, мм	МАССА, КГ	
А7Е178.002	798	990	6,2	АЕ178.002 - 10	1998	1490	23,4	
-01	1198		9,3	-11	2000	990	15,5	
-02	1598		12,4	-12	500	1490	5,8	
-03	1998		15,5	-13	1000		11,7	
-04	500		3,9	-14	1500		17,5	
-05	1000		7,8	-15	2000		23,4	
-06	1500		11,7					
-07	798		1490	9,3				
-08	1198			14,0				
-09	1598	18,7						

НЕУКАЗАННЫЕ ПРЕДЕЛЬНЫЕ ОТКЛОНЕНИЯ РАЗМЕРОВ - ±2.

А7Е178.002				Лит.	Масса	Масштаб
Изм. Лист	№ ДОКУМ	ПОДП.	ДАТА	Лист	СМ. ТАБЛ.	-
РАЗРАБ.	БРУКОВА	ДЖИ	11.81			
ПРОВ.	ФРАДКИН	В	21.81			
Рук. гр.	ФРАДКИН	В	21.81	Лист	Листов 1	
И. КОНТРОЛ	МЕРЗЛОРОВА	В	28.75	Лист		61.0 ГОСТ 19903-74
УТВ.	Ульямирская	В	18.81	Лист		4-14 В ОЗ ГОСТ 16523-70
						Госстрой СССР САНТЕХПРОЕКТ г. Москва

Копировал: С2

ФОРМАТ А3

Имя и фамилия разработчика
Имя и фамилия исполнителя
Имя и фамилия проверяющего
Имя и фамилия утверждающего

Инв.№ подл. Подп. и дата Взам. инв.№ Инв.№ учета Подп. и дата

Серия 5.904-17 Выпуск 1-2

Формат Зона	Поз.	ОБОЗНАЧЕНИЕ	НАИМЕНОВАНИЕ	КОЛ. НА ИСПОЛН. АТЕ 179.000-				ПРИМЕЧАНИЕ
				-	01	02		
			<u>ДОКУМЕНТАЦИЯ</u>					
А3		АТЕ 179.000СБ	СБОРОЧНЫЙ ЧЕРТЕЖ	×	×	×		
А4		АТЕ 177.000Т0	ГЛУШИТЕЛИ ПЛАСТИНЧАТЫЕ					
			ТЕХНИЧЕСКОЕ ОПИСАНИЕ	×	×	×		*) А3, А4
			<u>СБОРОЧНЫЕ ЕДИНИЦЫ</u>					
А4	1	АТЕ 177.000-04	ПЛАСТИНА П2-2	2	3	4		
	2	-05	ПЛАСТИНА П2-3	2	3	4		

Шифр	Лит.
ГПЗ-1	
ГПЗ-2	
ГПЗ-3	

				АТЕ 179.000		
Изд.	Лист	№ докум.	Подп.	Дата		
Пров.	Меднова	Меднова	М.В.		Лит.	Лист
Пров.	Брукова	Брукова	М.В.		И	2
Рук. гр.	Фрядкин	Фрядкин	М.В.		ГОССТРОЙ СССР	
Н. контр.	Меззяков	Меззяков	М.В.		САНТЕХПРОЕКТ	
УТВ.	Спивяк	Спивяк	М.В.		Г. МОСКВА	

Глушитель
ПЛАСТИНЧАТЫЙ ГПЗ

Копировал: ЗМ

Формат А4

Инв.№ подл. Подп. и дата Взам. инв.№ Инв.№ учета Подп. и дата

Формат Зона	Поз.	ОБОЗНАЧЕНИЕ	НАИМЕНОВАНИЕ	КОЛ. НА ИСПОЛН. АТЕ 179.000-				ПРИМЕЧАНИЕ
				-	01	02		
А4	3	АТЕ 178.010-07	КОЖУХ	1				
		-08	КОЖУХ		1			
		-09	КОЖУХ			1		
			<u>ДЕТАЛИ</u>					
А4	4	АТЕ 179.001	ПЛАНКА	4	6	8		
			<u>СТАНДАРТНЫЕ ИЗДЕЛИЯ</u>					
	5		ВИНТ М8Х16.58.016					
			ГОСТ 10621-63	16	24	32		

				АТЕ 179.000		
Изд.	Лист	№ докум.	Подп.	Дата		
					Лит.	Лист
					И	2

Копировал: АМ

Формат А4

А7Е179.000СБ

рис.1



рис.2
ОСТАЛЬНОЕ - СМ. РИС.1



A-A
М1:2

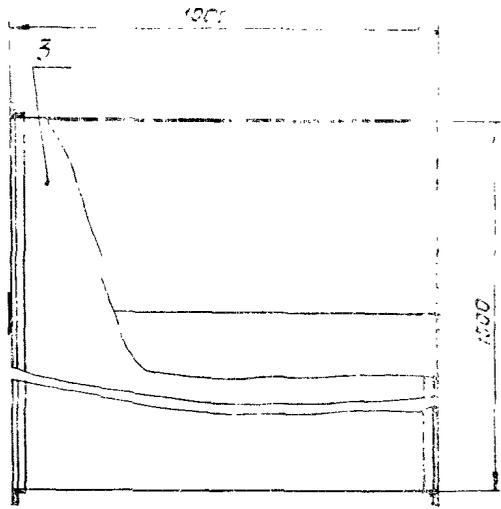
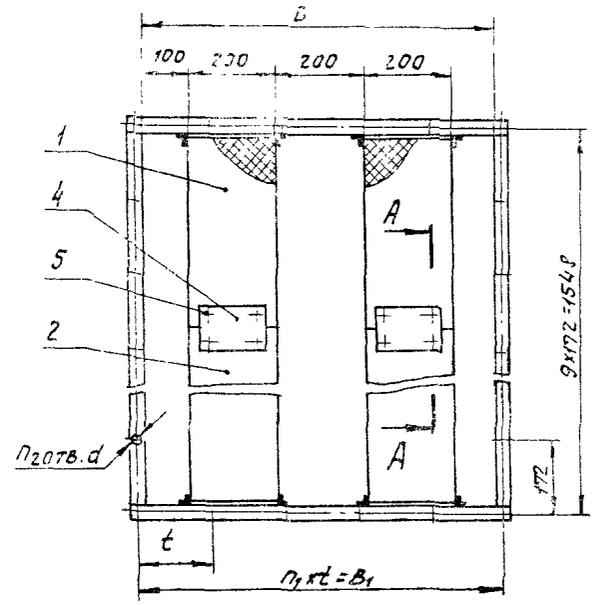
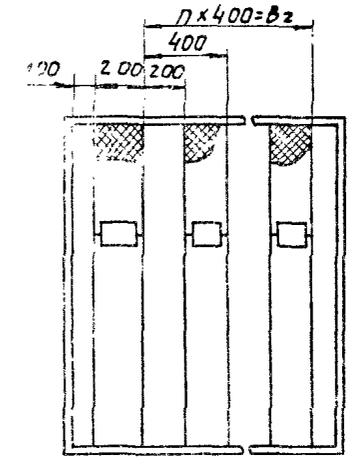
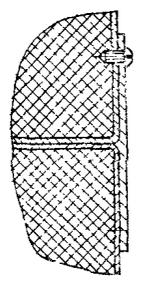

ОБОЗНАЧЕНИЕ	РИС.	ШИФР	РАЗМЕРЫ, ММ					КОЛИЧЕСТВО, ШТ.			МАССА, КГ
			B	B ₁	B ₂	t	d	П	П ₁	П ₂	
А7Е179.000	1	ГПЗ-1	800	848	—	169,6	12	—	5	28	149,1
-01	2	ГПЗ-2	1200	1248	200	178,3		2	7	32	204,1
-02		ГПЗ-3	1600	1648	1200	183,1		3	9	36	259,2

РАЗМЕРЫ ДЛЯ СПРАВОК.

А7Е179.000СБ										
ИМ. ЛИСТ	И ДОКУМ.	ПОДП.	ДАТА	ГЛУШИТЕЛЬ			ЛИТ.	МАССА	МАСШТАБ	
РАЗРАБ.	МЕДНОВА	Литов	11-81	ПЛАСТИНЧАТЫЙ ГПЗ			И	СМ.	—	
ПРОВ.	БРУЧКОВА	Литов	11-81					ТВЛ.		
РАСЧ. ГР.	ФРОЛКИН	Литов	11-81				ЛИСТ Листов 1			
УД. СЛЕД.	ЩОЛМОСКАЯ	Щош	12-01				ГОССТРОЙ СССР			
И. КОНТР.	МЕДЛЯКОВА	Литов	12-01				САНТЕХПРОЕКТ			
УТВ.	Степан	Литов	07-81				Г. МОСКВА			

Копирован: СБ

Формат А3

Серия С.904-17 Выпуск 1-2

ИМБ. ИЛ. Д. Г. ПОДПИСЬ И ДАТА
ИМБ. ИЛ. Д. Г. ПОДПИСЬ И ДАТА
ИМБ. ИЛ. Д. Г. ПОДПИСЬ И ДАТА

90000181000СБ

Рис.1



Рис.2

ОСТАЛЬНОЕ - СМ. РИС. 1

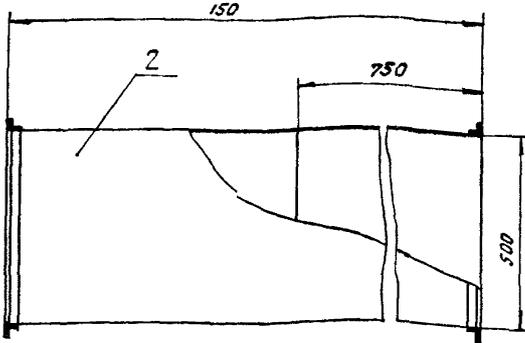
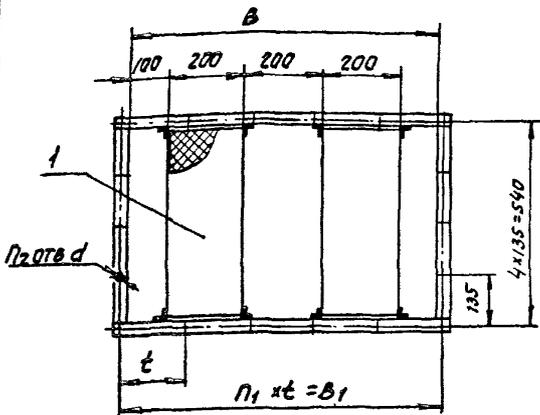
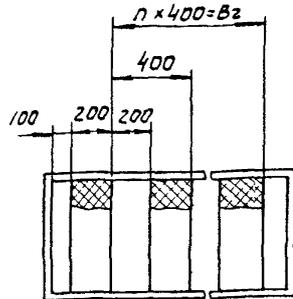

ОБОЗНАЧЕНИЕ	Рис.	Шифр	РАЗМЕРЫ, мм					КОЛИЧЕСТВО, ШТ			МАССА, кг
			В	В ₁	В ₂	t	d	П	П ₁	П ₂	
А7Е181.000	1	ГП5-1	800	848	—	169,6	12	—	5	18	98,9
-01		ГП5-2	1200	1248	800	178,3		2	7	22	140,1
-02	2	ГП5-3	1600	1648	1270	183,1		3	9	26	181,3

РАЗМЕРЫ ДЛЯ СПРАВКИ

А7Е181.000СБ						Лист	Масса	Упаковка
Изм. лист	Н. АДУКИН	Подп.	Дата	ГЛУШИТЕЛЬ ПЛАСТИНЧАТЫЙ ГП5		ИИ	См. Таб. л.	—
Разраб.	МЕАНОВА	Изм.	№					
Подв.	БРУКОВА	Изм.	№					
Рук. гр.	ФРАДКИН	Изм.	№					
Гл. спец.	УШМИРСКАЯ	Изм.	№	Лист		Листов /		
Н. контр.	МЕРЗЛЯКОВА	Изм.	№					
УТВ.	СЛИВАК	Изм.	№					
Копировал: СЛ						Госстрой СССР САНТЕХПРОЕКТ г. Москва		
						Формат А3		

Серия 5.904-17 Выпуск 1-2

Наб. и подл. (подпись и дата) в документах, связанных с проектом

Инв.№подл. Подп. и дата Взам. инв.№ Инв.№дубл. Подп. и дата

Серия 5.904-17 Выпуск 1-2

ФОРМАТ	ЗОНА	Поз.	ОБОЗНАЧЕНИЕ	НАИМЕНОВАНИЕ	КОЛ. НА ИСПОЛН. А7Е182.000-				ПРИМЕЧАНИЕ
					-	01	02	03	
				ДОКУМЕНТАЦИЯ					
А3	*)		А7Е182.000СБ						
			А7Е177.000ТО	СБОРОЧНЫЙ ЧЕРТЕЖ	×	×	×		
				ГЛУШИТЕЛЬ ПЛАСТИНАТЫЕ					
				ТЕХНИЧЕСКОЕ ОПИСАНИЕ	×	×	×		*) А3, А4
				СБОРОЧНЫЕ ЕДИНИЦЫ					
А4	*)	1	А7Е177.000-04	ПЛАСТИНА П2-2	2	3	4	5	
		2	-05	ПЛАСТИНА П2-2	2	3	4	5	

ЦИФР.	ЛИТ.
ГП6-1	
ГП6-2	
ГП6-3	
ГП6-4	

ИЗМ.	ЛИСТ	№ ДОКУМ.	ПОДП.	ДАТА
РЯЗРБ	ЛЕВНОВА	ПЛАСТИНА	ИЗМ.	
ПРОВЕР.	БЕЛОВА	ПЛАСТИНА	ИЗМ.	
РУК. ГР.	ФЯДКИН	ПЛАСТИНА	ИЗМ.	
И КОНТР.	МЕЗЯЖКОВА	ПЛАСТИНА	ИЗМ.	
УТВ.	СЫСЯК	ПЛАСТИНА	ИЗМ.	

А7Е182.000

ГЛУШИТЕЛЬ
ПЛАСТИНАТЫЕ ГП6

ЛИТ.	ЛИСТ	ЛИСТОВ
И	2	2
ГОСУДАРСТВЕННЫЙ ПРОЕКТ		
САНИТАРНО-ПРОЕКТ		
МОСКВА		

Копировал: [подпись]

ФОРМАТ А4

Инв.№подл. Подп. и дата Взам. инв.№ Инв.№дубл. Подп. и дата

ФОРМАТ	ЗОНА	Поз.	ОБОЗНАЧЕНИЕ	НАИМЕНОВАНИЕ	КОЛ. НА ИСПОЛН. А7Е182.000-				ПРИМЕЧАНИЕ
					-	01	02	03	
А4		3	А7Е178.010-16	КОЖУХ	1				
			-17	КОЖУХ		1			
			-18	КОЖУХ			1		
			-19	КОЖУХ				1	

ИЗМ.	ЛИСТ	№ ДОКУМ.	ПОДП.	ДАТА
------	------	----------	-------	------

А7Е182.000

Копировал: [подпись]

ЛИСТ 2

ФОРМАТ А4

А7Е182.000С15

Рис.1

Рис.2

ЦЕНТРАЛЬНОЕ - см. Рис. 1'

Серия 5.904-17 Выпуск 1-2

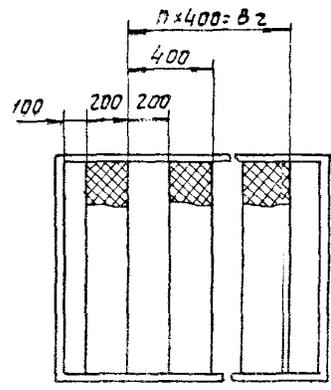
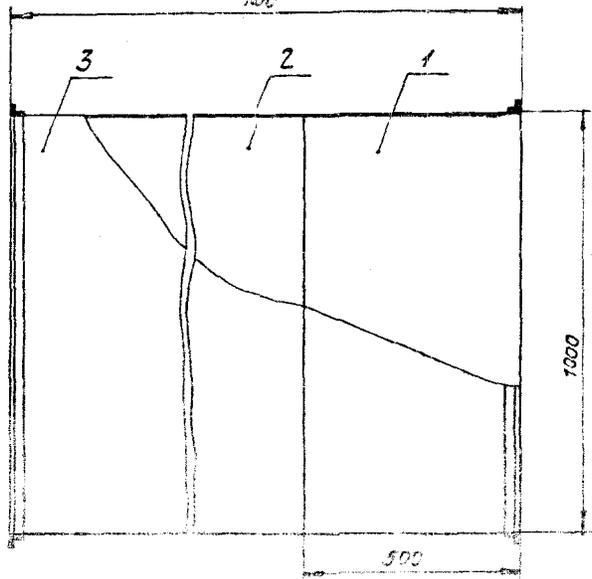
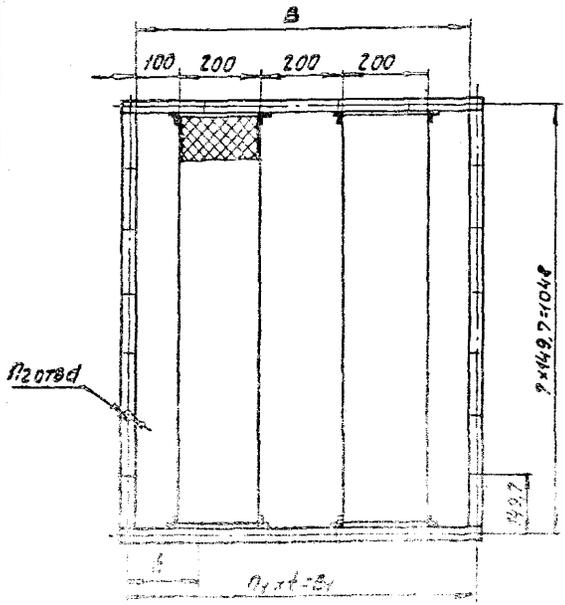

Землепользование	Рис.	Ш. доз	Размеры, мм					Кол-во листов, шт	Масса, кг
			В	В ₁	В ₂	В ₃	В ₄		
А7Е182.000	1	1775-1	200	800	—	1695	0	24	151,5
—	—	1775-2	1500	1500	800	1793	2	28	211,5
—	2	1775-3	1600	1500	1000	1851	3	32	271,0
—	—	1775-4	2000	2000	1500	1862	4	36	330,0

РАЗМЕРЫ ДЛЯ СПРАВОК

А7Е182.000С15				ЛИСТ	МАССА	МАССА
Изм	Лист	№ докум.	Подп.	Дата	См.	—
01	ЗДАВ.	МЕДНОВА	Медведев	11.61		
	ПРОВ.	БРУКОВА	Бруков	11.61		
	ЭКСТР.	ФЕДЯКИН	Федякин	27.67		
	Гл. спец.	ШОМИНСКАЯ	Шоминская	12.68		
	И. КОНТР.	МЕЗЛЯКОВА	Мезлякова	06.72		
	И.З.	СИНЬКО	Синько	07.61		

Копировать: СЛ

Формат А3

ИЗМ. АТД. ПОДПИСЬ И ДАТА ИСП. ПОДП. ПОДПИСЬ И ДАТА

ИНВ. И ПОДП.	ПОДП. И ДАТА	ВЗЯТ. ИНВ. №	ИНВ. № ДУБЛ.
--------------	--------------	--------------	--------------

Серия 5.904-17 выпуск 1-2

ФОРМАТ	ЗОНА	Поз.	ОБОЗНАЧЕНИЕ	НАИМЕНОВАНИЕ	КОЛ. НА ИСПОЛН. А7Е 183.000-						ПРИМЕЧАНИЕ
					-	01	02				
				<u>ДОКУМЕНТАЦИЯ</u>							
А3			А7Е 183.000 СБ	СБОРОЧНЫЙ ЧЕРТЕЖ	×	×	×				
*			А7Е 177.000 ТО	ГЛУШИТЕЛИ ПЛАСТИНАТЫЕ	×	×	×				
				ТЕХНИЧЕСКОЕ ОПИСАНИЕ	×	×	×				* А3; А4
				<u>СБОРОЧНЫЕ ЕДИНИЦЫ</u>							
А4	1		А7Е 177.000-03	ПЛАСТИНА П2-1	4	6	8				
	2		- 04	ПЛАСТИНА П2-2	2	3	4				
	3		- 05	ПЛАСТИНА П2-3	2	3	4				

ШИФР	ЛИСТ
ГП7-1	
ГП7-2	
ГП7-3	

ИЗМ. ЛИСТ	№ ДОКУМ.	ПОДП.	ДАТА
РАЗРАБ. ПРОВ.	ЛЕДНОВАЯ БУРКОВА	Ильин	11-81
РУК. СР.	ФРАДКИН	Ильин	11-81
И. КОНТР.	МЕДИНОВА	Ильин	11-81
УТВ.	СЛИВК	Ильин	07-81

А7Е 183.000

ГЛУШИТЕЛЬ
ПЛАСТИНАТЫЙ ГП7

ЛИСТ 1 ЛИСТОВ 2
ГОСТЕЙ СССР
САНТЕХПРОЕКТ
Г. МОСКВА
ФОРМАТ А4

КОПИРОВАЛ: БМ

ИНВ. И ПОДП.	ПОДП. И ДАТА	ВЗЯТ. ИНВ. №	ИНВ. № ДУБЛ.	ПОДП. И ДАТА
--------------	--------------	--------------	--------------	--------------

ФОРМАТ	ЗОНА	Поз.	ОБОЗНАЧЕНИЕ	НАИМЕНОВАНИЕ	КОЛ. НА ИСПОЛН. А7Е 183.000-						ПРИМЕЧАНИЕ
					-	01	02				
А4	4		А7Е 178.010-20	КОЖУХ	1						
			- 21	КОЖУХ		1					
			- 22	КОЖУХ			1				
				<u>ДЕТАЛИ</u>							
А4	5		А7Е 179.001	ПЛАНКА	4	6	8				
				<u>СТАНДАРТНЫЕ ИЗДЕЛИЯ</u>							
	6			ВИНТ МВх16.38.016							
				ГОСТ 10621-63	16	24	32				

ИЗМ. ЛИСТ	№ ДОКУМ.	ПОДП.	ДАТА
-----------	----------	-------	------

А7Е 183.000

ЛИСТ 2

КОПИРОВАЛ: БМ

ФОРМАТ А4

А7Е183.000СБ

Рис. 1

Рис. 2

Остальное -- см. Рис. 1

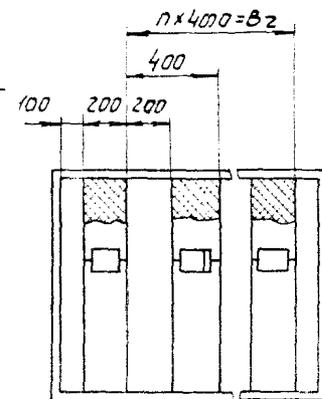
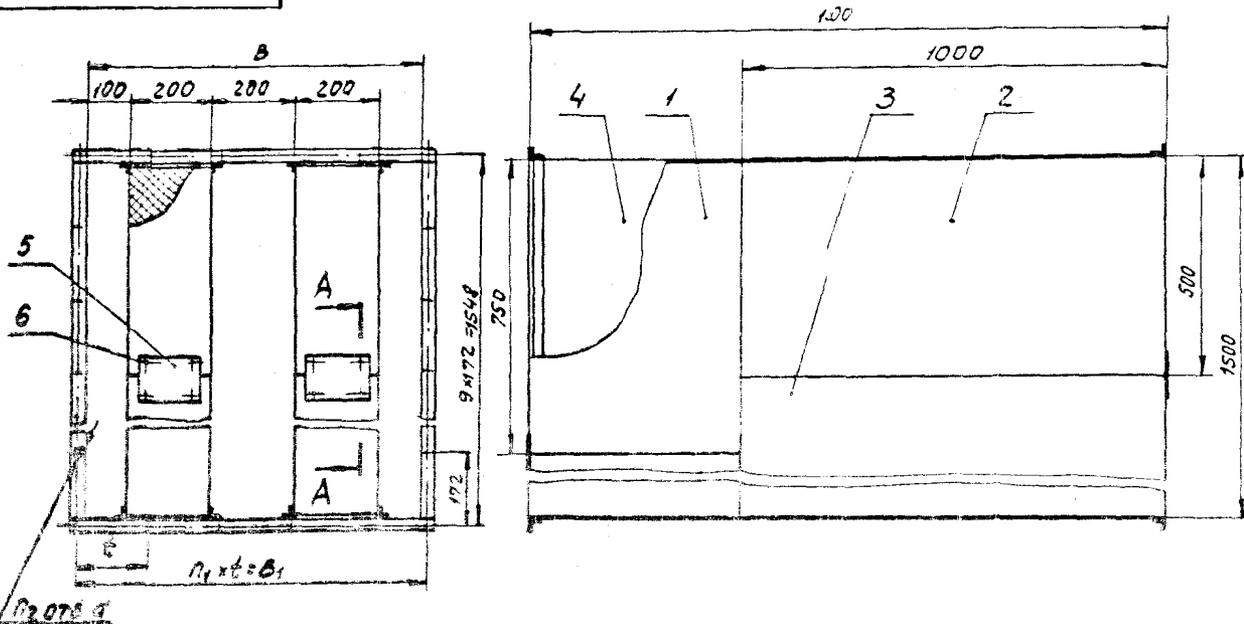

Серия 5.904-17 Выпуск 1-2

Изм. встав. Подписи и даты Встав. или в Изм. и встав. Подписи и даты

A-A
М1:2

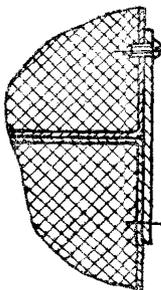

Обозначение	Рис.	Шифр	РАЗМЕРЫ, мм					Количество, шт			Масса, кг
			s	B ₁	B ₂	t	d	n	m	n ₂	
А7Е183.000	1	ГП7-1	100	248	—	169,5	12	—	5	2,8	216,0
-01	2	ГП7-2	100	1248	200	178,3		2	7	3,2	238,3
-02		ГП7-3	100	1648	1200	183,1		3	9	3,6	381,0

РАЗМЕРЫ ДЛЯ СПРАВОК.

				А7Е183.000СБ			Лит.	Масса	Масштаб
Изм. Лист	И докум.	Подп.	Дата	Глушитель пластинчатый ГП7			И	см. табл.	—
Разраб.	Медведева	Мухомов	11.61						
Пров.	Бучкова	Бучков	11.61	Лист			Листов 1		
Рук. гр.	Фролкин	Фролкин	12.07.81						
Ул. спец.	Штомкокая	Штомкокая	12.07.81	Госстрой СССР САНТЕХПРОЕКТ Г.МОСКВА					
Н. контр.	Миролюдова	Миролюдова	12.07.81						
Утв.	Самарк	Самарк	12.07.81	Копировал: СБ			Формат А3		

Серия 5.904-17 Выпуск 1-2

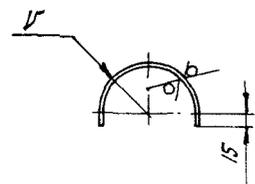
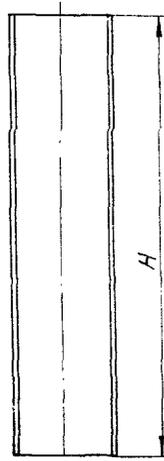

Обозначение	Шифр	Размеры, мм		Масса, кг
		Г	Н	
А7Е185.000	0П1-1	50	500	0,59
-01	0П1-2		750	0,88
-02	0П1-3		1000	1,17
-03	0П2-1	100	500	1,08
-04	0П2-2		750	1,62
-05	0П2-3		1000	2,16
-06	0П3-1	200	500	2,07
-07	0П3-2		750	3,1
-08	0П3-3		1000	4,13

Неуказанные предельные отклонения размеров: $-\epsilon_2; \pm \frac{\epsilon_2}{2}$.

Изм. и подд. Подпись и дата
 Изм. и подд. Подпись и дата
 Изм. и подд. Подпись и дата
 Изм. и подд. Подпись и дата

				А7Е185.000					
Изм. Лист	И. ДОКУМ.	Подп.	Дата	Обтекатель ОП.			Лист	Масса	Масштаб
Пров.	Брукова	Иванов	1981				М	См.	-
Рук. гр.	Фрадкин	Иванов	1981				Лист	Листов	1
И. контр.	Мерзляков	Иванов	1981	Б-ПН-НО-08гост19904-74 ОН-КР-2ГОСТ 14918-80			Госстрой СССР САНТЕХПРОЕКТ Г. МОСКВА		

Копировал СВ

Формат А3