

Типовая документация на конструкции,
изделия и узлы зданий и сооружений

Серия 5.903-9

ТЕПЛООБМЕННИКИ КОНТАКТНЫЕ
КТАН

Выпуск 3

Теплообменники контактные КТАН-0,25 УГ

Рабочие чертежи

Типовая документация на конструкции,
изделия и узлы зданий и сооружений

Серия 5.903-9

ТЕПЛООБМЕННИКИ КОНТАКТНЫЕ КТАН

Выпуск 3

Теплообменники контактные КТАН-0, 25 УГ

Рабочие чертежи

Разработано
проектным институтом
„ЛАТГИПРОПРОМ“

Гл. инж. института
Гл. инж. проекта

В. Овчаров
Н. Кириллова

Утверждено
приказом ГОССТРОЯ Латв. ССР
от 22.01.1988г. № 11
Введено в действие институтом
„ЛАТГИПРОПРОМ“
приказом от 22.01.88г. № 18
с 15.04.88

Выпуск 3

Серия 5.973-9

Содержание альбома		
Обозначение	Наименование	№ страницы
	Содержание альбома	2
42.62.00.000 BC	КТАН-0,25УГ	3
42.62.00.000	КТАН-0,25УГ	4
42.62.00.001	Прокладка	
42.62.00.002	Прокладка	5
42.62.00.000 CB	КТАН-0,25УГ	
42.62.00.000 CB	КТАН-0,25УГ	6
42.62.00.003	Прокладка	7
	Камера сепарационная	
42.62.01.000	Камера сепарационная	7
42.62.01.000 CB	Камера сепарационная	8
42.62.01.001	Крышка	9
42.62.01.002	Гребенка	
42.62.01.003	Боковина	10
42.62.01.004	Днище	
42.62.01.005	Перегородка	11
42.62.01.006	Перегородка	
42.62.01.007	Желоб	11
42.62.01.008	Полка	
42.62.01.009	Полка	
42.62.01.010	Полка	

Формат А4

2

Выпуск 3

Серия 5.973-9

Содержание альбома			Продолжение
Обозначение	Наименование	№ страницы	
42.58.01.101	Труба	20	
42.02.06.000	Фарсунка		
42.02.06.000 CB	Фарсунка		
42.02.06.001	Корпус	21	
42.02.06.002	Лозатор		
42.02.06.003	Штифт	22	
42.58.03.000	Стенка		
42.58.03.000 CB	Стенка	23	
42.58.03.001	Прокладка		
42.58.03.100	Стенка	24	
42.58.03.100 CB	Стенка		
42.58.03.101	Ребро	25	
42.58.03.200	Крышка		
42.58.03.200 CB	Крышка	26	
42.58.03.201	Крышка		
42.54.01.202	Ручка	25	
42.08.02.200	Иллюминатор		
42.08.02.200 CB	Иллюминатор	25	
42.08.02.201	Фланец		
42.08.02.202	Фланец	26	
42.08.02.203	Прокладка		
42.08.02.204	Стекло		

Формат А4

Выпуск 3

Серия 5.973-9

Содержание альбома			Продолжение
Обозначение	Наименование	№ страницы	
42.62.01.011	Прокладка	12	
42.62.01.012	Прокладка		
42.62.01.100	Каркас	13	
42.62.01.100 CB	Каркас		
42.62.01.110	Фланец	14	
42.62.01.110 CB	Фланец		
42.62.01.200 CB	Пластина	15	
42.62.01.201	Пластина		
42.62.01.200	Пластина		
	Насадка		
42.58.02.000	Насадка	15	
42.58.02.001	Доска		
42.58.02.000	Насадка	16	
42.58.02.002	Стенка		
42.58.02.003	Перегородка	17	
42.58.02.004	Переход		
	Камера орошения		
42.58.01.000	Камера орошения	18	
42.58.01.000 CB	Камера орошения		
42.58.01.001	Стенка	19	
42.58.01.100	Коллектор		

Формат А4

Выпуск 3

Серия 5.973-9

Содержание альбома			Продолжение
Обозначение	Наименование	№ страницы	
	Насадка		
42.62.02.000	Насадка	26	
42.62.02.001	Доска трубная		
42.62.02.000 CB	Насадка	27	
42.62.02.002	Боковина		
42.62.02.003	Стенка	28	
	Камера орошения		
42.62.03.000	Камера орошения	28	
42.62.03.001	Стенка		
42.62.03.000 CB	Камера орошения	29	
42.62.03.002	Стенка		
42.62.03.100	Крышка	30	
42.62.03.100 CB	Крышка		
42.62.03.101	Крышка	31	
42.62.03.200	Коллектор		
42.62.03.200 CB	Коллектор	31	
42.62.03.201	Труба		

22989-03 3

Формат А4

Выпуск 3 № строки	Обозначение	Наименование	Куда входит		Примечание
			Обозначение	Кол. Общ. кол.	
1	42.62.00.000	КТАН-0,25УГ		1 1	
2	42.62.01.000	Камера сепарационная	42.62.00.000	1 1	
3			42.62.00.000-01	1 1	
4	42.62.01.100	Каркас	42.62.01.000	1 1	
5	42.62.01.110	Фланец	42.62.01.100	1 1	
6	42.62.01.200	Пластина	42.62.01.000	32 32	
7	42.08.01.000	Иллюминатор			
8					
9					
10		Переменные данные для исполнений:			
11					
12		42.62.00.000			
13					
14	42.58.02.000	Насадка	42.62.00.000	1 1	
15	42.58.01.000	Камера орошения	42.62.00.000	1 1	
16	42.58.01.100	Коллектор	42.58.01.000	1 1	
17	42.02.05.000	Форсунка	42.58.01.000	6 6	
18	42.58.03.000	Стенка	42.62.00.000	2 2	
19	42.58.03.100	Стенка	42.58.03.000	1 2	
20	42.58.03.200	Крышка	42.58.03.000	1 2	
21	42.08.02.200	Иллюминатор	42.58.03.200	2 4	
22					
23					
24					

Указ № 10404/Подпись и дата / Указ № 10404/Подпись и дата

42.62.00.000 ВС			
Изм/Лист	№ докум.	Подпись	Дата
Разр.	Михайлова		
Пров.	Колмец		
Исполн.	Колмец		
Чтв.	Полов		
КТАН-0,25 УГ			Лит. Лист Листов 1 2
Ведомость спецификации			ААТГИПРОПРОМ
Копировал С			Формат А3

Выпуск 3 № строки	Обозначение	Наименование	Куда входит		Примечание
			Обозначение	Кол. Общ. кол.	
1		42.62.00.000-01			
2					
3	42.62.02.000	Насадка	42.62.00.000-01	1 1	
4	42.62.01.110	Фланец	42.62.02.000	2 2	
5			42.62.03.000	2 2	
6				4 4	
7	42.62.03.000	Камера орошения	42.62.00.000-01	1 1	
8	42.62.03.100	Крышка	42.62.03.000	2 2	
9	42.08.02.200	Иллюминатор	42.62.03.100	2 4	
10	42.62.03.200	Коллектор	42.62.03.000	1 1	
11	42.02.06.000	Форсунка	42.62.03.000	6 6	
12					
13					
14					
15					
16					
17					
18					
19					
20					
21					
22					
23					
24					
25					
26					
27					
28					
29					

Указ № 10404/Подпись и дата / Указ № 10404/Подпись и дата

42.62.00.000 ВС			
Изм/Лист	№ докум.	Подпись	Дата
			Лит. 2
Копировал С			Формат А3

Выпуск 3	Обозначение	Наименование	Кол.	Примечание
		Документация		
А4	42.62.00.000 СБ	Сборочный чертеж	2 листа	
А4	42.62.00.000 ВС	Ведомость спецификаций	2 листа	
		Сборочные единицы		
А4	1 42.62.01.000	Камера сепарационная 1		
		Переменные данные для исполнения		
		42.62.00.000		
		Сборочные единицы		
А4	2 42.58.02.000	Насадка	1	
А4	3 42.58.01.000	Камера орошения	1	
А4	4 42.58.03.000	Стенка	2	
		Детали		
А4	5 42.62.00.001	Прокладка	2	
А4	6 42.62.00.002	Прокладка	4	
А4	7 42.62.00.003	Прокладка	1	
42.62.00.000				
Изм. Лист	№ докум.	Подпись	Дата	Лист
Разраб. Ижикевич	ФУ			1
Проб. Колмец	Колмец	Колмец		2
Исполн. Чтв.	Колмец	Колмец		
КТАН-0,25 УГ				Лист 1
Латгипропром				Лист 2
Копировал				Формат А4

Выпуск 3	Обозначение	Наименование	Кол.	Примечание
		стандартные изделия		
8		Болт М10х20.46		
		ГОСТ 7798-70	72	
9		Гайка М10.5		
		ГОСТ 5915-70	72	
		42.62.00.000-01		
		Сборочные единицы		
А4	2 42.62.02.000	Насадка	1	
А4	3 42.62.03.000	Камера орошения	1	
		Детали		
А4	7 42.62.00.003	Прокладка	2	
		Стандартные изделия		
8		Болт М10х20.46		
		ГОСТ 7798-70	52	
9		Гайка М10.5		
		ГОСТ 5915-70	52	
42.62.00.000				
Изм. Лист	№ докум.	Подпись	Дата	Лист
Копировал				Формат А4



Рис. 1



Вид А
9 × 123 = 1107

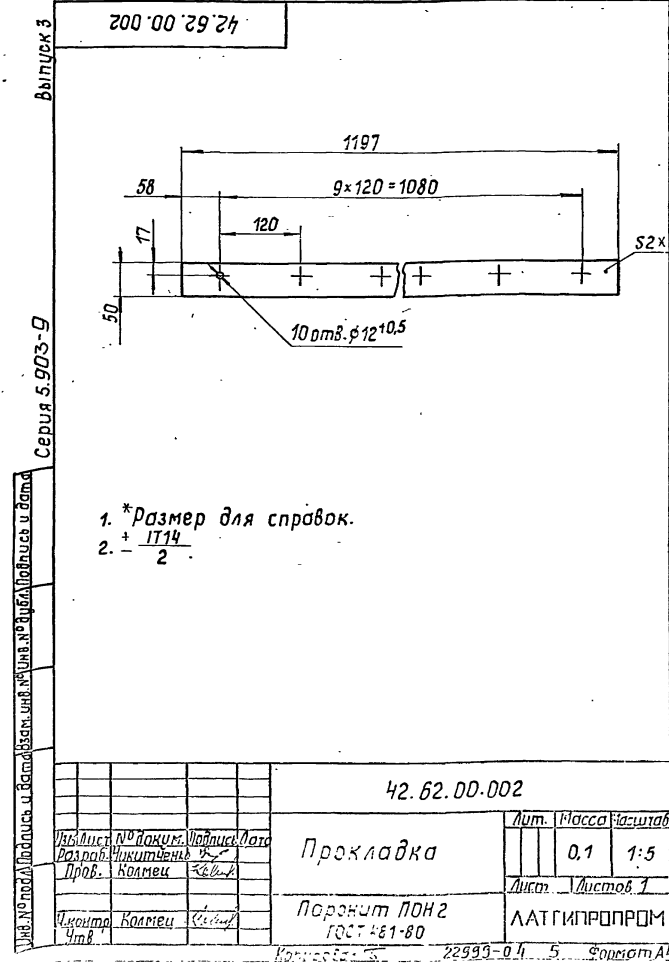
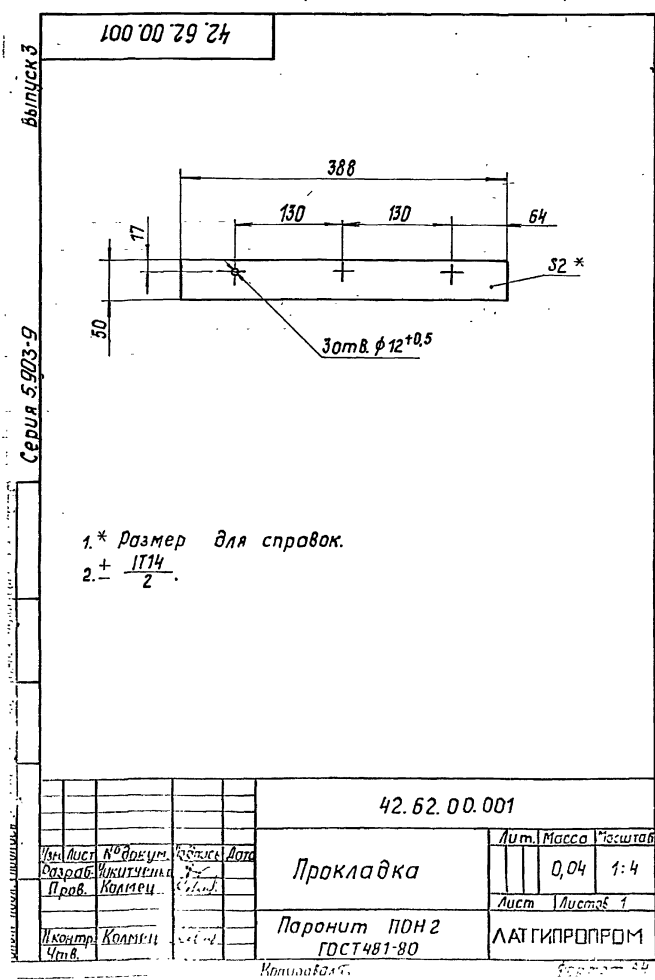
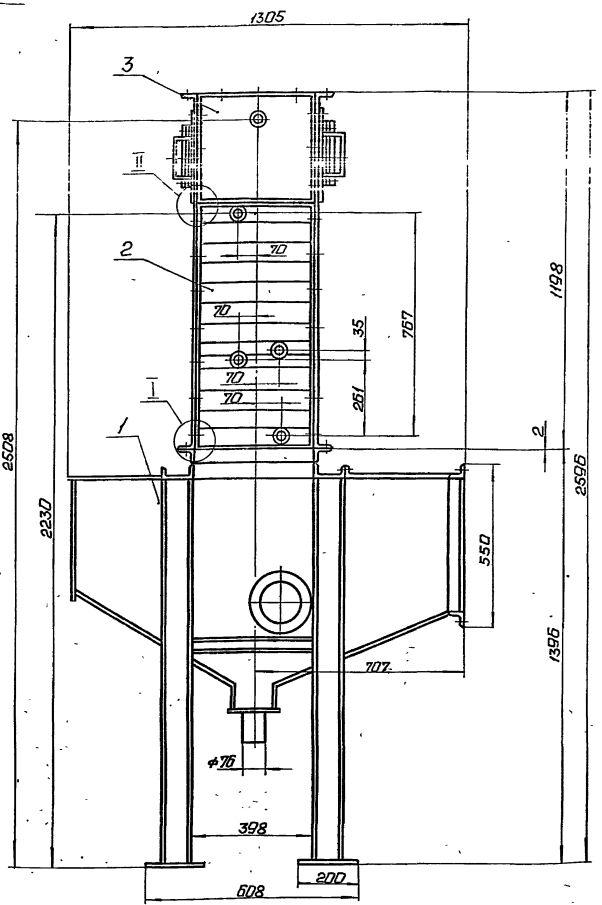
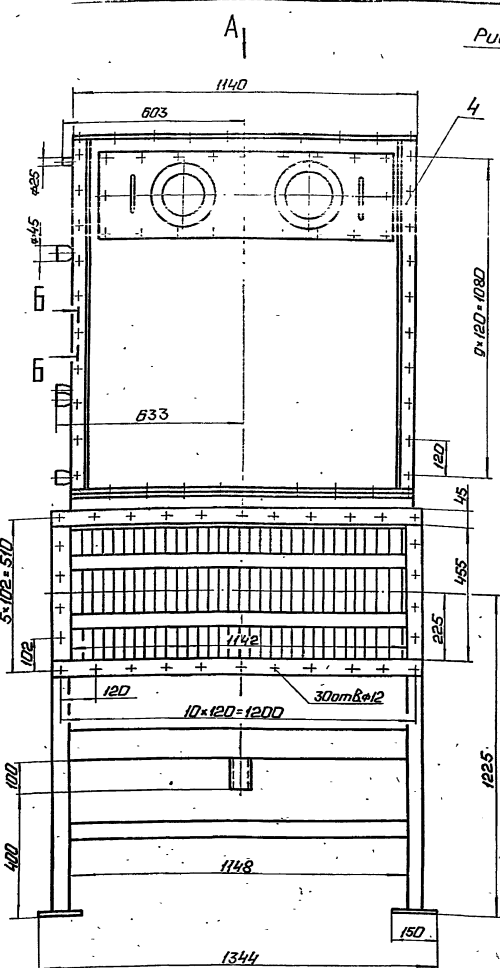
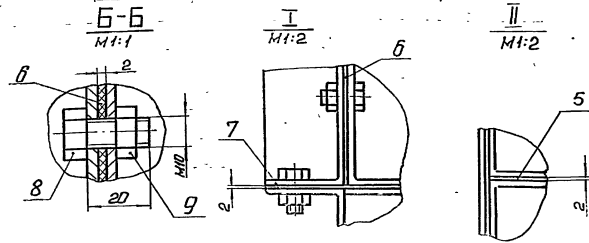
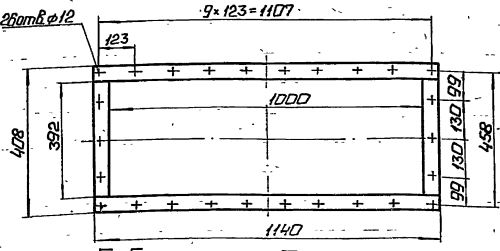

Таблицы исполнений см. на листе 2.

Техническая характеристика

Теплопроизводительность (номинальная) $Q_{кт}$	МВт	0,25
	Гкал/ч	0,21
Температура дымовых газов		
на входе	t_1 , °C	160
на выходе	t_2 , °C	40
Температура нагреваемой воды		
на входе	$t_{в1}$, °C	5
на выходе	$t_{в2}$, °C	50
Расход нагреваемой воды	G_B , м ³ /ч	1,35
	м ³ /ч	4,9
Расход охлаждающей воды	$G_{оп}$, м ³ /ч	0,6
	м ³ /ч	2,15
Расход дымовых газов	V_2 , м ³ /с	0,69
Поверхность нагрева	F, м ²	12,5
Гидродинамическое сопротивление	$\Delta P_{гдр}$, Па	270
Гидравлическое сопротивление	$\Delta P_{гидр}$, МПа	0,019

Технические требования

1. Размеры для справок.
2. Покрытия по ТК части проекта.

3. Соединения должны быть герметичными. Течь не допускается.
4. Схема присоединения, указания по эксплуатации ТК части проекта.

42.62.00.000005

Исполн.	Проект.	Монтаж.	Ввод.	Испыт.
Разработ.	Утвержден.	Сделан.	Сделан.	Сделан.
Проб.	Копия	Копия	Копия	Копия
Исполн.	Копия	Копия	Копия	Копия

КТАН-0,25УГ

Изм. Класс. Колонки
см. табл. 1:10
Лист 1 из 2

КАТГИПРОПРО-1

Серия 5.503-9

ИЗДАНИЕ ЧАСТИ И ВОЛНА ИЗОБРАЖЕНИЯ НЕ ИМЕЮТ ПРАВА ЗАЩИТЫ И НЕ ЯВЛЯЮТСЯ

Рис.2
Остальное см.рис.1

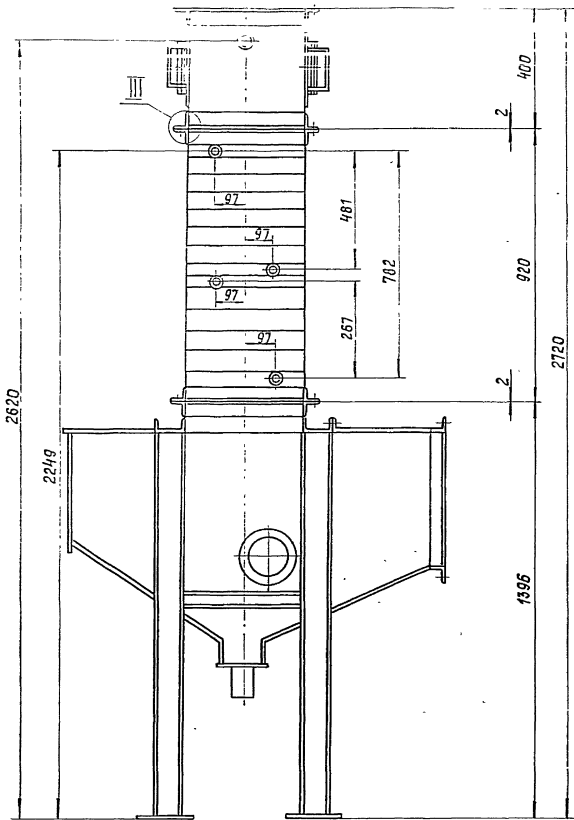
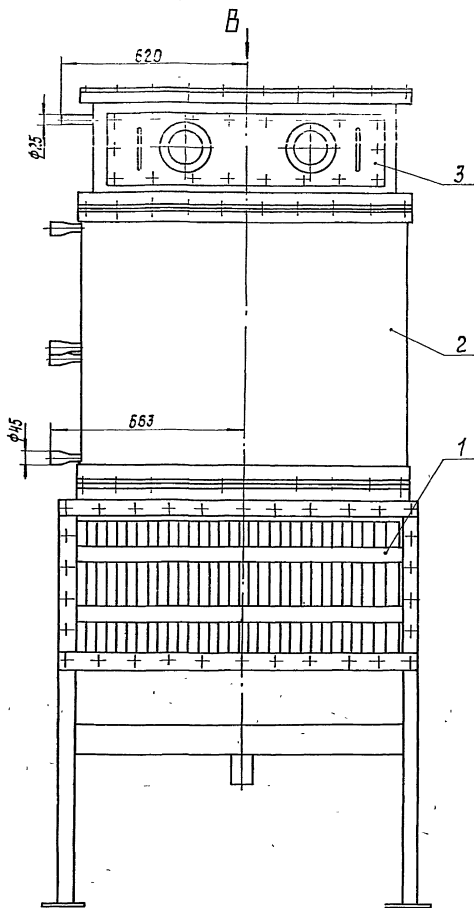

Вид В

9x123=1107

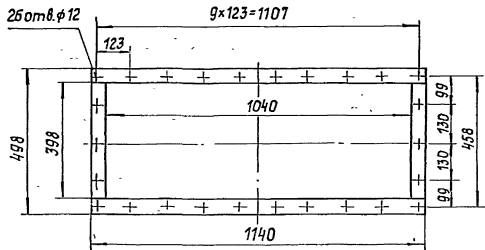

Обозначение	Масса, кг	Рис.
42.62.00.000	682	1
42.62.00.000-01	725	2

III
M1:2

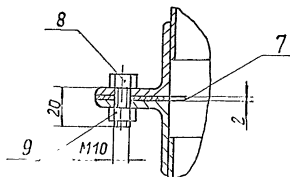

Выпуск 3

Серия 5.903-9

Имя, Фамилия, Подпись и дата
Разработчик: Иришечкина
Проектировщик: Колмец
Исполнитель: Колмец

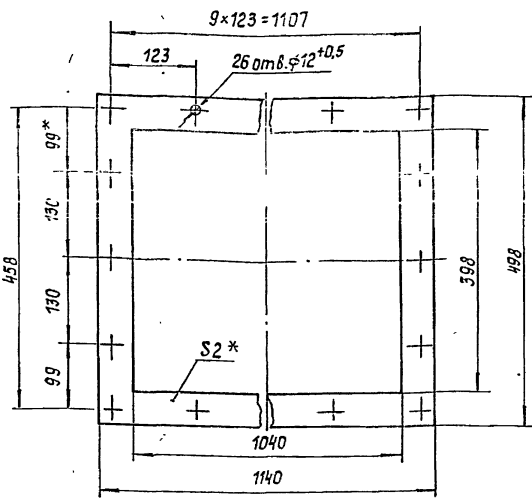

1. *Размеры для справок.
2. ± - IT16.

42.62.00.003

Прокладка

Паронит ПОН2
ГОСТ 481-80

Лист 0,3
Масштаб 1:5
Лист 1
Листов 1
ЛАТГИПРОПРАМ
Формат А4

Копировал С

Выпуск 3

Серия 5.903-9

Имя, Фамилия, Подпись и дата
Разработчик: Иришечкина
Проектировщик: Колмец
Исполнитель: Колмец

Выпуск	Код документа	Поз.	Обозначение	Наименование	Кол.	Примечание
				Документация		
42			42.62.01.000 СБ	Сборочный чертеж		
				Сборочные единицы		
А4	1		42.62.01.100	Каркас	1	
А4	2		42.62.01.200	Пластина	32	
А4	3		42.08.01.000	Иллюминатор	2	
				Детали		
А4	4		42.62.01.001	Крышка	1	
А4	5		42.62.01.002	Гребенка	4	
А4	6		42.62.01.003	Боковина	2	
А4	7		42.62.01.004	Днище	1	
А4	8		42.62.01.005	Перегородка	1	
А4	9		42.62.01.006	Перегородка	1	
А4	10		42.62.01.007	Желоб	2	
А4	11		42.62.01.008	Полка	2	
А4	12		42.62.01.009	Полка	1	
А4	13		42.62.01.010	Полка	2	
А4	14		42.62.01.011	Прокладка	2	
А4	15		42.62.01.012	Прокладка	1	

42.62.01.000

Камера сепарационная

Лит. 1
Лист 3
Листов 3
ЛАТГИПРОПРАМ
Формат А4

Копировал С

Выпуск 3

Серия 5.903-9

Имя, Фамилия, Подпись и дата
Разработчик: Иришечкина
Проектировщик: Колмец
Исполнитель: Колмец

Выпуск	Код документа	Поз.	Обозначение	Наименование	Кол.	Примечание
Б4	16		42.62.01.013	Боковина Лист 3 ГОСТ 19903-74 ВСтЗкп4 ГОСТ 16523-70	2	0,22 кг
Б4	17		42.62.01.014	Перегородка Лист 3 ГОСТ 19903-74 ВСтЗкп4 ГОСТ 16523-70	2	1,61 кг
Б4	18		42.62.01.015	Стенка Лист 3 ГОСТ 19903-74 ВСтЗкп4 ГОСТ 16523-70	2	2,59 кг
Б4	19		42.62.01.016	Перегородка Лист 3 ГОСТ 19903-74 ВСтЗкп4 ГОСТ 16523-70	1	3,77 кг
Б4	20		42.62.01.017	Стенка Лист 3 ГОСТ 19903-74 ВСтЗкп4 ГОСТ 16523-70	1	6,32 кг
Б4	21		42.62.01.018	Стенка Лист 3 ГОСТ 19903-74 ВСтЗкп4 ГОСТ 16523-70	1	11,13 кг
Б4	22		42.62.01.019	Стенка Лист 3 ГОСТ 19903-74 ВСтЗкп4 ГОСТ 16523-70	1	16,84 кг
Б4	23		42.62.01.020	Стенка Лист 3 ГОСТ 19903-74 ВСтЗкп4 ГОСТ 16523-70	1	17,74 кг

42.62.01.000

Лист 2

Копировал С

Формат А4

Выпуск 3

Серия 5.903-9

Имя, Фамилия, Подпись и дата
Разработчик: Иришечкина
Проектировщик: Колмец
Исполнитель: Колмец

Выпуск	Код документа	Поз.	Обозначение	Наименование	Кол.	Примечание
Б4	24		42.62.01.021	Патрубок Труба 76x3 ГОСТ 10704-76 ВСтЗсп1 ГОСТ 10705-80	1	0,54 кг
Б4	25		42.62.01.022	Желоб Уголок 36x36x4-Б-ГОСТ 18509-72 ВСтЗсп3-1-ГОСТ 535-79	2	0,41 кг
Б4	26		42.62.01.023	Желоб Уголок 36x36x4-Б-ГОСТ 18509-72 ВСтЗсп3-1-ГОСТ 535-79	2	0,54 кг
Б4	27		42.62.01.024	Полка Уголок 50x50x4-Б-ГОСТ 18509-72 ВСтЗсп3-1-ГОСТ 535-79	1	3,48 кг
				Стандартные изделия		
		28		Болт М10x20-46 ГОСТ 7798-70	11	
		29		Гайка М10.5 ГОСТ 5915-70	11	
		30		Шайба ГОСТ 10906-78	10.05	11

42.62.01.000

Лист 3

Копировал С

22595-04 8

Формат А4

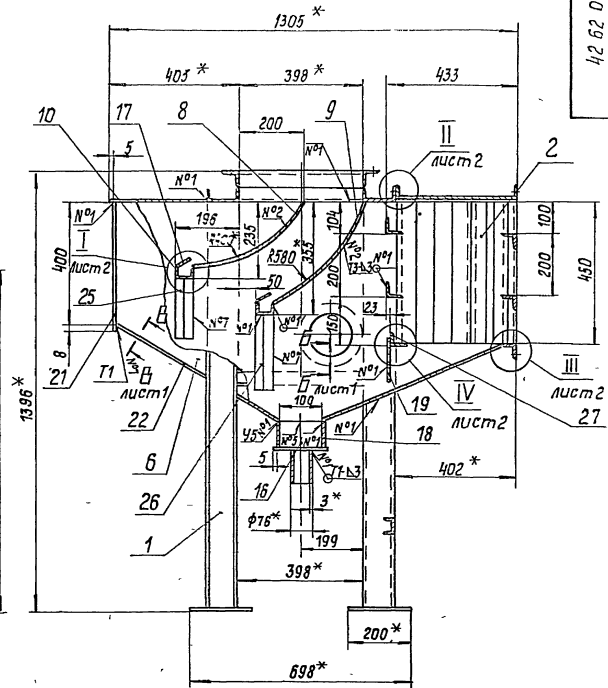
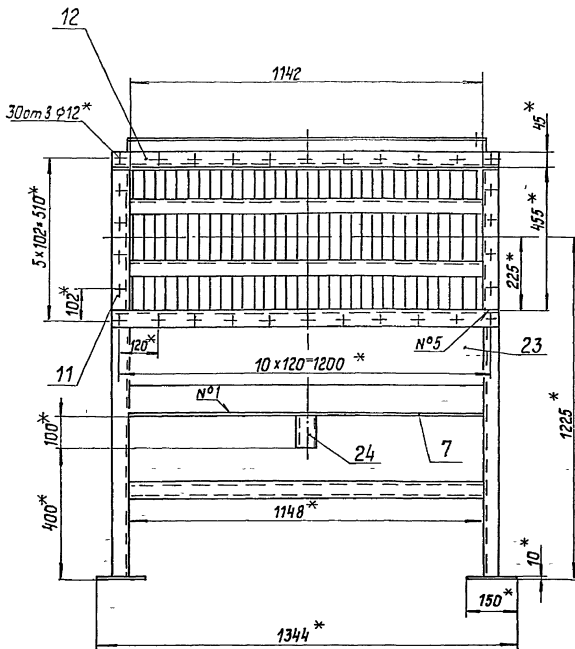

Б-Б лист 1
М1-5

В-В лист 1 повернуто
М1-1

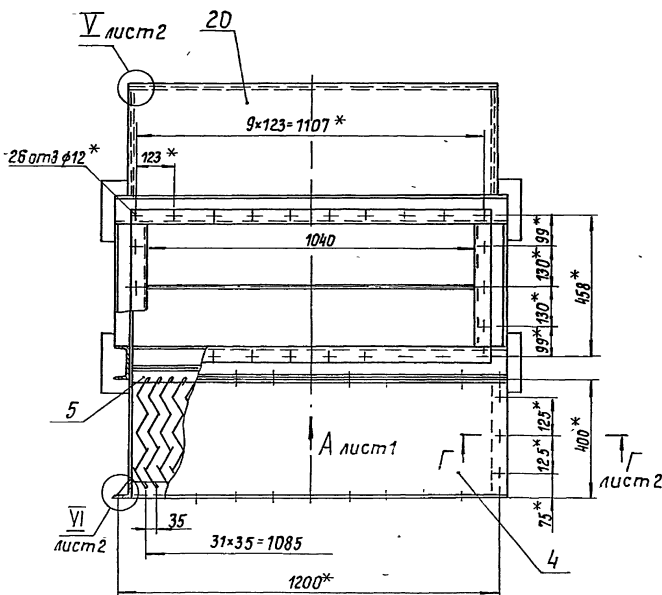

Вид А лист 1

$10 \cdot 120 = 1200$

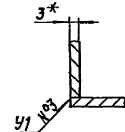
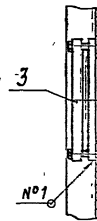
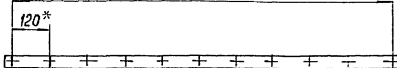

- 1.* Размеры для справок.
- 2 ± IT14
- 3 Обработка поверхностей реза деталей БЧ 25/
- 4 Сварные швы №1-4 по ГОСТ 5264-80, №5,6 по ГОСТ 11534-75
5. Проверить сварные швы промазыванием керосин-ом. Течи не допускается
- 6 Грунтэзать грунтом ХС-010 по ГОСТ 9355-81 во установки пластин поз 2.

42 62 01 000 СБ			
Изм. Лист	№ документа	Исполнитель	Лит
Взр. И.С.	И.С.	И.С.	347
Пр. И.С.	И.С.	И.С.	1-10
Л. контр.	И.С.	И.С.	Лист 1 Лист 2
И. контр.	И.С.	И.С.	ЛАТГИПРОПРОМ
И.С.	И.С.	И.С.	

92 000 10 29 24

Выпуск 3

Серия 5903-9

Лист 1 из 2

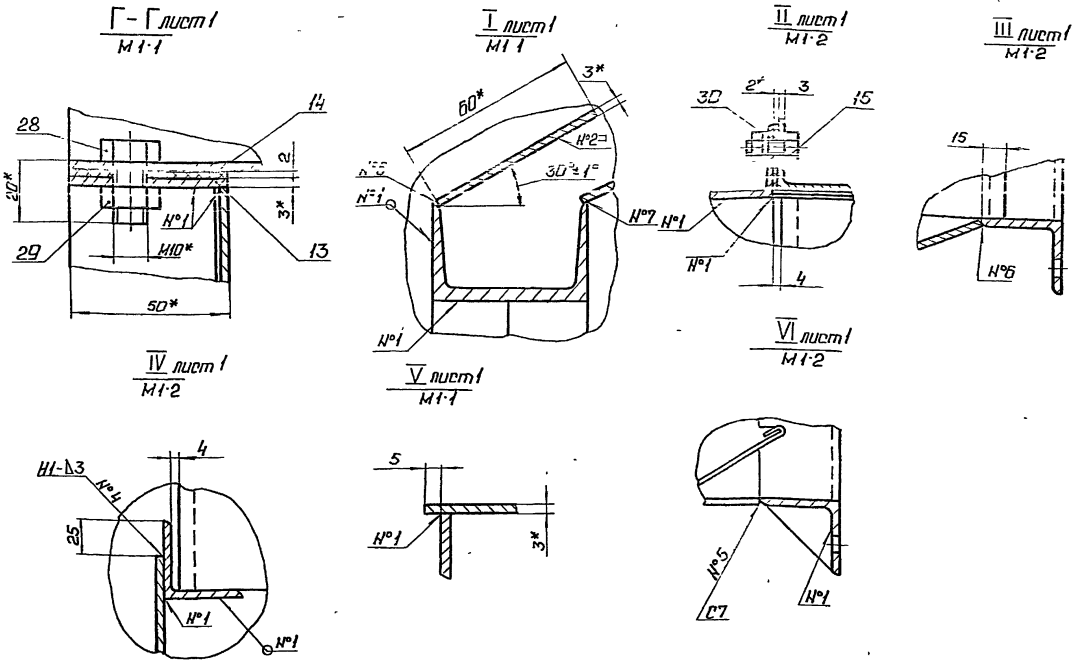

Изм.	Лист	№ докум.	Подп.	Дата	42.62.01.00006	Лист	2
------	------	----------	-------	------	----------------	------	---

42.62.01.001

✓ (✓)

Выпуск 3

Серия 5903-9

Лист 1 из 2

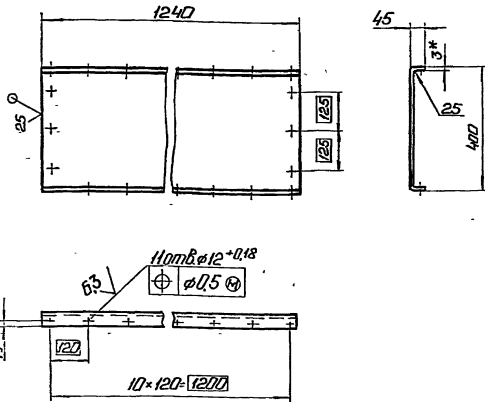

1 * Размер для справок.
2 ± 17/4

					42.62.01.001					
Изм.	Лист	№ докум.	Подп.	Дата	Лист	№ докум.	Подп.	Дата	Лист	№ докум.
Крышка					14,3 1:10					
ГОСТ 19903-74					Латгиппропром					
Лист 1 из 2					Формат №4					

42.62.01.002

✓ (✓)

Выпуск 3

Серия 5903-9

Лист 1 из 2

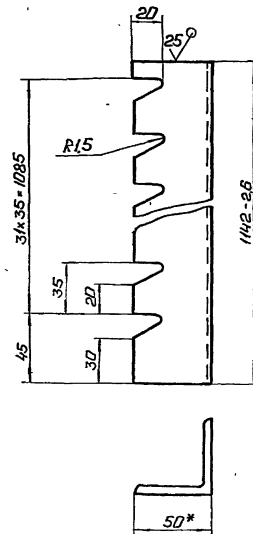

1 * Размер для справок
2 ± 17/4

					42.62.01.002					
Изм.	Лист	№ докум.	Подп.	Дата	Лист	№ докум.	Подп.	Дата	Лист	№ докум.
Гребенка					3,4 1:2					
ГОСТ 19903-74					Латгиппропром					
Лист 1 из 2					Формат №4					

Выпуск 3

Серия 5.903-9

Листы и детали. Серия 5.903-9. Выпуск 3. Лист 42.62.01.003

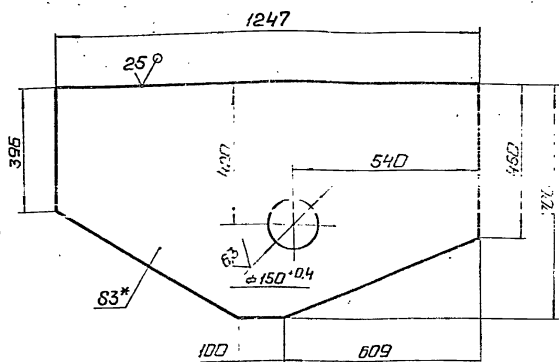

1 * Размер для справок
 $2 \pm \frac{1714}{2}$

42.62.01.003

Лист	Масса	Масштаб
1	16,4	1:10
Лист Листов 1		
Латгипропром		

3 ГОСТ 19903-74

ВСТ.Зип 4 ГОСТ 16523-70

Копирован Ф 27

Формат А4

Выпуск 3

Серия 5.903-9

Листы и детали. Серия 5.903-9. Выпуск 3. Лист 42.62.01.004

42.62.01.004

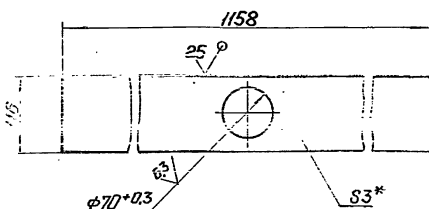

1 * Размер для справок
 $2 \pm \frac{1714}{2}$

42.62.01.004

Лист	Масса	Масштаб
3/1	1:5	
Лист Листов 1		
Латгипропром		

3 ГОСТ 19903-74

ВСТ.Зип 4 ГОСТ 16523-70

Копирован Ф 25

Формат А4

Выпуск 3

Серия 5.903-9

Листы и детали. Серия 5.903-9. Выпуск 3. Лист 42.62.01.005

42.62.01.005

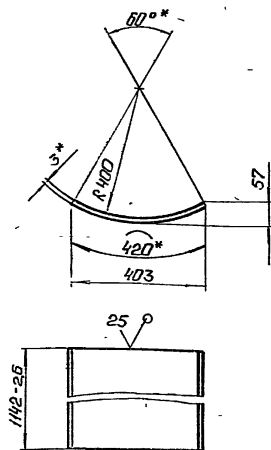

1 * Размеры для справок.
 $2 \pm \frac{1714}{2}$

42.62.01.005

Лист	Масса	Масштаб
11,3	1:10	
Лист Листов 1		
Латгипропром		

3 ГОСТ 19903-74

ВСТ.Зип 4 ГОСТ 16523-70

Копирован Ф 27

Формат А4

Выпуск 3

Серия 5.903-9

Листы и детали. Серия 5.903-9. Выпуск 3. Лист 42.62.01.006

42.62.01.006

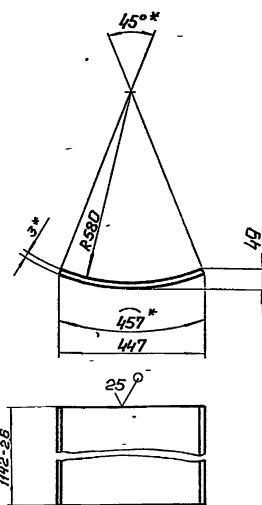

1 * Размеры для справок
 $2 \pm \frac{1714}{2}$

42.62.01.006

Лист	Масса	Масштаб
12,3	1:10	
Лист Листов 1		
Латгипропром		

3 ГОСТ 19903-74

ВСТ.Зип 4 ГОСТ 16523-70

Копирован Ф 25

Формат А4

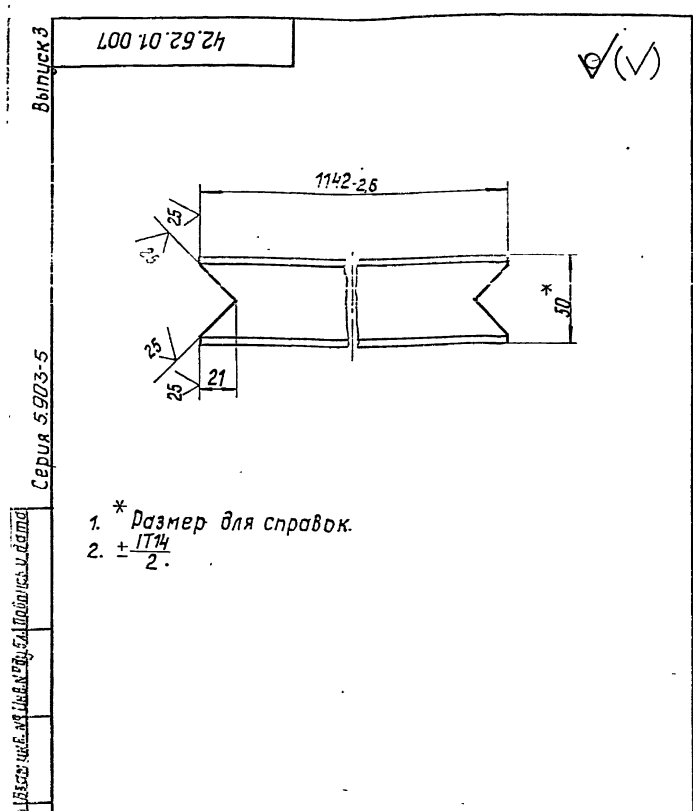

42.62.01.007				Лист	Масса	Изготов
Желоб					5,53	1:2
Изм/Лист	№ докум.	Подпись	Дата			
Разработ	Никитиченко					
Пробв.	Колмеи	Колмеи				
И.контр.	Колмеи	Колмеи				
Чтв.						
Швеллер 5-ГОСТ 8240-72 Вместен с ГОСТ 535-79				Латгипропром		
Копировал				Формат А4		

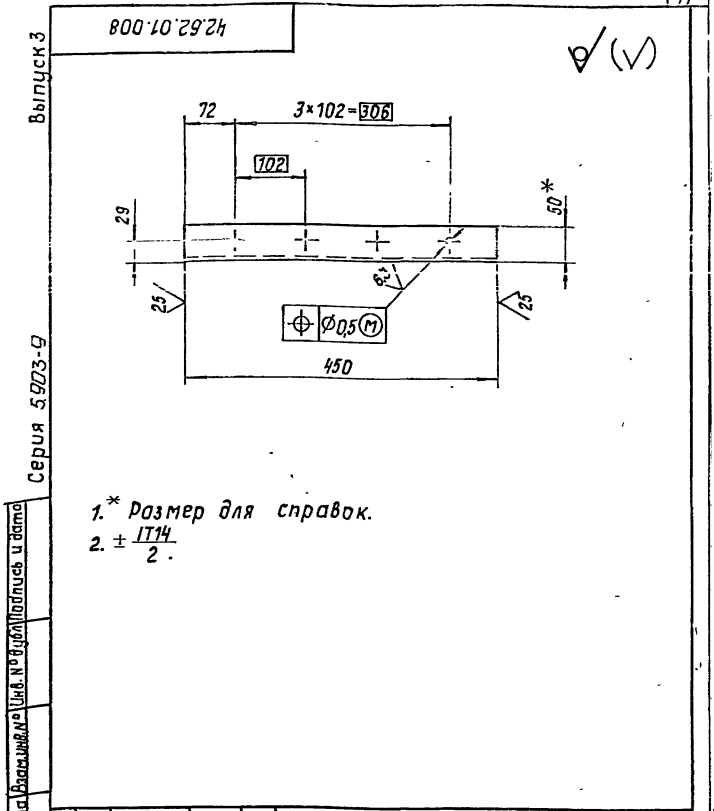

42.62.01.008				Лист	Масса	Изготов
Полка					1,37	1:5
Изм/Лист	№ докум.	Подпись	Дата			
Разработ	Никитиченко					
Пробв.	Колмеи	Колмеи				
И.контр.	Колмеи	Колмеи				
Чтв.						
Уголок 50×50×4-Б-ГОСТ 8509-72 Вместен с ГОСТ 535-79				Латгипропром		
Копировал				Формат А4		

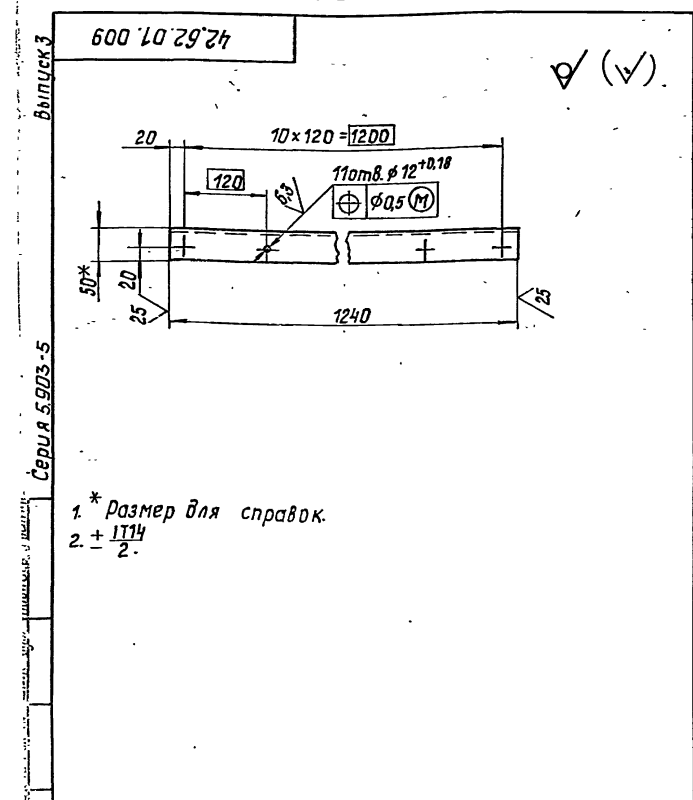

42.62.01.009				Лист	Масса	Изготов
Полка					3,78	1:5
Изм/Лист	№ докум.	Подпись	Дата			
Разработ	Никитиченко					
Пробв.	Колмеи	Колмеи				
И.контр.	Колмеи	Колмеи				
Чтв.						
Уголок 50×50×4-Б-ГОСТ 8509-72 Вместен с ГОСТ 535-79				Латгипропром		
Копировал				Формат А4		

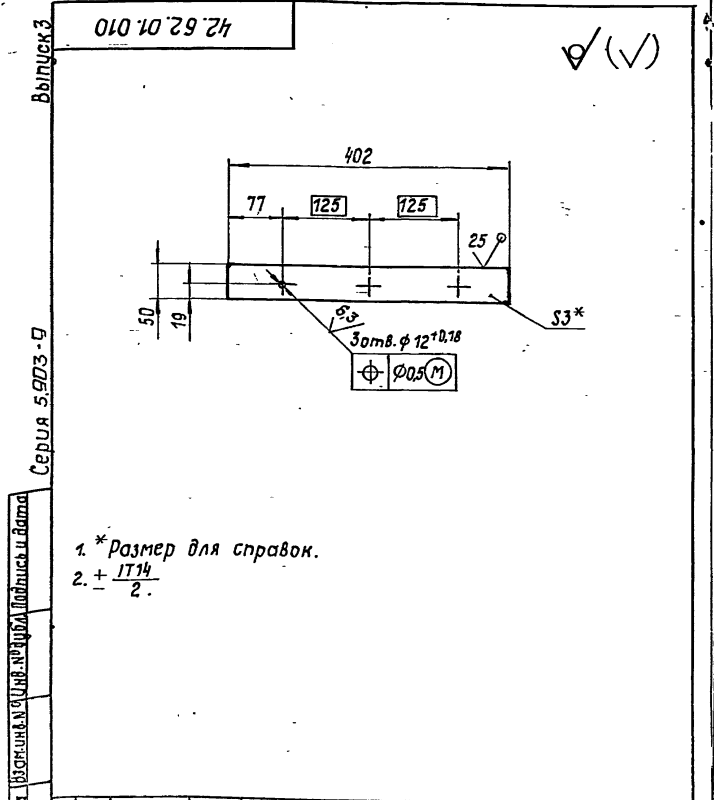

42.62.01.010				Лист	Масса	Изготов
Полка					0,47	1:5
Изм/Лист	№ докум.	Подпись	Дата			
Разработ	Никитиченко					
Пробв.	Колмеи	Колмеи				
И.контр.	Колмеи	Колмеи				
Чтв.						
Лист 3ГОСТ 19903-74 Вместен с ГОСТ 16523-70				Латгипропром		
Копировал				Формат А4		

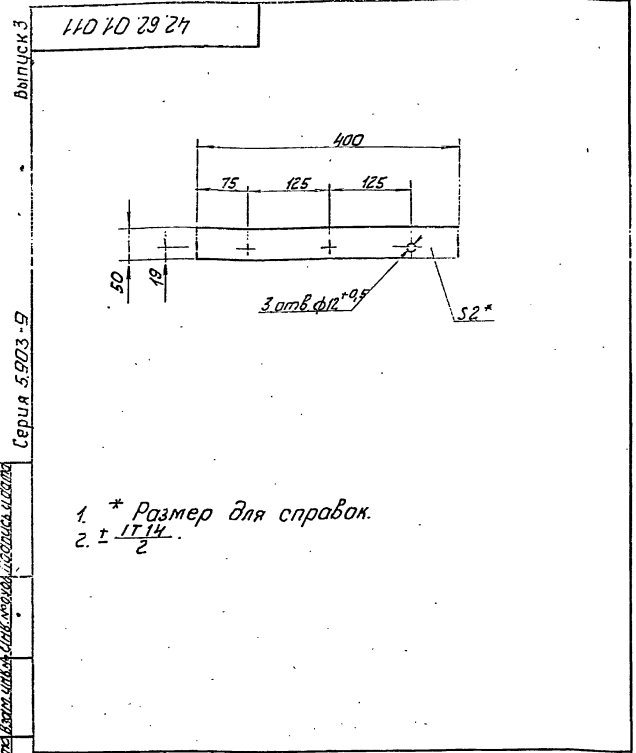

1. * Размер для справок.
2. ± $\frac{IT14}{2}$

42.62.01.011				Лист	Масса	Масштаб
Изм.	Лист	№ докум.	Подпись	Дата	Прокладка	0,04 1:5
Разработ.	Инженер	Уч.	Провер.	Коллеж		
Исполн.	Коллеж	Уч.	Утв.		Лист	Листов 81
Паронит ПОН2 ГОСТ 481-80				ЛАТГИПРОПРОМ		
Копировал Кф.				Формат А4		

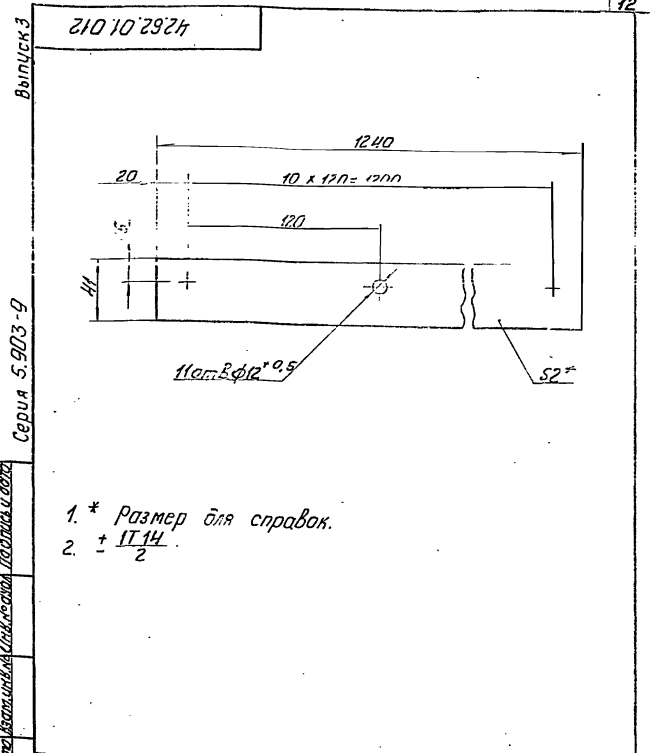

1. * Размер для справок.
2. ± $\frac{IT14}{2}$

42.62.01.012				Лист	Масса	Масштаб
Изм.	Лист	№ докум.	Подпись	Дата	Прокладка	0,08 1:2
Разработ.	Инженер	Уч.	Провер.	Коллеж		
Исполн.	Коллеж	Уч.	Утв.		Лист	Листов 81
Паронит ПОН2 ГОСТ 481-80				ЛАТГИПРОПРОМ		
Копировал Кф.				Формат А4		

Выпуск 3
Серия 5.903-9

Изм.	Лист	№ докум.	Подпись	Дата	Обозначение	Наименование	Мол.	Примечание
						Документация		
43		42.62.01.100СБ			Сборочный чертеж			
						Сборочные единицы		
44	1	42.62.01.110			Фланец			
						Детали		
54	2	42.62.01.101			Стяжка	Швеллер 5-ГОСТ 8240-72 в СтЗспЗ-Г-ГОСТ 53578 L = 398 ± 0,7 мм	2	1,93 кг
54	3	42.62.01.102			Стяжка	Швеллер 5-ГОСТ 8240-72 в СтЗспЗ-Г-ГОСТ 53578 L = 1148 ± 1,3 мм	2	5,56 кг
54	4	42.62.01.103			Балка	Швеллер 10-ГОСТ 8240-72 в СтЗспЗ-Г-ГОСТ 53578 L = 398 ± 0,7 мм	2	3,42 кг
54	5	42.62.01.104			Балка	Швеллер 10-ГОСТ 8240-72 в СтЗспЗ-Г-ГОСТ 53578 L = 1240 ± 1,3 мм	2	10,7 кг
42.62.01.100				Лист	Масса	Масштаб		
Изм.	Лист	№ докум.	Подпись	Дата	Коркас	1 2		
Разработ.	Инженер	Уч.	Провер.	Коллеж				
Исполн.	Коллеж	Уч.	Утв.		Лист	Листов 81		
ЛАТГИПРОПРОМ								
Копировал Кф.				Формат А4				

Выпуск 3
Серия 5.903-5

Изм.	Лист	№ докум.	Подпись	Дата	Обозначение	Наименование	Мол.	Примечание
54	6	42.62.01.105			Стойка	Швеллер 10-ГОСТ 8240-72 в СтЗспЗ-Г-ГОСТ 53578 L = 1300 ± 1,55 мм	4	11,2 кг
54	7	42.62.01.106			Плита	Швеллер 10-ГОСТ 8240-72 в СтЗспЗ-Г-ГОСТ 53578 200 ± 0,575 x 150 ± 0,5 мм	4	2,35 кг
42.62.01.100				Лист	Масса	Масштаб		
Изм.	Лист	№ докум.	Подпись	Дата	Коркас	1 2		
Разработ.	Инженер	Уч.	Провер.	Коллеж				
Исполн.	Коллеж	Уч.	Утв.		Лист	Листов 81		
ЛАТГИПРОПРОМ								
Копировал Кф.				Формат А4				

42.62.01.100 СБ

Выпуск 3

Серия 5.903-9

Лист 1 из 1

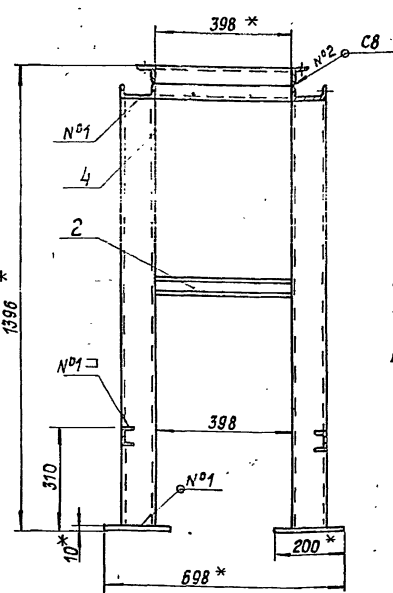
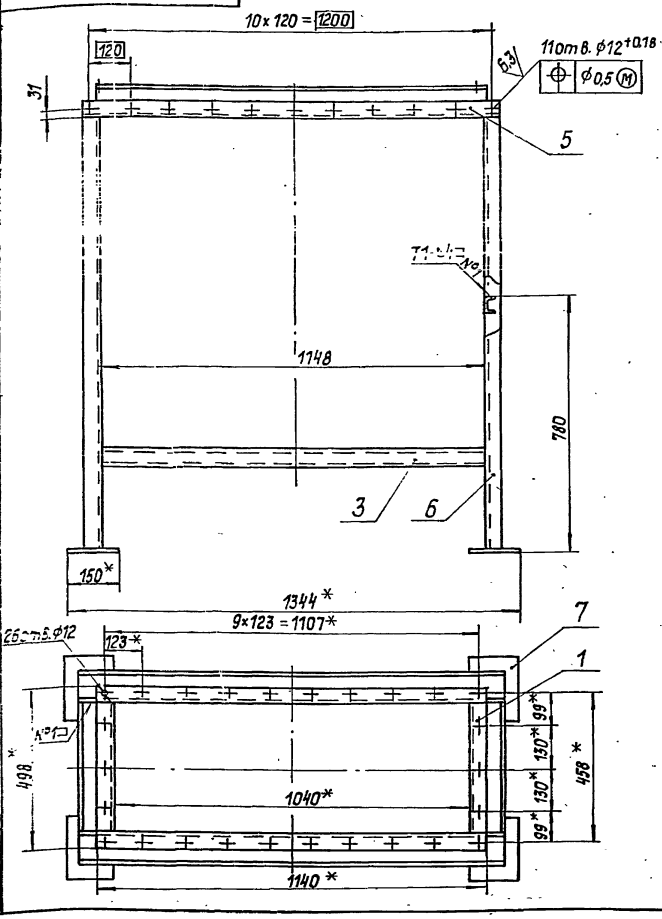

1. *Размеры для справок.
2. ± 0.1
3. Обработка поверхностей резом деталей БЧ 25.
4. Сварные швы по ГОСТ 5264-80.

42.62.01.100 СБ		
Имя Лист	№ докум.	Подпись Дата
Разработчик	Никитиченко	
Проб.	Колмец	Колмец
И. контр.	Колмец	Колмец
Утв.		
Каркас		Лит. Масса Частей
		108 1-10
		Лист Листов 1
ЛАТГИПРОПРОМ		

Выпуск 3

Серия 5.903-9

Лист 1 из 1

Код	Зона	Поз.	Обозначение	Наименование	Кол.	Примечание
Документация						
44			42.62.01.110 СБ	Сборочный чертеж		
Детали						
54	1		42.62.01.111	Полка		
				Уголок 50x50x5-Б-ГОСТ8509-72		
				ВСт3сп3-1-ГОСТ535-79	2	1,52 кг
54	2		42.62.01.112	Полка		
				Уголок 50x50x5-Б-ГОСТ8509-72		
				ВСт3сп3-1-ГОСТ535-79	2	3,48 кг

Выпуск 3

Серия 5.903-9

Лист 1 из 1

42.62.01.110 СБ		
Имя Лист	№ докум.	Подпись Дата
Разработчик	Никитиченко	
Проб.	Колмец	Колмец
И. контр.	Колмец	Колмец
Утв.		
Фланец		Лит. Масса Частей
		10 1-10
		Лист Листов 1
ЛАТГИПРОПРОМ		

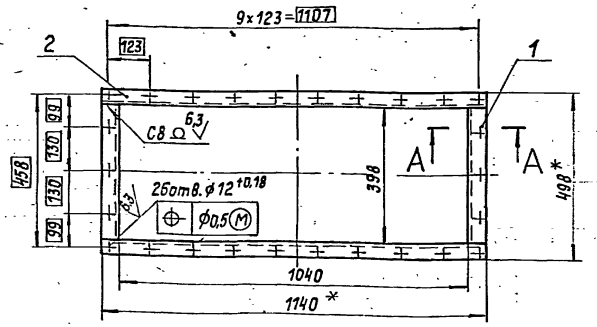

A-A
M1:2

- * Размеры для справок.
2. ± 0.1
3. Обработка поверхностей резом деталей БЧ 25.
4. Сварные швы по ГОСТ 5264-80.

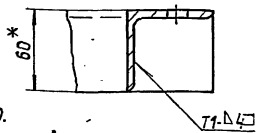

Копировал Формат А4

Копировал 22999-04 14 Формат А3

42 62 01.200 СБ

Выпуск 3
Серия 5903-9

Для контроля подлиса и даты изготовления и даты выпуска

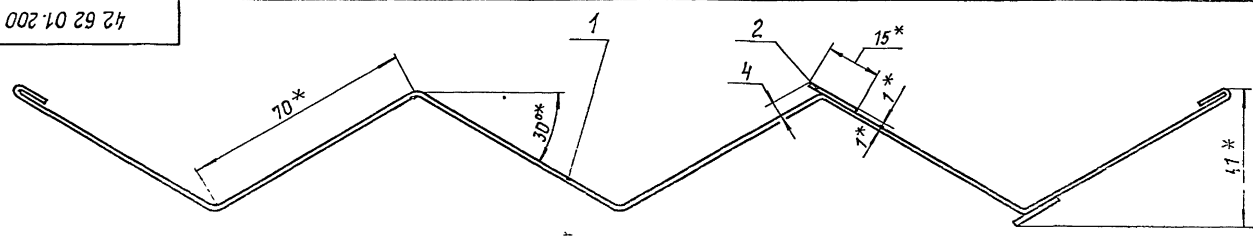

363
ГОСТ 15676-79-п1-кп-5

- 1.* Размеры для справок.
- 2. ± 1/14
- 3. Обработка поверхностей реза деталей БУ²⁵
- 4. Грунтовать грунтом ХС-010 по ГОСТ 9355-81.

					42.62.01.200 СБ				
Лист	№ докум.	Подпись	Дата	Пластина.			Лист	Масса	Масштаб
Разработ.	И.Колмец	И.Колмец	И.Колмец	Сборочный чертеж.			1,6	1:1	
Пров.	И.Колмец	И.Колмец	И.Колмец				Лист	Листов	7
Исполн.	И.Колмец	И.Колмец	И.Колмец				ЛАТГИПРОПРОМ		
Чтв.				Копировал			Формат А3		

42.62.01.201

Выпуск 3
Серия 5903-9

Для контроля подлиса и даты изготовления и даты выпуска

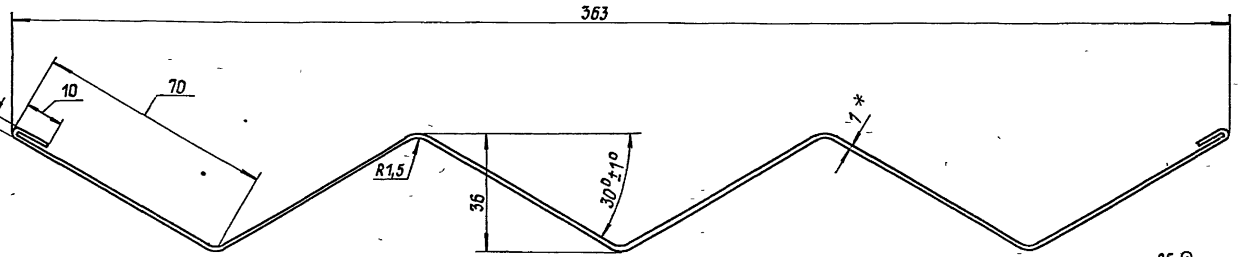

- 1.* Размер для справок.
- 2. ± 1/14

					42.62.01.201				
Лист	№ докум.	Подпись	Дата	Пластина			Лист	Масса	Масштаб
Разработ.	И.Колмец	И.Колмец	И.Колмец	Лист			1,55	1:1	
Пров.	И.Колмец	И.Колмец	И.Колмец				Лист	Листов	7
Исполн.	И.Колмец	И.Колмец	И.Колмец	Лист			ГОСТ 19903-74 ГОСТ 30114-70 ГОСТ 16523-70		
Чтв.				Копировал			Формат А3		

Выпуск 3		Обозначение	Наименование	Кол.	Примечание
			Документация		
A3		42.62.01.200СБ	Сборочный чертёж		
			Детали		
A3	1	42.62.01.201	Пластина	1	
B4	2	42.62.01.202	Полоса		
			1 гост 18903-74 Лист 3 гост 16523-70		
			15 ± 0,215 x 450 ± 0,775 мм	2	0,05 кг
42.62.01.200					
Изм.	Лист	№ докум.	Подпись	Дата	
Разраб.	Исполнитель	Проб.	Зингалевич	Селин	
И. Калтец	Калтец	Селин			
Утв.					
Пластина			Лист	Листов	7
Копировал Крб			ЛАТГИПРОПРОМ		
формат А4					

Выпуск 3		Обозначение	Наименование	Кол.	Примечание
			Документация		
A2		42.58.02.000СБ	Сборочный чертёж		
			Детали		
A4	1	42.58.02.001	Доска трубная	2	
A4	2	42.58.02.002	Стенка	2	
	3	-01	Стенка	2	
A4	4	42.58.02.003	Перегородка	22	
A4	5	42.58.02.004	Переход	4	
B4	6	42.58.02.005	Стенка		
			3 гост 18903-74 Лист 5 гост 16523-70		
			362-4,4 x 57-0,74 мм	18	0,6 кг
B4	7	42.58.02.006	Стенка		
			3 гост 18903-74 Лист 5 гост 16523-70		
			362-4,4 x 99-0,87 мм	2	0,9 кг
B4	8	42.58.02.007	Трубка		
			Труба 18x2 гост 8734-75 620 гост 8733-74		
			L = 1012 ± 1,3 мм	220	0,8 кг
42.58.02.000					
Изм.	Лист	№ докум.	Подпись	Дата	
Разраб.	Исполнитель	Проб.	Зингалевич	Селин	
И. Калтец	Калтец	Селин			
Утв.					
Насадка			Лист	Листов	7
Копировал Крб			ЛАТГИПРОПРОМ		
формат А4					

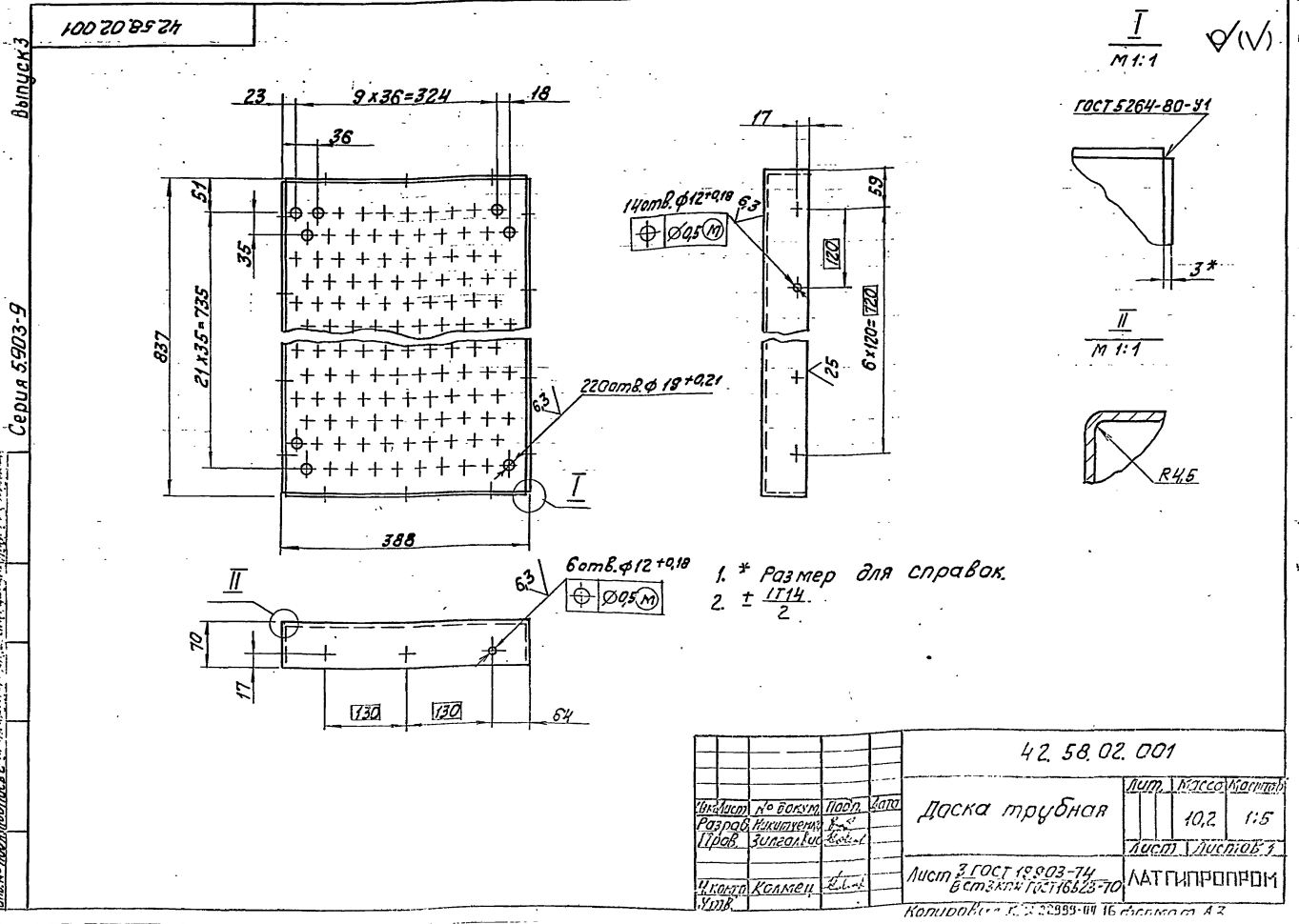

Выпуск 3		Обозначение	Наименование	Кол.	Примечание
		42.58.02.001	Доска трубная		
			Лист	Листов	10,2 1:5
			Лист	Листов	7
Изм.	Лист	№ докум.	Подпись	Дата	
Разраб.	Исполнитель	Проб.	Зингалевич	Селин	
И. Калтец	Калтец	Селин			
Утв.					
Лист 3 гост 18903-74 5 гост 16523-70			ЛАТГИПРОПРОМ		
Копировал Крб			формат А4		

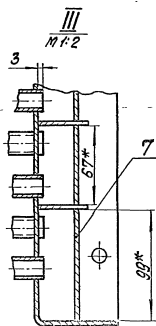
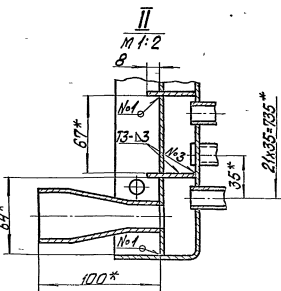
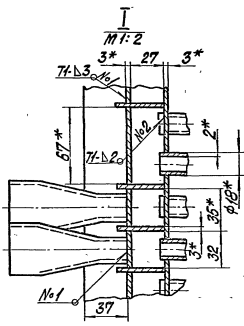
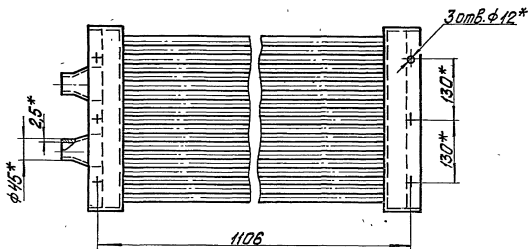
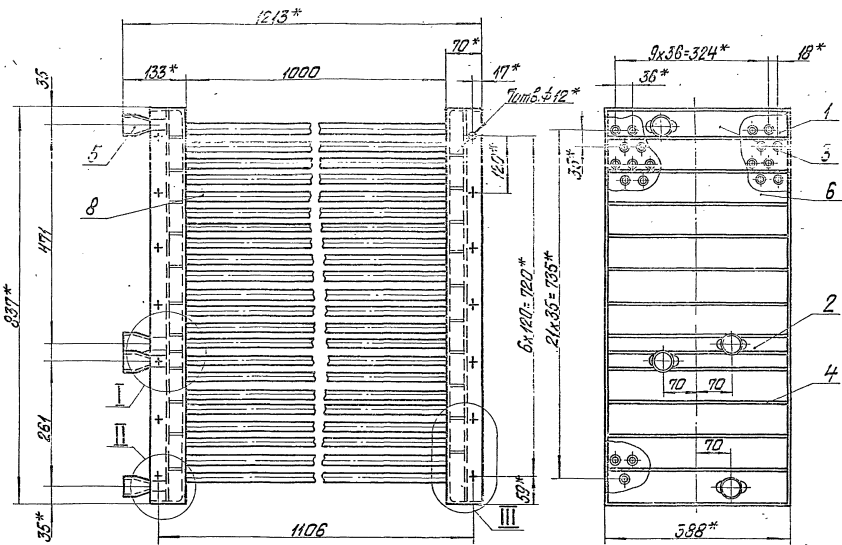

- 1 * Размеры для справок.
- 2 * ШТЦ
3. Обработка поверхностей реза деталей БЧ ²⁵.
4. Сверные швы по ГОСТ 5264-80.
5. Проверить на герметичность во дни давления 5кст/ст. в течение 10 мин. Течь не допускается.
6. Грунтовать эпоксидной ЛС-010 по ГОСТ 9355-81.

42.58.02.00005		Авт. Виктор Макаров
Насадка		Лист 219 1:5
Исполн. [подпись]		Мест. [подпись]
Директор [подпись]		ЛАНТИПРОПРОМ

Выпуск 3

42.58.02.002

Серия 5.903-9

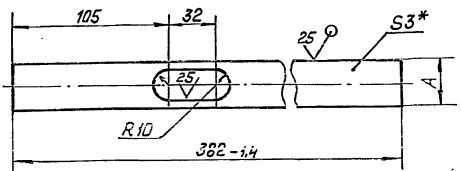

Обозначение	A, мм	Масса, кг
42.58.02.002	32-0,62	0,27
-01	64-0,74	0,55

1 * Размер для справок.
 2 ± $\frac{IT14}{2}$

42.58.02.002

Стенка

Лист	Масса	Масштаб
	см.	—
Листов 1		

Лист 3 ГОСТ 19903-74
 Ветзкн ЧГОСТ 16523-70
 Латгипропром
 Копировал ИЛС
 формат А4

Выпуск 3

42.58.02.004

Серия 5.903-9

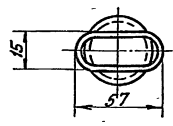
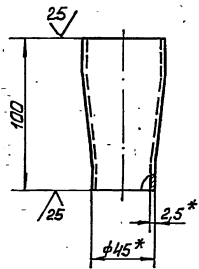

1 * Размеры для справок.
 2 ± $\frac{IT14}{2}$

42.58.02.004

Переход

Лист	Масса	Масштаб
	0,26	1:2
Листов 1		

Лист 15x2,5 ГОСТ 10704-46
 В-5033 ГОСТ 10705-80
 Латгипропром

Выпуск 3

42.58.02.003

Серия 5.903-9

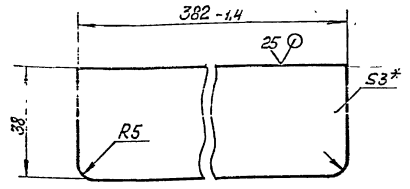

1 * Размер для справок.
 2 ± $\frac{IT14}{2}$

42.58.02.003

Перегородка

Лист	Масса	Масштаб
	0,34	1:1
Листов 1		

Лист 3 ГОСТ 19903-74
 Ветзкн ЧГОСТ 16523-70
 Латгипропром
 Копировал ИЛС
 формат А4

Выпуск 3

Серия 5.903-5

Выпуск	Формат	Возраст	Обозначение	Наименование	Кол.	Примечание
				Документация		
A2			42.58.01.000СБ	Сборочный чертёж		
				Сборочные единицы		
A4	1		42.58.01.100	Коллектор	1	
A4	2		42.02.06.000	Форсунка	6	
				Детали		
A4	3		42.58.01.001	Стенка	2	

42.58.01.000

Камера дошения

Лист	Масса	Масштаб
Листов 1		

Латгипропром

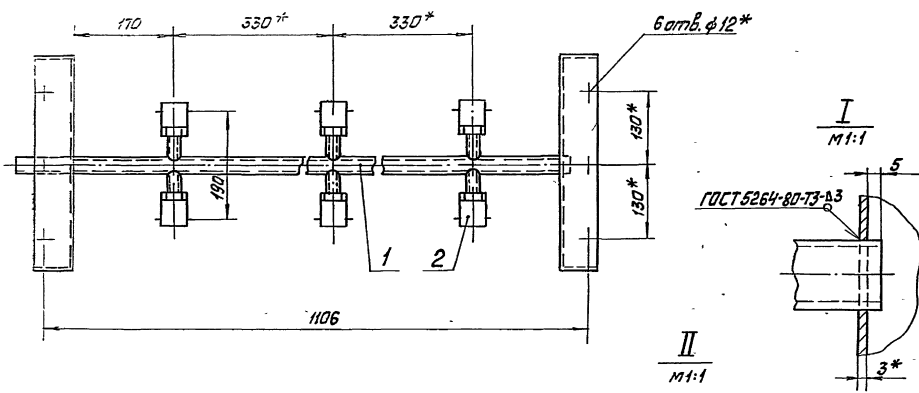
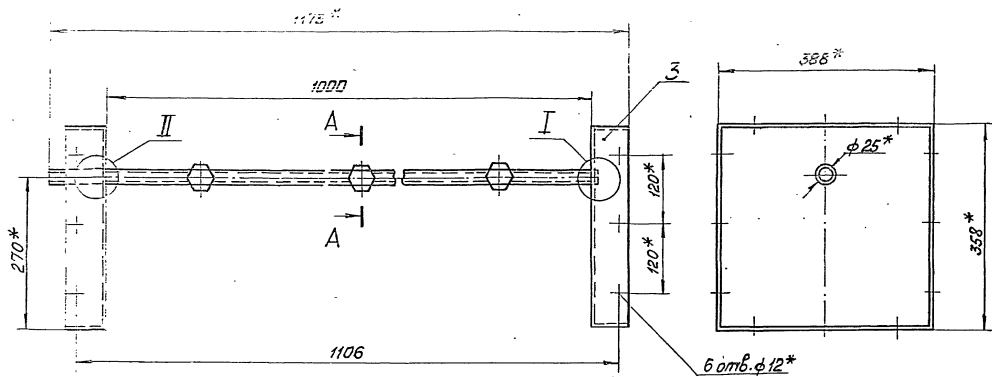

A - A
M 1:1

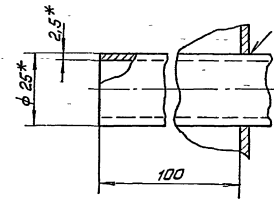
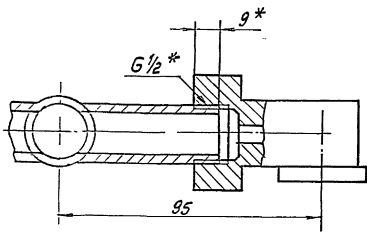

- 1. * Размеры для справок
- 2 ± 1714
- 3 Грунтовать грунтом КС-010 по ГОСТ 9355-81.

				42.58.01.000.05			
Исполн.	№ докум.	Дата	Лист	Камера дренажная сборочный чертеж	Длина	Высота	Масштаб
Разработ.	Эксплуатационный	Исполн.	№		17	1:5	
Проб.	Эксплуатационный	Контр.	№		Листы	Материал	
Исполн.	Контр.	Контр.	№		ЛАТГИПРОПРОМ		

42.58.01.001

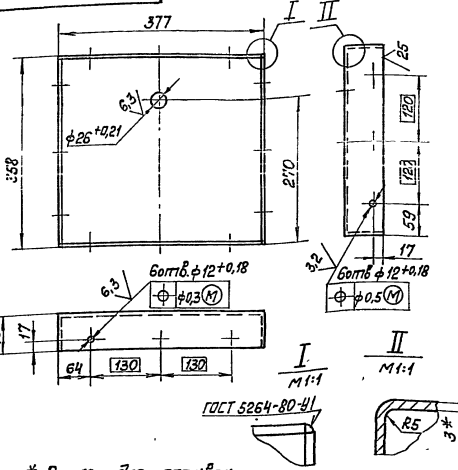

1 * Размер для справок.
2 ± 1/14
2

42.58.01.001

Лист	Масса	Масштаб
3	5,5	1:5
Листы 1, 2, 3, 4		
Лист 3/ГОСТ 19003-74		
Вставка ГОСТ 16523-70		
Латипропром		
Формат А4		

Стенка

Латипропром

Лист 3/ГОСТ 19003-74
Вставка ГОСТ 16523-70
Копирован Макс

Формат А4

Выпуск	Зона	Лист	Обозначение	Наименование	Кол	Примечание
				Документация		
15			42.58.01.100 СБ	Сборочный чертёж		
				Детали		
1	1		42.58.01.101	Труба	1	
5	2		42.58.01.102	Патрубок		
5	3		42.58.01.103	Заглушка	6	0,05кг
				В-20 ГОСТ 2590-71 Круг Ст3 ГОСТ 535-79	1	0,01кг

Лист	Масса	Масштаб
3	5,5	1:5
Листы 1, 2, 3, 4		
Лист 3/ГОСТ 19003-74		
Вставка ГОСТ 16523-70		
Латипропром		
Формат А4		

Коллектор

Латипропром

Копирован Макс

Формат А4

42.58.01.100 СБ

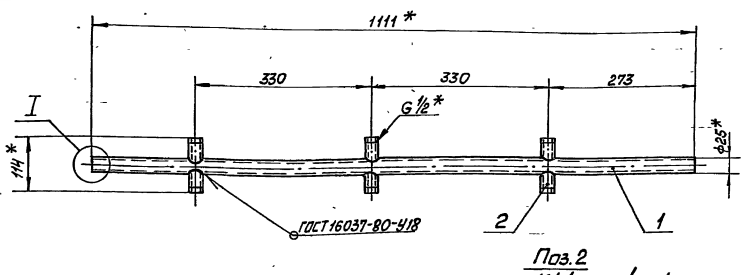

1 * Размеры для справок
2 ± 1/14
2

Поз. 2
М 1:1

Поз. 3
М 2:1

ГОСТ 5264-80-76

Лист	Масса	Масштаб
3	2	1:5
Листы 1, 2, 3, 4		
Лист 3/ГОСТ 19003-74		
Вставка ГОСТ 16523-70		
Латипропром		
Формат А4		

Коллектор

Латипропром

Сборочный чертёж

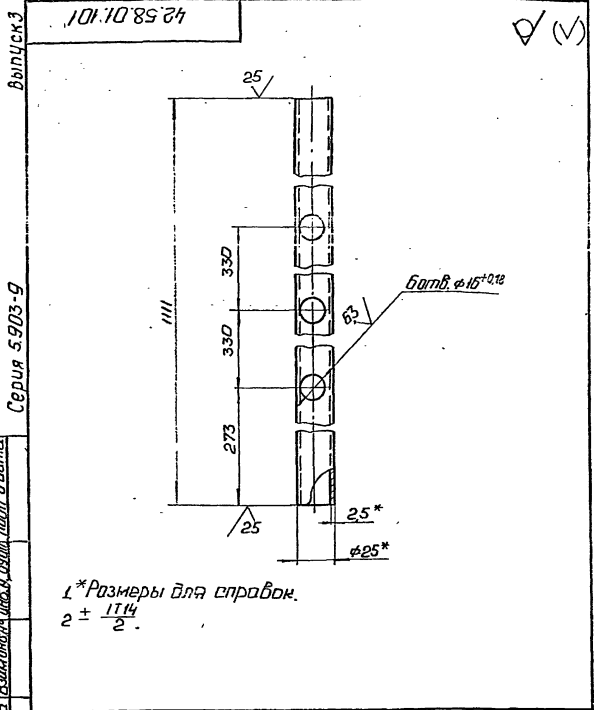

				42 58.01.01		
Исполн.	№ докум.	Лист	Дата	Лист	Масса	Материал
Разработ.	Изменения	15	1-2			
Проб.	Заключено	Лист		Листов 1		
Исполн.	Коллеги	Труба 25×2 ГОСТ 10704-76		ЛАТГИПРОПРОМ		
Стр.		Труба 8-го класса ГОСТ 10705-80		Формат А4		
				Копирован Ф. 7*		

Выпуск 3

Исполн.	№ докум.	Лист	Дата	Обозначение	Наименование	Кол.	Примечание
					Документация		
А3				42.02.06.000.05	Оборочный чертеж		
					Итого: 1/1		
А0	1			42.02.06.001	Корпус	1	
А4	2			42.02.06.002	Двигатель	1	
А4	3			42.02.06.003	Штифт	1	

				42 02.06.000		
Исполн.	№ докум.	Лист	Дата	Лист	Масса	Материал
Разработ.	Изменения	1				
Проб.	Заключено	Лист		Листов 1		
Исполн.	Коллеги	Форсунка		ЛАТГИПРОПРОМ		
Стр.		Копирован Ф. 7*		Формат А4		

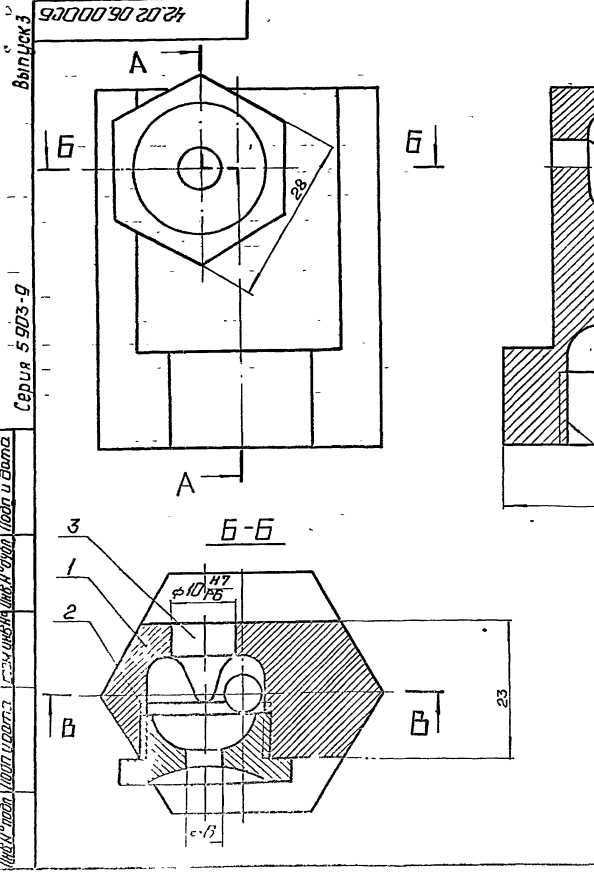

				42 02.06.000.05		
Исполн.	№ докум.	Лист	Дата	Лист	Масса	Материал
Разработ.	Изменения	064	2:1			
Проб.	Заключено	Лист		Листов 1		
Исполн.	Коллеги	Форсунка		ЛАТГИПРОПРОМ		
Стр.		Оборочный чертеж		Формат А4		

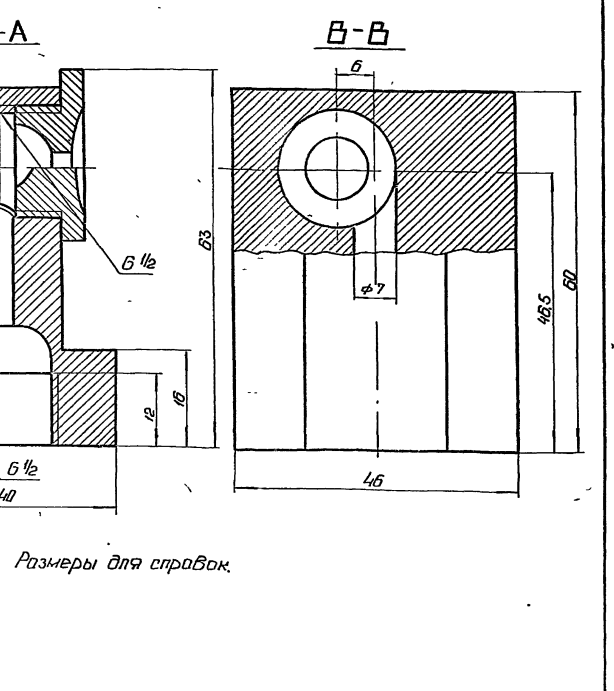

				42 02.06.000.05		
Исполн.	№ докум.	Лист	Дата	Лист	Масса	Материал
Разработ.	Изменения	064	2:1			
Проб.	Заключено	Лист		Листов 1		
Исполн.	Коллеги	Форсунка		ЛАТГИПРОПРОМ		
Стр.		Оборочный чертеж		Формат А4		

Выпуск 3

Серия 5.903-9

42.02.06.001

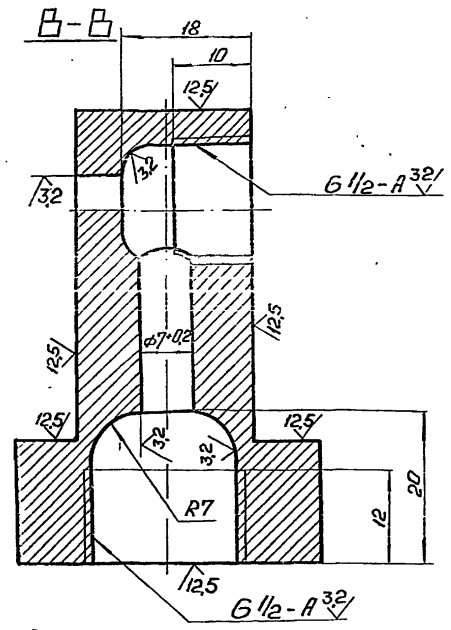
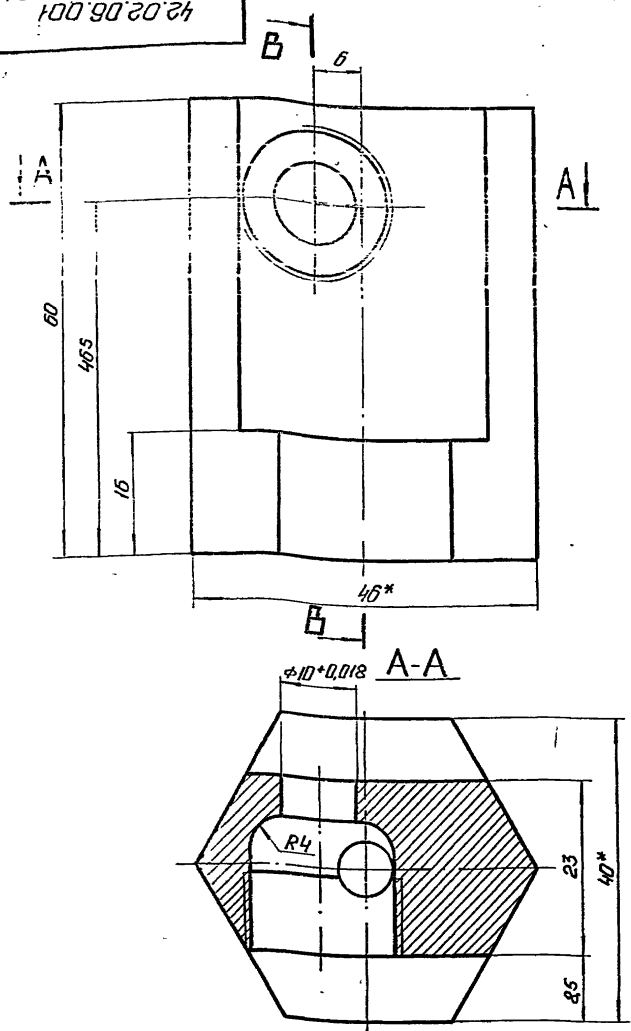

✓(✓)

1* Размеры для справок.

2 ± IT14/2

3 Материал заменитель шестигранник 40 ГОСТ 8560-78 45-8-ГОСТ 1051-73 покрытие Ц6-9 фас.

				42.02.06.001			
Изм/Лист	№ докум	Подп	Дата	Корпус	Лист	Масса	Масштаб
Разраб	Инженер	Т			06	2:1	
Проб	Зингалов	Колес		Лист		Листов 1	
И контр	Колес	Колес		Проект 1053 м. ИЛ-401012106073		ЛАТГИПРОПРОМ	
Чтв				Копировал: Ф. 7		Формат А3	

Выпуск 3

Серия 5.903-9

42.02.06.002

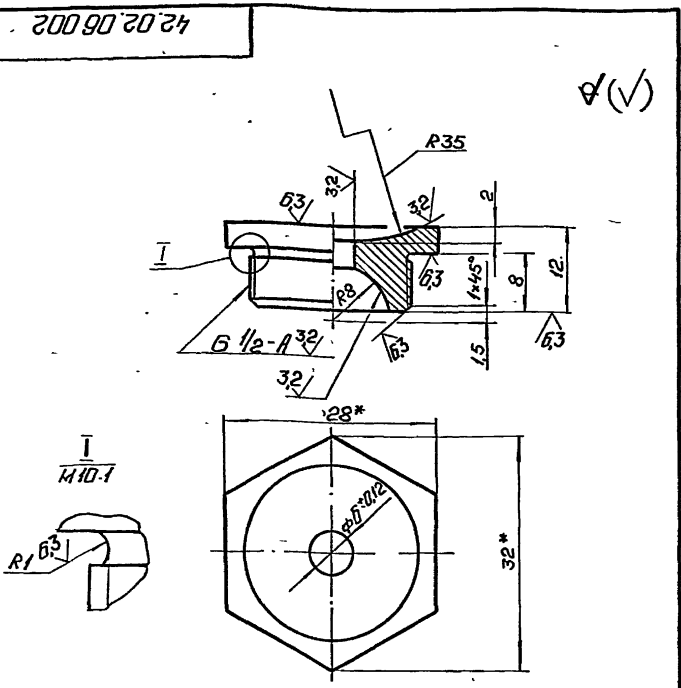

✓(✓)

1* Размеры для справок.

2 ± IT14/2

3. Материал заменитель шестигранник 28 ГОСТ 8560-78 45-8-ГОСТ 1051-73 покрытие Ц6-9. фас.

				42.02.06.002			
Изм/Лист	№ докум	Подп	Дата	Дозатор	Лист	Масса	Масштаб
Разраб	Инженер	Т			0033	2:1	
Проб	Зингалов	Колес		Лист		Листов 1	
И контр	Колес	Колес		Проект 1053 м. ИЛ-281012106073		ЛАТГИПРОПРОМ	
Чтв				Копировал: Ф. 7		Формат А3	

Выпуск 3

Серия 5.903-9

42.02.06.003

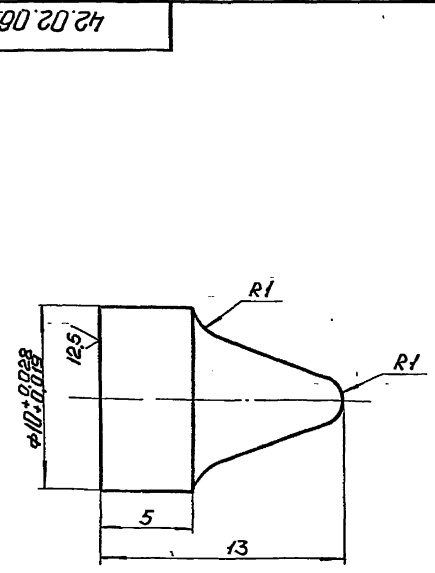

32(✓)

1. Материал заменитель: Круг 12-В ГОСТ 2590-71

2. Неуказанные предельные отклонения размеров ± IT14/2

				42.02.06.003			
Изм/Лист	№ докум	Подп	Дата	Штифт	Лист	Масса	Масштаб
Разраб	Инженер	Т			0005	5:1	
Проб	Зингалов	Колес		Лист		Листов 1	
И контр	Колес	Колес		Проект 1053 м. кр ИЛ-401012106073		ЛАТГИПРОПРОМ	
Чтв				Копировал: Ф. 7		Формат А3	

Выпуск 3	Обозначение	Наименование	Кол.	Примечание
		Документация		
А3	42.58.03.00СБ	Сборочный чертёж		
		Сборочные единицы		
Д1	42.58.03.100	Стенка	1	
Д2	42.58.03.200	Крышка	1	
		детали		
Д4	42.58.03.001	Прокладка	1	
		Стандартные изделия		
4		Болт М 10х20.46 ГОСТ 7798-70	20	
5		Гайка М 10.5 ГОСТ 5915-70	20	

42.58.03.000			
Изм. Лист	№ докум.	Подп.	Дата
Разраб.	Никитченко	✓	
Проб.	Зилаголис	✓	
И.контр.	Колмец	✓	
Чтб.			
Стенка		Лист	Листов
		1	1
ЛАТГИПРОПРОМ			

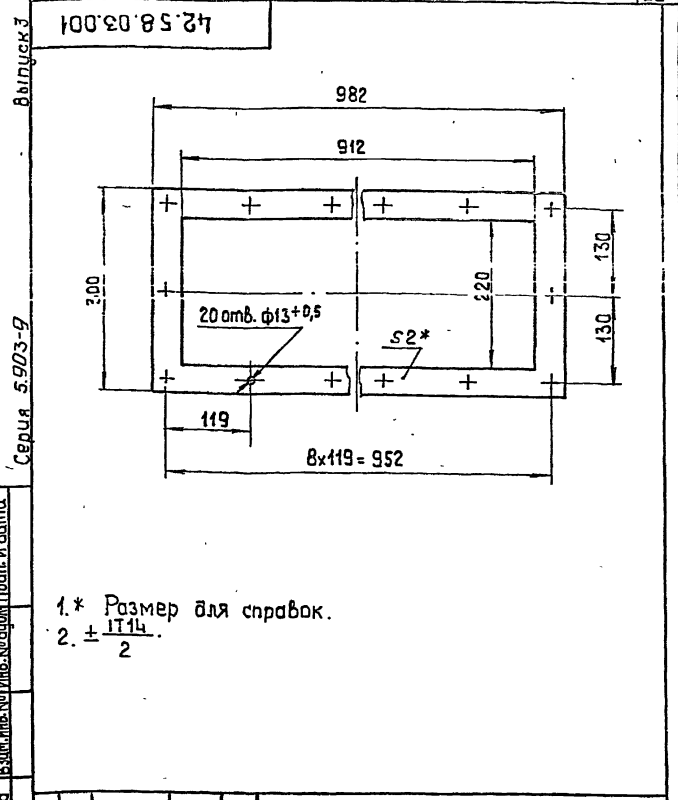

42.58.03.001			
Изм. Лист	№ докум.	Подп.	Дата
Разраб.	Никитченко	✓	
Проб.	Зилаголис	✓	
И.контр.	Колмец	✓	
Чтб.			
Прокладка		Литера	Масса
			0,19
Паронит ПОН 2 ГОСТ 481-80		Масштаб	1:5
		Лист	Листов
		1	1
ЛАТГИПРОПРОМ			

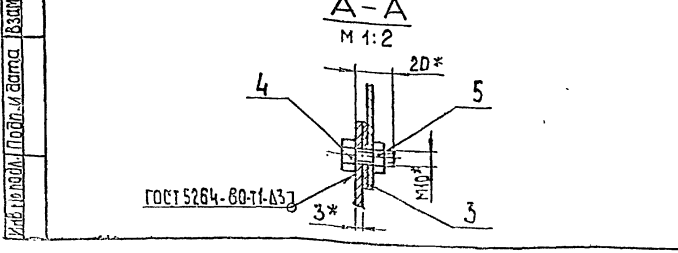
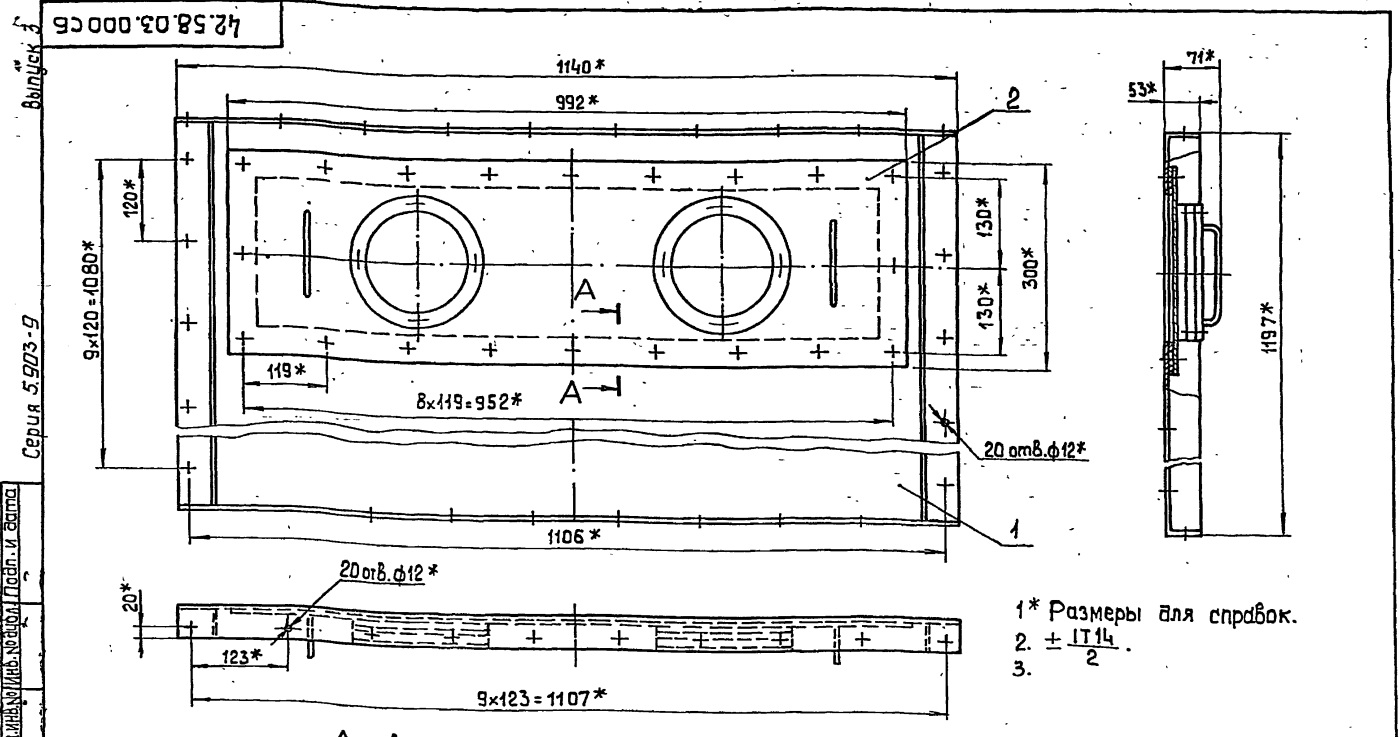

42.58.03.000 СБ			
Изм. Лист	№ докум.	Подп.	Дата
Разраб.	Никитченко	✓	
Проб.	Зилаголис	✓	
И.контр.	Колмец	✓	
Чтб.			
Стенка		Литера	Масса
			48
Сборочный чертёж		Масштаб	1:5
		Лист	Листов
		1	1
ЛАТГИПРОПРОМ			

Выпуск 3	Формат	Лист	Поз.	Обозначение	Наименование	кол.	Примечание
					Документация		
			В3	42.58.03.100СБ	Сборочный чертеж		
					детали		
		В4	1	42.58.03.101	Ребро	2	
		В4	2	42.58.03.102	Стенка		
				Лист	ЗГОСТ 9903-74		
					ВетЗжп4ГОСТ 14637-79	1	30,1кг

42.58.03.100			
Лист	Лист	Листов	
1	1	1	
Стенка			
ЛАТГИПРОПРОМ			

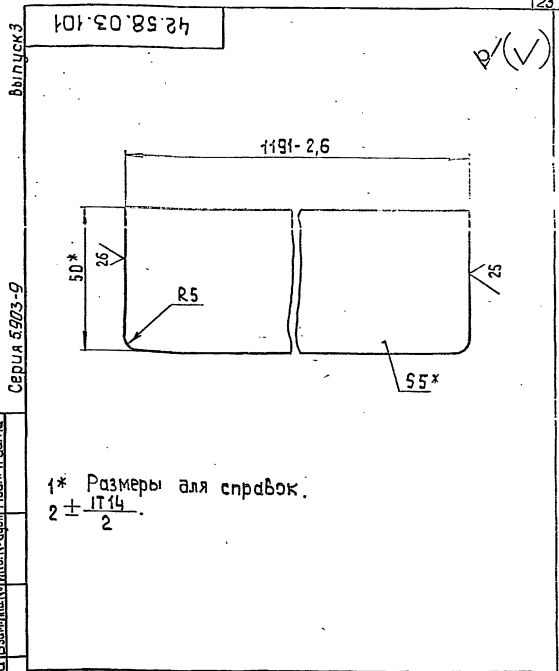

42.58.03.101			
Лист	Лист	Листов	
2,3	1	1	
Ребро			
ЛАТГИПРОПРОМ			

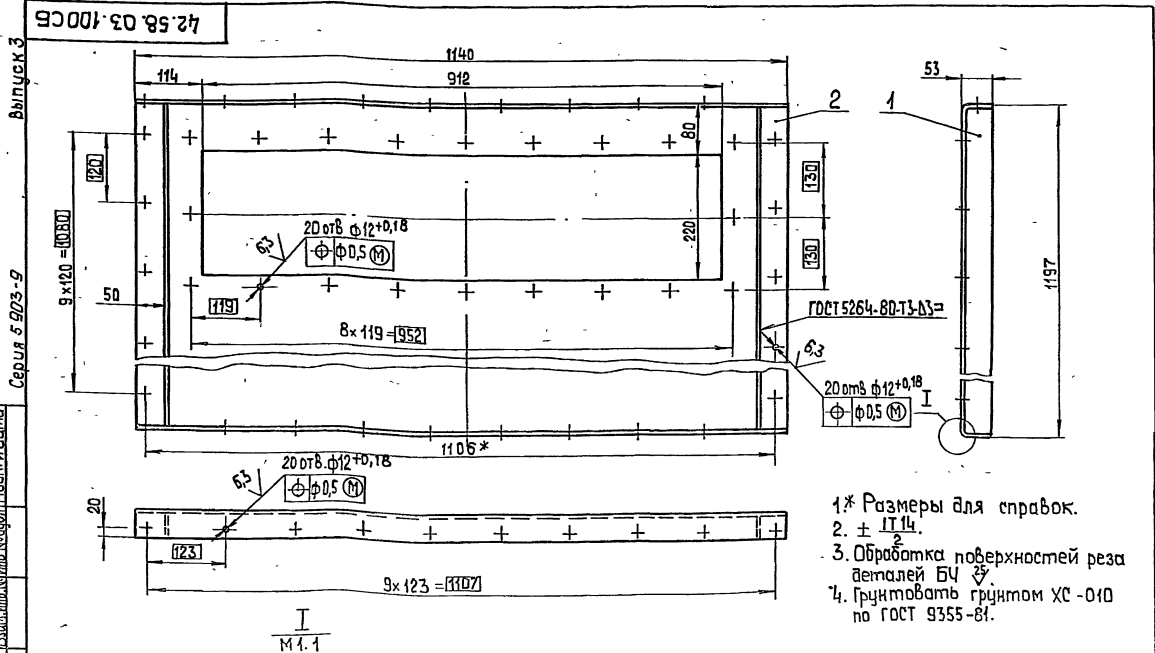

42.58.03.100 СБ			
Лист	Лист	Листов	
35	4:5	1	
Стенка			
Сборочный чертеж			
ЛАТГИПРОПРОМ			

Выпуск 3	Обозначение	Наименование	Кол.	Примечание
		Документация		
42.58.03.200СБ	Сборочный чертёж			
		Сборочные детали		
42.58.02.200	Иллюминатор		2	
		Детали		
42.58.03.201	Крышка			
42.54.01.202	Ручка			

42.58.03.200		Крышка		Лист	Всего листов
				1	1-5
		ЛАТГИПРОПРОМ			

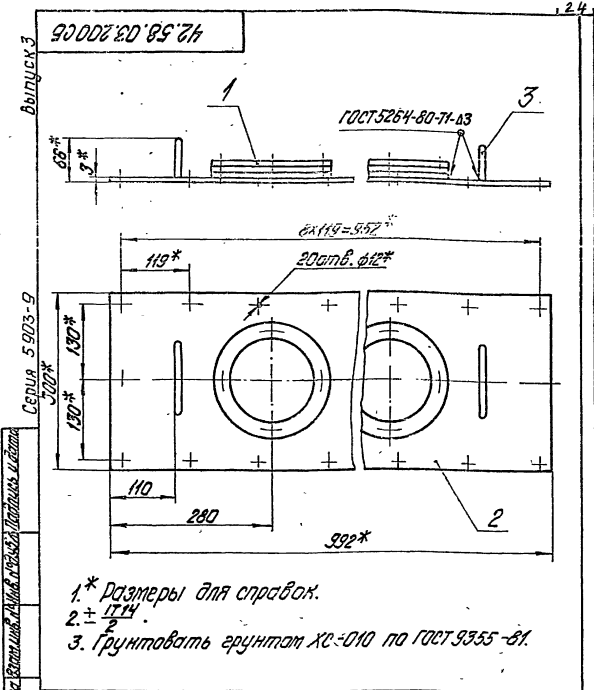

42.58.03.200СБ		Крышка		Лист	Всего листов
		Сборочный чертёж		1	1-5
		ЛАТГИПРОПРОМ			

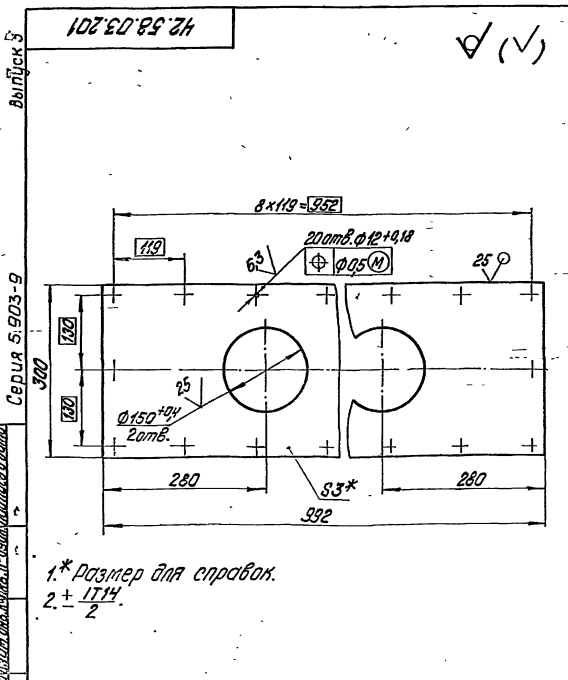

42.58.03.201		Крышка		Лист	Всего листов
				6,2	1-5
		ЛАТГИПРОПРОМ			

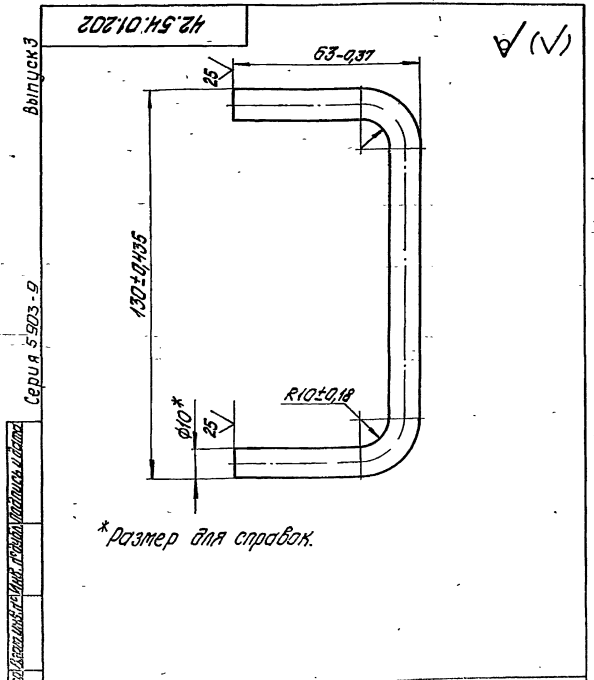

42.54.01.202		Ручка		Лист	Всего листов
				0,15	1-1
		ЛАТГИПРОПРОМ			

Лист 1 из 1. Изменения и дополнения отсутствуют. Проверено: [подпись].

Выпуск 5

Серия 5.903-9

Выпуск 3

Серия 5.903-9

Лист 1 из 1. Изменения и дополнения отсутствуют. Проверено: [подпись].

Код	Изм.	Дата	Обозначение	Наименование	Кол.	Примечание
				Документация		
ИИ			42.08.02.200СБ	Сборочный чертеж		
				Листов		
ИИ	1	42.08.02.201		Фланец	1	
ИИ	2	42.08.02.202		Фланец	1	
ИИ	3	42.08.02.203		Прокладка	2	
ИИ	4	42.08.02.204		Стекло	1	
				Стандартные изделия		
				Болт М8×25,46 ГОСТ 7798-70	4	

ИИЛ						42.08.02.200					
ИИЛ	ИИЛ	ИИЛ	ИИЛ	ИИЛ	ИИЛ	ИИЛ	ИИЛ	ИИЛ	ИИЛ	ИИЛ	ИИЛ
ИИЛ	ИИЛ	ИИЛ	ИИЛ	ИИЛ	ИИЛ	ИИЛ	ИИЛ	ИИЛ	ИИЛ	ИИЛ	ИИЛ
ИИЛ	ИИЛ	ИИЛ	ИИЛ	ИИЛ	ИИЛ	ИИЛ	ИИЛ	ИИЛ	ИИЛ	ИИЛ	ИИЛ
Иллюминатор						ЛАТГИПРОПРОМ					
Копировал Ф.А.						Формат А4					

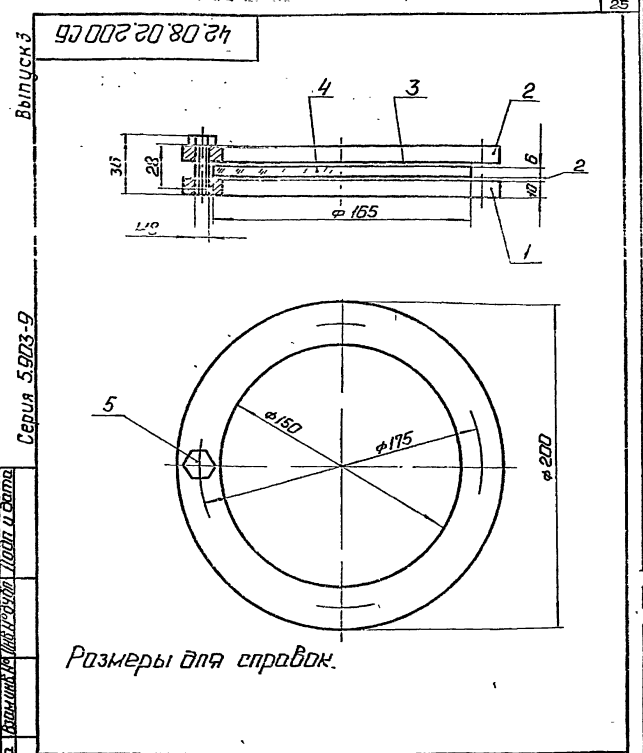

ИИЛ						42.08.02.200СБ					
ИИЛ	ИИЛ	ИИЛ	ИИЛ	ИИЛ	ИИЛ	ИИЛ	ИИЛ	ИИЛ	ИИЛ	ИИЛ	ИИЛ
ИИЛ	ИИЛ	ИИЛ	ИИЛ	ИИЛ	ИИЛ	ИИЛ	ИИЛ	ИИЛ	ИИЛ	ИИЛ	ИИЛ
ИИЛ	ИИЛ	ИИЛ	ИИЛ	ИИЛ	ИИЛ	ИИЛ	ИИЛ	ИИЛ	ИИЛ	ИИЛ	ИИЛ
Иллюминатор						ЛАТГИПРОПРОМ					
Копировал Ф.А.						Формат А4					

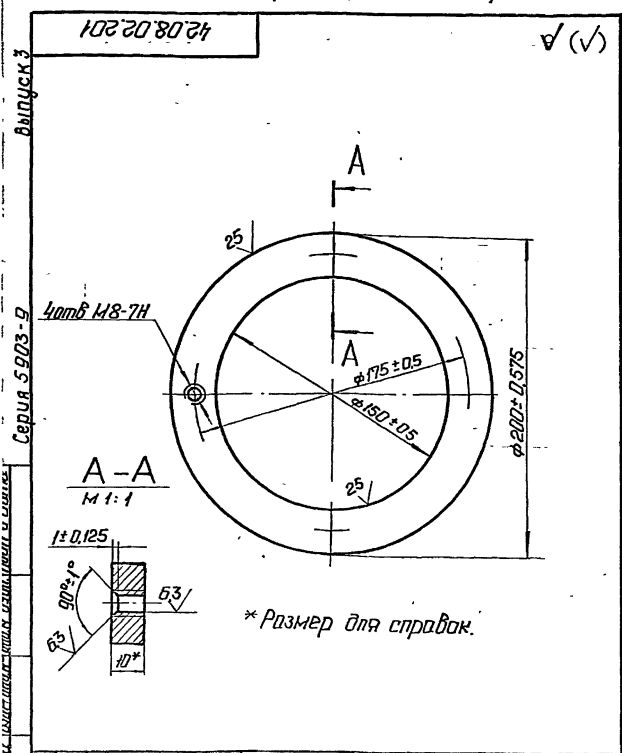

ИИЛ						42.08.02.201					
ИИЛ	ИИЛ	ИИЛ	ИИЛ	ИИЛ	ИИЛ	ИИЛ	ИИЛ	ИИЛ	ИИЛ	ИИЛ	ИИЛ
ИИЛ	ИИЛ	ИИЛ	ИИЛ	ИИЛ	ИИЛ	ИИЛ	ИИЛ	ИИЛ	ИИЛ	ИИЛ	ИИЛ
ИИЛ	ИИЛ	ИИЛ	ИИЛ	ИИЛ	ИИЛ	ИИЛ	ИИЛ	ИИЛ	ИИЛ	ИИЛ	ИИЛ
Фланец						ЛАТГИПРОПРОМ					
Копировал Ф.А.						Формат А4					

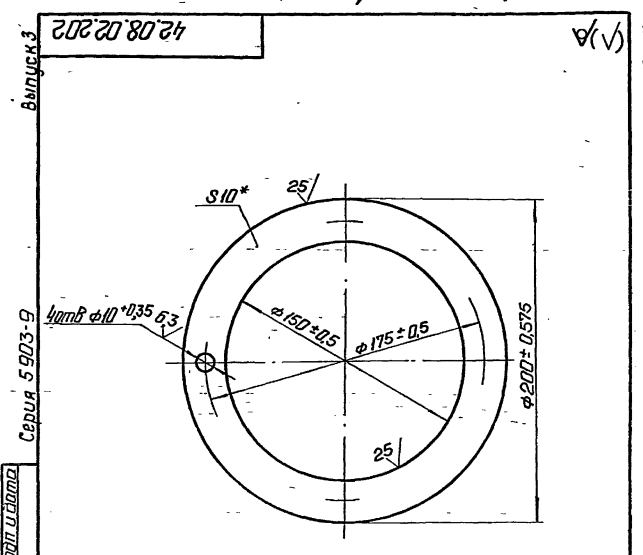

ИИЛ						42.08.02.202					
ИИЛ	ИИЛ	ИИЛ	ИИЛ	ИИЛ	ИИЛ	ИИЛ	ИИЛ	ИИЛ	ИИЛ	ИИЛ	ИИЛ
ИИЛ	ИИЛ	ИИЛ	ИИЛ	ИИЛ	ИИЛ	ИИЛ	ИИЛ	ИИЛ	ИИЛ	ИИЛ	ИИЛ
ИИЛ	ИИЛ	ИИЛ	ИИЛ	ИИЛ	ИИЛ	ИИЛ	ИИЛ	ИИЛ	ИИЛ	ИИЛ	ИИЛ
Фланец						ЛАТГИПРОПРОМ					
Копировал Ф.А.						Формат А4					

Выпуск 3
Серия 5.903-9

42.08.02.203

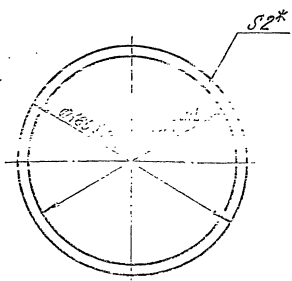

* Размер для справок

42.08.02.203

Изм. №	Исполн.	Дата	Провер.	Дата	Лист	Высота	Угол
					0,02	1:2	
Прокладка				ЛЛТИПРОПРОМ			
Ларонит ПОН2 ГОСТ 481-80				ЛЛТИПРОПРОМ			
Калибрная служба				Формат А4			

126

Выпуск 3
Серия 5.903-9

42.08.02.204

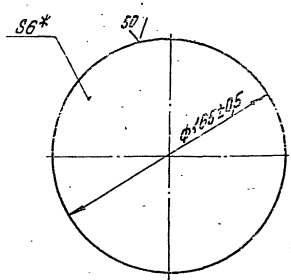

* Размер для справок

42.08.02.204

Изм. №	Исполн.	Дата	Провер.	Дата	Лист	Высота	Угол
					0,35	1:2	
Стекло				ЛЛТИПРОПРОМ			
Стекло оконное 5*6 ГОСТ 111-78				ЛЛТИПРОПРОМ			
Калибрная служба				Формат А4			

Выпуск 3
Серия 5.903-9

Вид	Лист	Обозначение	Наименование	Кол.	Примечание
			Документация		
А2		42.62.02.000СБ	Сборочный чертёж		
			Оборудованные единицы		
А4	1	42.62.01.110	Фланец	2	
			Центры		
А4	2	42.62.02.001	Доска трубная	2	
А4	3	42.62.02.002	Боковина	2	
А4	4	42.62.02.003	Стекло	4	
А4	5	42.58.02.004	Переход	4	
Б4	6	42.62.02.004	Перезорудка		
			5 ГОСТ 19303-74 Лист 80ммх110мм16523-70 46 ± 0,31х392 ± 0,7мм	26	0,44мм
Б4	7	42.62.02.005	Стекло		
			5 ГОСТ 19303-74 80ммх110мм16523-70 55 ± 0,37х406 ± 0,175мм	22	0,62мм
Б4	8	42.62.02.006	Трубка		
			16х2 ГОСТ 8734-75 55 ГОСТ 8733-74 L=1046 ± 4,3мм	246	0,62мм

42.62.02.000

Изм. №	Исполн.	Дата	Провер.	Дата	Лист	Высота	Угол
					10,7	1:5	
Косынка				ЛЛТИПРОПРОМ			
ЛЛТИПРОПРОМ				ЛЛТИПРОПРОМ			
Калибрная служба				Формат А4			

Выпуск 3
Серия 5.903-9

42.62.02.001

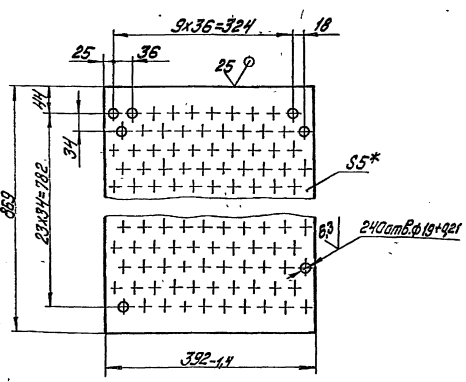

1* Размер для справок.
2. ± 1/14
2

42.62.02.001

Изм. №	Исполн.	Дата	Провер.	Дата	Лист	Высота	Угол
					10,7	1:5	
Доска трубная				ЛЛТИПРОПРОМ			
5 ГОСТ 19303-74 80ммх110мм16523-70				ЛЛТИПРОПРОМ			
Калибрная служба				Формат А4			

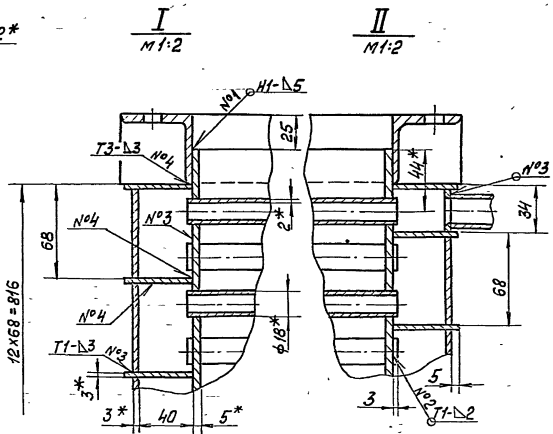
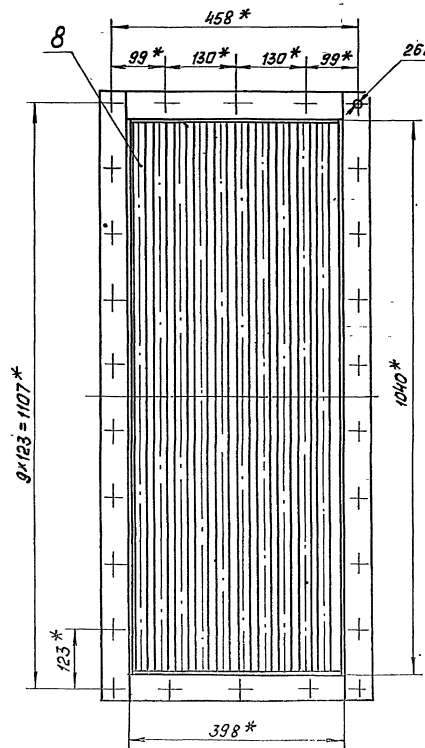
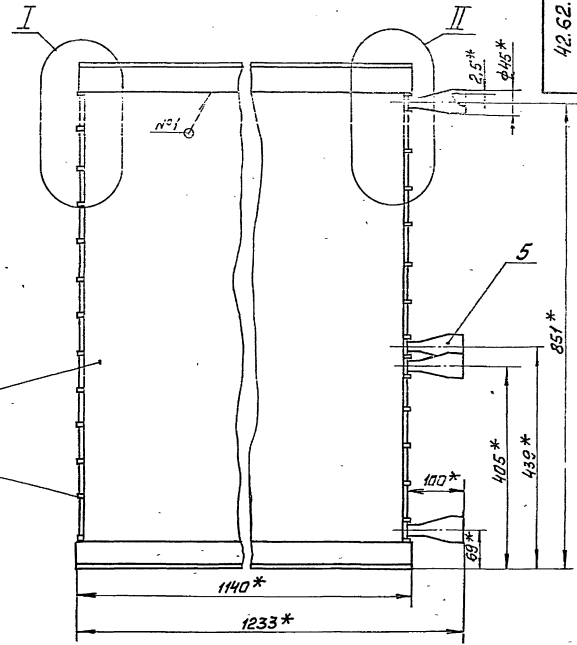
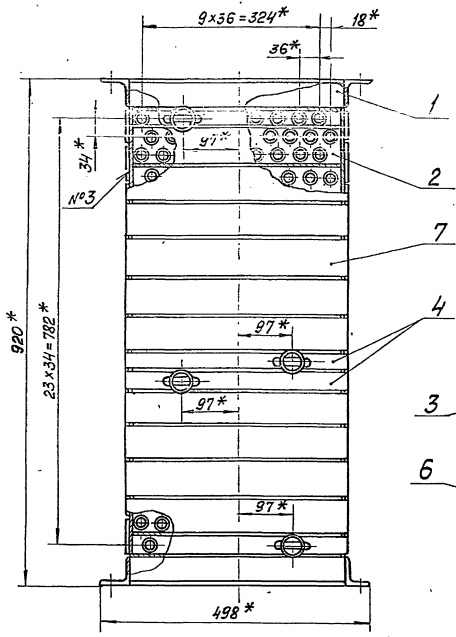

1. * Размеры для справок.
2. ± IT14
3. Обработка поверхностей реза деталей Б4 ²⁵/_√
4. Сварные швы по ГОСТ 5264-80.
5. Проверить на герметичность водой давлением 5 кгс/см² в течение 10 мин. Течь не допускается.
6. Грунтовать грунтом ХС-010 по ГОСТ 9355-81.

		42.62.02.000.05	
		Насадка	
Исполн. № докум. Подп. Дата		Лист Класс/Масштаб	
Проект: Контур, Конт-р		3/2 1:5	
И. Косов		Л. А. Г. П. Р. О. М.	

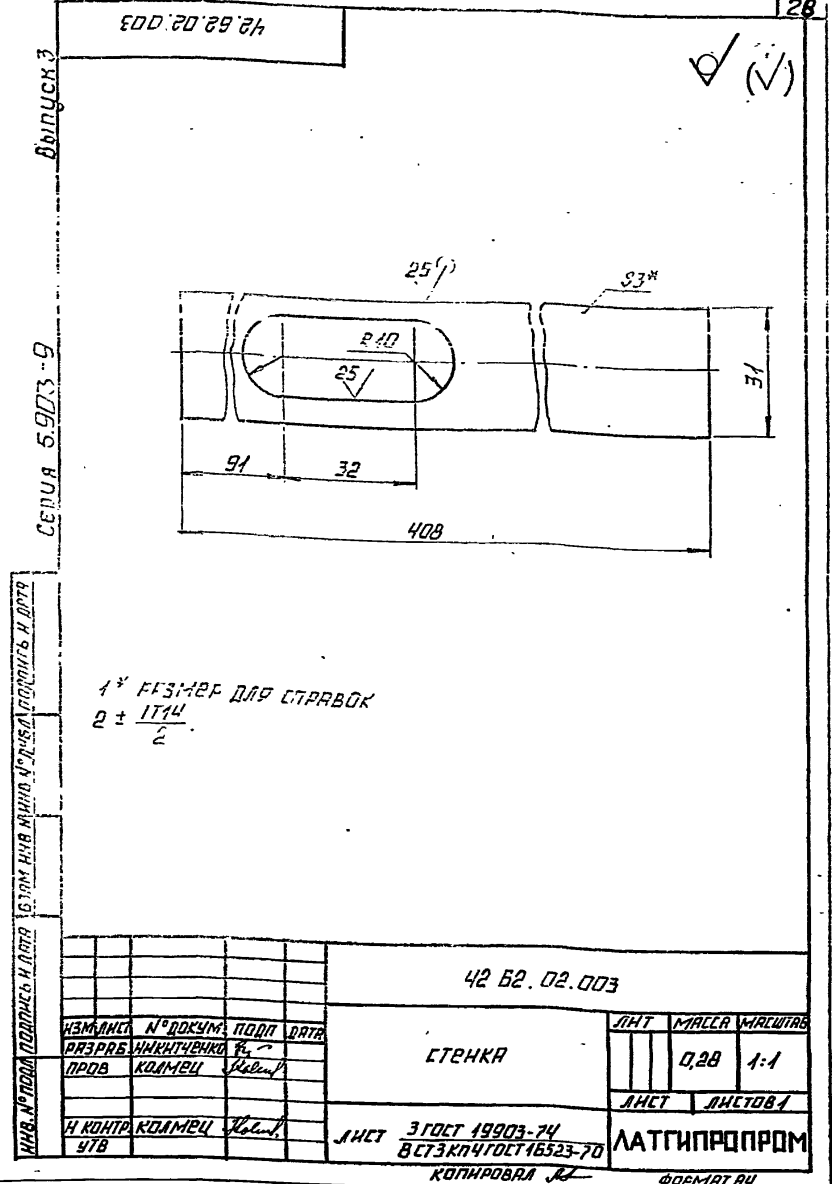
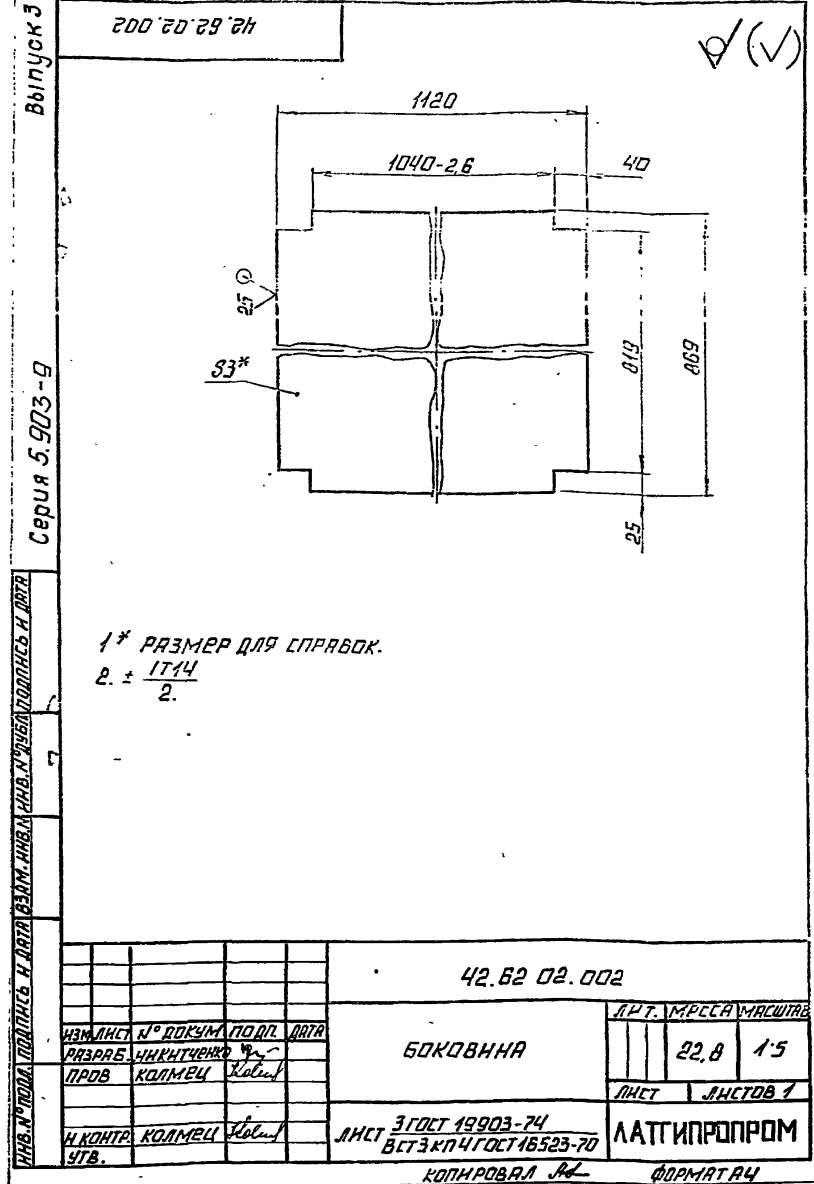

Выпуск 3

Серия 5.903-9

ФОРМАТ	КОЛ.	ПОЗ.	ОБОЗНАЧЕНИЕ	НАИМЕНОВАНИЕ	КОЛ.	ПРИМЕЧАНИЕ
				ДОКУМЕНТАЦИЯ		
A2			42.62.03.000.СБ	СБОРОЧНЫЙ ЧЕРТЕЖ		
				СБОРОЧНЫЕ ЕДИНИЦЫ		
A4	1		42.62.01.110	ФЛАНЕЦ	2	
A4	2		42.62.03.100	КРЫШКА	2	
A4	3		42.62.03.200	КОЛЛЕКТОР	1	
A4	4		42.02.06.000	ФОРСУНКА	6	
				ДЕТАЛИ		
A4	5		42.62.03.001.	СТЕНКА	2	
A4	6		42.62.03.002	СТЕНКА	2	
A4	7		42.62.03.003	ПАРКЛАДКА	2	0.16 кг
				СТАНДАРТНЫЕ НАЗВЕЛИЯ		
	8			БОЛТ М10 x 25, 46		
				ГОСТ 7798-70	36	
	9			ГРЯНКА М10,5		
				ГОСТ 5915-70	36	
	10			ШАЙБА 10		
				ГОСТ 11371-78	36	
42.62.03.000						
ИЗМ. ЛИСТ	№ ДОКУМ.	ПОДП.	ДАТА	ЛИСТ	МАСШТАБ	
РАЗР. Б.	НИКИТИЧЕНКО	И.С.		1	1	
ПРОВ.	КОЛМЕЦ	И.С.				
И. КОНТР.	КОЛМЕЦ	И.С.				
УТВ.						
КАМЕРА ОРОШЕНИЯ		ЛАТГИПРОПРОМ				
КОПИРОВАЛ И.С.		ФОРМАТ А4				

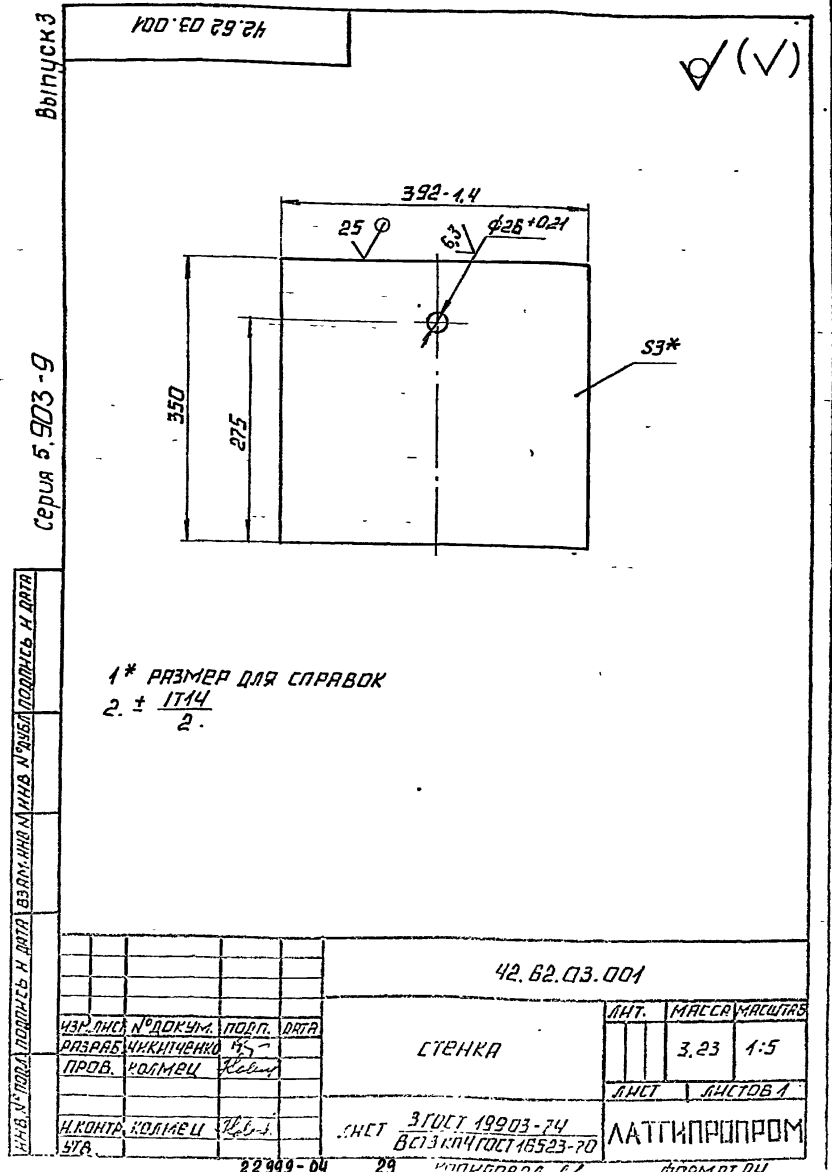

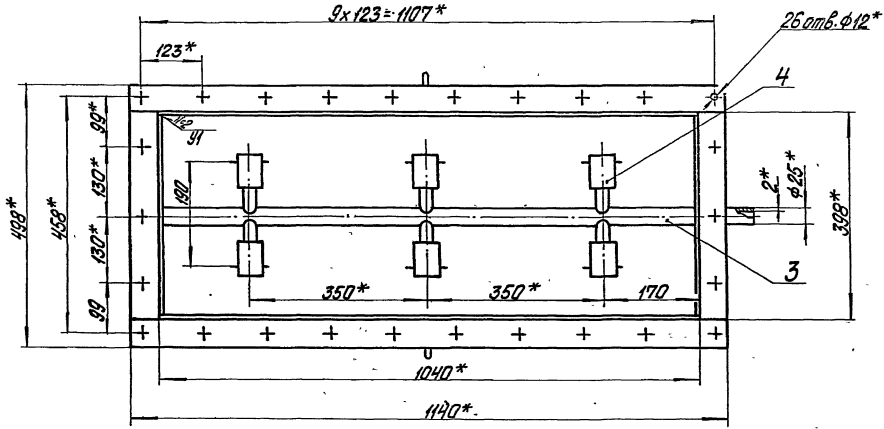
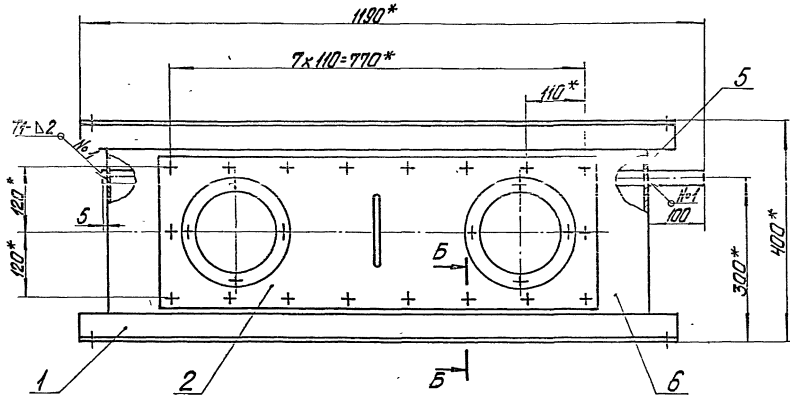

A-A
M 1:1

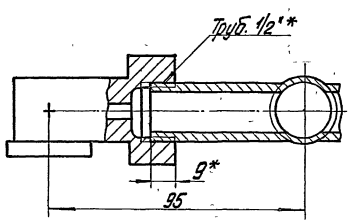

Поз. 7

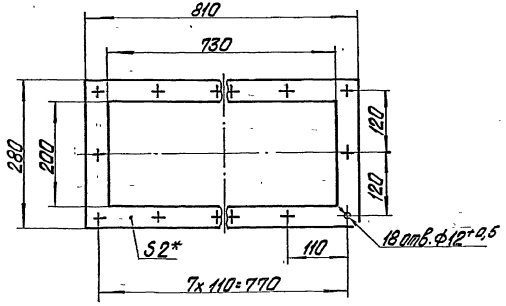

Б-Б
M 1:2

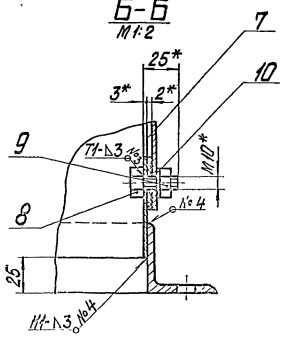

- 1* Размеры для справок
- 2. ±IT 14
- 3. Сварные швы по ГОСТ 5264-80.
- 4 Трунговать грунтом ХС-010 по ГОСТ 9335-81

42.62.03.000 СБ			
Исполн	Подписан	Согласован	Срок
Разработ	Проверен	Согласован	Срок
Проект	Контракт	Согласован	Срок
Исполн	Подписан	Согласован	Срок
Комплекс орошения			
Лист	Всего листов	64	1:5
ЛАТВИПРОПРОМ			

Выпуск 3

Серия 5.903-9

42.62.03.002

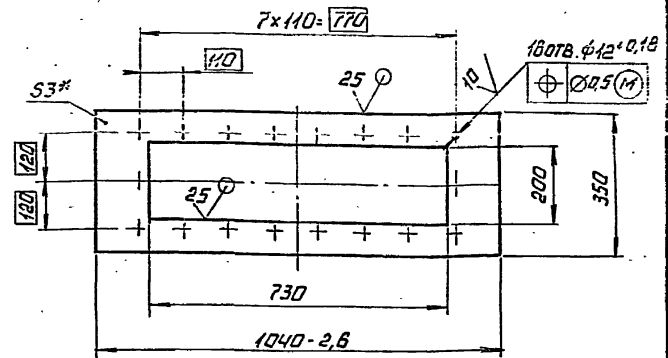

- 1.* РАЗМЕР ДЛЯ СПРАВОК.
- 2. ± 1/14

42.62.03.002

ИЗМ. ЛИСТ	№ ДОКУМ.	ПОДП.	ДАТА	ЛИСТ	МАСШ.	МАСШ. ЧИТ.
РАЗРАБ.	И.И.И.	И.И.И.	И.И.И.	И	9,9	1:10
ПРОВ.	КОЛМЕЦ	И.И.И.		ЛИСТ	ЛИСТОВ 1	
И.КОНТР.	КОЛМЕЦ	И.И.И.		ЛИСТ	ЭГОСТ 19903-74 ВСТЭКПЧГОСТ16523-70	
УТВ.				ЛАТГИПРОПРОМ		

КОПИРОВАЛ И.И.И. ФОРМАТ А4

50

Выпуск 3

Серия 5.903-9

ИЗМ. ЛИСТ	№ ДОКУМ.	ПОДП.	ДАТА	ЛИСТ	МАСШ.	МАСШ. ЧИТ.
РАЗРАБ.	И.И.И.	И.И.И.	И.И.И.	И	9,9	1:10
ПРОВ.	КОЛМЕЦ	И.И.И.		ЛИСТ	ЛИСТОВ 1	
И.КОНТР.	КОЛМЕЦ	И.И.И.		ЛИСТ	ЭГОСТ 19903-74 ВСТЭКПЧГОСТ16523-70	
УТВ.				ЛАТГИПРОПРОМ		

КОПИРОВАЛ И.И.И. ФОРМАТ А4

42.62.03.100

ИЗМ. ЛИСТ	№ ДОКУМ.	ПОДП.	ДАТА	ЛИСТ	МАСШ.	МАСШ. ЧИТ.
РАЗРАБ.	И.И.И.	И.И.И.	И.И.И.	И	9,9	1:10
ПРОВ.	КОЛМЕЦ	И.И.И.		ЛИСТ	ЛИСТОВ 1	
И.КОНТР.	КОЛМЕЦ	И.И.И.		ЛИСТ	ЭГОСТ 19903-74 ВСТЭКПЧГОСТ16523-70	
УТВ.				ЛАТГИПРОПРОМ		

КОПИРОВАЛ И.И.И. ФОРМАТ А4

Выпуск 3

Серия 5.903-9

42.64.03.100 СБ

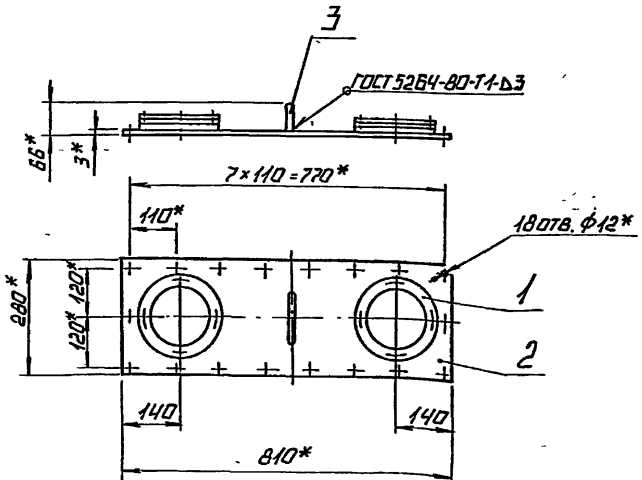

- 1.* РАЗМЕРЫ ДЛЯ СПРАВОК.
- 2. ± 1/14

42.62.03.100 СБ

ИЗМ. ЛИСТ	№ ДОКУМ.	ПОДП.	ДАТА	ЛИСТ	МАСШ.	МАСШ. ЧИТ.
РАЗРАБ.	И.И.И.	И.И.И.	И.И.И.	И	9,9	1:10
ПРОВ.	КОЛМЕЦ	И.И.И.		ЛИСТ	ЛИСТОВ 1	
И.КОНТР.	КОЛМЕЦ	И.И.И.		ЛИСТ	ЭГОСТ 19903-74 ВСТЭКПЧГОСТ16523-70	
УТВ.				ЛАТГИПРОПРОМ		

КОПИРОВАЛ И.И.И. ФОРМАТ А4

Выпуск 3

Серия 5.903-9

42.62.03.101

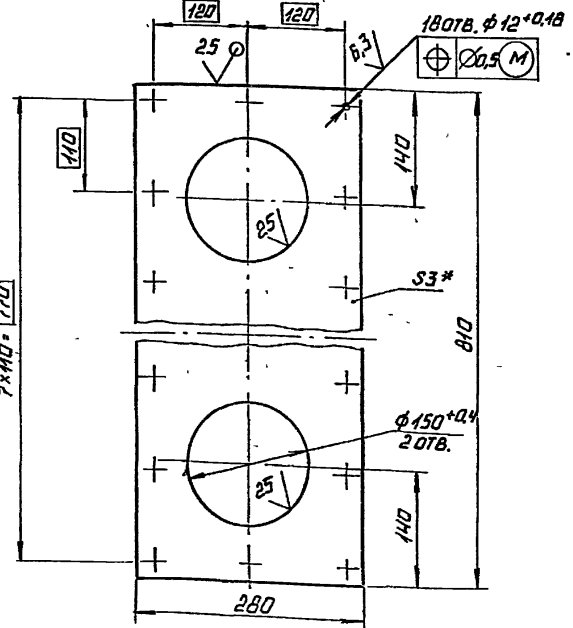

- 1.* РАЗМЕР ДЛЯ СПРАВОК.
- 2. ± 1/14

42.62.03.101

ИЗМ. ЛИСТ	№ ДОКУМ.	ПОДП.	ДАТА	ЛИСТ	МАСШ.	МАСШ. ЧИТ.
РАЗРАБ.	И.И.И.	И.И.И.	И.И.И.	И	9,9	1:10
ПРОВ.	КОЛМЕЦ	И.И.И.		ЛИСТ	ЛИСТОВ 1	
И.КОНТР.	КОЛМЕЦ	И.И.И.		ЛИСТ	ЭГОСТ 19903-74 ВСТЭКПЧГОСТ16523-70	
УТВ.				ЛАТГИПРОПРОМ		

КОПИРОВАЛ И.И.И. ФОРМАТ А4

Выпуск 3	Вариант	Дата	Лист	Обозначение	Наименование	Кол.	Примечание
Серия 5.903-9	А3			42.62.03.200 СБ	Сборочный чертёж		
					Детали		
	А4	1		42.62.03.201	Труба	1	
	Б4	2		42.62.03.202	Патрубок		
	Б4	3		42.62.03.203	Заглушка		
					20-8-ГОСТ 2590-71		
					Копия ГОСТ 114-2-ГОСТ 535-79	1	0,01кг

42.62.03.200			
Изм.	Лист	№ докум.	Подпись
Разраб.	Инженер	№	
Прок.	Коллеж	№	
И.контр.	Коллеж	№	
Зав.			
Коллектор		Лист	Листов
Копирован РЗ		ЛАТГИПРОПРОМ	
		формат А4	

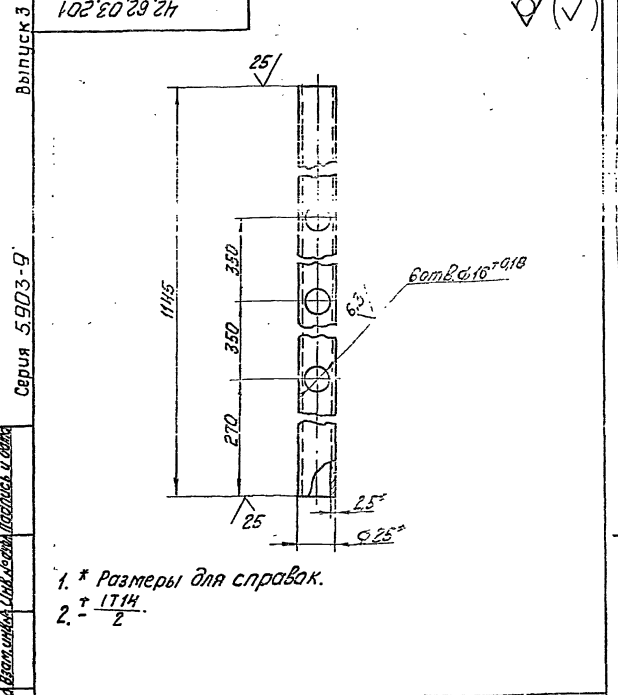

42.62.03.201			
Изм.	Лист	№ докум.	Подпись
Разраб.	Инженер	№	
Прок.	Коллеж	№	
И.контр.	Коллеж	№	
Зав.			
Труба		Лист	Листов
Копирован РЗ		ЛАТГИПРОПРОМ	
		формат А4	

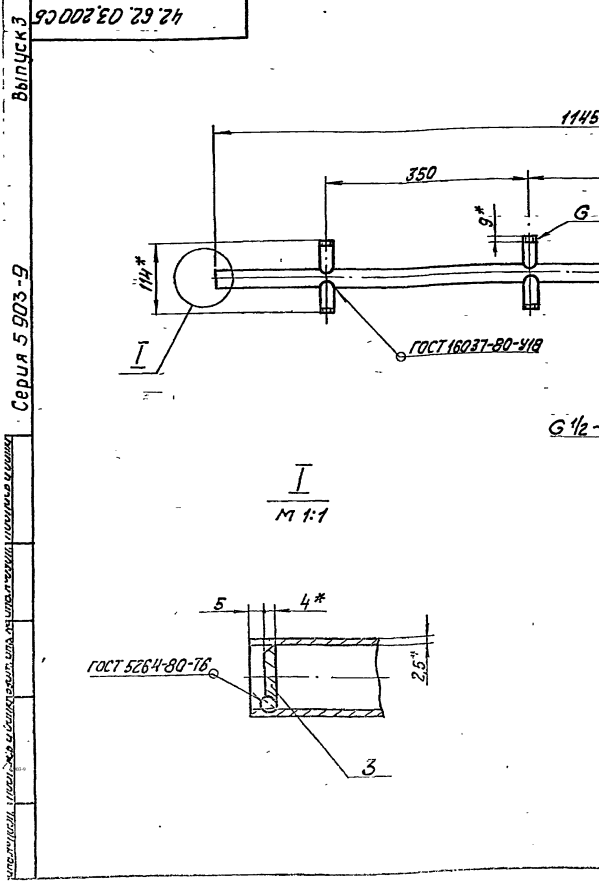

42.62.03.200 СБ			
Изм.	Лист	№ докум.	Подпись
Разраб.	Инженер	№	
Прок.	Коллеж	№	
И.контр.	Коллеж	№	
Зав.			
Коллектор		Лист	Листов
Копирован РЗ		ЛАТГИПРОПРОМ	
		формат А4	

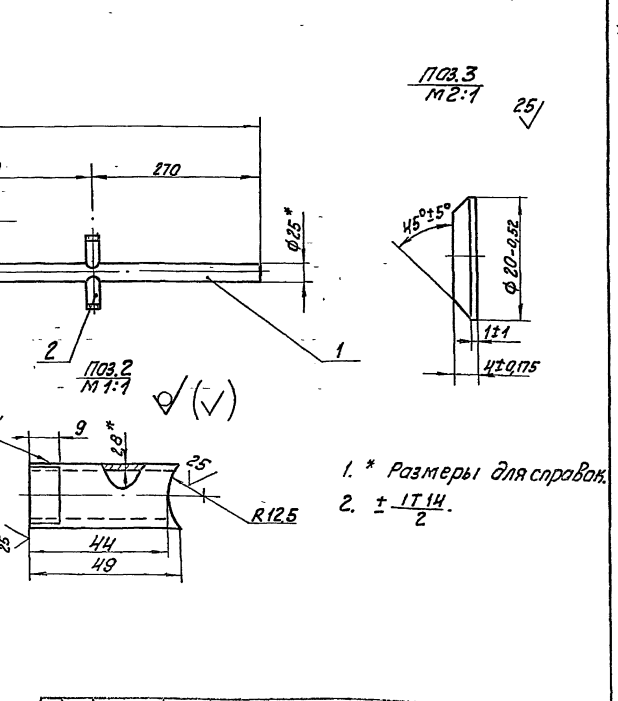

42.62.03.200 СБ			
Изм.	Лист	№ докум.	Подпись
Разраб.	Инженер	№	
Прок.	Коллеж	№	
И.контр.	Коллеж	№	
Зав.			
Коллектор		Лист	Листов
Копирован РЗ		ЛАТГИПРОПРОМ	
		формат А4	