

ТИПОВАЯ ДОКУМЕНТАЦИЯ НА КОНСТРУКЦИИ, ИЗДЕЛИЯ И УЗЛЫ ЗДАНИЙ И СООРУЖЕНИЙ

СЕРИЯ 5.903-14

ПОДВЕСНЫЕ ТЕПЛОИЗЛУЧАЮЩИЕ ПАНЕЛИ

выпуск 1-1

ГАЗОВОЗДУШНЫЕ ТЕПЛОИЗЛУЧАТЕЛИ

РАБОЧИЕ ЧЕРТЕЖИ

ТИПОВАЯ ДОКУМЕНТАЦИЯ НА КОНСТРУКЦИИ, ИЗДЕЛИЯ И УЗЛЫ ЗДАНИЙ И СООБРУЖЕНИЙ

СЕРИЯ 5.903-14

ПОДВЕСНЫЕ ТЕПЛОИЗЛУЧАЮЩИЕ ПАНЕЛИ

выпуск 1-1

ГАЗОВОЗДУШНЫЕ ТЕПЛОИЗЛУЧАТЕЛИ

РАБОЧИЕ ЧЕРТЕЖИ

РАЗРАБОТАНЫ:  
ГПИ САНТЕХПРОЕКТ  
ГОССТРОЯ СССР

ЗАМ. ГЛАВНОГО ИНЖЕНЕРА  
ИНСТИТУТА

ГЛАВНЫЙ ИНЖЕНЕР  
ПРОЕКТА

 В.Д. ДЮЖИКОВ

 В.А. СПИВАК

УТВЕРЖДЕНЫ ГЛАВНЫМ УПРАВЛЕНИЕМ  
ПРОЕКТИРОВАНИЯ ГОССТРОЯ СССР

ПРОТОКОЛОМ ОТ 5 октября 1988г.

ВВЕДЕНЫ В ДЕЙСТВИЕ ГПИ САНТЕХПРОЕКТ  
ПРИКАЗОМ ОТ 6 октября 1988г.  
№ 73

## СОДЕРЖАНИЕ

ОБОЗНАЧЕНИЕ	НАИМЕНОВАНИЕ	СТР.
	СОДЕРЖАНИЕ	2
А1Ж024.000Д	ТЕПЛОИЗЛУЧАТЕЛЬ ГАЗОВОЗДУШНЫЙ ТГК. ТЕХНИЧЕСКИЕ ТРЕБОВАНИЯ.	3
А1Ж024.000	ТЕПЛОИЗЛУЧАТЕЛЬ ГАЗОВОЗДУШНЫЙ ТГК2	4...15,19
А1Ж024.000СБ	ТЕПЛОИЗЛУЧАТЕЛЬ ГАЗОВОЗДУШНЫЙ ТГК2	16...19
А1Ж024.010	ПОДВЕСКА	20
А1Ж024.010СБ	ПОДВЕСКА	21
А1Ж024.002	КРЮК	22
А1Ж024.015	ТЯГА	22
А1Ж024.005	КОЗЫРЕК	23, 24
А1Ж024.003	СКОБА	24
А1Ж024.006	КОЗЫРЕК	25
А1Ж024.007	ПЛИНКА	26
А1Ж025.003	КОЗЫРЕК	26
А1Ж024.013	СТОЙКА	27

ОБОЗНАЧЕНИЕ	НАИМЕНОВАНИЕ	СТР.
А1Ж024.001	КРОНШТЕЙН	28
А1Ж025.000	ТЕПЛОИЗЛУЧАТЕЛЬ ГАЗОВОЗДУШНЫЙ ТГК4	28...34
А1Ж025.000СБ	ТЕПЛОИЗЛУЧАТЕЛЬ ГАЗОВОЗДУШНЫЙ ТГК4	35...37
А1Ж025.010	ПОДВЕСКА	38
А1Ж025.010СБ	ПОДВЕСКА	39
А1Ж025.002	КОЗЫРЕК	40
А1Ж026.000	ТЕПЛОИЗЛУЧАТЕЛЬ ГАЗОВОЗДУШНЫЙ ТГК2.315; 1.500	41...43
А1Ж026.010	ПОДВЕСКА	43
А1Ж026.000СБ	ТЕПЛОИЗЛУЧАТЕЛЬ ГАЗОВОЗДУШНЫЙ ТГК2.315; 1.500	44...46
А1Ж026.010СБ	ПОДВЕСКА	47
А1Ж027.000	ТЕПЛОИЗЛУЧАТЕЛЬ ГАЗОВОЗДУШНЫЙ ТГП2	48...54
А1Ж027.000СБ	ТЕПЛОИЗЛУЧАТЕЛЬ ГАЗОВОЗДУШНЫЙ ТГП2	55...57
А1Ж027.010	ПОДВЕСКА	58
А1Ж027.010СБ	ПОДВЕСКА	59

1. В выпуске приведены рабочие чертежи газовойоздушных теплоизлучателей, состоящих из 2-4 круглых теплоизлучающих труб одинакового сечения, 3 круглых труб разного сечения, а также 2 прямоугольных труб одинакового сечения.

2. Теплоизлучатель газовойоздушный служит отопительным прибором газовойоздушной системы лучистого отопления, где теплоносителем является нагретый воздух. Максимальная температура излучающей поверхности теплоизлучателя 150°C. Доля лучистой составляющей теплоотдачи превышает 50%.

3. Основными конструктивными элементами теплоизлучателей являются:

а) теплоизлучающие трубы-воздуховоды вентиляционные металлические круглого сечения, диаметром 250, 315; 400, 500 и 630 мм) и прямоугольного (500x250 мм 600x400 мм) длиной 6000 мм, изготавливаемые по ТУЗБ-1508-78 из стали толщиной 0,7 мм;

б) боковые козырьки-отбортованные стальные листы толщиной 0,7 мм по ГОСТ 19903-74;

в) теплоизоляционные плиты-плиты из минеральной ваты толщиной 100 мм по ГОСТ 93573-82, обернутые стеклотканью по ГОСТ 10146-74;

г) подвески-два опорных элемента из стального швеллера по ГОСТ 8278-83, на которых размещаются теплоизлучающие трубы.

4. Конструктивно теплоизлучатель выполняется следующим образом: на подвески укладываются теплоизлучающие трубы. С боковых сторон вертикально располагаются боковые козырьки, которые прикрепляются винтами к подвескам, а также друг к другу. На теплоизлучающие трубы укладываются теплоизоляционные плиты, при этом с боковых сторон они ограждены верхними частями козырьков. Теплоизоляционные плиты и боковые козырьки препятствуют тепловому излучению в верхнюю зону помещения. Кроме того, боковые козырьки уменьшают конвективный теплообмен с нижней поверхности труб.

5. При соединении нескольких теплоизлучателей в местах стыка теплоизлучающих труб следует применять бандаж (для воздуховодов круглого сечения) по ТУЗБ-2050-77 и реечные соединения (для воздуховодов прямоугольного сечения) по ТУЗБ-2314-80. Для предотвращения утечки тепла в

местах соединения теплоизлучателей сверху на маты накладывается дополнительная теплоизоляция, которая фиксируется штырями.

6. Теплоизлучатели подвешиваются на строительные конструкции при помощи крюков горизонтально на высоте не менее 5 м от поверхности пола или рабочей площадки. При наличии мостовых кранов или кран-балок теплоизлучатели следует располагать выше уровня их.

7. Предусмотрены два варианта крепления теплоизлучателей на строительной конструкции: вариант „а“ - швеллер с крюком, на который подвешивается теплоизлучатель, приваривается к скобам, закрепленным на строительной конструкции; вариант „б“ - швеллер приваривается к закладным деталям строительной конструкции.

8. На каждом чертеже указан шифр теплоизлучателя. Первые три буквы ТГК или ТГП означают-теплоизлучатель газовойоздушный круглый или прямоугольный. Последующая арабская цифра означает количество теплоизлучающих труб. Арабские цифры, следующие за ней после точки, означают размер воздуховода (диаметр или ширину и высоту). В случае применения в теплоизлучателях труб различного диаметра количество и размер труб записываются последовательно, затем, после тире, следует либо римские цифры I; II; III; IV, определяющие ширину фермы (соответственно 350; 300; 250; 200 мм); с буквой „а“ - по первому варианту, либо буква „б“ - по второму варианту.

Пример записи шифра теплоизлучателя газовойоздушного состоящего из двух труб диаметром 315 мм и одной - 500 мм, крепящегося на ферме шириной 200 мм по варианту „а“;  
ТГК 2.315; 1.500 - IV а.  
То же самое по варианту „б“;  
ТГК 2.315; 1500 - б.

ИЗМ. ПОЛ. ПОДП. ПОДГ. И ДАТА ПОДП. И ДАТА ПОДП. И ДАТА ПОДП. И ДАТА

				<b>А1Ж024.000Д</b>			
ИЗМ. ИЛИ	№ ДОКУМ.	ПОДП.	ДАТА	<b>ТЕПЛОИЗЛУЧАТЕЛЬ ГАЗОВОЗДУШНЫЙ ТГК 2. ТЕХНИЧЕСКИЕ ТРЕБОВАНИЯ</b>	ЛИСТ	ЛИСТ	ЛИСТОВ
РАЗРАБ.	РУВИНСКАЯ	Р/В			И		1
ПРОВ.	ЛИТВАК	Л/Л					
РУК. ГР.	ЛИТВАК	Л/Л					
И. КОНТР.	ФРЯДКИН	Ф/Ф					
УТВ.	СПИВЯК	С/С		<b>САНТЕХПРОЕКТ</b>			

Выпуск 1-1  
Серия 5.903-14

Изм. и дата  
Подп. и дата  
Взам. инв. и инв. № докум.  
Подп. и дата

Формат	Зона	Поз.	ОБОЗНАЧЕНИЕ	НАИМЕНОВАНИЕ	Кол.	ПРИМЕЧАНИЕ			
				<u>ДОКУМЕНТАЦИЯ</u>					
			A1Ж024.000СБ	СБОРОЧНЫЙ ЧЕРТЕЖ		А3, А4			
			A1Ж024.000Д	ТЕХНИЧЕСКИЕ ТРЕБОВАНИЯ					
				<u>ДЕТАЛИ</u>					
А4	1		A1Ж024.001	КРОНШТЕЙН	1				
	2		- 01	КРОНШТЕЙН	1				
А4	3		A1Ж024.002	КРЮК	2				
				<u>СТАНДАРТНЫЕ ИЗДЕЛИЯ</u>					
	4			Болт М8х30.36					
				ГОСТ 7798-70	4				
				Гайка М8.4					
	5			ГОСТ 5915-70	4				
	6			Шайба 12.01 ГОСТ 10906-78	2				
			<u>ПЕРЕМЕННЫЕ</u>	<u>ДАННЫЕ ДЛЯ ИСПОЛНЕНИЯ:</u>					
				A1Ж024.000					
				<u>СБОРОЧНЫЕ ЕДИНИЦЫ</u>					
А4	8		A1Ж024.010	ПОДВЕСКА	2				
<b>A 1 Ж 024.000</b>									
Изм. и дата	Подп. и дата	Взам. инв. и инв. № докум.	Подп. и дата	<b>ТЕПЛОИЗЛУЧАТЕЛЬ ГАЗОВОДУШНЫЙ ТГК2</b>			Лист	Лист	Листов
Рязань	Рязанская						И	1	25
Пров.	Литвак						<b>САНТЕХПРОЕКТ</b>		
Рук. гр.	Литвак								
И. контр.	Фрядкин								
Утв.	Спивак			КОПИРОВАЛ: Феваль- ФОРМАТ А4					

Изм. и дата  
Подп. и дата  
Взам. инв. и инв. № докум.  
Подп. и дата

Формат	Зона	Поз.	ОБОЗНАЧЕНИЕ	НАИМЕНОВАНИЕ	Кол.	ПРИМЕЧАНИЕ			
				<u>ДЕТАЛИ</u>					
А4	10		A1Ж024.003	СКОБА	2				
А3	11		A1Ж024.005	КОЗЫРЕК	2				
	12		- 04	КОЗЫРЕЛ	2				
	13		- 08	КОЗЫРЕК	2				
А3	14		A1Ж024.006	КОЗЫРЕК	2				
А4	15		A1Ж024.007	ПЛЯНКА	2				
				<u>СТАНДАРТНЫЕ ИЗДЕЛИЯ</u>					
	16			Болт М12х40.36 ГОСТ 7798-70	4				
	17			Винт М5х15.36					
				ГОСТ 11473-80	68				
	18			Гайка М12.4 ГОСТ 5916-70	14				
	19			Гайка М5.4 ГОСТ 5916-70	68				
	20			Шайба 5.01 ГОСТ 11371-78	136				
	21			Шайба 12.01 ГОСТ 11371-78	4				
			<u>МАТЕРИАЛЫ</u>						
	22			ПЛАНКА					
				150-6500. 690. 100					
				ГОСТ 9573-82	21,6	кг			
	23			Ткань фильтровальная					
				из стеклянного волокна					
				ТСФ(а)-9п ГОСТ 10146-74	11	м2			
<b>A 1 Ж 024.000</b>									
Изм. и дата	Подп. и дата	Взам. инв. и инв. № докум.	Подп. и дата	<b>ТЕПЛОИЗЛУЧАТЕЛЬ ГАЗОВОДУШНЫЙ ТГК2</b>			Лист	Лист	Листов
							И	1	25
							<b>САНТЕХПРОЕКТ</b>		
				КОПИРОВАЛ: Феваль- ФОРМАТ А4					

Серия 5.903-14

Изм. по авт.	Поп. и дата	Взам. инв. №	Инд. № докум.	Поп. и дата	Взам. инв. №	Инд. № докум.	Поп. и дата	Зона	Поз.	ОБОЗНАЧЕНИЕ	НАИМЕНОВАНИЕ	Кол.	Примечание	Итого	
														Изм. лист	№ докум.
											<u>ПРОЧЕЕ ИЗДЕЛИЯ</u>				
								24		БАНДАЖ СТА 134А Ф315 ТУЗБ-2050-77		2			
								25		Воздуховод спирально-шовный L=6000; б-07; Ф315ТУЗБ1508-78		2			
										<u>А1Ж024.000-01</u> <u>СБОРОЧНЫЕ ЕДИНИЦЫ</u>					
А4				8	А1Ж024.010	ПОВЕСКА						2			
						<u>ДЕТАЛИ</u>									
А4				10	А1Ж024.003-01	СКОБА						2			
А3				11	А1Ж024.005	КОЗЫРЕК						2			
				12	-04	КОЗЫРЕК						2			
				13	-08	КОЗЫРЕК						2			
А3				14	А1Ж024.006	КОЗЫРЕК						2			
А4				15	А1Ж024.007	ПЛАНКА						2			
						<u>СТАНДАРТНЫЕ ИЗДЕЛИЯ</u>									
				16	Болт М12х40.36 ГОСТ7798-70							4			
				17	Винт М5х15.36										
					ГОСТ11473-80							68			
				18	Гайка М12.4 ГОСТ5915-70							14			
				19	Гайка М5.4 ГОСТ5916-70							68			
				20	Шайба 5.01 ГОСТ11371-68							136			
				21	Шайба 12.01 ГОСТ11371-68							4			
А1Ж024.000													Лист	3	

Копирован: 9861

Формат А4

Изм. по авт.	Поп. и дата	Взам. инв. №	Инд. № докум.	Поп. и дата	Взам. инв. №	Инд. № докум.	Поп. и дата	Зона	Поз.	ОБОЗНАЧЕНИЕ	НАИМЕНОВАНИЕ	Кол.	Примечание	Итого	
														Изм. лист	№ докум.
											<u>МАТЕРИАЛЫ</u>				
								22		ПАНТА П50-6500.690.100 ГОСТ 9573-82		21,6	кг		
								23		Ткань фильтровальная из стеклянного волокна ТСФ(σ)-9 по ГОСТ10146-74		11	м <sup>2</sup>		
										<u>ПРОЧЕЕ ИЗДЕЛИЯ</u>					
								24		БАНДАЖ СТА 134А Ф315 ТУЗБ-2050-77		2			
								25		Воздуховод спирально-шовный L=6000; б-07; Ф315ТУЗБ-1508-78		2			
										<u>А1Ж024.000-02</u> <u>СБОРОЧНЫЕ ЕДИНИЦЫ</u>					
А4				8	А1Ж024.010	ПОВЕСКА						2			
						<u>ДЕТАЛИ</u>									
А4				10	А1Ж024.003-02	СКОБА						2			
А3				11	А1Ж024.005	КОЗЫРЕК						2			
				12	-04	КОЗЫРЕК						2			
				13	-08	КОЗЫРЕК						2			
А3				14	А1Ж024.006	КОЗЫРЕК						2			
А4				15	А1Ж024.007	ПЛАНКА						2			
А1Ж024.000													Лист	4	

Копирован: 9861

Формат А4

Выпуск 1-1

Серия 5903-14

Исполн. Подп. и дата Взам. инв. и инв. № веха Попл. и дата

Формат Зона Поз.	ОБОЗНАЧЕНИЕ	НАИМЕНОВАНИЕ	КОЛ.	ПРИМЕ- ЧАНИЕ
		<u>СТАНДАРТНЫЕ ИЗДЕЛИЯ</u>		
16		Болт М12х40.36 ГОСТ 7798-70	4	
17		Винт М5х15 ГОСТ 11473-80	68	
18		Гайка М12.4 ГОСТ 5915-70	14	
19		Гайка М5.4 ГОСТ 5916-70	68	
20		Шайба 5.01 ГОСТ 11371-68	136	
21		Шайба 12.01 ГОСТ 11371-68	4	
		<u>МАТЕРИАЛЫ</u>		
22		Плита п50-6500.690.100 ГОСТ 9573-82	21,6	кг
23		Ткань фильтровальная из стеклянного волокна ТСФ(σ)-9п ГОСТ 10146-74	11	м <sup>2</sup>
		<u>ПРОЧИЕ ИЗДЕЛИЯ</u>		
24		Бандаж STD 134A Ф315 ТУ 36-2050-77	2	
25		Воздуховод стальной-шовный L=6000; δ=07; Ф315 ТУ 36-1508-78	2	
		<u>А1Ж024.000-03</u> СБОРОЧНЫЕ ЕДИНИЦЫ		
А4	8	А1Ж 024.010	2	Подвеска

А1Ж024.000

Лист  
5

Копировал: Федя

ФОРМАТ А4

16

Исполн. Подп. и дата Взам. инв. и инв. № веха Попл. и дата

Формат Зона Поз.	ОБОЗНАЧЕНИЕ	НАИМЕНОВАНИЕ	КОЛ.	ПРИМЕ- ЧАНИЕ
		<u>ДЕТАЛИ</u>		
А4	10	А1Ж024.003-03	2	Скоба
А3	11	А1Ж 024.005	2	Козырек
	12	- 04	2	Козырек
	13	- 08	2	Козырек
А4	14	А1Ж024.006	2	Козырек
А4	15	А1Ж024.007	2	Плянка
		<u>СТАНДАРТНЫЕ ИЗДЕЛИЯ</u>		
	16	Болт М12х40.36 ГОСТ 7798-70	4	
	17	Винт М5х15.36 ГОСТ 11473-80	68	
	18	Гайка М12.4 ГОСТ 5915-70	14	
	19	Гайка М5.4 ГОСТ 5916-70	68	
	20	Шайба 5.01 ГОСТ 11371-68	136	
	21	Шайба 12.01 ГОСТ 11371-68	4	
		<u>МАТЕРИАЛЫ</u>		
	22	Плита п50-6500.690.100 ГОСТ 9573-82	21,6	кг
	23	Ткань фильтровальная из стеклянного волокна ТСФ(σ)-9п ГОСТ 10146-74	11	м <sup>2</sup>

А1Ж024.000

Лист  
6

Копировал: Федя

ФОРМАТ А4

Серия 5 903-14

Имен. подл. Подл. и дата Вязл. нив. № инв. № дубл. Подл. и дата

Лист	Обозначение	Наименование	Кол.	Примечание
		<u>Прочие изделия</u>		
24		БАНДАЖ СД 134А Ф315 ТУ36-2050-77	2	
25		Воздуховод спирально-шовный L6000, d=07, ф315 ТУ36-1508-78	2	
		<u>А1Ж024.000-04</u> <u>СБОРОЧНЫЕ ЕДИНИЦЫ</u>		
A4	8	A1Ж 074.010-01	2	Подвески
		<u>ДЕТАЛИ</u>		
A4	10	A1Ж024.003	2	СКОБА
A3	11	A1Ж024.005-01	2	КОЗЫРЕК
	12	-05	2	КОЗЫРЕК
	13	-09	2	КОЗЫРЕК
A3	14	A1Ж024.006-01	2	КОЗЫРЕК
A4	15	A1Ж024.007-01	2	ПЛАНКА
		<u>СТАНДАРТНЫЕ ИЗДЕЛИЯ</u>		
	16	Болт М12х40.36 ГОСТ 7798-70	4	
	17	Винт М5х15.36 ГОСТ 11473-80	72	
	18	Гайка М12,4 ГОСТ5915-70	14	
	19	Гайка М5,4 ГОСТ5916-70	72	
	20	Шайба 5.01 ГОСТ11371-68	144	
	21	Шайба 12.01 ГОСТ11371-68	4	
				Лист 7
ИЗМ. ЛИСТ № ДОКУМ. Подл. ДАТА				
A1Ж024.000				

Копировал: Ягубов

ФОРМАТ А4

Формат листа	Лист	Обозначение	Наименование	Кол.	Примечание
			<u>МАТЕРИАЛЫ</u>		
	22		ПЛАТЯ 150 - 6500. 860. 100 ГОСТ 9573 - 82	33	кг
	23		Ткань фильтровальная из стеклянного волокна ТСФ(а)-9п ГОСТ 10146-74	2,5	м2
			<u>Прочие изделия</u>		
	24		БАНДАЖ СД 134А Ф400 ТУ36-2050-77	2	
	25		Воздуховод спирально-шовный L=6000, d=07, ф400 ТУ36-1508-78	2	
			<u>А1Ж024.000-05</u> <u>СБОРОЧНЫЕ ЕДИНИЦЫ</u>		
A4	8	A1Ж024.010-01	Подвеска	2	
		<u>ДЕТАЛИ</u>			
A4	10	A1Ж024.003-01	СКОБА	2	
A3	11	A1Ж024.005-01	КОЗЫРЕК	2	
	12	-05	КОЗЫРЕК	2	
	13	-09	КОЗЫРЕК	2	
A4	14	A1Ж024.006-01	КОЗЫРЕК	2	
A4	15	A1Ж024.007-01	ПЛАНКА	2	
				Лист 8	
ИЗМ. ЛИСТ № ДОКУМ. Подл. ДАТА					
A1Ж024.000					

Копировал: Ягубов

ФОРМАТ А4



Выпуск 1-1

Серия 5.903-14

Изм. № подл. Подп. и дата Взам. инв. № инв. № докум. Подп. и дата

Формат Зона	Лист	Обозначение	Наименование	Кол.	Приме- чание
			<u>Стандартные изделия</u>		
	16		Болт М12х40.36 ГОСТ 7798-70	4	
	17		Винт М5х15.36 ГОСТ 11473-80	72	
	18		Гайка М12.4 ГОСТ 5915-70	14	
	19		Гайка М5.4 ГОСТ 5916-70	72	
	20		Шайба 5.01 ГОСТ 11371-68	144	
	21		Шайба 12.01 ГОСТ 11371-68	4	
			<u>Материалы</u>		
	22		Плита П50-6500.860.100 ГОСТ 9573-82	33 кг	
	23		Ткань фильтровальная из стеклянного волокна ТСФ(а)-9п ГОСТ 10146-74	12,5 м <sup>2</sup>	
			<u>Прочие изделия</u>		
	24		Бяндж СТД 134А ф400 ТУ36-2050-77	2	
	25		Воздуховод спирально-шовный L=6000; б=47; ф400 ТУ36-1508-78	2	
			<u>А1Ж024.000-06</u>		
			<u>Сборочные единицы</u>		
А4	8	А1Ж024.010-01	Подвеска	2	
Изм. № подл. Подп. и дата				Лист	9
Изм. № докум. Подп. и дата				А 1Ж024.000	

Копирован: Рискил - формат А4

8

Формат Зона	Лист	Обозначение	Наименование	Кол.	Приме- чание
			<u>Детали</u>		
А4	10	А1Ж024.003-02	Скоба	2	
А3	11	А1Ж024.005-01	Козырек	2	
	12	-05	Козырек	2	
	13	-09	Козырек	2	
А4	14	А1Ж024.006-01	Козырек	2	
А4	15	А1Ж024.007-01	Плянка	2	
			<u>Стандартные изделия</u>		
	16		Болт М12х40.36 ГОСТ 7798-70	4	
	17		Винт М5х15.36 ГОСТ 11473-80	72	
	18		Гайка М12.4 ГОСТ 5915-70	14	
	19		Гайка М5.4 ГОСТ 5916-70	72	
	20		Шайба 5.01 ГОСТ 11371-68	144	
	21		Шайба 12.01 ГОСТ 11371-68	4	
			<u>Материалы</u>		
	22		Плита П50-6500.860.100 ГОСТ 9573-82	33 кг	
	23		Ткань фильтровальная из стеклянного волокна ТСФ(а)-9п ГОСТ 10146-74	12,5 м <sup>2</sup>	
			<u>Прочие изделия</u>		
	24		Бяндж СТД 134А ф400 ТУ36-2050-77	2	
Изм. № подл. Подп. и дата				Лист	10
Изм. № докум. Подп. и дата				А 1Ж024.000	

Копирован: Рискил - формат А4

Серия 5 003 14

Издательство  
Лист № 1  
Подп. и дата  
Взят, инв. № инв. № учет.  
Лист № 1  
Подп. и дата  
Взят, инв. № инв. № учет.  
Лист № 1  
Подп. и дата

Формат	Возраст	Поз.	ОБОЗНАЧЕНИЕ	НАИМЕНОВАНИЕ	Кол.	Примечание
		25		Воздуховод спирально-шовный L=6000,6-07,φ400ТУ36-1508-78 А1Ж024.000-07 СБОРОЧНЫЕ ЕДИНИЦЫ	2	
A4		8	A1Ж024.010-01	Подвеска	2	
				ДЕТАЛИ		
A4		10	A1Ж024.003-03	СКОБЯ	2	
A3		11	A1Ж074.005-01	КОЗЫРЕК	2	
		12	-05	КОЗЫРЕК	2	
		13	-09	КОЗЫРЕК	2	
A4		14	A1Ж024.006-01	КОЗЫРЕК	2	
A4		15	A1Ж024.007-01	ПЛЯНКА	2	
				СТАНДАРТНЫЕ ИЗДЕЛИЯ		
		16		БОЛТ М12Х40.36 ГОСТ 7798-70	4	
		17		ВИНТ М5Х15.36 ГОСТ 11475-80	72	
		18		Гайка М12.4 ГОСТ 5915-70	14	
		19		Гайка М5.4 ГОСТ 5916-70	72	
		20		Шайба 5.01 ГОСТ 11571-68	144	
		21		Шайба 12.01 ГОСТ 11571-68	4	
				МАТЕРИАЛЫ		
		22		ПАНТА П50-6500.860.100 ГОСТ 9573-82	33 кг	
			A1Ж024.000			Лист 11

КОПИРОВА: *Хабил* ФОРМАТ А4

Формат	Возраст	Поз.	ОБОЗНАЧЕНИЕ	НАИМЕНОВАНИЕ	Кол.	Примечание
		23		Ткань фильтровальная из стеклянного волокна ТСП(с)-9 по ГОСТ 10146-74	12,5 м <sup>2</sup>	
				ПРочие изделия		
		24		БАНДЖ СТОД 134А Ф400 ТУ36-2050-77	2	
		25		Воздуховод спирально-шовный L=6000,6-07,φ400ТУ36-1508-78	2	
				A1Ж024.000-08 СБОРОЧНЫЕ ЕДИНИЦЫ		
A4		8	A1Ж024.010-02	Подвеска	2	
				ДЕТАЛИ		
A4		10	A1Ж024.003	СКОБЯ	2	
A3		11	A1Ж024.005-02	КОЗЫРЕК	2	
		12	-06	КОЗЫРЕК	2	
		13	-10	КОЗЫРЕК	2	
A4		14	A1Ж024.006-02	КОЗЫРЕК	2	
A4		15	A1Ж024.007-02	ПЛЯНКА	2	
				СТАНДАРТНЫЕ ИЗДЕЛИЯ		
		16		БОЛТ М12Х40.36 ГОСТ 7798-70	4	
		17		ВИНТ М5Х15.36 ГОСТ 11475-80	84	
		18		Гайка М12.4 ГОСТ 5915-70	14	
		19		Гайка М5.4 ГОСТ 5916-70	84	
				МАТЕРИАЛЫ		
			A1Ж024.000			Лист 12

КОПИРОВА: *Хабил* ФОРМАТ А4

Выпуск 1-1

Серия 5.903-14

Изм.	Лист	№ докум.	Подп.	Дата	Лист	13	Изм. № док. Подп. Дата		Изм. № док. Подп. Дата		
							Изм.	Лист	№ докум.	Подп.	Дата
A4	8	A1Ж024.010-02	Подвеска	2							
<u>ДЕТАЛИ</u>											
A4	10	A1Ж024.003-01	Скоба	2							
A3	11	A1Ж024.005-02	Козырек	2							
	12	-06	Козырек	2							
	13	-10	Козырек	2							
A4	14	A1Ж024.006-02	Козырек	2							
A4	15	A1Ж024.007-02	Планка	2							
<u>СТАНДАРТНЫЕ ИЗДЕЛИЯ</u>											
	16	Болт М12х40.36 ГОСТ 7798-70	4								
<b>A1Ж024.000</b>							Лист				
							13				

Копировал: Ябел -

ФОРМАТ А4

Изм.	Лист	№ докум.	Подп.	Дата	Лист	14	Изм. № док. Подп. Дата		Изм. № док. Подп. Дата		
							Изм.	Лист	№ докум.	Подп.	Дата
A4	8	A1Ж024.010-02	Подвеска	2							
<u>ДЕТАЛИ</u>											
A4	10	A1Ж024.003-02	Скоба	2							
A3	11	A1Ж024.005-02	Козырек	2							
	12	-06	Козырек	2							
	13	-10	Козырек	2							
A4	14	A1Ж024.006-02	Козырек	2							
A4	15	A1Ж024.007-02	Планка	2							
<b>A1Ж024.000</b>							Лист				
							14				

Копировал: Ябел -

ФОРМАТ А4

Формат	Зона	Поз.	ОБОЗНАЧЕНИЕ	НАИМЕНОВАНИЕ	Кол.	Примечание
		20		Шайба 5.01 ГОСТ 11371-68	168	
		21		Шайба 12.01 ГОСТ 11371-68	4	
<u>МАТЕРИАЛЫ</u>						
		22		Плита П50.6500.1060.100 ГОСТ 9573-82	34,5	кг
		23		Ткань фильтровальная из стеклянного волокна ТСФ(а)-3п ГОСТ 10146-74	16	м <sup>2</sup>
<u>ПРОЧЕЕ ИЗДЕЛИЯ</u>						
		24		Бандаж STD 134 А Ф500 ТУ36-2050-77	2	
		25		Воздуховод спирально-шовный L=6000, d=07, Ф500 ТУ36-1508-78	2	
<u>A1Ж024.000-09</u>						
<u>СБОРОЧНЫЕ ЕДИНИЦЫ</u>						

Формат	Зона	Поз.	ОБОЗНАЧЕНИЕ	НАИМЕНОВАНИЕ	Кол.	Примечание
		17		Винт М5х15.36 ГОСТ 11475-80	84	
		18		Гайка М12.4 ГОСТ 5915-70	14	
		19		Гайка М5.4 ГОСТ 5916-70	84	
		20		Шайба 5.01 ГОСТ 11371-68	168	
		21		Шайба 12.01 ГОСТ 11371-68	4	
<u>МАТЕРИАЛЫ</u>						
		22		Плита П50-6500.1060.100 ГОСТ 9573-82	34,5	кг
		23		Ткань фильтровальная из стеклянного волокна ТСФ(а)-3п ГОСТ 10146-74	16	м <sup>2</sup>
<u>ПРОЧЕЕ ИЗДЕЛИЯ</u>						
		24		Бандаж STD 134 А Ф500 ТУ36-2050-77	2	
		25		Воздуховод спирально-шовный L=6000, d=07, Ф500 ТУ36-1508-78	2	
<u>A1Ж024.000-10</u>						
<u>СБОРОЧНЫЕ ЕДИНИЦЫ</u>						

Серия 5.905.14

Зона	Лист	ОБОЗНАЧЕНИЕ	НАИМЕНОВАНИЕ	Кол.	ПРИМЕЧАНИЕ
			<u>СТАНДАРТНЫЕ ИЗДЕЛИЯ</u>		
16			Болт М12х40.36 ГСТ 7798-70	4	
17			Винт М5х15.36 ГСТ 11475-80	84	
18			Гайка М12.4 ГСТ 5915-70	14	
19			Гайка М5.4 ГСТ 5916-70	84	
20			Шайба 5.0 ГСТ 11371-68	168	
21			Шайба 12.0 ГСТ 11371-68	4	
			<u>МАТЕРИАЛЫ</u>		
22			Лента П50-6500.1060.100 ГСТ 9573-82	345 кг	
23			Ткань фильтровальная из стеклянного волокна ТСФ(а)-9п ГСТ 10146-74	16 м2	
			<u>Прочие изделия</u>		
24			Бяндж СТД 134А Ф500 ТУЗБ-2050-77	2	
25			Воздуховод спирально-шовный L=6000, б=07, Ф500 ТУЗБ-1508-78	2	
			<u>А1Ж024.000-И</u>		
			<u>Сборочные единицы</u>		
A4	8	A1Ж024.010-02	Подвески детали	2	
A4	10	A1Ж024.003-03	Скоба	2	
A3	11	A1Ж024.005-02	Козырек	2	
	12	-06	Козырек	2	
	13	-10	Козырек	2	
Изм. Лист № докум. Подп. Дата				A1Ж024.000	Лист 15

Копировал: Габдул-

формат А4

Зона	Лист	ОБОЗНАЧЕНИЕ	НАИМЕНОВАНИЕ	Кол.	ПРИМЕЧАНИЕ
A4	14	A1Ж024.006-02	Козырек	2	
A4	15	A1Ж024.007-02	Плянка	2	
			<u>СТАНДАРТНЫЕ ИЗДЕЛИЯ</u>		
16			Болт М12х40.36 ГСТ 7798-70	4	
17			Винт М5х15.36 ГСТ 11475-80	84	
18			Гайка М12.4 ГСТ 5915-70	14	
19			Гайка М5.4 ГСТ 5916-70	84	
20			Шайба 5.0 ГСТ 11371-68	168	
21			Шайба 12.0 ГСТ 11371-68	4	
			<u>МАТЕРИАЛЫ</u>		
22			Лента П50-6500.1060.100 ГСТ 9573-82	345 кг	
23			Ткань фильтровальная из стеклянного волокна ТСФ(а)-9п ГСТ 10146-74	16 м2	
			<u>Прочие изделия</u>		
24			Бяндж СТД 134А Ф500 ТУЗБ-2050-77	2	
25			Воздуховод спирально-шовный L=6000, б=07, Ф500 ТУЗБ-1508-78	2	
			<u>А1Ж024.000-И</u>		
			<u>Сборочные единицы</u>		
A4	8	A1Ж024.010-03	Подвески	2	
Изм. Лист № докум. Подп. Дата				A1Ж024.000	Лист 16

Копировал: Габдул-

формат А4

Выпуск 1-1

Серия 5.903-14

Имя, подл. Пол, дата  
Вып. инв. № инв. № табл. Подп. дата

Формат Зона Лист	ОБОЗНАЧЕНИЕ	НАИМЕНОВАНИЕ	Кол.	ПРИМЕ- ЧАНИЕ
		<u>ДЕТАЛИ</u>		
A4	10	A1Ж024.003	2	СКОБА
A3	11	A1Ж024.005-03	2	КОЗЫРЕК
	12	-07	2	КОЗЫРЕК
	13	-11	2	КОЗЫРЕК
A4	14	A1Ж024.006-03	2	КОЗЫРЕК
A4	15	A1Ж024.007-03	2	ПЛЯНКА
		<u>СТАНДАРТНЫЕ ИЗДЕЛИЯ</u>		
	16	БОЛТ М12х40.36 ГОСТ 7798-70	4	
	17	ВИНТ М5х15.36 ГОСТ 11475-80	108	
	18	Гайка М12.4 ГОСТ 5915-70	14	
	19	Гайка М5.4 ГОСТ 5916-70	108	
	20	Шайба 5.01 ГОСТ 11371-68	216	
	21	Шайба 12.01 ГОСТ 11371-68	4	
		<u>МАТЕРИАЛЫ</u>		
	22	ПЛЯТЯ П50-6500.1320.100 ГОСТ 9573-82	43	кг
	23	Ткань флидровальная из стеклянного волокна ТФ(а)-9л ГОСТ 10146-74	20	м2
	24	ПРОЧИЕ ИЗДЕЛИЯ БЯНДАЖ СТА 134А Ф 630 ТУ36-2050-77	2	
A1Ж024.000				Лист 17

КОПИРОВАЛ: Хабит

ФОРМАТ А4

Формат Зона Лист	ОБОЗНАЧЕНИЕ	НАИМЕНОВАНИЕ	Кол.	ПРИМЕ- ЧАНИЕ
	25	ВОЗДУХОВОЙ СПИРАЛЬНО-ШОВНЫЙ L=6000, 6-07, ФБЗ0ТУ36-1508-78 A1Ж024.000-13	2	
		<u>СБОРОЧНЫЕ ЕДИНИЦЫ</u>		
A4	8	A1Ж024.010-03	2	Пояска
		<u>ДЕТАЛИ</u>		
A4	10	A1Ж024.003-01	2	СКОБА
A3	18	A1Ж024.005-03	2	КОЗЫРЕК
	12	-07	2	КОЗЫРЕК
	13	-11	2	КОЗЫРЕК
A4	14	A1Ж024.006-03	2	КОЗЫРЕК
A4	15	A1Ж024.007-03	2	ПЛЯНКА
		<u>СТАНДАРТНЫЕ ИЗДЕЛИЯ</u>		
	16	БОЛТ М12х40.36 ГОСТ 7798-70	4	
	17	ВИНТ М5х15.36 ГОСТ 11475-80	108	
	18	Гайка М12.4 ГОСТ 5915-70	14	
	19	Гайка М5.4 ГОСТ 5916-70	108	
	20	Шайба 5.01 ГОСТ 11371-68	216	
	21	Шайба 12.01 ГОСТ 11371-68	4	
		<u>МАТЕРИАЛЫ</u>		
	22	ПЛЯТЯ П50-6500.1320.100 ГОСТ 9573-82	43	кг
A1Ж024.000				Лист 18

Имя, подл. Пол, дата  
Вып. инв. № инв. № табл. Подп. дата

КОПИРОВАЛ: Хабит

ФОРМАТ А4

Серия 5. 903-74

Зона	Поз.	ОБОЗНАЧЕНИЕ	НАИМЕНОВАНИЕ	Кол.	Примечание
	23		Ткань фильтровальная из стеклянного волокна ТСФ(а)-9п ГОСТ 10146-74	20	м2
			<u>Прочие изделия</u>		
	24		Бяндж СД 134А Ф630 ТУ36-2050-77	2	
	25		Воздуховод спирально-шовный L=6000, 6-07, Ф630ТУ36-1508-78	2	
			<u>А1Ж024.000-14</u>		
			<u>СБОРОЧНЫЕ ЕДИНИЦЫ</u>		
A4	8	A1Ж024.010-03	Подвеска	2	
			<u>ДЕТАЛИ</u>		
A4	10	A1Ж024.003-02	Скоба	2	
A3	11	A1Ж024.005-03	Козырек	2	
	12	-07	Козырек	2	
	13	-11	Козырек	2	
A4	14	A1Ж024.006-03	Козырек	2	
A4	15	A1Ж024.007-03	Плянка	2	
			<u>Стандартные изделия</u>		
	16		Болт М12х40.36 ГОСТ 7798-70	4	
	17		Винт М5х15.36 ГОСТ 11475-80	108	
	18		Гайка М12.4 ГОСТ 5915-70	14	

A1Ж024.000

Лист 19

Копирова: Фабри

ФОРМАТ А4

13

Зона	Поз.	ОБОЗНАЧЕНИЕ	НАИМЕНОВАНИЕ	Кол.	Примечание
	19		Гайка М5.4 ГОСТ 5915-70	103	
	20		Шайба 5.01 ГОСТ 11371-68	216	
	21		Шайба 12.01 ГОСТ 11371-68	4	
			<u>МАТЕРИАЛЫ</u>		
	22		Плита П50-6500.1320.100 ГОСТ 9573-82	43	кг
	23		Ткань фильтровальная из стеклянного волокна ТСФ(а)-9п ГОСТ 10146-74	20	м2
			<u>Прочие изделия</u>		
	24		Бяндж СД 134А Ф630 ТУ36-2050-77	2	
	25		Воздуховод спирально-шовный L=6000, 6-07, Ф630ТУ36-1508-78	2	
			<u>А1Ж024.000-15</u>		
			<u>СБОРОЧНЫЕ ЕДИНИЦЫ</u>		
A4	8	A1Ж024.010-03	Подвеска		
			<u>ДЕТАЛИ</u>		
A4	10	A1Ж024.003-03	Скоба	2	
A3	11	A1Ж024.005-03	Козырек	2	
	12	-07	Козырек	2	
	13	-11	Козырек	2	
A4	14	A1Ж024.006-03	Козырек	2	
A4	15	A1Ж024.007-03	Плянка	2	

A1Ж024.000

Лист 20

Копирова: Фабри

ФОРМАТ А4

Имен. Подп. Дата

Имен. Подп. Дата

Изм. Лист № докум. Подп. Дата

Изм. Лист № докум. Подп. Дата

Вынос 1-1

Серия 5.903-14

Имя и фамилия, Подп. и дата  
Взят или не взят, Имя и дата  
Взят или не взят, Подп. и дата

Код	Поз.	ОБОЗНАЧЕНИЕ	НАИМЕНОВАНИЕ	Количество	Примечание
			<u>СТАНДАРТНЫЕ ИЗДЕЛИЯ</u>		
	16		Болт М12х40.36 ГОСТ 7798-70	4	
	17		Винт М5х15.36 ГОСТ 11475-80	108	
	18		Гайка М12.4 ГОСТ 5915-70	14	
	19		Гайка М5.4 ГОСТ 5915-70	108	
	20		Шайба 5.01 ГОСТ 11371-68	216	
	21		Шайба 12.01 ГОСТ 11371-68	4	
			<u>МАТЕРИАЛЫ</u>		
	22		Плита П50-6500.690.100 ГОСТ 9573-82	43 кг	
	23		Ткань фильтровальная из стеклянного волокна ТСФ(д)-9п ГОСТ 10146-74	20 м <sup>2</sup>	
			<u>ПРОЧИЕ ИЗДЕЛИЯ</u>		
	24		Бляндаж STD 134А ф 630 ТУЗБ-2050-77	2	
	25		Воздуховод спирально-шовный I-6000, ф-д7; ф307х36-1508-78	2	
			<u>А1Ж024.000-16</u>		
			<u>СБОРОЧНЫЕ ЕДИНИЦЫ</u>		
А4	8	А1Ж024.010	Подвеска	2	
			<u>ДЕТАЛИ</u>		

А1Ж024.000

Лист

21

Копировал: Ставль -

формат А4

Имя и фамилия, Подп. и дата  
Взят или не взят, Имя и дата  
Взят или не взят, Подп. и дата

Код	Поз.	ОБОЗНАЧЕНИЕ	НАИМЕНОВАНИЕ	Количество	Примечание
А4	11	А1Ж024.005	Козырек	2	
	12	-04	Козырек	2	
	13	-08	Козырек	2	
А3	14	А1Ж024.006	Козырек	2	
А4	15	А1Ж024.007	Панель	2	
			<u>СТАНДАРТНЫЕ ИЗДЕЛИЯ</u>		
	17		Винт М5х15.36 ГОСТ 11475-80	68	
	18		Гайка М12.4 ГОСТ 5915-70	6	
	19		Гайка М5.4 ГОСТ 5916-70	68	
	20		Шайба 5.01 ГОСТ 11371-78	136	
			<u>МАТЕРИАЛЫ</u>		
	22		Плита П50-6500.690.100 ГОСТ 9573-82	216 кг	
	23		Ткань фильтровальная из стеклянного волокна ТСФ(д)-9п ГОСТ 10146-74	11 м <sup>2</sup>	
			<u>ПРОЧИЕ ИЗДЕЛИЯ</u>		
	24		Бляндаж STD 134А ф315 ТУЗБ-2050-77	2	
	25		Воздуховод спирально-шовный I-6000, ф-д7; ф315х36-1508-78	2	
			<u>А1Ж024.000-17</u>		
			<u>СБОРОЧНЫЕ ЕДИНИЦЫ</u>		
А4	8	А1Ж024.010-01	Подвеска	2	

А1Ж024.000

Лист

22

Копировал: Ставль -

формат А4

Серия 5903-14

ИЗМ. № ПОП. ПОП. И ДАТА  
ПОП. И ДАТА  
ПОП. И ДАТА  
ПОП. И ДАТА  
ПОП. И ДАТА  
ПОП. И ДАТА  
ПОП. И ДАТА  
ПОП. И ДАТА  
ПОП. И ДАТА  
ПОП. И ДАТА

Символ	Зона	Гроз.	ОБОЗНАЧЕНИЕ	НАИМЕНОВАНИЕ	Кол.	ПРИМЕЧАНИЕ
				<u>ДЕТАЛИ</u>		
A3	11		A1Ж024.005-01	КОЗЫРЕК	2	
	12		-05	КОЗЫРЕК	2	
	13		-09	КОЗЫРЕК	2	
A3	14		A1Ж024.006-01	КОЗЫРЕК	2	
A4	15		A1Ж024.007-01	ПЛЯНКА	2	
				<u>СТАНДАРТНЫЕ ИЗДЕЛИЯ</u>		
	17			Винт М5х15,36 ГОСТ Н473-80	72	
	18			Гайка М12,4 ГОСТ 5915-70	6	
	19			Гайка М5,4 ГОСТ 5916-70	72	
	20			Шайба 5,01 ГОСТ Н371-68	144	
				<u>МАТЕРИАЛЫ</u>		
	22			Планта П50-6500.860.100 ГОСТ 9573-82	33 кг	
	23			Ткань фильтровальная из стеклянного волокна ТСФ(α)-9П ГОСТ 10146-74	12,5 м <sup>2</sup>	
				<u>ПРОЧНЕ ИЗДЕЛИЯ</u>		
	24			Бляндаж СД 134А Ф400 ТУЗБ-2050-77	2	
	25			Воздуховод спирально-шовный Л-6000, 6-07, Ф400 ТУЗБ-1509-78	2	
				A Ж 0 2 4 . 0 0 0		Лист 23

Копирова: Таблиц-

ФОРМАТ А4

15

Символ	Зона	Гроз.	ОБОЗНАЧЕНИЕ	НАИМЕНОВАНИЕ	Кол.	ПРИМЕЧАНИЕ
				A1Ж024.000-18		
				<u>СБОРОЧНЫЕ ЕДИНИЦЫ</u>		
A4	8		A1Ж024.010-02	ПОДВЕСКА	2	
				<u>ДЕТАЛИ</u>		
A3	11		A1Ж024.005-02	КОЗЫРЕК	2	
	12		-06	КОЗЫРЕК	2	
	13		-10	КОЗЫРЕК	2	
A4	14		A1Ж024.006-02	КОЗЫРЕК	2	
A4	15		A1Ж024.007-02	ПЛЯНКА	2	
				<u>СТАНДАРТНЫЕ ИЗДЕЛИЯ</u>		
	17			Винт М5х15,36 ГОСТ Н473-80	84	
	18			Гайка М12,4 ГОСТ 5915-70	6	
	19			Гайка М5,4 ГОСТ 5916-70	84	
	20			Шайба 5,01 ГОСТ Н371-68	168	
				<u>МАТЕРИАЛЫ</u>		
	22			Планта П50-6500.1060.100 ГОСТ 9573-82	34,5 кг	
	23			Ткань фильтровальная из стеклянного волокна ТСФ(α)-9П ГОСТ 10146-74	16 м <sup>2</sup>	
				<u>ПРОЧНЕ ИЗДЕЛИЯ</u>		
	24			Бляндаж СД 134А Ф500 ТУЗБ-2050-77	2	
				A 1 Ж 0 2 4 . 0 0 0		Лист 24

Копирова: Таблиц-

ФОРМАТ А4



А1Ж024.000СБ

Рис. 1

Высота 1-1

Сервис S. 903-14

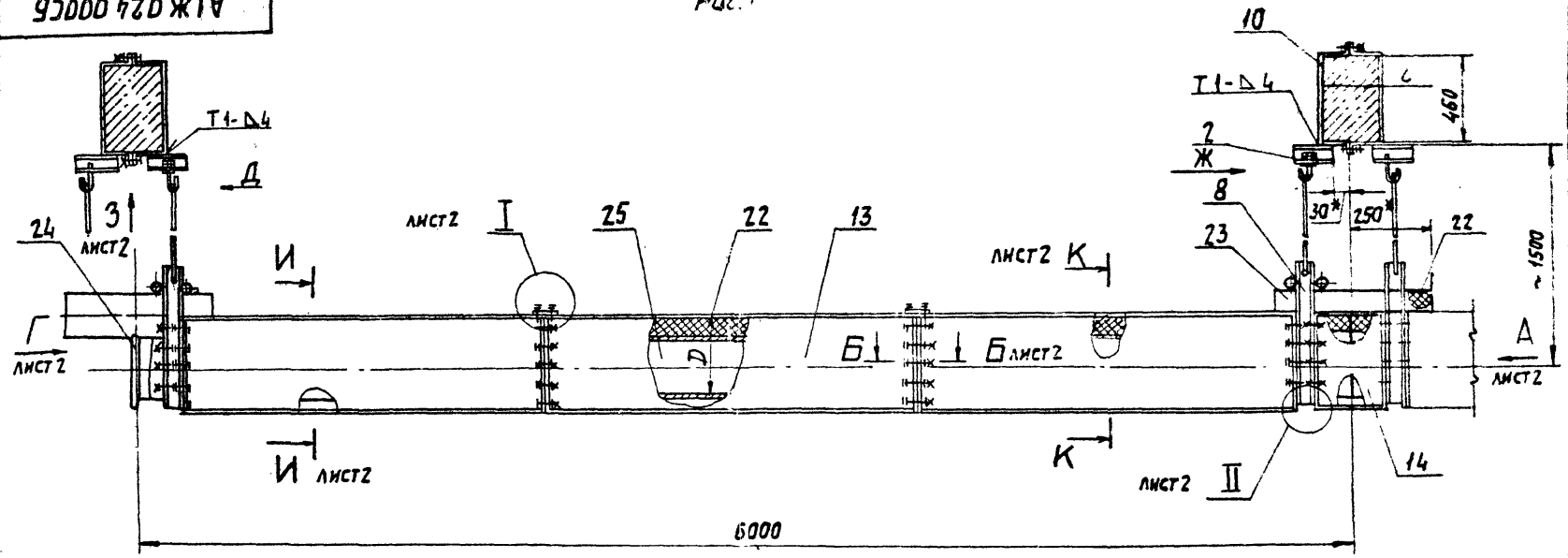

Вид Д  
М 1:2

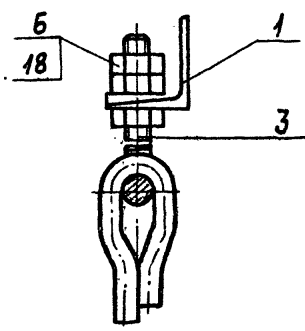

Вид Ж  
М 1:1

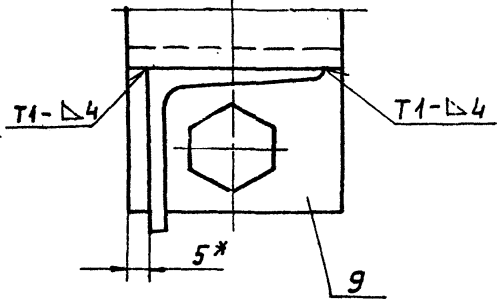

1. Размеры для справок, кроме обозначенных \*
2.  $h14; \pm \frac{e2}{2}$ .
3. Платы (поз. 22) обернуть в 2 слоя стеклоткани (поз. 23) стыки заклеить клеем ВВСА ТУ 38 105-1760-87.
4. Покрытие металлических поверхностей краска БТ 177 коричневая ОСТ 6Н426-79.  
Таблицу исполнений см. лист 4

А1Ж024.000СБ

				<b>ТЕПЛОИЗЛУЧАТЕЛЬ ГАЗОВОЗДУШНЫЙ ТГК 2</b>					
Изм. лист	№ докум.	Подп.	Дата	И	Лист 1	Листов 4	Лит.	Масса	Масштаб
Рязр.б.	Рувинская	Р					См. табл.	-	
Пров.	Литвяк	Л		САНТЕХПРОЕКТ					
Рук. гр.	Литвяк	Л							
Гл. спец.	Гряновский	Г							
Н. контр.	Фрядкин	Ф							
Угв.	Спивак	С							

Копировал Шелл-

ФОРМАТ А3

ЦИП, № 0004, ТООП, М. АРТА, ДИП, ИИ, М. ИИВ, № 0001, ТООП, М. АРТА

А1Ж024.000СБ

Виды 1-1

Серия 5.903-14

ИВМ-ЭНЦИКЛОПЕДИЯ ПО ТЕХНИЧЕСКОМУ ЧЕРЧЕНИЮ

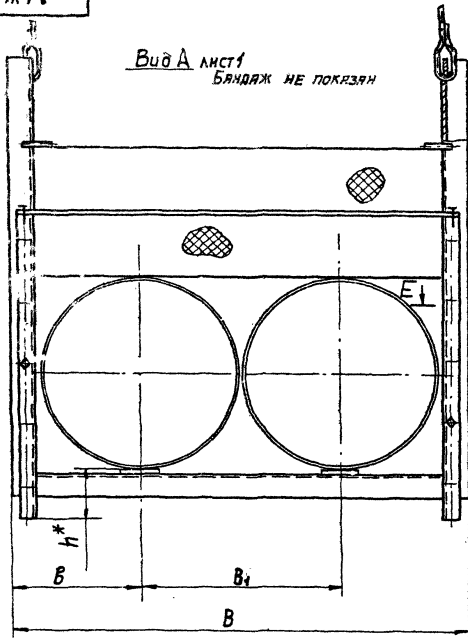

Вид Г лист 1

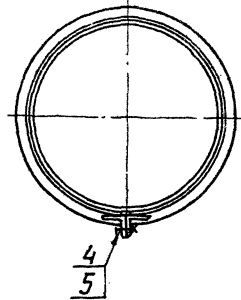

Вид З лист 1  
М 1:2

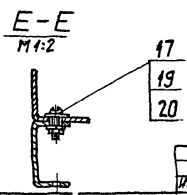
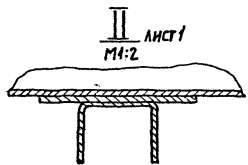
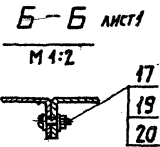
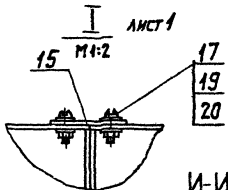
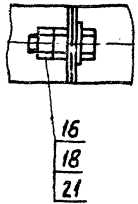

И-И лист 1

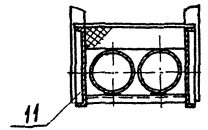

К-К лист 1

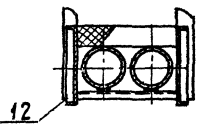

ИВМ-ЭНЦИКЛОПЕДИЯ	ПО ТЕХНИЧЕСКОМУ ЧЕРЧЕНИЮ	Лист	2
№ докум.	Дата	А1Ж024.000.СБ	
Контракт	Формат А3		

А1Ж024.000СБ

Листок 1-1

Серия С. 903-1А

Имя, Фамилия, Подпись, Должность, Дата, Место, Подпись, Должность, Дата, Место

Обозначение	Шифр	Рис.	Размеры, мм					Масса, кг						
			D	B	B <sub>1</sub>	B	h		L					
А1Ж024.000	ТГК2.315-Іа	1	315	770	370	200	79	350	147,5					
-01	ТГК2.315-Іа							300						
-02	ТГК2.315-Іа							250						
-03	ТГК2.315-Іа							200						
-04	ТГК2.400-Іа							350						
-05	ТГК2.400-Іа		300	400	940	450	245	100	184,5					
-06	ТГК2.400-Іа		250											
-07	ТГК2.400-Іа		200											
-08	ТГК2.500-Іа		350											
-09	ТГК2.500-Іа		300							500	1140	550	295	125
-10	ТГК2.500-Іа		250											
-11	ТГК2.500-Іа		200											
-12	ТГК2.630-Іа		250											
-13	ТГК2.630-Іа		300	630	1400	680	360	158	355					
-14	ТГК2.630-Іа		250											
-15	ТГК2.630-Іа	200												
-16	ТГК2.315-В	315	770							350	200	79	200...350	147,5
-17	ТГК2.400-В	400	940							450	245	100		181,4
-18	ТГК2.500-В	500	1140	550	295	125	215,1							
-19	ТГК2.630-В	630	1400	680	360	158	284							

Имя, Фамилия, Подпись, Должность, Дата, Место

А1Ж024.000.СБ

Лист  
4

КВИТОВАЯ: КСВ-4

ФОРМАТ: А3

Серия 6 303-14

Формат	Знач. Показ.	ОБОЗНАЧЕНИЕ	НАИМЕНОВАНИЕ	КОЛ	ПРИМЕЧАНИЕ
	25		Воздуховод спирально-шовный 6000,6-07; ф.5007,36-1506-78	2	
			<u>А1Ж024.000-19</u> <u>СБОРОЧНЫЕ ЕДИНИЦЫ</u>		
A4	8	A1Ж024.010-03	Подвеска детали	2	
A3	11	A1Ж024.005-03	Козырек	2	
	12	-07	Козырек	2	
	13	-11	Козырек	?	
A4	14	A1Ж024.006-03	Козырек	2	
A4	15	A1Ж024.007-03	Плянка	2	
			<u>СТАНДАРТНЫЕ ИЗДЕЛИЯ</u>		
	17		Винт М5х15,36 ГОСТ 11475-80	108	
	18		Гайка М8,4 ГОСТ 5915-70	6	
	19		Гайка М5,4 ГОСТ 5916-70	108	
	20		Шайба 5,0 ГОСТ 11371-68	216	
			<u>МАТЕРИАЛЫ</u>		
	22		Плита П50-6500.1320.100 ГОСТ 9573-82	43 кг	
	23		Ткань фибровальная из стеклянного волокна ТСФ(σ)-9п ГОСТ 10146-74	18 м <sup>2</sup>	
			<u>ПРОЧНЕ ИЗДЕЛИЯ</u>		
	24		Бандаж СТД134А ф 630 ТУ36-2050-77	2	
	25		Воздуховод спирально-шовный L=6000,6-07; ф.6307,36-1506-78	2	
A1Ж024.000				ЛИСТ	
				25	

КОПИРОВАЛ: Став...  
ФОРМАТ А4

A1Ж024.000 СБ

Рис. 2

ОСТАЛЬНОЕ - СМ. РИС. 1

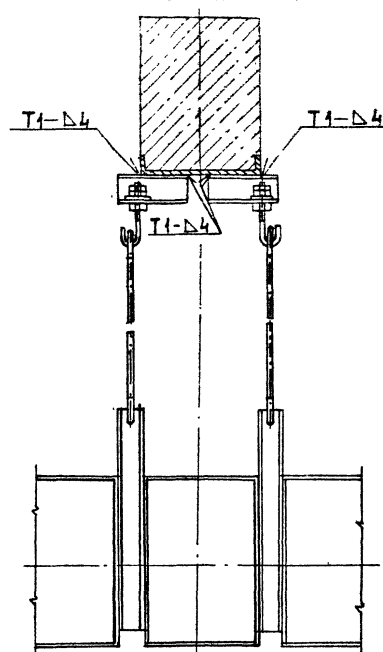

УИВ. № 1000А. Подп. и дата. Взам. инв. № инв. № 000А. Подп. и дата

Изм. Лист. Подкуч. Подп. Дата

A1Ж024.000 СБ

ЛИСТ  
3КОПИРОВАЛ: Став...  
ФОРМАТ А4

Выпуск 1-1

Серия 5.983-И

Формат Зона	Лист	Обозначение	Наименование	Кол.	Примечание
			<u>Документация</u>		
А3		А1Ж024.010 СБ	<u>СБОРОЧНЫЙ ЧЕРТЕЖ</u>		
			<u>ДЕТАЛИ</u>		
Б4	1	А1Ж024.011	<u>Опора</u>		
			Лист 520 ГОСТ 19903-74 4-й-В Ст.3 ГОСТ 16523-70		
			60-074 x 100-0,87	2	0,13 кг
Б4	2	А1Ж024.012	<u>Штырь L=50-0,62</u>		
			5-В-ГОСТ 2590-71		
			Круг В Ст.3-Г-ГОСТ 535-79	4	0,01 кг

Переменные данные для исполнений:

А1Ж024.010  
ДЕТАЛИ

А3	3	А1Ж024.013	<u>Стойка</u>	2	
Б4	4	А1Ж024.014	<u>Основание</u>		
			ШВЕЛЕР 50x40x2-Ст.3		
			ГОСТ 8278-83		
			L=690-2,0	1	1,3 кг
А3	5	А1Ж024.015	<u>Тяга</u>	2	
			<u>А1Ж024.010-01</u>		
			<u>ДЕТАЛИ</u>		

А1Ж024.010

Подвеска

САНТЕХПРОЕКТ

КОПИРОВА: Кт 6 л а -

ФОРМАТ А4

ИЗМ. ПОДП. И ДАТА

ИЗМ.	ЛИСТ	№ ДОКУМ.	ПОДП.	ДАТА
Рязрб.	1	Рязвнская	Ряз	
Пров.	1	Литвак	Лит	
Бук. гр.	1	Литвак	Лит	
Н. контр.	1	Фрэдкин	Фрэд	
Утв.	1	Спывак	Спыв	

ИЗМ. ПОДП. И ДАТА

Формат Зона	Лист	Обозначение	Наименование	Кол.	Примечание
А3	3	А1Ж024.013-01	<u>Стойка</u>	2	
Б4	4	А1Ж024.016	<u>Основание</u>		
			ШВЕЛЕР 50x40x2-Ст.3		
			ГОСТ 8278-83		
			L=960-2,3	1	1,63 кг
А3	5	А1Ж024.015-01	<u>Тяга</u>	2	
			<u>А1Ж024.000-02</u>		
			<u>ДЕТАЛИ</u>		
А3	3	А1Ж024.013-02	<u>Стойка</u>	2	
Б4	4	А1Ж024.017	<u>Основание</u>		
			ШВЕЛЕР 50x40x2-Ст.3		
			ГОСТ 8278-83		
			L=1060-2,6	1	2,0 кг
А3	5	А1Ж024.015-02	<u>Тяга</u>	2	
			<u>А1Ж024.000-03</u>		
			<u>ДЕТАЛИ</u>		

А3	3	А1Ж024.013-03	<u>Стойка</u>	2	
Б4	4	А1Ж024.018	<u>Основание</u>		
			ШВЕЛЕР 50x40x2-Ст.3		
			ГОСТ 8278-83		
			l = 1320-3,1	1	2,5 кг
А3	5	А1Ж024.015-03	<u>Тяга</u>	2	

А1Ж024.010

КОПИРОВА Кт 6 л а -

ФОРМАТ А4

ЛИСТ  
2

А1Ж024.010.СБ

Вид А

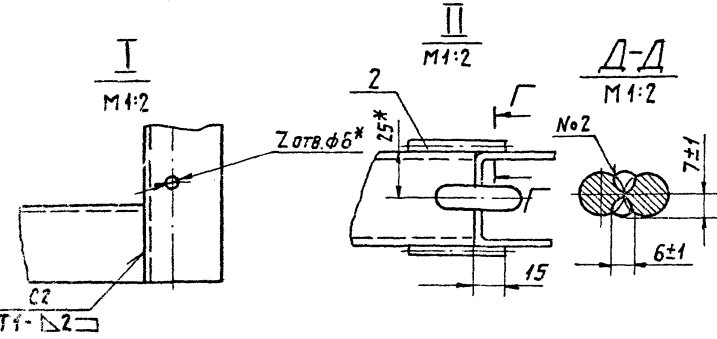
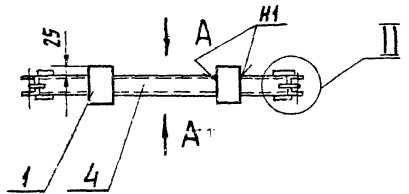
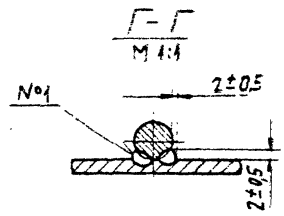
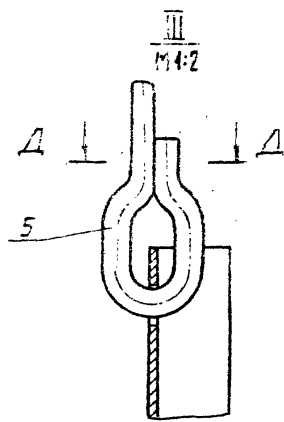
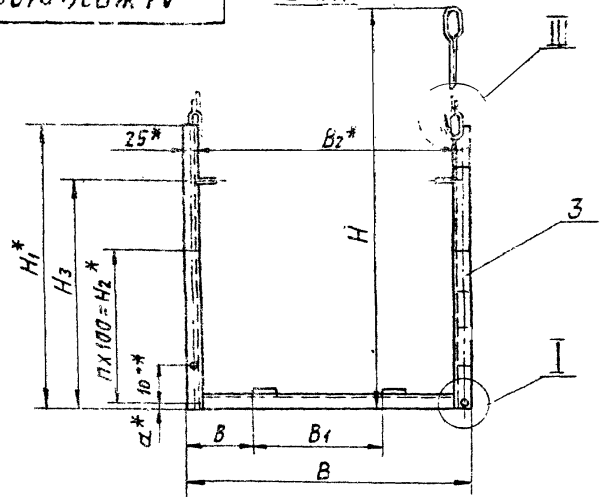

Обозначение	РАЗМЕРЫ, мм							L	Z	Масса, кг		
	B*	B <sub>1</sub> *	B <sub>2</sub> *	H*	H <sub>1</sub> *	H <sub>2</sub> *	H <sub>3</sub> *					
А1Ж024.010	770	370	720	1540	660	400	560	13	170	4	10	4,35
-01	940	450	890	1585	745	400	645	92	215	4	10	4,9
-02	1140	550	1090	1635	845	500	745	67	270	5	12	5,7
-03	1400	680	1350	1700	975	700	875	34	330	7	16	6,7

- \* РАЗМЕРЫ ДЛЯ СПРЯВОК
- ±  $\frac{L}{Z}$ .
- СВАРНЫЕ ШВЫ №1 И №2 - СВАРКА РУЧНАЯ, ДУГОВАЯ, ОСТАЛЬНЫЕ ШВЫ - ПО ГОСТ 5264-80.

А 1Ж024.010.СБ

Подвеска

ИЗЛ. ЛИСТ	№ ДОКУМ.	ПОДП.	ДАТА
РАЗРАБ.	РУВИНСКАЯ	В.В.	
ПРОВ.	ЛИТВАК	В.В.	
РУК. ГР.	ЛИТВАК	В.В.	
ГЛ. СПЕЦ.	ГРАНОВЕККИЙ	В.В.	
Н. КОНТР.	ФРАДКИН	В.В.	
УТВ.	СПИВЯК	В.В.	

ЛИТ.	МАССА	МАШТАБ
И	СМ. ТЯГА.	-
ЛИСТ	ЛИСТОВ 1	
САНТЕХПРОЕКТ		

Серия С. 903-14

Имя, № подл., Подп. и дата, Фами, Имя, № Инв. № докум., Подп. и дата

A1Ж024.015

50/1 (✓)

Серия С. 903-14  
Выпуск 1-1

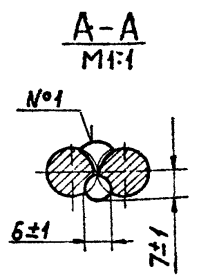
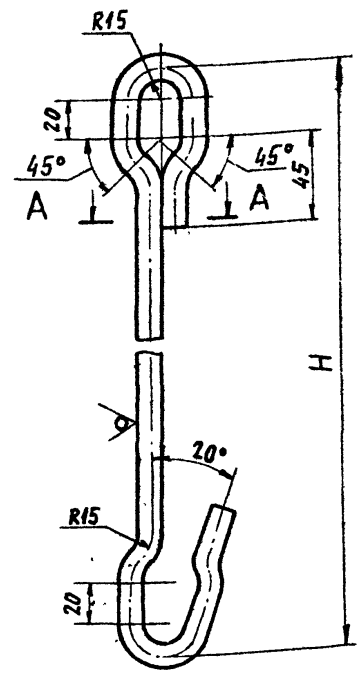

Обозначение	H, мм	Масса, кг
A1Ж024.015	907	0,8
-01	865	0,78
-02	815	0,73
-03	750	0,69
-04	940	0,85

- H14; h14; ± t/2
- Сварной шов №1-сварка ручная, дуговая

A1Ж024.015

Тяга

Круг 12-В-ГОСТ 2590-71  
ВСтЗ-I-ГОСТ 535-79

САНТЕХПРОЕКТ

ФОРМАТ А4

A1Ж024.002

50/1 (✓)

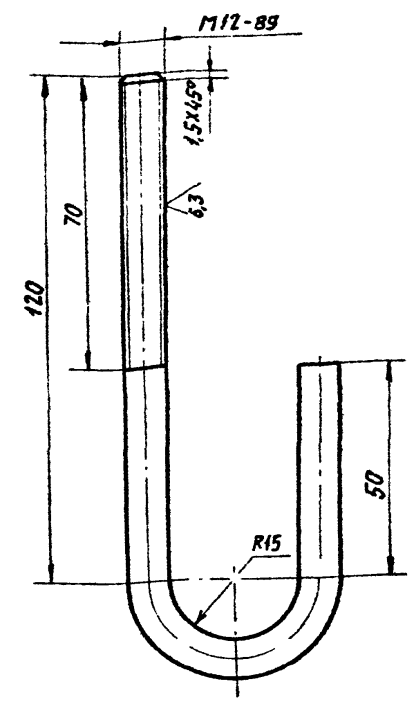

Неуказанные предельные отклонения размеров H14; h14; ± t/2.

A1Ж024.002

Крюк

Круг 12-В-ГОСТ 2590-71  
ВСтЗ-I-ГОСТ 535-79

САНТЕХПРОЕКТ

КОПИРОВАЛ: 896ад-

ФОРМАТ А4

ИЗМ. ПОДА. ПОДП. И ДАТА  
ИЗМ. ПОДА. ПОДП. И ДАТА  
ИЗМ. ПОДА. ПОДП. И ДАТА

ИЗМ. ПОДА. ПОДП. И ДАТА  
ИЗМ. ПОДА. ПОДП. И ДАТА  
ИЗМ. ПОДА. ПОДП. И ДАТА

Изм.	Лист	№ докум.	Подп.	Дата
РЗРЯБ.		РУВИНСКАЯ		
Пров.		ЛИТВАК		
Рук. гр.		ЛИТВАК		
Гл. спец.		БЯНОВСКИЙ		
Н. контр.		ФЯДКНИ		
Утв.		СЛЫВАК		

Изм.	Лист	№ докум.	Подп.	Дата
РЗРЯБ.		СЕМЕНОВА		
Пров.		РУВИНСКАЯ		
Рук. гр.		ЛИТВАК		
Гл. спец.		БЯНОВСКИЙ		
Н. контр.		ФЯДКНИ		
Утв.		СЛЫВАК		

50/(✓)

выпуск 1-1

Серия С. 903-14

А1Ж024.005

Рис.1

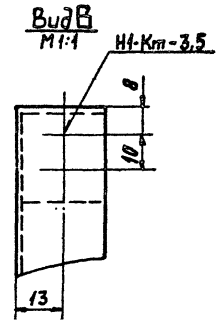
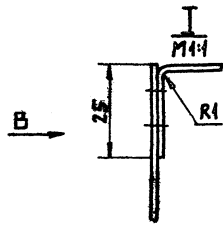
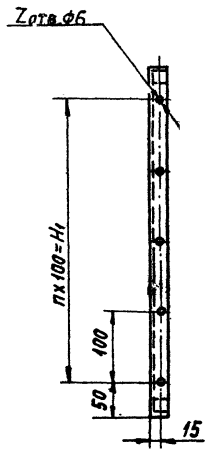
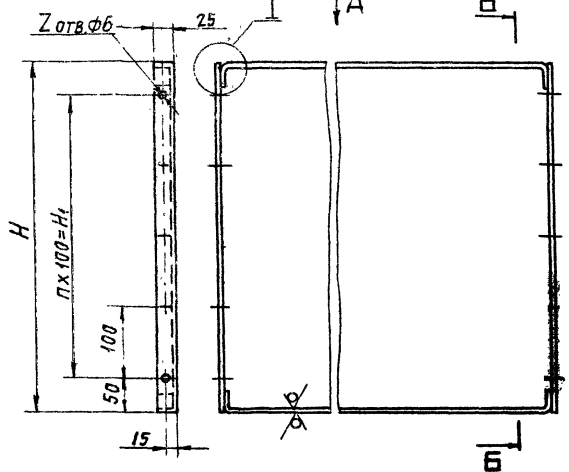

ВидА



Рис.2  
ОСТАЛЬНОЕ-СМ. ДИС.1  
ВидА



1. И14; и14; ± $\frac{t}{2}$

2. СВАРНЫЕ ШВЫ ПО ГОСТ 15878-79

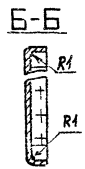
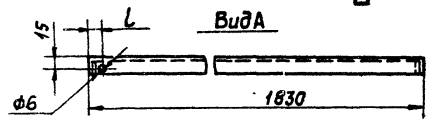
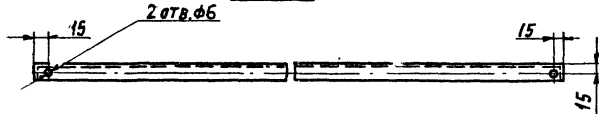
Ц.И.В. № ПОСЛА. ПОСЛА. И.Д.А.Т.Ф. ВЕРТИКАЛЬ. И.И.В.И.А.Ч.И.В.А. ПОДП. И.Д.А.Т.Ф.

А1Ж024.005

ИЗМ.	ЛИСТ	№ ДЮКМ.	ПОДП.	ДАТА
ИЗМ.	И	ИЗМЕН.	СЕРЕНОВА	
ИЗМ.	И	ИЗМЕН.	РУВИНСКАЯ	
ИЗМ.	И	ИЗМЕН.	Г.А. СПЕЦ.	УРЯНОВСКИЙ
ИЗМ.	И	ИЗМЕН.	Р.К. Г.Р.	ЛИТВАК
ИЗМ.	И	ИЗМЕН.	Н. КОНТР.	ФРЯДКИН
ИЗМ.	И	ИЗМЕН.	УТВ.	САНДЯК

Козырек

ЛМТ.	ИЮНЬ	УЛАНУДЭ
И	СР.	-
И	ТЯВА.	
ЛМТ 1	ЛМТОВ	2

Лист 507 ГОСТ 19903-74  
4-й ВСТ. ГОСТ 16523-70

САИТЕПРОЕКТ

ФОРМАТ: А3



50/10

А1Ж 024.003

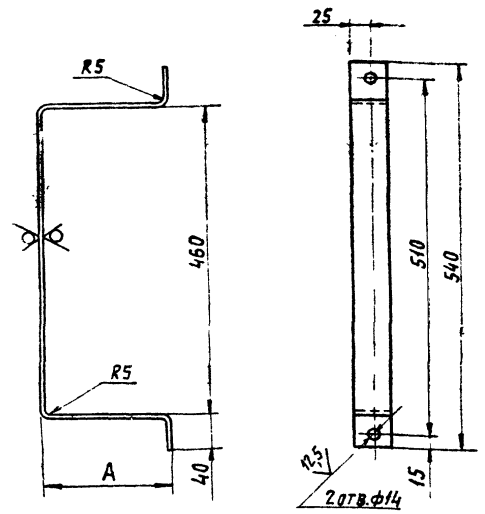

ОБОЗНАЧЕНИЕ	А, мм	МАССА, кг
А1Ж 024.003	180	1,37
-01	155	1,34
-02	130	1,33
-03	105	1,25

НЕУКАЗАННЫЕ ПРЕДЕЛЬНЫЕ ОТКЛОНЕНИЯ РАЗМЕРОВ Н14; н14; ± t/2

А1Ж 024.003

СКОБА

ИЗМ. № ПОДА. М. ДАТА  
ИЗМ. № ИЛИВ. № ФОР. БЛ.  
ПОДА. М. ДАТА

ИЗМ. ЛИСТ	№ ДОКУМ.	ПОДА.	ДАТА
РАЗРАБ.	СЕМЕНОВА		
ПРОВ.	РУВИНСКАЯ	<i>[Signature]</i>	
РУК. ГР.	ЛИТВАК	<i>[Signature]</i>	
И КОНТР.	ФРАДКИН	<i>[Signature]</i>	
УТВ.	СПИВАК	<i>[Signature]</i>	

Полоса 5x50-6-ГОСТ 103-76  
ВСт.3-Г-ГОСТ 535-79

ЛИСТ	МАССА	МАСШТАБ
И	СМ. ТИВА.	-
ЛИСТ	ЛИСТОВ	1

САНТЕКПРОЕКТ

КОПИРОВАЛ: К а в м

ФОРМАТ А4

А1Ж 024.005

ОБОЗНАЧЕНИЕ	РИС.	РАЗМЕРЫ, мм			П	Z	МАССА, кг	
		H	H1	L				
А1Ж 024.005	1	494	400	15	4	5	5,5	
-01		600	500		5	6	6,6	
-02		725	600		6	7	7,8	
-03		888	800	1815	8	9	8,5	
-04		494	400		4	5	5,5	
-05		600	500		5	6	6,6	
-06		725	600		6	7	7,8	
-07		888	800		8	9	8,5	
-08		494	400		-	4	5	5,5
-09		600	500			5	6	6,6
-10		725	600			6	7	7,8
-11	888	800	8	9		8,5		

А1Ж 024.005

ЛИСТ	2
------	---

Формат А-1

Серия С. 903-14

ИЗМ. № ПОДА. М. ДАТА  
ИЗМ. № ИЛИВ. № ФОР. БЛ.  
ПОДА. М. ДАТА

ИЗМ. ЛИСТ	№ ДОКУМ.	ПОДА.	ДАТА
-----------	----------	-------	------

А1Ж024.006

Серия 5 903-14

ИЗВ. № ПОДЛ. ПОДП. И. ДРГР. ОБЪЕМ. ИЛИ. АИ. ИЛИ. ПОДП. И. ДРГР.

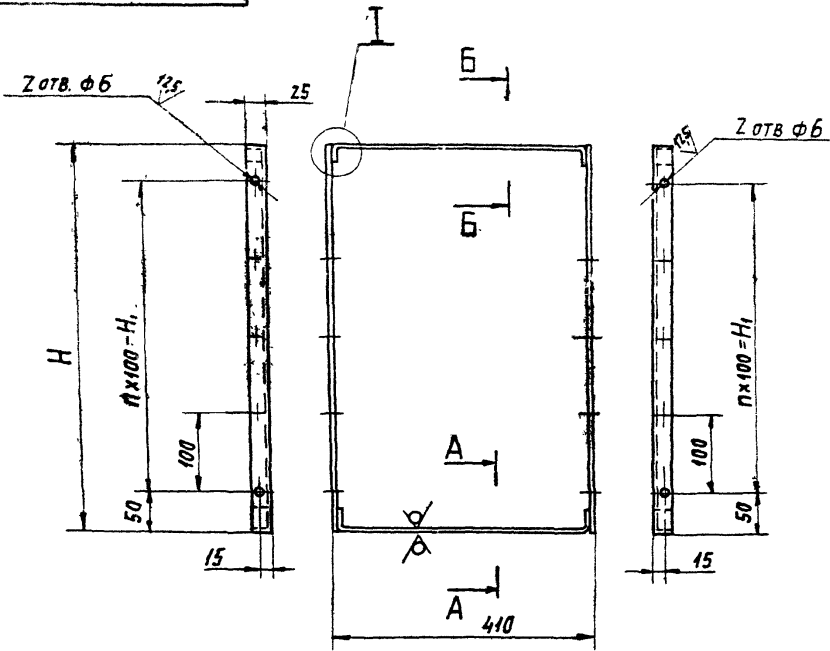

ОБОЗНАЧЕНИЕ	РАЗМЕРЫ, мм		П	Z	МАССА, кг
	H	H <sub>1</sub>			
А1Ж 024. 006	494	400	4	5	1,3
-01	600	500	5	6	1,6
-02	725	600	6	7	1,9
-03	888	800	8	9	2,2

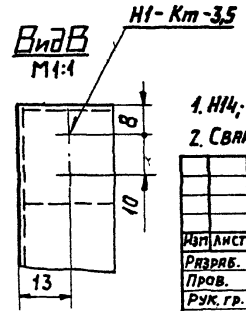
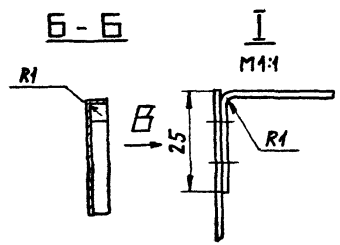
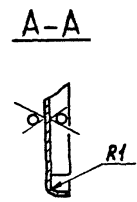

1. H14; H14; ± 12/2.
2. СВАРНЫЕ ШВЫ ПО ГОСТ 15878-79

А1Ж 024. 006				КОЗЫРЕК	
ИЗМ. АЛСТ	№ ДОКУМ.	ПОДП.	ДАТА	И	СЛ. ТРЕБ.
	РЕЗРВ. СЕМЕНОВА				
	ПРОВ. РЫЖИНСКАЯ				
	РУК. ГР. АНТВАК				
	Г.А. СПЕЦ. ЮРЬКОВСКИЙ				
	Н. КОНТР. ФРЯДКИН				
	УТВ. СПИВЯК				
Лист 6 от ГОСТ 19903-74 4-й-вс.3 ГОСТ 16523-70				САИТЕХПРОЕКТ	

КОПИРОВАЛ: К.О.Б.А.А.

ФОРМАТ А3

Высота 1-4

Серия 5. 943-14

А1Ж025.003

10 (✓) (✓)

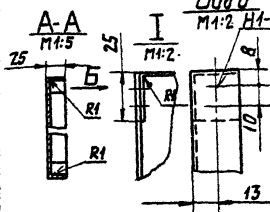
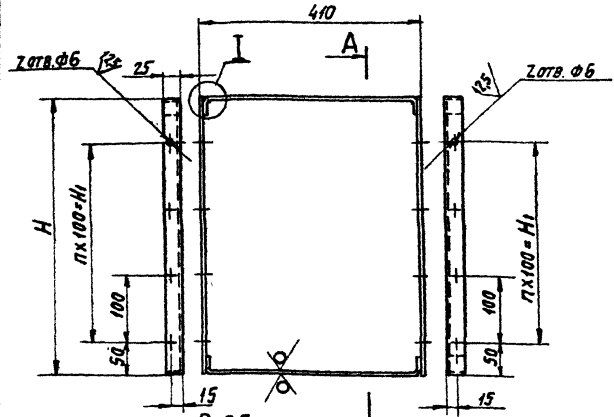

Обозначение	Размеры, мм		л	z	Масса, кг
	Н	Н <sub>1</sub>			
А1Ж025.003	413	300	3	4	1,05
-01	494	400	4	5	1,23

- Н14; н14; ± 1/2
- Сварные швы по ГОСТ 15878-79

А1Ж025.003

КОЗЫРЕК

507 ГОСТ 19903-74  
4-IV-85 ГОСТ 16523-70

САНТЕХПРОЕКТ

Копирова: Казань

А1Ж024.007

10 (✓) (✓)

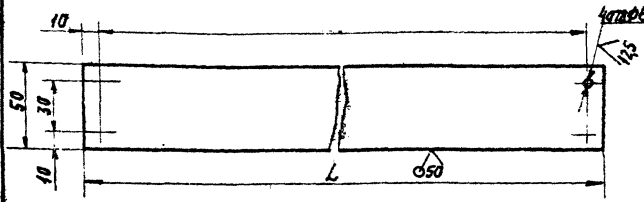

Обозначение	Размеры, мм		Масса, кг
	L	L <sub>1</sub>	
А1Ж024.007	740	720	0,57
-01	910	890	0,71
-02	1110	1090	0,86
-03	1370	1350	1,07
-04	1190	1170	0,9
-05	1450	1430	1,08
-06	1270	1250	0,97
-07	1340	1320	1,02
-08	1140	1120	0,8

Неуказанные предельные отклонения размеров Н14; н14; ± 1/2

А1Ж024.007

ПЛАНКА

52.0 ГОСТ 19903-74  
4-IV-В Ст.3 ГОСТ 16523-70

САНТЕХПРОЕКТ

Копирова: Казань

ФОРМАТ А4

✓(✓)

А1Ж024.013

Черт. 5 903-1/1

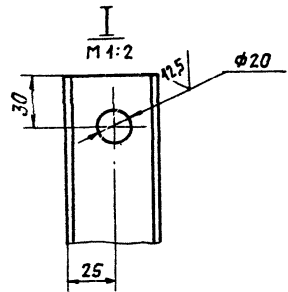
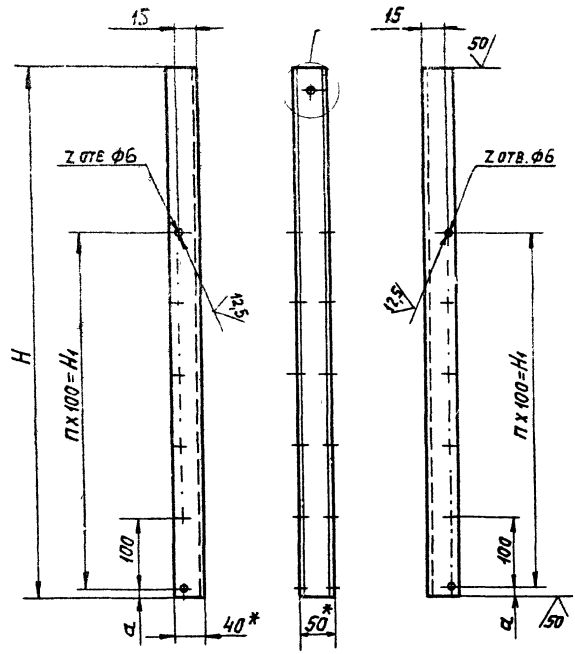

ОБОЗНАЧЕНИЕ	РАЗМЕРЫ, ММ			КОЛ. КОЛ.		МАССА, КГ
	H	H <sub>1</sub>	α	П	З	
А1Ж024.013	660	400	13	4	5	1,4
-01	745		92			1,5
-02	845	500	67	5	6	1,7
-03	975	700	34	7	8	2
-04	595	300	29	3	4	1,3

- \* РАЗМЕРЫ ДЛЯ СПРАВОК.
- H14; h14; ±  $\frac{t_2}{2}$

ИВБ. № подл. Подп. и д.г.г.г. ВЗРГ. ИВБ. № д.г.г.г. № докум. Подп. и д.г.г.г.

А1Ж024.013				МАССА		МАССИВ	
ИЗМ.	ЛИСТ	№ ДОКУМ.	ПОДП.	ДАТА	И	СМ.	ТЯБЛ.
		СЕМЕНОВА					-
		РубиНСКАЯ					
		ЛитВак					
		ГРЯНОВСКИЙ					
		ФРЯДКИН					
		СПИВК					
СТОЙКА				ШВЕЛЛЕР 50x40x2-Ст3		САНТЕХПРОЕКТ	
				ГОСТ 8278-83			

КОПИРОВАЛ: 9/06/01-

ФОРМАТ А3

Серия 5 903-14

ФОРМАТ	ЗОНА	ПОД	ОБОЗНАЧЕНИЕ	НАИМЕНОВАНИЕ	КОЛ	ПРИМЕЧАНИЕ
				<u>ДОКУМЕНТАЦИЯ</u>		
A3			A1Ж025.000 СБ	СБОРОЧНЫЙ ЧЕРТЕЖ		
A3			A1Ж024.000 Д	ТЕПЛОИЗЛУЧАТЕЛЬ ГАЗОВОЗДУШНЫЙ		
				ТЕХНИЧЕСКИЕ ТРЕБОВАНИЯ		
				<u>ДЕТАЛИ</u>		
A4	1		A1Ж 024.001	КРОНШТЕЙН	1	
	2	-01		КРОНШТЕЙН	1	
A4	3		A1Ж024.002	КРЮК	2	
				<u>СТАНДАРТНЫЕ ИЗДЕЛИЯ</u>		
	4			Болт М8х30.36 ГОСТ 7798-70	4	
				Гайка М8.4 ГОСТ 5915-70	4	
	5					
	6			Шайба 12.01 ГОСТ 10306-78	2	
			<u>ПЕРЕМЕННЫЕ ДАННЫЕ ДЛЯ ИСПОЛНЕНИЯ:</u>			
			A1Ж 025.000			
			<u>СБОРОЧНЫЕ ЕДИНИЦЫ</u>			
A4	8		A1Ж 025.010	ПОДВЕСКА	2	

ИВН.ПОС. ПОЛ.Н.Д.Р.Т. ВЗМ.ИМ.И.И.И.И.И.И.И. ПО ДР.КАРТА

**A1Ж 025.000**

ИЗМ.ЛИСТ	№ ДОКУМ.	ПОДП.	ДАТА
РАЗРАБ. РУВИНСКАЯ		ИИ	
ПРОВ. АНТВЯК		ИИ	
РУК. ГР. ЛУТВЯК		ИИ	
Н.КОНТР. ФРАДКИН		ИИ	
УТВ. СПИВЯК		ИИ	

ТЕПЛОИЗЛУЧАТЕЛЬ  
ГАЗОВОЗДУШНЫЙ  
ТГК4

САНТЕХПРОЕКТ

ЛИТ.	ЛИСТ	ЛИСТОВ
И	1	13

Копировал: *Габель* формат: А4

A1Ж024.001

59/11

A1Ж024.001 - ИЗОБРАЖЕНО  
A1Ж024.001-01 - ЗЕРКАЛЬНОЕ ОТРАЖЕНИЕ

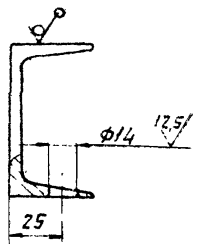
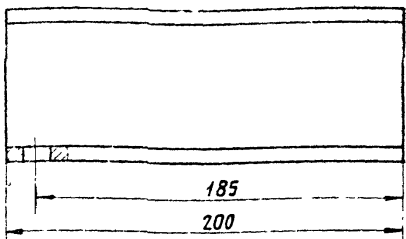

ИВН.ПОС. ПОЛ.Н.Д.Р.Т. ВЗМ.ИМ.И.И.И.И.И. ПО ДР.КАРТА

Неуказанные предельные отклонения размеров  $n14, h14, \pm \frac{t}{2}$

**A1Ж024.001**

**Кронштейн**

ИЗМ.ЛИСТ	№ ДОКУМ.	ПОДП.	ДАТА
РАЗРАБ. СЕМЕНОВА		ИИ	
ПРОВ. РУВИНСКАЯ		ИИ	
РУК. ГР. ЛУТВЯК		ИИ	

ЛИТ.	ЛИСТ	ЛИСТОВ
И	1,4	1:2
ЛИСТ	ЛИСТОВ 1	

8-ГОСТ 8240-72  
ВСГ-3-ГОСТ 535-79

САНТЕХПРОЕКТ

ИВН.ПОС. ПОЛ.Н.Д.Р.Т. ВЗМ.ИМ.И.И.И.И.И. ПО ДР.КАРТА

Копировал: *Габель* формат А4

Стор. 5 903-14

Зона	Поз.	ОБОЗНАЧЕНИЕ	НАИМЕНОВАНИЕ	КОЛ.	ПРИМЕЧАНИЕ
<u>ДЕТАЛИ</u>					
A4	10	A1Ж024.003	СКОБЯ	2	
A4	11	A1Ж024.007-04	ПЛАНКА	2	
A3	12	A1Ж025.002	КОЗЫРЕК	2	
	13	-02	КОЗЫРЕК	2	
	14	-04	КОЗЫРЕК	2	
A3	15	A1Ж025.003	КОЗЫРЕК	2	
<u>СТАНДАРТНЫЕ ИЗДЕЛИЯ</u>					
	16		БОЛТ М12x40,36 ГОСТ 7798-70	4	
	17		ВИНТ М5x15,36 ГОСТ 11473-80	56	
	18		ГЯЙКА М12,4 ГОСТ 5915-70	14	
	19		ГЯЙКА М5,4 ГОСТ 5916-70	56	
	20		ШАЙБА 5,01 ГОСТ 11371-78	112	
	21		ШАЙБА 12,01 ГОСТ 11371-78	4	
<u>МАТЕРИАЛЫ</u>					
	22		ПЛАНТА П50-6500.1140.100 ГОСТ 9573-82	37,0	кг
	23		ТКАНЬ ФИЛЬТРОВАЛЬНАЯ ИЗ СТЕКЛЯННОГО ВОЛОКНА ТСФ(а)-9п ГОСТ 10146-74	325	м <sup>2</sup>
	24		ПРОЧНЕ ИЗДЕЛИЯ БАНДАЖ СГД 134 Ф250 ТУ36-2050-77	4	
A 1 Ж 025.000					Лист 2

Копировал: ХГФбмд-

ФОРМАТ А4

Имя и Фамилия сотрудника

Зона	Поз.	ОБОЗНАЧЕНИЕ	НАИМЕНОВАНИЕ	КОЛ.	ПРИМЕЧАНИЕ
	25		Воздуховод спирально-шовный I=6000, Ф=07, Ф250ТУ36-1508-78 A1Ж025.010-01	4	
<u>СБОРОЧНЫЕ ЕДИНИЦЫ</u>					
A4	8	A1Ж025.010	ПОДВЕСКА ДЕТАЛИ	2	
A4	10	A1Ж024.003-01	СКОБЯ	2	
A4	11	A1Ж024.007-04	ПЛАНКА	2	
A3	12	A1Ж025.002	КОЗЫРЕК	2	
	13	-02	КОЗЫРЕК	2	
	14	-04	КОЗЫРЕК	2	
A4	15	A1Ж025.003	КОЗЫРЕК	2	
<u>СТАНДАРТНЫЕ ИЗДЕЛИЯ</u>					
	16		БОЛТ М12x40,36 ГОСТ 7798-70	4	
	17		ВИНТ М5x15,36 ГОСТ 11473-80	56	
	18		ГЯЙКА М12,4 ГОСТ 5915-70	14	
	19		ГЯЙКА М5,4 ГОСТ 5916-70	56	
	20		ШАЙБА 5,01 ГОСТ 11371-78	112	
	21		ШАЙБА 12,01 ГОСТ 11371-78	4	
<u>МАТЕРИАЛЫ</u>					
	22		ПЛАНТА П50-6500.1140.100 ГОСТ 9573-82	37,0	кг
A 1 Ж 025.000					Лист 3

Копировал: ХГФбмд-

ФОРМАТ А4

Имя и Фамилия сотрудника

Имя и Фамилия сотрудника  
№ докум. Подп. Дата

Имя и Фамилия сотрудника  
№ докум. Подп. Дата

Выпуск 1-1

Серия 5.903-14

Изм. по заказу Подп. и дата Взам. инв. № (инв. № докум.) Подп. и дата

Формат	Зона	Поз.	ОБОЗНАЧЕНИЕ	НАИМЕНОВАНИЕ	Кол.	ПРИМЕЧАНИЕ
		23		Ткань фильтровальная из стеклянного волокна ТСФ(а)-Эп ГОСТ 10146-74	32,5	м <sup>2</sup>
				<u>Прочие изделия</u>		
		24		Бандаж СТА 134 ф 250 ТУЗБ-2050-77	4	
		25		Воздуховод спирально-шовный L=6000, б=07, ф250 ТУЗБ-1508-78	4	
				<u>А1Ж025.000-02</u> <u>Сборочные единицы</u>		
A4	8	A1Ж025.010		<u>Подвеска</u> <u>детали</u>	2	
A4	10	A1Ж024.003-02		<u>Скоба</u>	2	
A4	11	A1Ж024.007-04		<u>Плянка</u>	2	
A3	12	A1Ж025.002		<u>Козырек</u>	2	
	13	-02		<u>Козырек</u>	2	
	14	-04		<u>Козырек</u>	2	
A4	15	A1Ж025.003		<u>Козырек</u>	2	
				<u>Стандартные изделия</u>		
	16			Болт М12х40.36 ГОСТ 7798-70	4	
	17			Винт М5х15.36 ГОСТ 11473-80	56	
	18			Гайка М12.4 ГОСТ 5915-70	14	
	19			Гайка М5.4 ГОСТ 5316-70	56	

A1Ж025.000

ИКСР  
4

Копировал: Главлит

Формат А4

Формат	Зона	Поз.	ОБОЗНАЧЕНИЕ	НАИМЕНОВАНИЕ	Кол.	ПРИМЕЧАНИЕ
		20		Шляба 5.01 ГОСТ 11371-78	112	
		21		Шляба 12.01 ГОСТ 11371-78	4	
				<u>Материалы</u>		
		22		Панель П50-6500.1140.100 ГОСТ 9573-82	370	кг
		23		Ткань фильтровальная из стеклянного волокна ТСФ(а)-Эп ГОСТ 10146-74	32,5	м <sup>2</sup>
				<u>Прочие изделия</u>		
		24		Бандаж СТА 134 ф 250 ТУЗБ-2050-77	4	
		25		Воздуховод спирально-шовный L=6000, б=07, ф250 ТУЗБ-1508-78	4	
				<u>А1Ж025.000-03</u> <u>Сборочные единицы</u>		
A4	8	A1Ж025.010		<u>Подвеска</u> <u>детали</u>	2	
A4	10	A1Ж024.003-03		<u>Скоба</u>	2	
A4	11	A1Ж024.007-04		<u>Плянка</u>	2	
A3	12	A1Ж025.002		<u>Козырек</u>	2	
	13	-02		<u>Козырек</u>	2	
	14	-04		<u>Козырек</u>	2	
A4	15	A1Ж025.003		<u>Козырек</u>	2	
				<u>Стандартные изделия</u>		
	16			Болт М12х40.36 ГОСТ 7798-70	4	
	17			Винт М5х15.56 ГОСТ 11473-80	56	

A1Ж025.000

ИКСР  
5

Копировал: Главлит

Формат А4

Серия 5 903-44

Зона	Поз.	ОБОЗНАЧЕНИЕ	НАИМЕНОВАНИЕ	Кол.	ПРИМЕЧАНИЕ
18			Гайка М12.4 ГОСТ5915-70	14	
19			Гайка М5.4 ГОСТ5916-70	56	
20			Шайба 5.01 ГОСТ11371-78	112	
21			Шайба 12.01 ГОСТ11371-78	4	
<u>МАТЕРИАЛЫ</u>					
22			Плита П50-6500. 1140. 100 ГОСТ9573-82	37,0 кг	
23			Ткань фильтровальная из стеклянного волокна ТСФ(а)-9п ГОСТ10146-74	32,5 м <sup>2</sup>	
<u>Прочие изделия</u>					
24			Бандаж STD 134 ф 250 ТУ36-2050-77	4	
25			Воздуховод ст. аляно-шовный I-6000, ф=07, ф31ТУ36-1508-78	4	
<u>А1Ж025.000-04</u> <u>Сборочные единицы</u>					
A4	8	A1Ж025.010-01	Подвеска	2	
<u>ДЕТАЛИ</u>					
A4	10	A1Ж024.003	Скоба	2	
A4	11	A1Ж024.007-05	Плянка	2	
A3	12	A1Ж025.002-01	Козырек	2	
	13	-03	Козырек	2	

A1Ж025.000

Лист

6

Копировал: Тобел-

ФОРМАТ А4

31

Зона	Поз.	ОБОЗНАЧЕНИЕ	НАИМЕНОВАНИЕ	Кол.	ПРИМЕЧАНИЕ
A3	14	A1Ж025.002-05	Козырек	2	
A4	15	A1Ж025.003-01	Козырек	2	
<u>Стандартные изделия</u>					
16			Болт М12х40.36 ГОСТ7798-70	4	
17			Винт М5х15.36 ГОСТ11473-80		
18			Гайка М12.4 ГОСТ5915-70	60	
19			Гайка М5.4 ГОСТ5916-70	60	
20			Шайба 5.01 ГОСТ11371-78	120	
21			Шайба 12.01 ГОСТ11371-78	4	
<u>МАТЕРИАЛЫ</u>					
22			Плита П50-6500. 1140. 100 ГОСТ9573-82	46 кг	
23			Ткань фильтровальная из стеклянного волокна ТСФ(а)-9п ГОСТ10146-74	40 м <sup>2</sup>	
<u>Прочие изделия</u>					
24			Бандаж STD 134 ф 315 ТУ36-2050-77	4	
25			Воздуховод спирально-шовный I-6000, ф=07, ф31ТУ36-1508-78	4	
<u>А1Ж025.000-05</u> <u>Сборочные единицы</u>					
A4	8	A1Ж025.010-01	Подвеска	2	

A1Ж025.000

Лист

7

Копировал: Тобел-

ФОРМАТ А4

Подп. и дата

Взвешивание, измерение

Подп. и дата

Изм. №, подл.

Подп. и дата

Взвешивание, измерение

Подп. и дата

Изм. №, подл.



Выпуск 1-1

Серия 5.023-14

Изм. вкл. Подп. и дата Изм. вкл. Подп. и дата Изм. вкл. Подп. и дата Изм. вкл. Подп. и дата

Формат	Зона	Лист	ОБОЗНАЧЕНИЕ	НАИМЕНОВАНИЕ	Кол.	Примечание	
				<u>ДЕТАЛИ</u>			
A4	10		A1Ж024.003-01	СКОБА	2		
A4	11		A1Ж024.007-05	ПЛАНКА	2		
A3	12		A1Ж025.002-01	КОЗЫРЕК	2		
	13		-03	КОЗЫРЕК	2		
	14		-05	КОЗЫРЕК	2		
A4	15		A1Ж025.003-01	КОЗЫРЕК	2		
				<u>СТАНДАРТНЫЕ ИЗДЕЛИЯ</u>			
	16		Болт М12х40,36ГОСТ 7798-70		4		
	17		Винт М5х15,36				
			ГОСТ 11473-80		60		
	18		Гайка М12,4 ГОСТ 5915-70		14		
	19		Гайка М5,4 ГОСТ 5916-70		60		
	20		Шайба 5,01 ГОСТ 11371-78		120		
	21		Шайба 12,01 ГОСТ 11371-78		4		
				<u>МАТЕРИАЛЫ</u>			
	22		Планта П50-6500.1400.100				
			ГОСТ 9573-82		46 кг		
	23		Ткань фильтровальная из стеклянного волокна				
			ТСФ(а)-9л ГОСТ 10146-74		40 м <sup>2</sup>		
				<u>ПРОЧИЕ ИЗДЕЛИЯ</u>			
	24		Бандаж СТА 134Ф315				
			ТУЗБ-2050-77		4		
						Лист 8	
Изм. вкл. Подп. и дата							Лист 8
A 1 Ж 025.000							

КОПИРОВА: Д 2 в 1 шт -

ФОРМАТ А4

32

Формат	Зона	Лист	ОБОЗНАЧЕНИЕ	НАИМЕНОВАНИЕ	Кол.	Примечание	
		25		ВОЗДУХОВОЙ СПИРАЛЬНО-ШОВНЫЙ L=6000 б-07, Ф 315 ТУЗБ-1508-78	4		
				<u>A1Ж025.000-06</u> <u>СБОРОЧНЫЕ ЕДИНИЦЫ</u>			
A4	8		A1Ж025.010-01	ПОДВЕСКА	2		
				<u>ДЕТАЛИ</u>			
A4	10		A1Ж024.003-02	СКОБА	2		
A4	11		A1Ж024.007-05	ПЛАНКА	2		
A3	12		A1Ж025.002-01	КОЗЫРЕК	2		
	13		-03	КОЗЫРЕК	2		
	14		-05	КОЗЫРЕК	2		
A4	15		A1Ж025.003-01	КОЗЫРЕК	2		
				<u>СТАНДАРТНЫЕ ИЗДЕЛИЯ</u>			
	16		Болт М12х40,36ГОСТ 7798-70		4		
	17		Винт М5х15,36				
			ГОСТ 11473-80		60		
	18		Гайка М12,4 ГОСТ 5915-70		14		
	19		Гайка М5,4 ГОСТ 5916-70		60		
	20		Шайба 5,01 ГОСТ 11371-78		120		
	21		Шайба 12,01 ГОСТ 11371-78		4		
				<u>МАТЕРИАЛЫ</u>			
	22		Планта П50-6500.1400.100				
			ГОСТ 9573-82		46 кг		
				<u>ПРОЧИЕ ИЗДЕЛИЯ</u>			
			Бандаж СТА 134Ф315				
			ТУЗБ-2050-77		4		
						Лист 9	
Изм. вкл. Подп. и дата							Лист 9
A 1 Ж 025.000							

КОПИРОВА: Д 2 в 1 шт -

ФОРМАТ А4

Серос.р 5. 903-11

№	Поз.	ОБОЗНАЧЕНИЕ	НАИМЕНОВАНИЕ	КОД	ПРИМЕЧАНИЕ	ИЗМ. И ПОДП.		
						№	ДАТА	
	23		Ткань фильтровальная из стеклянного волокна ТСФ(а)-9п ГОСТ 10146-74	40	м2			
			<u>Прочие изделия</u>					
	24		Бяндяж СТД 134 ф315 ТУ36-2059-77	4				
	25		Воздуховод спирально-шовный L=6000, δ=0,7, ф315 ТУ36-1508-78	4				
			<u>А1Ж025.000-07</u> <u>СБОРОЧНЫЕ ЕДИНИЦЫ</u>					
А4	8	А1Ж025.010-01	ПОДВЕСКА	2				
			<u>ДЕТАЛИ</u>					
А4	10	А1Ж024.003-03	СКОБА	2				
А4	11	А1Ж024.007-05	ПЛАНКА	2				
А3	12	А1Ж025.002-01	КОЗЫРЕК	2				
	13	-03	КОЗЫРЕК	2				
	14	-05	КОЗЫРЕК	2				
А4	15	А1Ж025.003-01	КОЗЫРЕК	2				
			<u>СТАНДАРТНЫЕ ИЗДЕЛИЯ</u>					
	16		БОЛТ М12Х4,36 ГОСТ 7798-70	4				
	17		ВИНТ М5Х15,36 ГОСТ 11473-80	60				
	18		ГАЙКА М12,4 ГОСТ 5915-70	14				
	19		ГАЙКА М5,4 ГОСТ 5916-70	60				
			<b>А1Ж025.000</b>				ЛНСТ	10
ИЗМ. И ПОДП.						№	ДАТА	

КОПИРОВАЛ: *Табель*

ФОРМАТ А4

33

№	Поз.	ОБОЗНАЧЕНИЕ	НАИМЕНОВАНИЕ	КОД	ПРИМЕЧАНИЕ	ИЗМ. И ПОДП.		
						№	ДАТА	
	20		ШЯНБЯ5.01ГОСТ11371-78	120				
	21		ШЯНБЯ12.01ГОСТ11371-78	4				
			<u>МАТЕРИАЛЫ</u>					
	22		Планта Л50-6500.1400.100 ГОСТ 9573-82	46	кг			
	23		Ткань фильтровальная из стеклянного волокна ТСФ(а)-9п ГОСТ 10146-74	40	м2			
			<u>Прочие изделия</u>					
	24		Бяндяж СТД 134 ф315 ТУ36-2050-77	4				
	25		Воздуховод спирально-шовный L=6000, δ=0,7, ф315 ТУ36-1508-78	4				
			<u>А1Ж025.000-08</u> <u>СБОРОЧНЫЕ ЕДИНИЦЫ</u>					
А4	8	А1Ж025.010	ПОДВЕСКА					
			<u>ДЕТАЛИ</u>					
А3	11	А1Ж024.007-04	ПЛАНКА	2				
А3	12	А1Ж025.002	КОЗЫРЕК	2				
	13	-02	КОЗЫРЕК	2				
	14	-04	КОЗЫРЕК	2				
А3	15	А1Ж025.003	КОЗЫРЕК	2				
			<b>А1Ж025.000</b>				ЛНСТ	11
ИЗМ. И ПОДП.						№	ДАТА	

КОПИРОВАЛ: *Табель*

ФОРМАТ А4

Выпуск 1-1

Серия 5.903-14

Изм. № докум.	Подп.	Дата	№ докум.	Изм. № докум.	Подп.	Дата	Обозначение	Наименование	Кол.	Примечание	Подп. и дата	
											Изм. № докум.	Подп.
								Стандартные изделия				
							17	Винт М5х15.36 ГОСТ 11473-80	56			
							18	Гайка М12.4 ГОСТ 5915-70	6			
							19	Гайка М5.4 ГОСТ 5916-70	56			
							20	Шайба 5.01 ГОСТ 11371-78	112			
								<u>МАТЕРИАЛЫ</u>				
							22	Плита П50-6500.140.100 ГОСТ 9573-82	370 кг			
							23	Ткань фибровальная из стеклянного волокна ГФ(а)-9п ГОСТ 10146-74	325 м2			
								<u>Прочие изделия</u>				
							24	Бляндаж STD 134 φ 250 ТУ 36-2050-77	4			
							25	Воздуховод стирально-шовный L=6000, б-07, φ 315 ТУ 36-1508-78	4			
								А1Ж025.000.09				
								<u>Сборочные единицы</u>				
							А4	8	А1Ж025.010-01	Подвеска	2	
								<u>ДЕТАЛИ</u>				
							А4	11	А1Ж024.007-05	Плянка	2	
							А3	12	А1Ж025.002-01	Козырек	2	
								13	-03	Козырек	2	
ИЖ025.000										Лист	12	

Копировал: Кобалд

Формат А4

38

Изм. № докум. Подп. и дата

Изм. № докум.	Подп.	Дата	№ докум.	Изм. № докум.	Подп.	Дата	Обозначение	Наименование	Кол.	Примечание	Подп. и дата	
											Изм. № докум.	Подп.
							А3	14	А1Ж025.002-05	Козырек	2	
							А4	15	А1Ж025.003-01	Козырек	2	
									Стандартные изделия			
								17	Винт М5х15.36 ГОСТ 11473-80	60		
								18	Гайка М12.4 ГОСТ 5915-70	6		
								19	Гайка М5.4 ГОСТ 5916-70	60		
								20	Шайба 5.01 ГОСТ 11371-78	120		
								<u>МАТЕРИАЛЫ</u>				
							22	Плита П50-6500.140.100 ГОСТ 9573-82	46 кг			
							23	Ткань фибровальная из стеклянного волокна ГФ(а)-9п ГОСТ 10146-70	40 м2			
								<u>Прочие изделия</u>				
							24	Бляндаж STD 134 φ 315 ТУ 36-2050-77	4			
							25	Воздуховод стирально-шовный L=6000, б-07, φ 315 ТУ 36-1508-78	4			
ИЖ025.000										Лист	13	

Копировал: Кобалд

Формат А4

АЖ 025.000С

Рис.1

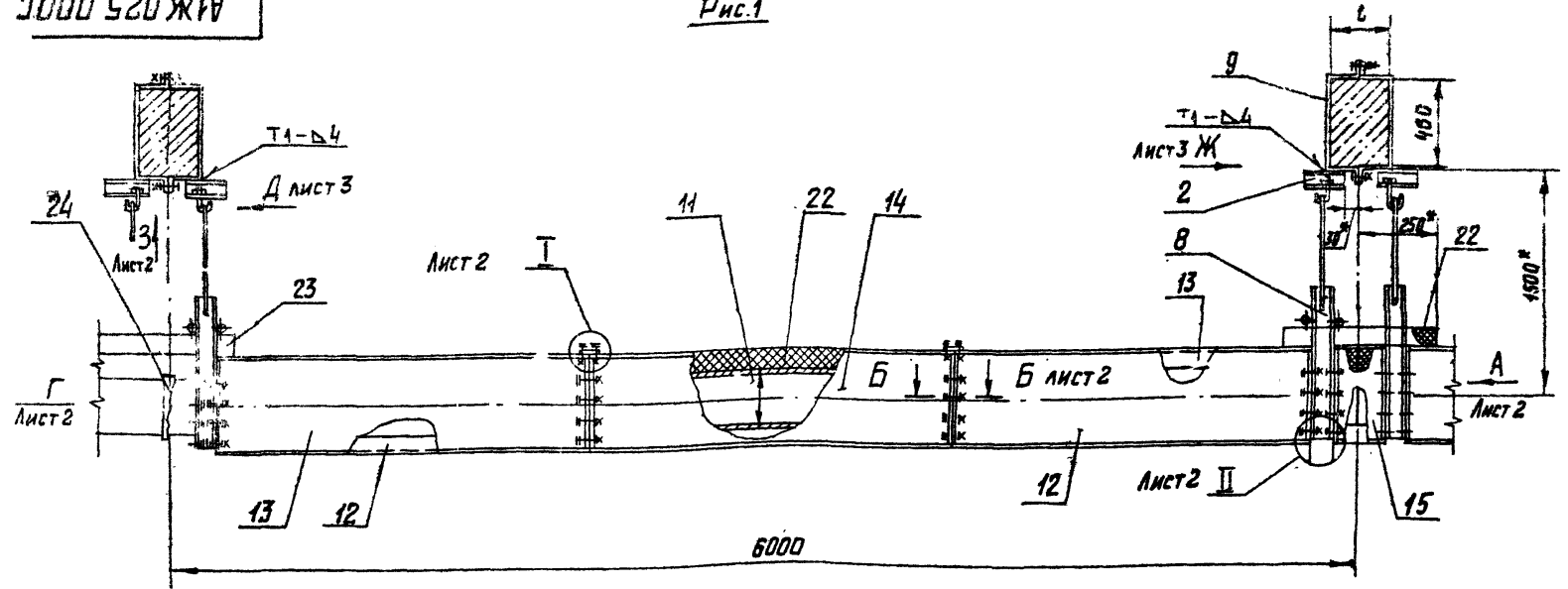

1. Размеры для справок, кроме обозначенных\*
2.  $h_{14}; \pm \frac{1}{2}$
3. Маты (под 22) обернуть в 2 слоя стеклоткани. (под 23); стыки заклеить клеем 88СА 1У38-105-1760-87
4. Покрытие металлических поверхностей:  
грунтовка ГФ-021 ГОСТ 25129-82; краска БТ177 ОСТ 610426-79 по грунту в 2 слоя.

Обозначение	Шифр	Рис.	Размеры, мм						Масса, кг
			Ш	В	В <sub>1</sub>	В <sub>2</sub>	h	L	
А1Ж 025.000	ТГК 4.250-I	1	250	1220	290	175	63	350	160
-01	ТГК 4.250-II							300	
-02	ТГК 4.250-III							250	
-03	ТГК 4.250-IV							200	
-04	ТГК 4.315-I							350	
-05	ТГК 4.315-II	315	1480	355	208	79	350	195	
-06	ТГК 4.315-III						300		
-07	ТГК 4.315-IV						250		
-08	ТГК 4.250-Q						200		
-09	ТГК 4.315-Q	2	250	1220	290	175	63	-	158,5
			315	1480	355	208	79	-	193

А1Ж 025.000СБ					
ИЗМ.	Лист	Имя	Подп.	Дата	
РАЗРАБ.	И	РУВАНСКАЯ			
ПРОВ.		ЛИТВАК			
РУК. ГР.		ЛИТВАК			
ГЛ. СПЕЦ.		ПРЯВОВКИН			
Н. КОНТР.		ПРЯВОВКИН			
ЭВ.		ЛИТВАК			

ТЕПЛОИЗЛУЧАТЕЛЬ		Лист	Масля	Маслит
ГАЗОВОЗДУШНЫЙ		И	СМ.	-
ТГК 4		Лист 1	Листов 3	
САНТЕХПРОЕКТ				

Серия С. 903-14 Выпуск 1-1

Имя и Подп. Лист и Дата  
 Имя и Подп. Лист и Дата  
 Имя и Подп. Лист и Дата

Копирован

Формат А3

А1Ж025 000СБ

Вид А лист 1  
БАНДАЖИ НЕ ПОКАЗАНЫ

Вид Г лист 1

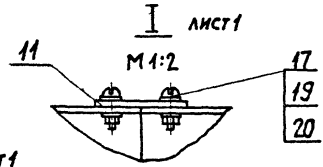
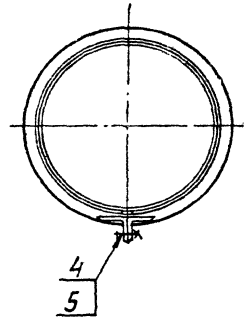
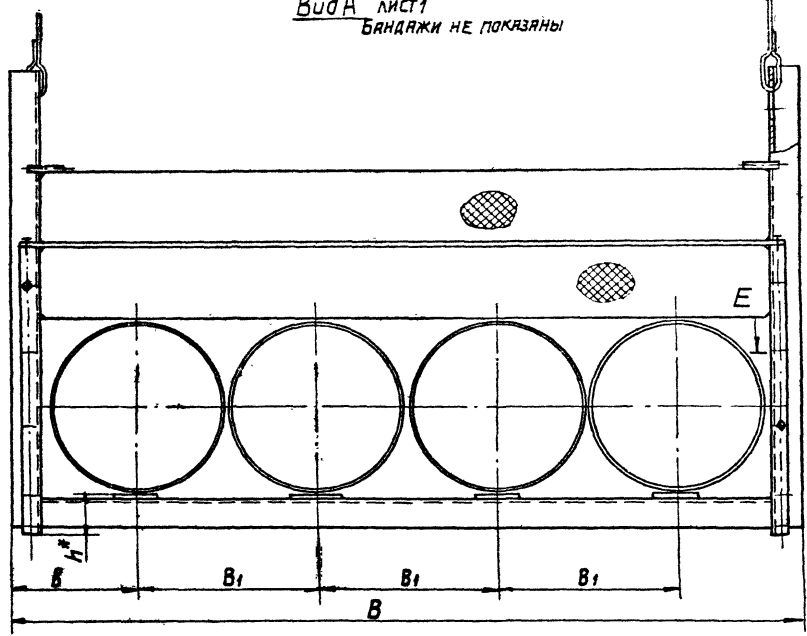

E-E

I-I лист 1

Б-Б лист 1  
M 1:2

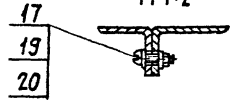
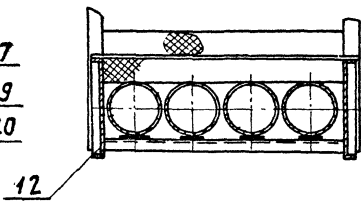
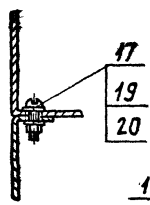
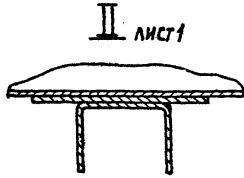

Лист № 1-1  
Серия 5.903-14

ИЗДАТЕЛЬСТВО ПОЛИТЕХНИКА ПОЛИТЕХНИКА ПОЛИТЕХНИКА ПОЛИТЕХНИКА

АЖ025.000.С6

К-К лист 1

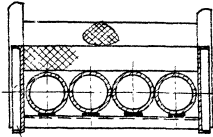

Вид Г лист 1  
М 1:2

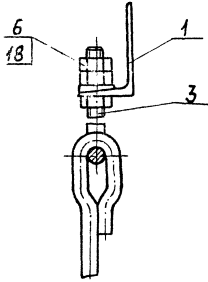

Вид З лист 1  
М 1:2

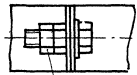

Вид Ж лист 1  
М 1:1



Рис. 2  
ОСТАЛЬНОЕ - СМ. РИС. 1



ИЗЛ. ЛИСТ	№ ДОКУМ.	ПОДП.	ДАТА	АЖ025.000.С6	ЛИСТ 3
-----------	----------	-------	------	--------------	--------

КОПИРОВАЛ: *Гаврич.*

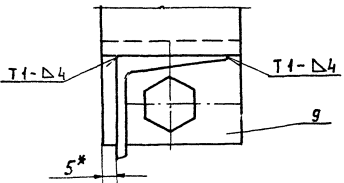
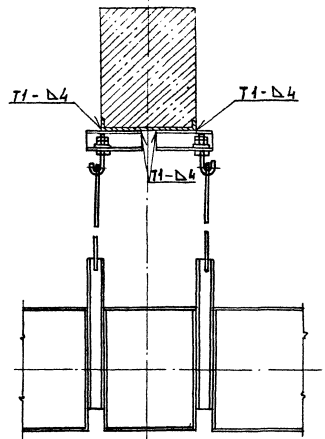
ФОРМАТ АЗ

Формат 5. 933-4

ИЗВ. № 0004 / ГОСОС. Н. Д. А. Т. Т. Р. / ВЛКГ. И. В. В. Ч. / И. В. В. Ч. / С. Л. / В. Л. / Н. Д. А. Т. Т. Р.

Лист № 1-1

Серия 5 903-14

ФОРМА	ЗОНА	Поз.	ОБОЗНАЧЕНИЕ	НАИМЕНОВАНИЕ	КОЛ.	ПРИМЕЧАНИЕ
				<u>ДОКУМЕНТАЦИЯ</u>		
А3			<u>А1Ж025.010СБ</u>	<u>СБОРОЧНЫЙ ЧЕРТЕЖ</u>		
				<u>ДЕТАЛИ</u>		
Б4	1		<u>А1Ж025.011</u>	<u>Опора</u>		
				Лист <u>Б2.0ГОСТ19903-74</u> <u>4-й-ВС.3ГОСТ16523-70</u>		
				<u>60-074x100-0,07</u>	8	0,13 кг
Б4	2		<u>А1Ж025.012</u>	<u>Штырь L=50-0,62</u>		
				Круг <u>5-В-ГОСТ2590-71</u> <u>ВСт.3-7-ГОСТ535-79</u>	4	0,01 кг

ПЕРЕМЕННЫЕ ДАННЫЕ ДЛЯ ИСПОЛНЕНИЙ:

ФОРМА	ЗОНА	Поз.	ОБОЗНАЧЕНИЕ	НАИМЕНОВАНИЕ	КОЛ.	ПРИМЕЧАНИЕ
			<u>А1Ж 025. 010</u>	<u>ДЕТАЛИ</u>		
А3	3		<u>А1Ж024.013-04</u>	<u>Стойка</u>	2	
А3	4		<u>А1Ж 024. 015-04</u>	<u>ТЯГА</u>	2	
Б4	5		<u>А1Ж025.013</u>	<u>ОСНОВАНИЕ</u>		
				<u>ШВЕЛЕР 50x40x2-Ст.3</u>		
				<u>ГОСТ 8278-83</u>		
				<u>L=1140-2,6</u>	1	2,0 кг

**А 1 Ж 0 2 5 . 0 1 0**

Подвеска

Лист 1 1 2

САНТЕХПРОВКТ

Копировал: Кавал.

ФОРМАТ А4

Имя, № подл., Подп. и дата (взят, нив. и дата) Подп. и дата

Имя	№ докум.	Подп.	Дата
Рязань, Рубинская	1/2		
Пров. Антвек	1/2		
Рук. гр. Антвек	1/2		
И. контр. Фришкин			
Утв. Стывак			

Имя, № подл., Подп. и дата (взят, нив. и дата) Подп. и дата

ФОРМА	ЗОНА	Поз.	ОБОЗНАЧЕНИЕ	НАИМЕНОВАНИЕ	КОЛ.	ПРИМЕЧАНИЕ
				<u>А1Ж 025. 010-01</u>		
				<u>ДЕТАЛИ</u>		
А3	3		<u>А1Ж 024. 013-04</u>	<u>Стойка</u>	2	
А3	4		<u>А1Ж 024. 015</u>	<u>ТЯГА</u>	2	
Б4	5		<u>А1Ж 025. 014</u>	<u>ОСНОВАНИЕ</u>		
				<u>ШВЕЛЕР 50x40x2-Ст.3</u>		
				<u>ГОСТ 8278-83</u>		
				<u>L=1400-2,6</u>	1	2,25 кг

**А 1 Ж 0 2 5 . 0 1 0**

Копировал: Кавал.

ФОРМАТ: А4

Лист 2

А1Ж025.010СБ

ВУДА

Серия 5 903-14

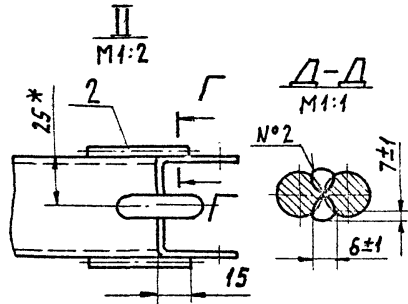
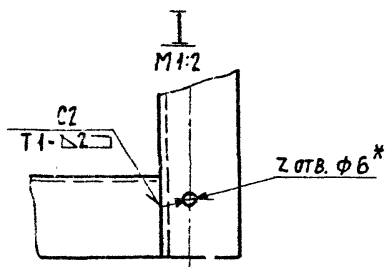
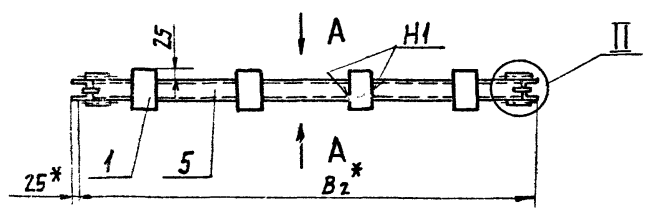
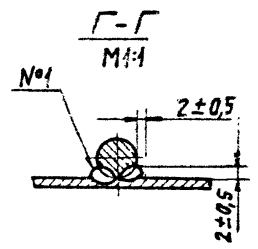
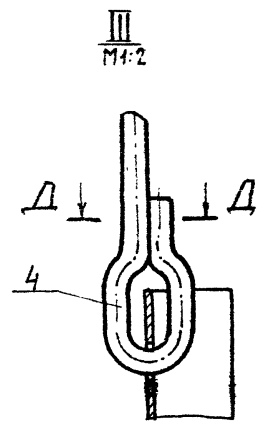
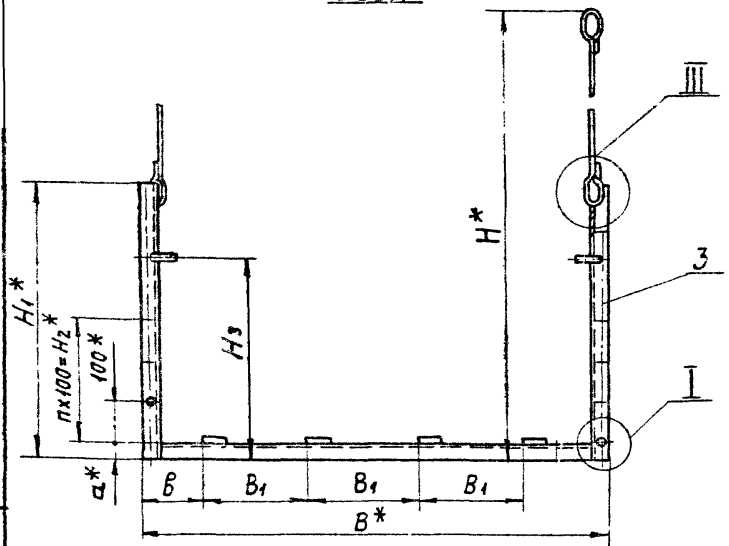

Обозначение	РАЗМЕРЫ, мм									п	z	МАССА, кг
	B*	B1*	B2*	H*	H1*	H2*	H3	a*	B			
А1Ж025.010	1120	290	1170	1490	595	300	495	29	145	3	8	7,4
-01	1480	355	1430	1540	660	400	560	13	180	4	10	7,53

1.\* РАЗМЕРЫ ДЛЯ СПРАВОК

2 ±  $\frac{t_2}{2}$ .

3. СВАРНЫЕ ШВЫ №1 и №2 - СВАРКА РУЧНАЯ, ДУГОВАЯ;

ОСТАЛЬНЫЕ ШВЫ - ПО ГОСТ 5264-80

ИЗВ. ПОПРАВ. ПОДП. НАЧ. ОТД. ВЗР. И ВВ. И ВВ. П. ЧУВШ. ПОПР. НАЧ. ОТД.

ИЗМ. ЛИСТ			ПОДП. ДАТА			А 1 Ж 0 2 5 . 0 1 0 . С Б		
ИЗМ.	ЛИСТ	ПОДП.	ДАТА	ИЗМ.	ЛИСТ	ПОДП.	ДАТА	МАССА
РАЗРАБ.	РИВНИНСКАЯ	Зуб		И				СМ. ТАБЛ.
ПРОВ.	ЛИТВАК	Ф		ЛИСТ				ЛИСТОВ 1
РУК. ГР.	ЛИТВАК	Ф		КОПИРОВАЛ: Фабрич.				
ГЛ. СПЕЦ.	ГРИНОВСКИЙ	Ф						
И. КОНТР.	ФРАДЕКИ	Ф						
УТВ.	СЛЫВЯК	Ф		ФОРМАТ А3				

ПОДВЕСКА

САНТЕХПРОЕКТ



А.Ж.025.002

Формы 1-1

Сери 5 903-14

Рис.1

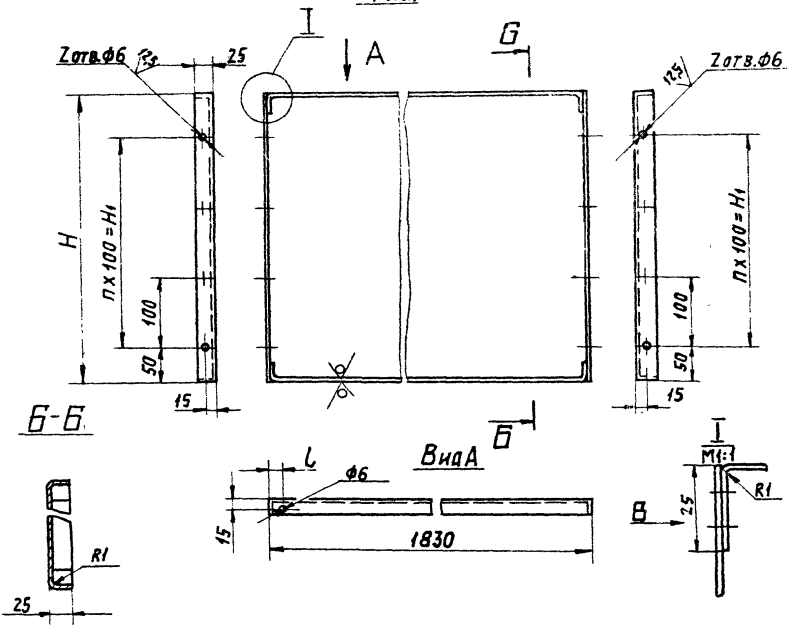

Обозначение	Рис.	Размеры мм			Кол. шт.		Масса, кг
		Н	Н <sub>1</sub>	Л	1	2	
А1Ж025.002	1	413	300	15	3	4	4,8
-01		494	400		4	5	5,63
-02		413	300	1815	3	4	4,8
-03		494	400		4	5	5,63
-04		2	413	300	-	3	4
-05	494		400	4		5	5,63

Изм. № подл. Подп. и дата Изм. № вкл. Изм. № исключ. Подп. и дата

Рис.2

Остальное - см. рис.1

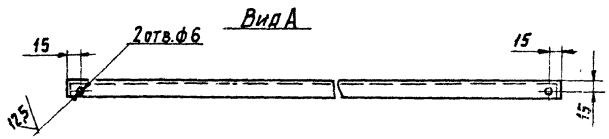

Вид В

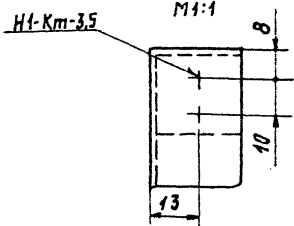

1. Н14; н14; ±  $\frac{t_2}{2}$ .
2. Сварные швы по ГОСТ 15878-79

А1Ж025.002

ИЗМ. ЛИСТ	№ ДОКУМ.	ПОДП.	ДАТА	НАИМ.	МАССА	МАСШТАБ
РАЗРЯБ	СЕМЕНОВА			КОЗЫРЕК	СМ. ТРЕБ.	-
ПРОВ.	РУВИНСКАЯ					
РУК. ГР.	ЛИТВАК					
ГЛ. СПЕЦ.	ЯНОВСКИЙ					
И. КОНТР.	ФРАДКИН					
ЭТВ.	СПИВАК					
				50,7 ГОСТ 19903-74		
				ЛИСТ 4-10-В СГ.3 ГОСТ 16523-70		
						САНТЕХПРОЕКТ

КОПИРОВАЛ: Ф08

ФОРМА А.3

Выпуск 1-1  
Серия 5-903-14

Поз.	ОБОЗНАЧЕНИЕ	НАИМЕНОВАНИЕ	КОЛ.	ПРИМЕЧАНИЕ
		<u>ДОКУМЕНТАЦИЯ</u>		
	A1Ж 026.000СБ	СБОРОЧНЫЙ ЧЕРТЕЖ		
	A1Ж 024.000Д	ТЕПЛОИЗЛУЧАТЕЛЬ ГАЗОВОЗДУШНЫЙ		
		ТЕХНИЧЕСКИЕ ТРЕБОВАНИЯ		
		<u>СБОРОЧНЫЕ ЕДИНИЦЫ</u>		
A4	1	A1Ж026.040	2	ПОДВЕСКА
		<u>ДЕТАЛИ</u>		
A4	2	A1Ж024.001	1	КРОНШТЕЙН
	3	- 01	1	КРОНШТЕЙН
A4	4	A1Ж024.002	2	КРЮК
A3	5	A1Ж024.005-02	2	КОЗЫРЕК
	6	- 06	2	КОЗЫРЕК
	7	- 10	2	КОЗЫРЕК
A4	8	A1Ж024.006-02	2	КОЗЫРЕК
	9	A1Ж024.007-06	2	ПЛЯНКА

**A 1 Ж 0 2 6 . 0 0 0**

ТЕПЛОИЗЛУЧАТЕЛЬ  
ГАЗОВОЗДУШНЫЙ  
ТТК2.315; 1.500

Лист 1 из 5

САНТЕХПРОЕКТ

КОПИРОВАЛ: Яковлев - ФОРМАТ 4

Поз.	ОБОЗНАЧЕНИЕ	НАИМЕНОВАНИЕ	КОЛ.	ПРИМЕЧАНИЕ
		<u>СТАНДАРТНЫЕ ИЗДЕЛИЯ</u>		
	12	БОЛТ М8Х30.36 ГОСТ 7798-70	12	
	13	ВИНТ М5Х15.36 ГОСТ 11473-80	84	
	14	ГАЙКА М8.4 ГОСТ5915-70	12	
	15	ГАЙКА М5.4 ГОСТ5916-70	84	
	16	ШАЙБА 12.01 ГОСТ10906-72	2	
	17	ШАЙБА 5.01 ГОСТ11371-78	168	
		<u>МАТЕРИАЛЫ</u>		
	19	ПЛЯТЯ П50-6500.1220.100 ГОСТ 9573-82	40 кг	

**A 1 Ж 0 2 6 . 0 0 0**

Лист 2

КОПИРОВАЛ: Яковлев - ФОРМАТ 4

ИЗВ. ПОДП. ПОСЛ. И ДАТА  
ВЕР. ИЛИ В. ИЛИ В. ЧЕЛ. ПОСЛ. И ДАТА

ИЗВ. ПОДП. ПОСЛ. И ДАТА  
ВЕР. ИЛИ В. ИЛИ В. ЧЕЛ. ПОСЛ. И ДАТА

ИЗМ.	ЛИСТ	№ ДОКУМ.	ПОДП.	ДАТА
ВЗРЯБ.	Р.В.И.С.К.В.	300		
ПРОВ.	ХАТЯК	60		
Р.У.К.Г.Р.	АНГВАК	60		
И.КОНТР.	Ф.И.Т.И.И.	60		
УТВ.	С.И.В.Т.К.	60		

ИЗМ.	ЛИСТ	№ ДОКУМ.	ПОДП.	ДАТА

Формат 1-1

Серия 5.903-14

Изм. № года / Подп. и дата / Взам. инв. № / Подп. и дата / Взам. инв. № / Подп. и дата

Формат	Зона	Поз.	ОБОЗНАЧЕНИЕ	НАИМЕНОВАНИЕ	Кол.	Примечание
		20		Ткань Фильтровальная из стеклянного волокна ТСФ(с)-ЭпГОСТ10146-74	15	м2
				<u>Прочие изделия</u>		
		21		БАНДАЖ СТД 134А Ø315 ТУ36-2050-77	4	
		22		БАНДАЖ СТД 134А Ø500 ТУ36-2050-77	2	
		23		Воздуховод спирально-шовный I-6000, Ø-Ø7, Ø315 ТУ36-1508-78	2	
		24		Воздуховод спирально-шовный I-6000, Ø-Ø7, Ø500 ТУ36-1508-78	1	
			<u>Переменные данные для исполнений:</u>			
			А1Ж026.000			
			<u>ДЕТАЛИ</u>			
	А4	25	А1Ж024.003	СКОБА	2	
			<u>Стандартные изделия</u>			
		26		Болт М12х40.36 ГОСТ 7798-70	4	
			<u>А1Ж026.000-01</u>			
			<u>ДЕТАЛИ</u>			
	А4	25	А1Ж024.003-01	СКОБА	2	
			<u>Стандартные изделия</u>			
		26		Болт М12х40.36 ГОСТ 7798-70	4	
		27		Гайка М12.4 ГОСТ 5915-70	14	
		28		Шайба 12.01 ГОСТ 11371-78	4	
			<u>А1Ж026.000-02</u>			
			<u>ДЕТАЛИ</u>			
	А4	25	А1Ж024.003-02	СКОБА	2	
			<u>Стандартные изделия</u>			
		26		Болт М12х40.36 ГОСТ 7798-70	4	
		27		Гайка М12.4 ГОСТ 5915-70	14	
		28		Шайба 12.01 ГОСТ 11371-78	4	
			<u>А1Ж026.000-03</u>			
			<u>ДЕТАЛИ</u>			
	А4	25	А1Ж024.003-03	СКОБА	2	
			<u>А1Ж026.000</u>			
			<u>ДЕТАЛИ</u>			
			А1Ж026.000			
			Изм. лист № докум. Подп. дата			
			Лист 3			

Копирова: 9 а в м -

ФОРМАТ А4

42

Изм. № года / Подп. и дата / Взам. инв. № / Подп. и дата / Взам. инв. № / Подп. и дата

Формат	Зона	Поз.	ОБОЗНАЧЕНИЕ	НАИМЕНОВАНИЕ	Кол.	Примечание
		27		Гайка М12.4 ГОСТ 5915-70	14	
		28		Шайба 12.01 ГОСТ 11371-78	4	
			<u>А1Ж026.000-01</u>			
			<u>ДЕТАЛИ</u>			
	А4	25	А1Ж024.003-01	СКОБА	2	
			<u>Стандартные изделия</u>			
		26		Болт М12х40.36 ГОСТ 7798-70	4	
		27		Гайка М12.4 ГОСТ 5915-70	14	
		28		Шайба 12.01 ГОСТ 11371-78	4	
			<u>А1Ж026.000-02</u>			
			<u>ДЕТАЛИ</u>			
	А4	25	А1Ж024.003-02	СКОБА	2	
			<u>Стандартные изделия</u>			
		26		Болт М12х40.36 ГОСТ 7798-70	4	
		27		Гайка М12.4 ГОСТ 5915-70	14	
		28		Шайба 12.01 ГОСТ 11371-78	4	
			<u>А1Ж026.000-03</u>			
			<u>ДЕТАЛИ</u>			
	А4	25	А1Ж024.003-03	СКОБА	2	
			<u>А1Ж026.000</u>			
			<u>ДЕТАЛИ</u>			
			А1Ж026.000			
			Изм. лист № докум. Подп. дата			
			Лист 4			

Копирова: 9 а в м -

ФОРМАТ А4

Серия 5. 903 - А

ИЗМ. И ПОД. ПОП. И ДАТА ВЗЯТ. ИЛИ ИЛИ Н. П. У СЛ. ПОДП. И ДАТА

ФОРМАТ	СОЛД	ПОЗ.	ОБОЗНАЧЕНИЕ	НАИМЕНОВАНИЕ	КОЛ.	ПРИМЕЧАНИЕ
				<u>СТАНДАРТНЫЕ ИЗДЕЛИЯ</u>		
	26			БОЛТ М12 А40.36 ГОСТ 7796-70	4	
	27			ГАЙКА М12.4 ГОСТ 5915-70	14	
	28			ШЯИЬА М12.01 ГОСТ 1371-78	4	
				<u>А1Ж 026 000-04</u> <u>СТАНДАРТНЫЕ ИЗДЕЛИЯ</u>		
	29			ГАЙКА М12.4 ГОСТ 5915-70	6	
<b>А 1 Ж 0 2 6 . 0 0 0</b>						
				ИЗМ ЛИСТ № ДОКУМ. ПОДП. ДАТА		ЛИСТ 5

КОПИРОВАЛ: *Табал*

ФОРМАТ А4

ИЗМ. И ПОД. ПОП. И ДАТА ВЗЯТ. ИЛИ ИЛИ Н. П. У СЛ. ПОДП. И ДАТА

ФОРМАТ	СОЛД	ПОЗ.	ОБОЗНАЧЕНИЕ	НАИМЕНОВАНИЕ	КОЛ.	ПРИМЕЧАНИЕ
				<u>ДОКУМЕНТАЦИЯ</u>		
	А3		А1Ж 026 010 СБ	<u>СБОРочный ЧЕРТЕЖ</u>		
				<u>ДЕТАЛИ</u>		
	А3	1	А1Ж 024. 013-02	СТОЙКА	2	
	А3	2	А1Ж 024. 015-02	ТЯГА	2	
	Б4	3	А1Ж 026. 011	ОПОРА		
				ЛИСТ 520 ГОСТ 19903-74 4-й В Ст 3 ГОСТ 16523-70 60-074 x 100-0,87	3	0,13 кг
	Б4	4	А1Ж 026. 012	ОСНОВАНИЕ		
				ШВЕЛЕР 50x40x2-Ст 3 ГОСТ 8278-83 L=1220-2,6	1	2,2 кг
	Б4	5	А1Ж 026. 013	ШТЫРЬ L=50-0,62		
				Крыг 5-В-ГОСТ 2590-71 8 Ст 3-Г-ГОСТ 535-79	4	0,01 кг
	Б4	6	А1Ж 026. 014	КРОШТЕЙН		
				ШВЕЛЕР 50x40x2-Ст 3 ГОСТ 8278-83 L=195-1,15	2	0,38 кг
<b>А 1 Ж 0 2 6 . 0 1 0</b>						
ИЗМ. ЛИСТ	№ ДОКУМ.	ПОДП.	ДАТА	<b>Подвеска</b>		
РЯДОВЕ	РЪВИНСКАЯ					
ПРОВ.	ЛИТВАК					
РУК. ГР.	ЛИТВАК					
И. КОНТР.	ФРЯДКИН					
УТВ.	СПИВЯК			ИЗМ. ЛИСТ	ЛИСТ	ЛИСТОВ
				И 1	1	1
<b>САНТЕХПРОЕКТ</b>						
<b>КОПИРОВАЛ: <i>Табал</i></b>						<b>ФОРМАТ А4</b>

КОПИРОВАЛ: *Табал*

ФОРМАТ А4

Серия 5.903-А  
Вариант 1-1

А1Ж026.000СБ

Рис 1

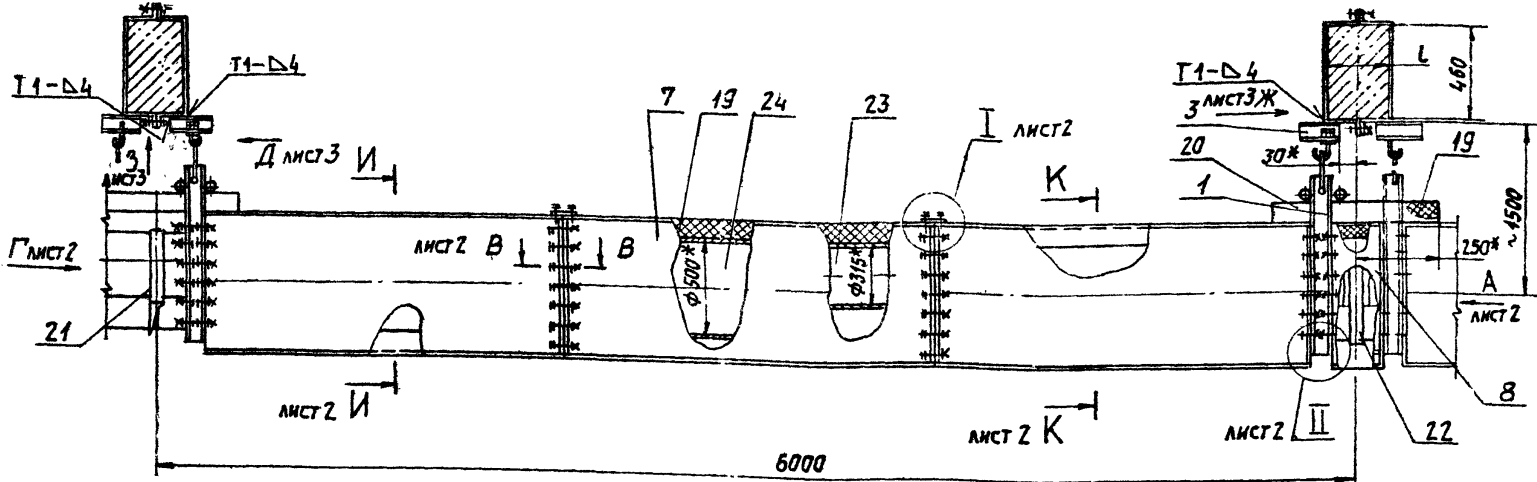

1. Размеры для справок, кроме обозначенных \*
2.  $h_{14i} \pm \frac{t_2}{2}$ .
3. Маты (поз.19) обернуть в 2 слоя стеклоткани (поз.20); стыки закленить клеем ВВСА ТУ38-105-1760-87.
4. Покрытие металлических поверхностей краска БТ177, коричневая ОСТ 610426-79.

Обозначение	Шифр	Рис	L, мм	Масса, кг
А1Ж026.000	ТГК2.315; 1.500-Іа	1	350	268
-01	ТГК2.315; 1500-ІІа		300	
-02	ТГК2.315; 1.500-ІІІа		250	
-03	ТГК2.315; 1.500-ІІІа		200	
-04	ТГК2.315; 1.500-ІІІа	2	200... 350	263

				<b>А1Ж026.000СБ</b>	
ИЗРАБ.	№ ДОКУМ.	ПОДП.	ДАТА	АНТ.	МАССА (ЛИСТОВ)
РАЗРАБ.	РУВИНСКАЯ	УМ		И	СМ. ТАБЛ. -
Пров.	ЛИТВАК	С		Лист 1	Листов 3
РЭК. ГР.	ЛИТВАК	С		<b>ТЕПЛОИЗЛУЧАТЕЛЬ ГАЗОВОЗДУШНЫЙ ТГК2.315; 1.500</b>	
ГЛ. СПЕЦ.	ЯКОВСКИЙ	С		<b>САНТЕХПРОЕКТ</b>	
Н. КОНТР.	ФРАДЕКИН	С			
УТВ.	СПИВАК	С			

Лист № 0004  
Лист № 0005  
Лист № 0006  
Лист № 0007  
Лист № 0008  
Лист № 0009  
Лист № 0010

А1Ж026.000СБ

Серия С. 903-14

**Вид А** лист 1  
БАНДАЖИ НЕ ПОКАЗАНЫ

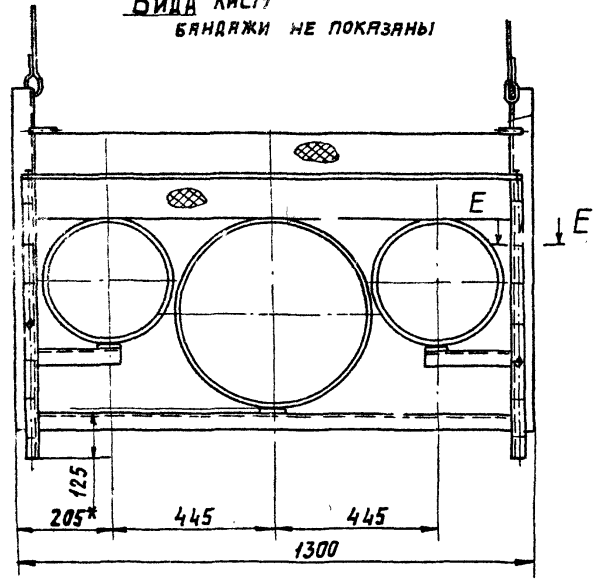

**Вид Г** лист 1

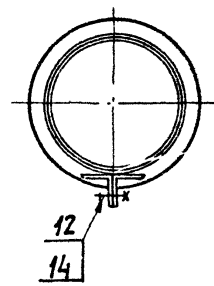

**И-И** лист 1

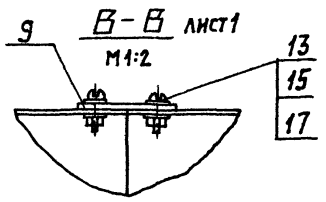
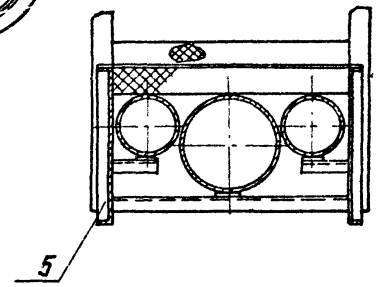

**К-К** лист 1

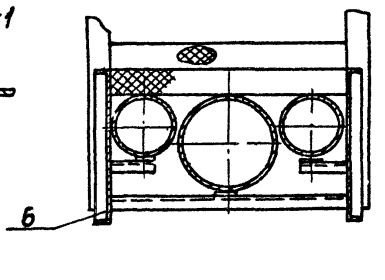

**В-В** лист 1  
M1:2

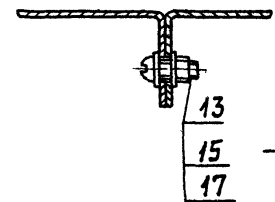

**II** лист 1

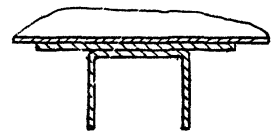

**E-E**

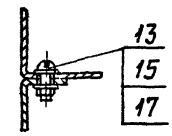

ИЗВ. № ПОДА / ПОДП. И ДАТА / 193 ЛТ. ИЛИ ИЛИ № ВУСЛ. / ПОДП. И ДАТА

ИЗМ.	ЛИСТ	№ ДОКУМ.	ПОДП.	ДАТА

А1Ж026.000СБ

ЛИСТ
2

КОПИРОВАЛ: Новел

ФОРМАТ А3

Рис. 2  
ОСТАЛЬНОЕ - СМ. РИС. 1

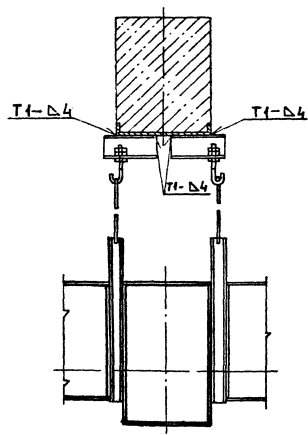

Вид 3 лист 1  
М 1:2

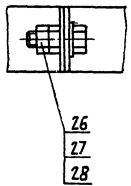

Вид Д лист 1  
М 1:2

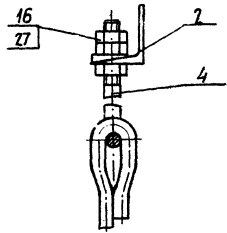

Вид Ж лист 2  
М 1:2

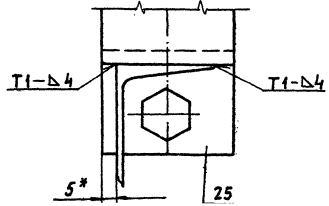

А1Ж026.000.СБ

Виды 1-1

Серия 5 983-14

Имя и фамилия, Период и дата Ввод. или Изм. в проект, Период и дата

ИЗМ	Лист	№ докум.	Подп.	Дата

А1Ж026.000.СБ

Лист  
3

Копирован: 21.06.2011

ФОРМАТ А3

А1Ж026.010

Вид А

Вмест 1-4

Серия S 903-14

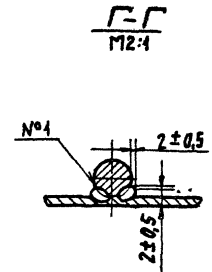
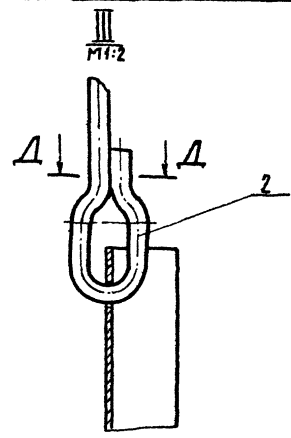
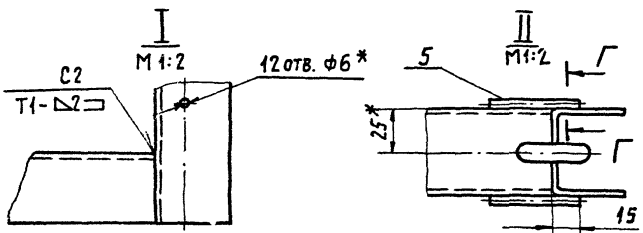
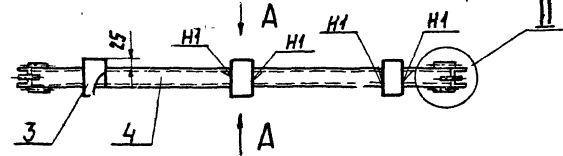
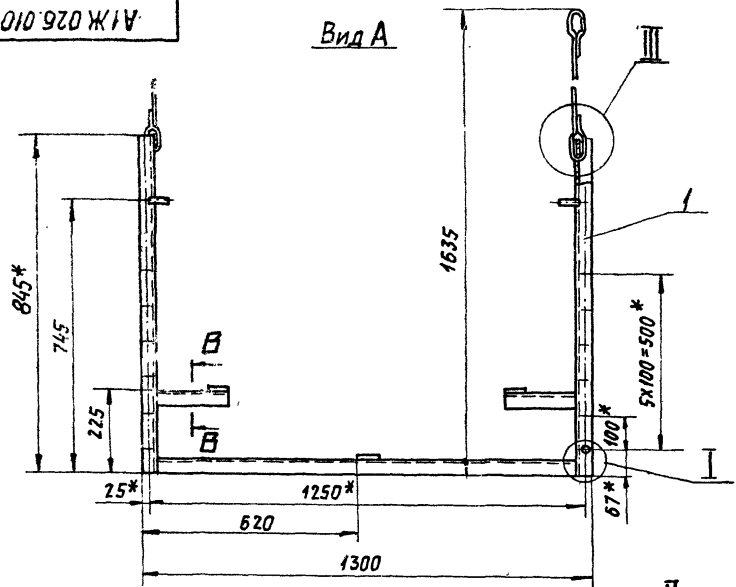

В-В  
M1:2

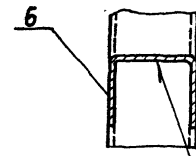

Д-Д  
M1:1

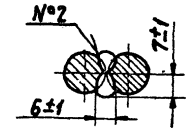

- 1.\* РАЗМЕРЫ ДЛЯ СПРАВОК.
- 2. ±  $\frac{0,2}{2}$ .
- 3. СВАРНЫЕ ШВЫ N°1 И N°2 СВАРКА РУЧНАЯ ДУГОВАЯ, ОСТАЛЬНЫЕ ШВЫ ПО ГОСТ 5264-80

А1Ж026.010.СБ

ИЗМ. ЛИСТ	№ ДОКУМ.	ПОДП.	ДАТА
РАЗРАБ.	РУВИНСКАЯ	В.Ф.	
ПРОБ.	ЛИТВАК		
РУК. ГР.	ЛИТВАК		
ГЛ. СПЕЦ.	ГЛЯНОВСКИЙ		
Н. КОНТР.	ФЯРЯКИН		
УТВ.	СПИВЯК		

Подвеска

ЛИТ.	МАССА	МАСШТАБ
И	7,0	1:10
ЛИСТ	ЛИСТОВ 1	

САНТЕХПРОЕКТ

ФОРМАТ: А3

КОПИРОВАЛ: 970624-

НАИМ. И АДРЕС ПОДЛ. И АВТ. ВЗРЯТ. И ИЛЛ. ИЛИ И. ЧИЖЕВ. ПОДЛ. И АВТ. ВЗРЯТ. И ИЛЛ. ИЛИ И. ЧИЖЕВ. ПОДЛ. И АВТ. ВЗРЯТ. И ИЛЛ. ИЛИ И. ЧИЖЕВ. ПОДЛ. И АВТ. ВЗРЯТ. И ИЛЛ. ИЛИ И. ЧИЖЕВ.



Высвс 1-1

Срзвв 5.903-14

Формат Зона	Лист	ОБОЗНАЧЕНИЕ	НАИМЕНОВАНИЕ	Кол.	ПРИМЕ- ЧАНИЕ
		<u>ДОКУМЕНТАЦИЯ</u>			
А3		А1Ж 027.000 СБ	СБОРОЧНЫЙ ЧЕРТЕЖ		
А3		А1Ж 024.000Д	ТЕПЛОИЗЛУЧАТЕЛЬ ГАЗОВОЗДУШНЫЕ ТЕХНИЧЕСКИЕ ТРЕБОВАНИЯ		
		<u>ДЕТАЛИ</u>			
А4	1	А1Ж024.001	КРОНШТЕЙЧ	1	
	2	-01	КРОНШТЕЙН	1	
А4	3	А1Ж024.002	КРЮК	2	
		<u>СТАНДАРТНЫЕ ИЗДЕЛИЯ</u>			
	4		ШЯЙБА 12.01 ГОСТ 10906-78	4	
<u>ПЕРЕМЕННЫЕ ДАННЫЕ ДЛЯ ИСПОЛНЕНИЙ:</u>					
А1Ж 027.000					
<u>СБОРОЧНЫЕ ЕДИНИЦЫ</u>					
А4	6	А1Ж027.010	ПОДВЕСКА	2	
		<u>ДЕТАЛИ</u>			
А4	7	А1Ж024.003	СКОБА	2	
А3	8	А1Ж024.007-08	ПЛИНКА	2	
А3	9	А1Ж 025.002	КОЗЫРЕК	2	
	10	- 02	КОЗЫРЕК	2	

А1Ж 027.000

Имя Подп.	Подп. и Дата	Имя Подп.	Подп. и Дата
Рязяб. Рувинская	2/7		
Пров. Литвяк	2/2		
Рук. гр. Литвяк	2/2		
И. контр. Фрядкин	2/2		
Утв. Сливяк	2/2		

ТЕПЛОИЗЛУЧАТЕЛЬ  
ГАЗОВОЗДУШНЫМ  
ТППЗ

САЙТЕХПРОЕКТ

КОПИРОВАЛ: Гобел-  
ФОРМАТ А4

48

Формат Зона	Лист	ОБОЗНАЧЕНИЕ	НАИМЕНОВАНИЕ	Кол.	ПРИМЕ- ЧАНИЕ
А3	11	А1Ж025.002-04	КОЗЫРЕК	2	
А3	12	А1Ж025.003.	КОЗЫРЕК	2	
		<u>СТАНДАРТНЫЕ ИЗДЕЛИЯ</u>			
	14		БОЛТ М12Х40.36 ГОСТ 7798-70	4	
	15		ВИНТ М5Х15.36 ГОСТ 1473-80	56	
	16		ГАЙКА М12.4 ГОСТ 5915-70	14	
	17		ГАЙКА М5.4 ГОСТ 5916-70	56	
	18		ШЯЙБА 5.01 ГОСТ 11371-78	112	
	19		ШЯЙБА 12.01 ГОСТ 11371-78	4	
		<u>МАТЕРИАЛЫ</u>			
	20		ПЛИТКА Я50-6500.1100.100 ГОСТ 9573-82	39	кг
	21		ТКАНЬ ФИЛЬТРОВАЛЬНАЯ ИЗ СТЕКЛЯННОГО ВОЛОКНА ТСФ(а)-9п ГОСТ 10146-74	334	м2
		<u>ПРОЧНЕ ИЗДЕЛИЯ</u>			
	22		РЕЕЧНОЕ СОЕДИНЕНИЕ 250 X 500 ТУ36-2314-80	1	
	23		ВОЗДУХОВОД СПИРАЛЬНО-ШОВНЫЙ L=6000. D=Ø7.500X250ТУ361508-78	2	

А1Ж 027.000

Имя Подп.	Подп. и Дата	Имя Подп.	Подп. и Дата

КОПИРОВАЛ: Гобел-  
ФОРМАТ А4

Соеяз 5 903 14

Зона	Поз.	ОБОЗНАЧЕНИЕ	НАИМЕНОВАНИЕ	Кол.	ПРИМЕЧАНИЕ
			<u>А1Ж 027.000-01</u>		
			<u>СБОРОЧНЫЕ ЕДИНИЦЫ</u>		
A4	6	A1Ж027.010	Подвеска	2	
			<u>ДЕТАЛИ</u>		
A4	7	A1Ж024.003-01	Скоба	2	
A4	8	A1Ж024.007-08	Планка	2	
A3	9	A1Ж025.002	Козырек	2	
	10	-02	Козырек	2	
	11	-04	Козырек	2	
A4	12	A1Ж 025.003	Козырек	2	
			<u>СТАНДАРТНЫЕ ИЗДЕЛИЯ</u>		
	14	Болт М12х40.36 ГОСТ 7798-70		4	
	15	Винт М5х15.36 ГОСТ 11473-80		56	
	16	Гайка М12.4 ГОСТ 5915-70		14	
	17	Гайка М5.4 ГОСТ 5916-70		56	
	18	Шайба 5.01 ГОСТ 11371-78		112	
	19	Шайба 12.01 ГОСТ 11371-78		4	
			<u>МАТЕРИАЛЫ</u>		
	20	Линя П50-6500.1100.100 ГОСТ 9573-82		39 кг	
<b>A1Ж027.000</b>					Лист 3

Копировал: Каб-ш

формат А4

Изм. Лист. Подп. и дата. Взят. нив. и дата. Подп. и дата.

Зона	Поз.	ОБОЗНАЧЕНИЕ	НАИМЕНОВАНИЕ	Кол.	ПРИМЕЧАНИЕ
	21		Ткань фильтровальная из стеклянного волокна ТСФ(д)-9п ГОСТ 10146-74	334 м <sup>2</sup>	
			<u>ПРОЧНЕ ИЗДЕЛИЯ</u>		
	22		Реечное соединение 250 x 500 ТУЗБ-2314-80	1	
	23		Воздуховод спирально-шовный L=6000; 6-07; 500x250; ТЗБ-1500	2	
			<u>A1Ж027.000-02</u>		
			<u>СБОРОЧНЫЕ ЕДИНИЦЫ</u>		
A4	6	A1Ж027.010	Подвеска	2	
			<u>ДЕТАЛИ</u>		
A4	7	A1Ж024.003-02	Скоба	2	
A4	8	A1Ж024.007-08	Планка	2	
A3	9	A1Ж025.002	Козырек	2	
	10	-02	Козырек	2	
	11	-04	Козырек	2	
A4	12	A1Ж025.003	Козырек	2	
			<u>СТАНДАРТНЫЕ ИЗДЕЛИЯ</u>		
	14	Болт М12х40.36 ГОСТ 7798-70		4	
	15	Винт М5х15.36 ГОСТ 11473-80		56	
<b>A1Ж027.000</b>					Лист 4

Копировал: Каб-ш

формат А4

Изм. Лист. Подп. и дата. Взят. нив. и дата. Подп. и дата.

Сборка 5-903-14  
Выпуск 1-1

Формат листа	Поз.	ОБОЗНАЧЕНИЕ	НАИМЕНОВАНИЕ	Кол.	ПРИМЕ- ЧАНИЕ
A4	16		Гайка М12.4ГОСТ5915-70	14	
	17		Гайка М5.4 ГОСТ5916-70	56	
	18		Шайба 5.01 ГОСТ11371-78	112	
	19		Шайба 12.01ГОСТ11371-78	4	
			<u>МАТЕРИАЛЫ</u>		
	20		Плита П50-6500.1100.100		
			ГОСТ 9573-82	39 кг	
	21		Ткань фильтровальная из стеклянного волокна		
			ТСФ(а)-9п ГОСТ10146-74	33,4 м2	
			<u>ПРОЧИЕ ИЗДЕЛИЯ</u>		
	22		РЕЕЧНОЕ СОЕДИНЕНИЕ 250 x 500		
			ТУ36-2314-80	1	
	23		Воздуховод стирально-шовный L=6000 б=07,500x250Т336-150878	2	
			А1Ж027.000-03		
			<u>СБОРОЧНЫЕ ЕДИНИЦЫ</u>		
A4	6	A1Ж027.010	Подвеска	2	
			<u>ДЕТАЛИ</u>		
A4	7	A1Ж024.003-03	Скоба	2	
A4	8	A1Ж024.007-08	ПлАнка	2	
A3	9	A1Ж025.002	Козырек	2	
	10	-02	Козырек	2	
	11	-04	Козырек	2	
			A1Ж027.000	лист 5	

КопироваА: Крбвм-

ФОРМАТ А4

Формат листа	Поз.	ОБОЗНАЧЕНИЕ	НАИМЕНОВАНИЕ	Кол.	ПРИМЕ- ЧАНИЕ
A4	12	A1Ж025.003	Козырек	4	
			<u>СТАНДАРТНЫЕ ИЗДЕЛИЯ</u>		
	14		Болт М12x40.36		
			ГОСТ 7798-70	4	
	15		Винт М5x15.36		
			ГОСТ11473-80	56	
	16		Гайка М12.4ГОСТ5915-70	14	
	17		Гайка М5.4ГОСТ5916-70	56	
	18		Шайба 5.01ГОСТ11371-78	112	
	19		Шайба 12.01ГОСТ11371-78	4	
			<u>МАТЕРИАЛЫ</u>		
	20		Плита П50.6500.1100.100		
			ГОСТ 9573-82	39 кг	
	21		Ткань фильтровальная из стеклянного волокна		
			ТСФ(а)-9п ГОСТ10146-74	33,4 м2	
			<u>ПРОЧИЕ ИЗДЕЛИЯ</u>		
	22		РЕЕЧНОЕ СОЕДИНЕНИЕ 250x500		
			ТУ36-2314-80	1	
	23		Воздуховод стирально-шовный L=6000 б=07,500x250		
			ТУ36-1508-78	2	
			A1Ж027.000	лист 6	

КопироваА: Крбвм-

ФОРМАТ А4

Имя и подп. Попр. и дата  
Имя и подп. Попр. и дата  
Имя и подп. Попр. и дата

Имя и подп. Попр. и дата  
Имя и подп. Попр. и дата  
Имя и подп. Попр. и дата

Изм. лист № докум. Подп. Дата

Изм. лист № докум. Подп. Дата

Серия 5-003-54

Формат Лист	Поз.	ОБОЗНАЧЕНИЕ	НАИМЕНОВАНИЕ	КОЛ.	ПРИМЕ- ЧАНИЕ
			<u>А1Ж 027.000-04</u> <u>СБОРОЧНЫЕ ЕДИНИЦЫ</u>		
А4	6	А1Ж 027.010-01	Подвеска	2	
			<u>ДЕТАЛИ</u>		
А4	7	А1Ж 024.003	Скоба	2	
А4	8	А1Ж 024.007-07	Плянка	2	
А3	9	А1Ж 024.005-01	Козырек	2	
	10	-05	Козырек	2	
	11	-09	Козырек	2	
А4	12	А1Ж 024.006-01	Козырек	2	
			<u>СТАНДАРТНЫЕ ИЗДЕЛИЯ</u>		
	14		Болт М12х40.36 ГОСТ 7798-70	4	
	15		Винт М5х15.36 ГОСТ 11473-80	72	
	16		Гайка М12.4 ГОСТ 5915-70	14	
	17		Гайка М5.4 ГОСТ 5916-70	72	
	18		Шайба 5.01 ГОСТ 11371-78	144	
	19		Шайба 12.01 ГОСТ 11371-78	4	
			<u>МАТЕРИАЛЫ</u>		
	20		Плита 150-6500.1300.100 ГОСТ 9573-82	46 кг	

А1Ж 027.000

Лист  
7

Копировал: Кр 6 мд -

ФОРМАТ А4

51

Формат Лист	Поз.	ОБОЗНАЧЕНИЕ	НАИМЕНОВАНИЕ	КОЛ.	ПРИМЕ- ЧАНИЕ
	21		Ткань фильтровальная из стеклянного волокна ТСФ(с)-9п ГОСТ 10146-74	40 м2	
			<u>Прочие изделия</u>		
	22		Реечное соединенье 600х400		
			ГУ36-2314-80	1	
	23		Воздуховод спирально-шовный L=6000; 6-07; 600х400; ГУ36-1508-78	2	
			<u>А1Ж 027.000-05</u> <u>СБОРОЧНЫЕ ЕДИНИЦЫ</u>		
А4	6	А1Ж 027.010-01	Подвеска	2	
			<u>ДЕТАЛИ</u>		
А4	7	А1Ж 024.003-01	Скоба	2	
А4	8	А1Ж 024.007-07	Плянка	2	
А3	9	А1Ж 024.005-01	Козырек	2	
	10	-05	Козырек	2	
	11	-09	Козырек	2	
А4	12	А1Ж 024.006-01	Козырек	2	
			<u>СТАНДАРТНЫЕ ИЗДЕЛИЯ</u>		
	14		Болт М12х40.36 ГОСТ 7798-70	4	
	15		Винт М5х15.36 ГОСТ 11473-80	72	

А1Ж 027.000

Лист  
8

Копировал: Кр 6 мд -

ФОРМАТ А4

ИЗМ. И ПОДП. ПОДП. И ДАТА

ВЗЯТ. ИМ. И № ИМ. И В. Ч. И. ПОДП. И ДАТА

ИЗМ. И ПОДП. ПОДП. И ДАТА

Изм. Лист № док. И. Подп. Дата

ИЗМ. И ПОДП. ПОДП. И ДАТА

ВЗЯТ. ИМ. И № ИМ. И В. Ч. И. ПОДП. И ДАТА

ИЗМ. И ПОДП. ПОДП. И ДАТА

Изм. Лист № док. И. Подп. Дата

Выпуск 1-1

Серия 5 903-14

Изм. № докум. Подп. Дата  
Заявитель Имя, № докум. Подп. Дата  
Лист № докум. Подп. Дата

Формат	Заяв.	Лист	ОБОЗНАЧЕНИЕ	НАИМЕНОВАНИЕ	Кол.	ПРИМЕЧАНИЕ
		16		Гайка М12.4 ГОСТ 5915-70	14	
		17		Гайка М5.4 ГОСТ 5916-70	72	
		18		Шайба 5.01 ГОСТ 11371-78	144	
		19		Шайба 12.01 ГОСТ 11371-78	4	
			<u>МАТЕРИАЛЫ</u>			
		20		Планта П50-6500.1300.100 ГОСТ 9573-82	46 кг	
		21		Ткань фильтровальная из стеклянного волокна ТСФ(а)-9п ГОСТ 10146-74	40 м <sup>2</sup>	
			<u>ПРОЧЕЕ ИЗДЕЛИЯ</u>			
		22		РЕЕЧНОЕ СОЕДИНЕНИЕ 600x400 ТУ 36-2314-80	1	
		23		Воздуховод спирально-шовный L=6000, d=07,600x400 ТУ 36-1508-78	2	
			<u>СБОРОЧНЫЕ ЕДИНИЦЫ</u>			
А4	6	А1Ж027.010-01		ПОДВЕСКА	2	
			<u>ДЕТАЛИ</u>			
А4	7	А1Ж024.003-02		СКОБА	2	
А4	8	А1Ж024.007-07		ПЛЯНКА	2	
А3	9	А1Ж024.005-01		КОЗЫРЕК	2	
		10	-05	КОЗЫРЕК	2	
		11	-09	КОЗЫРЕК	2	
А4	12	А1Ж024.006-01		КОЗЫРЕК	2	
А1Ж027.000					Лист	9

Копировал: Яа6-м -

ФОРМАТ А4

52

Изм. № докум. Подп. Дата  
Заявитель Имя, № докум. Подп. Дата  
Лист № докум. Подп. Дата

Формат	Заяв.	Лист	ОБОЗНАЧЕНИЕ	НАИМЕНОВАНИЕ	Кол.	ПРИМЕЧАНИЕ
				<u>СТАНДАРТНЫЕ ИЗДЕЛИЯ</u>		
		14		БОЛТ М12x4.0.36 ГОСТ 7798-70	4	
		15		ВИНТ М5x15.36 ГОСТ 11473-80	72	
		16		Гайка М12.4 ГОСТ 5915-70	14	
		17		Гайка М5.4 ГОСТ 5916-70	72	
		18		Шайба 5.01 ГОСТ 11371-78	144	
		19		Шайба 12.01 ГОСТ 11371-78	4	
			<u>МАТЕРИАЛЫ</u>			
		20		Планта П50-6500.1300.100 ГОСТ 9573-82	46 кг	
		21		Ткань фильтровальная из стеклянного волокна ТСФ(а)-9п ГОСТ 10146-74	40 м <sup>2</sup>	
			<u>ПРОЧЕЕ ИЗДЕЛИЯ</u>			
		22		РЕЕЧНОЕ СОЕДИНЕНИЕ 600x400 ТУ 36-2314-80	1	
		23		Воздуховод спирально-шовный L=6000, d=07,600x400 ТУ 36-1508-78	2	
			<u>СБОРОЧНЫЕ ЕДИНИЦЫ</u>			
А4	6	А1Ж027.010-01		ПОДВЕСКА	2	
			<u>ДЕТАЛИ</u>			
		7		СКОБА	2	
		8		ПЛЯНКА	2	
		9		КОЗЫРЕК	2	
		10		КОЗЫРЕК	2	
		11		КОЗЫРЕК	2	
		12		КОЗЫРЕК	2	
А1Ж027.000					Лист	10

Копировал: Яа6-м -

ФОРМАТ А4

Стр 02 5 003-14

Изм. ИЛСТ. № ДОКУМ. ПОДП. ДАТА  
 ПОСЛ. И ДАТА  
 ВЗЯТ. ИЛИ. М. ИЛИ. КОДЫ.  
 ПОДП. И ДАТА

ФОРМАТ	ЗОНА	ПОЗ.	ОБОЗНАЧЕНИЕ	НАИМЕНОВАНИЕ	КОЛ.	ПРИМЕЧАНИЕ
				<u>ДЕТАЛИ</u>		
A4	7		A1Ж024.003-03	СКОБА	2	
A4	8		A1Ж024.007-07	ПЛЯНКА	2	
A3	9		A1Ж024.005-01	КОЗЫРЕК	2	
	10		-05	КОЗЫРЕК	2	
	11		-09	КОЗЫРЕК	2	
A4	12		A1Ж024.006-01	КОЗЫРЕК	2	
				<u>СТАНДАРТНЫЕ ИЗДЕЛИЯ</u>		
	14			БОЛТ М12Х40.36 ГОСТ 7798-70	4	
	15			ВИНТ М5Х15.36 ГОСТ 11473-80	72	
	16			ГЯЙКА М12.4 ГОСТ 5915-70	14	
	17			ГЯЙКА М5.4 ГОСТ 5916-70	72	
	18			ШЯЙБА 5.01 ГОСТ 11371-78	144	
	19			ШЯЙБА 12.01 ГОСТ 11371-78	4	
				<u>МАТЕРИАЛЫ</u>		
	20			ПЛАТЯ П50-6500.100.100 ГОСТ 9573-82	46	кг
	21			ТКАНЬ ФИЛЬТРОВАЛЬНАЯ ИЗ СТЕКЛЯНОГО ВОЛОКНА ТСФ(а)-9П ГОСТ 10146-74	40	м2

A 1Ж027.000

ИЛСТ  
11

КОПИРОВАЛ: Ш 06 мч

ФОРМАТ А4

133

Изм. ИЛСТ. № ДОКУМ. ПОДП. ДАТА  
 ПОСЛ. И ДАТА  
 ВЗЯТ. ИЛИ. М. ИЛИ. КОДЫ.  
 ПОДП. И ДАТА

ФОРМАТ	ЗОНА	ПОЗ.	ОБОЗНАЧЕНИЕ	НАИМЕНОВАНИЕ	КОЛ.	ПРИМЕЧАНИЕ
				<u>ПРОЧИЕ ИЗДЕЛИЯ</u>		
	12			РЕБЕНОЕ СОЕДИНЕНИЕ 600X 400 ТУ 36-2314-80	1	
	23			ВОЗДУХОВОД СТИРЯНО-ШОВНЫМ 1-6000-07.600X400ТУ36-1500-78	2	
				A1Ж027.000-08 <u>СБОРЧНЫЕ ЕДИНИЦЫ</u>		
A4	6		A1Ж027.010	ПОДВЕСКА	2	
				<u>ДЕТАЛИ</u>		
A3	8		A1Ж024.007-08	ПЛЯНКА	2	
A3	9		A1Ж025.002	КОЗЫРЕК	2	
	10		-02	КОЗЫРЕК	2	
	11		-04	КОЗЫРЕК	2	
A3	12		A1Ж025.003	КОЗЫРЕК	2	
				<u>СТАНДАРТНЫЕ ИЗДЕЛИЯ</u>		
	15			ВИНТ М5Х15.36 ГОСТ 11473-80	56	
	17			ГЯЙКА М5.4 ГОСТ 5915-70	56	
	18			ШЯЙБА 5.01 ГОСТ 11371-78	112	
				<u>МАТЕРИАЛЫ</u>		
	20			ПЛАТЯ П50-6500.100.100 ГОСТ 9573-82	39	кг

A 1Ж027.000

ИЛСТ  
12

КОПИРОВАЛ: Ш 06 мч

ФОРМАТ А4

Серия 5-903-16 Выпуск 1-1

Формат Зона Поз.	ОБОЗНАЧЕНИЕ	НАИМЕНОВАНИЕ	КОЛ	ПРИМЕ- ЧАНИЕ
21		Ткань фильтровальная из стеклянного волокна ТСФ(а)-9п ГОСТ 10146-74	33,4	м <sup>2</sup>
		<u>Прочие изделия</u>		
22		Реечное соединение 250x500 ТУ 36-2314-80	1	
23		Воздуховод спирально-шовный I-6000-Б-07-500x250 ТУ 36-1508-78	2	
		<u>А1Ж027.000-09</u> <u>Сборочные единицы</u>		
A4 6	A1Ж027.010-01	Подеска	2	
		<u>ДЕТАЛИ</u>		
A4 8	A1Ж024.007-07	Планика	2	
A3 9	A1Ж024.005-01	Козырек	2	
	10	-05	2	
	11	-09	2	
A4 12	A1Ж024.006-01	Козырек	2	
		<u>СТАНДАРТНЫЕ ИЗДЕЛИЯ</u>		
15		Винт М5х15.36 ГОСТ 11473-80	72	
17		Гайка М5.4 ГОСТ 5916-70	72	
18		Шайба 5.01 ГОСТ 11371-78	144	

A 1 Ж 0 2 7 . 0 0 0

Лист  
13

Копировал: Ксбел-

ФОРМАТ А4

Формат Зона Поз.	ОБОЗНАЧЕНИЕ	НАИМЕНОВАНИЕ	КОЛ	ПРИМЕ- ЧАНИЕ
		<u>МАТЕРИАЛЫ</u>		
20		Плита 150-6500.1500.100 ГОСТ 9573-82	46	кг
21		Ткань фильтровальная из стеклянного волокна ТСФ(а)-9п ГОСТ 10146-74	40	м <sup>2</sup>
		<u>Прочие изделия</u>		
22		Реечное соединение 600 x 400 ТУ 36-1508-78	1	
23		Воздуховод спирально-шовный I-6000-Б-07-600x400 ТУ 36-1508-78	2	

A 1 Ж 0 2 7 . 0 0 0

Лист  
14

Копировал: Ксбел-

ФОРМАТ А4

Имя, № подл. Подп. и дата / Имя, № док. Подп. и дата / Имя, № подл. Подп. и дата / Имя, № док. Подп. и дата

Имя, № подл. Подп. и дата / Имя, № док. Подп. и дата / Имя, № подл. Подп. и дата / Имя, № док. Подп. и дата

А1Ж 027 000СБ

Рис.1

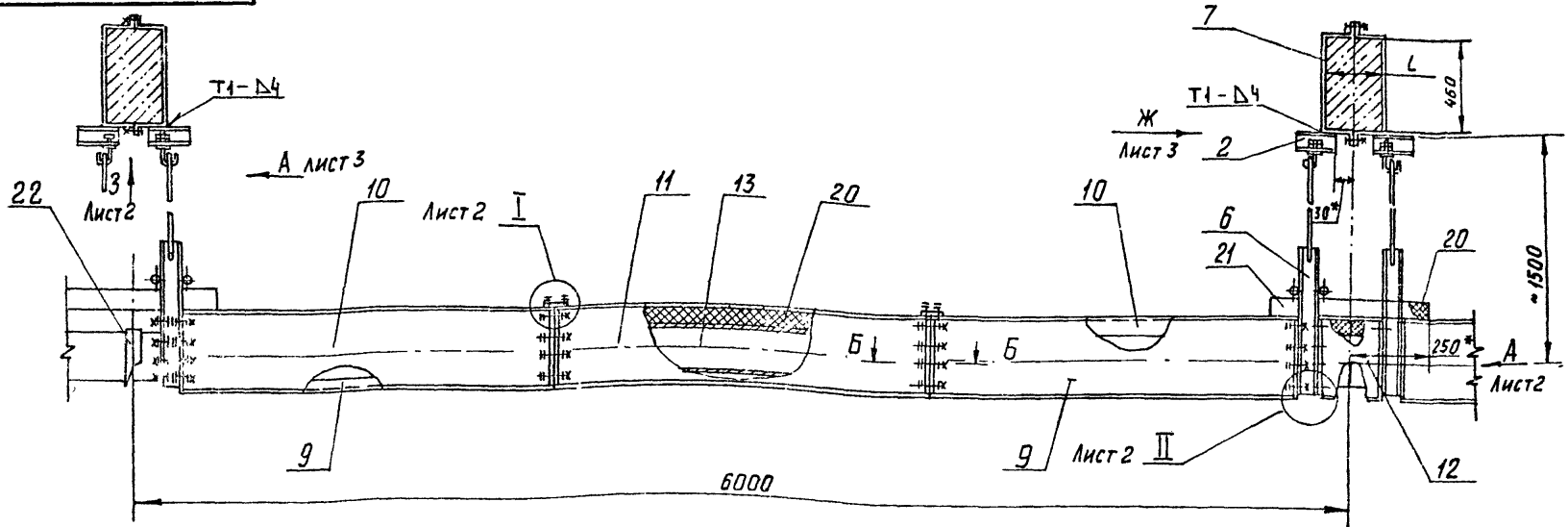

Серия 5903-14 Выпуск 1-1

Имя, отчество, фамилия, имя и отчество, подпись и дата

Обозначение	Шифр	РАЗМЕРЫ, мм					МАССА, кг
		a x b	b	b <sub>1</sub>	h	L	
А1Ж 027.000	ТГП2-500x250-I	500 x 250	1170	570	63	350	218
-01	ТГП2-500x250-II					300	
-02	ТГП2-500x250-III					250	
-03	ТГП2-500x250-IV					200	
-04	ТГП2-600x400-I	600 x 400	1370	670	100	350	276
-05	ТГП2-600x400-II					300	
-06	ТГП2-600x400-III					250	
-07	ТГП2-600x400-IV					200	
-08	ТГП2-500x250-a	500 x 250	1170	570	63	—	215
-09	ТГП2-600x400-a	600 x 400	1370	670	100	—	273

1. РАЗМЕРЫ ДЛЯ СПРАВКИ, КРОМЕ ОБОЗНАЧЕННЫХ\*
2.  $h_{14} \pm \frac{t_2}{2}$
3. ПЛИТЫ (ПОЗ.20) ОБЕРНУТЬ В 2 СЛОЯ СТЕКЛОТКАНИ (ПОЗ.21) СТЕНКИ ЗАКЛЕИТЬ КЛЕЕМ 88СА ТУЗ8-105-1760-87
4. ПОВЕРХНОСТИ МЕТАЛЛИЧЕСКИХ ПОВЕРХНОСТЕЙ:  
ГРУНТОВКА ГФ-021 ГОСТ 25129-82; КРАСКА БТ1770СТ610426-79 ПО ГРУНТУ В 2 СЛОЯ.

				А1Ж 027.000 СБ				
ИЗМ.	ЛИСТ	№ ДОКУМ.	ПОДП.	ДАТА	ТЕПЛОИЗЛУЧАТЕЛЬ ГАЗОВОЗДУШНЫЙ ТГП2	ЛИТ	МАССА	МАСШТАБ
						И	См.	—
							ТЯБЛ.	—
						ЛИСТ 1	ЛИСТОВ 3	
						САНТЕХПРОЕКТ		

КОПИРОВАЛ РЕММ

ФОРМАТ А3



А1Ж027.000СБ

Вид А лист 1  
РЕЙКИ НЕ ПОКАЗАНЫ

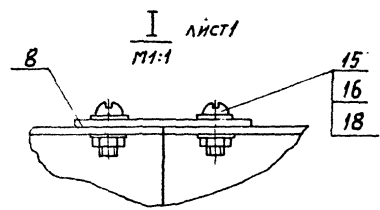
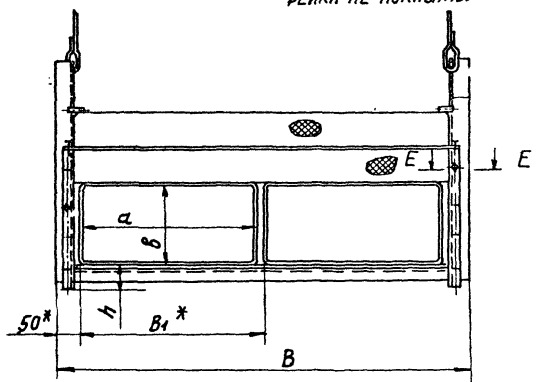

Вид 3 лист 1  
M 1:1

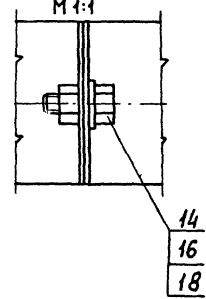

Б-Б лист 1  
M 1:1

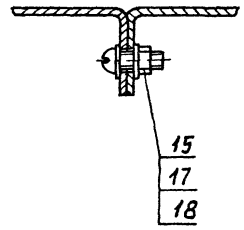

E-E  
M 1:1

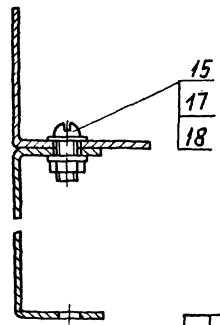

II лист 1  
M 1:2

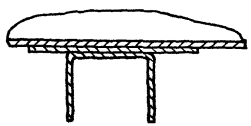

Спроектировал: *С. 903. ИВ* Проверил: *1-1*  
Инвентарный номер документа: *А1Ж027.000СБ* Дата: *1988.07.01*

ИМ	ЛИСТ	№ ДОКУМ.	ПОВР.	ДАТА

А1Ж027.000СБ

ЛИСТ
2

КОПИРОВАЛ: *Гавриш*

ФОРМАТ А3

А1Ж027.000.СБ

Ср. 5.903-14 Ветск 1-1

Вид А лист 1  
М1:2

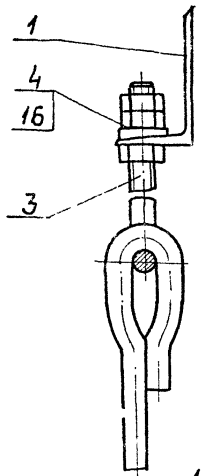

К-К лист 1

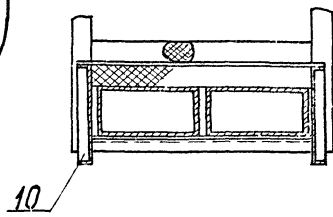

И-И лист 1



Рис. 2  
Остальное - см. Рис. 1



Вид Ж лист 1  
М1:1

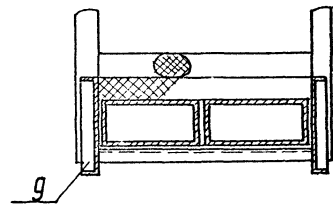
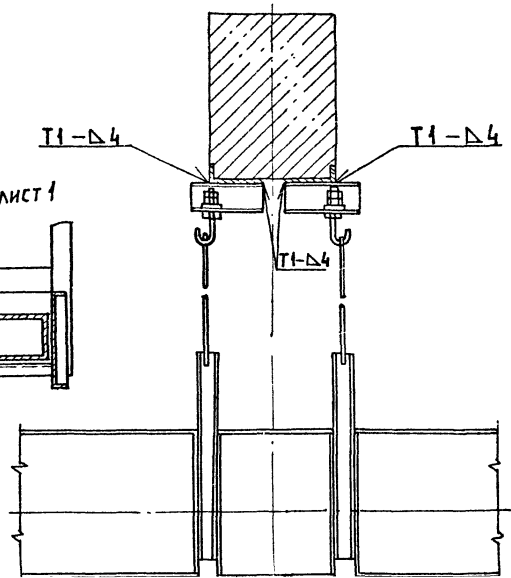
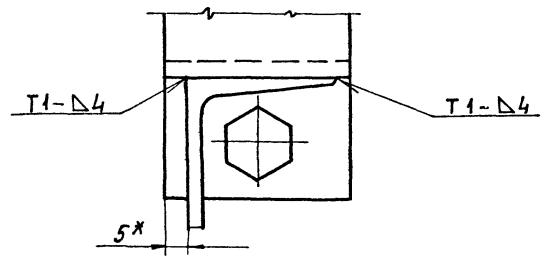

Инв. № подл. Подп. дата Взам инв. Инв. № суб. Подп. дата

Изм.	Лист	№ докум.	Подп.	Дата

А1Ж027.000.СБ

Копирован: Главлит

ФОРМАТ А3

Лист 3

Выпуск 1-1

Серия 5.903-14

Формат	Зона	Поз.	ОБОЗНАЧЕНИЕ	НАИМЕНОВАНИЕ	Коа.	ПРИМЕЧАНИЕ
				<u>ДОКУМЕНТАЦИЯ</u>		
A3			A1Ж 027.010 СБ	СБОРОЧНЫЙ ЧЕРТЕЖ		
				<u>ДЕТАЛЬ</u>		
БУ	1		A1Ж 027.011	ШТЫРЬ L=50-0,62 5-В-ГОСТ 2590-71 Круг В Ст.3-Г-ГОСТ 535-79	4	0,01 кг
<u>ПЕРЕМЕННЫЕ ДАННЫЕ ДЛЯ ИСПОЛНЕНИЙ:</u>						
				<u>A1Ж027.010</u>		
				<u>ДЕТАЛИ</u>		
A3	2		A1Ж024.013-04	Стойка	2	
A3	3		A1Ж024.015-04	ТЯГА	2	
БУ	4		A1Ж 027.012	ОПОРА Лист Б2,0 ГОСТ 19903-74 4-IV-В Ст.3 ГОСТ 16523-70 100-0,87 x 1070-2,6	1	1,6 кг
БУ	5		A1Ж 027.013	ОСНОВАНИЕ ШВЕЛЛЕР 50x40x2- Ст.3 ГОСТ 8278-81 L= 1090-2,6	1	2,0 кг

ИМВ. ПОДА. ПОДАТ. Н. ДИТЯ. ВОЗМ. НИВМ. ИМВ. ПОДА. ЛОДС. Н. ДИТЯ.

А 1 Ж 0 2 7 . 0 1 0

ИМВ. ПОДА.	ПОДАТ. Н. ДИТЯ.	ВОЗМ. НИВМ.	ИМВ. ПОДА.	ЛОДС. Н. ДИТЯ.
------------	-----------------	-------------	------------	----------------

Подвеска

ИМВ. ПОДА.	ПОДАТ. Н. ДИТЯ.	ВОЗМ. НИВМ.	ИМВ. ПОДА.	ЛОДС. Н. ДИТЯ.
------------	-----------------	-------------	------------	----------------

ИМВ. ПОДА.	ПОДАТ. Н. ДИТЯ.	ВОЗМ. НИВМ.	ИМВ. ПОДА.	ЛОДС. Н. ДИТЯ.
------------	-----------------	-------------	------------	----------------

КАТЕГОРИЯ: А

КОПИРОВАЛ: Табел - ФОРМАТ А4

Формат	Зона	Поз.	ОБОЗНАЧЕНИЕ	НАИМЕНОВАНИЕ	Коа.	ПРИМЕЧАНИЕ
				A1Ж 027.010-01		
				<u>ДЕТАЛИ</u>		
A3	2		A1Ж024.013-01	Стойка	2	
A3	3		A1Ж024.015-01	ТЯГА	2	
БУ	4		A1Ж 027.014	ОПОРА Лист Б2,0 ГОСТ 19903-74 4-IV-В Ст.3 ГОСТ 16523-70 100-0,87 x 1280-3,1	1	2,0 кг
БУ	5		A1Ж 027.015	ОСНОВАНИЕ ШВЕЛЛЕР 50x40x2- Ст.3 ГОСТ 8278-81 L= 1290-3,1	1	2,2 кг

ИМВ. ПОДА. ПОДАТ. Н. ДИТЯ. ВОЗМ. НИВМ. ИМВ. ПОДА. ЛОДС. Н. ДИТЯ.

А 1 Ж 0 2 7 . 0 1 0

ИМВ. ПОДА.	ПОДАТ. Н. ДИТЯ.	ВОЗМ. НИВМ.	ИМВ. ПОДА.	ЛОДС. Н. ДИТЯ.
------------	-----------------	-------------	------------	----------------

КАТЕГОРИЯ: А

КОПИРОВАЛ: Табел - ФОРМАТ А4

A1Ж027.010.CB

Вид А

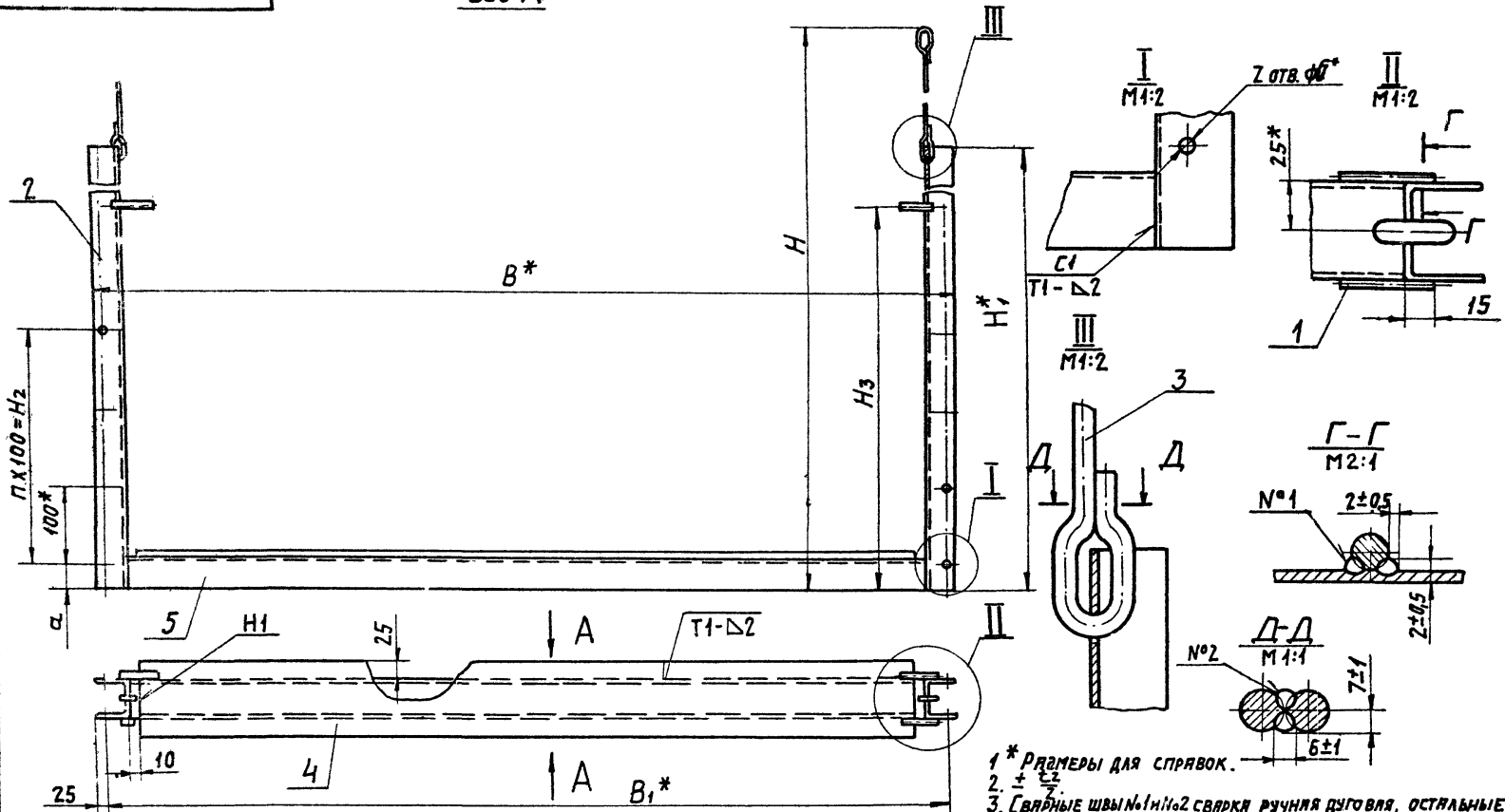

Инв. № подл. Подл. к дтг. Подл. к дтг. Изм. № 01. Взам. инв. № Инв. № 01. Подл. к дтг. Сервис 5.903-14

Обозначение	РАЗМЕРЫ, мм							Кол. Л	Кол. Z	МАССА, кг
	B*	B <sub>1</sub> *	l*	H <sub>1</sub> *	H <sub>2</sub> *	H <sub>3</sub>	a			
A1Ж027.010	1170	1120	1490	595	300	495	29	3	8	6,25
-01	1370	1320	1585	745	400	645	92	4	10	7,5

ИЗМ.	ЛИСТ	№ ДОКУМ.	ПОЯС.	ДТГ
		РЗРЯБ. РЫБИНСКАЯ		
		ПРОВ. ЛИТВАК		
		РСК. ГР. ЛИТВАК		
		Гл. СПЕЦ. ГРЯНОВСКИЙ		
		Н. КОНТР. ФРАДКИН		
		УТВ. СЛЫВЯК		

A1Ж027.010.CB

Подвеска

ЛИСТ	МАССА	ИЗМЕНА

САИТЕХПРОЕКТ

Госстрой СССР  
Тбилисский филиал  
ЦИТП

Типовой проект /серия/  
№ 5-903-14 87-1

Заказ № 256

Цена \_\_\_\_\_ руб. \_\_\_\_\_ коп.

Тираж \_\_\_\_\_ 4350

Дата " 29 " 06 1987г