

ТИПОВОЙ ПРОЕКТ

407-1-95.91

АВТОМАТИЗИРОВАННАЯ
ДИЗЕЛЬНАЯ ЭЛЕКТРОСТАНЦИЯ
МОЩНОСТЬЮ 1×500кВт, 1×630кВт

АЛЬБОМ 4

НЕСТАНДАРТИЗИРОВАННЫЕ ИЗДЕЛИЯ СТЯ 3-132.

Уральский проект, 620062, г. Екатеринбург, ул. Челябинка, 4

Лист 128 Из 02/02604 Тираж 50

Сдано в печать 16.06 1992 г.

ТИПОВОЙ ПРОЕКТ

407-1-95.91

АВТОМАТИЗИРОВАННАЯ
ДИЗЕЛЬНАЯ ЭЛЕКТРОСТАНЦИЯ
МОЩНОСТЬЮ 1×500кВт; 1×630кВт

АЛЬБОМ 4

ПЕРЕЧЕНЬ АЛЬБОМОВ

Альбом 1	ПЗ	Общая пояснительная записка
	ДС1	Электротехническая часть. Пожарная сигнализация
	ДС2	Электротехническая часть (станция с финским электрооборудованием). Пожарная сигнализация.
	ДСЗ	Тепломеханическая часть
Альбом 2	АОВ	Автоматизация вентиляции
	АР	Архитектурно-строительные решения
	ЭО	Электросвещения
	ОВ	Отопление и вентиляция
Альбом 3	ЗЗ	Задание заводу на изготовление щита автоматизации вентиляции.
Альбом 4		Нестандартизированные изделия
Альбом 5	СО	Спецификация оборудования
Альбом 6	С	Сметы
Альбом 7	ВМ	Ведомости потребности в материалах

РАЗРАБОТАН
ГИПРОСВЯЗЬНЭ

ГЛАВНЫЙ ИНЖЕНЕР ИНСТИТУТА
ГЛАВНЫЙ ИНЖЕНЕР ПРОЕКТА

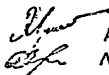

А. М. КУЛША
А. А. ШЕЙДМАН

УТВЕРЖДЕН ЭКСПЕРТНЫМ ЗАКЛЮЧЕНИЕМ
МИНИСТЕРСТВА ССЗСи СССР ОТ 24.04.91

ВВЕДЕН В ДЕЙСТВИЕ
ГИПРОСВЯЗЬНЭ
ПР/КАС ОТ 09.05.91. № 156

407-1-95.91 А4

Имя, № полка, Подп. и дата, Взам. инв. № (инв. № дубл), Подп. и дата

Содержание альбома 4

Обозначение	Наименование	№ № стр.	Примеч.
	Содержание	2-5	
КИРГ 5.880.018	Система топливная с баком		
	емкостью 1000 литров. Спецификация.	6	
КИРГ 5.880.018 СБ	То же. Сборочный чертеж	7	
КИРГ 5.880.018 Г4	" Схема гидравлическая соединенной	8	
КИРГ 5.880.018 ВП	" ведомость покупных изделий	9-12	
КИРГ 8.667.000	Скоба	13	
КИРГ 8.667.001	Скоба		
КИРГ 8.667.002	Скоба	14	
КИРГ 8.927.019	Ерш		
КИРГ 5.887.024	Бак. Спецификация	15	
КИРГ 5.887.024 СБ	То же. Сборочный чертеж	16	
КИРГ 8.683.002	Прокладка	17	
КИРГ 8.683.003	Прокладка		
КИРГ 5.886.015	Фильтр для заливки. Спецификация	18	
КИРГ 5.886.015 СБ	То же. Сборочный чертеж		
КИРГ 8.034.016	Корпус фильтра	19	
КИРГ 5.886.016	Фильтр расходный. Спецификация.		
КИРГ 5.886.016 СБ	То же. Сборочный чертеж	20	
КИРГ 8.683.004	Кольцо уплотнительное		
КИРГ 8.934.000	Защитная накладка	21	
КИРГ 5.886.017	Фильтр. Спецификация		
КИРГ 5.886.017 СБ	То же. Сборочный чертеж	22	
КИРГ 8.034.017	Корпус фильтра		
КИРГ 8.663.000	Кольцо	23	
КИРГ 5.887.025	Бак. Спецификация	24	
КИРГ 5.887.025 СБ	То же. Сборочный чертеж	25-26	

Обозначение	Наименование	№ № стр.	Примеч.
КИРГ 8.613.000	Стенка	26	
КИРГ 8.613.001	Стенка		
КИРГ 8.613.002	Стенка	27	
КИРГ 8.613.003	Дно		
КИРГ 8.626.066	Труба	28	
КИРГ 8.626.067	Труба		
КИРГ 9.280.006	Бладинки	29	
КИРГ 9.300.002	Патрубок		
КИРГ 9.300.003	Патрубок	30	
КИРГ 9.300.004	Патрубок		
КИРГ 6.173.015	Крышка. Спецификация	31	
КИРГ 6.173.015 СБ	То же. Сборочный чертеж	32	
КИРГ 8.054.000	Крышки		
КИРГ 8.679.000	Ручка	33	
КИРГ 6.122.000	Рама. Спецификация	34	
КИРГ 6.122.000 СБ	То же. Сборочный чертеж	35	
КИРГ 8.604.000	Накладка		
КИРГ 8.604.001	Накладка	36	
КИРГ 8.665.013	Уголок		
КИРГ 8.667.003	Скоба	37	
КИРГ 6.122.001	Рама верхняя. Спецификация	38	
КИРГ 6.122.001 СБ	То же. Сборочный чертеж	39	
КИРГ 8.094.000	Консоль	38	
КИРГ 8.120.000	Стойка		
КИРГ 8.604.002	Косынка	40	
КИРГ 8.604.003	Косынки		
КИРГ 8.604.004	Накладки	41	
КИРГ 8.604.005	Накладка		
КИРГ 8.665.014	Уголок	42	
КИРГ 6.122.002	Рама нижняя. Спецификация	43	

Обозначение	Наименование	№ № стр.	Примеч.
КИРГ 8. 604. 000	Касынка	43	
КИРГ 6. 122. 002 СБ	Рама нижняя. Сборочный чертеж	44	
КИРГ 8. 604. 001	Касынка	45	
КИРГ 8. 610. 000	Пластина		
КИРГ 8. 665. 015	Уголок	46	
КИРГ 8. 665. 016	Уголок		
КИРГ 8. 665. 017	Уголок	47	
КИРГ 8. 665. 018	Уголок		
КИРГ 8. 665. 019	Уголок	48	
КИРГ 8. 665. 020	Уголок		
КИРГ 6. 150. 000	Стойка. Спецификация	49	
КИРГ 6. 150. 000 СБ	То же. Сборочный чертеж		
КИРГ 8. 120. 001	Стойка	50	
КИРГ 8. 600. 010	Подкладка		
КИРГ 6. 457. 027	Трубопровод нагнетательный. Спецификация	51	
КИРГ 6. 457. 027 СБ	То же. Сборочный чертеж	52	
КИРГ 8. 626. 068	Труба	53	
КИРГ 8. 626. 069	Труба		
КИРГ 8. 626. 070	Труба	54	
КИРГ 8. 626. 071	Труба		
КИРГ 6. 457. 028	Трубопровод сливной. Спецификац.	55	
КИРГ 6. 457. 028 СБ	То же. Сборочный чертеж		
КИРГ 8. 626. 072	Труба	56	
КИРГ 6. 457. 029	Трубопровод переливной. Спецификац.	56	
КИРГ 6. 457. 029 СБ	То же. Сборочный чертеж	57	
КИРГ 8. 626. 073	Труба		
КИРГ 6. 457. 030	Трубопровод расходный. Спецификац.	58	
КИРГ 6. 457. 030 СБ	То же. Сборочный чертеж		
КИРГ 8. 626. 074	Труба	59	
КИРГ 8. 626. 075	Труба		

Обозначение	Наименование	№ № стр.	Примеч.
КИРГ 5. 880. 019	Система масляная с баком емкостью 500 литров. Спецификация	60-61	
КИРГ 5. 880. 019 Г4	То же. Схема гидравлическая соединенной	61	
КИРГ 5. 880. 019 СБ	" Сборочный чертеж	62	
КИРГ 5. 880. 019 ВП	" Ведомость покупных изделий	63-65	
КИРГ 8. 610. 001	Полоса	66	
КИРГ 8. 626. 076	Труба		
КИРГ 8. 626. 077	Труба	67	
КИРГ 8. 626. 078	Труба		
КИРГ 5. 887. 026	Бак для масла. Спецификация	68	
КИРГ 5. 887. 026 СБ	То же. Сборочный чертеж	69	
КИРГ 8. 683. 005	Прокладка	70	
КИРГ 5. 886. 018	Фильтр сетчатый. Спецификация		
КИРГ 5. 886. 018 СБ	То же. Сборочный чертеж	71	
КИРГ 8. 665. 023	Хомут		
КИРГ 6. 112. 000	Корпус фильтра. Спецификация	72	
КИРГ 6. 112. 000 СБ	То же. Сборочный чертеж		
КИРГ 8. 034. 018	Обечайка	73	
КИРГ 8. 613. 004	Стенка		
КИРГ 8. 613. 005	Дно	74	
КИРГ 5. 887. 027	Бак. Спецификация		
КИРГ 5. 887. 027 СБ	То же. Сборочный чертеж	75	
КИРГ 8. 613. 006	Стенка	76	
КИРГ 8. 613. 007	Стенка		
КИРГ 8. 613. 008	Стенка	77	
КИРГ 8. 613. 009	Стенка		
КИРГ 8. 613. 010	Дно	78	
КИРГ 9. 300. 005	Патрубок		
КИРГ 9. 300. 006	Патрубок	79	
КИРГ 9. 300. 007	Патрубок		

Обозначение	Наименование	№ № стр.	Примеч.
КИРГ 6.173.016	Крышка. Спецификация	80	
КИРГ 6.173.016 СБ	То же. Сборочный чертеж		
КИРГ 8.054.001	Крышка	81	
КИРГ 6.150.001	Проставка. Спецификация	81	
КИРГ 6.150.001 СБ	То же. Сборочный чертеж	82	
КИРГ 8.665.024	Уголок		
КИРГ 8.667.004	Лопка	83	
КИРГ 5.880.020	Система с баком для воды		
	емкостью 250 литров. Спецификация	84	
КИРГ 5.880.020 СБ	То же. Сборочный чертеж	85	
КИРГ 5.880.020 ВП	" Ведомость покупных изделий	86-88	
КИРГ 8.667.005	Скоба		
КИРГ 8.667.006	Скоба	89	
КИРГ 5.887.028	Бак. Спецификация		
КИРГ 5.887.028 СБ	То же. Сборочный чертеж	90	
КИРГ 5.887.029	Бак. Спецификация	91	
КИРГ 5.887.029	То же. Сборочный чертеж	92	
КИРГ 8.604.008	Накладка	91	
КИРГ 8.030.006	Обечайка	93	
КИРГ 8.613.011	Стенка		
КИРГ 8.626.079	Труба	94	
КИРГ 8.927.020	Шпилька		
КИРГ 9.300.008	Патрубок	95	
КИРГ 6.173.017	Крышка. Спецификация		
КИРГ 6.173.017 СБ	То же. Сборочный чертеж	96	
КИРГ 8.249.019	Кальцо		
КИРГ 8.679.001	Ручка	97	
КИРГ 6.122.003	Рама. Спецификация		
КИРГ 8.120.002	Стойка	98	
КИРГ 6.122.003	Рама. Сборочный чертеж	99	
КИРГ 8.604.009	Косынка	100	

Обозначение	Наименование	№ № стр.	Примеч.
КИРГ 8.620.010	Подкос	100	
КИРГ 8.665.025	Уголок	101	
КИРГ 8.665.026	Уголок		
КИРГ 8.665.027	Уголок	102	
КИРГ 8.665.028	Уголок		
КИРГ 8.665.029	Уголок	103	
КИРГ 8.665.030	Уголок		
КИРГ 9.279.000	Щека	104	
КИРГ 8.626.080	Труба	104	
КИРГ 6.457.031	Трубопровод нагнетательный, всасывающий и расходный.		
	Спецификация	105	
КИРГ 6.457.031 СБ	То же. Сборочный чертеж	106	
КИРГ 8.626.081	Труба		
КИРГ 8.626.082	Труба	107	
КИРГ 8.626.083	Труба		
КИРГ 9.300.009	Патрубок	108	
КИРГ 6.457.032	Трубопровод переливной.		
	Спецификация	109	
КИРГ 6.457.032 СБ	То же. Сборочный чертеж		
КИРГ 8.626.084	Труба	110	
КИРГ 6.457.033	Трубопроводливной. Спецификация		
КИРГ 6.457.033 СБ	То же. Сборочный чертеж	111	
КИРГ 8.626.085	Труба		
КИРГ 6.126.000	Опора для выхлопного трубопровода.		
	Спецификация	112	
КИРГ 6.126.000 СБ	То же. Сборочный чертеж		
КИРГ 8.616.002	Стропка		
КИРГ 8.616.003	Стяжка	113	
КИРГ 8.665.031	Хомут		
КИРГ 8.667.007	Скоба	114	
КИРГ 6.400.000	Амортизатор. Спецификация	115	

407-1-95 91 А4

Форм. Знач. Листы	Обозначение	Наименование	Кол.	Примеч.
		<u>Документация</u>		
А3	КИРГ 5.880.018 СБ	Габаритный чертеж		
А4	КИРГ 5.880.018 Г4	Схема гидравлическая соединений		
А3	КИРГ 5.880.018 ОП	Ведомость покупных изделий		
		<u>Габаритные единицы</u>		
А4	1 КИРГ 5.880.024	Бак	1	
А4	2 КИРГ 6.457.000	Рама	1	
А4	3 КИРГ 6.457.027	Трубопровод нагнетательный	1	
А4	4 КИРГ 6.457.028	Трубопровод сливной	1	
А4	5 КИРГ 6.457.029	Трубопровод переливной	1	
А4	6 КИРГ 6.457.030	Трубопровод расходный	1	
		<u>Металлы</u>		
А4	7 КИРГ 8.667.000	Скоба	2	
А4	8 КИРГ 8.667.001	Скоба	1	
А4	9 КИРГ 8.667.002	Скоба	1	
А4	10 КИРГ 8.927.019	Ерш	8	

Лист 1 из 1. Подпись чертежника: [подпись]

КИРГ 5.880.018			
Ил. лист	№ докум.	Лист	Листов
Разработ.	В.И.И.И.	1.	2
Провер.			
Ил. спец.	Подпись		
И. камер.	И. тарель		
Упр.	И. спец. инж.		
Система топливная с баком емкостью 1000 литров			
Сотрудники-3 Киев			
Копировать		Формат А 4	

Форм. Знач. Листы	Обозначение	Наименование	Кол.	Примеч.
		<u>Стандартные изделия</u>		
		Болты ГОСТ 7798-70		
	11	M6-6r x 16.58.019	11	0,00593кг
	12	M12-6r x 50.58.0112	4	0,04465кг
	13	M12-6r x 70.58.0112	2	0,01953кг
		Гайки ГОСТ 5315-70		
	14	M6-6H.5.013	11	0,00244кг
	15	M12-6H.5.016	6	0,0154кг
	16	M16-6H.5.019	8	0,03317кг
		Шайбы ГОСТ 6402-70		
	17	6 65Г 029	11	0,000487кг
	18	12 65Г 029	6	0,003357кг
	19	16 65Г 029	8	0,00802кг
		<u>Прочие изделия</u>		
	20	Насос Р0,8-30-41		
		ТУ 26-06-1158-78	1	14кг

Лист 2 из 2. Подпись чертежника: [подпись]

КИРГ 5.880.018			
Ил. лист	№ докум.	Лист	Листов
Разработ.	В.И.И.И.	1.	2
Провер.			
Ил. спец.	Подпись		
И. камер.	И. тарель		
Упр.	И. спец. инж.		
Система топливная с баком емкостью 1000 литров			
Сотрудники-3 Киев			
Копировать		Формат А 4	

КИРГ 5.880.018 СБ

427-1-95.91 А4

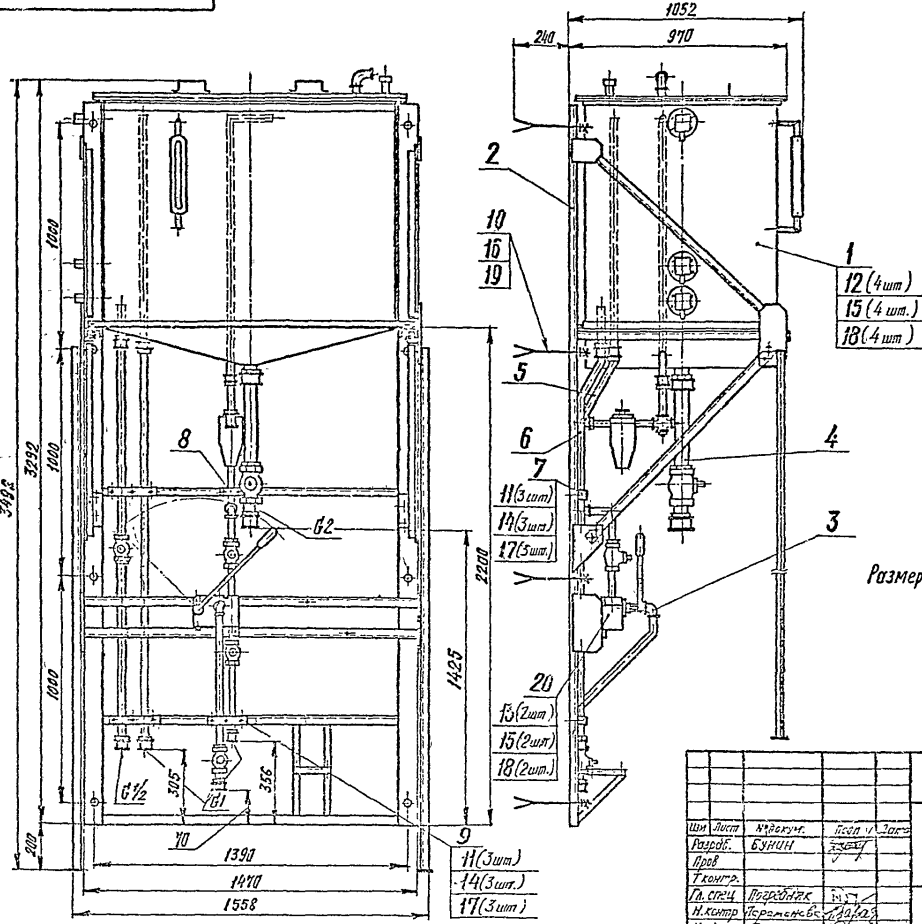

Размеры для справок

Имя, № подл.	Подп. и дата	Взам. инв. №	Инв. № дубл.	№ инв. № дубл.	Подп. и дата
--------------	--------------	--------------	--------------	----------------	--------------

КИРГ 5.880.018 СБ					
Система топливная с ёмкостью 1000 литров сварочный чертеж					
Имя	Лист	Масса	Масштаб		
Лист	369,675	1:15			
Лист	Листов 1				
Лист	Запрос № 3-3 Киев				

КИРГ 5.880.018 Г4

407-1-95.91 А4

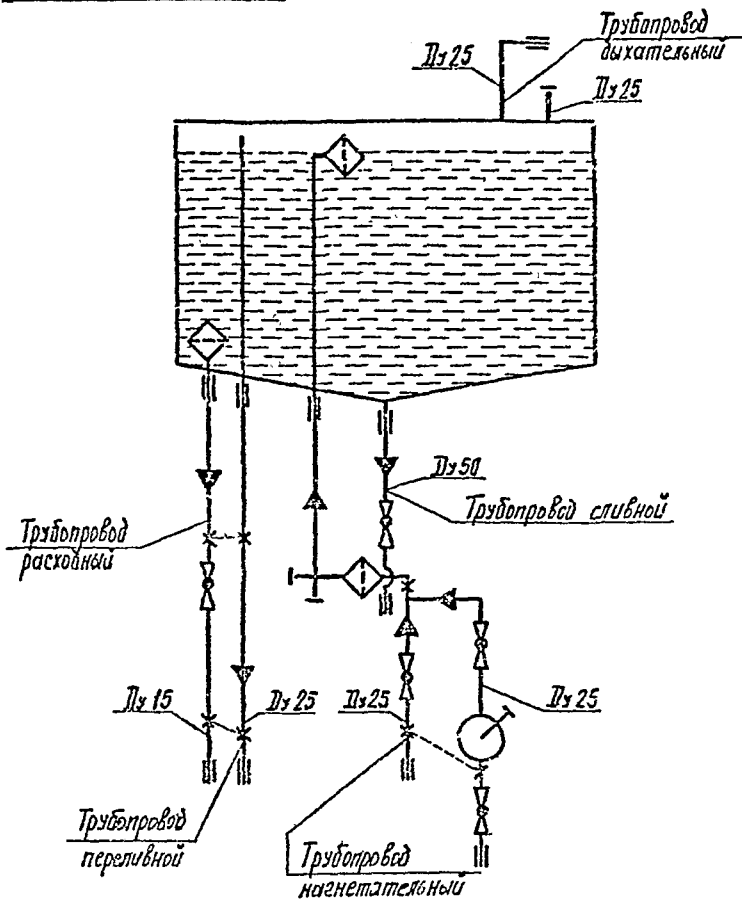

Изм. № подл. Подп. и дата
 Взам. инв. № инв. № дубл.
 Подп. и дата

КИРГ 5.880.018 Г4				Лит	Масса	Масштаб
Изм. Лист	№ докум	Подп.	Дата	Система топливная с баком емкостью 1000 литров Схема гидравлическая, соединений	-	-
Разраб.	БУКИН	Сидоренко				
Пров.		Л		Лист	Листов 1	
Т. контр.				Зипросвязь-3		
Г. спец.	Игорь Беляк	И.В.И.		Киев,		
И. контр.	Гарамонский	И.В.И.				
Утв.	Степанко	И.В.И.				

Копировал
 Формат А4

407-1-95.91 А4

№ заявки	Наименование	Код ОКП	Обозначение документа на поставку	Поставщик	Куда входит (обозначение)	Количество			Примечание
						на изделие	в комплект	на резерв	
1									
2	<u>Электролитические</u>								
3	<u>Устройства</u>								
4									
5	Насос Р0,8-30-У1		ТУ 26-06-1158-78			1		1	
6									
7	Арматура и соединения								
8	трубопроводов								
9									
10	АЗ 31016-015 (Ич Бж П)								
11	Ду 15		ТУ 26-07-1193-78		КИРГБ. 457. 030	1		1	
12	АЗ 31016-025 (Ич Бж П)								
13	Ду 25		То же		КИРГБ. 457. 027	3		3	
14	АЗ 31016-050 (Ич Бж П)								
15	Ду 50		"		КИРГБ. 457. 028	1		1	
16									
17	Сигнализатор уровня								
18	ГУС-16-ПП-20ИОМ-2(0,25)		ТУ 25-02.081991-83		КИРГБ. 887. 024	3		3	
19									
20	Указатель уровня № 8,								
21	т/гр 12кч 11кч С3 8304. 008		ТУ 26-07-1487-89		То же	1		1	
22									
23	Фильтр АП-30-1М УХЛ4		ГОСТ 21329-75		КИРГБ. 457. 027	1		1	
24									

Упр. № подл. Подл. и дата
Взам. инв. № инв. № дубл. Подл. и дата

КИРГБ 5.880.018 ВП			
Имя	Лист	№ докум.	Подп.
Разраб.	БУНИН		
Проеб.			
Гл. спец.	Позребяк		
Н.контр.	Перованов		
Упр.в.	Столценко		
Система топливная с баком емкостью 100 л и др. ведомость комплектных изделий			
Лист	Листа	Листов	
	1	4	
Запрос № 36-3			Киев
Копировал 021026-02 Формат А3			

407-1-95 01 А4

№ п/п, наименование, код ОКП, обозначение документа на поставку, поставщик, куда входит (обозначение), количество (на издании, в комплект, по плану, всего), примечание

№ строка	Наименование	Код ОКП	Обозначение документа на поставку	Поставщик	Куда входит (обозначение)	Количество				Примечание
						на издании	в комплект	по плану	всего	
1										
2	<u>Соединительные части</u>									
3	<u>табуретовая</u>									
4										
5	Кляк 1-4-25		ГОСТ 8962-75		КИРГБ. 173.015	1			1	
6										
7	Контргайка 15-Ц		ГОСТ 8962-75		КИРГБ. 457.030	3			3	
8	Контргайка 20-Ц		То же		КИРГБ. 457.027	2			2	
9	Контргайка 25-Ц		"		КИРГБ. 886.016	1			1	
10					КИРГБ. 457.027	11			11	
11					КИРГБ. 457.029	2			2	
12									14	
13	Контргайка 50-Ц		"		КИРГБ. 457.028	3			3	
14										
15	Крест Ц-25×20×20		ГОСТ 8953-75		КИРГБ. 457.027	1			1	
16										
17	Муфта короткая Ц-15		ГОСТ 8954-75		КИРГБ. 457.030	2			2	
18	Муфта короткая Ц-25		То же		КИРГБ. 457.027	3			3	
19					КИРГБ. 457.029	2			2	
20									5	
21	Муфта короткая Ц-50		"		КИРГБ. 457.028	2			2	
22										
23	Прокля Ц-20		ГОСТ 8963-75		КИРГБ. 457.027	2			2	
24										
25	Геон 25-Ц		ГОСТ 8969-75		КИРГБ. 457.027	1			1	
26	50-Ц		То же		КИРГБ. 457.028	1			1	
27										
28	Тройник Ц-25		ГОСТ 8948-75		КИРГБ. 457.027	1			1	
29										

Итого	22	603.204	1.20	10000
-------	----	---------	------	-------

КИРГБ 5 880 018 ВП

Л.К.21
2

407 1-95 91 А4

ИЗВ. 1970г. Служба ЦОБГА ВВОН ДОС А4 Служба ЦОБГА ВВОН ДОС А4

№ инв.	Наименование	Код ОКП	Обозначение документа на поставку	Поставщик	Куда входит (обозначение)	Количество				Примечание
						на изделие	в комплект	на регион	всего	
1										
2	Угольник 90°-1-Ц-25		ГОСТ 8946-75		КИРГ5. 887. 024	1			1	
3					КИРГ6. 173. 015	1			1	
4					КИРГ6. 437. 027	2			2	
5									4	
6										
7	Угольник 1-Ц-25x20		ГОСТ.8947-75		КИРГ6. 457. 027	1			1	
8										
9	<u>Крепежные изделия</u>									
10										
11	Болт М6-6рx16.58. 019		ГОСТ 7798-70			11			11	
12	М8-6рx20.58. 019		То же		КИРГ5. 887. 024	8			8	
13	М10-6рx30.58. 0112		"		КИРГ6. 122. 000	4			4	
14	М12-6рx30.58. 0112		"			4			4	
15					КИРГ5. 887. 024	18			18	
16					КИРГ6. 122. 000	12			12	
17									34	
18	М12-6рx35.58. 0112		"		То же	8			8	
19	М12-6рx40.58. 0112		"			2			2	
20										
21	Шайба М6-6Н 5. 013		ГОСТ 5915-70			11			11	
22	М8-6Н 5. 016		То же		КИРГ5. 887. 024	8			8	
23	М10-6Н.5. 016		"		КИРГ6. 122. 000	4			4	
24	М12-6Н.5. 016		"			6			6	
25					КИРГ6. 122. 000	20			20	
26									26	
27	М16-6Н.5. 019		"			8			8	
28										
29										

Иск.	Лист	№ докум.	Лист

КИРГ5 880 018 ВП

407-1-95.91 А4

№ инв. № табл. № докум. Вид докум. Шифр докум. Шифр докум.

№ строки	Наименование	Код ОКП	Обозначение документа на поставку	Поставщик	Куда входит (обозначение)	Количество				Примечание
						на изделие	в комплект	на регистр.	всего	
1										
2	Шайба 6.65Г 029		ГОСТ 6402-70			11			11	
3	8.65Г 029		То же		КИРГ 5.887.024	8			8	
4	10.65Г 029		"		КИРГ 6.122.000	4			4	
5	12.65Г 029		"			6			6	
6					КИРГ 5.887.024	18			18	
7					КИРГ 6.122.000	20			20	
8									44	
9	16.65Г 029		"			8			8	
10										
11	Шайба 12.03.019		ГОСТ 11344-78		КИРГ 5.887.024	18			18	
12					КИРГ 6.122.000	4			4	
13									22	
14										
15										
16										
17										
18										
19										
20										
21										
22										
23										
24										
25										
26										
27										
28										
29										

Изм.	Лист	№ докум.	ИЗД	Дата

КИРГ 5 880 018 ВП

Калининград

СЭП 1046-01 Формат А3

407-1-95.91 А4

КИРГ 8.667.000

6,3 / (✓) (✓)

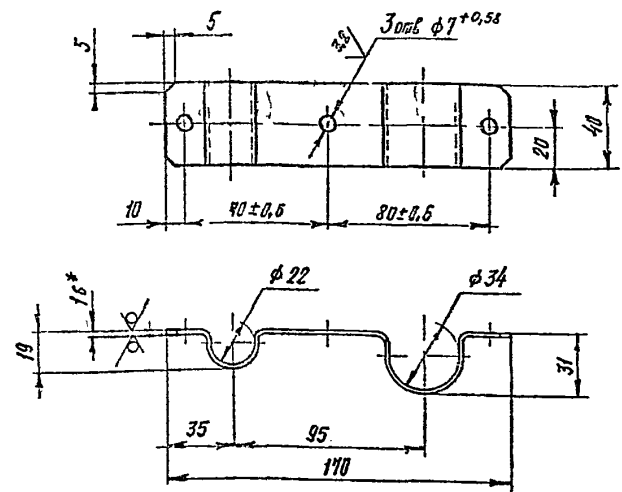

- * Размер для справок.
- Неуказанные предельные отклонения размеров $\pm IT15/2$.
- Покрытие: эмаль НЦ-25 серая ГОСТ 5406-84. IV. б.
- Внутренние радиусы, сгибов - 2мм.

КИРГ 8.667.000

Скоба

Лист	Масштаб	Материал
	0.116	1:2
Лист	№ 6-114-10-1.6 ГОСТ 19973-74	
	3-IV-Ст 3 ГОСТ 16523-89	

Лист 6-114-10-1.6 ГОСТ 19973-74
3-IV-Ст 3 ГОСТ 16523-89
Копировал Формат А4

КИРГ 8.667.001

6,3 / (✓) (✓)

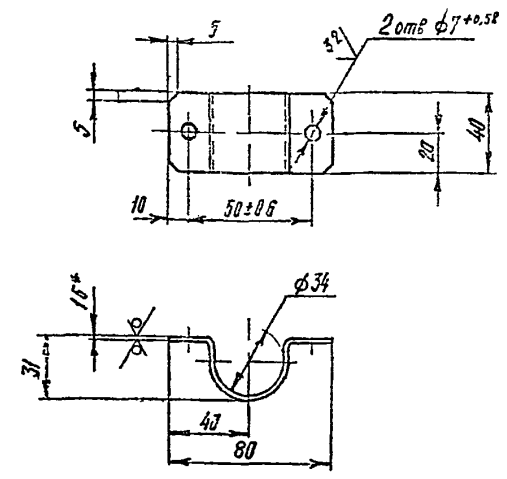

- * Размер для справок.
- Внутренние радиусы сгибов - 2мм.
- Неуказанные предельные отклонения размеров $\pm IT15/2$.
- Покрытие: эмаль НЦ-25 серая ГОСТ 5406-84. IV. б.

КИРГ 8.667.001

Скоба

Лист	Масштаб	Материал
	0.116	1:2
Лист	№ 6-114-10-1.6 ГОСТ 19973-74	
	3-IV-Ст 3 ГОСТ 16523-89	

Лист 6-114-10-1.6 ГОСТ 19973-74
3-IV-Ст 3 ГОСТ 16523-89
Копировал Формат А4

407-1-96.91 А4

КИРГ 8.667.002

6.3 (✓)

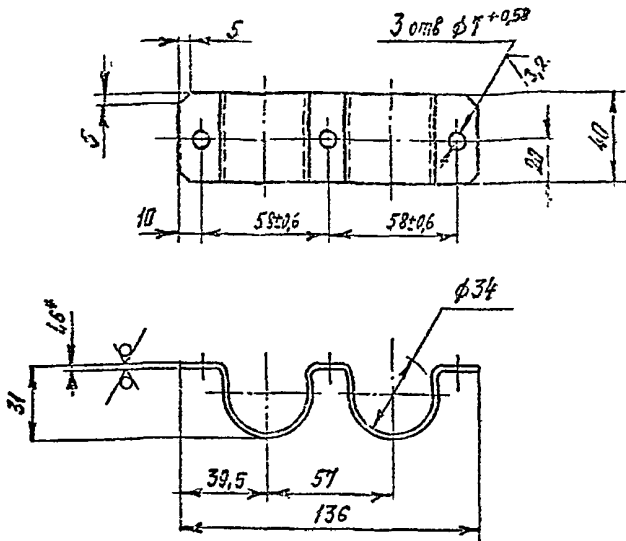

- *Размер для справок.
- Внутренние радиусы скруг - 2 мм.
- Неуказанные предельные отклонения размеров $\pm \frac{IT15}{2}$.
- Покрытие: эмаль ИЦ-25 серая ГОСТ 5406-84. И.С.

КИРГ 8.667.002

Скаба

Лист	Масса	Насчитано
1	0,108	1:2
Лист	Листов	1

Лист 5-ИИ-ИВ-1.6 ГОСТ 19303-14
3-IV-Ст3 ГОСТ 16523-99
2. Упр. связ-3
Киев

Копировал Формат А4

КИРГ 8.927.019

6.3 (✓)

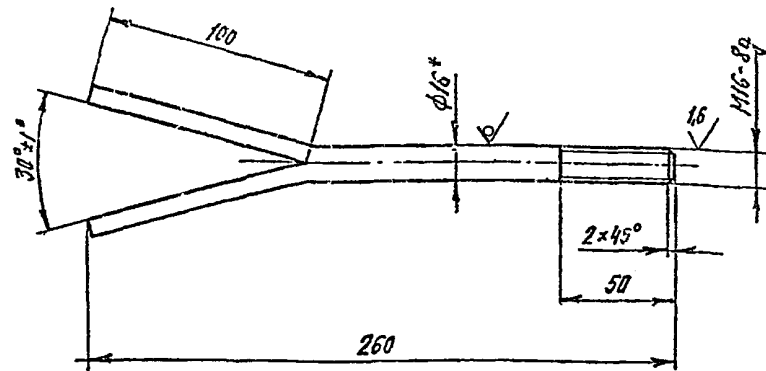

- *Размер для справок.
- Неуказанные предельные отклонения размеров $\pm \frac{IT15}{2}$.
- Покрытие: Ц15. хр.

КИРГ 8.927.019

Ерщ

Лист	Масса	Насчитано
1	0,41	1:2
Лист	Листов	1

Лист 10-В-ГОСТ 2590-88
10-Б-ГОСТ 1650-88
2. Упр. связ-3
Киев

Копировал Формат А4

407-1-95.91 А4

Лист 1 из 1. Проверен и одобрен в соответствии с требованиями стандарта

№	Кол-во	Обозначение	Наименование	№	Примеч.
			<u>Документация</u>		
И		КИРГ 5.887.024 СБ	Сборочный чертеж		
			<u>Сборочные единицы</u>		
И	1	КИРГ 5.886.015	Фильтр для заливки	1	
И	2	КИРГ 5.886.016	Фильтр расходный	1	
И	3	КИРГ 5.887.025	бак	1	
И	4	КИРГ б.173.015	Крышка	1	
			<u>Детали</u>		
И	5	КИРГ 8.683.002	Прокладка	1	
И	6	КИРГ 8.683.003	Прокладка	3	
			<u>Стандартные изделия</u>		
			Болты ГОСТ 11998-70		
	7		M8-6g x 20.58 019	8	0,01325т
	8		M12-6g x 30.58 0112	18	0,04405т
	9		Шайба M8-6H.5.016 ГОСТ 5915-70	8	0,00513кг
	10		Шайба 8 65Г 029 ГОСТ 6402-70	8	0,000938т

КИРГ 5.887.024

Бак

Лист 1 Лист 2 Листов

1 2

Запрос №36-3
Киев

Копировал

Формат А 4

15

Лист 1 из 1. Проверен и одобрен в соответствии с требованиями стандарта

№	Кол-во	Обозначение	Наименование	№	Примеч.
			<u>Прочие изделия</u>		
	7		Шайба 12 65Г 029 ГОСТ 6402-70	18	0,03335т
	12		Шайба 12.03.019 ГОСТ 11371-78	18	0,0027т
	15		Угольник 90°-1-4-25 ГОСТ 8946-75	1	0,228т
	14		Сигнализатор уровня во взрывобезопасном исполнении СЭС-16-III-20КОМ-2 (0,25) ТУ 25-02 081991-83	3	5,6т
	15		Указатель уровня №3, д/к 12 кч 116к СЗ 8804.008 ТУ 25-07-1487-89	1	4,8т

КИРГ 5.887.024

Лист 2

Копировал

Формат А 4

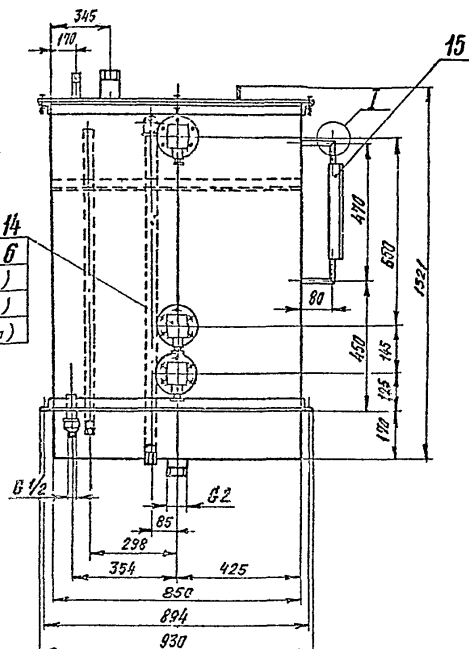
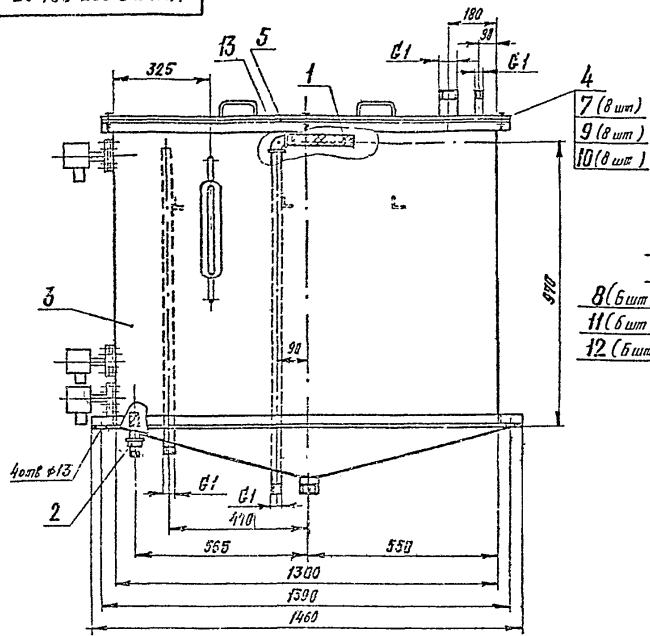

1. Размеры для справок.

2. Покрытые мест сварки: эмаль НЦ-25 серая ГОСТ 5406-84. III Б

ГОСТ №534-75-71-Δ 2.5с

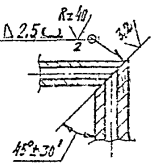

КИРП 5.887.024 СБ.

Изм.	Лист	№ докум.	Подп.	Дата	<p>Бак</p> <p>Сварочный чертеж</p>	Лист	Масса	Носитель
		БУНИН	Кузнец			216,66	1-10	
<p>И. комп. [Signature]</p> <p>Н. комп. [Signature]</p> <p>Зав. [Signature]</p>					<p>Лист</p> <p>Листов 1</p>		<p>Синросвязь-3</p> <p>Киев</p>	

Маш. № подл. Парк. № докум. Взам. штамп. № докум. Подп. и дата

407-1-95.91 А4

КИРГ 8 683.002

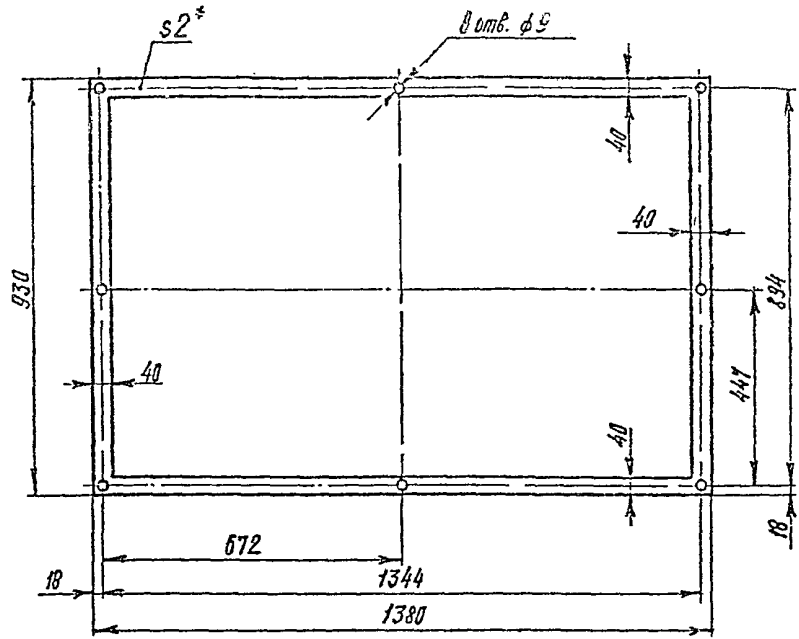

* Размер для справок

КИРГ 8 683.002

Прокладка

Лист	Масштаб	Исчислен
	0,353	1:2
Лист	Листов 1	

Пластина I, лист, МБС-С-2
ГОСТ 7338-77

Дипросвязб-3
Киев

Копировал

Фотот А4

КИРГ 8 683.003

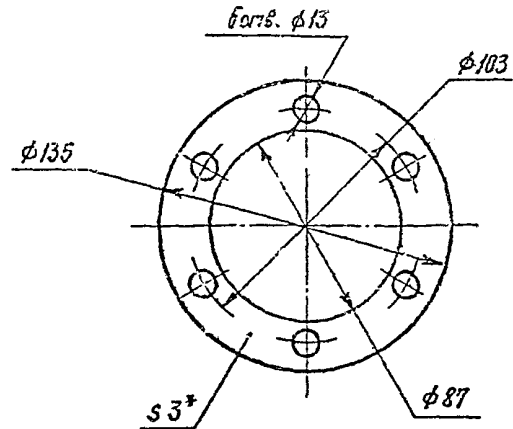

* Размер для справок.

КИРГ 8 683.003

Прокладка

Лист	Масштаб	Исчислен
	0,025	1:2
Лист	Листов 1	

Пластина I, лист, МБС-С-2
ГОСТ 7338-77

Дипросвязб-3
Киев

Копировал

Фотот А4

Имя, № подл. Подп и дата

Имя, № подл. Подп и дата

Имя, № подл. Подп и дата

Имя, № подл. Подп и дата

Имя, № подл. Подп и дата

Имя, № подл. Подп и дата

Имя, № подл. Подп и дата

Имя, № подл. Подп и дата

407-Г-05.91 А4

Изм. №1. Подпись: [подпись] Дата: [дата] Инв. № [номер]

№ п/п	Обозначение	Наименование	Кол. пр.шт.
		Документация	
А4	КИРГ 5.886.015 СБ	Сборочный чертеж	
		Детали	
А4	1 КИРГ 8.034.016	Корпус фильтра	1
		Материалы	
		Сетка П48-49 ГОСТ 3127-76	
2		φ 32 Н17	1 0,003 гр
3		107 Н17 × 210 Н17	1 0,059 гр

КИРГ 5.886 015		Лист	1	Листов	1
Фильтр для заливки		Эктрасвязь-3 Киев			

КИРГ 5.886.015 СБ

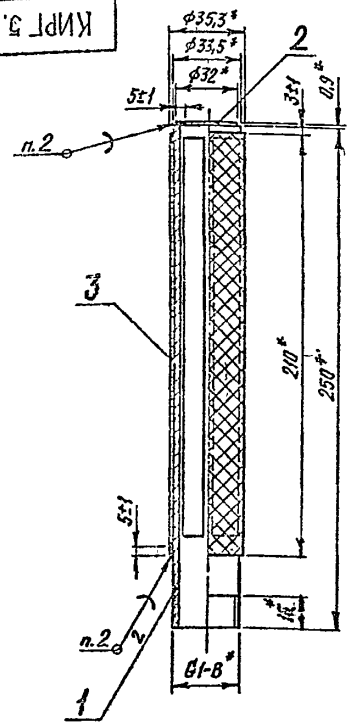

1. * Размеры для справок.
2. ПОССУ 40-2 ГОСТ 21930-76.

Изм. №	Подп. и дата	Взам. инв. №	Изм. №	Дубл.	Подп. и дата
КИРГ 5.886.015 СБ					
Изм.	Лист	№ докум.	Подп.	Дата	
		бунин			
Фильтр для заливки Сборочный чертеж.					
Лист	Листов	Масштаб			
	1	0,232 1:2			
Эктрасвязь-3 Киев					

Контроль: [подпись] СР 16.05-04 Формат А 4

407-1-95 91 А4

КИРГ 8 034 016

6,5 / (✓)

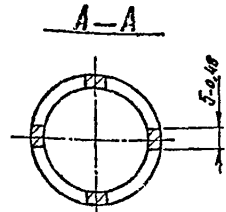
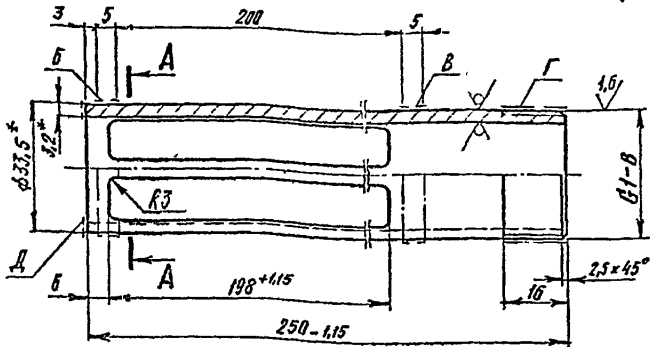

- * Размеры для справок.
- Неуказанные предельные отклонения размеров $\pm \frac{IT15}{2}$.
- Покрытие эмаль ВЛ-515 красно-коричневая ТУ6-10-1052-75. III б, кроме поверхностей Б, В, Г и Д.

КИРГ 8.034.016

Карпус
фильтра

Труба Ц-29*3,2 ГОСТ 3262-75

Копировал

Лист	Масса	Расчет
	0,17	1-1
Лист	Листов	1

Дипросвязе-3
Киев

Формат А.4

Форм	Вид	Лист	Обозначение	Наименование	Кол.	Примеч.
				<u>Документация</u>		
			КИРГ 5.886.016 СБ	Горочный чертёж		
				<u>Горочные единицы</u>		
И	1	КИРГ 5.885.017	Фильтр		1	
				<u>Детали</u>		
А4	2	КИРГ 8.Е23 004	Кольцо уплотнительное		1	
А4	3	КИРГ 8 534.000	Сайка накладная		1	
				<u>Стандартные изделия</u>		
	4		Контргайка 25-11 ГОСТ 8968-75		1	0,076 кг

Труба Ц-29*3,2 ГОСТ 3262-75

КИРГ 5.886.016

Фильтр
расходный

Копировал

Лист	Лист	Листов
		1

Дипросвязе-3
Киев

Формат А.4

40.7-1-95.91 А4

КИРГ 5.886.016 С5

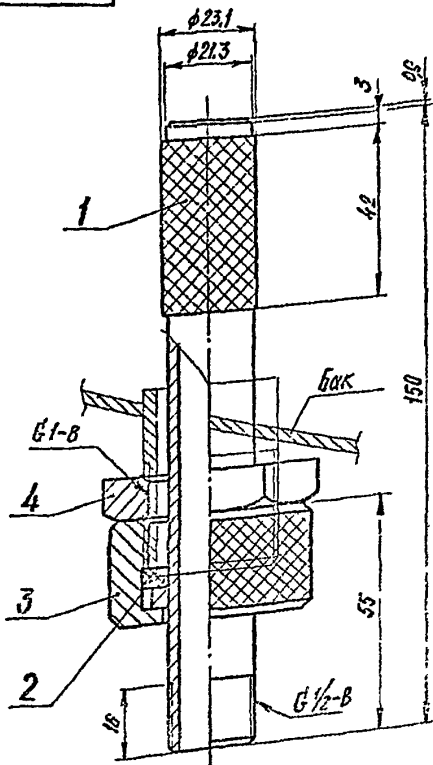

Размеры для справок

КИРГ 5.886 016 С5

Фильтр
раскладной
сварочный чертеж

Лист	Число	Масштаб
1	0403	1:1

2. Просвязе-3
Киев
Копировал Формат А4

КИРГ 8.683.004

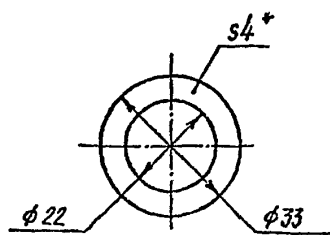

* Размер для справок.

КИРГ 8.683.004

Кольца
уплотнительные

Лист	Число	Масштаб
1	0.002	1:1

Вильямна Т, лист, МБС-С-4
ГОСТ 7338-74

2. Просвязе-3
Киев

Копировал Формат А4

Формат А4

407-1-95.91 А4

КИРГ 8 934 000

3.2 / (✓)

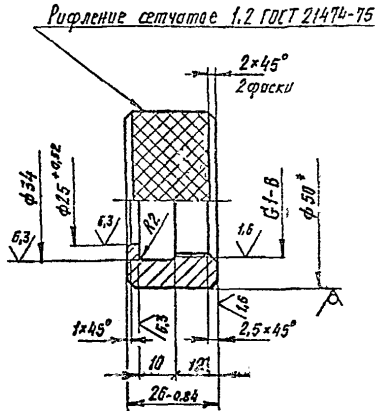

- * Размер для справок.
- Неуказанные предельные отклонения размеров $\pm \frac{IT15}{2}$.
- Покрытие: Ц,9. хр.

КИРГ 8.934.000

Гайка
накидная

Крыс 50-В-ГОСТ 2590-83
Ст 3-П ГОСТ 535-83

Кагорский

Лист	Масштаб	Материал
	0,225	1:1
Лист	Листов	1
Запрос № 3 Кув		

Чертеж А4

Форм. Элемент	Обозначение	Наименование	Кол-во	Примеч
		Документация:		
А4	КИРГ 5.886.017 СБ	Сборочный чертёж		
		Детали		
А4	1	КИРГ 8.034 017	Корпус фильтра	1
А4	2	КИРГ 8.653 000	Кольцо	1
		Материалы		
		Сетка П48-НУ		
		ГОСТ 3187-76		
	3	φ 20 Н17	1	0,001 кг
	4	42 Н17 x 69 Н17	1	0,008 кг

Лист 1 из 1. Проверено: [подпись]

КИРГ 5.886.017.

Фильтр

Лист	Листов	1
Запрос № 35-3 Кув		

Лист	Листов	1
Запрос № 35-3 Кув		

Кагорский

Чертеж А4

407-1-35 91 А4

КИРГ 5.886.017 СБ

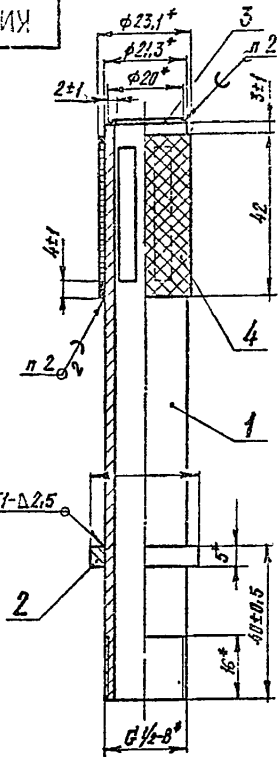

ГОСТ 5264-80-11-Δ215

- * Размеры для справок.
- ПОССУ 40-2 ГОСТ 21930-76.

КИРГ 5.886.017 СБ

Фильтр

Сборочный чертеж

Лист 1 из 1 Мас. 1:1

Лист 1 из 1

2-март 1956

Киев

Копировать

Формат А4

КИРГ 8.034.017

6,5/ (✓) (✓)

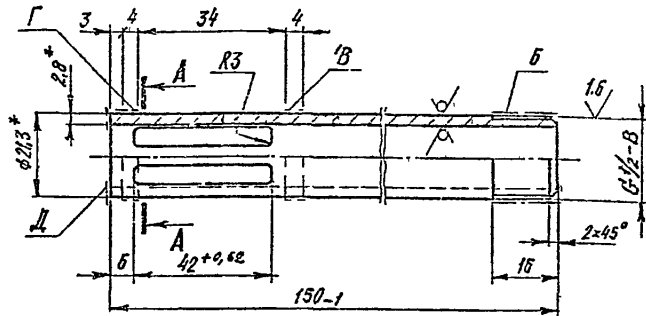

A-A

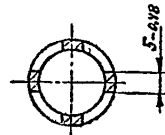

- * Размеры для справок.
- Неуказанные предельные отклонения размеров $\pm \frac{IT15}{2}$.
- Покрытие: эмаль ВЛ-515 красно-коричневая ТУ6-10-1052-75. III. 6, кроме поверхн. Б, В, Г и Д.

КИРГ 8.034.017

Карпус
фильтра

Лист 1 из 1 Масса 0.16 Масштаб 1:1

Лист 1 из 1

2-март 1956

Киев

Тр-ба Ц-15*2.2 ГОСТ 3262-75

2-март 1956

Киев

Копировать

Формат А4

407-1-95.91 А4

КИРГ 8.663.000

3,2 / (✓)

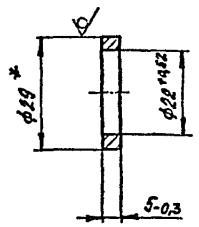

* Размер для справок

КИРГ 8. 663. 000

Кольца

Круж 29-8-ГОСТ 2590-88
Ст 3-III ГОСТ 535-88

Лист	Масса	Масштаб
1	0,011	1:1
Лист	Листов	1
2	3	1

Формат А4

Имя № позн.	Подп. и дата	Взам. инв. №	Изм. №	Подп. и дата
Или Лист	№ вхожу	Подп	Лист	
Разработ	Б.И.И.И.	И.И.И.И.		
Проект				
Т.контр				
Гл. спец	Подпробник	И.И.И.		
И.контр	И.И.И.И.И.И.	И.И.И.И.		
И.тс	И.И.И.И.И.И.	И.И.И.И.		

Копировал

407-1-96.91 14

Ряд	Зона	Матр.	Обозначение	Номенклатура	К.З.	Примеч.
				<u>Документация</u>		
A3			КИРГ 5 887 025 СБ	Оборудный чертеж		
				<u>Детали</u>		
A4	1		КИРГ 8. 613 000	Стенка	1	
A4	2		КИРГ 8. 613 001	Стенка	1	
A4	3		КИРГ 8. 613. 002	Стенка	1	
A4	4		КИРГ 8 613. 003	Дно	1	
B4	5		КИРГ 8. 613.	Стенка		
				Лист 8-ПН-ИП-36 ГОСТ 18505-74 3-И-СпЗ ГОСТ 16523 89 (844Н14 x 1022Н14) мм	1	20,313 кг
A4	6		КИРГ 8. 626. 066	Труба	1	
A4	7		КИРГ 8. 626. 067	Труба	1	
B4	8		КИРГ 8. 665. 021	Узелок		
				Узелок 39 x 32 x 3-8 ГОСТ 555-88 Ст 3 сп 3-1 ГОСТ 555-88 L=844 мм	3	1,233 кг
B4	9		КИРГ 8 665 022	Узелок		
				Узелок: 40 x 40 x 4-8 ГОСТ 555-88 Ст 3 сп 3-1 ГОСТ 555-88 L=850 мм	4	2,057 кг
-	10		-01	L=1330 мм	2	3,34 кг
-	11		-02	L=1460 мм	2	3,534 кг
A4	12		КИРГ 9. 280 006	Бобышка	3	
A4	13		КИРГ 9 300. 002	Патрубок	1	

КИРГ 5.887. 025

Бак

Лист 1 Лист 2

Запрос № 36-3
Киев

Копировал

Формат А4

Ряд	Зона	Матр.	Обозначение	Номенклатура	К.З.	Примеч.
A4	14		КИРГ 9. 300. 003	Патрубок	1	
A4	15		КИРГ 9. 300. 004	Патрубок	2	

КИРГ 5.887. 025

Копировал

СР.1925-04

Шамагит. 14

КИРГ 5.887 025 СБ

407-1-95 01 А4

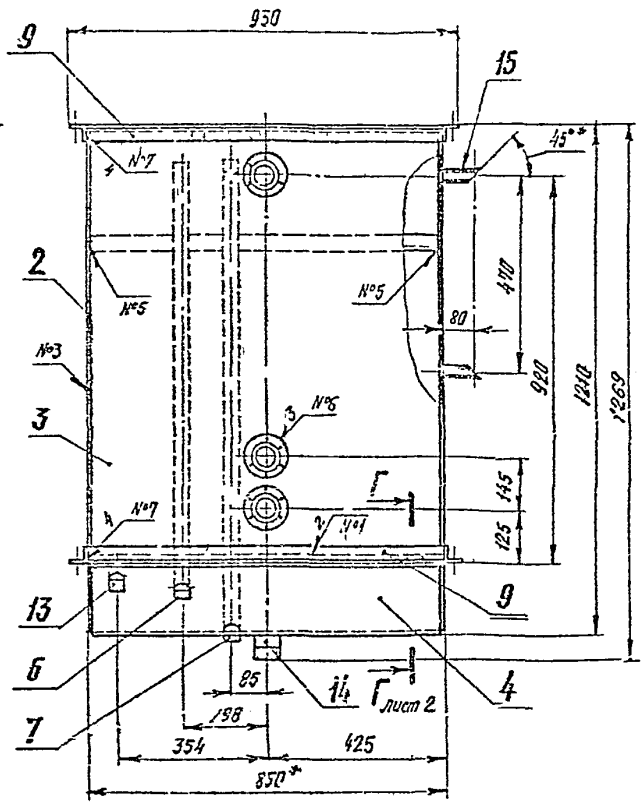
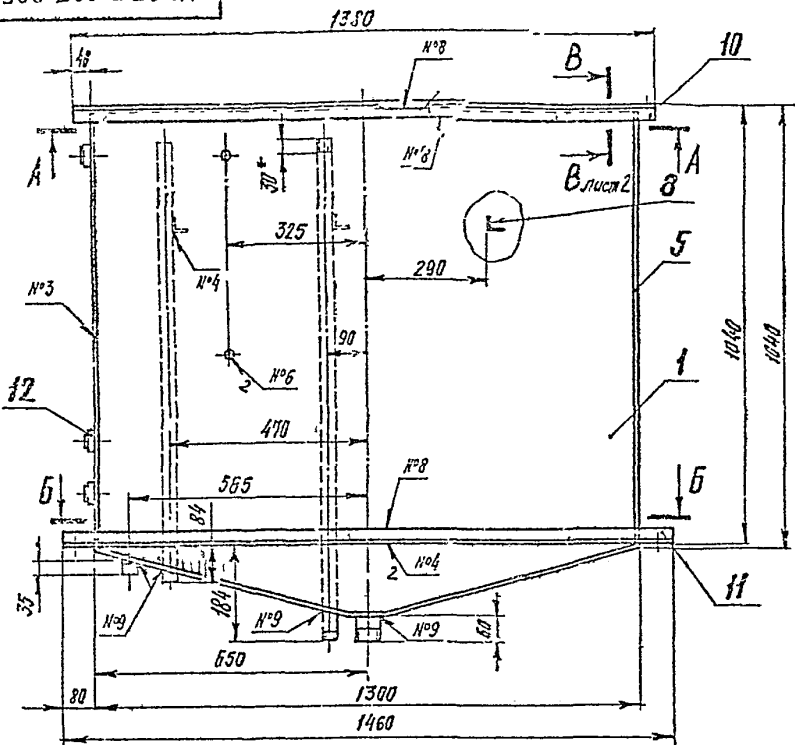

Технические требования - см. лист 2

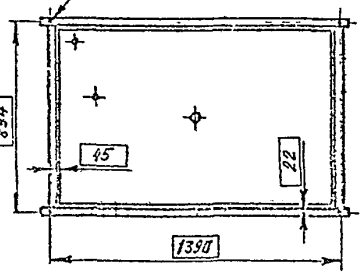
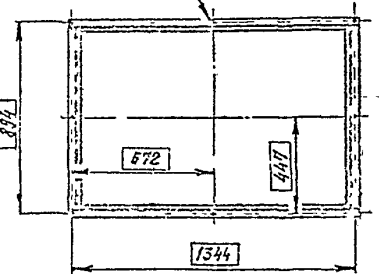
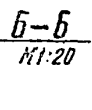
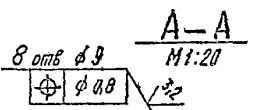

КИРГ 5.887 025 СБ.

Бак

Сборочный чертеж

Изм.	Лист	Архив	Изд.	Возв.
		БМНЧ		
Проект				
Технический				
Инженер				
Начальник				
Упр.				

Лит	Масса	Кол-во
	171,69	1-10
Лист 1	Листов 2	
Димосьяев-3		
Киев		

Копия А 01026-С4 Формат А4

B-B
M1:2
ГОСТ 3264-80-И1-Δ3

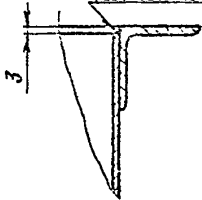

Г-Г
M1:2



Таблица сварных швов

Номер шва	Обозначение стандарта	Условное обозначение сварного шва	Кол. швов
1	ГОСТ 5264-80	Г2 $\alpha \sqrt$	2
2		Г3	2
3		Г4 \equiv	2
4		Г1-Δ3	5
5		Г1-Δ3 \equiv	6
6		Г1-Δ3 (по замкнутой линии)	5
7		Г1-Δ4 \equiv	8
8		И1-Δ3 (по замкнутой линии)	3
9	ГОСТ И534-75	Г1-Δ3 (по замкнутой линии)	4

- * Размер для справок.
 - Неуказанные предельные отклонения размеров $\pm 1/15$.
 - Напльвы и неровности наружных сварных швов обрабатывать с плавным переходом к основным металлам. Шероховатость поверхности - Ra 3.2.
 - Сварные швы проверить на герметичность по ГОСТ 3242-19. Вид контроля - течеиспытание. Метод контроля - капиллярный.
3. Примечание: Эмаль И1-25 серия ГОСТ 5405-84. Ш. 6 - наружные поверхности, Эмаль ХС-410 серия ТУ6-21-7-89. Т. 6 - внутренние поверхности.

КИРГ 5.887.025 СБ

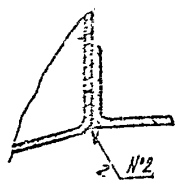
Лист 2

Копировать

Формат А4

КИРГ 8.613.000

(✓) (✓)

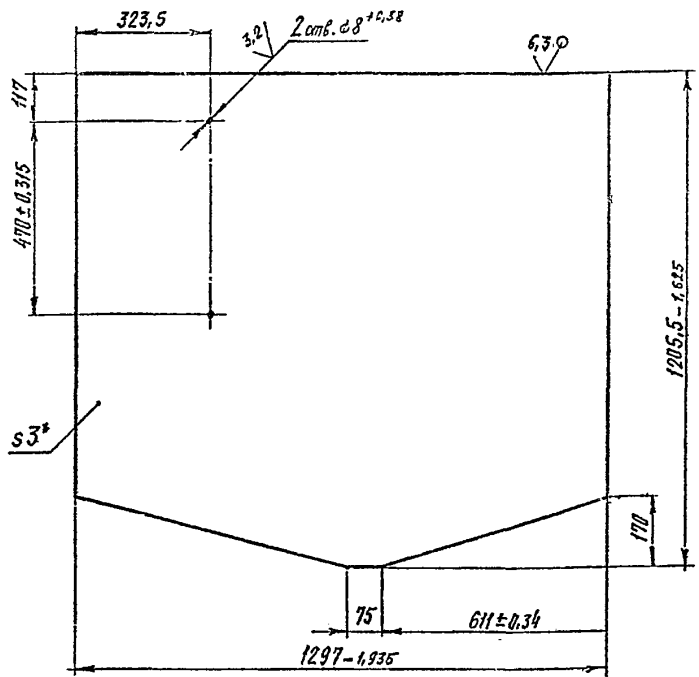

- * Размер для справок.
- Неуказанные предельные отклонения размеров $\pm 1/14$.

КИРГ 8.613.000

Стенка

Изм.	Лист	Исполн.	Проф.	Дата	Лист	Масса	Мощность
						34,373	1-10
Лист	Б-ИИ-ИИ-3.0 ГОСТ 12903-74				Днепропетровск-3		
Лист	3-И-013 ГОСТ 535-88				Киев		

Копировать

Формат А4

407-1-95.91 А4

КИРГ 8.613.001

(✓) A

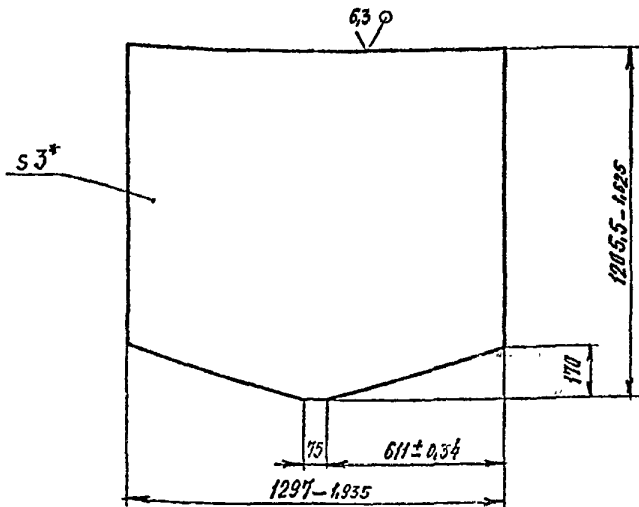

1. *Размер для справок.

2. Неуказанные предельные отклонения размеров $\pm \frac{IT14}{2}$

КИРГ 8.613.001

Стенка

Лист	Масса	Масштаб
1	34,376	1:15

Лист	Листов
1	1

Лист Б-ПН-НВ-3.0 ГОСТ 19803-74
3-IV-СтЗ ГОСТ 535-88

Эпирсвязь-3
Киев

Копировал

Формат А4

КИРГ 8.613.002

(✓) A

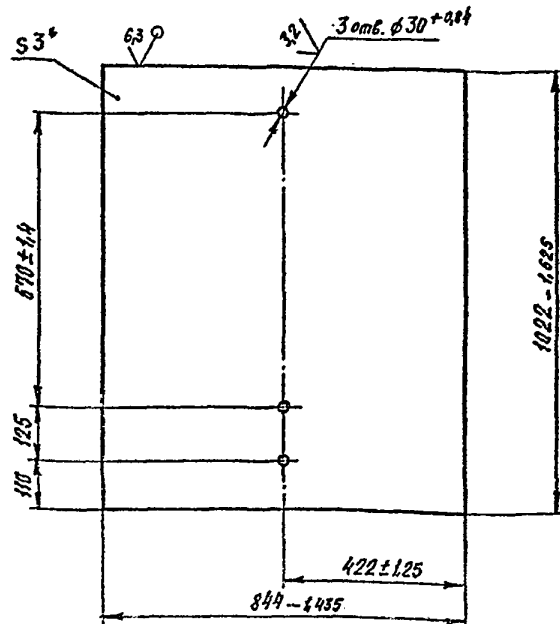

1. *Размер для справок.

2. Неуказанные предельные отклонения размеров $\pm \frac{IT14}{2}$

КИРГ 8.613.002

Стенка

Лист	Масса	Масштаб
1	20,281	1:10

Лист	Листов
1	1

Лист Б-ПН-НВ-3.0 ГОСТ 19803-74
3-IV-СтЗ ГОСТ 535-88

Эпирсвязь-3
Киев

Копировал

Формат А4

0,3 (✓)

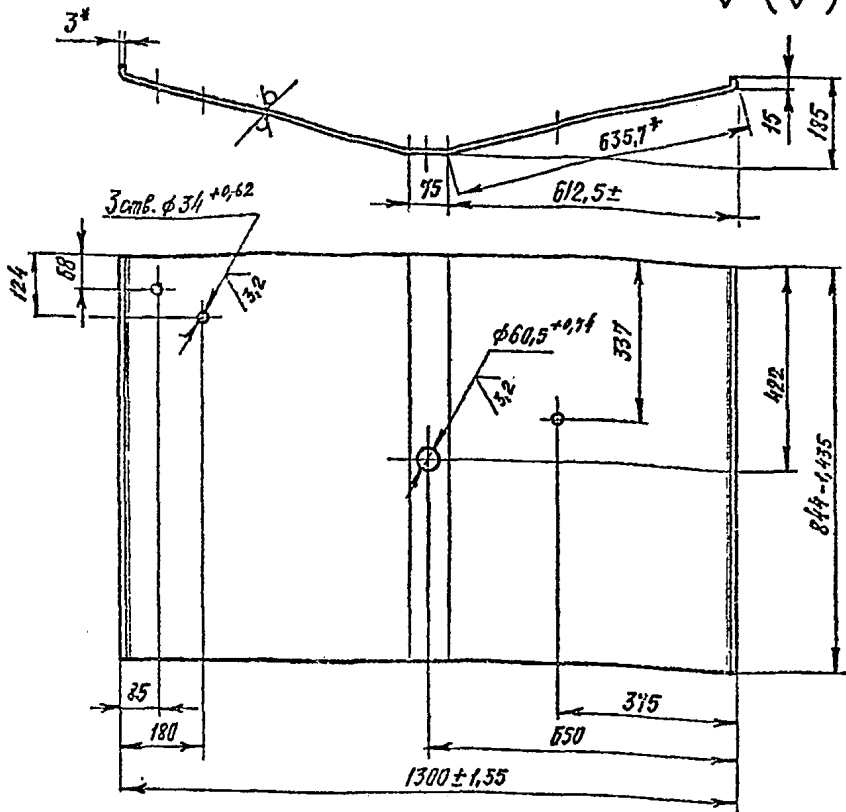

- 1. * Размеры для справок.
- 2. Неуказанные предельные отклонения размеров $\pm \frac{IT14}{2}$.
- 3. Внутренние радиусы сгибов - 3мм.

КИРГ 8. 613. 003

Дно

Лист	Масса	Масштаб
	27,217	1:10

Лист Б-ПН-НО-3.0 ГОСТ 19903-74
3-IV-Ст3 ГОСТ 535-88

Запросвязь-3
Киев

0,3 (✓)

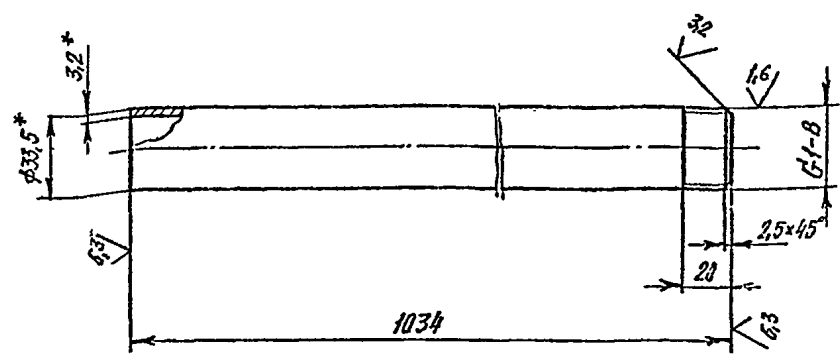

- 1. * Размеры для справок.
- 2. Неуказанные предельные отклонения размеров $\pm \frac{IT14}{2}$.

КИРГ 8. 626. 066

Труба

Лист	Масса	Масштаб
	2,47	1:2

Труба Ц-25 * 3; ГОСТ 3262-75

Запросвязь-3
Киев

Имя, № подл	Подп. и дата	Взам. инв. №	Инд. № дубл.	Подп. и дата

Имя, № подл	Подп. и дата	Взам. инв. №	Инд. № дубл.	Подп. и дата

Изм. лист	№ эскиз.	Подп.	Дата
Разр. б. м. н.	б. м. н.	б. м. н.	б. м. н.
Проект			
Т. контр.			
Ил. спец.	Поздняя		
И. контр.	Поздняя		
Утв.	Стеценко		

Изм. лист	№ эскиз.	Подп.	Дата
Разр. б. м. н.	б. м. н.	б. м. н.	б. м. н.
Проект			
Т. контр.			
Ил. спец.	Поздняя		
И. контр.	Поздняя		
Утв.	Стеценко		

407-1-95.91 А4

КИРП 8.626.067

(✓) / A

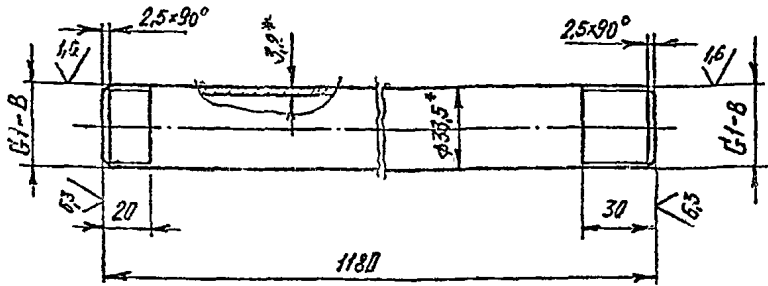

- * Размеры для справок.
- Неуказанные предельные отклонения размеров $\pm \frac{IT14}{2}$.

КИРП 8.626.067

Труба

Лист Масса Масштаб

2,82 1:2

Лист Листов 1

Трубы Ц-25х3,2 ГОСТ. 3262-75

Запросвязь-3
Киев

Копировал

Формат А4

КИРП 9.280.006

32 / (✓)

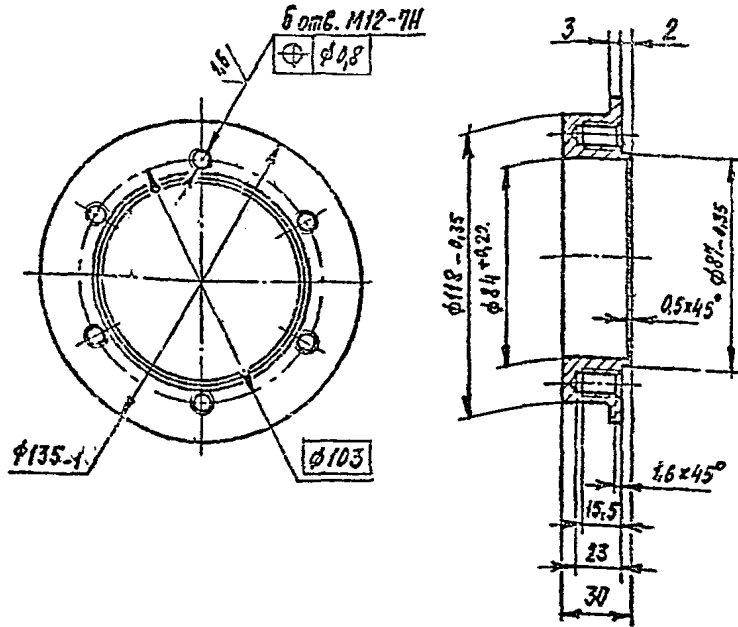

- Неуказанные предельные отклонения размеров $\pm \frac{IT14}{2}$.
- Покрытие: Цб.хр.

КИРП 9.280.006

Бобышка

Лист Масса Масштаб

1,18 1:2

Лист Листов 1

Ет 3 кп ГОСТ 380-88

Запросвязь-3
Киев

Копировал: 27.12.88-0.5

Формат А4

Имя, № подл. Подп. и дата. Взам. инв. №. Имя, № дубл. Подп. и дата.

Имя, № подл. Подп. и дата. Взам. инв. №. Имя, № дубл. Подп. и дата.

Имя	№ докум.	Подп.	Дата
Разраб.	БУНИН	Бунин	
Пров.			
Т. контр.			
Л. спец.	Погребняк	Погребняк	
Н. контр.	Параскевич	Параскевич	
Учтв.	Стеценко	Стеценко	

Имя	№ докум.	Подп.	Дата
Разраб.	БУНИН	Бунин	
Пров.			
Т. контр.			
Л. спец.	Погребняк	Погребняк	
Н. контр.	Параскевич	Параскевич	
Учтв.	Стеценко	Стеценко	

407-1-95-91 А4

КИРГ 9.300.002

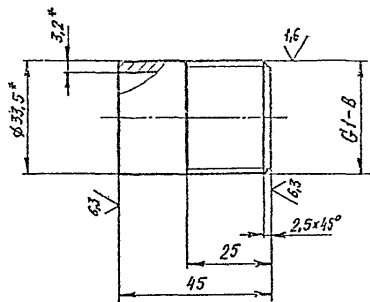

(✓) А

- * Размеры для справок.
- Неуказанные предельные отклонения размеров $\pm \frac{IT15}{2}$.

КИРГ 9.300.002

Патрубок

Лист	Масса	Акселитат
0,107	1:1	

Листов 1

Труба Ц-25x3,2 ГОСТ 3262-75

Сп.росвязь-3
Киев

Копирован

Формат А4

30

КИРГ 9.300.003

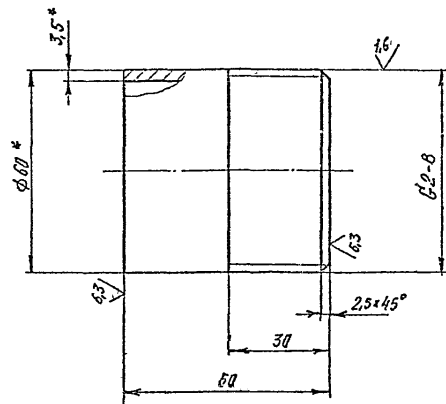

(✓) А

- * Размеры для справок.
- Неуказанные предельные отклонения размеров $\pm \frac{IT15}{2}$.

КИРГ 9.300.003

Патрубок

Лист	Масса	Акселитат
0,295	1:1	

Листов 1

Труба Ц-50x3,5 ГОСТ 3262-75

Сп.росвязь-3
Киев

Копирован с од 1028-041 Формат А 4

407-Г-95.91 А4

КИРГ 9.300.004

6,3 (✓)

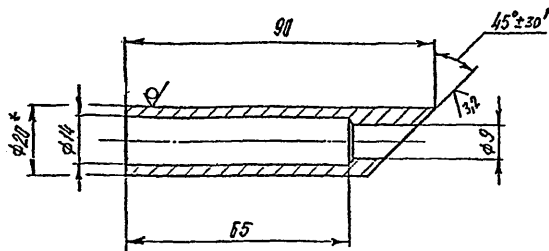

- * Размер для справок.
- Неказанные предельные отклонения размеров - $H14, h14, \pm 1T14$.

КИРГ 9.300.004

Патрубок

Лист: 1, Масса: 0,111, Масштаб: 1:1

Листов: 1

Круг 20-В ГОСТ 2590-88
Ст 3-III ГОСТ 535-88Запросъязв-3
Киев

Копировал

Формат А4

31

№	Формат	Экз	Листов	Обозначение	Наименование	№	Прим.
					Документация		
АБ				КИРГ 6.173.015 СБ	Сборочный чертеж		
					Детали		
И1	1			КИРГ 8.054.000	Крышка	1	
И4	2			КИРГ 8.679.000	Ручка	2	
И4	3			КИРГ 9.300.002	Патрубок	2	
					Стандартные изделия		
4					Чельник 30°-Г-Ц-25 ГОСТ 8946-75	1	0,229 кг
5					Колпак Г-Ц-25 ГОСТ 8962-75	1	0,138 кг

Листов: 1, Масса: 0,111, Масштаб: 1:1

КИРГ 6.173.015

Крышка

Лист: 1, Листов: 1

Запросъязв-3
Киев

Копировал

ФР10168-04 Формат А4

КИРГ 6.173.015 СБ

407-1-95.91 А4

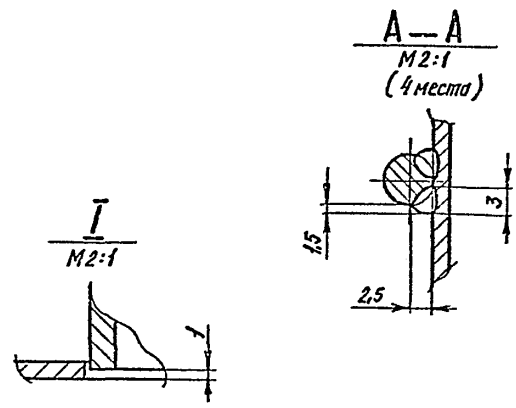
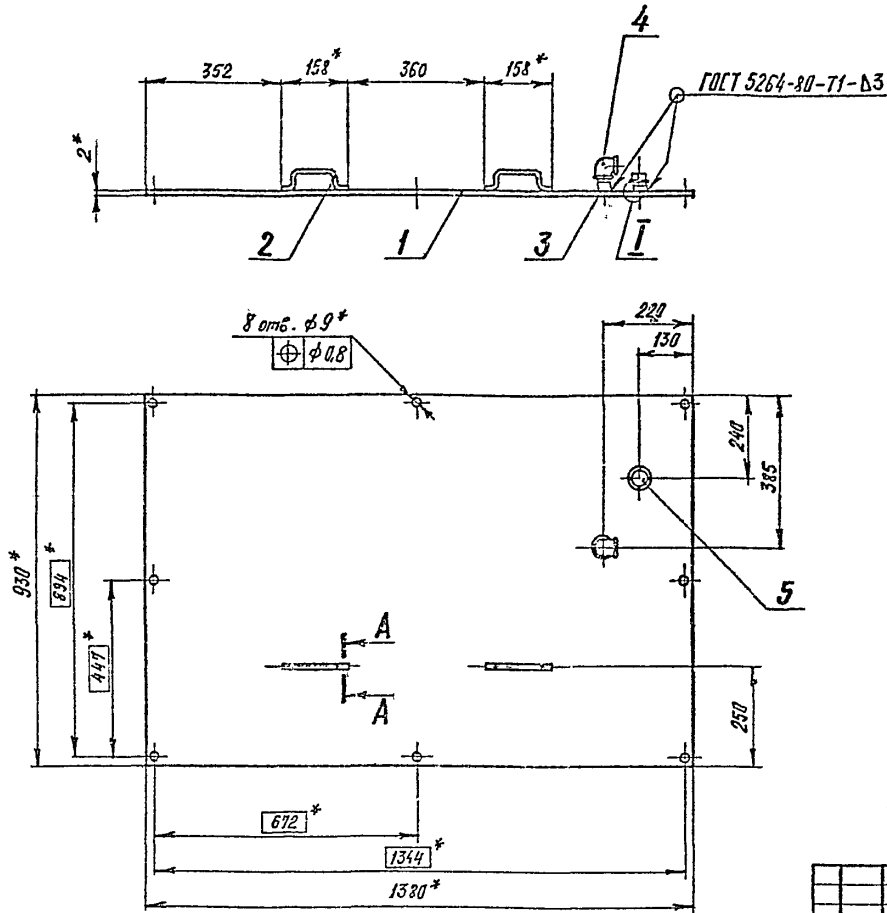

- 1. *Размеры для справок.
- 2. Неуказанные предельные отклонения размеров $\pm \frac{IT14}{2}$.
- 3. Покрытие: эмаль НЦ-25 серая ГОСТ 5406-84, IV, 6 - кроме резьбы.
- 4. Усиления сварных швов снять. Шероховатость поверхн. $R_{a, \text{отв}}$.

Имя № подл.	Подп. и дата	Взам. инв. № (инв. № дубл.)	Подп. и дата
-------------	--------------	-----------------------------	--------------

КИРГ 6.173.015 СБ						
Имя Листв	№рек.инв.	Подп.	Дата	Лист	Масса	Часов
				Разреш.	Бунин	1
Т контр.	Гл спец.	Погребняк	Иван	Лист	Листов 1	
Н контр.	Н контр.	Ларманов	Ларманов	Дир.связь-3		
Утв.	Утв.	Стещенко	Стещенко	Киев		

407-1-95, 91 А4

КИРГ 8 054.000

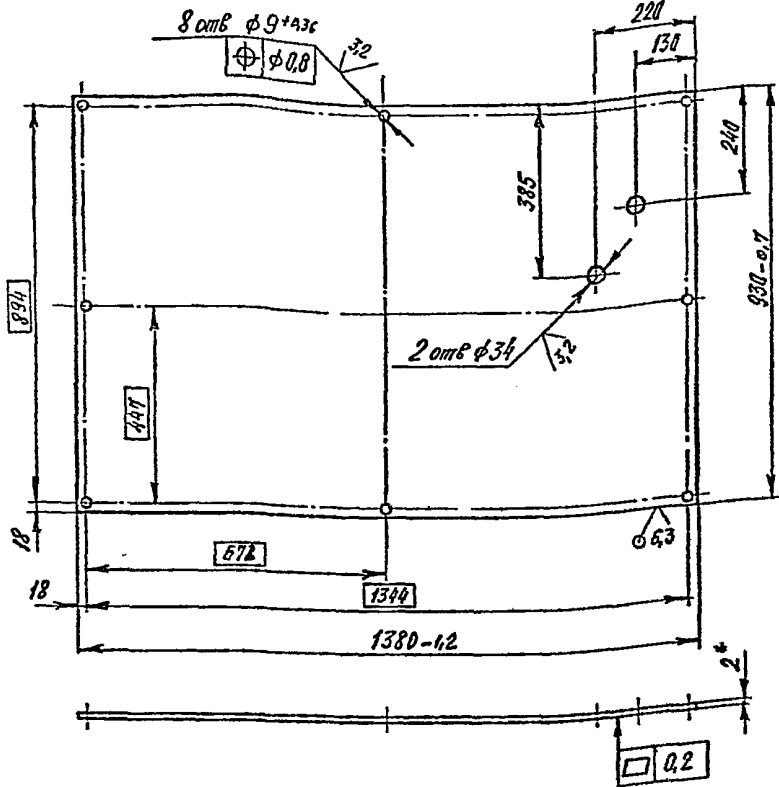

- * Размер для справок.
- Неуказанные предельные отклонения размеров $\pm \frac{IT14}{2}$

КИРГ 8.054.000

Крышка

Лист	Масса	Контракт
	20,15	1:2
Лист	Листов	1

Лист Б-ПН-НО-2.0 ГОСТ 19903-74
3-IV-Ст 3 ГОСТ 535-88

Дипросвязь-3
Киев

Копировал

Формат А4

КИРГ 8 679 000

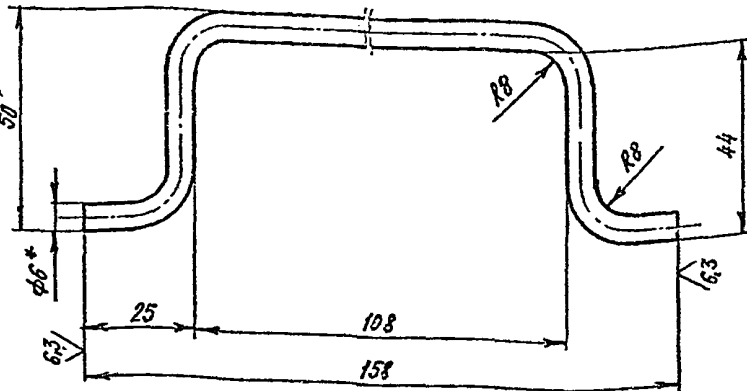

- * Размеры для справок.
- Предельные отклонения размеров $\pm \frac{IT17}{2}$

КИРГ 8.679 000

Ручка

Лист	Масса	Контракт
	0,06	1:1
Лист	Листов	1

Приволжско Б.Д-С ГОСТ 3282-74

Дипросвязь-3
Киев

Копировал

Формат А4

Имя, № подл. Подп. и дата. Взам. инв. №/инв. № дубл. Подп. и дата. Подп. и дата.

Имя, № подл. Подп. и дата. Взам. инв. №/инв. № дубл. Подп. и дата. Подп. и дата.

407 / -95.91 А4

Форм. обозн.	Кол-во	Обозначение	Наименование	Кол.	Примеч.
			<u>Документация</u>		
А3		КИРГБ.122 050 СБ	Сборный чертеж		
			<u>Свободные единицы</u>		
А4	1	КИРГБ.122 001	Рама верхняя	1	
А4	2	КИРГБ.122 002	Рама нижняя	1	
А4	3	КИРГБ 150 000	Стойка	1	
-	4	-01	Стойка	1	
			<u>Детали</u>		
				1	
А4	5	КИРГБ.604 000	Накладка	2	
А4	6	КИРГБ 604 001	Накладка	2	
А4	7	КИРГБ 665 013	Уголок	2	
А4	8	КИРГБ 667 003	Кабс	2	
			<u>Стандартные изделия</u>		
			Болты ГОСТ 7438-70		
	9	М10-6г x 30.58 0112	4	0,03056кг	
	10	М12-6г x 30.58 0112	12	0,04405кг	
	11	М12-6г x 35.58.0112	8	0,04803кг	
			Шайбы ГОСТ 5915-70		
	12	М10-6Н.5.016	4	0,01153кг	
	13	М12-6Н.5.016	20	0,01724кг	

КИРГБ.122.000

им	лист	д.закуч.	подп	стр
разраб.	б.учин	т.з.п.д		
проект				
г.с.с.м.	подс.ед.м.к.	п.з.п.		
и.к.к.п.	в.с.с.м.п.д.к.	п.з.п.с.с.		
з.п.с.	с.п.з.п.с.с.	п.з.п.с.с.		

Рама

лист	лист	листок
1	1	2
Запрос №3-3		
Киев		

Копирован

Формат А4

34

Форм. обозн.	Кол-во	Обозначение	Наименование	Кол.	Примеч.
	14		Шайбы ГОСТ 6402-70	4	0,001945кг
	15		10 65Г 029	20	0,003357кг
	16		Шайбы 12 03.019	4	0,00624кг
			ГОСТ 11371-78		

КИРГБ.122.000

им	лист	д.закуч.	подп	стр
разраб.	б.учин	т.з.п.д		
проект				
г.с.с.м.	подс.ед.м.к.	п.з.п.		
и.к.к.п.	в.с.с.м.п.д.к.	п.з.п.с.с.		
з.п.с.	с.п.з.п.с.с.	п.з.п.с.с.		

Копирован

Формат А4

КИРГ 6.122.000 СБ

407-1-95 91 А4

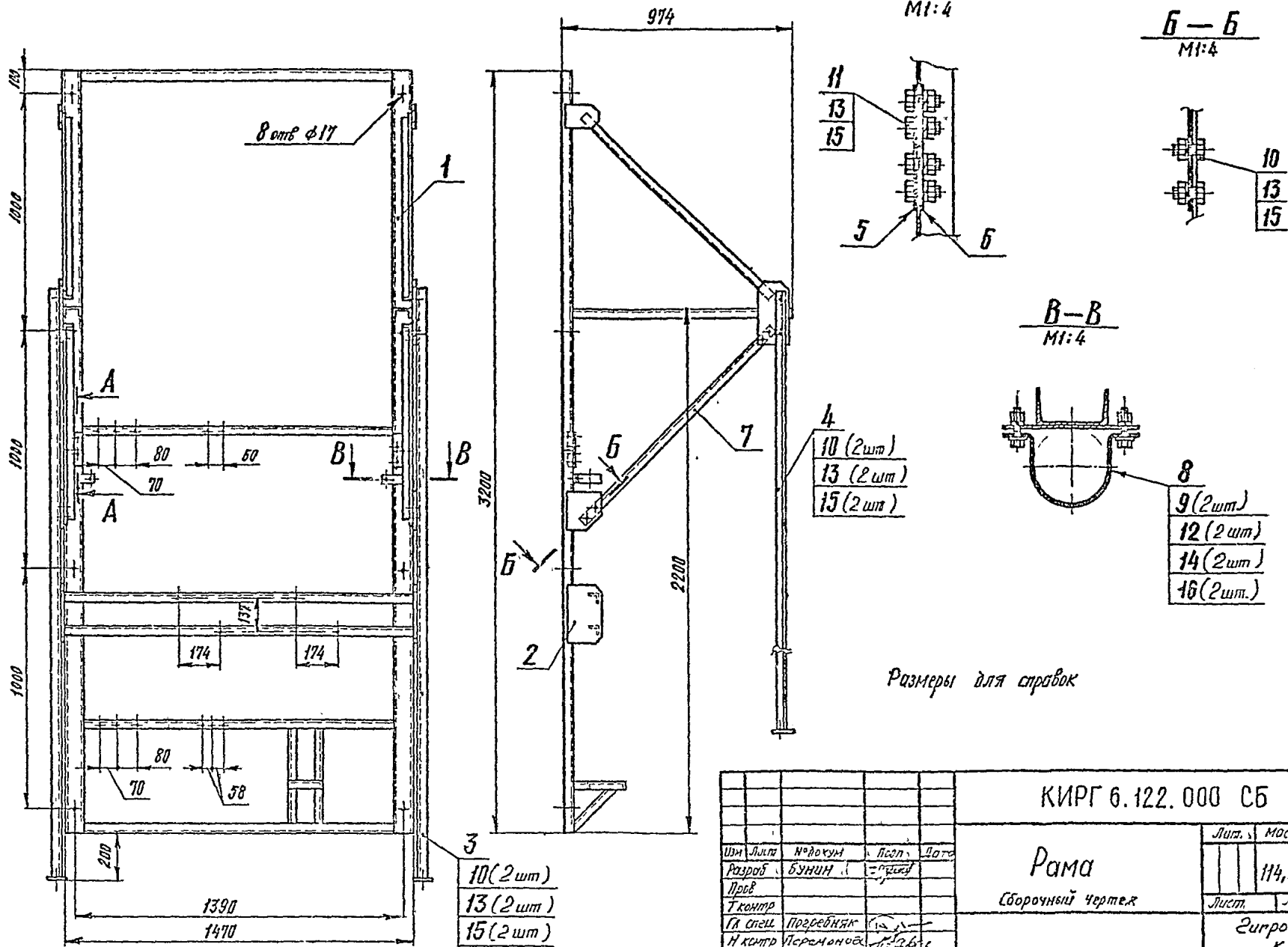

Экз. № подл.	Подп. и дата
Взам. или № Инв. № дубл.	Подп. и дата

КИРГ 6.122.000 СБ			
Изм.	Лист	№ докум.	Лист
Разроб.	Бунин	Лепл.	Дале
Прев.			
Т. контр.			
Гл. спец.	Пробейняк		
Н. контр.	Перемонев		
Учт.	Стеценко		
Рама Сборочный чертёж			Лист
			Масса
			Листов 1
			2игросвязь-3
			Киев

Комплекс

КИРГ 8 604 001

(✓) (✓)

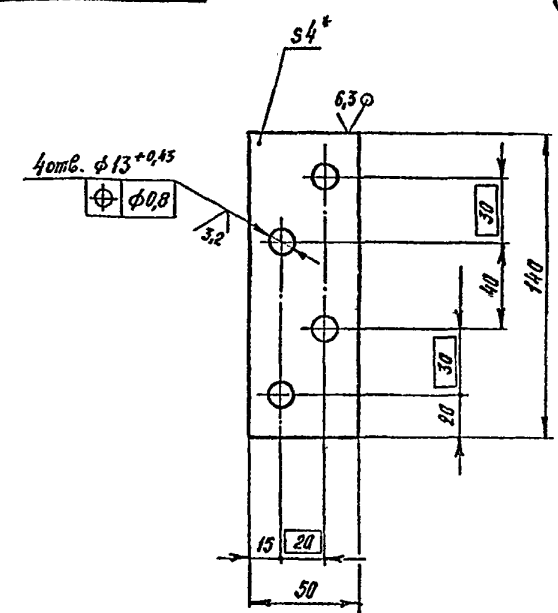

- 1 * Размер для справок.
- 2 Неуказанные предельные отклонения размеров $\pm \frac{IT14}{2}$
- 3 Покрытие: эмаль НЦ-25 серая ГОСТ 5406-84 IV.6.

Мин № подл.	Подп и дата	Взам. инв №	Мин № дубл.	Подп. и дата
-------------	-------------	-------------	-------------	--------------

КИРГ 8. 604.001				Лист	Масса	Масштаб
Накладка					0,205	1:2
Изм.	Лист	№ докум.	Подп.	Дата		
Разраб	Бунин					
Пров						
Т.контр						
Гл. инж.	Посредняк					
Н.контр	Посредняк					
Утв	Стеценко					
Лист Б-ПН-НО-4.0 ГОСТ 19903-74 Ст 3 ГОСТ 14637-89				Сипросвязь-3 Киев		
Капировал				Формат А4		

КИРГ 8. 604. 000

(✓) (✓)

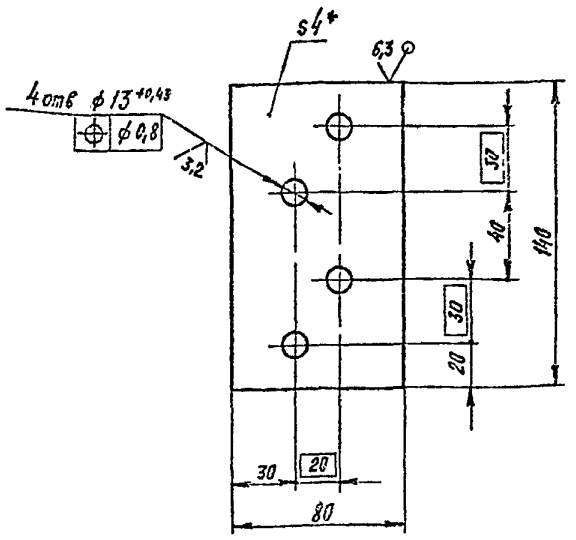

- 1 * Размер для справок.
- 2 Неуказанные предельные отклонения размеров $\pm \frac{IT14}{2}$
- 3 Покрытие: эмаль НЦ-25 серая ГОСТ 5406-84 IV.6

407-1-95.91 А4

Мин № подл.	Подп и дата	Взам. инв №	Мин № дубл.	Подп. и дата
-------------	-------------	-------------	-------------	--------------

КИРГ 8 604. 000				Лист	Масса	Масштаб
Накладка					0,335	1:2
Изм.	Лист	№ докум.	Подп.	Дата		
Разраб	Бунин					
Пров						
Т.контр						
Гл. инж.	Посредняк					
Н.контр	Посредняк					
Утв	Стеценко					
Лист Б-ПН-НО-4.0 ГОСТ 19903-74 Ст 3 ГОСТ 14637-89				Сипросвязь-3 Киев		
Капировал				Формат А4		

407-1-95.91 А4

КИРГ 8 665 013

(✓) (✓)

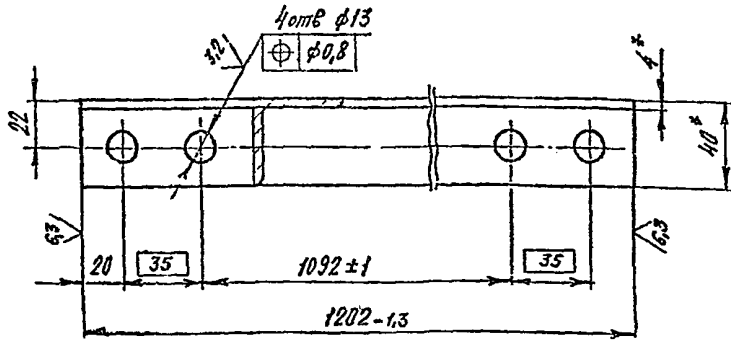

- * Размеры для справок.
- Неуказанные предельные отклонения размеров $\pm \frac{IT15}{2}$.
- Покрытие: эмаль НЦ-25 серая ГОСТ 5406-84. IV Б.

КИРГ 8 665. 013

Уголок

Лист	Масса	Масштаб
1	2,892	1:2
Лист	Листов	1

Уголок 40x40x4-В ГОСТ 8509-86
Ст.3 сл 3 - 1 ГОСТ 535-89
Киев
Формат А4

Изм.	Лист	№ докум.	Подп.	Дата
Разраб.	БШНИИ			
Пров.				
Т.контр.				
Гл. спец.	Погребняк			
Н.контр.	Переканов			
Учт.	Степченко			

37

КИРГ 8.667.003

63/ (✓) (✓)

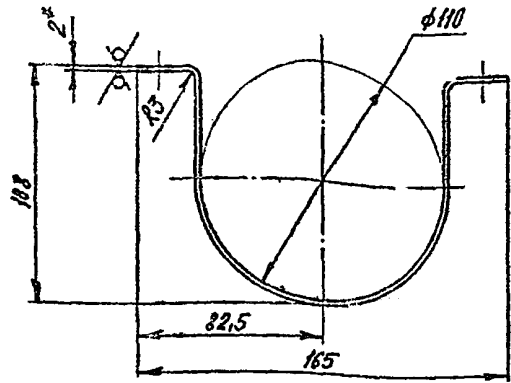
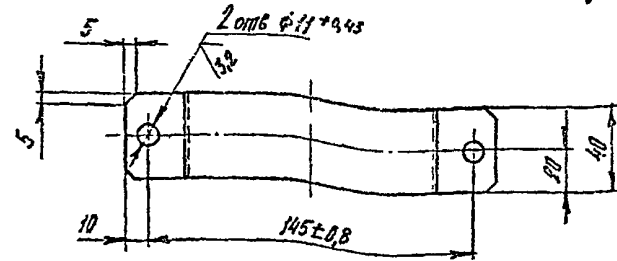

- * Размер для справок.
- Неуказанные предельные отклонения размеров $\pm \frac{IT15}{2}$.
- Покрытие: эмаль НЦ-25 серая ГОСТ 5406-84. IV Б.

КИРГ 8.667. 003

Фланец

Лист	Масса	Масштаб
1	0,205	1:2
Лист	Листов	1

Лист 5-ПН-НО-2.0 ГОСТ 19903-74
3-IV-Ст 3 ГОСТ 535-89
Киев
Формат А4

Изм.	Лист	№ докум.	Подп.	Дата
Разраб.	БШНИИ			
Пров.				
Т.контр.				
Гл. спец.	Погребняк			
Н.контр.	Переканов			
Учт.	Степченко			

АПТ-1-95.91 А4

Код	Обозначение	Наименование	№	Примеч.
		Документация		
13	КИРГ 6 122 001 СБ	Сборочный чертеж		
		Детали		
14	1 КИРГ 8 094 000	Консоль	2	
14	2 КИРГ 8. 120. 000	Стойка	2	
14	3 КИРГ 8 604 002	Косынка	2	
14	4 КИРГ 8 604 003	Косынка	2	
14	5 КИРГ 8 604 004	Накладка	4	
14	6 КИРГ 8 604. 005	Накладка	4	
14	4 КИРГ 8. 665. 014	Уголок	1	

Материалы

Уголок 40×40×4 - В ГОСТ 8253-89
Ст 3 сп 3 - ГОСТ 535-88

8 L=1100 мм 2 2,662 кг

9 L=1310 мм 1 3,171 кг

КИРГ 6. 122. 001

Рама верхняя

ЭЦПРОСВЯЗБ-3
К. 28

Котировка

ЭЦПРОСВ А4

КИРГ 8 094. 000

✓(✓)

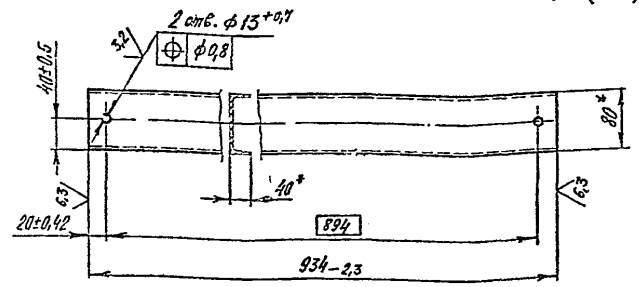

* Размеры для справок

Конт. № подл. Попр. и дата
Взам. инв. № инв. № субл. Попр. и дата

КИРГ 8. 094. 000				Лист	Масса	Масштаб
Изм	Лист	№ докум	Подп	Дата		
Разрб	Бунуч				6,58	1:5
Првб						
Т контр					Лист	Листов 1
Л спец	Лицевая					
Н контр	Правильная					
Уте	С членом					
УЦСЯКЕР 8 ГОСТ 8240-89 В Ст 3 - II ГОСТ 535-88				ЭЦПРОСВЯЗБ-3 Киев		

К. 28

ЭЦПРОСВ А4

КИРГ.6.122.001.СБ

407-1-95.91 14.

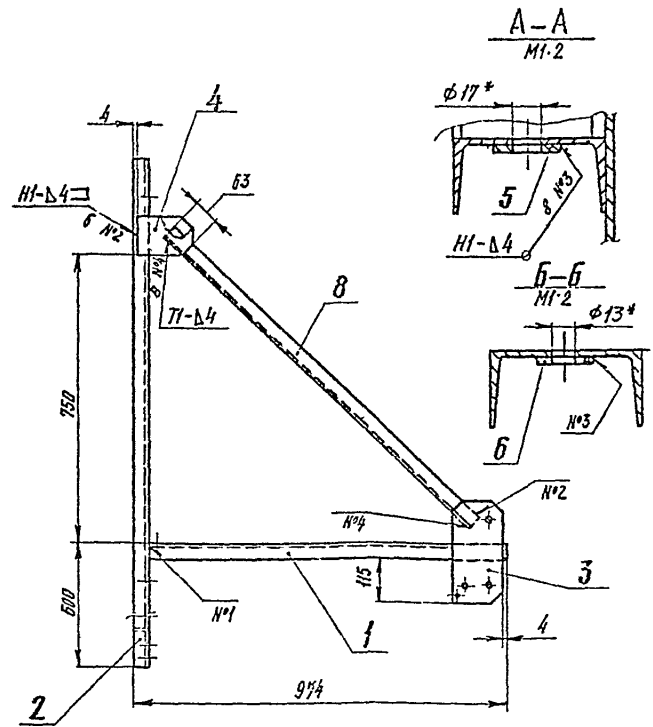
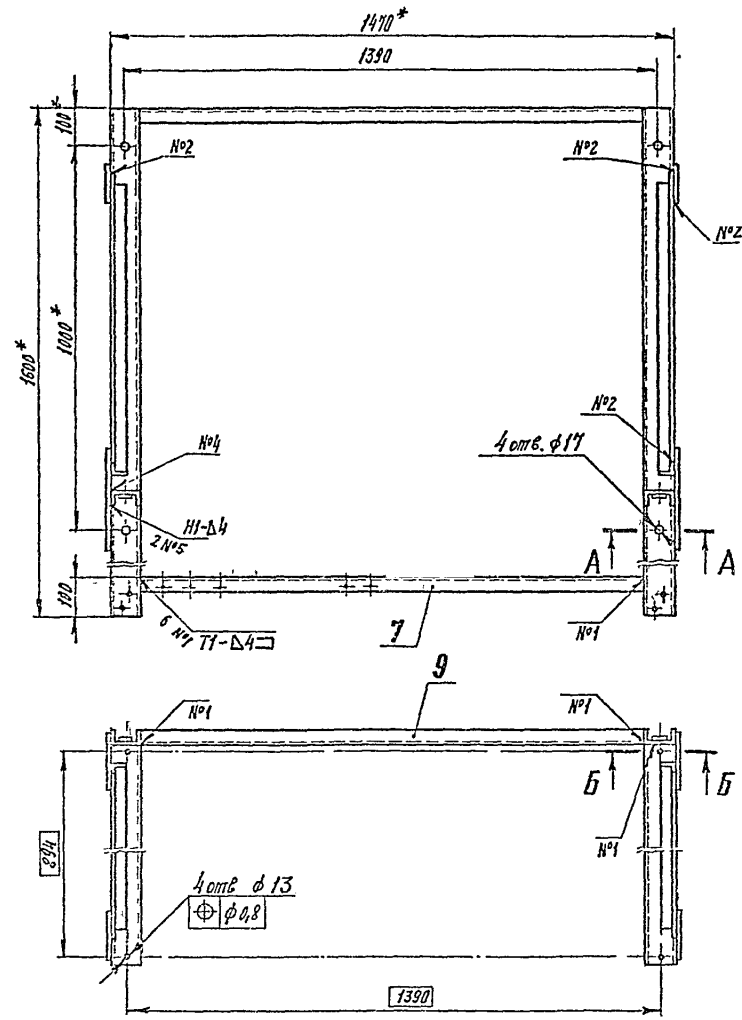

1. * Размеры для справок.
2. Неуказанные предельные отклонения размеров $\pm \frac{IT15}{2}$.
3. Сварные швы - по ГОСТ 5264-80
4. Покрытие. Эмаль НЦ-25 серая ГОСТ 5406-84. IV б.

Имя, № подл. Подл и дата
 Владелец, дата, № Кирп. № дубл. Подл и дата

КИРГ.6.122.001.СБ				Лист	Масса	Масштаб
Вып. Лист	№ докум	Подп.	Дата	1	50,88	1:10
Разработ	Б.И.И.И.	С.С.С.С.	С.С.С.С.			
Проб.				Лист	Листов 1	
Т.контр.				Сипросвязь-3		
Гл. инж.	Погодебяк	В.И.		Киев		
И.контр.	Позомитов	В.А.				
Утв.	Стеценко	С.С.				

407-1-95,91 А4

КИРГ 8.120 000

(✓) ✓

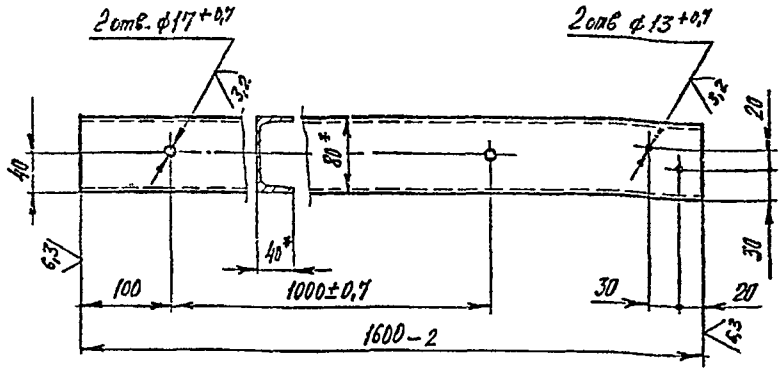

- 1. * Размеры для справок.
- 2. Неуказанные предельные отклонения размеров $\pm \frac{IT14}{2}$.

Имя № подлп	Подп и дата	Взам или №/Имя № дубл	Подп. и дата
И.М. Лиса	№ докум	И.М. Лиса	Лист
Разраб	бунин	Проф	Листов
Проф			
Т.Контр			
Гл спец	Позрб-нк		
Н.Контр			
У-В	Щеленко		

КИРГ 8 120 000		
Штампы	Лист	Масса
Штампы	1	1,245
Штампы	Листов	1
Штампы	8 ГОСТ 8240-89	Штампы
Штампы	8 Ст 3-Ц ГОСТ 535-88	Штампы
Штампы	Киев	Штампы
Штампы	Копироваль	Штампы
Штампы	Формат А4	Штампы

КИРГ 8.604 002

(✓) ✓

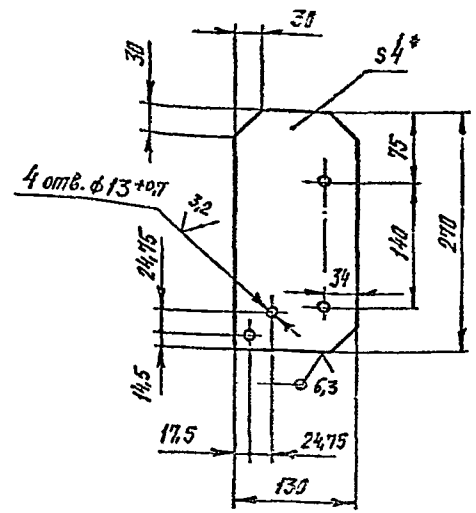

- 1. * Размер для справок.
- 2. Неуказанные предельные отклонения размеров $\pm \frac{IT14}{2}$.

Имя № подлп	Подп и дата	Взам. или №/Имя № дубл	Подп. и дата
И.М. Лиса	№ докум	И.М. Лиса	Лист
Разраб	бунин	Проф	Листов
Проф			
Т.Контр			
Гл спец	Позрб-нк		
Н.Контр			
У-В	Щеленко		

КИРГ.8.604.002		
Штампы	Лист	Масса
Штампы	1	1,18
Штампы	Листов	1
Штампы	6-11-3-4.0 ГОСТ 19903-74	Штампы
Штампы	[-3 ГОСТ 14637-89	Штампы
Штампы	Киев	Штампы
Штампы	Копироваль	Штампы
Штампы	Формат А4	Штампы

сф 1016-04

КИРГ 8 604 003

(✓) ✓

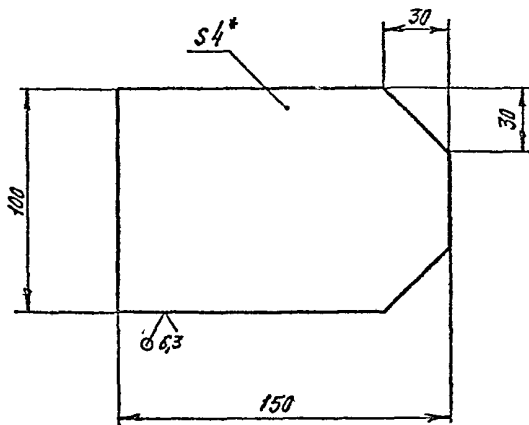

- * Размер для справок.
- Предельные отклонения размеров $\pm \frac{IT15}{2}$

КИРГ 8.604 003

Косынка

Лист Масса Масштаб

0,452 1:2

Лист Листов 1

Лист Б-ПН-НО-4.0 ГОСТ 19503-74
Ст 3 ГОСТ 14637-89Дипросвязь-3
Киев

Копировал

Формат А4

КИРГ 8 604 004

(✓) ✓

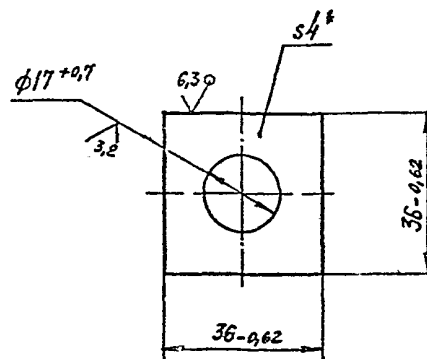

- * Размер для справок

КИРГ 8.604.004

Накладка

Лист Масса Масштаб

0,034 1:1

Лист Листов 1

Лист Б-ПН-НО-4.0 ГОСТ 19503-74
Ст 3 ГОСТ 14637-89Дипросвязь-3
Киев

Копировал

Формат А4

407-1-95.91 А4

КИРГ 8.604.005

(✓) (✓)

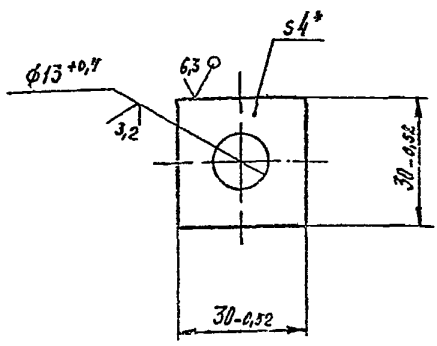

* Размер для справок

Имя, № поля	Подп. и дата	Взам. инв. №	Имя, № дубл.	Подп. и дата
Имя, лист	№ докум.	Подп.	Листов	
Разраб	Б.Н.И.И.	Б.Н.И.И.		
Проф				
Т.контр				
Л.спец	Порядок-се	Б.И.		
И.контр	Порядок-се	Б.И.		
Удб	Степаненко	Б.И.		
КИРГ 8.604.005				
Накладка				
Лист	М.масс	Масштаб		
	0,024	1:1		
Лист	Листов	1		
Лист	Б-ПН-НО-4.0 ГОСТ 19973-74	Эпирасвяте-3		
	Ст 3 ГОСТ 14637-89	Киев		
	Копировал	Формат А4		

КИРГ 8.665.014

(✓) (✓)

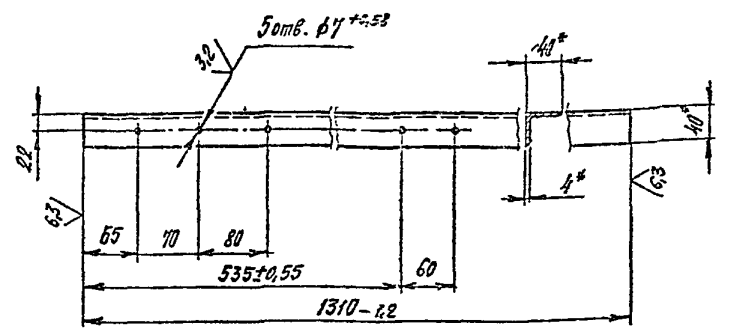

- * Размеры для справок.
- Неуказание предельные отклонения размеров $\pm \frac{IT14}{2}$

Имя, № поля	Подп. и дата	Взам. инв. №	Имя, № дубл.	Подп. и дата
Имя, лист	№ докум.	Подп.	Листов	
Разраб	Б.Н.И.И.	Б.Н.И.И.		
Проф				
Т.контр				
Л.спец	Порядок-се	Б.И.		
И.контр	Порядок-се	Б.И.		
Удб	Степаненко	Б.И.		
КИРГ 8.665.014				
Узелок				
Лист	М.масс	Масштаб		
	3,17	1:5		
Лист	Листов	1		
Лист	Узелок 40*42*4-3 ГОСТ 8509-86	Эпирасвяте-3		
	Ст 3 ст 3 -1 ГОСТ 535-89	Киев		
	Копировал	Формат А4		

407-1-95.91 А4

Лист № 14 из 14 листов. Доработка чертежа. Взам. инв. № 14. Инв. № 14. Подпись: [подпись]

№ п/п	№ докум.	Обозначение	Наименование	Кол.	Прим.
			Документация		
А3		КИРГ 6.122.002 СБ	Сборочный чертеж		
			Детали		
А4	1	КИРГ 8.120.000	Стойка	2	
А4	2	КИРГ 8.604.004	Накладка	4	
А4	3	КИРГ 8.604.006	Косынка	2	
А4	4	КИРГ 8.604.007	Косынка	2	
А4	5	КИРГ 8.610.000	Пластина	2	
А4	6	КИРГ 8.665.015	Уголок	1	
А4	7	КИРГ 8.665.016	Уголок	1	
А4	8	КИРГ 8.665.017	Уголок	1	
А4	9	КИРГ 8.665.018	Уголок	1	
А4	10	КИРГ 8.665.019	Уголок	2	
-					
А4	12	КИРГ 8.665.020	Уголок	1	
-	13	-01	Уголок	1	
			Материалы		
	14		Уголок 32x32x3-В ГОСТ 8509-86 Ст 3сп 3-1 ГОСТ 535-88 l = 80 мм	1	0,11 кг
	15		Уголок 40x40x4-В ГОСТ 8509-86 Ст 3сп 3-1 ГОСТ 535-88 l = 130 мм	1	3,17 кг

КИРГ 6.122.002

Рама нижняя.

Запрос № 3
Киев

Копировал

Сторожук А4

900*09.8.006

✓(✓)

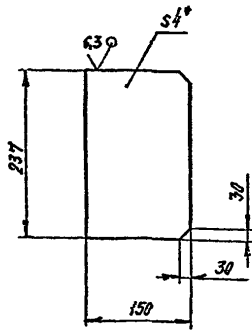

- * Размер для справок.
- Предельные отклонения размеров $\pm \frac{IT15}{2}$

КИРГ 8.604.006

Косынка

Лист Б-III-НО-40 ГОСТ 19403-74
Ст 3 ГОСТ 14637-89

Лист	Масса	Исчисл
1	1,088	1:5
Лист		Листов 1
Лист		Запрос № 3 Киев

Лист № 14 из 14 листов. Подл. и дата

Лист	№ докум	Подп	Дата
Лист	№ докум	Подп	Дата
Разраб	БУНИН	[подпись]	
Проб			
Т.контр			
Гл спец	Погребиняк	[подпись]	
И.контр	Иларемонца	[подпись]	
Утв	Степченко	[подпись]	

407-1-95.91 А4

КИРГ 8.604.007

(✓) (✓)

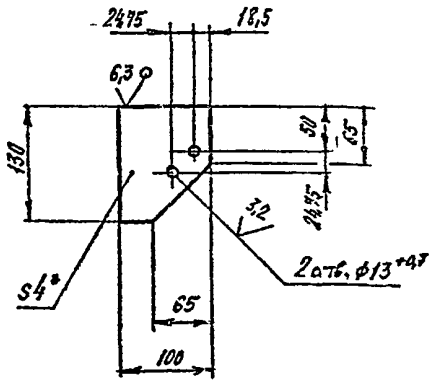

- * Размер для справок.
- Неуказанные предельные отклонения размеров - $H_{14}, \pm \frac{IT_{14}}{2}$

КИРГ 8.604.007

Изм	Лист	№ докум	Подп	Дата
Резерв	БЗНИИ	БЗНИИ		
Проб				
Т.контр				
Гл.инж	Порубиняк			
Н.контр	Посадилов			
Утв	Стеценко			

Косынка	Лист	Б-ЛН-НО-40 ГОСТ 19503-74	Дипросвязь-3
	Листов	Ст 3 ГОСТ 14637-89	Киев

Копировал Формат А4

КИРГ 8.610.000

(✓) (✓)

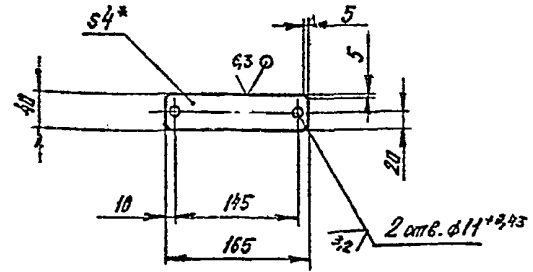

- * Размер для справок.
- Неуказанные предельные отклонения размеров - $\pm \frac{IT_{14}}{2}$

КИРГ 8.610.000

Изм	Лист	№ докум	Подп	Дата
Резерв	БЗНИИ	БЗНИИ		
Проб				
Т.контр				
Гл.инж	Порубиняк			
Н.контр	Посадилов			
Утв	Стеценко			

Пластина	Лист	Б-ЛН-НО-40 ГОСТ 19503-74	Дипросвязь-3
	Листов	Ст 3 ГОСТ 14637-89	Киев

Копировал Формат А4

407.1-95 91 А4

КИРГ 8 665 015

(✓) (✓)

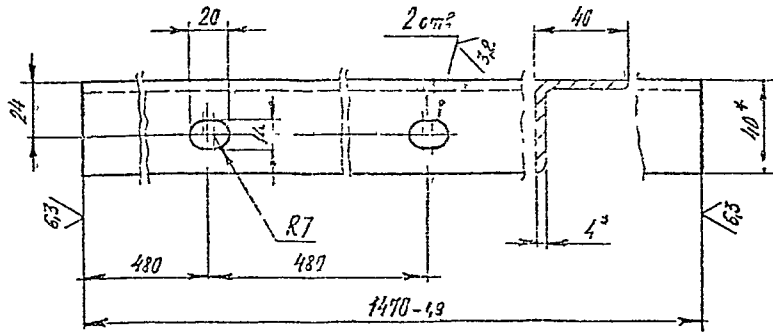

- * Размеры для справок
- Неуказанные предельные отклонения размеров - Н14, ± $\frac{IT14}{2}$

Подп. и дата	Взам. инв. №	Инв. № дубл.	Подп. и дата	К И Р Г 8 . 6 6 5 . 0 1 5		
Изм.	Лист	Число листов	Подп.	Дата	Лист	Масштаб
Разработ	Бунин	5			3,55	1:2
Проект					Лист	Листов 1
Технолог						
Гл. инж.	Позд-Вн. И.					
Инж. центр	Паскаль					
Уч. ст.	Ст. 2010					
				Уголок		
				40x40x4-3 ГОСТ 8509-86		
				Ст 3сп 3-1 ГОСТ 555-88		
				Киев		
				Копировать 001013-09 40x40x4 А4		

45

К И Р Г 8 6 6 5 0 1 6

(✓) (✓)

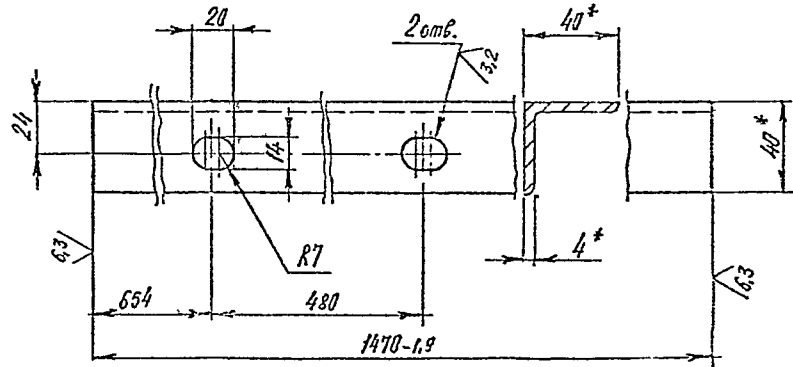

- * Размеры для справок.
- Неуказанные предельные отклонения размеров - Н14, ± $\frac{IT14}{2}$

Подп. и дата	Взам. инв. №	Инв. № дубл.	Подп. и дата	К И Р Г 8 . 6 6 5 . 0 1 6		
Изм.	Лист	Число листов	Подп.	Дата	Лист	Масштаб
Разработ	Бунин	5			3,55	1:2
Проект					Лист	Листов 1
Технолог						
Гл. инж.	Позд-Вн. И.					
Инж. центр	Паскаль					
Уч. ст.	Ст. 2010					
				Уголок		
				40x40x4-3 ГОСТ 8509-86		
				Ст 3 сп 3-1 ГОСТ 555-88		
				Киев		
				Копировать 001013-09 40x40x4 А4		

КИРГ 8.665.017

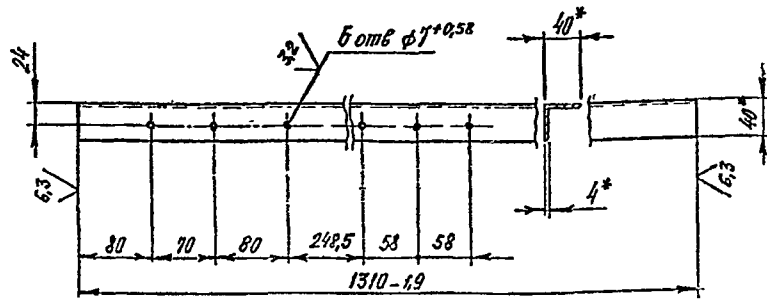
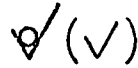

- * Размеры для справок
- Неуказанные предельные отклонения размеров - $\pm \frac{IT14}{2}$

КИРГ 8.665 017

Изм	Лист	№ докум	Подп	Дата
Разраб	бунин	12.1.84		
Пров				
Т контр				
Гл спец	Погребняк			
И контр	Игорькович	19.01/85		
Утв	Стененко			
Уголок		40x40x4-В ГОСТ 8509-86	Лист	Масса
		Ст 3 сп 3-1 ГОСТ 535-88	Листов	1 5
Копировал		Формат А4	Зимосвятов-3 Киев	

КИРГ 8.665.018

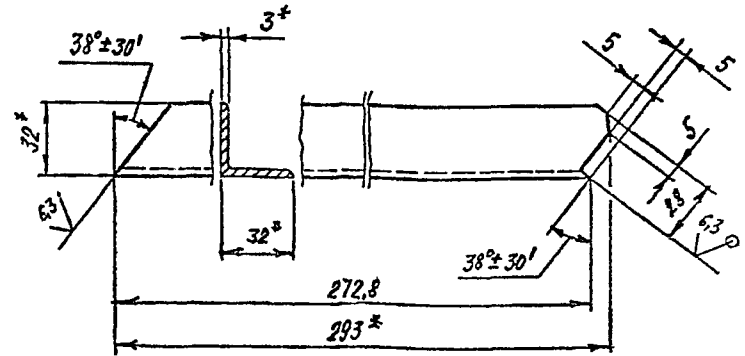

- * Размеры для справок.
- Предельные отклонения размеров - $\pm \frac{IT14}{2}$

КИРГ 8.665 018

Изм	Лист	№ докум	Подп	Дата
Разраб	бунин	12.1.84		
Пров				
Т контр				
Гл спец	Погребняк			
И контр	Игорькович	19.01/85		
Утв	Стененко			
Уголок		32x32x3-В ГОСТ 8509-86	Лист	Масса
		Ст 3 сп 3-1 ГОСТ 535-88	Листов	1 0.4
Копировал		Формат А4	Зимосвятов-3 Киев	

407-1-95.01.14

№	Обозначение	Наименование	К.г.	Голос
		<u>Документация</u>		
АВ	КИРГБ.150 000 СБ	Сборочный чертеж		
		<u>Детали</u>		
АН	1 КИРГБ 600 010	Подкладка	1	
		<u>Переменные данные для исполнения</u>		
		<u>КИРГБ 150 000</u>		
		<u>Детали</u>		
АН	2 КИРГБ.120 001	Стойка	1	
		<u>КИРГБ 150 000 -01</u>		
		<u>Детали</u>		
АН	2 КИРГБ.120 001 -01	Стойка	1	

КИРГБ 150. 000

Стойка

Витросвязь-3
Киев

Коллектор

Формат А 4

КИРГБ 150.000 СБ

КИРГБ.150.000

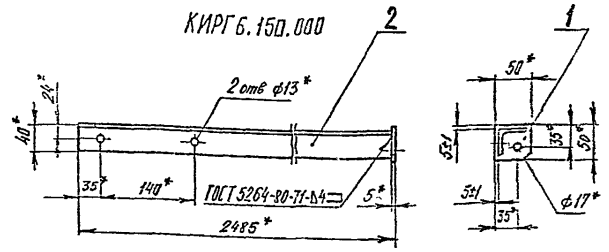

КИРГБ.150 000 -01 - зеркальное отражение
Остальное - см. КИРГБ.150.000

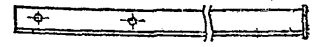

1 * Размеры для справок.
2 Покрытие. эмаль ИЦ-25 серая ГОСТ 5406-84 IV.6

КИРГБ 6.150 000 СБ

Стойка
Сборочный чертеж

Лист	Масштаб	Число листов
1	Б.П.8	1:5
Лист		Витросвязь-3 Киев

Взам. инв. № инв. № экз. Подл. и дата

Подл. и дата	Исполн.	Провер.	Лист	Листов

Коллектор

Формат А 4

407-1-95.91 А4

КИРГ 8.120.001

(✓) (✓)

КИРГ 8.120.001

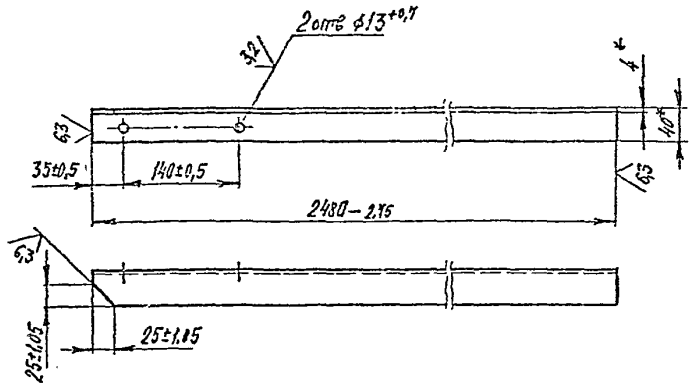

КИРГ 8.120 001 - 01 - зеркальное отражение
Остальное - см. КИРГ 8.120.001
М1:10

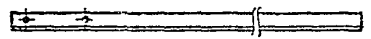

* Размеры для справок

Имя № подл.	Подп. и дата	Взам. инв. №	Имя № дубл.	Подп. и дата

КИРГ 8.120.001			
Шм. ч.шт	Исполн	Подп.	Дата
Разр	Б.П.ИИ	Т.П.	
Проб			
Т.контр			
Л.спец	Поздосвчак	В.У.	
И.контр	Стеценко	В.У.	
У-5	Стеценко	В.У.	
Лист 1		Листов 1	
Стойка		2ипросвязь-3	
40x40x4-8 ГОСТ 8569-86		Киев	
Ст 3-1 ГОСТ 535-82			
Копировал		Формат А4	

КИРГ 8.600.010

(✓) (✓)

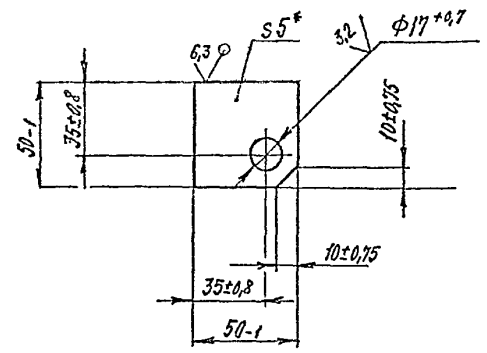

* Размер для справок

Имя № подл.	Подп. и дата	Взам. инв. №	Имя № дубл.	Подп. и дата

КИРГ 8 600.010			
Шм. ч.шт	Исполн	Подп.	Дата
Разр	Б.П.ИИ	Т.П.	
Проб			
Т.контр			
Л.спец	Поздосвчак	В.У.	
И.контр	Стеценко	В.У.	
У-5	Стеценко	В.У.	
Лист 1		Листов 1	
Подкладка		2ипросвязь-3	
Б-ПН-НО-5.0 ГОСТ 19903-74		Киев	
Ст 3 ГОСТ 14637-89			
Копировал		Формат А4	

407-1-95.91 А4

Лист 1 из 2. Подпись и дата. Взам инв. №. Шифр докум. Подпись и дата.

Кол-во	Обозначение	Номенклатура	к-л	Примеч.
		<u>Документация</u>		
А3	КИРГ 6.457.027 СБ	Сборочный чертеж		
		<u>Детали</u>		
А4	1 КИРГ 8.626 068	Труба	1	
А4	2 КИРГ 8.626 069	Труба	2	
А4	3 КИРГ 8.626 070	Труба	1	
-	4 -01	Труба	1	
-	5 -02	Труба	2	
-	6 -03	Труба	1	
-	7 -04	Труба	1	
А4	8 КИРГ 8.626 071	Труба	1	
-	9 -01	Труба	1	
		<u>Стандартные изделия</u>		
10		Фильтр 40-80-1М УХЛ4 ГОСТ 21329-75	1	3,7кг
11		Угольник 90°-1-Ц-25 ГОСТ 8946-75	2	0,229кг
12		Угольник 1-Ц-25x20 ГОСТ 8947-75	1	0,204кг
13		Трейник Ц-25 ГОСТ 8948-75	1	0,318кг

КИРГ 6.457.027

Трубопровод
настенныйЛист 1 из 2
Эпроект 35-3
Киев

Копирейл

Формат А4

51

Кол-во	Обозначение	Номенклатура	к-л	Примеч.
14		Крест Ц-25x20x20 ГОСТ 8953-75	1	0,316кг
15		Муфта короткая Ц-25 ГОСТ 8954-75	3	0,155кг
16		Пробка Ц-20 ГОСТ 8963-75	2	0,069кг
17		Контргайка ГОСТ 8968-75 20-Ц	2	0,044кг
18		25-Ц	11	0,076кг
19		Слон 25-Ц ГОСТ 8969-75	1	0,243кг
		<u>Прочие изделия</u>		
20		Кран А3 31016-025 (114 Вх П) Д, 25 ТУ 26-07-1193-78	3	1,65кг

КИРГ 6.457.027

Копирейл

Лист 2

КИРГ6.457.027 СБ

407-1-95.91 А4

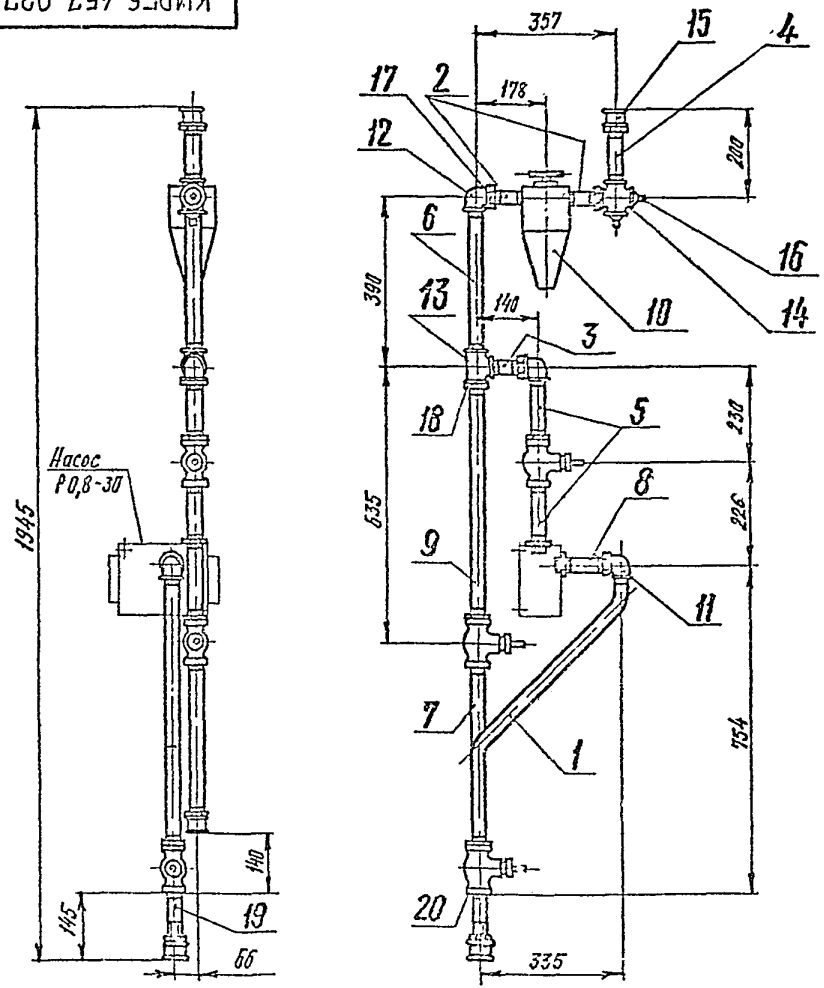

Размеры для справок

Имя № пас.	Подп и дата	Взам инж №	№ дубл.	Г. д. и дата

				КИРГ6.457.027 СБ		
Изм	Лист	Исполн	Подп	Трубопровод нагнетательный сборочный чертёж		
Разраб	бунин	Лурин	Логин			
Проеб						
Т контр						
Тя спец	Мигребник					
И контр	Варемлев	Шабал		Лист	Масса	Масштаб
Утв.	Стеленко				18,725	1:10
				Листов 1		
				Дипросвязь-3 Киев		

КИРГ 8.626.068

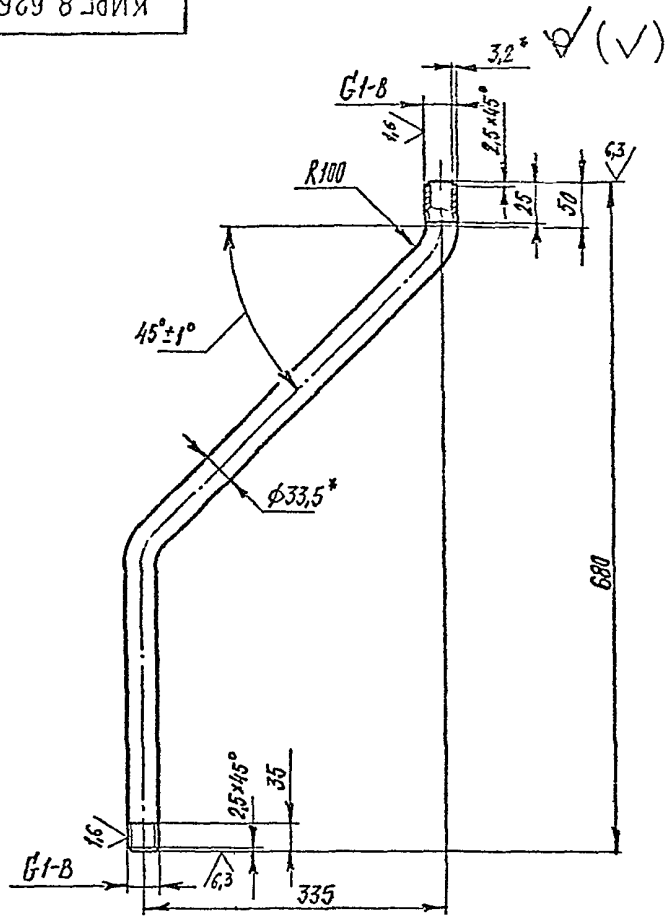

- 1. * Размеры для справок
- 2. Неуказанные предельные отклонения размеров - $\pm \frac{IT14}{2}$

407-1-95.91 А4

Имя, № подл.	Имя, № дубл.	Подп. и дата
Имя, № подл.	Имя, № дубл.	Подп. и дата
Имя, № подл.	Имя, № дубл.	Подп. и дата
Имя, № подл.	Имя, № дубл.	Подп. и дата

КИРГ 8.626.068				Лист	Масса	Масштаб
Труба					2,07	1:5
Имя, № подл.	Имя, № дубл.	Подп. и дата		Лист	Листов 1	
Имя, № подл.	Имя, № дубл.	Подп. и дата		Труба Ц-25*3,2 ГИСТ 3262-75		
Имя, № подл.	Имя, № дубл.	Подп. и дата		Экспресс-3 Киев		

Копировал Форма А4

КИРГ 8.626.069

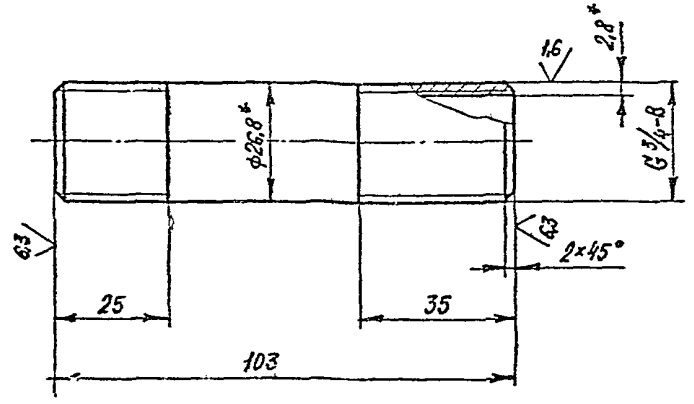

- 1. * Размеры для справок.
- 2. Неуказанные предельные отклонения размеров - $\frac{IT15}{2}$

Имя, № подл.	Имя, № дубл.	Подп. и дата
Имя, № подл.	Имя, № дубл.	Подп. и дата
Имя, № подл.	Имя, № дубл.	Подп. и дата
Имя, № подл.	Имя, № дубл.	Подп. и дата

КИРГ 8.626.069				Лист	Масса	Масштаб
Труба					0,177	1:1
Имя, № подл.	Имя, № дубл.	Подп. и дата		Лист	Листов 1	
Имя, № подл.	Имя, № дубл.	Подп. и дата		Труба Ц-20*2,8 ГИСТ 3262-75		
Имя, № подл.	Имя, № дубл.	Подп. и дата		Экспресс-3 Киев		

Копировал форма А4

407-1-95 01 А4

КИРГ 8.626.070

(✓) A

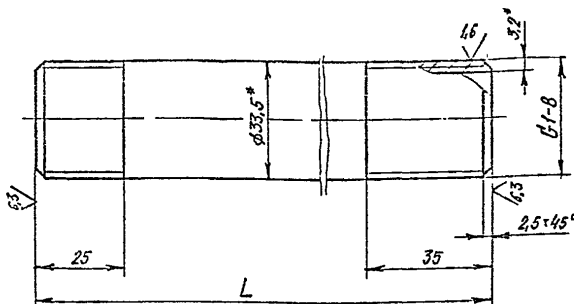

Обозначение	L, мм	Масса, кг
КИРГ 8.626.070	85	0.203
-01	145	0.346
-02	155	0.370
-03	335	0.800
-04	350	0.860

1 * Размеры для справок.

2. Неуказанные предельные отклонения размеров - $\pm \frac{IT15}{2}$.

КИРГ 8.626.070

Труба

Труба $\varnothing 25 \times 3.2$ ГОСТ 3262-75

Лист	Масса	Масштаб
1	кг	1:1

Запрос №336-3 Киев

Качество

Чертеж А4

КИРГ 8.626.071

(✓) A

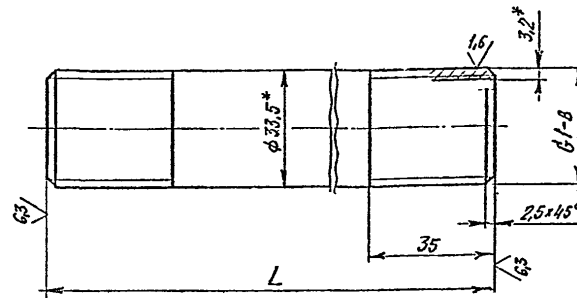

Обозначение	L, мм	Масса, кг
КИРГ 8.626.071	130	0.310
-01	560	1.338

1 * Размеры для справок.

2. Неуказанные предельные отклонения размеров - $\pm \frac{IT15}{2}$.

КИРГ 8.626.071

Труба

Труба $\varnothing 25 \times 3.2$ ГОСТ 3262-75

Лист	Масса	Масштаб
1	кг	1:1

Лист	Масса	Масштаб
1	кг	1:1

Запрос №336-3 Киев

Качество

Чертеж А4

407-1-95.91 А4

Кол-во	Обозначение	Наименование	Кол-во	Примеч.
		<u>Документация</u>		
И	КИРГ 6.457 028 СБ	Сборочный чертеж		
		<u>Детали</u>		
И	1 КИРГ В.626 072	Труба	1	
		<u>Стандартные изделия</u>		
	2	Муфта короткая Ц-50 ГОСТ 8954-75	2	0,48 кг
	3	Контргайка 50-Ц ГОСТ 8968-75	3	0,174 кг
	4	Сгон 50-Ц ГОСТ 8969-75	1	0,608 кг
		<u>Прочие изделия</u>		
	5	Кран АЗ 31016-050 (Ич 6 бк П) Лз 50 ТУ26-07-1193-78	1	6,2 кг

КИРГ 6.457.028

Трубопровод
сливной

Копиредел

Формат А4

КИРГ 6.457 028 СБ

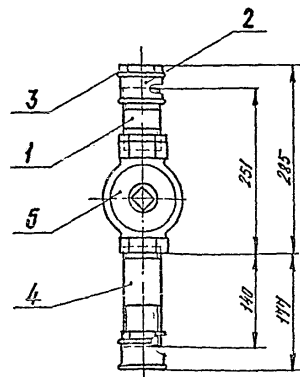

Размеры для справок.

КИРГ 6.457.028. СБ

Трубопровод
сливной
Сборочный чертеж

Лист	Масштаб	Масштаб
8,53	1:5	

Лист 1 из 1
Сборочный чертеж
Киев

Копиредел

Формат А4

Копиредел

Лист № 1 из 1

Лист № 1 из 1

Лист № 1 из 1

Изм.	Лист	№ докум.	Изд.	Дата
	Разраб.	Б.И.И.		
	Пров.			
	Т.контр.			
	Л. спец.	Позд.С. И.		
	И.контр.			
	Уд.В.	С.П.Ленко		

407-1-95.91 А4

КИРГ 6.626.072

(✓)

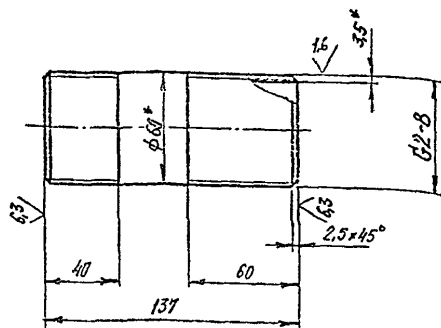

1 *Размеры для справок

2 Неказанные предельные отклонения размеров - $\pm \frac{IT15}{2}$

КИРГ 6 626 072

Труба

Труба Ц-50 x 3,5 ГОСТ 3262-75

Лист	Итого	Листов
2653	1	2
Лист		Листов 1

Запросвязь-5
Киев

Копирован

Формат А4

Лист 1 из 2

Код	Обозначение	Наименование	Кол.	Примеч.
		Документация		
А4	КИРГ 6. 457. 029 СБ	Сборочный чертеж		
		Детали		
А4	1 КИРГ 6. 626. 073	Труба	1	
		Стандартные изделия		
2		Муфта короткая Ц-25 ГОСТ 8954-75	2	0,155 кг
3		Контргайка 25-Ц ГОСТ 8968-75	2	0,076 кг

КИРГ 6. 457. 029

Трубопровод
переливной

Лист	Лист	Листов
		1

Запросвязь-3
Киев

Копирован

ср 1988-04

Формат А4

407-1-95.01 А4

КИРГ 6 457.029 СБ

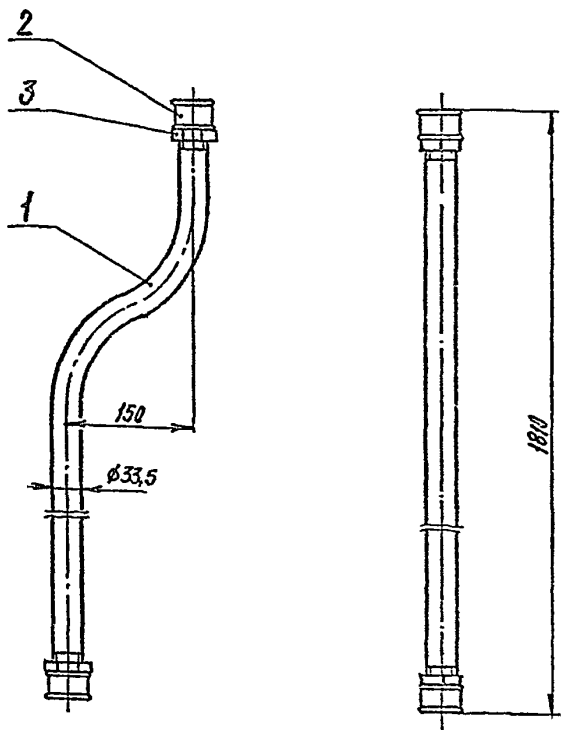

Размеры для справок

КИРГ 6. 457.029 СБ

Изм.	Лист	№ докум	Лист	Дата
Розв'яз	Б	БУНИН	1	
Посв				
Т контр				
Лл спец	Погребняк			
Н контр	Перечиник			
Утв	Степанко			

Трубопровод
переливной
Сборочный чертеж

Лист	Масса	Масштаб
	5,102	1:5
Лист	Листов 1	
Запрос №3-3		
Киев		

Копирова Я. А. Формат А4

КИРГ 8 626 073

(✓) (✓)

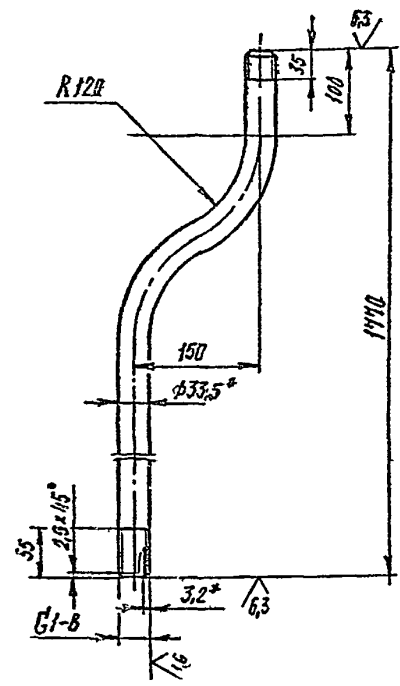

- 1* Размеры для справок.
- 2 Неуказанные предельные отклонения размеров - $\pm \frac{IT15}{2}$

КИРГ 8. 626. 073

Изм.	Лист	№ докум	Лист	Дата
Розв'яз	Б	БУНИН	1	
Посв				
Т контр				
Лл спец	Погребняк			
Н контр	Перечиник			
Утв	Степанко			

Труба

Лист	Масса	Масштаб
	2,65	1:5
Лист	Листов 1	
Запрос №3-3		
Киев		

Труба 4-25x3.2 ГОСТ 3262-75

Копирова Я. А. Формат А4

407-1-95.91 А4

Код	Обозначение	Наименование	Кол.	Примеч.
		<u>Документация</u>		
Ан	КИРГ 6 457 030 СБ	Сборочный чертёж		
		<u>Детали</u>		
Ан	1 КИРГ 8 626 074	Труба	1	
Ан	2 КИРГ 8.626 075	Труба	1	
		<u>Стандартные изделия</u>		
3		Муфта короткая Ц-15 ГОСТ 8954-75	2	0,065 кг
4		Контргайка 75-Ц ГОСТ 8968-75	3	0,037 кг
5		Кран АЗ 31016-015 (ИЧ 60х П) Ду 15 ТУ 26-07-1193-73	1	0,63 кг

Имя и фамилия
 Подпись
 Дата

Имя и фамилия	№ докум	Подп	Дата
Роздоб	БУНЧ		
Имя и фамилия	№ докум	Подп	Дата
Имя и фамилия	№ докум	Подп	Дата

КИРГ 6.457 030

Трубопровод
расходный

Дет. Кол. Мет. Вес

Сигроссв736-3
Киев

Капировская

КИРГ 6 457 030 СБ

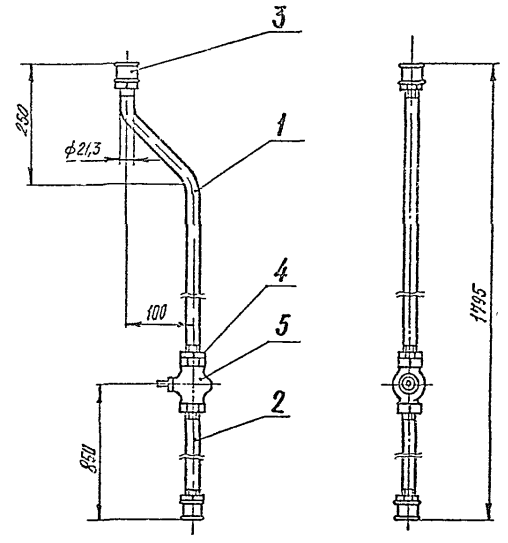

Размеры для справок

Имя и фамилия
 Подп и дата
 Взам. инв.
 № инв.
 № дубл.

КИРГ 6.457 030 СБ				Лист	Масшт	Масшт таб
Имя и фамилия	№ докум	Подп	Дата			
Роздоб	БУНЧ				3,351	1.5
Имя и фамилия	№ докум	Подп	Дата	Лист	Листов	1
Имя и фамилия	№ докум	Подп	Дата	Сигроссв736-3 Киев		

Трубопровод
расходный
Сборочный чертёж

Капировская

407-1-95.91 А4

КИРГ 8 626 074

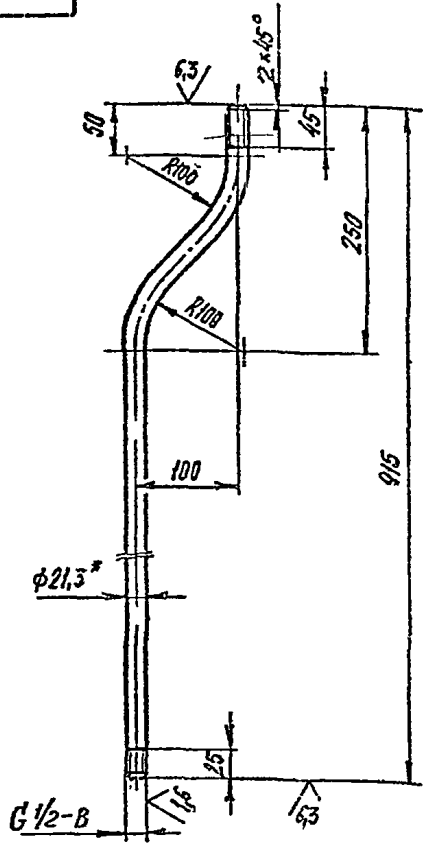

(✓) ✓

- * Размер для справок
- Неуказанные предельные отклонения размеров $\pm \frac{IT15}{2}$

КИРГ 8 626 074

Изм	Лист	№ докум	Подп	Дата	Лит	Масса	Масштаб
Разработ	бунин					1,42	15
Пров							
Т. контр					Лист	Листов 1	
Исп. спец	Павленко				Труба		
Исп. контр	Павленко				Труба Ц-15x2,8 ГОСТ 3262-75		
Утв	Стеценко				Дипросвязь-3 Киев		

Копировал

Формат А4

59

КИРГ 8 626 075

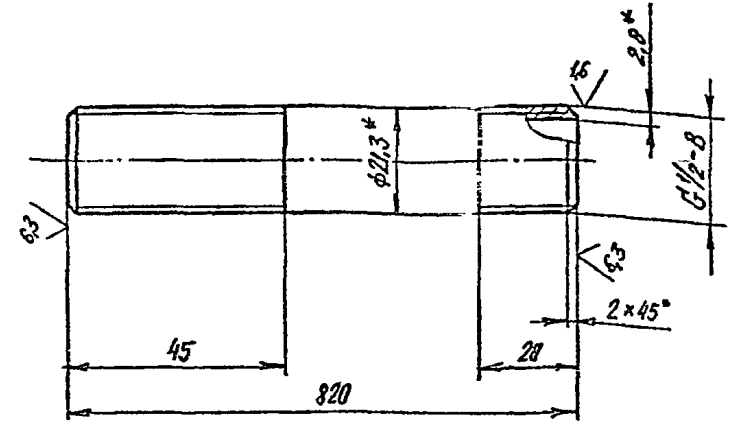

(✓) ✓

- * Размеры для справок.
- Неуказанные предельные отклонения размеров $\pm \frac{IT15}{2}$

КИРГ 8 626 075

Изм	Лист	№ докум	Подп	Дата	Лит	Масса	Масштаб
Разработ	бунин					1,96	11
Прое							
Т. контр					Лист	Листов 1	
Исп. спец	Павленко				Труба		
Исп. контр	Павленко				Труба Ц-15x2,8 ГОСТ 3262-75		
Утв	Стеценко				Дипросвязь-3 Киев		

Копировал

Формат А4

№ 10-95-1-171

Код	Обозначение	Наименование	Кол.	Примеч.
		<u>Документация</u>		
А5	КИРГ5 880 019 СБ	Сборный чертёж		
А4	КИРГ5. 880. 019 Г4	Схема гидравлическая соединенной		
А3	КИРГ5 880 019 ВП	Ведомость покупных изделий		
		<u>Сборочные единицы</u>		
А4	1 КИРГ5 881 026	Бак для масла	1	
А4	2 КИРГ6 150 001	Подставка	1	
		<u>Детали</u>		
А7	3 КИРГ8 610 001	Палочка	1	
А4	4 КИРГ8 626 069	Труба	2	
А5	5 КИРГ8 626. 076	Труба	1	
А4	6 КИРГ8 626 077	Труба	2	
А4	7 КИРГ8 626. 078	Труба	1	
А4	8 КИРГ8 927 019	Ерш	2	
		<u>Стандартные изделия</u>		
	9	болт М10-69×25 58.0.116 Гост 7799-70	4	0,02182кг.

КИРГ 5 880. 019

Система масляная
с баком емкостью
500 литров

Лист 1 из 3
Запрос №3-3
Киев

Копировал

Формат А4

Код	Обозначение	Наименование	Кол.	Примеч.
		<u>Сборочные единицы</u>		
	10	Шайбы Гост 5915-70 М10-6Н 5 016	4	0,01168кг
	11	М16-6Н 5,019	2	0,03354кг
		<u>Шайбы Гост 6102-70</u>		
	12	10 65Г 029	4	0,00845кг
	13	16 65Г 029	2	0,00802кг
		<u>Шайбы Гост 11371-78</u>		
	14	10 03. 019	4	0,00468кг
	15	16 03 019	2	0,0113кг
		<u>Фильтр 40-80-1М 5ХЛ4</u>		
	16	Гост 21329-75	1	3,7кг
		<u>Контргайки Гост 8963-75</u>		
	17	20-4	2	0,044кг
	18	25-4	7	0,076кг
	19	50-4	2	0,174кг
		<u>Муфта короткая 4-25</u>		
	20	Гост 8954-75	1	0,155кг
	21	Муфта 4-25×20 Гост 8954-75	2	0,147
		<u>Угольники Гост 8976-75</u>		
	22	90°-1-4-25	2	0,228кг
	23	90°-1-4-50	1	0,79кг

КИРГ 5.880. 019

Копировал

Формат А4

Лист 2

№ 10-95-1-171

№ 10-95-1-171

407-1-95.91 А4

Мне прошу рассмотреть и дать свое заключение

№ п/п	№ инв.	№ инв.	Составляющие	Наименование	Кол.	Примеч.
				Прочие изделия		
				Краны ТУ 26-07-1193-78 АЗ 31016-025 (ИЧ 60х П)		
		24		Ди 25	2	1,65 кг
		25		АЗ 31016-050 (ИЧ 60х П) Ди 50	1	6,2 кг
		26		Насос РО,8-30-31 ТУ 26-06-1158-78	1	14 кг
				Материалы		
		27		Труба Ц-15х2,35 ГОСТ 3262-75 L=(90±1,75) мм	2	0,099 кг

КИРГ 5 880 019

Лист 3

Копировать

Формат А4

КИРГ 5 880 019 Г4

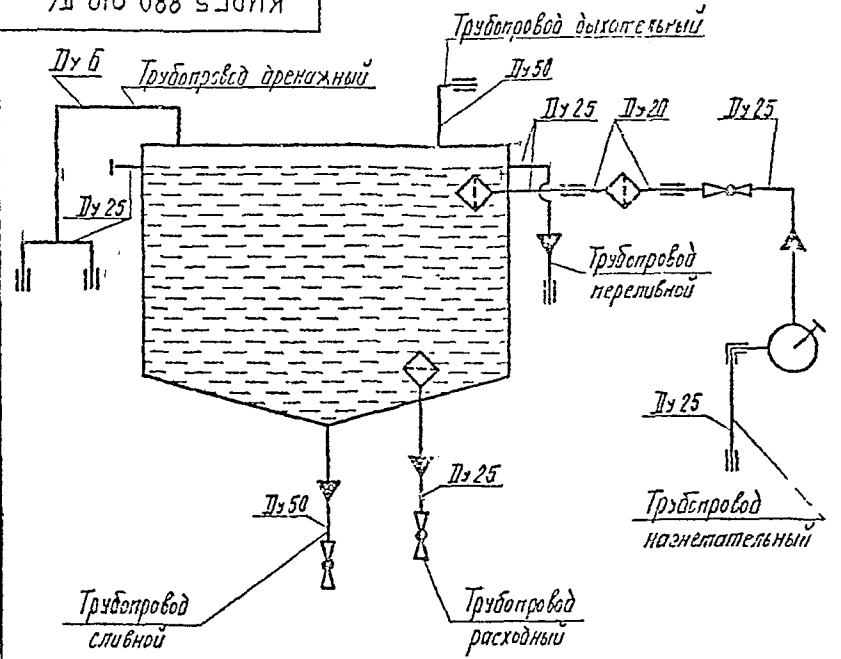

Мне № подл. Подп и дата Вып или № инв. № дубл. Подп и дата

КИРГ 5 880 019 Г4					Лист	Масса	Мощность
Изм.	Лист	№ докум.	Подп.	Дата	Система масляная с баком емкостью 500 литров Схема гидравлическая соединений	-	-
Разраб.	БЗНИИ	Г. П.					
Проб.							
Т. комп.					Лист	Листов	1
Л. о. о.	Прозв. Б. Ч. К.	В. П.			Гидросвязь-3 Киев		
И. конст.	Израильское	Г. П.					
Учтв.	Стационар						

КИРГ 5.880.019 СБ

4177-1-95 91 14

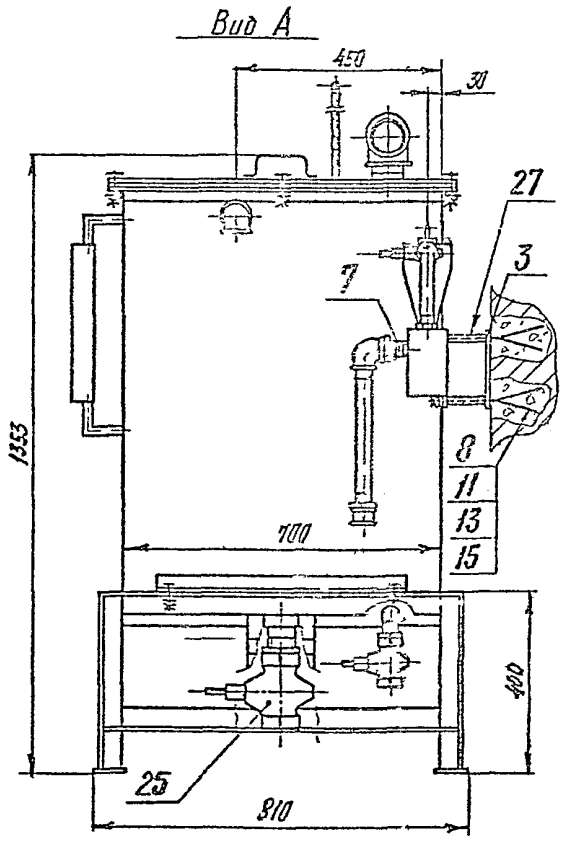
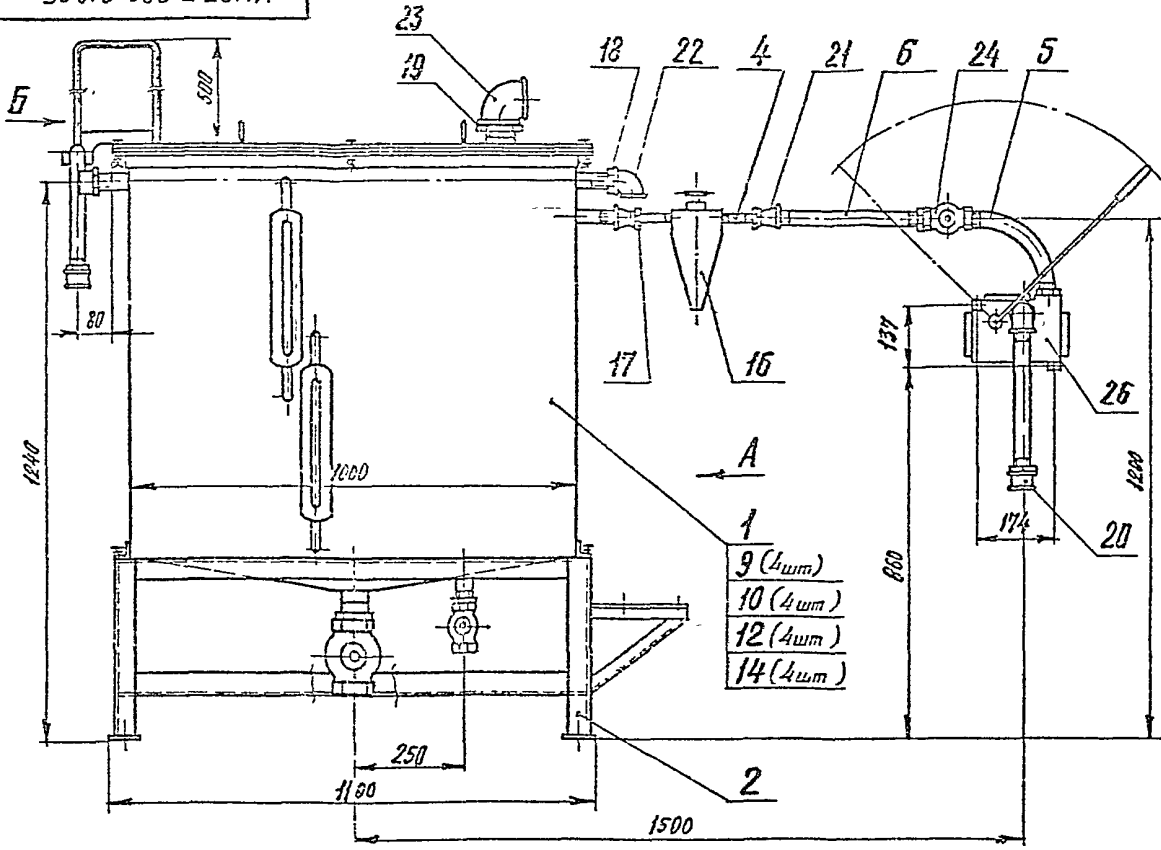

Вид Б

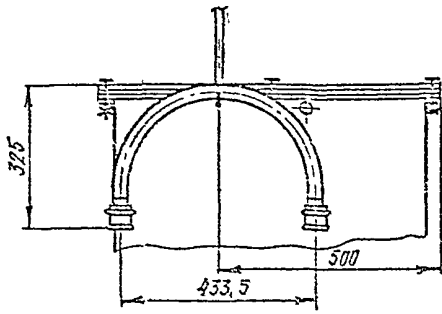

Размеры для справок

Имя, № подл. Подл. и дата
 Изм. № подл. Подл. и дата
 Взам. инв. № инв. № дубл. Подл. и дата

				КИРГ 5.880.019 СБ	
Ил. Литр.	№ докум.	Подл.	Дата	Масса	Мощность
Разроб.	ВУИИИ	И.И.И.		177,285	1-10
Проб.				сборочный чертеж	
Т.контр.				Листов 1	
Ил. спец.	Подпись	И.И.И.		Дипросвязь-3	
И.контр.	Подпись	И.И.И.		Киев	
Стр.	Стешенко	Р.И.И.		Копировать 02.05.00 - проект А4	

407-1-95.91 Л4

№ строки	Наименование	Код ОКП	Обозначение документа на поставку	Поставщик	Куда входит (обозначение)	Количество				Примечание
						на изделие	в комплект	на резервуар	всего	
1										
2	<u>Гидравлические</u>									
3	<u>устройства</u>									
4										
5	Насос РНВ-30-У1		ТУ26-06-1158-78			1			1	
6										
7	<u>Арматура и соединения</u>									
8	<u>трубопроводов</u>									
9										
10	A3 31016-025 (Ич бдж П)									
11	Пу 25		ТУ26-07-1193-78			2			2	
12	A3 31016-050 (Ич бдж П)									
13	Пу 50		Та же			1			1	
14										
15	Указатель уровня №8									
16	т/ср 12кч 110к, СЗ 8804 008		ТУ26-07-1487-89		КИРГ 5. 887 026	2			2	
17										
18	Фильтр 40-80-1М УХЛ4		ГОСТ 21329-75			1			1	
19										
20	<u>Соединительные части</u>									
21	<u>трубопроводов</u>									
22										
23	Колпак 1-Ц-25		ГОСТ 8962-75		КИРГ 5 887 026	1			1	
24										

Имя № подл. Подп и дата
 Взам инв № Инв № дубл. Подп и дата
 Имя № подл. Подп и дата

КИРГ 5. 880. 019 ВП

Изм	Лист	№ докум	Подп	Дата	Система масляная с бачком емкостью 300 литров ведомость покупных изделий	Лист	Лист	Листов
Разработ	СЗНИИ	СЗ	СЗ			1	1	3
Проект						Экспр.связь-3		
Исполн	Мазурьяк					Киев		
И контр	Бурченко							
Утв	Щенченко							

Киев: ВОЛ 3001026-01 Формат А3

16.55-1-45.91 44

16.55-1-45.91 44

№ строки	Наименование	Код Б.П.	Обозначение документа на поставку	Поставщик	Куда входит (обозначение)	Количество				Примечание
						на из-делие	в ком-лект	на ре-гляр	всего	
1										
2	Контргайка 20-Ц		ГОСТ 8968-75			2			2	
3	25-Ц		То же			7			7	
4					КИРГС. 887 026	3			3	
5									10	
6	50-Ц		"			2			2	
7										
8	Муфта Ц-25×20		ГОСТ 8957-75			2			2	
9										
10	Муфта короткая Ц-25		ГОСТ 8954-75			1			1	
11					КИРГС. 887 026	3			3	
12									4	
13										
14	Угельник 90°-1-Ц-25		ГОСТ 8946-75			2			2	
15	90°-1-Ц-50		То же			1			1	
16										
17	Крепежные изделия									
18										
19	Болт М6-Ед×20 58 019		ГОСТ 7793-70		КИРГС 887 026	8			8	
20	М10-6г×25 58 012		То же			4			4	
21										
22	Вилка В М6-6г×20 58 019		ГОСТ 1421-80		КИРГС 886 018	2			2	
23										
24	Гайка М6-6Н 5 013		ГОСТ 5915-70		КИРГС 886 018	2			2	
25					КИРГС 887.026	8			8	
26									10	
27	М10-6Н 5 016		То же			4			4	
28	М16-6Н 5 019		"			2			2	
29										

04	07	1	000000	0000	0000

КИРГС 5.880 019 ВП

2

Контракт от 12.06.04 Формат А3

407-1-95.91.14

ГРЭС "Озёр" Подольск, область Московской, Шифр 1-95.91.14

№ стр.	Наименование	Код ОКП	Обозначение документа на поставку	Поставщик	Куда входит (обозначение)	Количество			Примечание
						на изделие	в комплект	на резерв	
1									
2	Шайбы Б 65Г 029		ГОСТ 6402-70		КИРГС 886 018	2		2	
3					КИРГС 887 026	8		8	
4								10	
5	10 65Г 029		То же			4		4	
6	16 65Г 029		"			2		2	
7									
8	Шайбы Б. 03 019		ГОСТ 1371-78		КИРГС 887 026	8		8	
9	10. 03. 019		То же			4		4	
10	16 03. 019		"			2		2	
11									
12									
13									
14									
15									
16									
17									
18									
19									
20									
21									
22									
23									
24									
25									
26									
27									
28									
29									

Итого	10	10	10	10

КИРГС 5. 880. 019 ВП

1-7
3

Копировать 02/10/8-84 407-1-95.91.14

407-1-95.91 А4

КИРГ 8 610 001

(✓) (✓)

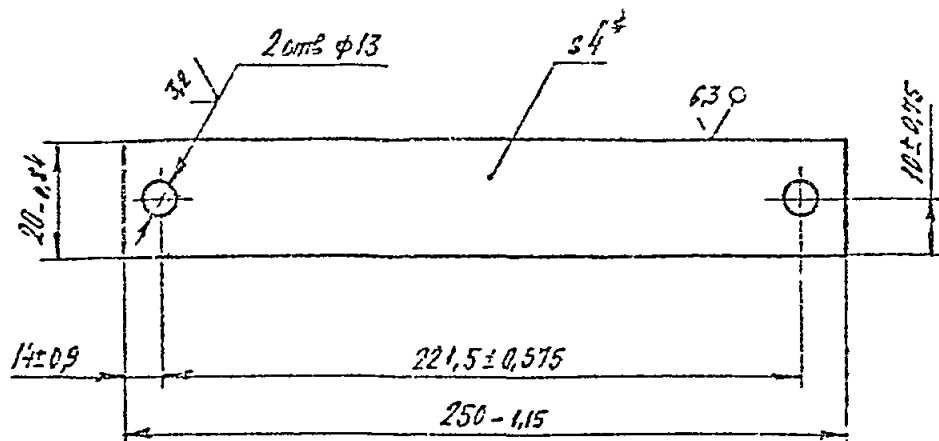

- 1 *Размер для справок
- 2 Покрытие Ц15.хр

КИРГ 8. 610. 001

Полоса

Лист	Масса	Масштаб
1	0,149	1:2
Лист 1		
2-008925-3		
Кув		

Б.С.И.И.-10.00.00.001-01
Ст.3 ГИТ 1-63-000

Копирован 92.007 А4

КИРГ 8 626 076

(✓) (✓)

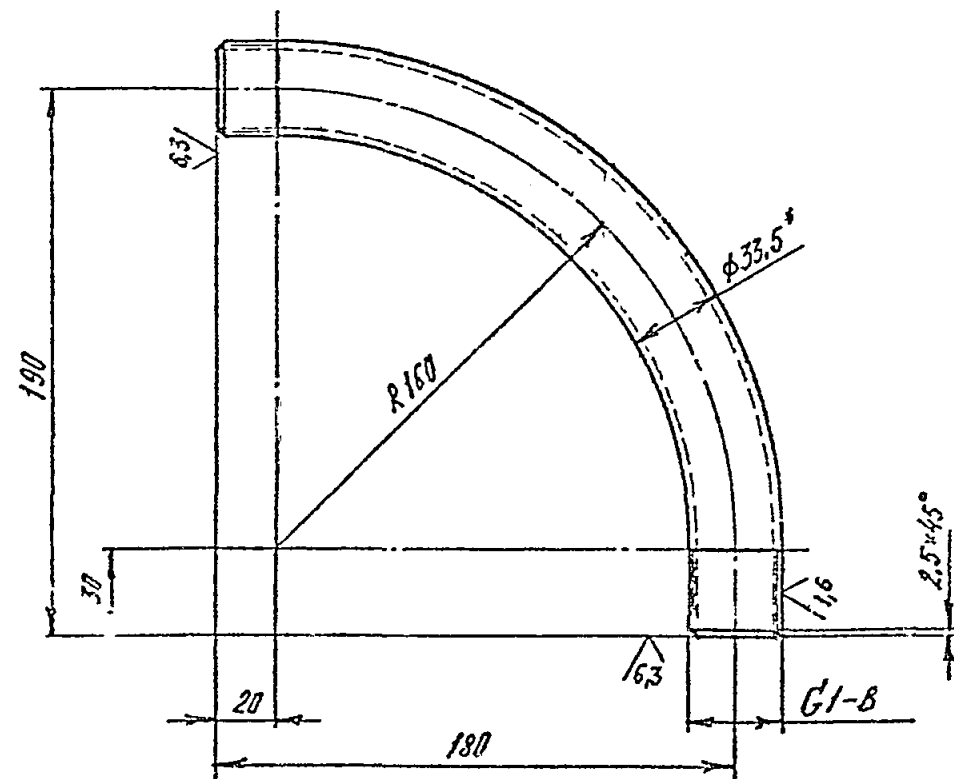

- 1 *Размер для справок.
- 2. Неказанные предельные отклонения размеров - $\pm \frac{1T15}{2}$.

КИРГ 8 626. 076

Труба

Лист	Масса	Масштаб
1	0,12	1:2
Лист 1		
2-008925-3		
Кув		

Труба Ц-25x3,2 ГОСТ 3262-75

Копирован 09.10.15-04 Формат А4

КИРГ 8 626 077

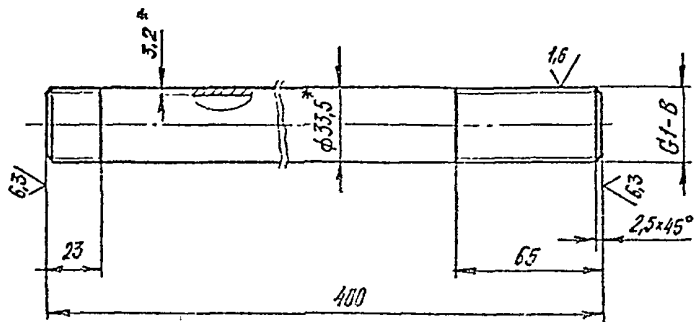

✓
✓

1 * Размеры для справок

2. Неуказанные предельные отклонения размеров - $\pm \frac{IT15}{2}$

КИРГ 8. 626 077

Труба

Лист	Масса	Исх.лист
1	0,956	1 2
Лист	Листов 1	

Труба Ц-25×3.2 ГОСТ 3262-75

Запрос №3-3
Киев

Капуревал

Формат А4

КИРГ 8. 626. 078

✓
(✓)

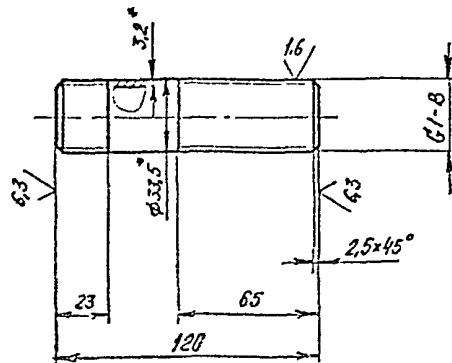

1 * Размеры для справок.

2 Неуказанные предельные отклонения размеров $\pm \frac{IT15}{2}$

КИРГ 8 626 078

Труба

Лист	Масса	Исх.лист
1	0,289	1:2
Лист	Листов 1	

Труба Ц-25×3.2 ГОСТ 3262-75

Запрос №3-3
Киев

Капуревал сар 10/26-04

Формат А4

407-1-95.01 А4

Код	Обозначение	Наименование	Кв.	Примеч.
		<u>Документация</u>		
А3	КИРГ 5 831 026 СБ	Сборочный чертеж		
		<u>Сборочные единицы</u>		
А4	1 КИРГ 5 885 015	Фильтр для зелени	1	
А4	2 КИРГ 5 886 018	Фильтр сетчатый	1	
А4	3 КИРГ 5 887 027	Бак	1	
А4	4 КИРГ 6 173 016	Крышка	1	
		<u>Детали</u>		
А4	5 КИРГ 6 683 005	Прокладка	1	
		<u>Стандартные изделия</u>		
	6	Болт М6-6р x 20 58 019 ГОСТ 7798-70	8	0,006742г
	7	Гайка М6-6Н 5 013 ГОСТ 5015-79	3	0,002441г
	8	Шп. Е 55Г 0.0 ГОСТ 6442-70	8	0,000484г
	9	Шп. Вк. Е 03 019 ГОСТ 11371-78	8	0,000853г

КИРГ 5 887.026

Бак для мытья

Эпроект 836-3
Киев

Копиритал

Формат А4

68

Код	Обозначение	Наименование	Кв.	Примеч.
	10	Коплак 1-Ц-25 ГОСТ 8962-75	1	0,138г
	11	Контргайка 25-Ц ГОСТ 8963-75	3	0,076г
	12	Мурта керетка Ц-25 ГОСТ 8954-75	3	0,155г
		<u>Прочие изделия</u>		
	13	Указатель уровня № 8, т/р 12кч 115к, СЗ 8304 008 ТУ 26-07-1987-89	2	4,8г

КИРГ 5.887.026

Формат
2

Копиритал

Формат А4

Формат А4

Дис. 1-95.01 А4

Дис. 1-95.01 А4

КИРГ 5 887 026 СБ

407-1-95.91 А4

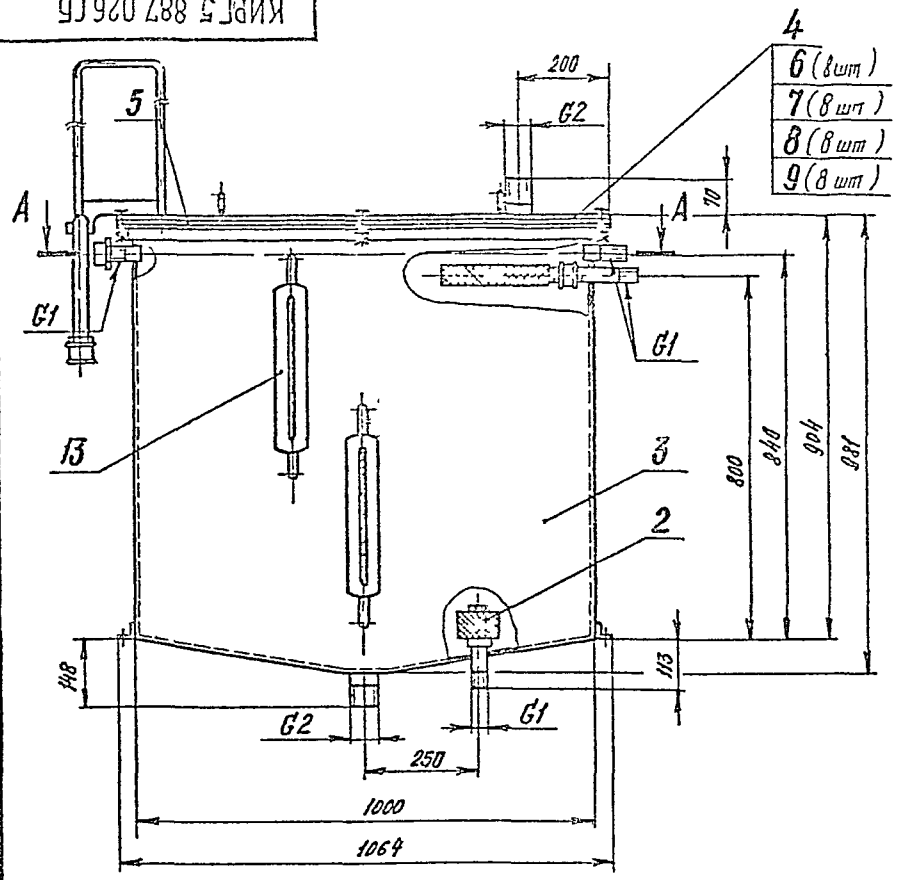

- 4
- 6 (8 шт)
- 7 (8 шт)
- 8 (8 шт)
- 9 (8 шт)

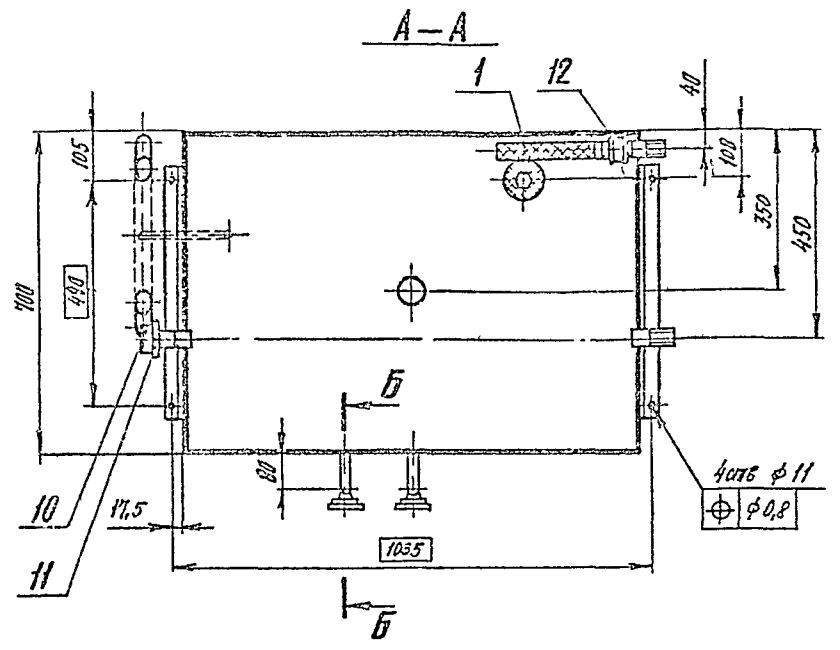

Б-Б
М1 2

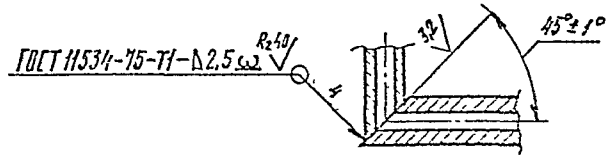

1. * Размеры, для справок.
2. Покрытие мест сварки эмаль НЦ-25 серая ГОСТ 5406-87. п. 6

Изм. №	подп.	Подп. и дата
Взам. инв. №	Или № дубл.	Подп. и дата

				КИРГ 5.887 026 СБ		
Изм.	Лист	№ докум.	Подп.	Дата	Бак для масла [борочный чертеж]	
Разраб	бунин	С.С.				
Проб					Лист	Листов 1
Т. центр					2019.05.26-3 Курб	
Гл. инж.	Павлов-Як					
Н. инж.	Парамольо					
С-75	С. П. ЛЕЧКО					

КИРГ 8 683 005

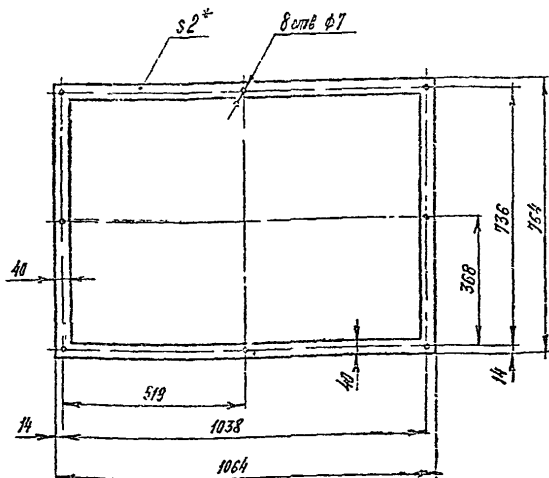

*Размер для справок

КИРГ 8. 683. 005

Пакладка

Пластина Т, лист, ЧБС-С-2
ГОСТ 7338-77

Лист	Масса	Масштаб
Лист	0,279	1:10
Лист	Листов 1	

Запросвяз-3
Киев

Копировал

Сергей А4

№	Код	Наименование	Наименование	Кол.	Примеч.
			Документация		
А4		КИРГ 5 886. 018 СБ	Сборочный чертеж		
			Сборочные единицы		
А4	1	КИРГ 6. 112. 000	Корпус фильтра	1	
			Детали		
А4	2	КИРГ 8. 665. 023	Хомут	2	
			Стандартные изделия		
	3		Виты в 116-Ерх20 58 014 ГОСТ 1491-80	2	0,005664кг
	4		Шайбы 116-6Н. 5. 013 ГОСТ 5915-70	2	0,002514кг
	5		Шайбы 6 65Г 029 - ГОСТ 6402-70	2	0,002481кг
			Материалы		
	6		Сетка П48-НУ ГОСТ 3181-76 [(66 ± 1,5) × (320 ± 2,85)] мм	1	0,047 кг

КИРГ 5. 886. 018

Фильм
сетчатый

Лист	Лист	Листов
		3

Запросвяз-3
Киев

Копировал

50.516-04

Февраль А4

КИРГ 5 886.018 СБ

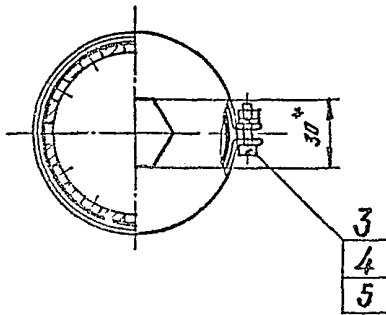
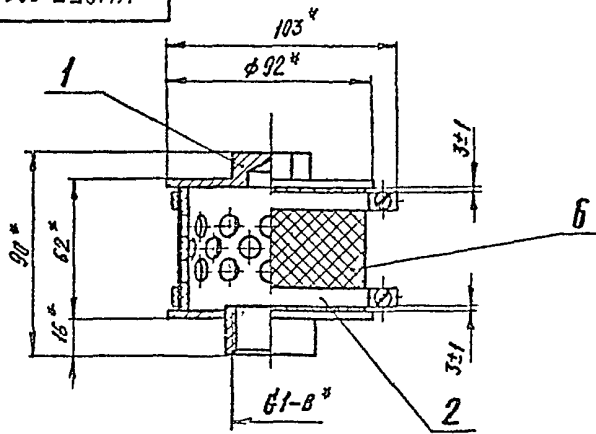

* Размеры для справок

КИРГ 5 886.018 СБ

Фильтр
сетчатый
сборный чертеж

Лист	Масса	Масштаб
	0,84	1:2
Лист	Листов	1

Запросвязь-3
Киев

Котиревал

Формат А4

КИРГ 8 665 023

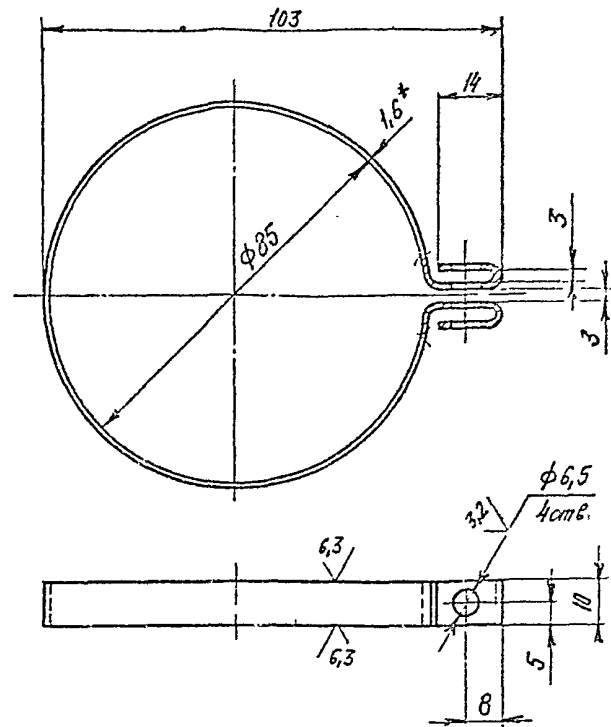

- 1 * Размер для справок
2. Внутренние радиусы сгибов - 1,5 мм
3. Предельные отклонения размеров - $\pm \frac{17,15}{2}$.
4. Покрытие Ц12 хр

КИРГ 8,665 023

Хомут

Лист	Масса	Масштаб
	0,975	1:1
Лист	Листов	1

Лист Б-III-НО-1,6 ГОСТ 19403-74
3-IV Ст 3 ГОСТ 16523-89

Запросвязь-3
Киев

407-1-95 81 А4

КИРГ 8 034 018

(✓) (✓)

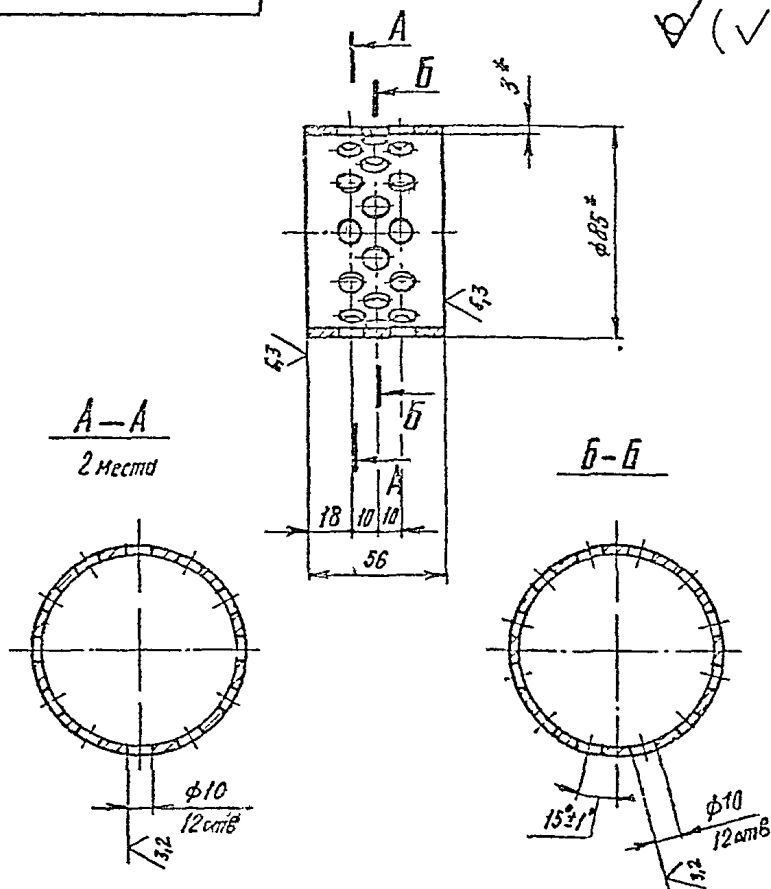

- 1. * Размеры для справок
- 2. Предельные отклонения размеров - $\pm \frac{1714}{2}$

КИРГ 8 034 018

Обечайка

Лист	Масса	Масштаб
	0,273	1:2
Тр:Ба	85x3 ГОСТ 8734-75	Сипрорсвззс-3
	Е 13 ГОСТ 8733-74	Кув
Кэ-33:600		Формат А+

Кин № подл	Подп и дата	Взам. инв. №	Или № дубл.	Подп. и дата
Исх. №	Исх. №	Исх. №	Исх. №	Исх. №
Рисов	бунч	Рисов	бунч	Рисов
Техн	Техн	Техн	Техн	Техн
Нач	Нач	Нач	Нач	Нач
Исх	Исх	Исх	Исх	Исх

173

КИРГ 8.613 004

32 (✓) (✓)

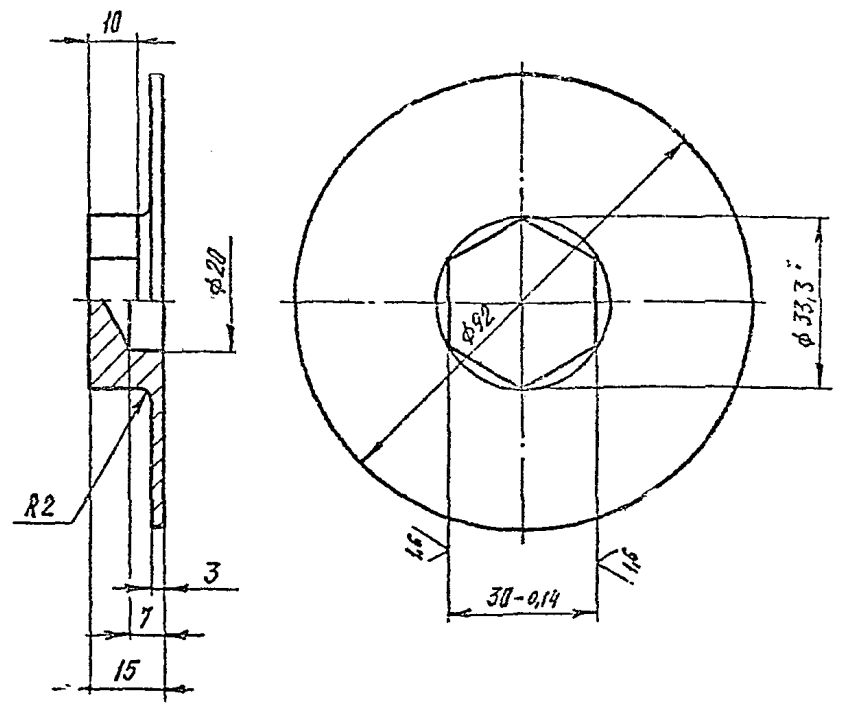

- 1. * Размер для справок.
- 2. Неуказанные предельные отклонения размеров - $\pm \frac{1714}{2}$

КИРГ 8.613 004

Стенка

Лист	Масса	Масштаб
	0,215	1:1
Тр:Ба	85x3 ГОСТ 8734-75	Сипрорсвззс-3
	Е 13 ГОСТ 8733-74	Кув
Кэ-33:600		Формат А+

Кин № подл	Подп и дата	Взам. инв. №	Или № дубл.	Подп. и дата
Исх. №	Исх. №	Исх. №	Исх. №	Исх. №
Рисов	бунч	Рисов	бунч	Рисов
Техн	Техн	Техн	Техн	Техн
Нач	Нач	Нач	Нач	Нач
Исх	Исх	Исх	Исх	Исх

407-1-95.91 А4

КирГ8 613.005

3.2 / (✓)

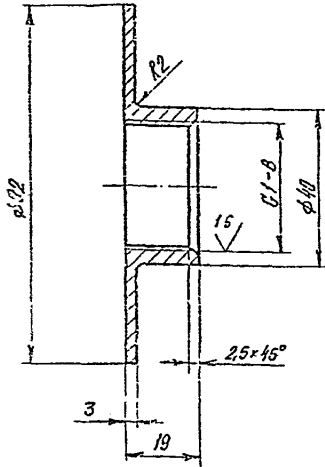

Неуказанные предельные отклонения размеров - $\pm \frac{IT14}{2}$

КирГ 8. 613 005

Дно

Ст 3 ГОСТ 380-38

Котловый

Лист Масса Масштаб

0,194 1:1

Лист Листов 1

Запросывав-3 Киев

Собчак А4

Форм	Зона	Лист	Обозначение	Наименование	К-во	Примеч.
				<u>Документация</u>		
А5			КирГ5.887.027СБ	Сборочный чертеж		
				<u>Детали</u>		
А4	1		КирГ 8. 613. 006	Стенка	1	
А4	2		КирГ 8. 613. 007	Стенка	1	
А4	3		КирГ 8. 613. 008	Стенка	1	
А4	4		КирГ 8. 613. 009	Стенка	1	
А4	5		КирГ 8. 613. 010	Дно	1	
А4	6		КирГ 9. 300. 004	Патрубок	4	
А4	7		КирГ 9. 300. 005	Патрубок	1	
А4	8		КирГ 9. 300. 006	Патрубок	2	
А4	9		КирГ 9. 300. 007	Патрубок	2	
				<u>Материалы</u>		
				Часлок 32x32x4-В ГОСТ 8509-55 Ст 3 сп 3-1 ГОСТ 535-88		
		10		L = 550 мм	2	1,031 кг
		11		L = 700 мм	2	1,334 кг
		12		L = 1064 мм	2	2,035 кг

Лист 1 из 3 Листов 3

КирГ 5.887.027

Бак

Лист Листов

Запросывав-3 Киев

КИРГ 5 887.027 СБ

407-1-95.91 А4

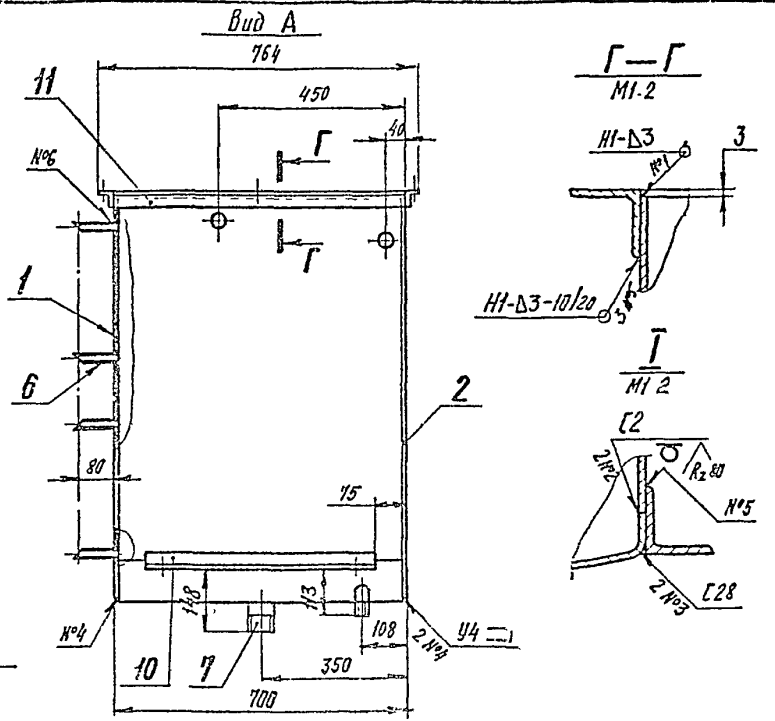
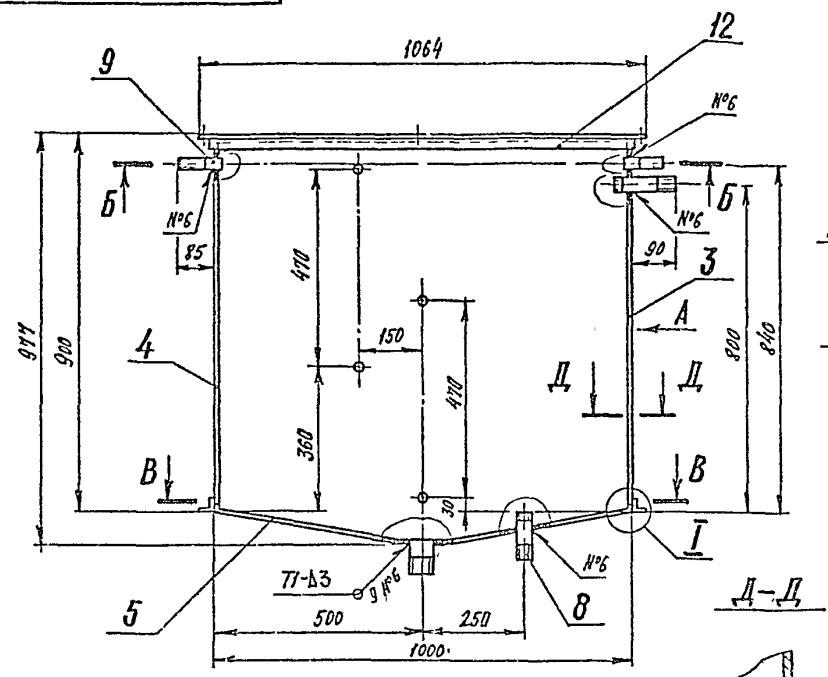

Б-Б
1:1-20

В-В
1:1-20

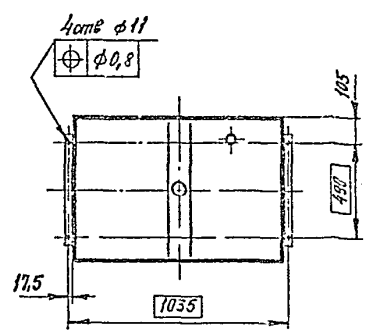
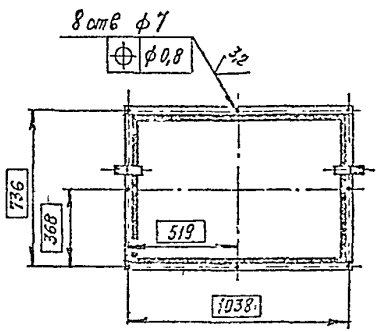

1. Сварные швы - по ГОСТ 5264-80
- 1.5 2. Наплывы и неровности наружных сварных швов сработать с плавным переходом к основному металлу Шероховатость поверхности сварных швов - R_z 40.
3. Незаказанные предельные отклонения размеров - ± 1/125.
4. Сварные швы проверить на герметичность по ГОСТ 3242-79 Вид контроля - визуальное Метод контроля - капиллярный
5. Покрытые эмалью НЦ-25 серая ГОСТ 5406-84, Ш 6 - наружные поверхности, эмаль ХС-110 серая ТУ6-21-7-89, Ш 6 - внутренние поверхности

Лист № подл. Подп. и дата. Взам. инв. № Инв. № дубл. Подп. и дата.

КИРГ 5. 887. 027 СБ				Лист	Масса	Масштаб
Шм	Лист	№ докум	Подп	Лист	104,03	1-10
Разр		Бунин	Личин			
Пров						
Техотв						
Гл спец	Посредник					
Н. контр	Горюхиной					
Умс	Стеняго					
Бак				Лист	Листов 1	
Сборочный чертеж				Зипровязь 3-3 Киев		

КИРГ 8.613 006

407-1-95 91 А4

(✓) / A

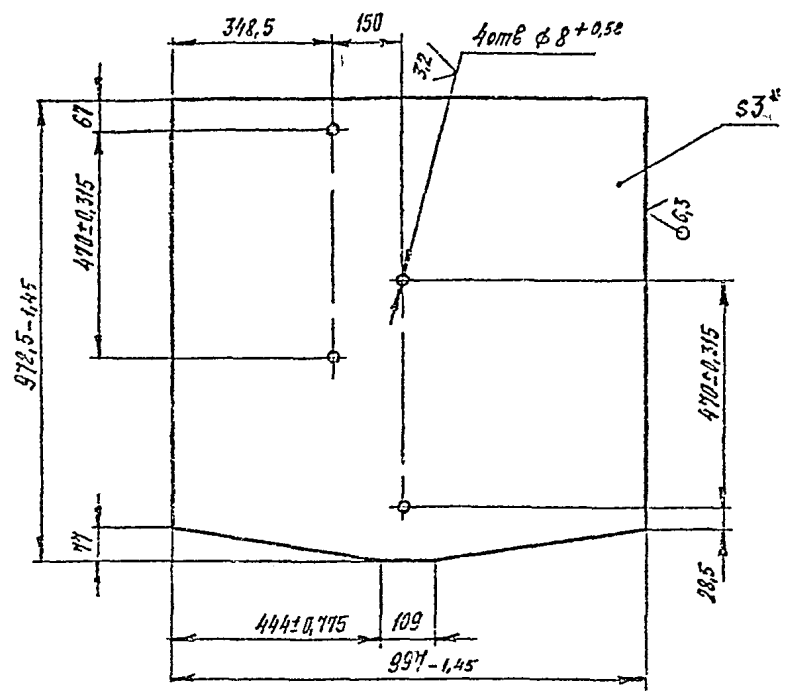

- 1 * Размер для справок.
- 2. Неказанные предельные отклонения размеров - $\pm \frac{IT15}{2}$.

КИРГ 8.613.006

Стенка

Лист	Масса	Масштаб
1	23,785	1:10
Листов 1		

Лист Б-ПН-НВ-3,0 ГОСТ 19903-74
3-IV-Ст 3 ГОСТ 16523-83
Киев
Копировал Формат А4

КИРГ 8.613 007

(✓) / A

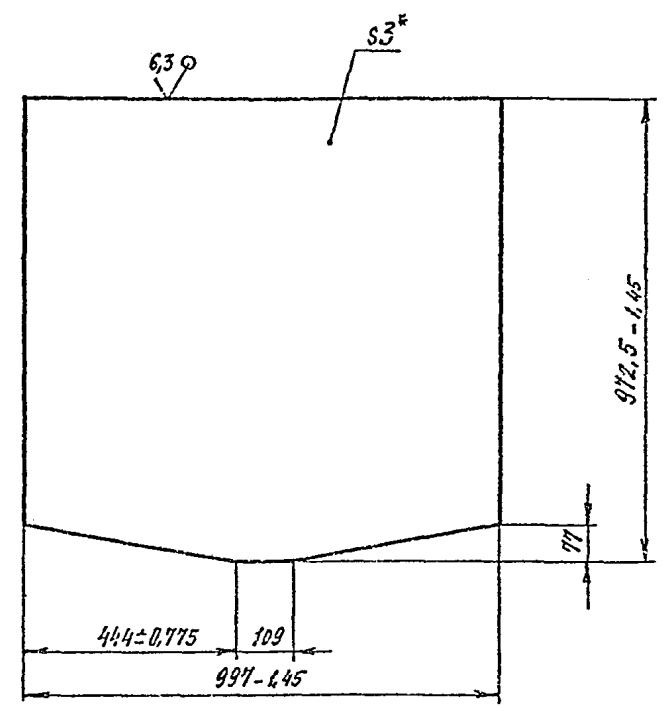

- 1 * Размер для справок.
- 2. Неказанные предельные отклонения размеров - $\pm \frac{IT15}{2}$.

КИРГ 8.613 007

Стенка

Лист	Масса	Масштаб
1	23,837	1:10
Листов 1		

Лист Б-ПН-НВ-3,0 ГОСТ 19903-74
3-IV-Ст 3 ГОСТ 16523-83
Киев
Копировал Формат А4

Имя № подл.	Подп. и дата
Имя № инв.	Подп. и дата
Имя № дубл.	Подп. и дата
Имя № докум.	Подп. и дата
Имя № экз.	Подп. и дата

Имя № подл.	Подп. и дата
Имя № инв.	Подп. и дата
Имя № дубл.	Подп. и дата
Имя № докум.	Подп. и дата
Имя № экз.	Подп. и дата

407-1-95.91 А4

КИРГ 8 613 008

✓(✓)

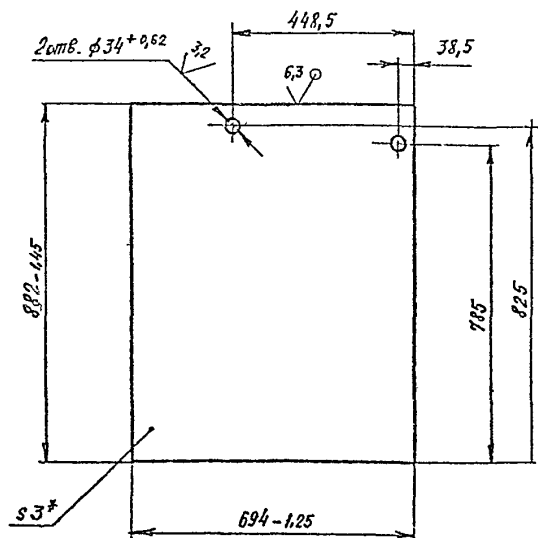

1. * Размер для справок.

2. Неуказанные предельные отклонения размеров - $\pm \frac{IT15}{2}$

КИРГ 8. 613 008

Стенка

Лист Масса Масштаб

1/1,372 1:10

Лист Листов 1

Лист Б-ЛН-НД-3.0 ГОСТ 19903-74
3-IV-Ст 3 ГОСТ 16523-89

Копировал

Формат А4

КИРГ 8 613 009

✓(✓)

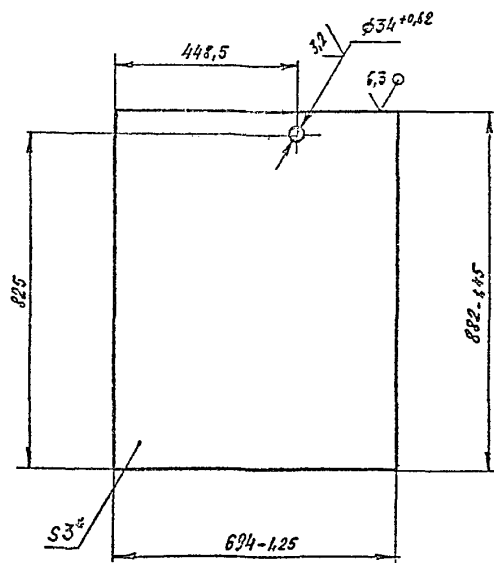

1. * Размер для справок

2. Неуказанные предельные отклонения размеров - $\pm \frac{IT15}{2}$

КИРГ 8. 613. 009

Стенка

Лист Масса Масштаб

1/14,393 1:10

Лист Листов 1

Лист Б-ЛН-НД-3.0 ГОСТ 19903-74
3-IV-Ст 3 ГОСТ 16523-89

Копировал

001.016-04

Формат А4

107-1-95 В1 А4

Код	Обозначение	Наименование	Кол.	Примеч.
		Документация		
A4	КИРГБ.173.016.СБ	Сборочный чертеж		
		Детали		
A1	1 КИРГВ.054.001	Крышка	1	
A2	2 КИРГВ.620.011	Ребро	1	
A3	3 КИРГВ.626.086	Труба	1	
A4	4 КИРГВ.619.000	Ручка	2	
A5	5 КИРГ9.300.003	Патрубок	1	
A6	6 КИРГ9.300.014	Патрубок	1	

КИРГБ 173 016			
Ум. лист	№ докум	Лист	Всего
Разраб	Бунин	1	1
Проо			
Эл. геч	Позрежняк		
И. кон-р	Поздологов		
У-р	Стеценко		
Крышка		Эктросвязь-3 Киев	
Копировал		Формат А4	

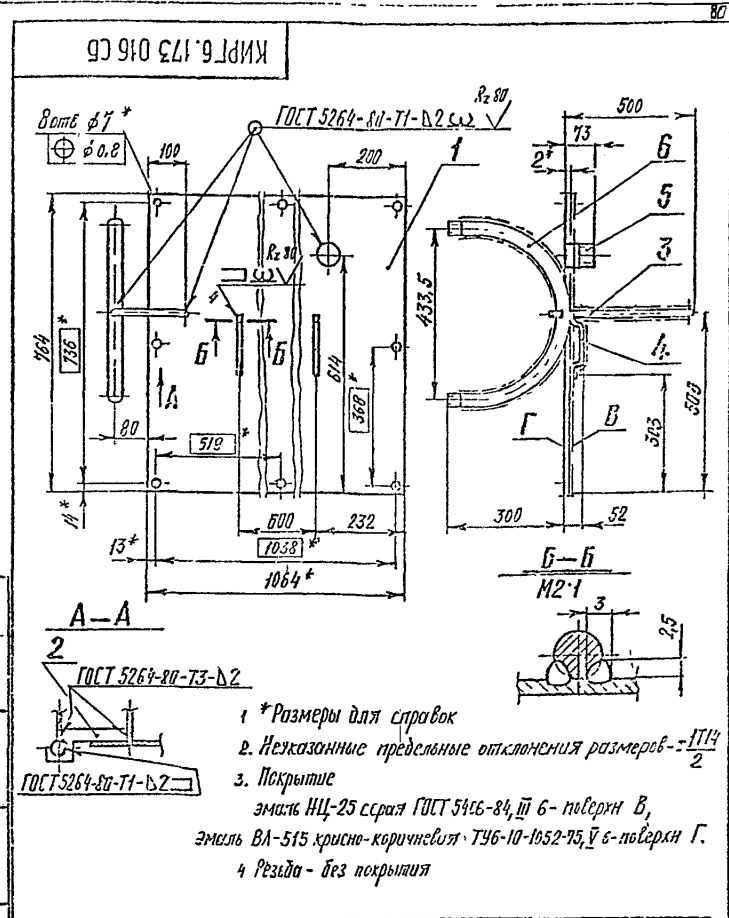

КИРГБ.173.016.СБ			
Изм. лист	№ докум	Лист	Всего
Разраб	Бунин	1	1
Проо			
Эл. геч	Позрежняк		
И. кон-р	Поздологов		
У-р	Стеценко		
Крышка		Лит. Масса Изгот	
Сборочный чертеж		15,647 1:10	
		Лит. Листов 1	
		Эктросвязь-3 Киев	
Копировал		Формат А4	

407.1-95.91 А4

КРИГ 8 054 001

✓(✓)

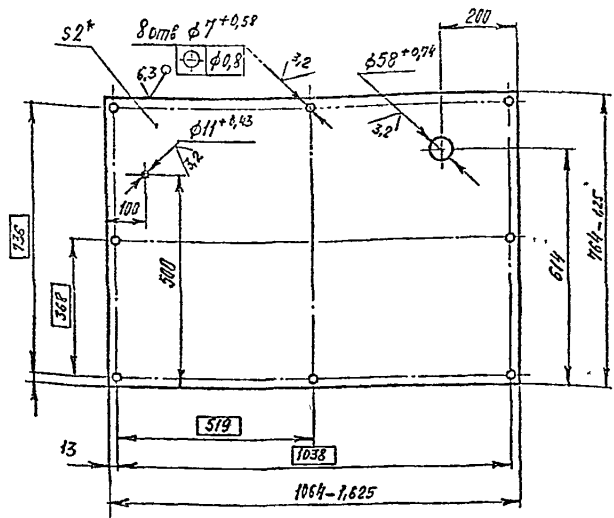

- * Размер для справок.
- Неуказанные предельные отклонения размеров - $\pm \frac{IT15}{2}$

Имя № подл. Подл. и дата
Взам. инв. № инв. № дубл. Подл. и дата
Штук. инв. № инв. № дубл. Подл. и дата

КРИГ 8.054.001		Лист	Масса	Норматив
Крышка			12,69	1-10
Лист		Листов 1		
Лист		Запрос № 3-3		
Лист		Киев		
Лист		Б-114-1-9-26 ГОСТ 15023-74		
Лист		3-11-Ст.3 ГОСТ 16523-89		
Лист		Копировать		

407.1-95.91 А4

81

№	Обозначение	Наименование	К-сть	Примеч
<u>Документация</u>				
A3	КРИГ 6.150.001 СБ	Сборочный чертеж		
<u>Детали</u>				
A4	1 КРИГ 8.665.018	Уголок	1	
A4	2 КРИГ 8.665.020	Уголок	1	
-	3 -01	Уголок	1	
A4	4 КРИГ 8.665.024	Уголок	4	
A4	5 КРИГ 8.667.004	Лопка	4	
<u>Материалы</u>				
6		Уголок 32x32x3-8 ГОСТ 8509-86 Ст 3сп3-1 ГОСТ 535-88		
		L = 80 мм	1	0,117 кг
7		Уголок 40x40x4-8 ГОСТ 8509-86 Ст 3сп3-1 ГОСТ 535-88		
		L = 290 мм	2	0,702 кг
		Уголок 50x50x5-8 ГОСТ 8509-86 Ст 3сп3-1 ГОСТ 535-88		
		L = 394 мм	4	1,496 кг
		L = 965 мм	4	3,639 кг

Имя № подл. Подл. и дата
Взам. инв. № инв. № дубл. Подл. и дата
Штук. инв. № инв. № дубл. Подл. и дата

КРИГ 6.150.001		Лист	Масса	Норматив
Подставка				
Лист		Листов 1		
Лист		Запрос № 3-3		
Лист		Киев		
Лист		Б-114-1-9-26 ГОСТ 15023-74		
Лист		3-11-Ст.3 ГОСТ 16523-89		
Лист		Копировать		

407.1-95.91 А4

КИРГ6.150.001.СБ

407-1-95 91 А4

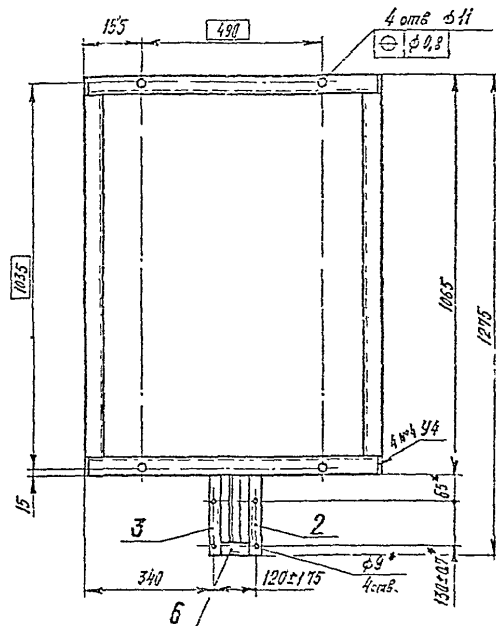
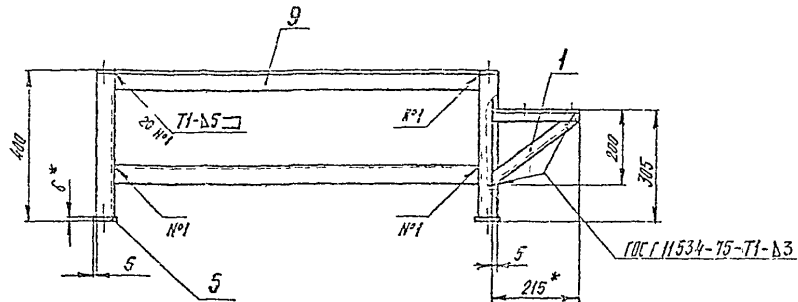
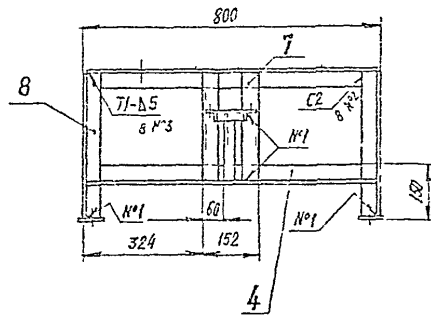

1. * Размеры для справок
2. Неуказанные предельные отклонения размеров - $\pm \frac{IT12}{2}$.
3. Сварные швы - по ГОСТ 5264-80, кроме оговариваемых особо.
4. Покрытие: эмаль ИЦ-25 серая ГОСТ 5406-84 IV. 6

Имя № подл.	Подп и дата	Взам. инв. №	Исх. № дубл.	Подп и дата
-------------	-------------	--------------	--------------	-------------

КИРГ6.150.001.СБ				Лист	Масштаб
Изм.	Лист	Начертан	Дата	34,85	1:10
Разработ	БЗ-ИИ	Состав			
Проф.					
Тех. отв.					
Н.контр.	Возв-5405				
УТВ.	Пургинская				
Подставка Сборочный чертеж				И.оп.	Листов 11
				Директор ЗЭС-3 Киев	

407-1-95.91 14

КИРГ 8.665 024

(✓) A

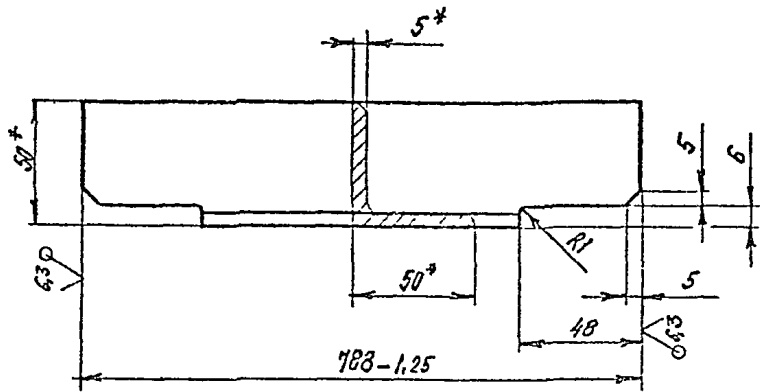

- 1 * Размеры для справок
- 2 Неуказанные предельные отклонения размеров - $\pm \frac{IT15}{2}$

КИРГ 8 665 024

Узалак

Лист 1 Масса 2,19 Мест-5

Лист 1 Листов 1

Узалак 50x50x5-В ГИЛТ 8509-56
Лт 3 сп 3-1 ГИЛТ 535-88

Дипросвязь-3
Киев

Контроль

Формат А4

Уч № подл	Подп и дата	Взам инв №	Инв № дубл	Подп и дата
Изм	Лист	№ докум	Подп	Дата
Разроб	БУНИН			
Проб				
Т контр				
Гл спец	Позрежняк			
Н контр	Паромон			
Уч-в	Стещенко			

КИРГ 8 667 004

(✓) A

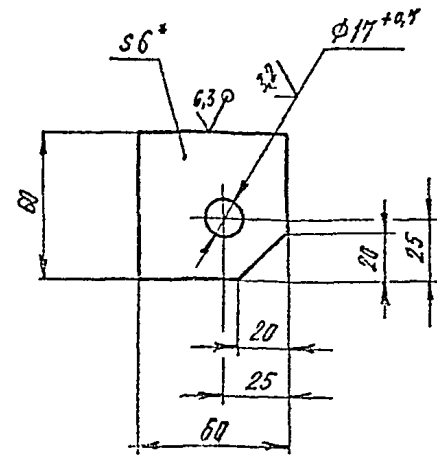

- 1 * Размер для справок.
2. Неуказанные предельные отклонения размеров - $\pm \frac{IT15}{2}$.

КИРГ 8 667 004

Лупка

Лист 1 Масса 0,15 Мест-5

Лист 1 Листов 1

Лит Б-пд НР-60 ГИЛТ 19593-14
ГПЗ ГП ГИЛТ-88

Дипросвязь-3
Киев

Контроль

Формат А4

Уч № подл	Подп и дата	Взам инв №	Инв № дубл	Подп и дата
Изм	Лист	№ докум	Подп	Дата
Разроб	БУНИН			
Проб				
Т контр				
Гл спец	Позрежняк			
Н контр	Паромон			
Уч-в	Стещенко			

407-1-95 91 А4

Код	Классификация	Обозначение	Наименование	К-сть	Примеч.
			<u>Документация</u>		
А3		КИРГ 5.889.020 СБ	Сборный чертеж		
А3		КИРГ 5.830.020 БП	Ведомость полученных изделий		
			<u>Сборные единицы</u>		
А4	1	КИРГ 5.887.028	Бак	1	
А1	2	КИРГ 6.122.003	Рама	1	
А4	3	КИРГ 6.457.031	Трубопровод намоточный, вращающийся и раскладной	1	
А4	4	КИРГ 6.457.032	Трубопровод горизонтальный	1	
А4	5	КИРГ 6.457.033	Трубопровод стальной	1	
			<u>Детали</u>		
А4	6	КИРГ 8.667.005	Скоба	1	
А4	7	КИРГ 8.667.006	Скоба	1	
А4	8	КИРГ 8.927.019	Ерш	6	
			<u>Стандартные изделия</u>		
			Болты ГОСТ 7198-73		
	9	М6-6x25 58 019		13	0,007871кг
	10	М12-6x65 58.0112		2	0,07508кг

КИРГ 5.880.020

Система сброса
для воды
емкостью 250 литров

Копировал

40740 = А4

Код	Классификация	Обозначение	Наименование	К-сть	Примеч.
			<u>Тайки ГОСТ 5915-70</u>		
	11	М6-6H 5.013		10	0,002441кг
	12	М8-6H 5.016		4	0,00513кг
	13	М12-6H 5.016		2	0,0154кг
	14	М16-6H 5.019		6	0,03311кг
			<u>Шайбы ГОСТ 6402-90</u>		
	15	6. 65Г. 029		10	0,000437кг
	16	8. 65Г. 029		4	0,000328 кг
	17	12. 65Г. 029		2	0,003357кг
	18	16. 65Г. 029		6	0,005022 кг
			<u>Шайбы ГОСТ 11571-78</u>		
	19	8.03 019		4	0,00232кг
	20	12.03. 019		2	0,006271кг
	21	16.03. 019		6	0,0113 кг
			<u>Прочие изделия</u>		
	22	Насос Р0,8-30-У1 ТЭ26-06-1158-У8		1	Мкг

КИРГ 5.880.020

407
2

Копировал

407228-04

Формат А4

КИРГ 5 890 020 СБ

407-1-95.91 44

Классификация	Материал	Подоб. и дата
Классификация	Материал	Подоб. и дата
Классификация	Материал	Подоб. и дата
Классификация	Материал	Подоб. и дата



Схема гидравлическая соединения



Размеры для справок

КИРГ 5. 880.020 СБ

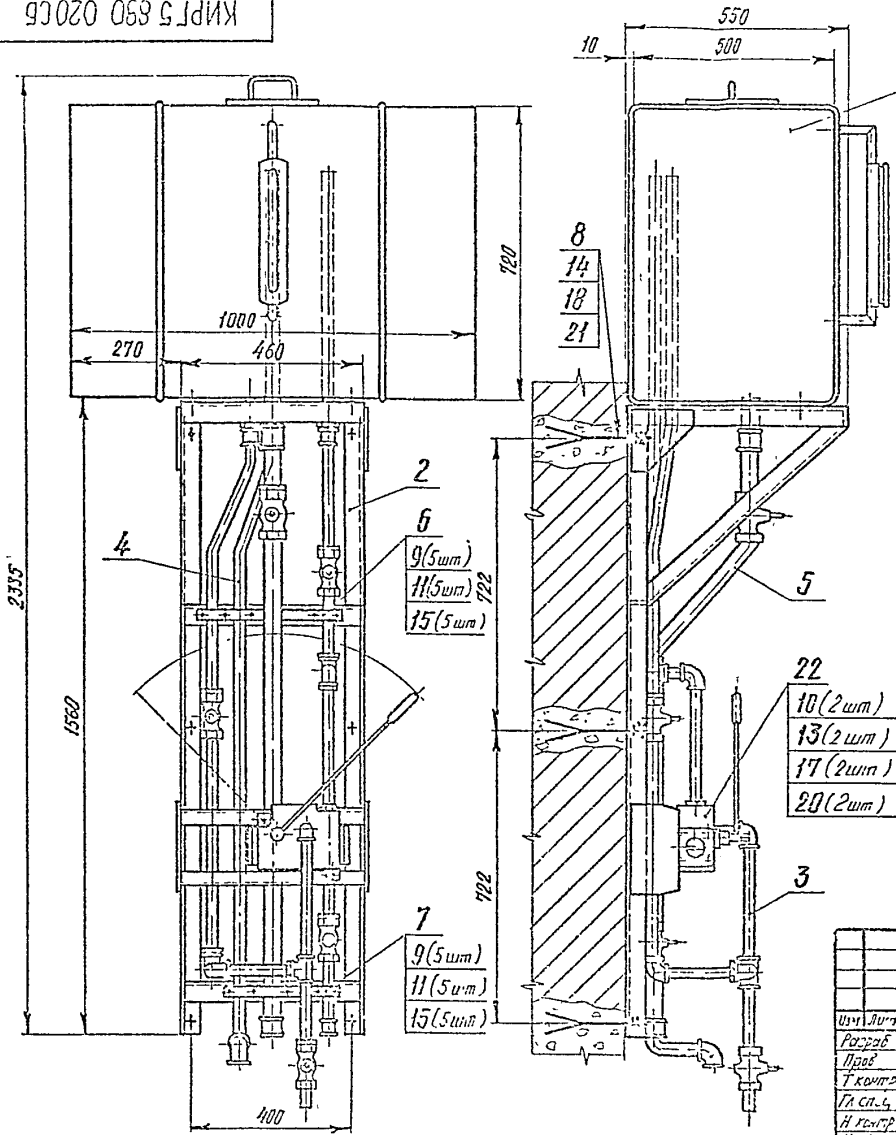
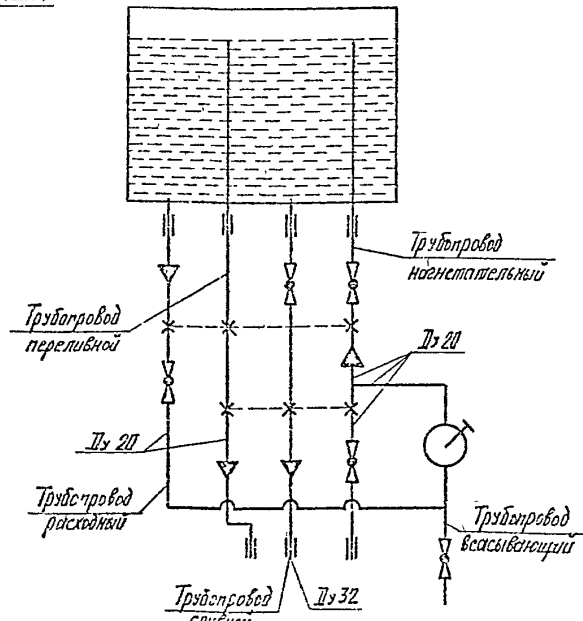
Изм.	Лист	№ докум.	Дата	Система с баком для воды емкостью 250 литров	Лист	Масса	Макс. груз
Разраб.	Бучина	Л. Дин		Оборачивный чертеж			1.10
Проект					Лист	Листов 1	
Технический							
Инженер	Поздсвичак						
Утверд.	Ибрагимов						
	Спендерс						

Рицросвязь-3 Киев

401-1-95 91 А 4

№ заявки	Наименование	Код ОКП	Обозначение документа на поставку	Поставщик	Куда входит (обозначение)	Количество			Примечание
						на изделие	в комплект	на резерв.	
1									
2	<u>Сидеральные устройства</u>								
3									
4									
5	Насос РС,В-50-У1		ТУ 20-05-1152-78			1		1	
6									
7	<u>Арматура и соединения трубопроводов</u>								
8									
9									
10	АЗ 31015-020 (ИчБэкП)				КИРГБ. 457.031	4		4	
11	Пу 20		ТУ 26-07-1133-78						
12	АЗ 31016-040 (ИчБэкП)				КИРГБ. 457.033	1		1	
13	Пу 40		То же						
14									
15	Указатель уровня №8,				КИРГБ. 887.028	1		1	
16	м/ф. 12 кт ИЭк, ГЭ 3304.008		ТУ 26-07-1427-59						
17									
18	<u>Соединительные части трубопроводов</u>								
19									
20									
21	Контражик 20-Ц		ГОСТ 8068-75		КИРГБ. 457.031	15		15	
22					КИРГБ 457.032	2		2	
23								17	
24									

Подп и дата
Подп и дата
Подп и дата
Подп и дата
Подп и дата

Изм. №	Лист	Число	Дата	Тол.
Резерв	ИЗМЕН			
Прод				
И спец	ПОЗВОЛЕНИЕ			
И контр	ПЛАТ. МЕНТ			
Угол	СНОВЕНКА			

КИРГБ 5.880.020 ВП

Система сброса для воды емкостью 250 литров

Ведомость комплектных изделий

Лит	Лист	Листов
	1	3

Связь-3
Киев

Киргб 509 201740-04

1,07-1-95-91 А4

Имя, № подл. Подп. и дата

Взв. н.м. № инв. № дубл.

Подп. и дата

Имя, № подл.

№ инв.	Наименование	Код ОКП	Обозначение документа на поставку	Поставщик	Куда входит (обозначение)	Количество				Примечание
						на изделие	в комплект	на ремонт	всего	
1										
2	Копиремья 32-Ц		ГОСТ 8268-75		КИРГБ. 457. 033	2			2	
3	40-Ц		То же		То же	2			2	
4										
5	Мухри Ц-40×32		ГОСТ 8957-75		"	2			2	
6										
7	Мухри длинная Ц-20		ГОСТ 8955-75		КИРГБ. 457. 031	3			3	
8					КИРГБ. 457. 032	1			1	
9									4	
10	Ц-32		То же		КИРГБ. 457. 033	1			1	
11										
12	Сгон 40-Ц		ГОСТ 8269-75		То же	2			2	
13										
14	Тройник Ц-20		ГОСТ 8948-75		КИРГБ. 457. 031	2			2	
15										
16	Угольник 90°-1-Ц-20		ГОСТ 8946-75		То же	3			3	
17					КИРГБ. 457. 032	1			1	
18									4	
19										
20	Крепежные изделия									
21										
22	Болт М6-6g×25.5г. 019		ГОСТ 7798-70			10			10	
23	М12-6g×65.5г. 0112		То же			2			2	
24										
25	Шайба М6-6Н.5. 013		ГОСТ 5915-70			10			10	
26	М8-6Н.5. 016		То же			4			4	
27	М12-6Н.5. 016		"			2			2	
28	М16-6Н.5. 019		"			6			6	
29										

Имя	Подп.	Дата

КИРГБ 5.880.020311

Лист 2

407-1-95.91 АЧ

№ строка	Наименование	Код ОКП	Обозначение документа на поставку	Поставщик	Куда входит (обозначение)	Количество				Примечание
						на изделие	в комплект	на регуляр.	всего	
1										
2	Шайба 6 65Г 029		ГОСТ 6402-70			10			10	
3	8 65Г 029		То же			4			4	
4	12 65Г 029		"			2			2	
5	16 65Г 029		"			6			6	
6										
7	Шайба 8.03.019		ГОСТ 11371-78			4			4	
8	12.03.019		То же			2			2	
9	16.03.019		"			6			6	
10										
11										
12										
13										
14										
15										
16										
17										
18										
19										
20										
21										
22										
23										
24										
25										
26										
27										
28										
29										

Лист № подл
Подп. и дата
Изм. № 1
Изм. № 2
Изм. № 3
Изм. № 4
Изм. № 5
Изм. № 6
Изм. № 7
Изм. № 8
Изм. № 9
Изм. № 10
Изм. № 11
Изм. № 12
Изм. № 13
Изм. № 14
Изм. № 15
Изм. № 16
Изм. № 17
Изм. № 18
Изм. № 19
Изм. № 20
Изм. № 21
Изм. № 22
Изм. № 23
Изм. № 24
Изм. № 25
Изм. № 26
Изм. № 27
Изм. № 28
Изм. № 29

Изм. №	Дата	Изм. №	Дата

КИРГ.5.880.020 ВП

407-1-95.91 А11

КИРГ 8.667.006

6,3 (✓)

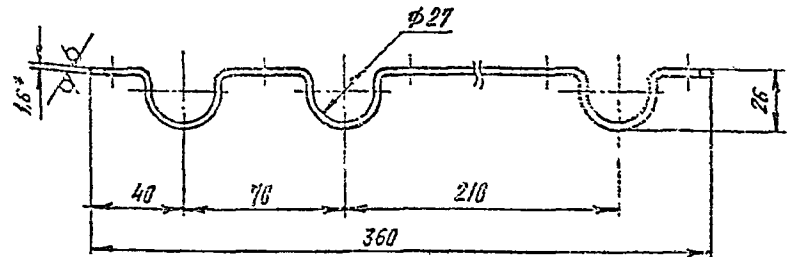
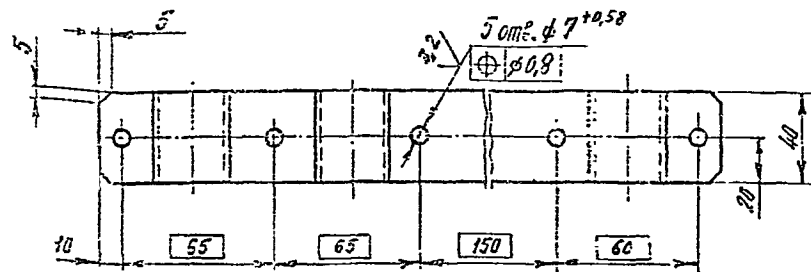

- * Размер для справок.
- Внутренние радиусы гибов - 2мм.
- Неуказанные предельные отклонения размеров - $\pm \frac{IT15}{2}$.
- Покрытие: эмаль НЦ-25 серая ГОСТ 5406-84. IV. Б

КИРГ 8. 667. 005

Скоба

Лист	Масса	Масштаб
	0,23	1:2
Лист	Листов 1	

Лист Б-ПН-НО-1.6 ГОСТ 19403-74
 3-IV-Ст3 ГОСТ 16523-83
 Зипросб736-3
 Киев
 Чертеж А4

КИРГ 8.667.006

6,3 (✓)

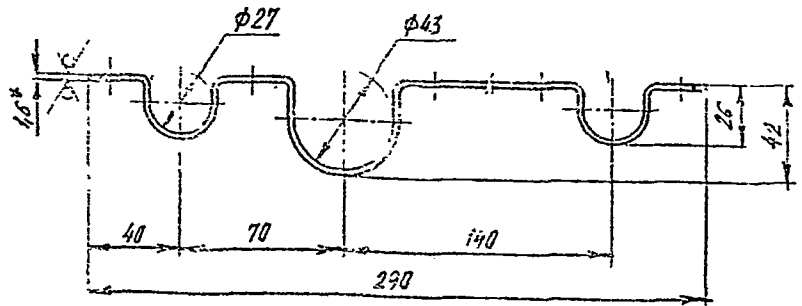
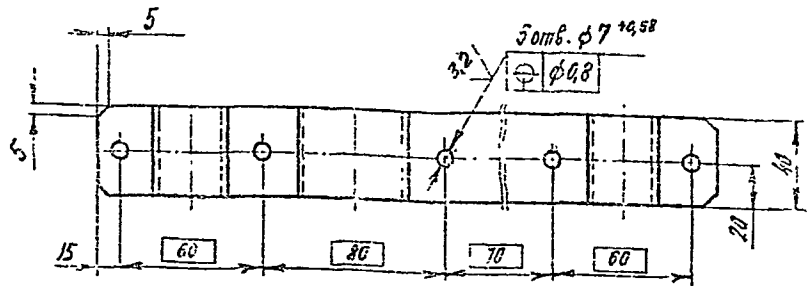

- * Размер для справок.
- Внутренние радиусы гибов - 2мм.
- Неуказанные предельные отклонения размеров - $\pm \frac{IT15}{2}$.
- Покрытие: эмаль НЦ-25 серая ГОСТ 5406-84. IV. Б

КИРГ 8. 667. 006

Скоба

Лист	Масса	Масштаб
	0,279	1:2
Лист	Листов 1	

Лист Б-ПН-НО-1.6 ГОСТ 19403-74
 3-IV-Ст3 ГОСТ 16523-83
 Зипросб736-3
 Киев
 Чертеж А4

147-1-95.01 А4

№	Кол-во	Обозначение	Наименование	Кол.	Примеч.
			<u>Документация</u>		
А4		КИРГ5.887.028СБ	Сборочный чертёж		
			<u>Сборочные единицы</u>		
А4	1	КИРГ5.887.029	Бак	1	
А4	2	КИРГ6.173.017	Крышка	1	
			<u>Прочие изделия</u>		
	3		Указатель уровня №8, ш/ф 12х4 НБк, СЗ 8304.208 ТУ 26-07-1487-89	1	4,8 кг

КИРГ.5.887.028

Бак

Эпротсвязэ-3
Киев

Капиросов

Формат А4

Изм.	Лист	№ докум.	Лист	Дата
Разработ.	Бунин			
Провер.				
Инженер	Поскребыш	Киев		
Мастер	Горюхов	С.Полтава		
Специалист	Зыкина	Киев		

КИРГ.5.887.028 СБ

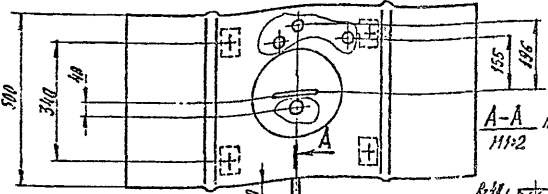
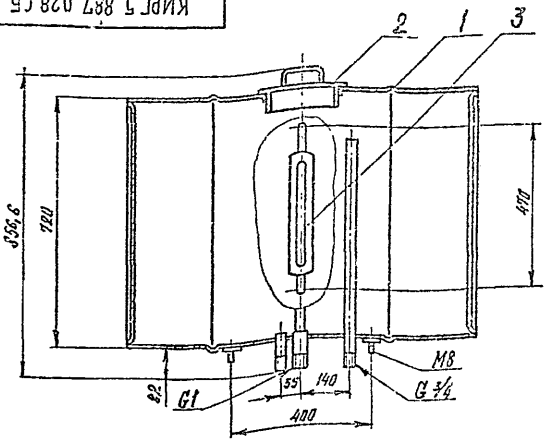

A-A наверху
1:1-2

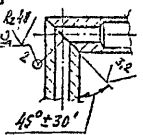

1. Размеры для справок.
2. Покрытие мест сварки:
эмаль ИЦ-25 серая ГОСТ 5406-84. П.6

КИРГ5.887.028 СБ

Бак

Сборочный чертёж

Капиросов

Формат А4

Изм.	Лист	№ докум.	Лист	Дата
Разработ.	Бунин			
Провер.				
Инженер	Поскребыш	Киев		
Мастер	Горюхов	С.Полтава		
Специалист	Зыкина	Киев		

Лист	Масса	Масштаб
		1:10
Лист	Листов	
	Эпротсвязэ-3	
	Киев	

407-1-05.91 14

№	Обозначение	Наименование	К-во	Примеч.
		Документация		
А3	КИРГ 5. 887. 029 СБ	Оборотный чертеж		
		Детали		
А3	1 КИРГ 8. 630. 006	Обечайка	1	
А4	2 КИРГ 8. 604. 008	Накладка	4	
А4	3 КИРГ 8. 613. 011	Стенка	2	
А4	4 КИРГ 8. 626. 079	Труба	2	
-	5 -01	Труба	1	
А4	6 КИРГ 8. 927. 020	Шпилька	4	
А4	7 КИРГ 9. 300. 004	Патрубок	2	
А4	8 КИРГ 9. 300. 008	Патрубок	1	

Имя, № докум. Подп. и дата Власт. инст. № инст. Подп. и дата

Имя, № докум.	№ докум.	Подп.	Дата
Разраб	05/01/01	С.С.С.	10/01/01
Пров			
Т.л. спец.	Инженер		
И.контр.	Инженер		
Утв.	Специально		

КИРГ 5. 887. 029

Бак

Лист 1
Листа 1
Листов 1

Запрос №3-3
Киев

Капуревил
Формат А4

КИРГ 8. 604. 008

53 (✓)

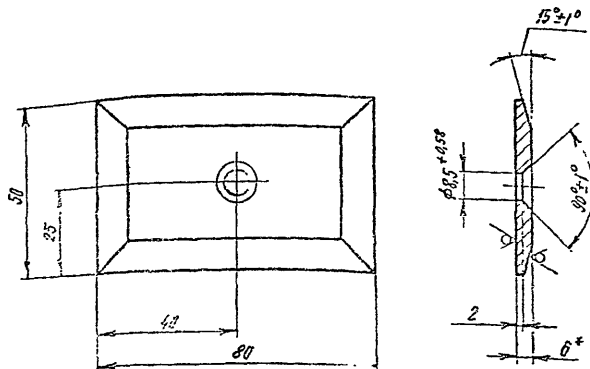

1. * Размер для справок.

2. Незначительные предельные отклонения размеров - $\pm \frac{IT15}{2}$

КИРГ 8. 604. 008

Имя	№ докум.	Подп.	Дата
Разраб	05/01/01	С.С.С.	10/01/01
Пров			
Т.л. спец.	Инженер		
И.контр.	Инженер		
Утв.	Специально		

Накладка

Лист	Масса	Кол-во шт
Лист 1	0,125	1:1
Листа 1		
Листов 1		

Запрос №3-3
Киев

Капуревил
Формат А4

Лист Б-ИИ-62-5.0 ГОСТ 10662-74
Ст 3 ГОСТ 14637-89

Капуревил 02/02/01-02 Формат А4

Имя, № докум. Подп. и дата Власт. инст. № инст. Подп. и дата

КИРГ 5.887.029 СБ

407-1-95.91 14

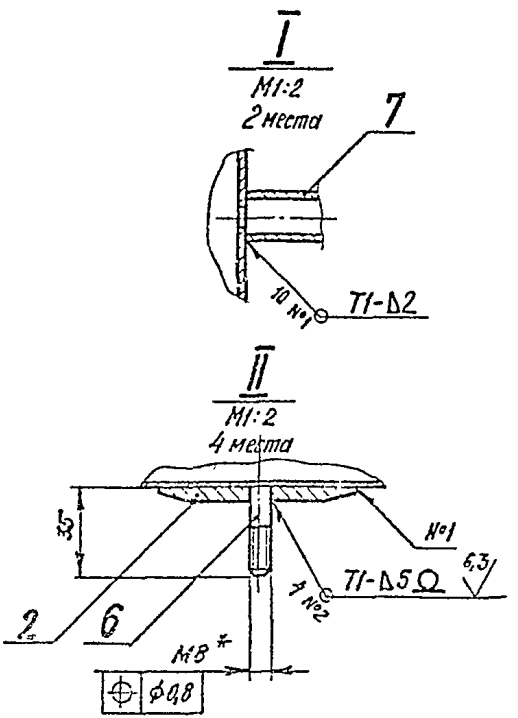
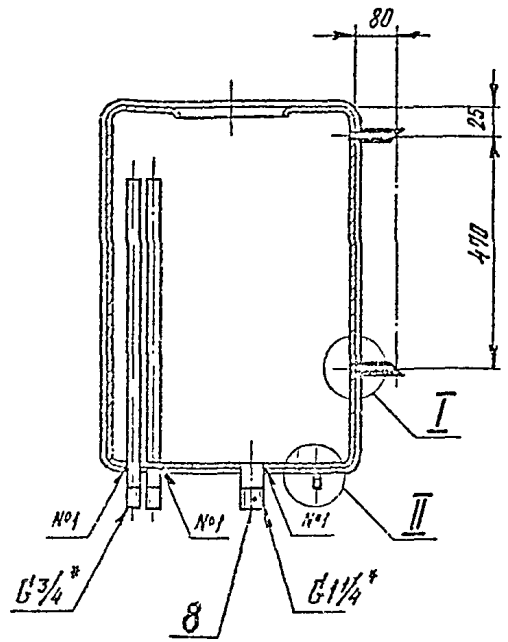
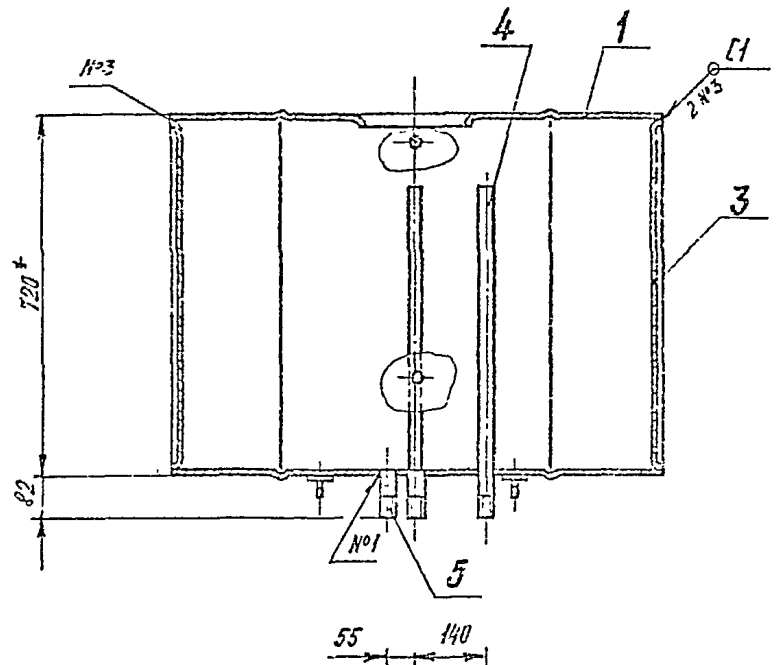

1. * Размеры для справок.
2. Неуказанные предельные отклонения размеров - $\pm \frac{IT15}{2}$.
3. Наплывы и неровности наружных сварных швов, кроме оговоренных особо, обработать с плавным переходом к основному металлу. Шероховатости поверхн - Rz 40.
4. Сварные швы проверить на герметичность по ГОСТ 3242-79. Вид контроля - течеиспытание. Метод контроля - капиллярный.
5. Покрытие: эмаль ИЦ-25 серия ГОСТ 5406-84. Ш. 6 - наружные поверхн., эмаль ХС-710 серия ТУ6-21-7-89; У. 6 - внутренние поверхн.

Имя, № подл.	Подп. и дата
Взам. инв. № инв.	№ дубл.
Подп. и дата	

КИРГ 5.887.029 СБ			
Изм. Лист	№ док-м	Подп.	Дата
Разраб. Проф.	Бунин	Иванов	
Т контр.			
Ил спец.	Позрежняк	И	
И контр.	Переломов	И	
Утв.	Стеценко	И	
Бак		Лист	Масса
Сборочный чертеж		53,3	1:10
		Лист	Листов 1
		Димростаз-3	
		Кув	

КИРГ 8. 030. 006

407-1-95.91 А4

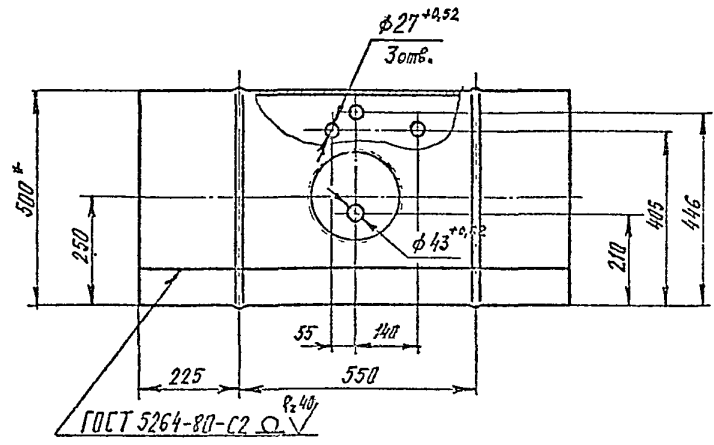
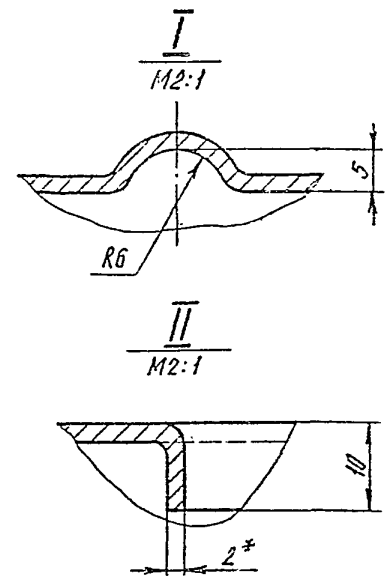
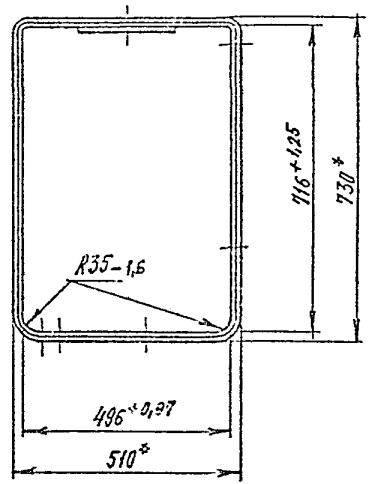
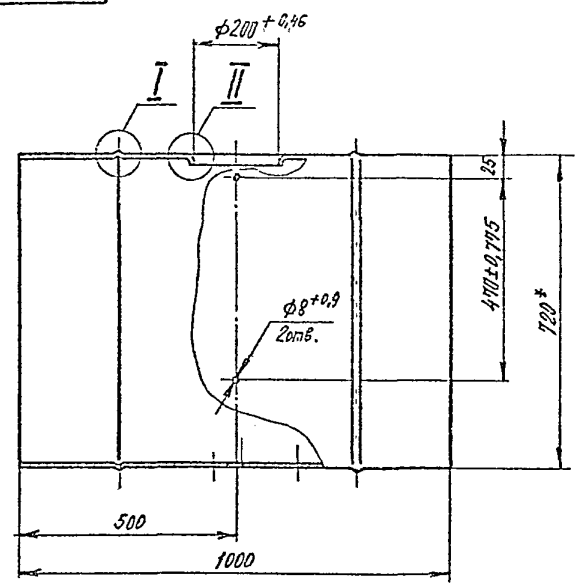

- * Размеры для справок.
- Неуказанные предельные отклонения размеров - $\pm \frac{IT15}{2}$
- Неуказанные внутренние радиусы скруглений - 2мм.

Имя, № подл.	Подп. и дата	Взам. инв. №	Имя, № дубл.	Подп. и дата
--------------	--------------	--------------	--------------	--------------

КИРГ 8. 030. 006					Лист	Масса	Масштаб
Имя	Лист	№ докум.	Подп.	Дата		58,3	1:10
Разраб.		БУНИМ	З.Исч		Обечайка		
Проб.							
Т.контр.					Лист	Листов 1	
Ил. спец.		ПЕРЕВЫКА			Лист 6-ИИ-ИИ-2.0 ГОСТ 19903-74 3-IV-013 ГОСТ 16553-89		
И.контр.		Борисов					
У-рб		ИТЭНКО			Киев		
Копировал					20.12.20-04. 2017 А5		

407-1-95.01 А4

КИРГ 8.927.020

(✓) ✓

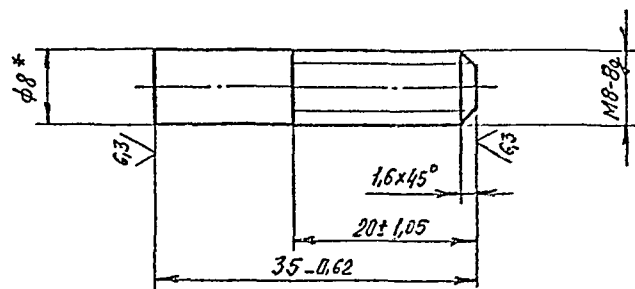

* Размер для справок.

КИРГ 8.927.020

Шпилька

Лист Масса Масштаб

1 0,014 2:1

Лист Листов 1

Круг 8 в ГОСТ 2590-88
Ст 3-II ГОСТ 535-58Запрос № 3-3
Киев

Копировал

Формат А4 --

КИРГ 9.300.008

(✓) ✓

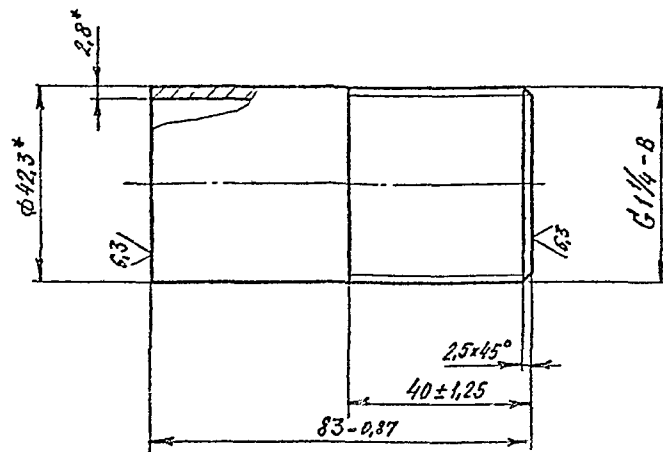

* Размеры для справок.

КИРГ 9.300.008

Патрубак

Лист Масса Масштаб

1 0,226 1:1

Лист Листов 1

Труба Ц-32 × 2,8 ГОСТ 3262-75

Копировал

Формат А4

Имя, № подл. Подл. и дата. Имя, № дубл. Подл. и дата. Имя, № дубл. Подл. и дата.

Имя	Лист	№ докум	Подп	Дата
Разроб.	БУНИН			
Пров.				
Т.контр.				
Гл. спец.	Погребняк			
И.контр.	Погребняк			
Утв.	Стеценко			

Имя, № подл. Подл. и дата. Имя, № дубл. Подл. и дата. Имя, № дубл. Подл. и дата.

Имя	Лист	№ докум	Подп	Дата
Разроб.	БУНИН			
Пров.				
Т.контр.				
Гл. спец.	Погребняк			
И.контр.	Погребняк			
Утв.	Стеценко			

КИРГ 8.249.000

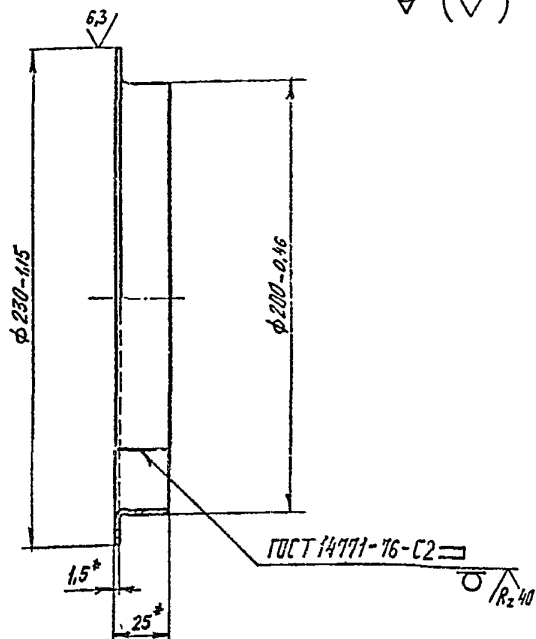

* Размеры для справок

КИРГ 8. 249. 000

Кольцо

Лист	Масса	Масштаб
	0,303	1:2

Узелок 25×25±1.5 ГИСТ 19771-74, 6Сп3 ГИСТ 11+74-76

Зинросвязь-3
Киев

Копировал

Формат А4

КИРГ 8.679.001

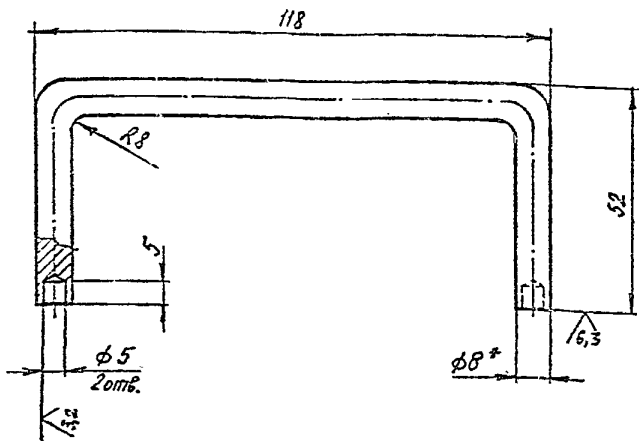

- * Размер для справок.
- Предельные отклонения размеров - $\pm \frac{IT15}{2}$

КИРГ 8: 679. 001

Ручка

Лист	Масса	Масштаб
	0,676	1:1

Круг 8, В ГИСТ 2590-88
Ст3-II ГИСТ 535-82

Зинросвязь-3
Киев

Копировал

Формат А4

КИРГ 8.604.009

(✓) A

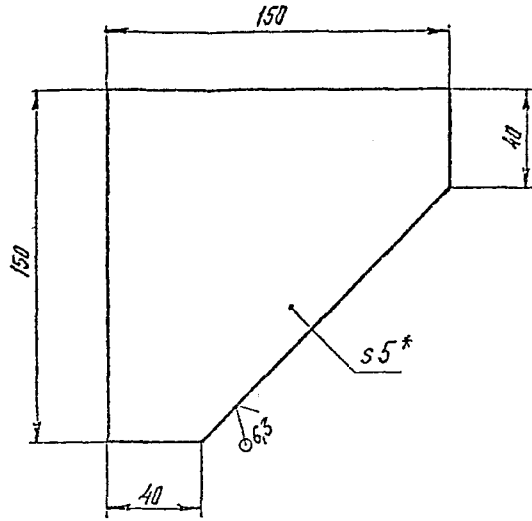

- 1. *Размер для справок.
- 2. Предельные отклонение размеров - $\pm \frac{IT15}{2}$

КИРГ 8.604.009

Косынка

Лист	Иссла	Иссл. лист
1	0,646	1:2

Лист	Листов
1	1

Лист Б-ПН-НО-50 ГОСТ 19903-74
Ст 3 ГОСТ 14637-89

Запросвяз-3
Киев

Копировал

Формат А4

407-1-95.91 А4

Имя, № подл.	Подп. и дата	Взам. инв. №	Имя, № дубл.	Подп. и дата

КИРГ 8.620.010

63 (✓)

КИРГ 8.620.010

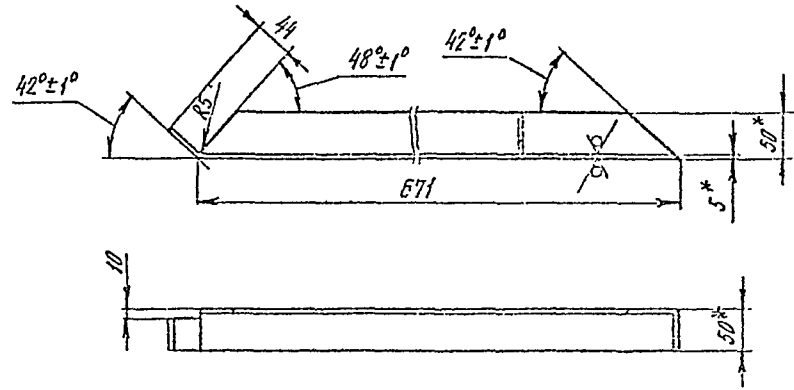

КИРГ 8.620.010 - 01 - зеркальное отражение
Остальное - см. КИРГ 8.620.010

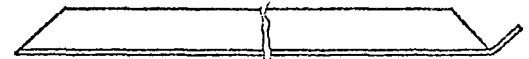

- 1. *Размеры для справок.
- 2. Предельные отклонения размеров - $\pm \frac{IT15}{2}$

КИРГ 8.620.010

Подкас

Лист	Иссла	Иссл. лист
1	2,53	1:5

Лист	Листов
1	1

Лист Угелак 50x50x5-В ГОСТ 8569-86
Ст 3 сл 3-1 ГОСТ 535-88

Запросвяз-3
Киев

Копировал

Формат А4

Имя, № подл.	Подп. и дата	Взам. инв. №	Имя, № дубл.	Подп. и дата

АДГ-1-95.01 1/1

Лист № 1 из 1
 Колонки 1-4
 Колонки 5-8
 Колонки 9-12
 Колонки 13-15

№ п/п	Обозначение	Наименование	№	Примеч.
		<u>Документация</u>		
А3	КИРГ 6.457.031 СБ	Сборочный чертеж		
		<u>Детали</u>		
А4	1 КИРГ 8.626.080	Труба	1	
А4	2 КИРГ 8.626.081	Труба	1	
А4	3 КИРГ 8.626.082	Труба	1	
А4	4 КИРГ 8.626.083	Труба	1	
-	5 -01	Труба	1	
-	6 -02	Труба	1	
-	7 -03	Труба	1	
-	8 -04	Труба	1	
-	9 -05	Труба	1	
-	10 -06	Труба	1	
-	11 -07	Труба	1	
-	12 -08	Труба	1	
-	13 -09	Труба	1	
А4	14 КИРГ 9.300.009	Патрубак	1	
		<u>Стандартные изделия</u>		
	15	Контргайка 20-Ц Гост 8968-75	15	0,44 кг

КИРГ 6.457.031

Трубопровод нагнетательный, всасывающий и расходный

Лист 1 из 2
 Лист 2 из 2
 Лист 3 из 2
 20.08.75
 Киев

Копироваль

Лист № 1 из 1
 Колонки 1-4
 Колонки 5-8
 Колонки 9-12
 Колонки 13-15

№ п/п	Обозначение	Наименование	№	Примеч.
		<u>Прочие изделия</u>		
	16	Муфта длинная Ц-20 Гост 8955-75	3	0,108 кг
	17	Тройник Ц-20 Гост 8948-75	2	0,206 кг
	18	Угловой 90°-1-Ц-20 Гост 8946-75	3	0,146 кг
	19	Кран АЗ 31016-020 (14 Бк П) Ду 20 ТУ 26-07-1193-78	4	1,00 кг

КИРГ 6.457.031

Лист 2

КИРГ6.457.031 СБ

407-1-95.91 А4

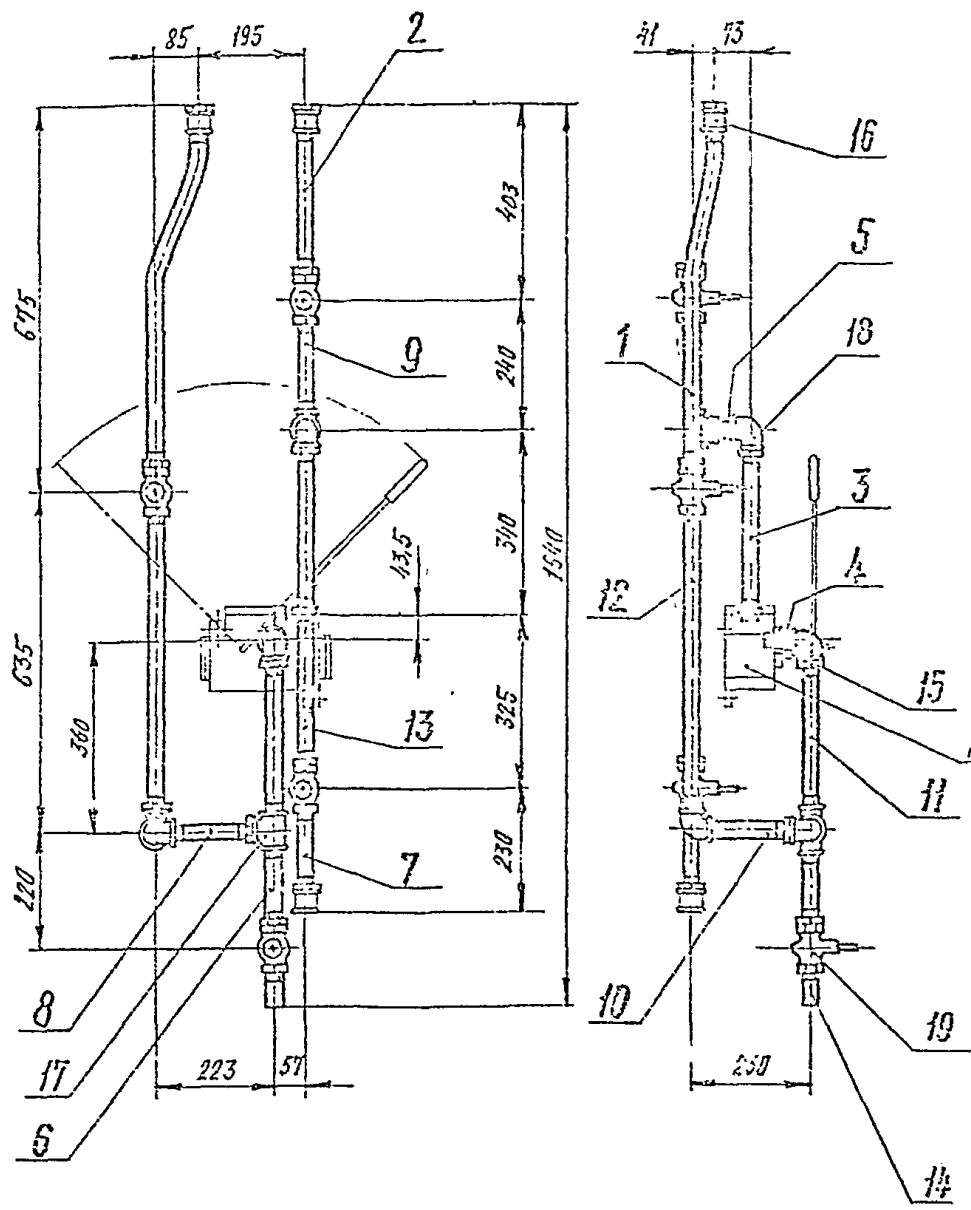

Размеры для справок

Имя, № подл.	Подп. и дата
Взам. инв. №	Или № дубл.
Подп. и дата	Подп. и дата

				КИРГ6.457.031 СБ			
Исч. Л.С.	Проекнт.	Подп.	Вотч	Трубопровод нагнетательный, всасывающий и расхлывный Сборочный чертеж	Лист	Масса	Масштаб
Разраб	Б.У.И.И.	Л.С.				12,461	1:10
Л.контр.					Лист	Листов 1	
Л.спеч.	Л.средняк				Директвязь-3		
Л.контр.	Л.рабоч.	Л.С.			Киев		
У.в.	Л.тепленко	Л.С.					

407-1-95.91 А1

КИРГ8.626.081

(✓) А

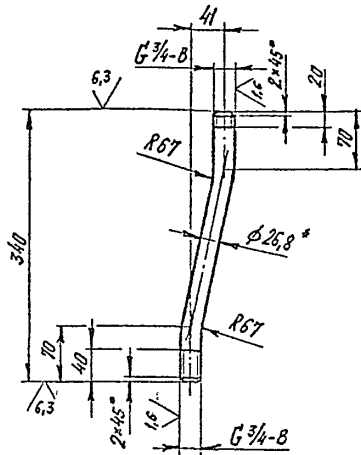

1. *Размер для справок.

2. Неуказанные предельные отклонения размеров - $\pm \frac{IT15}{2}$

КИРГ8.626.081

Труба

Труба Ц-20x2,8 ГОСТ 3262-75

Копировал

Лист	Масса	Норматив
------	-------	----------

0,513	1:5
-------	-----

Синросвязь-3
Киев

Формат А4

КИРГ8.626.082

(✓) А

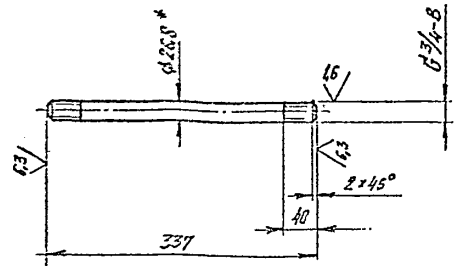

1. *Размер для справок.

2. Неуказанные предельные отклонения размеров - $\pm \frac{IT15}{2}$

КИРГ8.626.082

Труба

Труба Ц-20x2,8 ГОСТ 3262-75

Копировал

407-1-95.91 Формат А4

Лист	Масса	Норматив
------	-------	----------

0,56	1:5
------	-----

Синросвязь-3
Киев

Формат А4

Имя, № подл. Подп. и дата

Взам. инв. №

Инв. № дубл.

Подп. и дата

Имя, № подл. Подп. и дата

Взам. инв. №

Инв. № дубл.

Подп. и дата

Имя	Лист	№ докум.	Дата
Разраб.	БУНУН	2011	
Проб.			
Т.контр.			
Л. спец.	Погребняк		
И.контр.	Степаненко		
Утв.			

Имя	Лист	№ докум.	Дата
Разраб.	БУНУН	2011	
Проб.			
Т.контр.			
Л. спец.	Погребняк		
И.контр.	Степаненко		
Утв.			

407-1-95.91 А4

Рез.	Возв.	Листы	Обозначение	Наименование	№	Примеч.
				<u>Документация</u>		
А4			КИРГБ. 457.032 СБ	Сборочный чертеж		
				<u>Детали</u>		
А4	1		КИРГБ. 626.084	Труба		
				<u>Стандартные изделия</u>		
	2		Контргайка 20-Ц ГОСТ 8968-75		2	0,014 кг
	3		Муфта длинная Ц-20 ГОСТ 8955-75		1	0,108 кг
	4		Угльник 90°-1-Ц-20 ГОСТ 8946-75		1	0,146 кг

Изм. № 001
Изм. № 002
Изм. № 003
Изм. № 004
Изм. № 005
Изм. № 006
Изм. № 007
Изм. № 008
Изм. № 009
Изм. № 010
Изм. № 011
Изм. № 012
Изм. № 013
Изм. № 014
Изм. № 015
Изм. № 016
Изм. № 017
Изм. № 018
Изм. № 019
Изм. № 020
Изм. № 021
Изм. № 022
Изм. № 023
Изм. № 024
Изм. № 025
Изм. № 026
Изм. № 027
Изм. № 028
Изм. № 029
Изм. № 030
Изм. № 031
Изм. № 032
Изм. № 033
Изм. № 034
Изм. № 035
Изм. № 036
Изм. № 037
Изм. № 038
Изм. № 039
Изм. № 040
Изм. № 041
Изм. № 042
Изм. № 043
Изм. № 044
Изм. № 045
Изм. № 046
Изм. № 047
Изм. № 048
Изм. № 049
Изм. № 050
Изм. № 051
Изм. № 052
Изм. № 053
Изм. № 054
Изм. № 055
Изм. № 056
Изм. № 057
Изм. № 058
Изм. № 059
Изм. № 060
Изм. № 061
Изм. № 062
Изм. № 063
Изм. № 064
Изм. № 065
Изм. № 066
Изм. № 067
Изм. № 068
Изм. № 069
Изм. № 070
Изм. № 071
Изм. № 072
Изм. № 073
Изм. № 074
Изм. № 075
Изм. № 076
Изм. № 077
Изм. № 078
Изм. № 079
Изм. № 080
Изм. № 081
Изм. № 082
Изм. № 083
Изм. № 084
Изм. № 085
Изм. № 086
Изм. № 087
Изм. № 088
Изм. № 089
Изм. № 090
Изм. № 091
Изм. № 092
Изм. № 093
Изм. № 094
Изм. № 095
Изм. № 096
Изм. № 097
Изм. № 098
Изм. № 099
Изм. № 100

КИРГБ. 457.032

Трубопровод
переливной

Лит. Лист Листы
1
Экспривяз-3
Киев

Копиреват

Формат А4

КИРГБ. 457.032 СБ

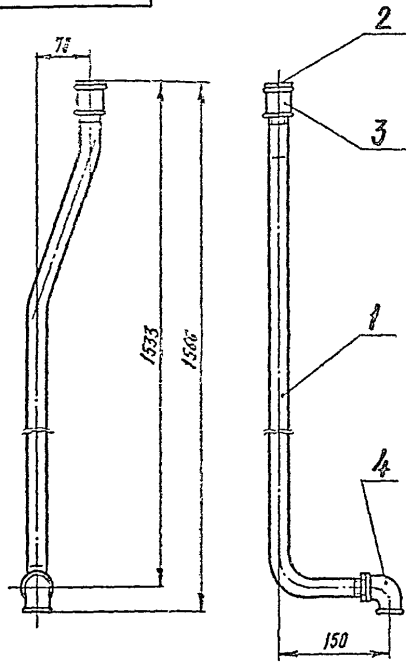

Размеры для справок

КИРГБ. 457.032 СБ

Трубопровод
переливной
Сборочный чертеж

Лит.	Масса	Масштаб
	2,395	1:5
Лит.	Листы	1
Экспривяз-3 Киев		

Изм. № 001
Изм. № 002
Изм. № 003
Изм. № 004
Изм. № 005
Изм. № 006
Изм. № 007
Изм. № 008
Изм. № 009
Изм. № 010
Изм. № 011
Изм. № 012
Изм. № 013
Изм. № 014
Изм. № 015
Изм. № 016
Изм. № 017
Изм. № 018
Изм. № 019
Изм. № 020
Изм. № 021
Изм. № 022
Изм. № 023
Изм. № 024
Изм. № 025
Изм. № 026
Изм. № 027
Изм. № 028
Изм. № 029
Изм. № 030
Изм. № 031
Изм. № 032
Изм. № 033
Изм. № 034
Изм. № 035
Изм. № 036
Изм. № 037
Изм. № 038
Изм. № 039
Изм. № 040
Изм. № 041
Изм. № 042
Изм. № 043
Изм. № 044
Изм. № 045
Изм. № 046
Изм. № 047
Изм. № 048
Изм. № 049
Изм. № 050
Изм. № 051
Изм. № 052
Изм. № 053
Изм. № 054
Изм. № 055
Изм. № 056
Изм. № 057
Изм. № 058
Изм. № 059
Изм. № 060
Изм. № 061
Изм. № 062
Изм. № 063
Изм. № 064
Изм. № 065
Изм. № 066
Изм. № 067
Изм. № 068
Изм. № 069
Изм. № 070
Изм. № 071
Изм. № 072
Изм. № 073
Изм. № 074
Изм. № 075
Изм. № 076
Изм. № 077
Изм. № 078
Изм. № 079
Изм. № 080
Изм. № 081
Изм. № 082
Изм. № 083
Изм. № 084
Изм. № 085
Изм. № 086
Изм. № 087
Изм. № 088
Изм. № 089
Изм. № 090
Изм. № 091
Изм. № 092
Изм. № 093
Изм. № 094
Изм. № 095
Изм. № 096
Изм. № 097
Изм. № 098
Изм. № 099
Изм. № 100

107-1-95.01 А4

КИРГ 6.457.033 СБ

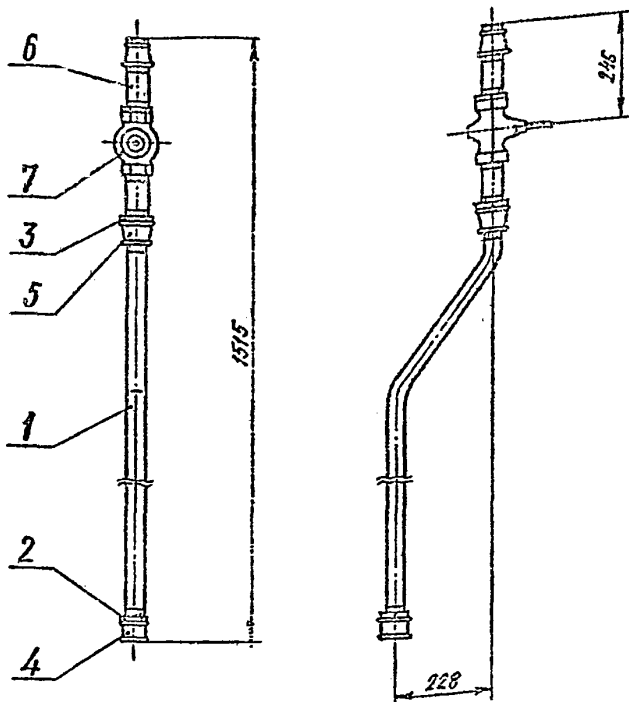

Размеры для справок.

КИРГ 6. 457. 033 СБ

Трубопровод
гливной

Сборочный чертеж

Лист 1 из 1

Шкала 1:10

Запросъязв-3

Киев

Копировал

КИРГ 8.628.085

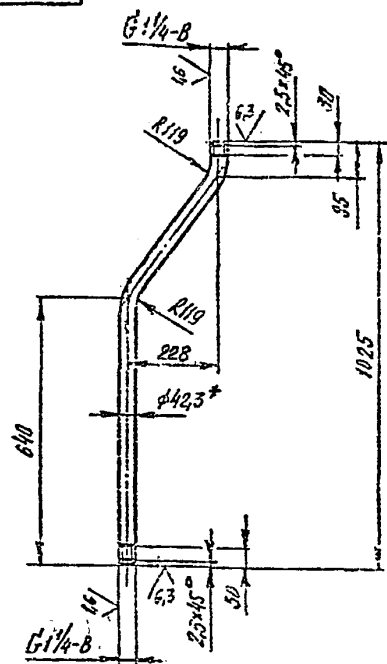

1. * Размер для справок.

2. Неуказанные предельные отклонения размеров — $\pm \frac{IT15}{2}$

КИРГ 8. 626. 085

Труба

Труба Ц-32*3,2 ГСТ 3262-75

Лист 1 из 1

Масса 3,39

Шкала 1:10

Запросъязв-3

Киев

407-1-95.91 А4

Код	Знач	Обозначение	Наименование	Кол	Примеч.
			Документация		
А4		КИРГ 6.126.000 СБ	Сборочный чертеж		
			Сборочные единицы		
А4	1	КИРГ 6.400.000	Амортизатор		
			Детали		
А4	2	КИРГ 8.616.002	Стрелка	1	
А4	3	КИРГ 8.616.003	Стяжка	1	
А4	4	КИРГ 8.665.031	Хомут	1	
А4	5	КИРГ 8.687.007	Скоба	1	
			Стандартные изделия		
	6	Болт М12-6g x 50.58.0112 ГОСТ 7728-70		1	0,06176 кг
	7	Гайка М12-6h. 5.016 ГОСТ 5915-70		3	0,0154 кг
	8	Шайба 12.03.019 ГОСТ 11371-78		3	0,00621 кг

Лист 1 из 1
Лист 2 из 2
Лист 3 из 3
Лист 4 из 4
Лист 5 из 5
Лист 6 из 6
Лист 7 из 7
Лист 8 из 8
Лист 9 из 9
Лист 10 из 10
Лист 11 из 11
Лист 12 из 12
Лист 13 из 13
Лист 14 из 14
Лист 15 из 15
Лист 16 из 16
Лист 17 из 17
Лист 18 из 18
Лист 19 из 19
Лист 20 из 20
Лист 21 из 21
Лист 22 из 22
Лист 23 из 23
Лист 24 из 24
Лист 25 из 25
Лист 26 из 26
Лист 27 из 27
Лист 28 из 28
Лист 29 из 29
Лист 30 из 30
Лист 31 из 31
Лист 32 из 32
Лист 33 из 33
Лист 34 из 34
Лист 35 из 35
Лист 36 из 36
Лист 37 из 37
Лист 38 из 38
Лист 39 из 39
Лист 40 из 40
Лист 41 из 41
Лист 42 из 42
Лист 43 из 43
Лист 44 из 44
Лист 45 из 45
Лист 46 из 46
Лист 47 из 47
Лист 48 из 48
Лист 49 из 49
Лист 50 из 50
Лист 51 из 51
Лист 52 из 52
Лист 53 из 53
Лист 54 из 54
Лист 55 из 55
Лист 56 из 56
Лист 57 из 57
Лист 58 из 58
Лист 59 из 59
Лист 60 из 60
Лист 61 из 61
Лист 62 из 62
Лист 63 из 63
Лист 64 из 64
Лист 65 из 65
Лист 66 из 66
Лист 67 из 67
Лист 68 из 68
Лист 69 из 69
Лист 70 из 70
Лист 71 из 71
Лист 72 из 72
Лист 73 из 73
Лист 74 из 74
Лист 75 из 75
Лист 76 из 76
Лист 77 из 77
Лист 78 из 78
Лист 79 из 79
Лист 80 из 80
Лист 81 из 81
Лист 82 из 82
Лист 83 из 83
Лист 84 из 84
Лист 85 из 85
Лист 86 из 86
Лист 87 из 87
Лист 88 из 88
Лист 89 из 89
Лист 90 из 90
Лист 91 из 91
Лист 92 из 92
Лист 93 из 93
Лист 94 из 94
Лист 95 из 95
Лист 96 из 96
Лист 97 из 97
Лист 98 из 98
Лист 99 из 99
Лист 100 из 100

КИРГ 6.126.000

Опора
для выхлопного
трубопровода

Укробсбязб-3
Киев

Формат А4

КИРГ 6.126.000 СБ

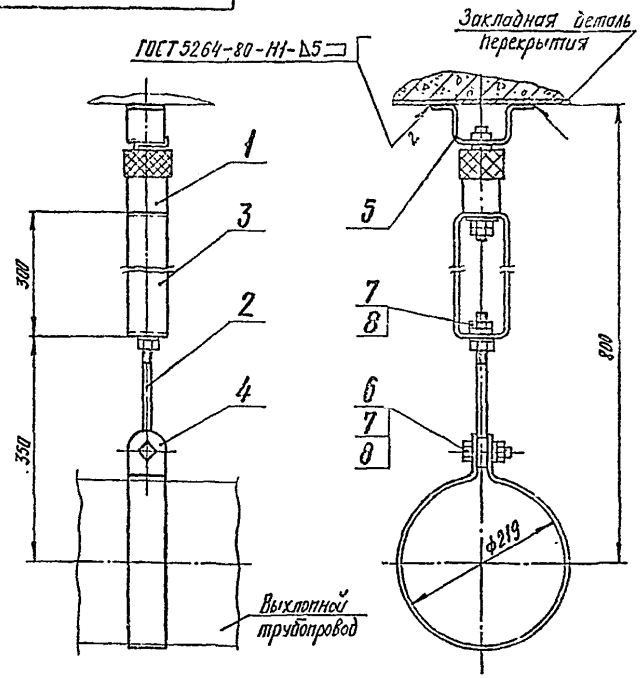

1. Размеры для справок.
2. Покрытие: лист 19Ф-170 ГОСТ 15907-70 с 10% пудры ПАК-3-4-III А ГОСТ 10096-76; кроме резьбы

Имя, № подл.	Подп. и дата	Взам. инв. №	Контр. инв. №	Подп. и дата
Лист	Лист	№ докум.	Подп.	Дата
Разраб.	бунин			
Испол				
Техцентр				
Г.С.С.С.С.	Погребняк			
И.К.С.С.С.	Васильченко			
С.С.С.С.	Стеценко			

КИРГ 6.126.000 СБ

Опора для выхлопного
трубопровода
Сборочный чертеж

Лист	Масса	Масштаб
	5,134	1:5
Лист 1 из 1		
Укробсбязб-3 Киев		

Копирован

СД 1028-09 Форма А4

107-1-95.91 А4

КИРГ. 616.002

12,5/ (✓)

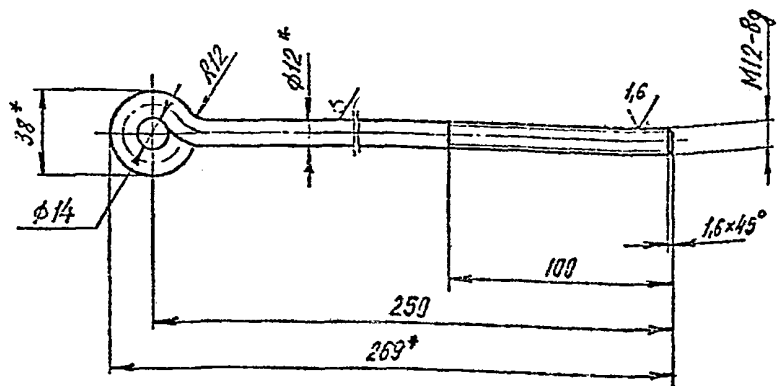

- * Размеры для справок.
- Предельные отклонения размеров - $\pm \frac{IT15}{2}$
- Покрытие: Ц12.хр

КИРГ. 616.002

Стропка

Крчз 12 в ГОСТ 2590-88
Ст3 - II ГОСТ 535-88

Лист	Масса	Масштаб
1	0,278	1:2

Лист 1 из 1
Дипросвязь-3
Киев
Формат А4

КИРГ. 616.003

12,5/ (✓)

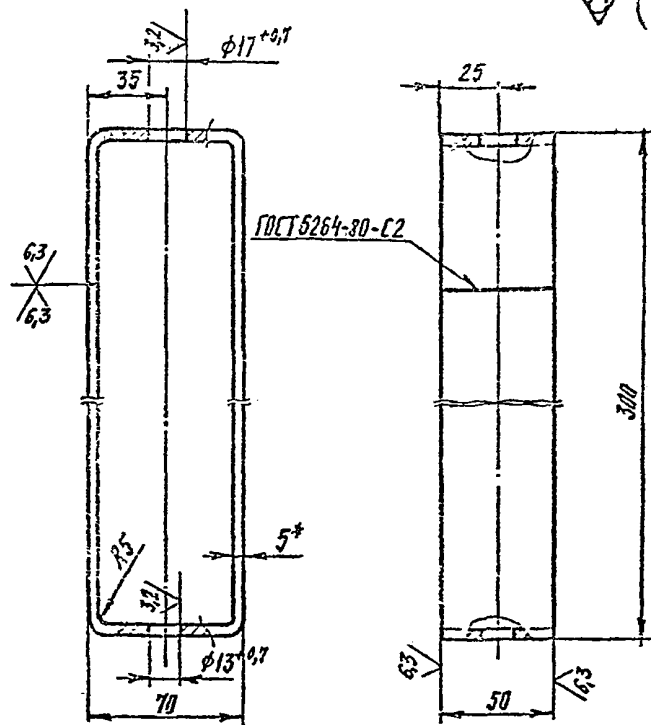

- * Размер для справок.
- Неуказанные предельные отклонения размеров - $\pm \frac{IT14}{2}$

КИРГ. 616.003

Стяжка

Лист 1 из 1
Б-ПЧ-НВ-5.2 ГОСТ 19903-71
Ст3, ГОСТ 14037-89

Лист	Масса	Масштаб
1	1,453	1:2

Лист 1 из 1
Дипросвязь-3
Киев
Формат А4

КИРГ 8.665.031

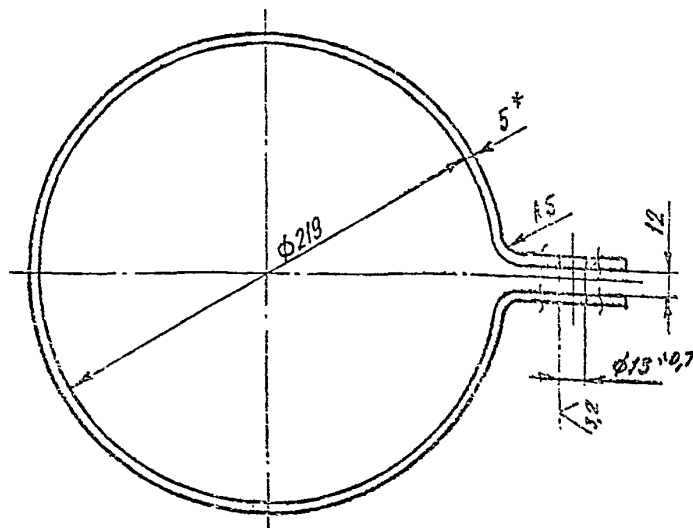
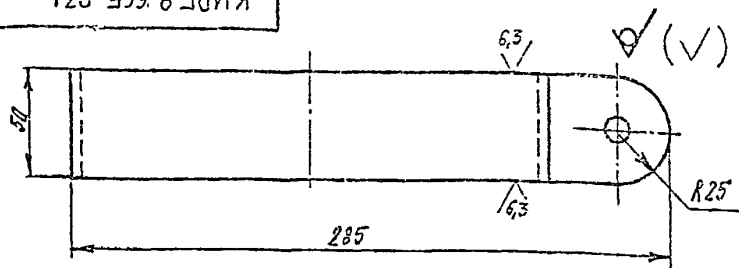

- * Размер для справок.
- Неуказанные предельные отклонения разм рав - $\pm \frac{IT15}{2}$.

КИРГ 8.665.031

Хомут

Лист	Масса	Мас.усть
1	1,6	1:2
Лист	Листов 1	

Лист Б-ПЧ-НО-5.0 ГОСТ 19903-74
Ст 3 ГОСТ 14637-89

Копиревал

Фирма А4

КИРГ 8.667.007

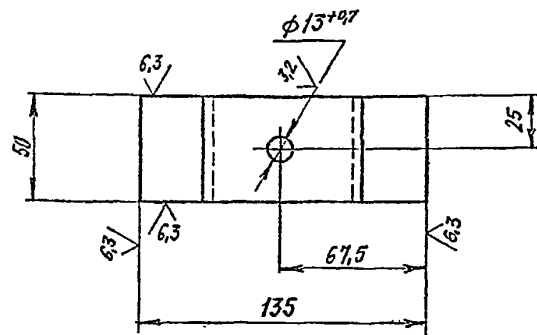
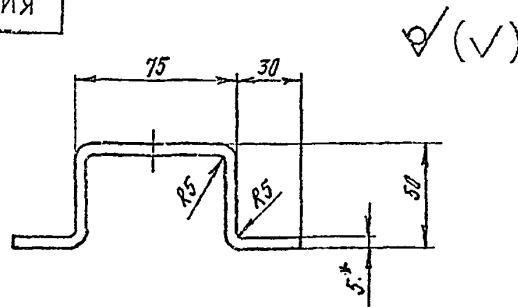

- * Размер для справок.
- Неуказанные предельные отклонения размеров - $\pm \frac{IT15}{2}$.

КИРГ 8.667.007

Скаба

Лист	Масса	Мас.усть
1	0,42	1:2
Лист	Листов 1	

Лист Б-ПЧ-НО-5.0 ГОСТ 19903-74
Ст 3 ГОСТ 14637-89

Копиревал

Фирма А4

Имя, № подл. Подп. и дата. Власт. инв. №/Имя, № дубл. Подп. и дата.

Имя, № подл. Подп. и дата. Власт. инв. №/Имя, № дубл. Подп. и дата.

Имя	Лист	№ докум.	Подп.	Дата
Разраб.	БУНИН	1		
Пров.				
Т.контр.				
И.контр.				
Утв.				

Имя	Лист	№ докум.	Подп.	Дата
Разраб.	БУНИН	1		
Пров.				
Т.контр.				
И.контр.				
Утв.				

407-1-95.91 А4

КИРГ 8.362.000

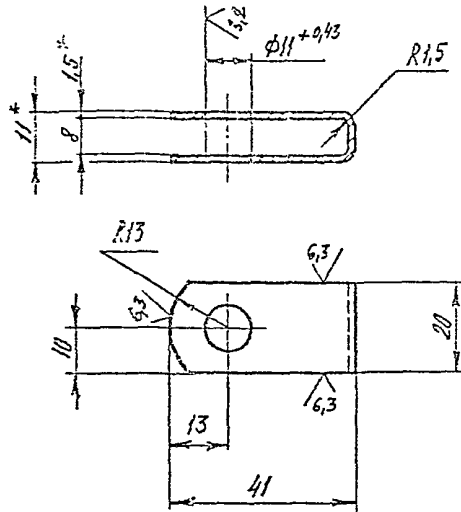

(✓) Δ

- * Размеры для справок.
- Неуказанные предельные отклонения размеров - $\pm \frac{IT15}{2}$.
- Покрытие: Кв 12.хр

КИРГ 8.362.000

Фиксатор

Лист Масса Масштаб

1 0,02 1:1

Лист Листов 1

Лист Б-ПН-ИД-1.5 ГОСТ 19903-74
3-IV-Ст 3 ГОСТ 16523-89Дипросвяте-3
Киев

Копировал

Формат А4

КИРГ 8.639.000

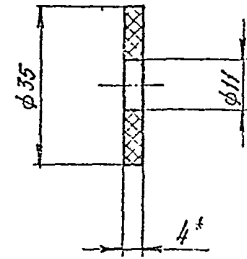

* Размер для справок

КИРГ 8.639.000

Амортизатор

Лист Масса Масштаб

1 0,004 1:1

Лист Листов 1

Лист Пластина I, лист, МБС-М-4
ГОСТ 7338-77Дипросвяте-3
Киев

Копировал

Формат А4

407-1-95.91 А4

КИРГ 8.942.000

(✓) А

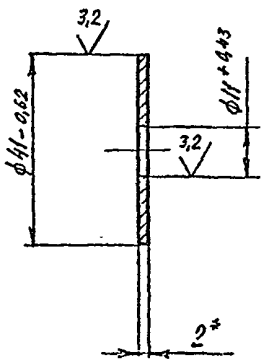

- * Размер для справок.
- Покрытие: Ц 19. хр

КИРГ 8.942.000

Шайба

Лист, Масса, Масштаб

0.015 1:1

Лист Листов 1
2ипросвязь-3
Киев

Лист Б-НН-НО-2,0 ГОСТ 19903-74
3-IV-Ст3 ГОСТ 16523-69

Копировал

Формат А4

Име. № подл.	Подп. и дата	Взам. инв. №	Име. № дубл.	Подп. и дата
И. спец. Н. кантр. Утв.	Козредияк (Парамонин) Шайба	Стеценко		

КИРГ 8.942.001

(✓) А

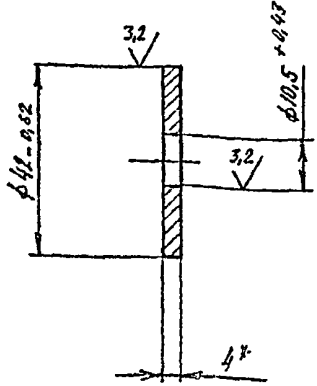

- * Размер для справок.
- Покрытие: Ц 19. хр

КИРГ 8.942.001

Шайба

Лист, Масса, Масштаб

0.041 1:1

Лист Листов 1
2ипросвязь-3
Киев

Лист Б-НН-НО-4,0 ГОСТ 19903-74
Ст3 ГОСТ 16523-69

Копировал

Име. № подл.	Подп. и дата	Взам. инв. №	Име. № дубл.	Подп. и дата
И. спец. Н. кантр. Утв.	Козредияк (Парамонин) Шайба	Стеценко		

407-1-95.91 А4

№ п/п	№ докум.	Обозначение	Номенклатура	К-во	Примеч.
			<u>Документация</u>		
А4		КИРГ 6.133.002 СБ	Сборный чертеж		
			<u>Листы</u>		
А4	1	КИРГ В. 600.011	Планка	1	
А4	2	КИРГ В. 604.010	Косынка	2	
А4	3	КИРГ В. 623.008	Швеллер	1	
А4	4	КИРГ В. 667.018	Сосбы	2	
А4	5	КИРГ В. 927.019	Ерш	2	
			<u>Сталь и другие изделия</u>		
	6	Болт М16-6H×40.53.015 ГОСТ 7193-70		2	4,0973 кг
	7	Шайба М16-6Н.5.012 ГОСТ 5915-70		4	0,0331 кг
	8	Шайба 16 55Г 029 ГОСТ 6402-70		2	0,00202 кг

Лист № 1 из 1
Копировать и склеить
Листы № 1-5
Лист № 6
Лист № 7
Лист № 8

КИРГ 6.133.002

Кронштейн крепления
вытяжного трубопровода

Запросвязь-3
Киев

Копировать

Формат А4

720

КИРГ 6.133.002 СБ

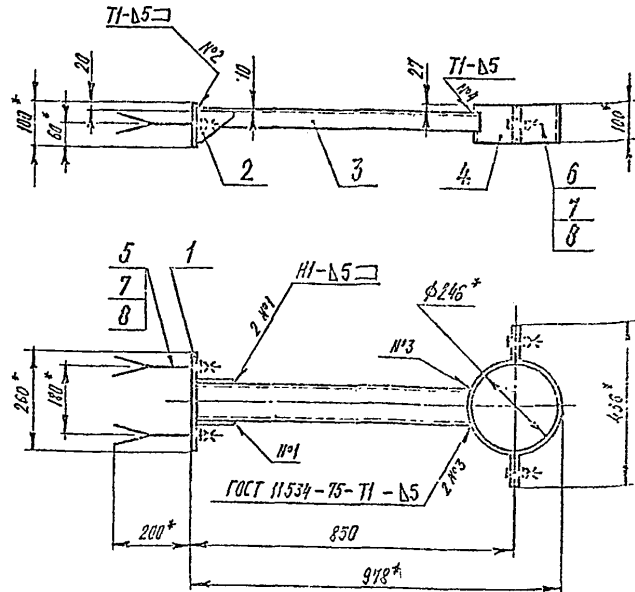

- * Размеры для справок.
- Предельные отклонения размеров $\pm \frac{IT14}{2}$.
- Сварные швы - по ГОСТ 5264-73, кроме оголовных оскоб.
- Покрытие: эмаль ИЦ-25 серая ГОСТ 5406-84, ц. 6

КИРГ 6.133.002 СБ

Кронштейн крепления
вытяжного трубопровода
Сборный чертеж

Лист	Масса	М-шп (г)
1	13,23	1/10
Лист	Листов	
	Запросвязь-3	Киев

Копировать

Формат А4

Лист № 1 из 1
Копировать и склеить
Листы № 1-5
Лист № 6
Лист № 7
Лист № 8

407-1-95.91 А4

КИРГ 8.600.011

(✓) А

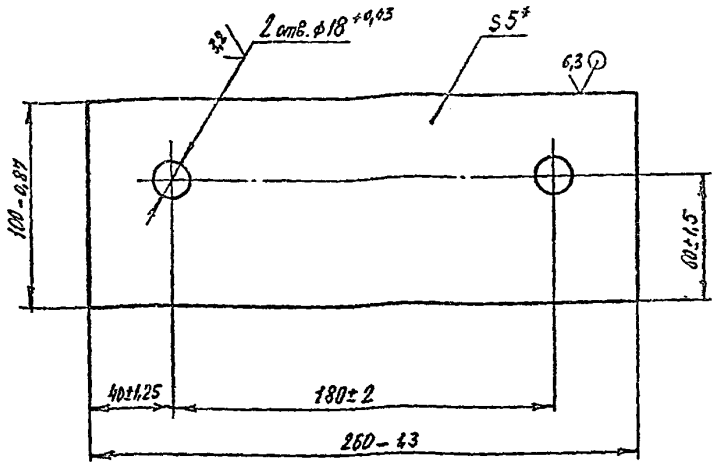

*Размер для справок

КИРГ 8. 600. 011

Планка

Лист	Масса	Масштаб
1	1,013	1:2

Лист Б-ПН-НД-5.0 ГОСТ 19903-74
Ст 3 ГОСТ 14637-89

Копирсвая

Формат 12

Изм.	Лист	Исполн.	№ докум.	Подп.	Дата
		Разроб.	БУНИН	Подп.	
		Прош.			
		Т.контр.			
		Н.контр.	Поздубиак		
		У-б	Стеценко		

КИРГ 8.604.010

(✓) А

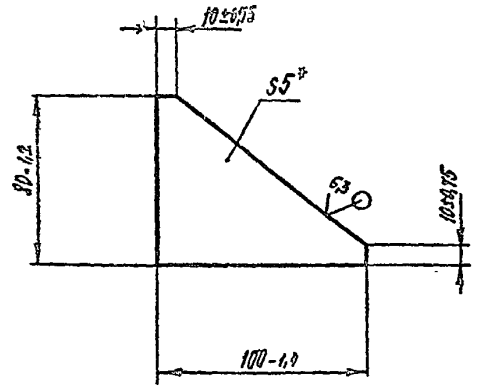

*Размер для справок

КИРГ 8. 604. 010

Косынка

Лист	Масса	Масштаб
1	0,191	1:2

Лист Б-ПН-НД-5.0 ГОСТ 19903-74
Ст 3 ГОСТ 14637-89

Кирв

Изм.	Лист	Исполн.	№ докум.	Подп.	Дата
		Разроб.	БУНИН	Подп.	
		Прош.			
		Т.контр.			
		Н.контр.	Поздубиак		
		У-б	Стеценко		

407-1-95.91 А4

№	№	№	Обозначение	Наименование	№	Кол-во
				Документация		
А3			КИРГ 5.887.030 СБ	Сборный чертеж		
				Детали		
А4	1		КИРГ 8.030.007	Обечайка	1	
А4	2		КИРГ 8.613.012	Стенка	1	
	3		-01	Стенка	1	
А4	4		КИРГ 8.656.000	Прутка	1	
А4	5		КИРГ 8.683.006	Прокладка	1	
А4	6		КИРГ 9.300.010	Сердобина	1	
А4	7		КИРГ 9.300.011	Лотрубак	2	

Лист 1 из 2

КИРГ 5.887.030

Бак перелива масла
емкостью 100 литров

Копировал

Лит. Лист Листов
Запросъязе-3
Киев

Феррари А4

КИРГ 8.030.007

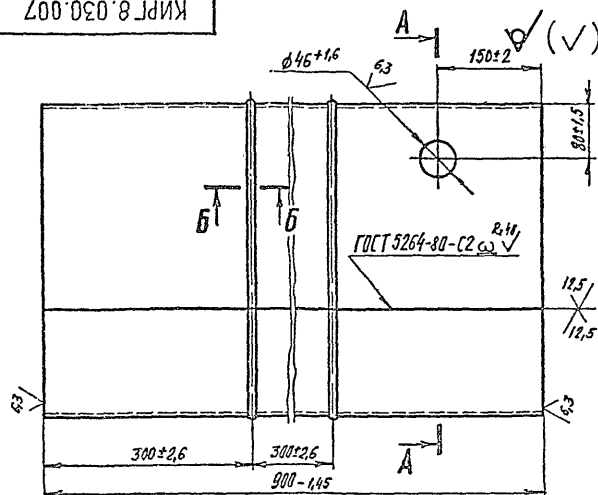

A-A повернуто
M1:10

B-B
M2:1

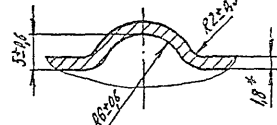
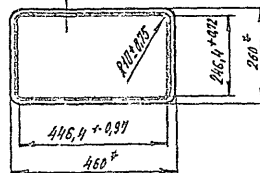

КИРГ 8.030.007

Обечайка

Лист Б-ПН-НО-1.8 ГОСТ 19003-74
3-IV-Сп3 ГОСТ 16523-89

Копировал

Лит. Масса Мощность
18 1.5
Лит. Листов 1
Запросъязе-3
Киев

Феррари А4

КИРГ 5.887.030 СБ

407-1-95.91 А4

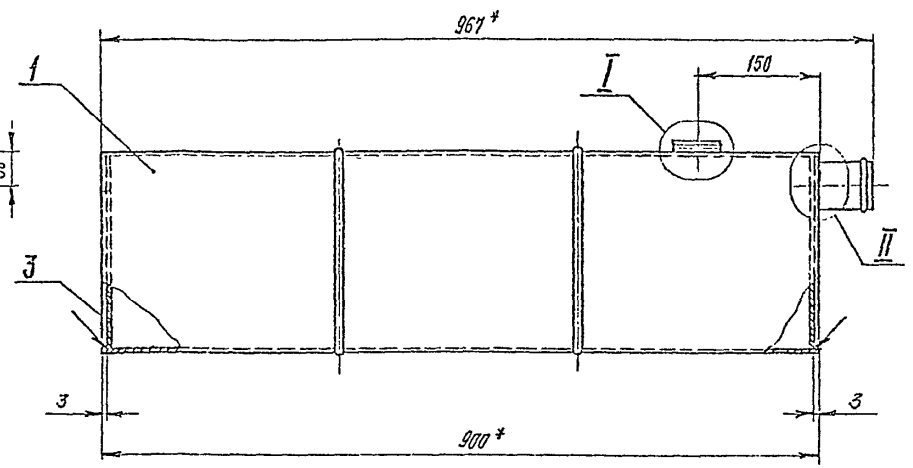
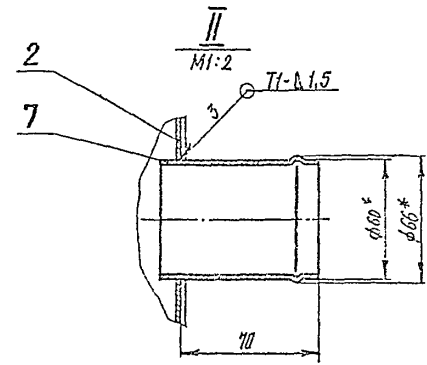
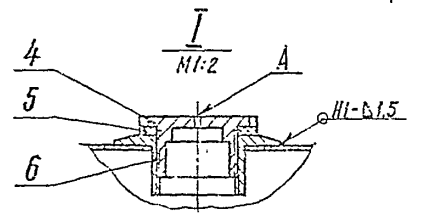
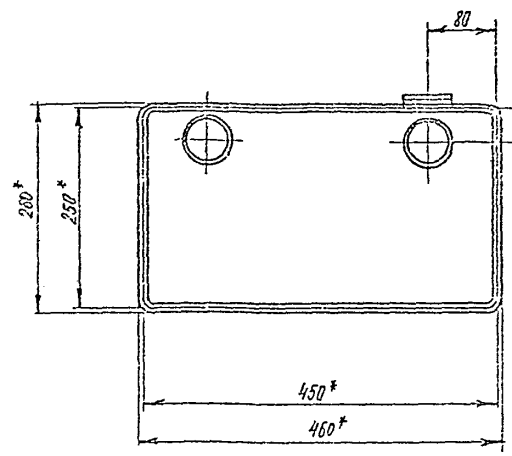

1. * Размеры для справок.
2. Сварные швы - по ГОСТ 5264-80.
3. Предельные отклонения размеров - $\pm \frac{1T15}{2}$.
4. Наплавки и неровности наружных сварных швов обработать с плавным переходом к основному металлу. Шероховатость поверхн. - Rz 40.
5. Сварные швы проверить на герметичность по ГОСТ 3242-79.
Вид контроля - течеиспытание. Метод контроля - капиллярный.
6. Покрытие: эмаль НЦ-25 серая ГОСТ 5406-84, III. 6 - наружные поверхн., эмаль ХС-710 серая ТУ6-21-7-89, V. 6 - внутренние поверхн.
Резьбы и отв. А - без покрытия.

Имя, № листа	Подп. и дата	Изм. инв. № инв. № дроб.	Подп. и дата

КИРГ 5.887.030 СБ				Лист	Масса	Может в
Изм.	Лист	№ докум	Подп.	Дата	21,9	1:5
Разреш	бунин	А.А.А.				
Пров.					Лист	Листов 1
Т.коопр.					Экспр. № 36-3	
Гл. спец.	Писаренко				Киев	
Н.контр.	Писаренко					
Утв.	Писаренко					

407-1-95.91 А4

КИРГ 8.613.012

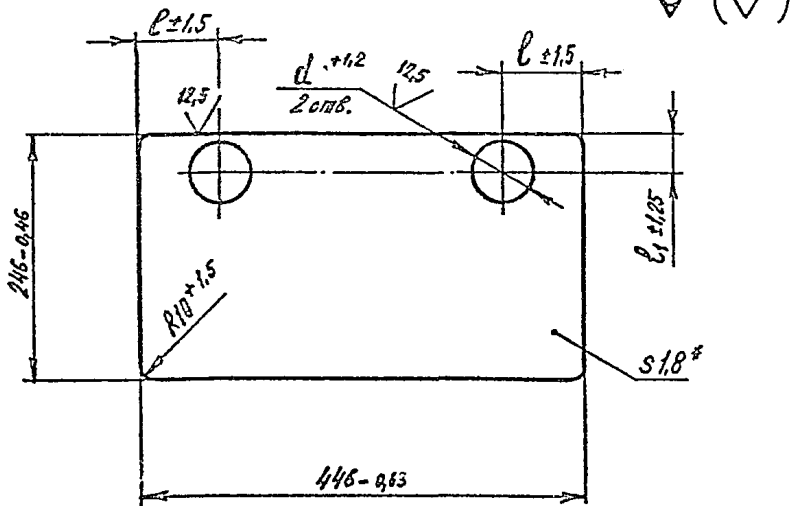

✓ (✓)

Обозначение	Размеры, мм			Масса, кг
	d	l	l ₁	
КИРГ 8.613.012	60	178,2	36,2	1,47
-01	-	-	-	1,55

*Размер для справок

Изм. № подл. Подп. и дата
Изм. № дубл. Подп. и дата
Изм. № дубл. Подп. и дата
Изм. № дубл. Подп. и дата

КИРГ 8.613.012				Лист	Масса	Масштаб
Изм. Лист	№ докум.	Подп.	Дата	1	гм. табл.	1:5
Разроб.	БУНИН	В.В.В.	1990			
Проб.				Лист	Листов 1	
Т. контр.				Лист 3-IV-Ст 3 ГОСТ 16523-89		
Л. спец.	Погребняк			Гипросвязь-3		
И. контр.	Паромонин			Киев		
Утв.	Стеценко			Копировал		

Формат А4

125

КИРГ 8.656.000

63 ✓ (✓)

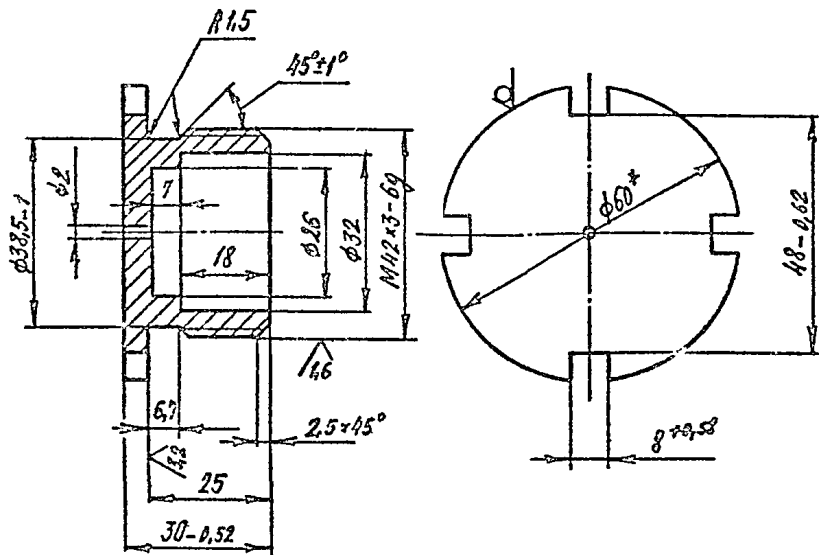

Изм. № подл. Подп. и дата
Изм. № дубл. Подп. и дата
Изм. № дубл. Подп. и дата
Изм. № дубл. Подп. и дата

КИРГ 8.656.000				Лист	Масса	Масштаб
Изм. Лист	№ докум.	Подп.	Дата	1	0,23	1:1
Разроб.	БУНИН	В.В.В.	1990			
Проб.				Лист	Листов 1	
Т. контр.				Лист 3-IV-Ст 3 ГОСТ 16523-89		
Л. спец.	Погребняк			Гипросвязь-3		
И. контр.	Паромонин			Киев		
Утв.	Стеценко			Копировал		

- * Размер для справок.
- Неуказанные предельные отклонения размеров - $\pm \frac{IT14}{2}$.
- Покрытие: Ц, 18. хр.

Крме 60-8-ГСТ 2590-88
10-5-ГСТ 1050-88

407-Г-95.91 А4

КИРГ 8.683.006

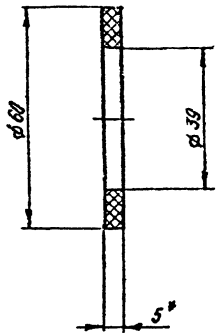

* Размер для справок

КИРГ 8.683.006

Прокладка

Пластина I, лист, МБС-Е-5-
ГОСТ 1338-77

Лист	Масса	Масштаб
	0,011	1:1
Лист	Листов 1	

Гипросвязь-3
Киев

Копировал

Формат А4

Име. № подл. Подп. и дата. Вып. инв. № инв. № дубл. Подп. и дата

Изм.	Лист	№ докум.	Подп.	Дата
Разраб.	Б.УНИИ			
Проб.				
Г.контр.				
И.спец.	Позорняк			
И.контр.	Парамонин			
Утв.	Спеценко			

125

КИРГ 9.300.010

6,3 (✓)

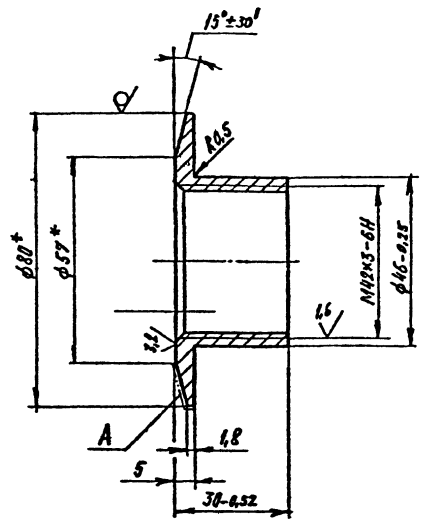

- * Размеры для справок.
- Неуказанные предельные отклонения размеров - $\pm \frac{IT_{H/2}}$.
- Покрытие: Ц12.хр, кроме верхн. А

КИРГ 9.300.010

Сорловина

Круг 80 в ГОСТ 2590-88
Ст 3 - II ГОСТ 535-88

Лист	Масса	Масштаб
	0,17	1:1
Лист	Листов 1	

Гипросвязь-3
Киев

Копировал

Формат А4

Име. № подл. Подп. и дата. Вып. инв. № инв. № дубл. Подп. и дата

Изм.	Лист	№ докум.	Подп.	Дата
Разраб.	Б.УНИИ			
Проб.				
Г.контр.				
И.спец.	Позорняк			
И.контр.	Парамонин			
Утв.	Спеценко			

407-1-95.91 А4

КИРГ 9.300.012

(✓) / Δ

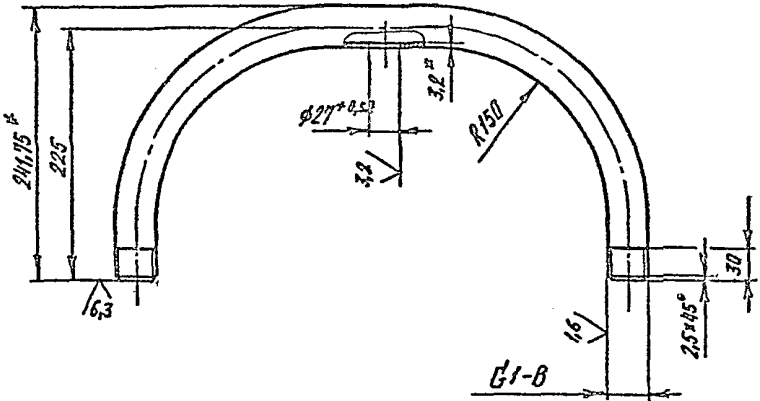
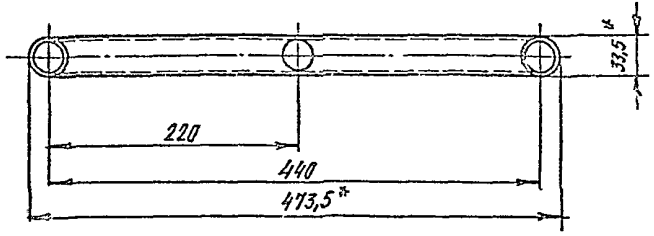

- * Размеры для справок.
- Неказанные предельные отклонения размеров - $\pm \frac{IT14}{2}$

КИРГ 9.300.012

Патрубок

Трубы 25*3,2 ГОСТ 3262-75

Лист	Масса	Максимум
	1,48	1:4
Лист	Листов 1	

Запрос №3-3 Киев

Копировал

Формат А4

КИРГ 9.300.013

(✓) / Δ

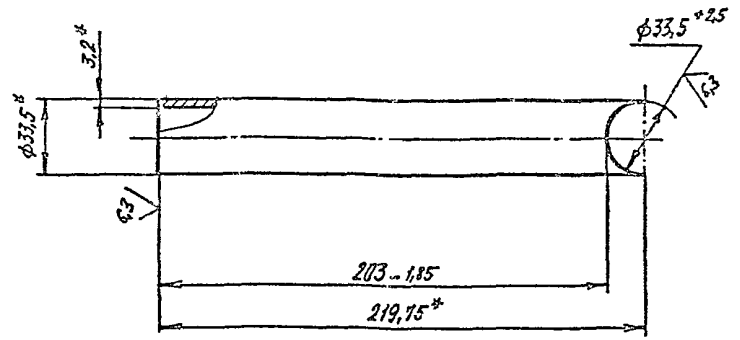

* Размеры для справок

КИРГ 9.300.013

Патрубок

Трубы 25*3,2 ГОСТ 3262-75

Лист	Масса	Максимум
	0,536	1:2
Лист	Листов 1	

Запрос №3-3 Киев

Копировал

Формат А4

Формат А4

Имя, № подл.	Подп. и дата	Взам. инв. №	Исх. №	Куб. №	дубл.	Подп. и дата

Имя, № подл.	Подп. и дата	Взам. инв. №	Исх. №	Куб. №	дубл.	Подп. и дата

Изм.	Лист	№ док. и	Подп.	Дата
Разраб.	бунин	Киев		
Проб.				
Т. контр.				
Ил. спец.	Позднейак			
И. контр.	Параманс			
Утв.	Стеценко			

Изм.	Лист	№ док. и	Подп.	Дата
Разраб.	бунин	Киев		
Проб.				
Т. контр.				
Ил. спец.	Позднейак			
И. контр.	Параманс			
Утв.	Стеценко			

КИРГ 9.300.014

(✓) ✓

407-1-95.91 А4

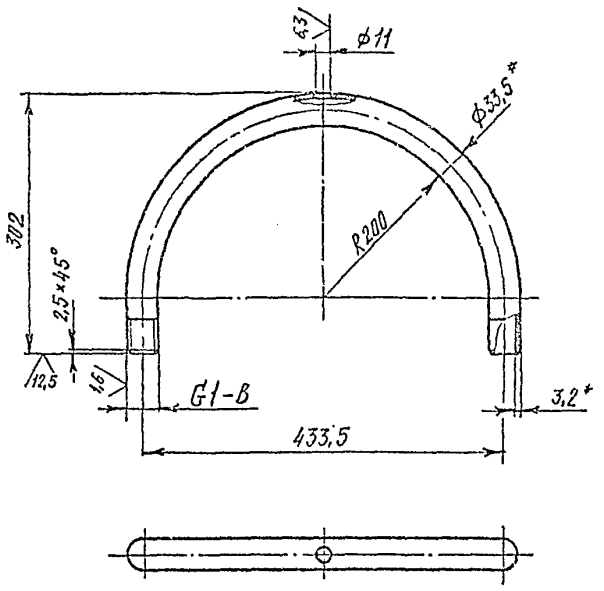

1. *Размеры для справок.
2. Незаконные предельные отклонения размеров - Н14, $\pm \frac{IT14}{2}$

Проб. №424
 Пробы в сборе
 в 50м инд. л.А
 Шв. л. 0354
 в 50м инд. л.А
 в 50м инд. л.А

КИРГ 9.300.014

Изм.	Дата	№ докум.	Подп.	Возм.	Лист	Масса	Масштаб
Разр.		ВУНЦН	С.И.Д.С.А	22.5.91		1,955	1:5
Пов.							
Т. контр.					Лист		Листов 1
Зл. спец.	Погребник				Труба Ц-25*3,2 ГОСТ 3262-75		
И. контр.	Парамонько				2итросвязь-3		
Утв.	Стеценко				Киев		

Копировал с.р. 1028-04 Формат А4