

211

ТИПОВОЙ ПРОЕКТ  
411-1-135.86

ПРОИЗВОДСТВЕННО - ЛАБОРАТОРНЫЙ КОРПУС  
ЛЕСХОЗА ДЛЯ СРЕДНЕЕВРОПЕЙСКОЙ ЧАСТИ СССР

СТЕНЫ КИРПИЧНЫЕ

АЛЬБОМ II

ЧЕРТЕЖИ СТРОИТЕЛЬНЫХ ИЗДЕЛИЙ

СФ 749-02  
И. О. УЕ

						Копирован	К.С.С. УЕ/ТТЛ ИМБ СФ 749-02

Копирован С. - Листикова

Формат А3

И.О.УЕ

**ТИПОВОЙ ПРОЕКТ**  
**411-1-135.86**  
**ПРОИЗВОДСТВЕННО - ЛАБОРАТОРНЫЙ КОРПУС**  
**ЛЕСХОЗА ДЛЯ СРЕДНЕЕВРОПЕЙСКОЙ ЧАСТИ СССР**  
**СТЕНЫ КИРПИЧНЫЕ**

**АЛЬБОМ II**  
**СОСТАВ ПРОЕКТА:**

- АЛЬБОМ I** - ОБЩАЯ ПОЯСНИТЕЛЬНАЯ ЗАПИСКА,  
 ТЕХНОЛОГИЧЕСКАЯ, АРХИТЕКТУРНО-СТРОИТЕЛЬНАЯ,  
 САНИТАРНО-ТЕХНИЧЕСКАЯ И ЭЛЕКТРОТЕХНИЧЕСКАЯ  
 ЧАСТИ. СЛАБОТОЧНЫЕ УСТРОЙСТВА.  
 АВТОМАТИЗАЦИЯ САНТЕХСИСТЕМ.
- АЛЬБОМ II** - ЧЕРТЕЖИ СТРОИТЕЛЬНЫХ ИЗДЕЛИЙ
- АЛЬБОМ III** - СПЕЦИФИКАЦИЯ ОБОРУДОВАНИЯ
- АЛЬБОМ IV** - ВЕДОМОСТИ ПОТРЕБНОСТИ В МАТЕРИАЛАХ
- АЛЬБОМ V** - СМЕТЫ
- АЛЬБОМ VI** - ПРОЕКТНАЯ ДОКУМЕНТАЦИЯ ПО ПЕРЕВОДУ  
 ПОДВАЛЬНОГО ПОМЕЩЕНИЯ НА РЕЖИМ ПРУ

РАЗРАБОТАН  
 Воронежским филиалом  
 института «Союзгипролесхоз»  
 Главный инженер филиала *С* Тырченко Н.С.  
 Главный инженер проекта *У* Усталов В.П.

УТВЕРЖДЕН Гослесхозом СССР  
 протокол №27 от 17 октября 1986 г.  
 Рабочие чертежи введены в действие  
 Гослесхозом СССР  
 Приказ № 231 от 25 ноября 1986 г.

СФ 749-02

					Прибыл	

Копировал *В. - Плотникова*

Формат А3

Альбом II

Типовой проект 411-1-135.86

Изд. № 10/86. Издательство и дата издания

Содержание альбома

Шифр	Наименование	Стр.
	Содержание альбома	2
411-1-135.86-КЖИ-ТУ	Технические условия	2
-КЖИ-01.00	Опорная плита ОП1	3
-КЖИ-02.00	Плита ПК 56.15-6 Ат IV ст-Б-01	3
-КЖИ-03.00	Сетка С1, С2	4
-КЖИ-03.00.СБ	Сетка С1, С2	4
-КЖИ-04.00	Сетка С3	5
-КЖИ-05.00	Каркас плоский КР	5
-КЖИ-06.00	Каркас плоский КРЗ	6
-КЖИ-07.00	Решетка МР1	6
-КЖИ-08.00	Закладное изделие ЗД1	7
-КЖИ-09.00	Стойка ограждения СОГ	8
-КЖИ-10.00	Пожарная лестница ЛМ2	9
-КЖИ-11.00	Изделие соединительное МН1	10
-КЖИ-12.00	Изделие соединительное МН2	10

Копировал: <sup>№3</sup> Елизеева / Формат А4

Альбом II

Типовой проект 411-1-135.86

Изд. № 10/86. Издательство и дата издания

1. При изготовлении сборных железобетонных изделий необходимо руководствоваться указаниями соответствующих серий, указанных в чертежах.

2. Изготовление и методы испытаний изделий должны соответствовать ГОСТ 10922-75.

3. Сварку производить в соответствии с ГОСТ 19292-73 и СН 393-78 "Инструкция по сварке соединений арматуры и закладных деталей железобетонных конструкций"

4. Для сварочных работ применять электроды типа Э42 по ГОСТ 9467-75.

5. Соединения арматуры каркасов и сеток выполнять контактно-точечной сваркой по ГОСТ 14098-68 во всех пересечениях стержней.

6. Размеры сеток и каркасов даны по осям и торцам стержней.

Подпись	
Инд. №	
И. отд.	И. отд.
И. контр.	И. контр.
И. спец.	И. спец.
И. ГИП	И. ГИП
И. к. гр.	И. к. гр.
И. Г. инж.	И. Г. инж.

Технические условия

СРО 749-02

ТП 411-1-135.86 - КЖИ-ТУ

Лист	Листов
2	2

Воронежский филиал  
"СОЮЗГИПРОЛЕСХОЗ"

Копировал: <sup>№3</sup> Елизеева / Формат А4

Альбом 2

Типовой проект 411-1-135.86

Остальное - см. 1.225-2.11-4.000

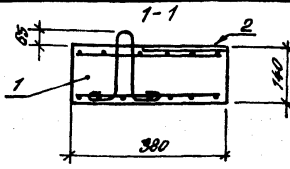
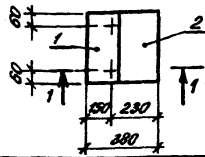

Формат	Вольта	Лист	Обозначение	Наименование	Кол.	Примечание
А4			411-1-135.86-КЖИ-ТУ	Технические условия		
				Сборочные единицы		
	1	1.225-2.11-4.000	Опорная плита ОП4-4-Т	1	50 кг	
	2	1.400-6/76, вып. 1, лист 44	Закладная деталь М1-5-5	1		

Ведомость расхода стали на элемент, кг

Марка элемента	Изделия закладные						Всего
	Арматуровые		Прокат марки		Всего	Общий расход	
	А III		В ст 3 кл 2				
	ГОСТ 5701-82*	ГОСТ 103-76*	ГОСТ 8509-72*	ГОСТ 1007-76*	ГОСТ 103-76*	ГОСТ 1007-76*	
оп1	0,8	0,8	6,1	0,8	6,9	7,7	

Расход стали дан только на дополнительный элемент, остальное см. 1.225-2.11-4.0.0

Имя, № прог.	Имя, № прог.	Имя, № прог.	Имя, № прог.	Имя, № прог.	Имя, № прог.	Имя, № прог.	Имя, № прог.	Имя, № прог.
Имя №	Имя №	Имя №	Имя №	Имя №	Имя №	Имя №	Имя №	Имя №
Имя №	Имя №	Имя №	Имя №	Имя №	Имя №	Имя №	Имя №	Имя №
Имя №	Имя №	Имя №	Имя №	Имя №	Имя №	Имя №	Имя №	Имя №
Имя №	Имя №	Имя №	Имя №	Имя №	Имя №	Имя №	Имя №	Имя №
Имя №	Имя №	Имя №	Имя №	Имя №	Имя №	Имя №	Имя №	Имя №
Имя №	Имя №	Имя №	Имя №	Имя №	Имя №	Имя №	Имя №	Имя №
Имя №	Имя №	Имя №	Имя №	Имя №	Имя №	Имя №	Имя №	Имя №
Имя №	Имя №	Имя №	Имя №	Имя №	Имя №	Имя №	Имя №	Имя №
Имя №	Имя №	Имя №	Имя №	Имя №	Имя №	Имя №	Имя №	Имя №
Имя №	Имя №	Имя №	Имя №	Имя №	Имя №	Имя №	Имя №	Имя №
Имя №	Имя №	Имя №	Имя №	Имя №	Имя №	Имя №	Имя №	Имя №
Имя №	Имя №	Имя №	Имя №	Имя №	Имя №	Имя №	Имя №	Имя №
Имя №	Имя №	Имя №	Имя №	Имя №	Имя №	Имя №	Имя №	Имя №
Имя №	Имя №	Имя №	Имя №	Имя №	Имя №	Имя №	Имя №	Имя №
Имя №	Имя №	Имя №	Имя №	Имя №	Имя №	Имя №	Имя №	Имя №

Копировал: Н.С. Елизеева / Формат А4

Альбом 2

Типовой проект 411-1-135.86

Остальное - см. 1.041.1-2.1.300-01

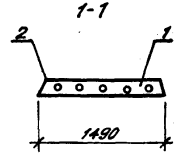
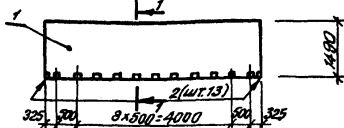

Формат	Вольта	Лист	Обозначение	Наименование	Кол.	Примечание
А4			411-1-135.86-КЖИ-ТУ	Технические условия		
				Сборочные единицы		
Б4	1	1.041.1-2.1.300-01	Плита ПК56.15-6 Ат И ст-Б	1		
	2		Углок 100х7 ГОСТ 8509-72* P-150	13	1,6 кг	

Ведомость расхода стали на элемент, кг

Марка элемента	Изделия закладные						Всего	Общий расход
	Прокат марки		В ст 3 кл 2		Всего	Общий расход		
	А III		В ст 3 кл 2					
	ГОСТ 5701-82*	ГОСТ 103-76*	ГОСТ 8509-72*	ГОСТ 1007-76*	ГОСТ 8509-72*	ГОСТ 1007-76*		
ПК56.15-6 Ат И ст-Б	20,8	20,8	20,8	20,8	20,8	20,8	20,8	

Расход стали дан только на дополнительный элемент, остальное см. 1.041.1-2.1.300-01

Имя, № прог.	Имя, № прог.	Имя, № прог.	Имя, № прог.	Имя, № прог.	Имя, № прог.	Имя, № прог.	Имя, № прог.	Имя, № прог.
Имя №	Имя №	Имя №	Имя №	Имя №	Имя №	Имя №	Имя №	Имя №
Имя №	Имя №	Имя №	Имя №	Имя №	Имя №	Имя №	Имя №	Имя №
Имя №	Имя №	Имя №	Имя №	Имя №	Имя №	Имя №	Имя №	Имя №
Имя №	Имя №	Имя №	Имя №	Имя №	Имя №	Имя №	Имя №	Имя №
Имя №	Имя №	Имя №	Имя №	Имя №	Имя №	Имя №	Имя №	Имя №
Имя №	Имя №	Имя №	Имя №	Имя №	Имя №	Имя №	Имя №	Имя №
Имя №	Имя №	Имя №	Имя №	Имя №	Имя №	Имя №	Имя №	Имя №
Имя №	Имя №	Имя №	Имя №	Имя №	Имя №	Имя №	Имя №	Имя №
Имя №	Имя №	Имя №	Имя №	Имя №	Имя №	Имя №	Имя №	Имя №
Имя №	Имя №	Имя №	Имя №	Имя №	Имя №	Имя №	Имя №	Имя №
Имя №	Имя №	Имя №	Имя №	Имя №	Имя №	Имя №	Имя №	Имя №
Имя №	Имя №	Имя №	Имя №	Имя №	Имя №	Имя №	Имя №	Имя №
Имя №	Имя №	Имя №	Имя №	Имя №	Имя №	Имя №	Имя №	Имя №
Имя №	Имя №	Имя №	Имя №	Имя №	Имя №	Имя №	Имя №	Имя №

Копировал: Н.С. Елизеева / Формат А4

Альбом II  
Типовой проект 411-1-135.86

Формат Зона Лист	Обозначение	Наименование	Кол.	Приме- чание
<u>Документация</u>				
A4	411-1-135.86-КЖИ-03.00 СБ	Сборочный чертеж		
	- КЖИ-ТУ	Технические условия		
<u>Детали</u>				
B9	1	- КЖИ-03.01	φ4 Вр I ГОСТ 6727-80	
			$l = 1460$	20 0.14 кг
B4	2	-03.02	$l = 900$	8 0.08 кг
B4	3	-03.03	$l = 390$	8 0.04 кг
B4	4	-03.04	$l = 520$	0.05 кг
<u>Переменные данные для исполнения</u>				
Различия исполнения				
и 411-1-135.86-КЖИ-03.00-01		по сборочному		
чертежу				

Имя, фамилия, инициалы  
Подпись и дата  
Взвешивание

Привязан		
Имя, №	Подпись	Дата
Имя, №	Подпись	Дата
Имя, №	Подпись	Дата
Имя, №	Подпись	Дата
Имя, №	Подпись	Дата
Имя, №	Подпись	Дата
Имя, №	Подпись	Дата
Имя, №	Подпись	Дата
Имя, №	Подпись	Дата
Т П 411-1-135.86-КЖИ-03.00		
Сетка С1, С2		
Воронежский филиал "СОЮЗГИПРОЛЕСХОЗ"		

Копирован: [подпись] / [подпись] / [подпись]  
Формат А4

Альбом II  
Типовой проект 411-1-135.86

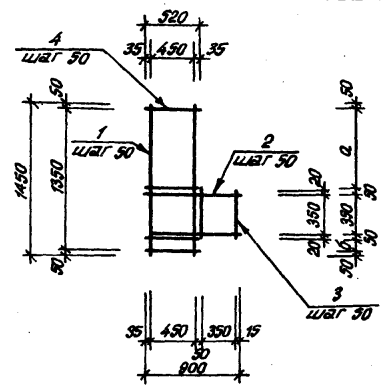

Обозначение	Марка	Размеры, мм		Масса, кг
		а	б	
411-1-135.86-КЖИ-03.00	С1	800	100	4.26
-01	С2	450	450	

Имя, фамилия, инициалы  
Подпись и дата  
Взвешивание

Привязан		
Имя, №	Подпись	Дата
Имя, №	Подпись	Дата
Имя, №	Подпись	Дата
Имя, №	Подпись	Дата
Имя, №	Подпись	Дата
Имя, №	Подпись	Дата
Имя, №	Подпись	Дата
Имя, №	Подпись	Дата
Имя, №	Подпись	Дата
С С Р 7419-02		
Т П 411-135.86-КЖИ-03.00 СБ		
Сетка С1, С2		
Воронежский филиал "СОЮЗГИПРОЛЕСХОЗ"		

Копирован: [подпись] / [подпись] / [подпись]  
Формат А4

Е.А. III 88

Альбом I

Титульный проект 411-1-135.86

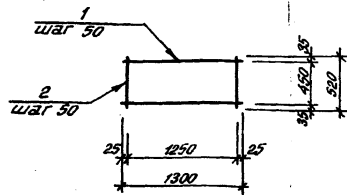

Формат	Шкала	Лист	Обозначение	Наименование	Кол.	Примечание
A4				<u>Документация</u>		
			411-1-135.86-КЖИ-ТУ	Технические условия		
				<u>Детали</u>		
Б4	1		-КЖИ-04.01	Ф 4 Вр I ГОСТ 6727-80		
				С = 1300	10	0.12 кг
Б4	2		-04.02	С = 520	26	0.05 кг

Привязан		
Инд. №		
Нач. отд.	Калабухов	Сави
Н. контр.	Вичинский	Жез
Тл. спец.	Нейбург	Жез
Г.И.П.	Устало	Жез
Рук. гр.	Федорова	Жез
Инж.	Фролова	Жез

ТП 411-1-135.86-КЖИ-04.00

Сетка СЗ

Стадия Масса Масштаб

Р 2.5

Лист Листов

Воронежский филиал  
"СОЮЗГИПРОЛЕСХОЗ"

Копировал: Жез/Елисева/ Формат А4

Альбом I

Титульный проект 411-1-135.86

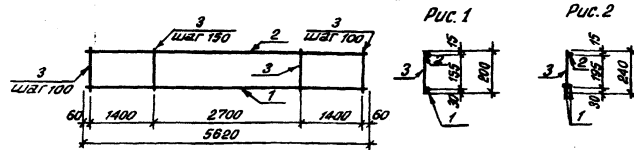

Обозначение	Марка	Рис.	Вес, кг
-КЖИ-05.00	КР1	1	16.6
-01	КР2	2	28.7

Формат	Шкала	Лист	Обозначение	Наименование	Кол.	Примечание
A4				<u>Документация</u>		
			411-1-135.86-КЖИ-ТУ	Технические условия		
				<u>Детали</u>		
Б4	1		-КЖИ-05.01	Ф 10 А II ГОСТ 5781-82* С=5620	1	11.2 кг
Б4	2		-05.02	Ф 10 А I ГОСТ 5781-82* С=5620	1	3.5 кг
			<u>Переменные данные для исполнений</u>			
			<u>Каркас плоский КР1</u>			
			<u>Детали</u>			
Б4	3		-КЖИ-05.03	Ф 6 А I ГОСТ 5781-82* С=200	47	0.04 кг
			<u>Каркас плоский КР2</u>			
			<u>Детали</u>			
Б4	3		-КЖИ-05.03-01	Ф 6 А I ГОСТ 5781-82* С=240	47	0.06 кг

Привязан		
Инд. №		
Нач. отд.	Калабухов	Сави
Н. контр.	Вичинский	Жез
Тл. спец.	Нейбург	Жез
Г.И.П.	Устало	Жез
Рук. гр.	Федорова	Жез
Инж.	Перегон	Жез

С99 749-02

ТП 411-1-135.86-КЖИ-05.00

Каркас плоский КР

Стадия Масса Масштаб

Р СМ. табл.

Лист Листов 1

Воронежский филиал  
"СОЮЗГИПРОЛЕСХОЗ"

Копировал: Жез/Елисева/ Формат А4

Альбом II

Типовой проект 411-1-135.86

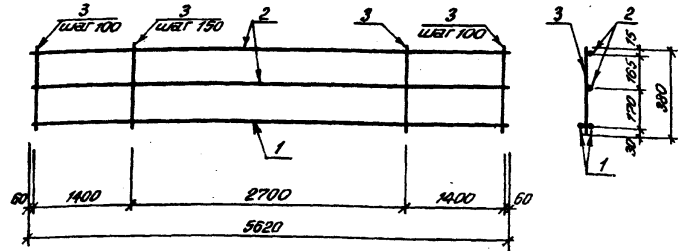

Формат	Зона	Лист	Обозначение	Наименование	Кол.	Примечание
				<u>Документация</u>		
А4			411-1-135.86-КЖИ-ТУ	Технические условия		
				<u>Детали</u>		
Б4	1		-КЖИ-06.01	Ф18 А1 ГОСТ 5781-82* С-5620	2	11.2 кг
Б4	2		-06.02	Ф10 А1 ГОСТ 5781-82* С-5620	1	3.5 кг
Б4	3		-06.03	Ф6 А1 ГОСТ 5781-82* С-380	47	0.08 кг

Прибавки	
Инд. №	
И.контр.	И.контр.
И.спец.	И.спец.
И.гип.	И.гип.
И.к.гр.	И.к.гр.
И.инж.	И.инж.

ТП 411-1-135.86-КЖИ-06.00

Каркас плоский Кр3

Станция	Масса	Масштаб
Р	332	
Лист	Листов 1	
Воронежский филиал „СОЮЗГИПРОТЕСХОЗ“		

Копирован в 1989 г. Елисева/ Шрифт А4

Альбом II

Типовой проект 411-1-135.86

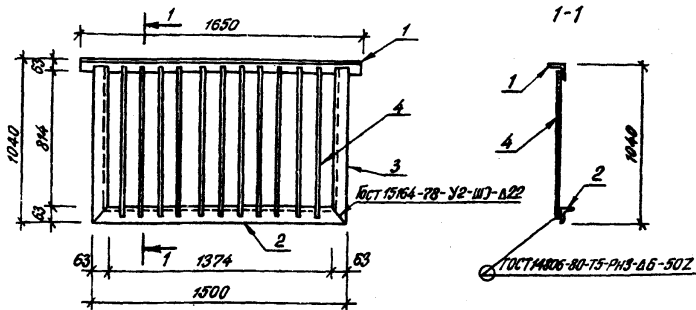

Формат	Зона	Лист	Обозначение	Наименование	Кол.	Примечание
				<u>Документация</u>		
А4			411-1-135.86-КЖИ-ТУ	Технические условия		
				<u>Детали</u>		
Б4	1		-КЖИ-07.01	Уголок 63*63*5 ГОСТ 8509-72* ВстЗКЛ2 ГОСТ 380-71*		
				С=1650	1	7.9 кг
Б4	2		-КЖИ-07.02	С=1500	1	7.2 кг
Б4	3		-07.03	С=1020	2	4.9 кг
Б4	4		-07.04	Ф22 А1 ГОСТ 5781-82* С-1020	14	3.0 кг

Прибавки	
Инд. №	
И.контр.	И.контр.
И.спец.	И.спец.
И.гип.	И.гип.
И.к.гр.	И.к.гр.
И.инж.	И.инж.

6

С09740-02

ТП 411-1-135.86-КЖИ-07.00

Решетка МР1

Станция	Масса	Масштаб
Р	66.9	
Лист	Листов 1	
Воронежский филиал „СОЮЗГИПРОТЕСХОЗ“		

Копирован в 1989 г. Елисева/ Формат А4

Е.А. III. 88

Альбом Д

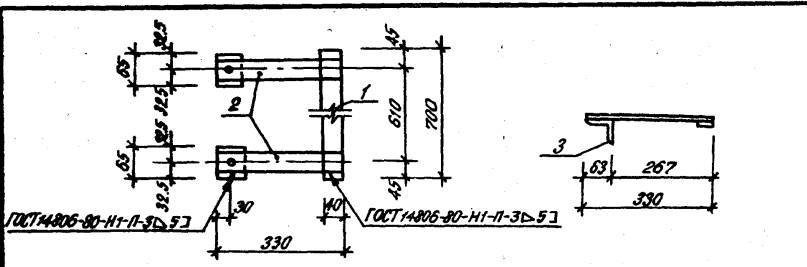

Типовой проект 411-1-135.86

Формат	Возраст	Лист	Обозначение	Наименование	Кол.	Примечание
А4			411-1-135.86-КЖИ-ТУ	Документация Технические условия		
				Детали		
Б4	1		-КЖИ-08.01	Полоса 40*6 ГОСТ 103-76* Вст.ЗКП2ТУМ-1-3023-80	1	1.3 кг
Б4	2		-08.02	Полоса 30*8 ГОСТ 103-76* Вст.ЗКП2ТУМ-1-3023-80	2	1.0 кг
Б4	3		-08.03	Угловая 63*63*6 ГОСТ 8509-78 Вст.ЗКП 610СТ380-77*	2	0.37 кг

Прибылан			
Инв. №			
Исч. отд.	Калачуров		
И. контр.	Личинский		
Ил. спец.	Нейбург		
ТНП	Бсталив		
Рук. гр.	Федорова		
Инж.	Фролова		

ТП 411-1-135.86-КЖИ-08.00		
Закладное изделие ЗД1	Стадия	Масштаб
	Р	4.04
	Лист	Листов 1
Воронежский филиал „СОЮЗГИПРОЛЕСХОЗ“		

7

С99749-02



Альбом II

Типовой проект 411-1-135.86

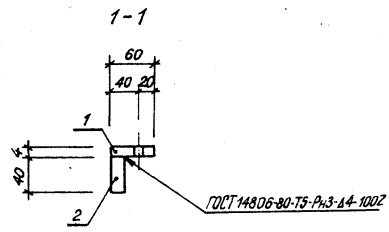
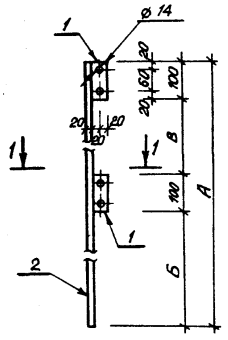

Обозначение	Марка	Размеры, мм			Масса, кг
		А	Б	В	
411-1-135.86-КЖИ-09.00	СОГ 1	1103	509	394	7.6
-01	СОГ 2	800	352	248	5.6

Формат	Зона	Лист	Обозначение	Наименование	Код	Примечание
				<u>Документация</u>		
			411-1-135.86-КЖИ-ТУ	Технические условия		
				<u>Детали</u>		
			-КЖИ-09.01	Листа 60х4 ГОСТ 103-76 ВСТЗКПЗТУМ-1-3023-80		
				С-100	2	0.2 кг
			<u>Переменные данные для исполнений</u>	<u>СОГ 1</u>		
				<u>Детали</u>		
			-КЖИ-09.02	Листа 40х20 ГОСТ 103-76 ВСТЗКПЗТУМ-1-3023-80		
				С-1103	1	6.9 кг
				<u>СОГ 2</u>		
				<u>Детали</u>		
			-КЖИ-09.02-01	Листа 40х20 ГОСТ 103-76 ВСТЗКПЗТУМ-1-3023-80		
				С-800	1	5.0 кг

Изд. № подл. Издательство и дата

Привязан

Нач. отд.	Келевухов	Инж.	
Н. контр.	Мачинский	Инж.	
Тл. спец.	Нейбург	Инж.	
Т. инт.	Зоталов	Инж.	
Рук. гр.	Редорова	Инж.	
Инж.	Фролаев	Инж.	

8

СФ 149-02

ТП 411-1-135.86-КЖИ-09.00

Стойка ограждения СОГ	Р	См. табл.	
	Лист	Листов	

Варшавский филиал  
«СОЮЗГИПРОТЕСХОС»

Альбом II

Типовой проект 411-1-135.86

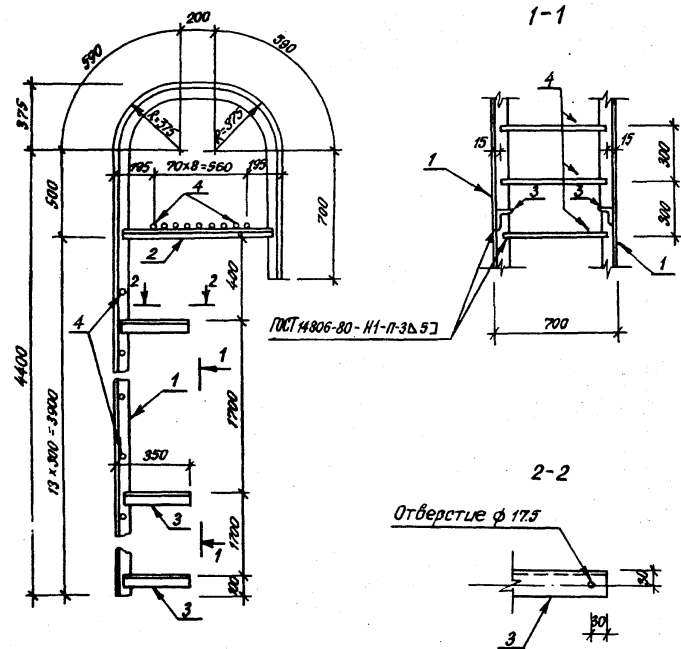

Формат	Зона	Лист	Обозначение	Наименование	Кол.	Примечание
А4			411-1-135.86 - КЖИ-ТУ	Документация Технические условия		
				Детали		
Б4	1		- КЖИ-10.01	Углок 63x63x5 ГОСТ 8509-72* ВСТЗКП2 ГОСТ 380-71*		
Б4	2		- КЖИ-10.02	С = 6480	2	31,17 кг
Б4	3		- КЖИ-10.03	С = 920	2	4,43 кг
Б4	4		- КЖИ-10.04	φ 18 А1 ГОСТ 5781-82*	6	1,61 кг
				С = 670	20	1,34 кг

Сварку выполнять электродами типа Э42 ГОСТ 9467-75

9

СФ749-02

И.к.г.г. Ведущий Инж. Фролова			ТП 411-1-135.86 - КЖИ-10.00		Стадия		Масштаб	
И.к.г.г. Ведущий Инж. Фролова	И.к.г.г. Ведущий Инж. Фролова	И.к.г.г. Ведущий Инж. Фролова	Пожарная лестница ЛМ2		Р	107.7		
Привязан					Лист		Листов	
И.к.г.г. Ведущий Инж. Фролова					Воронежский филиал «СОЮЗГИПРОЛЕСХОЗ»			

Копировал: ~~Жу~~ / Елисеева / Формат

Альбом №1  
Титульный проект 411-1-135.86

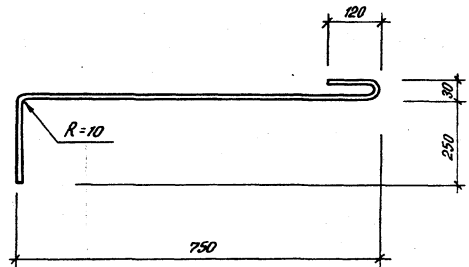

Имя, фамилия, отчество Подпись и дата	Приказ			ТП 411-1-135.86-КЖИ-11.00	Изделие соединительное МН1	Р	0,7	Лист 1 из 1 Воронежский филиал "СОЮЗГИПРОЛЕСХОЗ"
	Имя, №	Имя, №	Имя, №					
	Нач. отд. Калыбухов	Нач. отд. Калыбухов	Нач. отд. Калыбухов					
	Н. контр. Лазинский	Н. контр. Лазинский	Н. контр. Лазинский					
	Пл. спец. Неубург	Пл. спец. Неубург	Пл. спец. Неубург					
	Г.И.П. Усталов	Г.И.П. Усталов	Г.И.П. Усталов					
	Рук. гр. Федорова	Рук. гр. Федорова	Рук. гр. Федорова					
	Ст. инж. Аралова	Ст. инж. Аралова	Ст. инж. Аралова					

Копировал: Жилин/Елисеева/ Формат А4

Альбом №1  
Титульный проект 411-1-135.86

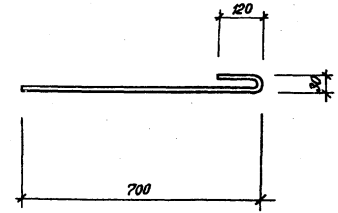

Имя, фамилия, отчество Подпись и дата	Приказ			ТП 411-1-135.86-КЖИ-12.00	Изделие соединительное МН2	Р	0,5	Лист 1 из 1 Воронежский филиал "СОЮЗГИПРОЛЕСХОЗ"
	Имя, №	Имя, №	Имя, №					
	Нач. отд. Калыбухов	Нач. отд. Калыбухов	Нач. отд. Калыбухов					
	Н. контр. Лазинский	Н. контр. Лазинский	Н. контр. Лазинский					
	Пл. спец. Неубург	Пл. спец. Неубург	Пл. спец. Неубург					
	Г.И.П. Усталов	Г.И.П. Усталов	Г.И.П. Усталов					
	Рук. гр. Федорова	Рук. гр. Федорова	Рук. гр. Федорова					
	Ст. инж. Аралова	Ст. инж. Аралова	Ст. инж. Аралова					

Копировал: Жилин/Елисеева/ Формат А4

Е.А. № 86