

ТИПОВОЙ ПРОЕКТ

2286п

ПУНКТ ПРИГОТОВЛЕНИЯ ДЕЗСРЕДСТВ

АЛЬБОМ II

СТРОИТЕЛЬНЫЕ ИЗДЕЛИЯ

ТИПОВОЙ ПРОЕКТ

2286п

ПУНКТ ПРИГОТОВЛЕНИЯ ДЕЗСРЕДСТВ

АЛЬБОМ II

СТРОИТЕЛЬНЫЕ ИЗДЕЛИЯ

РАЗРАБОТАН ИНСТИТУТОМ  
ГИПРОИСЕЛЬХОЗ

УТВЕРЖДЕН И ВВЕДЕН В ДЕЙСТВИЕ  
ГОСАГРОПРОМОМ СССР  
ПРИКАЗ ОТ 1967г.  
№

ГЛАВНЫЙ ИНЖЕНЕР ИНСТИТУТА  
ГЛАВНЫЙ ИНЖЕНЕР ПРОЕКТА

В.А. ЧЕРНОЯРОВ  
Г.Л. АВРУСИНА

Альбом I

Обозначение	Наименование	Стр.
КНИ - ТТ 1	Технические требования к изготовлению сборных железобетонных изделий	4
ТТ 2	Технические требования к изготовлению арматурных и закладных изделий	4
- 1ПР-3АУТ-Н-а	Плита 1ПР-3АУТ-Н-а; 1ПВ7-3АУТ-Н-б; 1ПВ4-3АУТ-Н-б 1ПВ7-4АУТ-Н-б; 1ПВ4-4АУТ-Н-б	5
- 2ПР-3АУТ-Н-а	Плита 2ПР-3АУТ-Н-а; 2ПР-4АУТ-Н-а; 2ПВ4-3АУТ-Н-б 2ПВ-4АУТ-Н-б	6
- 1БСТ6-2АУТ-1с	Балка 1БСТ6-2АУТ-1; 1БСТ6-3АУТ-1	7
- ПСД 12.12.30-Т-1	Панель стеновая ПСД 12.12.30-Т-1, ПСД 12.12.40-Т-1; ПСД 12.12.50-Т-1, ПСД 30.12.30-Т-1; ПСД 30.12.40-Т-1, ПСД 30.12.50-Т-1; ПСД 6.12.30-Т-1, ПСД 6.12.40-Т-1; ПСД 6.12.50-Т-1	8
- ПСД 60.18.30-Т-1	Панель стеновая ПСД 60.18.30-Т-1, ПСД 60.18.40-Т-1; ПСД 60.18.50-Т-1, ПСД 60.12.30-Т-1; ПСД 60.12.40-Т-1, ПСД 60.12.50-Т-1; ПСД 60.12.30-Т-2, ПСД 60.12.40-Т-2; ПСД 60.12.50-Т-2	8
- ПСД 12.12.30-Т-1сб	Панель стеновая ПСД 12.12.30-Т-1 ПСД 12.12.40-Т-1; ПСД 12.12.50-Т-1, ПСД 30.12.30-Т-1; ПСД 30.12.40-Т-1, ПСД 30.12.50-Т-1; ПСД 6.12.30-Т-1, ПСД 6.12.40-Т-1; ПСД 6.12.50-Т-1	9

Пункт приготовления дезсредств

Обозначение	Наименование	Стр.
	Сборочный чертеж	
КНИ-ПСД 60.18.30-Т-1сб	Панель стеновая ПСД 60.18.30-Т-1, ПСД 60.18.40-Т-1; ПСД 60.18.50-Т-1, ПСД 60.12.30-Т-1; ПСД 60.12.40-Т-1, ПСД 60.12.50-Т-1; ПСД 60.12.30-Т-2, ПСД 60.12.40-Т-2; ПСД 60.12.50-Т-2	10
- ПСД 60.18.30-Т-уп-1	Панель стеновая ПСД 60.18.30-Т-уп-1 ПСД 60.18.40-Т-уп-1; ПСД 60.18.50-Т-уп-1 ПСД 15.12.30-Т-уп-1; ПСД 15.12.40-Т-уп-1 ПСД 15.12.50-Т-уп-1	11
- 1К 39.2-2а	Колонна 1К 39.2-2а; 1К 39.2-2б, 2К 39.2-2а, 2К 39.2-2б	11
- ПСД 60.18.30-Т-уп-1сб	Панель стеновая ПСД 60.18.30-Т-уп-1 ПСД 60.18.40-Т-уп-1; ПСД 60.18.50-Т-уп-1 ПСД 15.12.30-Т-уп-1; ПСД 15.12.40-Т-уп-1 ПСД 15.12.50-Т-уп-1	12
	Сборочный чертеж	
- 1К 39.2-2а сб	Колонна 1К 39.2-2а; 1К 39.2-2б, 2К 39.2-2а, 2К 39.2-2б	13
	Сборочный чертеж	
- МН 1.000	Изделие закладное МН 1	14
- МС 1.000	Изделие соединительное МС 1, МС 2	14
МС 1.000 сб	Изделие соединительное МС 1, МС 2	15
	Сборочный чертеж	
- МС 3.000	Изделие соединительное МС 3	16
МС 4.000	Изделие соединительное МС 4	16
- НС 1.000	Насадка стальная НС 1	17
СРС 1.000	Стойка фанерка стальная СРС 1	17
РМ 1.000	Рамка металлическая РМ 1	18
РМ 1.000 сб	Рамка металлическая РМ 1	18
	Сборочный чертеж	

ФОРМАТ А3

Альбом И

Обозначение	Наименование	Стр.
РМ2.000	Рамка металлическая РМ2	19
РМ2.000СБ	Рамка металлическая РМ2	19
	Сборочный чертеж	
РМ3.000	Рамка металлическая РМ3,РМ4	20
РМ3.000СБ	Рамка металлическая РМ3,РМ4	20
	Сборочный чертеж	
ЩМ1.000	Щит металлический ЩМ1	21
ЩМ1.000СБ	Щит металлический ЩМ1	21
	Сборочный чертеж	

Листы 2

Изготовление изделий весте в соответствии с требованиями  
следующих нормативных документов:

ГОСТ 13015.0-83 Конструкции и изделия бетонные и железобетонные сборные. Общие технические требования;

ГОСТ 13015.1-81 Конструкции и изделия бетонные и железобетонные сборные. Правила приемки.

ГОСТ 13015.2-81 Конструкции и изделия бетонные и железобетонные сборные. Правила маркировки;

ГОСТ 13015.3-81 Конструкции и изделия бетонные и железобетонные сборные. Документ о качестве;

ГОСТ 13015.4-81 Конструкции и изделия бетонные и железобетонные сборные. Правила транспортирования и хранения;

А также серии чертежей типовых конструкций, указанных на чертежах изделий, и дополнительных требований, указанных в рабочих чертежах основного комплекта марки КИ.

2. Для обеспечения требуемой толщины защитного слоя бетона под арматуру следует устанавливать специальные прокладки из плотного цементно-песчаного раствора состава 1:2, асбестоцемента или из пластмассы.

Предусматривать стальные прокладки или фиксаторы, выходящие на поверхность бетона, не допускается.

Привязан

Имя, №

2286 n

КНИ - ТТ 1

НАЧ. ОТД. ТЕХНИЧЕСКОЕ  
И КОНТ. УРАЛЬСКОЕ  
ГЛАВ. КОНТ. СИБИРСКОЕ  
ГЛАВ. СПЕЦ. ИНЖЕНЕРНОЕ  
РУК. ГР. ДЕВИЗИОНА  
СТ. ИНЖ. ВСТАВКИ

ТЕХНИЧЕСКИЕ ТРЕБОВАНИЯ К  
ИЗГОТОВЛЕНИЮ СБОРНЫХ  
ЖЕЛЕЗОБЕТОННЫХ ИЗДЕЛИЙ

Стадии Лист Листов

ГИПРОНИСЕЛЬХОЗ

Формат А/4

Изготовление арматурных и закладных изделий весте в соответствии с требованиями следующих нормативных документов:

ГОСТ 10922-75 Арматурные изделия и закладные детали сварные для железобетонных конструкций;

ГОСТ 14098-68 Соединения сварные арматуры железобетонных изделий и конструкций. Контактная и ванная сварка.

Основные типы и конструктивные элементы;

ГОСТ 19292-73 Соединения сварные элементов закладных деталей сборных железобетонных конструкций. Контактная и автоматическая сварка плавлением.

Основные типы и конструктивные элементы.

СИ 393-78 Инструкция по сварке соединенной арматуры и закладных деталей железобетонных конструкций.

2. Ручную дуговую сварку производить электродами типа Э-42 по ГОСТ 9467-75.

Привязан

Имя, №

2286 n

КНИ - ТТ 2

НАЧ. ОТД. ТЕХНИЧЕСКОЕ  
И КОНТ. УРАЛЬСКОЕ  
ГЛАВ. КОНТ. СИБИРСКОЕ  
ГЛАВ. СПЕЦ. ИНЖЕНЕРНОЕ  
РУК. ГР. ДЕВИЗИОНА  
СТ. ИНЖ. ВСТАВКИ

ТЕХНИЧЕСКИЕ ТРЕБОВАНИЯ К  
ИЗГОТОВЛЕНИЮ АРМАТУРНЫХ  
И ЗАКЛАДНЫХ ИЗДЕЛИЙ

Стадии Лист Листов

ГИПРОНИСЕЛЬХОЗ

Пункт изготовления дезсредств формат А/4

Имя, Подпись и дата Взам.инв.№

Имя, Подпись и дата Взам.инв.№

Арб.м. II

Рис. 1

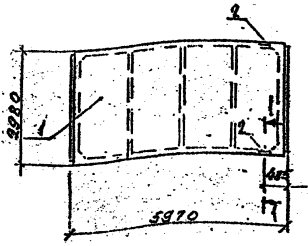

1-1



Рис. 2



Формат	Зона	Код	ОБОЗНАЧЕНИЕ	НАИМЕНОВАНИЕ	КОЛ-ВО НА КОМПОН. ПИ-ВАЙТ-Н					ПРИМЕЧАНИЕ
					-	01	02	03	04	
<b>ДОКУМЕНТАЦИЯ</b>										
А4			КНИ-ТТ1	ТЕХНИЧЕСКИЕ ТРЕБОВАНИЯ						
				К ИЗГОТОВЛЕНИЮ СБОРНЫХ НЕБЕЗОБЕЖНЫХ ИЗДЕЛИЙ	X	X	X	X	X	
<b>СБОРОЧНЫЕ ЕДИНИЦЫ</b>										
		1	1.865.1-4/84 В.1	Плита ПП-ЗАЙТ-Н	1					
			1.865.1-4/84 В.1	" ППВ7-ЗАЙТ-Н		1				
			1.865.1-4/84 В.1	" ППВ4-ЗАЙТ-Н			1			
			1.865.1-4/84 В.1	" ППВ7-КАЙТ-Н				1		
			1.865.1-4/84 В.1	" ППВ4-КАЙТ-Н					1	
	2		1.865.1-4/84 В.2	ИЗДЕЛИЕ ЗАКЛАДНОЕ М11	2	2	2	2	2	

ВЕДОМОСТЬ РАСХОДА СПЛАВ НА ДОПОЛНИТЕЛЬНЫЕ ЗАКЛАДНЫЕ ИЗДЕЛИЯ, КГ

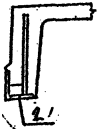
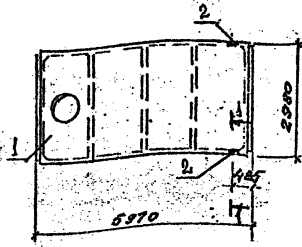
Марка	ИЗДЕЛИЯ ЗАКЛАДНЫЕ		Объем			
	Арматура	Пластины				
	класс	класс				
ЗАМЕНТА	АВ	ВСт. 3 Кз 2	расход			
	ПР37Н-В	ГОСТ 1008				
	Ш10	ГОСТ 1008				
	Ш10	ГОСТ 1008	Ш10			
ПР37Н-В	94	94	12	916	436	176

Привязан			
Имя, №			

Покрытие поз. 1 гор. Ц100 ГОСТ 9.075-77

ОБОЗНАЧЕНИЕ	МАРКА	Рис.
ПП-ЗАЙТ-Н-0	ПП-ЗАЙТ-Н-0	1
-01	ППВ7-ЗАЙТ-Н-5	2
-02	ППВ4-ЗАЙТ-Н-5	
-03	ППВ7-КАЙТ-Н-5	
-04	ППВ4-КАЙТ-Н-5	

		2286 n	КНИ-ПП-ЗАЙТ-Н-0		
		Плита ПП-ЗАЙТ-Н-0;	Стандия	Масса	Масштаб
		ППВ7-ЗАЙТ-Н-5; ППВ4-ЗАЙТ-Н-5	Р	-	1:100
		ППВ7-КАЙТ-Н-5; ППВ4-КАЙТ-Н-5	Лист / Листов /		
		И.М.ОТ ВАСИЛЮКОВ	ТИПРСНИСЕЛЬХОЗ		
		И.Е.СЕРГ Харламов			
		И.В.СН ОЛЕЖКО			
		И.А.СЕРГ ЯКОВЛЕВ			
		Р.К.ГР. МЕРНИКОВ			
		С.И.И.М. БЕГАТЫРЕВ			

Пункт приготовления дезердентв

Формат А3

Имя, Номер, Дата, Выход, №

Листов №

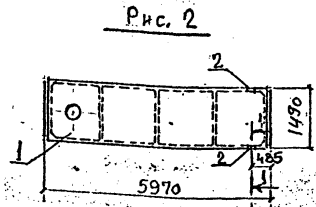
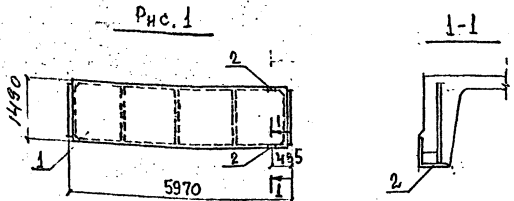

Код	Обозначение	Наименование	Кол. на испол. 2ПГ-ЗАЙТ-Н-а			Примечание
			01	02	03	
А4	КНИ-ТТ1	Документация Технические требования к изготовлению сборных железобетонных изделий				
		Сборочные единицы				
1	1.865.1-4/84 вып.3	Панна 2ПГ-ЗАЙТ-Н	1			
	1.865.1-4/84 вып.3	" 2ПГ-4АЙТ-Н		1		
	1.865.1-4/84 вып.3	" 2ПВ4-ЗАЙТ-Н			1	
	1.865.1-4/84 вып.3	" 2ПВ4-4АЙТ-Н				1
2	1.865.1-4/84 вып.2	Изделие закладное М11	2	2	2	2

Ведомость расхода стали на доп. и специальные закладные изделия, кг

Марка элемента	Изделия закладные				Общий расход	
	Арматура класса АШ		Прокат марки ВСт3сп2			
	ГОСТ 5781-82	ГОСТ 5781-82	ГОСТ 2592-88	ГОСТ 2592-88		
2ПГ-ЗАЙТ-Н-а; 2ПВ4-ЗАЙТ-Н-б; 2ПГ-4АЙТ-Н-а; 2ПВ4-4АЙТ-Н-б	0,4	0,4	1,2	0,16	1,36	1,76

Привязан

Инв. №

Покрытие поз.1 гор.Ц.100 ГОСТ 9.073-77

Обозначение	Марка	Пос.
2ПГ-ЗАЙТ-Н-а	2ПГ-ЗАЙТ-Н-а	1
-01	2ПГ-4АЙТ-Н-а	
-02	2ПВ4-ЗАЙТ-Н-б	2
-03	2ПВ4-4АЙТ-Н-б	

22867	КНИ-2ПГ-ЗАЙТ-Н-а	Стация	Масштаб
Панна 2ПГ-ЗАЙТ-Н-а; 2ПГ-4АЙТ-Н-а; 2ПВ4-ЗАЙТ-Н-б; 2ПВ4-4АЙТ-Н-б;	Р	1:100	Листов 7
Лист	ГипроНИИсельхоз		

Пункт изготовления дезактив

Формат А3

Листом II

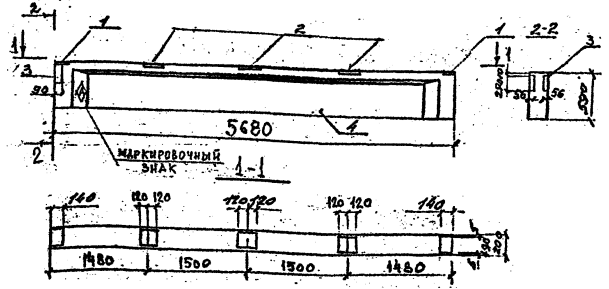

Ведомость расхода стали по допустимым габаритам закладных изделий, кг.

Марка	Закладные изделия		Россия
	Имя по классу	Прокат	
	А-III	ВСГ-3 Кр2	
ЭЛЕМЕНТА	φ8 φ10	φ8 φ10	Имя стали
1БСТ6-2АIIТ-1	0,96 0,6	1,56 3,7 8,20 11,3	12,86
1БСТ6-3АIIТ-1			

Обозначение	Наименование	кол.	Примечание
	Документация		
М	КНИ - ТТ1		
	Технические требования к изготовлению сборных железобетонных изделий		
	<u>Сборочные единицы</u>		
1	1.462.1-10/80 Вып2	2	Изделие закладное М5
2	1.462.1-10/80 Вып2	3	— М6
3	1.462.1-10/80 Вып2	1	— М8
	<u>Переменные</u>		<u>толщины для исполнения</u>
			1БСТ6-2АIIТ-1
			<u>Сборочные единицы</u>
4	1.462.1-10/80 Вып1	1	1БСТ6-2АIIТ
			1БСТ6-2АIIТ-1-01
			<u>Сборочные единицы</u>
4	1.462.1-10/80 Вып.1	1	1БСТ6-3АIIТ

1. Разбивка поз. 1, 2, 3 по данному чертежу, остальное по серии 1.462.1-10/80 вып.1 и КНИ-ТТ1  
 2. Покрытые поз. 1, 2, 3 зар. и 100 пост. 9, 013-77

Привязан	
Имя. №	

2286П	КНИ-1БСТ6-2АIIТ-1	Станд.	Масса	Масштаб
БАЛКА	1БСТ6-2АIIТ-1; 1БСТ6-3АIIТ-1;	Р	-	1:50
И.И.С.И.Т. Вислювський	1.462.1-10/80	Лист	Листов 7	
И.И.С.И.Т. Харламов	1.462.1-10/80	ГИПРОНИСЕЛХОЗ		
И.И.С.И.Т. Олешко	1.462.1-10/80			
И.И.С.И.Т. Янковский	1.462.1-10/80			
И.И.С.И.Т. Левицкий	1.462.1-10/80			
И.И.С.И.Т. Богатырев	1.462.1-10/80			

Листок изготовления изделий

Формат А3

Имя. № поз. и. И.И.С.И.Т. Программа и. И.И.С.И.Т. Шкала. мм. 1:1



Инв.№подл			Подпись и дата		Взаимн.№													
Класс	Вопл	Лист	Обозначение	Наименование	Количество на исполнение КНИ-ПСД.в.12.30-Т-1								Примечание					
					-	01	02	03	04	05	06	07		08				
				<u>Документация</u>														
А4			КНИ-ТТ1	Технические требования к изготовлению сборных железобетонных изделий														
А3				Сборочный чертеж														
			- ПСД.12.12.30-Т-1СБ	Сборочные единицы														
	1		1.832.1-9 Вып.1	Панель ПСД.12.12.30-Т	1													
			1.832.1-9 Вып.1	" ПСД.12.12.40-Т	1													
			1.832.1-9 Вып.1	" ПСД.12.12.50-Т		1												
			1.832.1-9 Вып.1	" ПСД.30.12.30-Т			1											
			1.832.1-9 Вып.1	" ПСД.30.12.40-Т				1										
			1.832.1-9 Вып.1	" ПСД.6.12.30-Т					1									
			1.832.1-9 Вып.1	ПСД.6.12.40-Т											1			
			1.832.1-9 Вып.1	ПСД.6.12.50-Т													1	
	2		1.832.1-9 Вып.2	Изделие закладное М1	6	6	6	3	3	3	4	4	4					
Привязан Нач.отд. Вислагубов В.И.К. Н.контр. Харламова С.И.В. 02.86 Э.контр. Орлова В.И.С. Э.спец. Яковлев В.И. Рук.гр. Лебедева В.С. Сп.техн. Синева В.С.					2286П					КНИ-ПСД.12.12.30-Т-1.					Стадия Пист Листов Р П 1 ГИПРОНИСЕЛЬХОЗ			

Файл № 4

Инв.№подл			Подпись и дата		Взаимн.№													
Класс	Вопл	Лист	Обозначение	Наименование	Количество на исполнение КНИ-ПСД.в.60.18.30-Т-1								Примечание					
					-	01	02	03	04	05	06	07		08				
				<u>Документация</u>														
А4			КНИ-ТТ1	Технические требования к изготовлению сборных железобетонных изделий														
А3				Сборочный чертеж														
			- ПСД.60.18.30-Т-1СБ	Сборочные единицы														
	1		1.832.1-9 Вып.1	Панель ПСД.60.18.30-Т	1													
			1.832.1-9 Вып.1	" ПСД.60.18.40-Т	1													
			1.832.1-9 Вып.1	" ПСД.60.18.50-Т		1												
			1.832.1-9 Вып.1	" ПСД.60.12.30-Т			1				1							
			1.832.1-9 Вып.1	ПСД.60.12.40-Т				1							1			
			1.832.1-9 Вып.1	ПСД.60.12.50-Т					1							1		
	2		1.832.1-9 Вып.2	Изделие закладное М1	5	5	5	5	5	5	8	8	8					
Привязан Нач.отд. Вислагубов В.И.К. Н.контр. Харламова С.И.В. 02.86 Э.контр. Орлова В.И.С. Э.спец. Яковлев В.И. Рук.гр. Лебедева В.С. Сп.техн. Синева В.С.					2286П					КНИ-ПСД.60.18.30-Т-1					Стадия Пист Листов Р П 1 ГИПРОНИСЕЛЬХОЗ			

Лист подготовлен в соответствии с файлом № 4



Рис. 2



Рис. 3

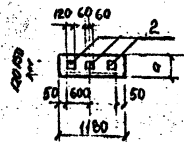
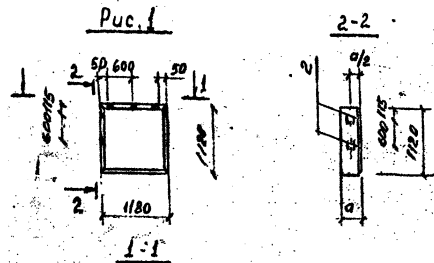

Рис. 3

Ведомость расхода стали на дополнительные закладные изделия, кг.

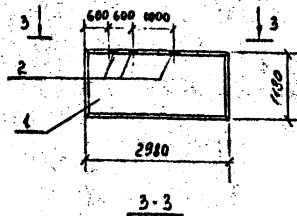
Марка элемента	Изделия закладные		Общий расход		
	Арматура класса А III	прокат марки ВСт 3кп2			
	ГОСТ 5781-82	ГОСТ 19903-74	φ10	Углого	
ПСД 12.12.30-Т-1 ПСД 12.12.40-Т-1 ПСД 12.12.50-Т-1	2,28	2,28	7,8	7,8	10,08
ПСД 30.12.30-Т-1 ПСД 30.12.40-Т-1 ПСД 30.12.50-Т-1	1,14	1,14	3,9	3,9	5,04
ПСД 6.12.30-Т-1 ПСД 6.12.40-Т-1 ПСД 6.12.50-Т-1	1,52	1,52	5,2	5,2	6,72

Обозначение	Марка	Рис.	а
КНИ-ПСД 12.12.30-Т-1	ПСД 12.12.30-Т-1		300
-01	ПСД 12.12.40-Т-1	1	400
-02	ПСД 12.12.50-Т-1		500
-03	ПСД 30.12.30-Т-1		300
-04	ПСД 30.12.40-Т-1	2	400
-05	ПСД 30.12.50-Т-1		500
-06	ПСД 6.12.30-Т-1		300
-07	ПСД 6.12.40-Т-1	3	400
-08	ПСД 6.12.50-Т-1		500

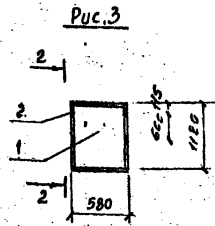
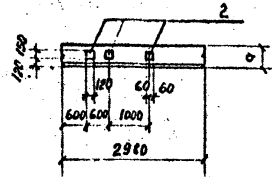
1. Разбивка по п. 2 по данному чертежу, остальное по серии 1.832.1-9 Вып. I и КНИ-ТТ1.  
2. Покрытие по п. 2 гор. ц. 100.  
ГОСТ 9.073-77.

Имя, Подпись, Подпись и дата, Взам.инв. №

Привязан		2286П		КНИ - ПСД 12.12.30-Т-1 СБ		
Нач. отд.	Бислюгов	П. С. К.	Панель стеновая ПСД 12.12.30-Т-1, ПСД 12.12.40-Т-1, ПСД 12.12.50-Т-1, ПСД 30.12.30-Т-1, ПСД 30.12.40-Т-1, ПСД 30.12.50-Т-1, ПСД 6.12.30-Т-1, ПСД 6.12.40-Т-1, ПСД 6.12.50-Т-1, Сборочный чертёж	Стадия	Масса	Масштаб
Н. контр.	Харламова	С. В. К.		Р	-	8/М
Эл. контр.	Олеванко	П. С. К.		Лист		Листов 1
Эл. спец.	Яковский	П. С. К.		ГИПРОНИСЕЛЬХОЗ		
Рук. пр.	Львинская	П. С. К.				
Инв. №	Ст. тех.	Синева	П. С. К.			

Ведомость расхода стали на дополнительные закладные изделия, кг

Марка элемента	Изделия закладные				Общий расход
	Арматура класса	Прокат Марки			
			Ф10	Уголок	
	ГОСТ 5781-82	ГОСТ 19903-74	т-8	Уг-20	
ПСД 60.18.30-Т-1 ПСД 60.18.40-Т-1 ПСД 60.18.50-Т-1	1,9	1,9	6,5	6,5	8,4
ПСД 60.12.30-Т-1 ПСД 60.12.40-Т-1 ПСД 60.12.50-Т-1	1,9	1,9	6,5	6,5	8,4
ПСД 60.12.30-Т-2 ПСД 60.12.40-Т-2 ПСД 60.12.50-Т-2	3,04	3,04	10,4	10,4	13,44

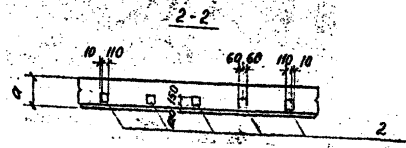
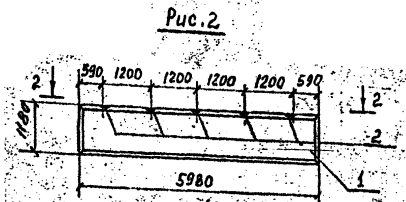
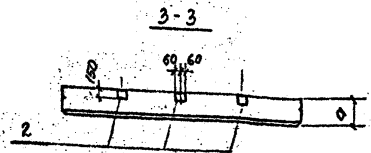
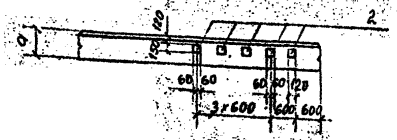
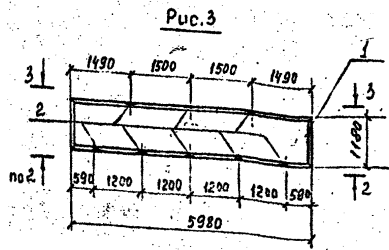
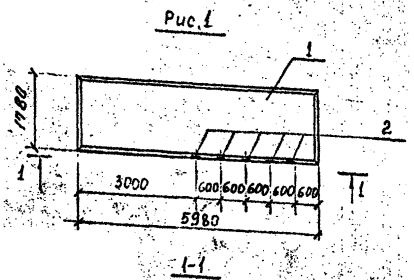

1 Разбивка по 2 по данному чертежу, остальное по серии 1832.1-9. Вып. 1. и КНИ-ТТ1  
2. Покрытие по 2 зар. Ц 100 ГОСТ 9.073-77.

Обозначение	Марка	Рис.	а
КНИ-ПСД 60.18.30-Т-1	ПСД 60.18.30-Т-1		300
-01	ПСД 60.18.40-Т-1	1	400
-02	ПСД 60.18.50-Т-1		500
-03	ПСД 60.12.30-Т-1		300
-04	ПСД 60.12.40-Т-1	2	400
-05	ПСД 60.12.50-Т-1		500
-06	ПСД 60.12.30-Т-2		300
-07	ПСД 60.12.40-Т-2	3	400
-08	ПСД 60.12.50-Т-2		500

Имя, № года, Подпись и дата, Взам.инв.№

Привязан	Имя, Фамилия, Инициалы	2286 п	КНИ-ПСД 60.18.30-Т-1СБ	Стая	Масса	Масштаб
	И.контр			Р	-	8/М
	Зл.контр			Лист		Листов 1
	Зл.спос			ГИПРОИСЕЛЬХОЗ		
Имя, №	Ст.тех					

Пункт приготовления дезсредств. Формат А3

Инв.№подл. Подпись и дата Взам.инв.№

Формат	Зона	Лист	Обозначение	Наименование	Количество на исполнение КНИ-ПСД 60.18.30-Т-УП-1						Примечание		
					-	01	02	03	04	05			
				Документация									
A4			КНИ-ТТ1	Технические требования к изготовлению сборных железобетонных изделий									
A3				Сборочный чертеж									
			-ПСД 60.18.30-Т-УП-1 СБ	Сборочные единицы									
		1	1.832.1-9 Вып.1	Панель ПСД 60.18.30-Т-УП	1								
			1.832.1-9 Вып.1	" ПСД 50.18.40-Т-УП	1								
			1.832.1-9 Вып.1	" ПСД 60.18.50-Т-УП		1							
			1.832.1-9 Вып.1	" ПСД 15.12.30-Т-УП			1						
			1.832.1-9 Вып.1	" ПСД 15.12.40-Т-УП				1					
			1.832.1-9 Вып.1	" ПСД 15.12.50-Т-УП					1				
		2	1.832.1-9 Вып.2	Изделие закладное М1	2	2	2						
		3	2.830-3.2-1400-03	то же МН4				2	2	2			
					2286п						КНИ-ПСД 60.18.30-Т-УП-1		
Привязан					Нач.отд. Вислюзубов В.И.	2286п		Панель стеновая ПСД 60.18.30-Т-УП-1			Стадия	Лист	Листов
					Н.контр. Харламова В.И.			ПСД 60.18.40-Т-УП-1, ПСД 60.18.50-Т-УП-1			Р		1
					Г.б.снт. Олешко В.И.			ПСД 15.12.30-Т-УП-1, ПСД 15.12.40-Т-УП-1			ГИПРОНИСЕЛЬХОЗ		
					А.спец. Яковский В.И.			ПСД 15.12.50-Т-УП-1					
Инв. №					Рук.гр. Левинская В.И.								
					Ст.инж. Богатырева В.И.								

Формат А4

Инв.№подл. Подпись и дата Взам.инв.№

Формат	Зона	Лист	Обозначение	Наименование	Количество на исполнение КНИ-1к39.2-2.а			Примечание					
					-	01	02		03				
				Документация									
A4			КНИ-ТТ1	Технические требования к изготовлению сборных железобетонных изделий									
A4			-1к39.2-2.а СБ	Сборочный чертеж									
				Сборочные единицы									
		1	1.823.1-2 Вып.1	1к39.2-2	1								
			1.823.1-2 Вып.1	1к39.2-2		1							
			1.823.1-2 Вып.1	2к39.2-2			1						
			1.823.1-2 Вып.1	2к39.2-2				1					
		2	1.400-15 Вып.1	Изделие закладное МН13-5	2	2							
		3	БНН-МН1.000	Изделие закладное МН1	2	2							
		4	1.400-15 Вып.1	Изделие закладное МН210-2		1	1						
		5	1.400-15 Вып.1	Изделие закладное МН201-2			3	3					
					2286п			КНИ-1к39.2-2.а					
Привязан					Нач.отд. Вислюзубов В.И.	2286п		Колонна			Стадия	Лист	Листов
					Н.контр. Харламова В.И.			1к39.2-2.а;			Р		1
					Г.б.снт. Олешко В.И.			1к39.2-2.б;			ГИПРОНИСЕЛЬХОЗ		
					А.спец. Яковский В.И.			2к39.2-2.а;					
Инв. №					Рук.гр. Левинская В.И.			2к39.2-2.б;					
					Ст.инж. Богатырева В.И.								

Листы взаимовыносятся с листами А4

Формат А4

Масштаб 1:1



Рис. 2



3-3

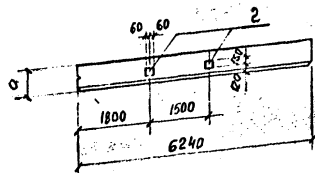
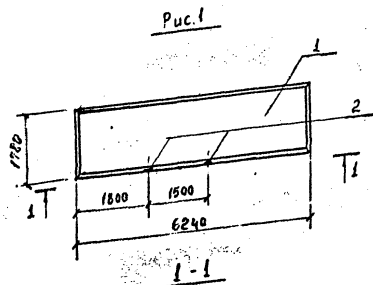
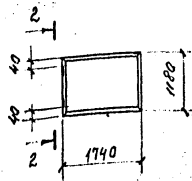
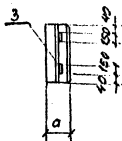

Обозначение	Марка	Рис.	а
КНИ-ПСД 60.18.30-Т-УП-1	ПСД 60.18.30-Т-УП-1	1	300
- 01	ПСД 60.18.40-Т-УП-1		400
- 02	ПСД 60.18.50-Т-УП-1		500
- 03	ПСД 15.12.30-Т-УП-1	2	300
- 04	ПСД 15.12.40-Т-УП-1		400
- 05	ПСД 15.12.50-Т-УП-1		500

Ведомость расхода стали на дополнительные закладные изделия, кг

Марка элемента	Изделия закладные		Общий расход.			
	Арматура класса А-III	Прокат марки ВСтЗкп2				
	ГОСТ 5781-82	ГОСТ 19903-79				
	φ 8	φ 10				
ПСД 60.18.30-Т-УП-1 ПСД 60.18.40-Т-УП-1 ПСД 60.18.50-Т-УП-1		0,76	0,76	2,6	2,6	3,36
ПСД 15.12.30-Т-УП-1 ПСД 15.12.40-Т-УП-1 ПСД 15.12.50-Т-УП-1	0,38	0,38	1,92	1,92		2,30

1. Разбивка поз. 2,3 по данному чертежу, остальное по серии 1.832,1-9 Вып.1 и КНИ-771.
2. Покрытие поз. 2 гор. Ц.100 ГОСТ 9.073-77.

Имя, Фамилия, Подпись и дата Взам. №

Привязан		228617		КНИ-ПСД 60.18.30-Т-УП-1-05		
		Панель стеновая ПСД 60.18.30-Т-УП-1, ПСД 60.18.40-Т-УП-1, ПСД 60.18.50-Т-УП-1, ПСД 15.12.30-Т-УП-1, ПСД 15.12.40-Т-УП-1, ПСД 15.12.50-Т-УП-1.		Стая	Масса	Масштаб
		Сборочный чертеж		Р	-	5/М
				Лист	Листов /	
Инв. №				ГИПРОНИСЕЛЬХОЗ		

Пункты приложения средств

Формат А3

Альбом I

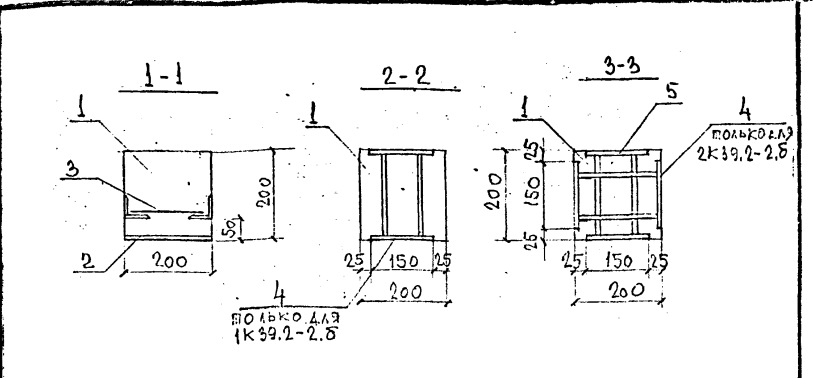
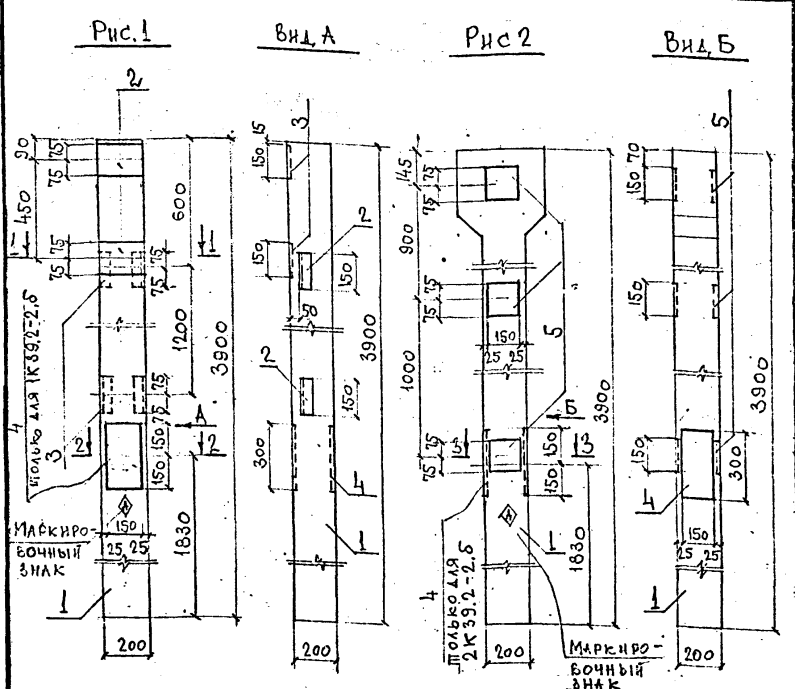

ОБОЗНАЧЕНИЕ	МАРКА	РИС.
КНИ-1К39.2-2.а	1К39.2-2.а	1
-01	1К39.2-2.б	
-02	2К39.2-2.а	2
-03	2К39.2-2.б	

ВЕДОМОСТЬ РАСХОДА СТАЛИ НА ДОПОЛНИТЕЛЬНЫЕ ЗАКЛАДНЫЕ ИЗДЕЛИЯ, КР.

МАРКА ЭЛЕМЕНТА	ИЗДЕЛИЯ ЗАКЛАДНЫЕ						ОБЩИЙ РАСХОД		
	АРМАТУРА КЛАССА		ПРОКАТ МАРКИ						
	А III		ВСт 3 кп 2						
	ГОСТ 5781-82		ГОСТ 19903-74		ГОСТ 6509-78				
	Φ8	Φ12	Итого	t=6	t=8	t=10	Итого		
1К39.2-2.а	0,8	0,2	1,0	2,8	0,8	2,8	6,4	7,4	
1К39.2-2.б	0,8	1,2	2,0	2,8	0,8	7,0	2,8	13,4	15,4
2К39.2-2.а		2,1	2,1			14,4		14,4	16,5
2К39.2-2.б		3,1	3,1			21,4		21,4	24,5

1. Разбивка поз. 2,3,4,5 по данному чертежу, остальное по серии 1.823.1-2 вып.1 и КНИ-ТТ.1.  
 2. Покрытие поз.2,3,4,5 гор.ц.100 ГОСТ 9.075-77

Привязан	
Инв. №	

Инв. № подл. / Подпись и дата / Взам. инв. №

2286п	КНИ-1К39.2-2.а СБ
КОЛЕСНА 1К39.2-2.а; 1К39.2-2.б; 2К39.2-2.а; 2К39.2-2.б; СБОРЩИНЫ ЧЕРТЕЖ	Стадия Масса Масштаб Р - Б.М.
	Лист 1 Листов 2
	ГИПРОНИСЕЛЬХСЗ

И.Н.С.О.А. ВИСЛОГУХОВ	С.И.И.
И.С.К.Е.Т.Р. ХАРАМОВ	С.И.И.
И.А.С.Е.Т. СЛЕШКО	С.И.И.
И.А.С.Е.Т. ВИСЛОГУХОВ	С.И.И.
Р.Э.С.Р. АЛЕВИН	С.И.И.
С.Т.И.И.Н. БОГАТЫРЕВА	С.И.И.

Привязан	
Инв. №	

2286п- КНИ-1К39.2-2.а СБ

Формат А4

Лист подготовлен в соответствии с требованиями

Формат А4

Листовая

Вид А

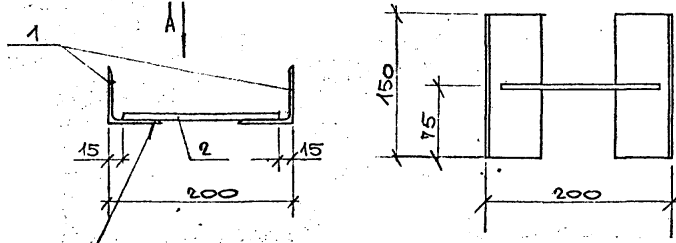

СВАРКА РУЧНАЯ ДУГОВАЯ  
ЭЛЕКТРОДЫ ВЪЯМ  
Ш=4 мм; бж=8 мм

ФОРМАТ	ВОНА	Лист	Обозначение	Наименование	Кол	Примечание
А4			КЖИ-ТТ2	Документация		
				Технические требования к изготовлению арматурных и закладных изделий		
				Детали		
Б4	1		-МН1.001	Уголок 5-63х63х5 ГОСТ 8509-72 вСт 3кп2 ГОСТ 535-79 ℓ=150	2	0,7 кг
Б4	2		-002	φ12 АIII ГОСТ 5781-82 ℓ=170	1	0,1 кг

Привязан			
Инд. №			

22867 КЖИ-МН1.000

Изделие закладное  
МН1

Стадия	Масса	Масштаб
Р	1,5	1:5
Лист	Листов 7	

ГИПРОНИС СЕЛЬХОЗ

Формат А4

Инд. № подл. Подпись и дата Взам. инв. №

Исполн.	Выполнил	Проверил
Нач. отд.	Висоцкий	Сидоренко
Н. контр.	Харламов	Сидоренко
Рисовал	Сидоренко	Сидоренко
Рисовал	Янковский	Сидоренко
Рис. пр.	Левинская	Сидоренко
Инженер	Ретинская	Сидоренко

Инд. № подл. Подпись и дата Взам. инв. №

ФОРМАТ	ВОНА	Лист	Обозначение	Наименование	Кол	Примечание
А4			КЖИ-ТТ2	Документация		
Б4	1		МН1.001	Технические требования к изготовлению арматурных и закладных изделий		
Б4	2		МН1.002	Сборочный чертеж		
Б4	1		МН1.001	Детали		
Б4	2		002	Угол. 5-МН10х9 ГОСТ 8509-72 вСт 3кп2 ГОСТ 535-79 ℓ=250	1	4,85 кг
Б4	3		003	Штырь φ12 ГОСТ 5781-82 вСт 3кп2 ГОСТ 535-79 ℓ=350	4	0,31 кг
Б4	4		004	Лист 5-вСт 20х250 ГОСТ 19903-74 вСт 3кп2 ГОСТ 14637-79	1	3,14 кг
Б4	5			Лист 5-вСт 150х210 ГОСТ 19903-74 вСт 3кп2 ГОСТ 14637-79	1	2,6 кг
Б4	6			Стандартные изделия		
Б4	7			Гайка М12 ГОСТ 5915-70	4	2
Б4	8			Шайба 12 ГОСТ 1371-78	4	2

Привязан			
Инд. №			

Исполн.	Выполнил	Проверил
Нач. отд.	Висоцкий	Сидоренко
Н. контр.	Харламов	Сидоренко
Рисовал	Сидоренко	Сидоренко
Рисовал	Янковский	Сидоренко
Рис. пр.	Левинская	Сидоренко
Инженер	Ретинская	Сидоренко

Привязан			
Инд. №			

Формат А4

Пункт изготовления изделий

Формат А4

Альбом II

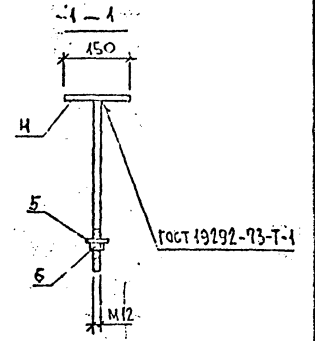
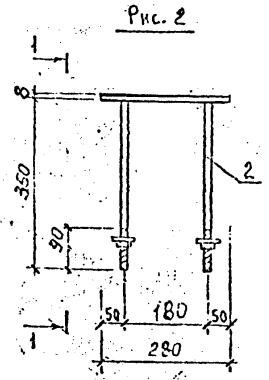
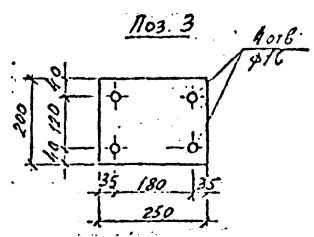
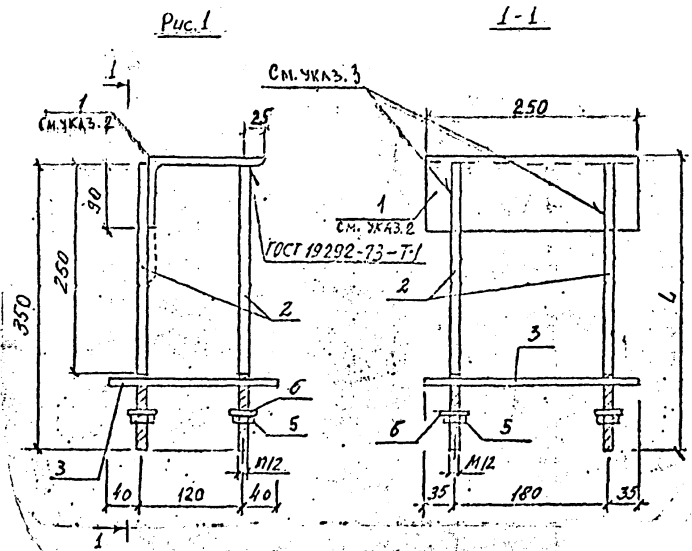

1. Покрытие гор. Ц, 100. ГОСТ 9.073-77.
2. Полку уголка поз 1. обрезать при изготовлении.
3. Сварка ручная дуговая фланговыми швами  $b_{шв} = 4\text{мм}$ ,  $b_{вн} = 8\text{мм}$ .

Обозначение	Марка	Рис
МС1.000	МС1.	1
-01	МС2.	2

Имя, Подпись и дата

				2286 п	МС1.000СБ		
				Узделие соединительное МС1, МС2. Сварочный чертеш	Стадия	Масса	Масштаб
					Р	-	1:10.
				Лист		Листов /	
				ГИПРОНИС ЕЛЬХОВ			

Приязан	Чачагод	Лислогуб	Мил-
	Н.контр	Харланова	Сулал
	Я.кокор	Власко	Милл
	Я.в.леу	Энковский	Милл
	Рук зр	Лейнская	Милл
	Ст.мели	Синева	Милл

Пункт приготовления дисперсента

Формат А3



Архив № 1

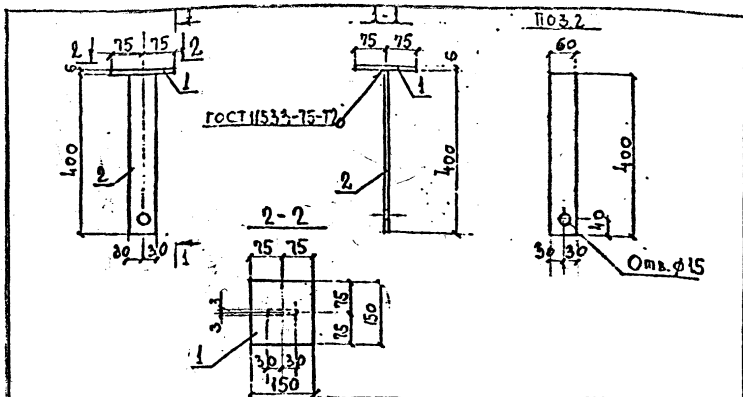

Формат	Зона	Поз	Обозначение	Наименование	Код	Примечание
				<u>Документация</u>		
АА			КМН-ТТ2	Технические требования к изготовлению арматурных и закладных изделий		
				<u>Листов</u>		
БА	1		МС1.001	Лист 6 60x150x150 ГОСТ 19903-74 6Ст3кп2 ГОСТ 14637-79	1.	1,1к2
	2		002	Лист 6 60x100x100 ГОСТ 19903-74 6Ст3кп2 ГОСТ 14637-79	1	1,1к2

Покрытие гор. Ц, 100 ГОСТ 9.073-77

Привязан

Инв. №

22867

МС3.000

ИЗДЕЛИЕ СОЕДИНИТЕЛЬНОЕ

МС3

С-2209

Масса

Масштаб

Р

2,2

1:10

Лист

Листов 1

ГИПРОНИС ЕЛЬХОЗ

Формат А4

Имя, Подпись и дата Взаимин №

Имя	Подпись	Дата	Взаимин №
НАЧ. СЛ. В. СЛОДЧЕВ	<i>В.С.</i>		
И. СЕРГ. ХАРИАМСК	<i>С.Х.</i>	07.8	
П. СЕРГ. СЛЕШКО	<i>П.С.</i>		
П. СЕРГ. ЯНКОВСКИЙ	<i>П.Я.</i>		
П. СЕРГ. ДЕРЖИНСКИЙ	<i>П.Д.</i>		
СТ. ИНЖ. БОГАТЫРЕВ	<i>Б.Б.</i>		

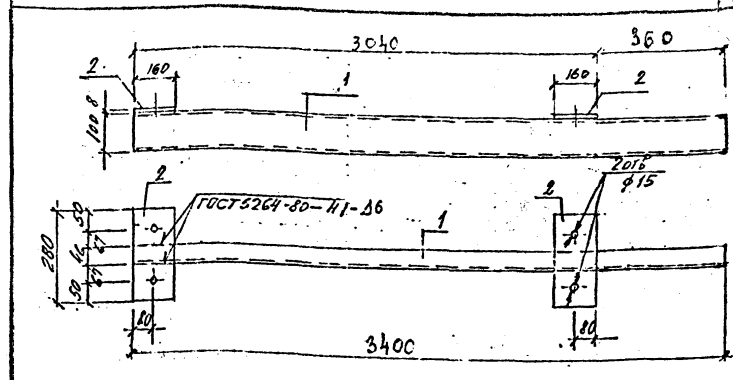

Формат	Зона	Поз	Обозначение	Наименование	Код	Примечание
				<u>Документация</u>		
АА			КМН-ТТ2	Технические требования к изготовлению арматурных и закладных изделий		
				<u>Листов</u>		
БА	1		МС4.001	Лист 10 60x82x72 6Ст3кп2 ГОСТ 14637-79 С-3408	1	2,2к2
БВ	2		002	Лист 6 60x100x100 ГОСТ 19903-74 6Ст3кп2 ГОСТ 14637-79	2.	2,8к2

Покрытие гор. Ц, 100 ГОСТ 9.073-77

Привязан

Инв. №

22867

МС4.000

ИЗДЕЛИЕ СОЕДИНИТЕЛЬНОЕ

МС4

С-2209

Масса

Масштаб

Р

3,2

Б/М.

Лист

Листов 1

ГИПРОНИС ЕЛЬХОЗ

Имя, Подпись и дата Взаимин №

Имя	Подпись	Дата	Взаимин №
НАЧ. СЛ. В. СЛОДЧЕВ	<i>В.С.</i>		
И. СЕРГ. ХАРИАМСК	<i>С.Х.</i>	07.8	
П. СЕРГ. СЛЕШКО	<i>П.С.</i>		
П. СЕРГ. ЯНКОВСКИЙ	<i>П.Я.</i>		
П. СЕРГ. ДЕРЖИНСКИЙ	<i>П.Д.</i>		
СТ. ИНЖ. БОГАТЫРЕВ	<i>Б.Б.</i>		

Листов изготовлена дезсредств Формат А4

АРЬОН II

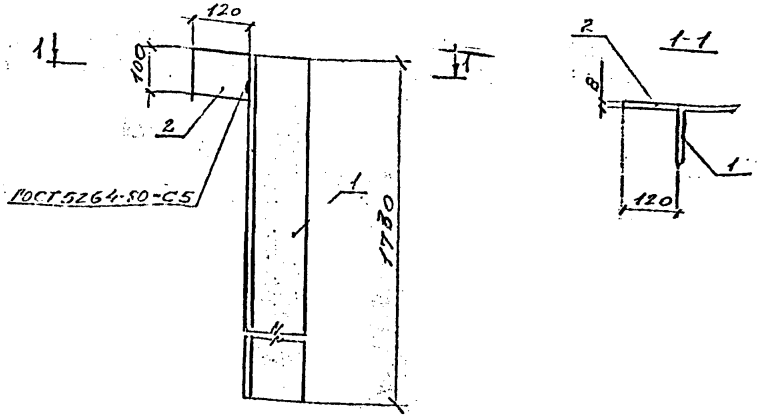

Код	Обозначение	Наименование	Кол.	Примечание
		Документация		
	КНИ-ТТЗ	Технические требования к изготовлению арматурных и вставных изделий		
		Детали		
БУ	1	НС1.001	1	39,3
БУ	2	-002	1	0,8

Имя, Подпись и дата Взаим. инв. №

Привязан

Покрытие гор. Ц100 ГОСТ 9.073-77

Инва. №

2286П НС1.000

Насадка стальная НС1

Стадия	Масса	Масштаб
Р	40,1	1:10
Лист	Листов 1	

ГИПРСИ СЕЛЬХОЗ

Формат А 4

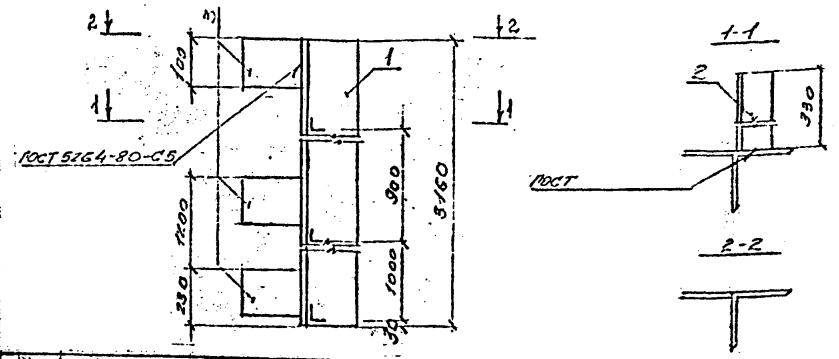

Код	Обозначение	Наименование	Кол.	Примечание
		Документация		
	КНИ-ТТЗ	Технические требования к изготовлению арматурных и вставных изделий		
		Детали		
БУ	1	СФС1.001	1	71,7
БУ	2	-002	3	1,59
БУ	3	-003	3	0,8

Имя, Подпись и дата Взаим. инв. №

Привязан

Покрытие гор. Ц100 ГОСТ 9.073-77

Инва. №

2286П СФС1.000

Стойка фахверка стальная СФС1

Стадия	Масса	Масштаб
Р	78,9	5/1
Лист	Листов 1	

ГИПРСИ СЕЛЬХОЗ

Пункт изготовления дезсредств

Формат А 4

Альбом I

Формат	Зона	Поз.	Обозначение	Наименование	Кол.	Примечание
				<u>Документация</u>		
А4			КНИ - ТТ2	Технические требования к изготовлению арматурных и закладных изделий		
А4			РМ1.000 СБ	Сборочный чертёж		
				<u>Детали</u>		
				Уголок Б-50*50*5 ГОСТ 8509-72 ВСтЗ кл 2 ГОСТ 535-79		
Б4	1		-001	ℓ = 1355	2	5,11 кг
Б4	2		-01	ℓ = 505	2	1,9 кг
Б4	3		-002	Ф10А ГОСТ 5781-82, ℓ = 210	8	0,13 кг

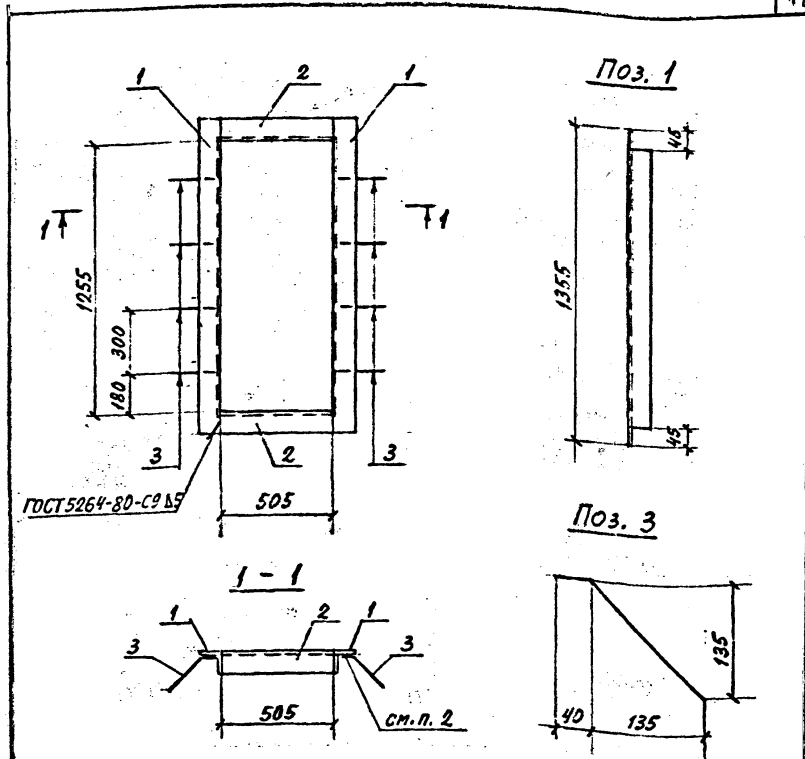

1. Покрытие - грунтовка ГФ-021 ГОСТ 25129-82.
2. Сварка ручная дуговая фланговыми швами h<sub>ш</sub> = 4 мм, b<sub>ш</sub> = 8 мм.

Привязан			
Инв. №			

Инв. №	22867	РМ1.000	Привязан
Нач. отд.	Вислагъзэ	Р.И.И.	
Н. конт.	Харламова	С.В.И.	02.86
Гл. конст.	Олешко	В.С.С.	
Гл. спец.	Яковский	И.И.И.	
Рук. гр.	Левинская	С.С.	
Ст. инж.	Никитин	С.С.	
Стария	Р	Лист	Листов 1
Рамка металлическая РМ1			
ГИПРОНИСЕЛЬХОЗ			

Инв. №	22867	РМ1.000 СБ	Привязан
Нач. отд.	Вислагъзэ	Р.И.И.	
Н. конт.	Харламова	С.В.И.	02.86
Гл. конст.	Олешко	В.С.С.	
Гл. спец.	Яковский	И.И.И.	
Рук. гр.	Левинская	С.С.	
Ст. инж.	Никитин	С.С.	
Стария	Р	Лист	Листов 1
Рамка металлическая РМ1			
Сборочный чертёж			
ГИПРОНИСЕЛЬХОЗ			

Формат А4

Пункт изготовления дезсредств

Формат А4

АИБСЕЛХ

Формат	Зона	Поз.	Обозначение	Наименование	Кол.	Примечание
				Документация		
А4			КНИ-ТТ2	Технические требования к изготовлению арматурных и закладных изделий		
А4			РМ2.000 СБ	Сборочный чертёж	1	
<b>ДЕТАЛИ</b>						
Б4	1	- 001	Лист	Бх214х1760 ГОСТ 19903-74 ВСтЗ кп 2 ГОСТ 14637-79	1	18,0 кг
Б4	2	- 002	Кольцо	Д672/572х6 ГОСТ 19903-74 ВСтЗ кп 2 ГОСТ 14637-79	2	4,2 кг
Б4	3	- 003	ФЛАНЦ	ГОСТ 5781-82, L=460	6	0,3 кг
Б4	4	- 004	Г Вр1-100	600х600 Вр1-100 ГОСТ 8478-81	1	1,0 кг

Привязан	
Инвар. №	

Имя, № подл. Подпись и дата Взам. инв. №

Имя, № подл.	Подпись и дата	Взам. инв. №	2286п	РМ2.000	
Нач. отд.	Высочинцев	И.И.И.			
Н.контр.	Харламова	С.В.Р.			
Гл.констр.	Олешко	И.И.И.			
Гл. спец.	Янковский	И.И.И.			
Рук. гр.	Левинская	И.И.И.			
Ст. инж.	Иванушев	И.И.И.			
			Стадия	Лист	Листов
			Р	1	1
			ГИПРОНИСЕЛЬХОЗ		

Формат А4

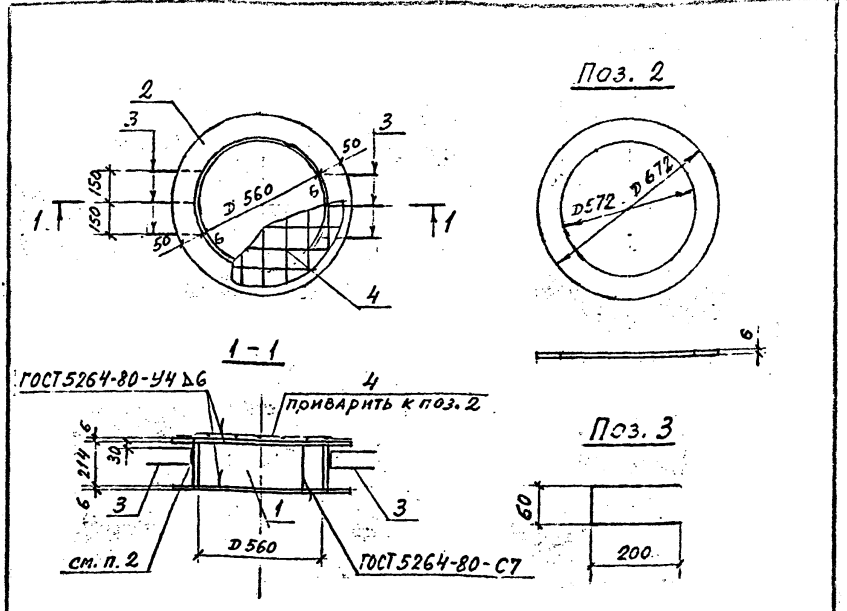

1. Покрытие - грунтовка ГФ-021 ГОСТ 25129-82.
2. Сварка ручная дуговая фланговыми швами  $h_{ш} = 4 \text{ мм}$ ,  $b_{ш} = 8 \text{ мм}$ .

Привязан	
Инвар. №	

Имя, № подл. Подпись и дата Взам. инв. №

Инвар. №	2286п	РМ2.000 СБ
Рамка металлическая РМ2 Сборочный чертёж		
Стадия	Масса	Масштаб
Р	29,2	1:200
Лист	Листов 1	
ГИПРОНИСЕЛЬХОЗ		

Пункт приготовления средств Формат А1

Альбом I

ФОРМАТ	ЗОНА	ПОЗ.	Обозначение	Наименование	Кол.	Примечание
				<b>Документация</b>		
44			КЖИ-ТТ2	Технические требования к изготовлению арматурных и закладных изделий		
44			РМЗ.000.СБ	Сборочный чертёж	X	
				<b>Детали</b>		
54	1	-001		Лист Б-210×503 ГОСТ 19903-74 ВСт3 кл 2 ГОСТ 14637-79	2	4,97 кг
54	2	-002		Уголок Б-50×50×5 ГОСТ 8509-72 ВСт3 кл 2 ГОСТ 535-79 L = 615	2	2,32 кг
	3	-003		ФЮАБ ГОСТ 5781-82, L = 460	4	0,3 кг
<b>Переменные данные для исполнений:</b>						
<b>РМЗ.000</b>						
<b>Детали</b>						
54	4	-001-01		Лист Б-210×550 ГОСТ 19903-74 ВСт3 кл 2 ГОСТ 14637-79	2	5,44 кг
54	5	-002-01		Уголок Б-50×50×5 ГОСТ 8509-72 ВСт3 кл 2 ГОСТ 535-79 L = 350	2	2,07 кг
<b>РМЗ.000-01</b>						
<b>Детали</b>						
54	4	-001-02		Лист Б-210×675 ГОСТ 19903-74 ВСт3 кл 2 ГОСТ 14637-79	2	6,68 кг
54	5	-002-02		Уголок Б-50×50×5 ГОСТ 8509-72 ВСт3 кл 2 ГОСТ 535-79 L = 675	2	2,54 кг

Привязан
Инва. №

Имя, Инициал, Подпись и дата Взам. инв. №

Нач. отд.	Вислогубов	
Н. контр.	Карламова	01.01.82
Гл. конст.	Олешко	01.01.82
Т. спец.	Янковский	
Рук. гр.	Левинская	
Ст. инж.	Никуличев	

2286л РМЗ.000

Рамка металлическая РМЗ, РМ4

ГИПРОНИСЕЛЬХОЗ

Стадия	Лист	Листов
Р	1	1

Формат А 4

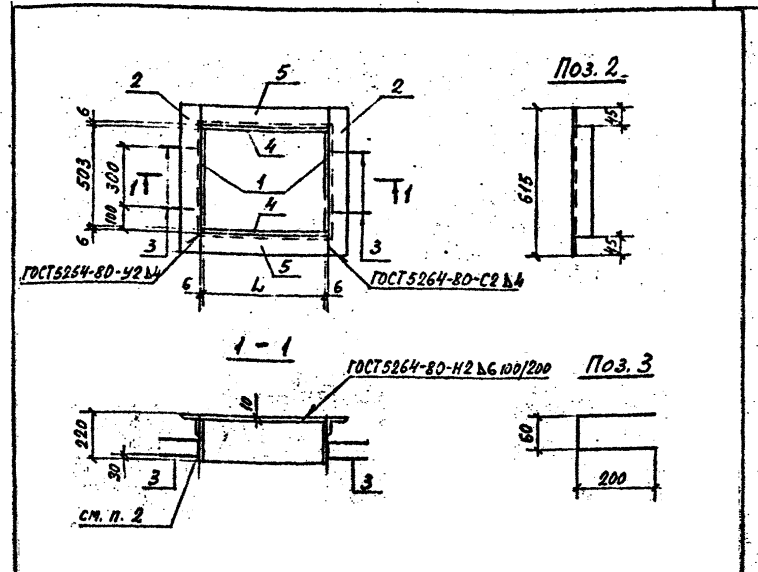

1. Покрытие - грунтовка ГФ-021 ГОСТ 25129-82.
2. Сварка ручная дуговая фланговыми швами  $n_s = 4$  мм,  $b_s = 8$  мм.

Имя, Инициал, Подпись и дата Взам. инв. №

Обозначение	Марка	L, мм	Масса кг	Привязан
РМЗ.000	РМЗ	538	30,8	
-01	РМ4	663	34,2	Инва. №

2286л РМЗ.000.СБ

Рамка металлическая РМЗ, РМ4 Сборочный чертёж

Нач. отд.	Вислогубов	
Н. контр.	Карламова	01.01.82
Гл. конст.	Олешко	01.01.82
Т. спец.	Янковский	
Рук. гр.	Левинская	
Ст. инж.	Никуличев	

Стадия	Масштаб
Р	СМ. ТАБЛ. 1:200
Лист	Листов 1

ГИПРОНИСЕЛЬХОЗ

Пункт приготовления дезсредств Формат А 4

Альбом I

Формат	Зона	Лист	Обозначение	Наименование	Кол.	Примечание
				Документация		
А4			КНИ-ТТ2	Технические требования к изготовлению арматурных и закладных изделий		
А4			ЩМ1.000СБ	Сборочный чертеш		
				ДЕТАЛИ		
Б4	1		-001	Лист ромб. 0-ПН-6×500×100	1	27,6 кг
Б4	2		-002	Лист 6×60×960 ГОСТ 19903-74 ВСтЗ кп 2 ГОСТ 14637-79	2	2,7 кг

Привязан			
Инв. №			

Имя, Подпись и дата	Взаимный №	2286п	ЩМ1.000
Нач. отд. Вислотызов	В.И.С.		
Н.контр. Харламова	Х.Х.		
Гл. констр. Олешко	О.О.	02.82	
Гл. спец. Яковский	Я.Я.		
Рис. гр. Левинская	Л.Л.		
Ст. инж. Никунчева	Н.Н.		
Щит металлический ЩМ1		ГИПРОИСЕЛЬХОЗ	

Формат А4

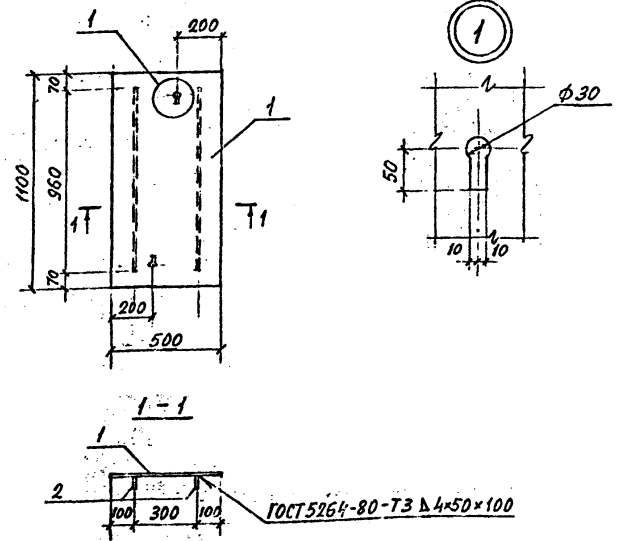

Покрытие - грунтовка ГФ-021 ГОСТ 25129-82.

Имя, Подпись и дата Взаимный №

2286п		ЩМ1.000 СБ	
Щит металлический ЩМ1		Стандя	Масса
Сборочный чертеш		Р	33,0
		Лист	Листов 1
		ГИПРОИСЕЛЬХОЗ	

Привязан			
Инв. №			

Листы изготовления безрезультатива Формат #4