

ТИПОВЫЕ КОНСТРУКЦИИ, ИЗДЕЛИЯ И УЗЛЫ ЗДАНИЙ И СООРУЖЕНИЙ

СЕРИЯ 3.818.9-2

ТЕХНОЛОГИЧЕСКИЕ ИЗДЕЛИЯ ДЛЯ ЖИВОТНОВОДЧЕСКИХ
ПРОИЗВОДСТВЕННЫХ ЗДАНИЙ

ВЫПУСК 2/91

ИЗДЕЛИЯ ЖЕЛЕЗОБЕТОННЫЕ
ОГРАЖДЕНИЙ МЕСТ СОДЕРЖАНИЯ СВИНЕЙ
И КРУПНОГО РОГАТОГО СКОТА

РАБОЧИЕ ЧЕРТЕЖИ

25067

ТИПОВЫЕ КОНСТРУКЦИИ, ИЗДЕЛИЯ И УЗЛЫ ЗДАНИЙ И СООРУЖЕНИЙ

СЕРИЯ 3.818.9-2

ТЕХНОЛОГИЧЕСКИЕ ИЗДЕЛИЯ ДЛЯ ЖИВОТНОВОДЧЕСКИХ
ПРОИЗВОДСТВЕННЫХ ЗДАНИЙ

ВЫПУСК 2/91

ИЗДЕЛИЯ ЖЕЛЕЗОБЕТОННЫЕ
ОГРАЖДЕНИЙ МЕСТ СОДЕРЖАНИЯ СВИНЕЙ
И КРУПНОГО РОГАТОГО СКОТА
РАБОЧИЕ ЧЕРТЕЖИ

РАЗРАБОТАНЫ

Гипронисельхозом

Гл. инженер института

В.А. Чернозоров В. А. Чернозоров
Нач. отдела *И.Н. Котов* И. Н. Котов
Гл. специалист *И.П. Мохов* И. П. Мохов

с участием ЦНИИЭП сельстроя

Зам. директора института

В.А. Заренин В. А. Заренин

Зав. научно-методическим
комплексом

А.И. Мангушев А. И. Мангушев

Ст. научный сотрудник

А.И. Цурган А. И. Цурган

УТВЕРЖДЕНЫ

Главным научно-проектным
Управлением по строительству
Госкомиссии Совмина СССР
по продовольствию и закупкам,
письмо от 12.02.91 № 070-81/70

Введены в действие
СО 01.92 Гипронисельхозом
приказ от 17.04.91 № 63-П

ОБОЗНАЧЕНИЕ ДОКУМЕНТА	НАИМЕНОВАНИЕ	Стр.
3.818.9-2.2/91-ТТ	ТЕХНИЧЕСКИЕ ТРЕБОВАНИЯ	4
- 1	ПАНЕЛЬ ОГРАЖДЕНИЯ ПОГ 179.85-к	20
- 2	ПАНЕЛЬ ОГРАЖДЕНИЯ ПОГ 99.85; ПОГ 199.85	21
- 3	ПАНЕЛЬ ОГРАЖДЕНИЯ ПОГ 249.85	22
- 4	ПАНЕЛЬ ОГРАЖДЕНИЯ ПОГ 179.105-к; ПОГ 199.105к; ПОГ 273.105-к	23
- 5	ПАНЕЛЬ ОГРАЖДЕНИЯ ПОГ 69.105	25
- 6	ПАНЕЛЬ ОГРАЖДЕНИЯ ПОГ 119.105; ПОГ 273.105	26
- 7	ПАНЕЛЬ ОГРАЖДЕНИЯ ПОГ 179.105	27
- 8	ПАНЕЛЬ ОГРАЖДЕНИЯ ПОГ 99.105; ПОГ 199.105	28
- 9	ПАНЕЛЬ ОГРАЖДЕНИЯ ПОГ 228.29	29
- 10	Стойка СО150.16; СО180.16; СО 210.16	30
- 11	Стойка СО150.12; СО180.12; СО 210.12	31
- 12	Стойка СО200.16; СО 230.16; СО 250.16	32
- 13	ФУНДАМЕНТ ПОД ПАНЕЛЬ ОГРАЖДЕНИЯ Ф045.45	33
- 14	ФУНДАМЕНТ ПОД ПАНЕЛЬ ОГРАЖДЕНИЯ Ф045.45-1	34
- 15	КАРКАС КП1... КП3	35
- 16	КАРКАС КП4... КП6	36
- 17	КАРКАС КП7	37
- 18	КАРКАС КП8; КП9	38
- 19	КАРКАС КР1	39
- 20	КАРКАС КР2; КР3	40
- 21	КАРКАС КР4	41
- 22	КАРКАС КР5... КР7	42
- 23	КАРКАС КР8	44
- 24	КАРКАС КР9	45
- 25	КАРКАС КР10	46

3.818.9-2.2/91

ИЗМ. №	ПОДАЛ	ПОДПИСЬ	И ДАТА	ВЗЯТИ	ИЗМ. №
	ИЗМ. ОТД.	КОТОВ			
	И. КОНТР.	МОХОВ			
	Т. СПЕЦ.	МОХОВ			
	З. АВ. ГР.	ГОРБУНОВА			
	ИЗМ. И КАТ.	ГЛАВЕНИНКОВА			
	ПРОВЕРИЛ	ГОРБУНОВА			

СТАДИЯ	ЛИСТ	ЛИСТОВ
Р	1	2

СОДЕРЖАНИЕ

ГИПРОНИСЕЛЬХОЗ

ОБОЗНАЧЕНИЕ ДОКУМЕНТА	НАИМЕНОВАНИЕ	СТР.
3.818.9-2.2/91-26	КАРКАС КР11	47
-27	КАРКАС КР12	48
-28	КАРКАС КР13	49
-29	КАРКАС КР14	50
-30	КАРКАС КР15... КР17	51
-31	КАРКАС КР18	52
-32	КАРКАС КР19, КР20	53
-33	КАРКАС КР21... КР23	54
-34	ИЗДЕЛИЕ ЗАКЛАДНОЕ МН1	55
-35	ИЗДЕЛИЕ ЗАКЛАДНОЕ МН2	56
-36	ИЗДЕЛИЕ ЗАКЛАДНОЕ МН3	57
-37	ИЗДЕЛИЕ ЗАКЛАДНОЕ МН4	58
-38	ИЗДЕЛИЕ ЗАКЛАДНОЕ МН5	59
-39	ИЗДЕЛИЕ ЗАКЛАДНОЕ МН6	60
-40	ПЕТАЛЯ П1; П2, СКОБА	61
- РС	ВЕДОМОСТЬ РАСХОДА СТАЛИ	62

ИНВ.№ ПОЛЛ. ПОДПИСЬ И ДАТА ВЗАИМ. ИНВ.№

3.818.9-2.2/91

ЛИСТ

2

Вводная часть

Настоящие технические требования распространяются на изделия железобетонные из конструкционного тяжелого бетона плотной структуры для ограждений мест содержания свиней и крупного рогатого скота.

В выпуске разработаны следующие изделия:

панели сплошные и контактные ограждения станков для содержания свиней и ограждения боксов, клеток для содержания телят в зданиях;

панели и стойки ограждения выгульных площадок; фундаменты под панели ограждения станков.

Изделия предназначены для применения при строительстве и реконструкции производственных животноводческих зданий в районах с расчетной сейсмичностью не выше 6 баллов.

Предусмотрено применение изделий для ограждений:

в зданиях для свиней и крупного рогатого скота с нормируемым температурно-влажностным режимом при относительной влажности внутреннего воздуха не более 75% ,

на открытых площадках для свиней и крупного рогатого скота, устанавливаемых в районах с расчетной температурой наружного воздуха не ниже минус 40°C, в зонах влажности: сухой, нормальной, влажной;

с неагрессивным, слабо и среднеагрессивным воздействием среды.

3. 818.9-2.2/91-ТТ

ИВ.№ покл.	ПОДПИСЬ И ДАТА ВЫП. ИВ.№				
НАЧ.ОТД.	КОТОВ	<i>[Signature]</i>			
Н.КОНТ.	МОХОВ	<i>[Signature]</i>			
ТА.СПЕЦ.	МОХОВ	<i>[Signature]</i>			
ЗАВ.ГР.	КОРБУНОВА	<i>[Signature]</i>			

ТЕХНИЧЕСКИЕ
ТРЕБОВАНИЯ

СТАДИЯ ЛИСТ ЛИСТОВ

Р 1 16

ГИПРОНИСЕЛЬХОЗ

1. ТЕХНИЧЕСКИЕ ТРЕБОВАНИЯ

1.1. ОСНОВНЫЕ ПАРАМЕТРЫ И РАЗМЕРЫ.

1.1.1. ЖЕЛЕЗОБЕТОННЫЕ ИЗДЕЛИЯ ДОЛЖНЫ СООТВЕТСТВОВАТЬ НАСТОЯЩИМ ТЕХНИЧЕСКИМ ТРЕБОВАНИЯМ И РАБОЧИМ ЧЕРТЕЖАМ ВЫПУСКА 2/91.

1.1.2. ФОРМА, ОСНОВНЫЕ РАЗМЕРЫ И МАССА ИЗДЕЛИЙ ДОЛЖНЫ СООТВЕТСТВОВАТЬ УКАЗАННЫМ НА ЧЕРТЕЖАХ ФОРМЫ (ОПАЛУБОЧНЫХ ЧЕРТЕЖАХ) НАСТОЯЩЕГО ВЫПУСКА.

1.1.3. ИЗДЕЛИЯ ДОЛЖНЫ ПОСТАВЛЯТЬСЯ ПРЕДПРИЯТИЕМ-ИЗГОТОВИТЕЛЕМ ПОЛНОСТЬЮ ОТДЕЛАННЫМИ И С НЕОБХОДИМЫМИ ЗАЩИТНЫМИ ПОКРЫТИЯМИ НЕОБЕТОНИРОВАННЫХ ЗАКЛАДНЫХ ИЗДЕЛИЙ.

1.1.4. ПРЕДЕЛЬНЫЕ ОТКЛОНЕНИЯ ОТ ПРОЕКТНЫХ РАЗМЕРОВ ИЗДЕЛИЙ ДЛЯ СВИНОВОДЧЕСКИХ ЗДАНИЙ И ЗДАНИЙ КРС НЕ ДОЛЖНЫ ПРЕВЫШАТЬ ЗНАЧЕНИЙ, УКАЗАННЫХ В ТАБЛИЦЕ 1.

ТАБЛИЦА 1

НАИМЕНОВАНИЕ ПАРАМЕТРОВ	ПРЕДЕЛЬНЫЕ ОТКЛОНЕНИЯ, мм
1. По длине изделий (L), при: $L \leq 1500$ мм	± 5
$1500 \text{ мм} < L \leq 2500$ мм	± 6
$L > 2500$ мм	± 8
2. По высоте изделия (H)	± 5
3. По толщине или размерам поперечного сечения (a, b)	± 3

ПРОДОЛЖЕНИЕ ТАБЛ. 1

НАИМЕНОВАНИЕ ПАРАМЕТРОВ	ПРЕДЕЛЬНЫЕ ОТКЛОНЕНИЯ, мм
4. ОТКЛОНЕНИЕ ОТ ПРЯМОЛИНЕЙНОСТИ БОКОВЫХ ПОВЕРХНОСТЕЙ ИЗДЕЛИЙ ОТ ПРИЛЕГАЮЩЕЙ ПРЯМОЙ, НА ДЛИНЕ НЕ БОЛЕЕ 1600 мм НА ВСЕЙ ДЛИНЕ ИЗДЕЛИЯ	3 4
5. ОТКЛОНЕНИЕ ОТ ПРОЕКТНОГО ПОЛОЖЕНИЯ СТАЛЬНЫХ ЗАКЛАДНЫХ ИЗДЕЛИЙ: В ПЛОСКОСТИ КОНСТРУКЦИИ ИЗ ПЛОСКОСТИ КОНСТРУКЦИИ	5 2,5
6. ОТКЛОНЕНИЯ ОТ ПРОЕКТНОГО ЗНАЧЕНИЯ ТОЛЩИНЫ ЗАЩИТНОГО СЛОЯ БЕТОНА: ПРИ ТОЛЩИНЕ ЗАЩИТНОГО СЛОЯ 15 мм ПРИ ТОЛЩИНЕ ЗАЩИТНОГО СЛОЯ 20 мм И БОЛЕЕ	±3 ±5

1.1.5. Качество поверхностей и внешний вид железобетонных изделий.

1.1.5.1. Поверхности изделий должны удовлетворять требованиям:

панелей и стоек ограждений - по категории А6,
фундаментов под панели - по категории А7 по
ГОСТ 13015.0-83*.

1.1.5.2. **ПРЕДЕЛЬНО ДОПУСТИМЫЕ ДЕФЕКТЫ НА ПОВЕРХНОСТИ ИЗДЕЛИЙ ДЛЯ СООТВЕТСТВУЮЩИХ КАТЕГОРИЙ ПОВЕРХНОСТИ ПРИВЕДЕНЫ В ТАБЛИЦЕ 2.**

ТАБЛИЦА 2.

ХАРАКТЕРИСТИКА БЕТОННОЙ ПОВЕРХНОСТИ		ПРЕДЕЛЬНЫЕ РАЗМЕРЫ, ММ				
		РАКОВИН		МЕСТНЫХ НАПЛЫВОВ (ВЫСОТА) И ВПАДИН (ГЛУБИНА)	ОКОЛОВ БЕТОНА	
КАТЕГОРИЯ	ВИД	ДИАМЕТР	ГЛУБИНА		ГЛУБИНА	ДЛИНА НА 1м РЕБРА
A6	ЛИЦЕВАЯ, НЕОТДЕЛЫВАЕМАЯ	6	3	3	5	50
A7	НЕЛИЦЕВАЯ	15	5	5	10	100

1.1.5.3. **Число раковин допустимых размеров на любом участке поверхности изделия площадью 0,04 м² (200x200 мм) не должно превышать:**

- на поверхности категории A6 - 15 шт.
- на поверхности категории A7 - не регламентируется

1.1.5.4. **На лицевых поверхностях изделий не допускаются жировые и ржавые пятна.**

1.1.5.5. **Открытые поверхности стальных закладных изделий и строповочные петли должны быть очищены от наплывов бетона.**

1.1.5.6. **На поверхности изделий не допускаются обнажения арматуры.**

1.1.6. **Отклонение фактической массы изделий, при отпуске потребителю, от номинальной массы не должно превышать**

ИНВ № ПОМ Подпись и дата Изм. ИИВ. №

3.818.9-2.2/91-ТТ	лист 4
-------------------	-----------

- ПЛЮС 5, МИНУС 7%.

1.1.7. В БЕТОНЕ ИЗДЕЛИЙ ДЛЯ ОГРАЖДЕНИЙ, ПОСТАВЛЯЕМЫХ ПОТРЕБИТЕЛЮ, НЕ ДОПУСКАЮТСЯ ТРЕЩИНЫ, ЗА ИСКЛЮЧЕНИЕМ УСАДОЧНЫХ И ПОВЕРХНОСТНЫХ ТЕХНОЛОГИЧЕСКИХ ТРЕЩИН, ШИРИНА КОТОРЫХ НА ПОВЕРХНОСТИ НЕ ДОЛЖНА ПРЕВЫШАТЬ 0,2 мм.

Для изделий, эксплуатируемых на открытых площадках и в зданиях с ненормируемым температурно-влажностным режимом, ширина трещин не должна быть более 0,1 мм.

1.2. ТРЕБОВАНИЯ К МАТЕРИАЛАМ

1.2.1. БЕТОН.

1.2.1.1. Для изделий ограждений мест содержания свиней и КРС предусмотрено применение тяжелого конструкционного бетона плотной структуры нормальной и пониженной проницаемости со средней плотностью 2400 кг/м³, отвечающего требованиям ГОСТ 26633-85.

1.2.1.2. Материалы, применяемые для приготовления бетона, должны соответствовать действующим стандартам или техническим условиям на эти материалы.

1.2.1.3. Прочность бетона должна соответствовать классу по прочности на сжатие, установленному в настоящих технических требованиях.

1.2.1.4. Показатели качества и проницаемости бетона изделий для ограждений приведены в таблице 3.

ИНВ. № ПОЛ. ПОДПИСЬ И ДАТА ВЗАИМ. ИНВ. №

3. 8/8.9-2.2/91-ТТ

ЛИСТ
5

ТАБЛИЦА 3

НАИМЕНОВАНИЕ ИЗДЕЛИЙ	ПОКАЗАТЕЛИ КАЧЕСТВА БЕТОНА			ПОКАЗАТЕЛИ ПРОНИЦАЕМОСТИ БЕТОНА		
	КЛАСС ПО ПРОЧНОСТИ НА СЖАТИЕ	МАРКА ПО ВОДО- НЕПРО- НИЦАЕ- МОСТИ	МАРКА ПО МОРО- ЗОУ- СТОЙ- КОСТИ	КОЭФФИЦИЕНТ ДИФФУЗИИ СО ₂ В БЕ- ТОНЕ Д, см ² /с	ВОДО- ПОГЛО- ЩЕНИЕ % ПО МАССЕ	ВОДОЦЕ- МЕНТНОЕ ОТНОШЕНИЕ В/Ц, НЕ БОЛЕЕ
1. ПАНЕЛИ ОГРАЖДЕНИЯ СТАНКОВ ДЛЯ СОДЕРЖАНИЯ СВИНЕЙ И КЛЕТОК ДЛЯ СОДЕРЖАНИЯ ТЕЛЯТ	В15	W6	—	(0,04-0,2)·10 ⁻⁴	СВЫШЕ 4,2 ДО 4,7	0,45
2. ПАНЕЛИ И СТОЙКИ ОГРАЖДЕНИЯ ВЫГУЛЬНЫХ ПЛОЩАДОК ДЛЯ СВИНЕЙ И КРС		W4	F75	(0,2-1,0)·10 ⁻⁴	СВЫШЕ 4,7 ДО 5,7	0,50
3. ФУНДАМЕНТЫ ПОД ПАНЕЛИ ОГРАЖДЕНИЯ СТАНКОВ И КЛЕТОК		—	—	—	—	—

1.2.1.5. Для приготовления бетона необходимо применять:

1) в качестве вяжущего - портландцемент или шлакопортландцемент марки не ниже 400 по ГОСТ 10178-85*;

2) в качестве мелкого заполнителя - чистый кварцевый песок или песок, получаемый дроблением горных пород (отмучиваемых частиц не более 1% по массе) с модулем крупности 2-2,5, отвечающий требованиям ГОСТ 10268-80;

3) в качестве крупного заполнителя - фракционированный щебень изверженных не выветрившихся пород или щебень из гравия, отвечающие требованиям ГОСТ 10268-80.

Количество отмучиваемых частиц - не более 0,5% по массе. Крупность щебня 5-15 мм. Щебень изверженных пород дол-

3. 818.9-2.2/91-ТТ

Лист

6

МЕН БЫТЬ МАРКИ НЕ НИЖЕ 300 И ЩЕБЕНЬ ИЗ ГРАВИА - НЕ НИЖЕ ДР 12.

4) РАЗРЕШАЕТСЯ ПРИМЕНЯТЬ ЗАПОЛНИТЕЛИ ПО ГОСТ 10268-80 С СОДЕРЖАНИЕМ ПЫЛЕВИДНЫХ И ГЛИНИСТЫХ ЧАСТИЦ В ЩЕБЕНЕ НЕ БОЛЕЕ 1%, В ПЕСКЕ - НЕ БОЛЕЕ 3% ПО МАССЕ ПРИ УСЛОВИИ ОБЯЗАТЕЛЬНОГО ВВЕДЕНИЯ В БЕТОННУЮ СМЕСЬ ПЛАСТИФИЦИРУЮЩИХ ДОБАВОК.

1.2.1.6. МЕЛКИЙ И КРУПНЫЙ ЗАПОЛНИТЕЛИ ДЛЯ БЕТОНА ДОЛЖНЫ БЫТЬ ПРОВЕРЕНЫ НА СОДЕРЖАНИЕ ПОТЕНЦИАЛЬНО-РЕАКЦИОННОСПОСОБНЫХ ПОРОД. ДЛЯ ЗАЩИТЫ ОТ ВНУТРЕННЕЙ КОРРОЗИИ ЗА СЧЕТ ПОТЕНЦИАЛЬНО РЕАКЦИОННОСПОСОБНЫХ ЗАПОЛНИТЕЛЕЙ И СНИЖЕНИЯ ВЗАМОДЕЙСТВИЯ ЗАПОЛНИТЕЛЯ СО ЩЕЛОЧАМИ ЦЕМЕНТА СЛЕДУЕТ ПРЕДУСМАТРИВАТЬ:

ПОДБОР СОСТАВА БЕТОНА ПРИ МИНИМАЛЬНОМ РАСХОДЕ ЦЕМЕНТА;

ИЗГОТОВЛЕНИЕ БЕТОНА НА ЦЕМЕНТАХ С СОДЕРЖАНИЕМ ЩЕЛОЧИ НЕ БОЛЕЕ 0,6% В РАСЧЕТЕ НА Na_2O ;

ВВЕДЕНИЕ В СОСТАВ БЕТОНА ГИДРОФОБИЗИРУЮЩИХ И ГАЗОВЫДЕЛЯЮЩИХ ДОБАВОК. ПРИ ПОТЕНЦИАЛЬНО РЕАКЦИОННОСПОСОБНЫХ ЗАПОЛНИТЕЛЯХ НЕ ДОПУСКАЕТСЯ ВВОДИТЬ В БЕТОН В КАЧЕСТВЕ ДОБАВОК СОЛИ НАТРИЯ И КАЛИЯ.

1.2.1.7. ВОДА ДЛЯ ЗАТВОРЕНИЯ БЕТОННОЙ СМЕСИ ДОЛЖНА УДОВЛЕТВОРЯТЬ ТРЕБОВАНИЯМ ГОСТ 23732-79. БОЛОТНЫЕ И СТОЧНЫЕ ВОДЫ ДЛЯ ЗАТВОРЕНИЯ НЕ ДОПУСКАЮТСЯ.

1.2.2 АРМАТУРА.

1.2.2.1. ДЛЯ АРМИРОВАНИЯ ЖЕЛЕЗОБЕТОННЫХ ИЗДЕЛИЙ ОГРАНИЧЕНИЙ ПРЕДУСМОТРЕНО ПРИМЕНЕНИЕ СТЕРЖНЕВОЙ ГОРЯЧЕКАТАНОЙ АРМАТУРЫ КЛАССА А-I И АРМАТУРЫ ПЕРИОДИЧЕСКОГО ПРОФИЛЯ КЛАССА А-III ПО ГОСТ 5781-82* И ОБЫКНОВЕННОЙ АРМАТУРНОЙ

ПРОВОЛОКИ ПЕРИОДИЧЕСКОГО ПРОФИЛЯ КЛАССА Вр-1 по ГОСТ 6727-80*.

1.2.2.2. Для изделий предназначенных для эксплуатации при температуре воздуха не ниже минус 40°C арматура класса А-III может применяться из стали марок 35ГС и 25Г2С, арматура класса А-I - из стали марок СтЗПС и СтЗСП.

При эксплуатации изделий при температуре воздуха ниже минус 40°C до минус 55°C арматура класса А-III должна приниматься из стали марки 25Г2С, класса А-I - из стали марки СтЗСП.

1.2.3. МЕТАЛЛ ЗАКЛАДНЫХ ИЗДЕЛИЙ.

1.2.3.1. Закладные изделия должны изготавливаться из сортового проката (полоса) из углеродистой стали марки СтЗкпЗ-I по ГОСТ 535-88.

Анкерующие стержни - из арматурной стали класса А-III по ГОСТ 5781-82*, строповочные петли - из арматурной стали класса А-I, марок СтЗСП и СтЗПС по ГОСТ 5781-82*, ГОСТ 380-88.

1.2.3.2. Расслоения, трещины и окалина в металлопрокате для закладных изделий не допускается.

1.2.3.3. Кромки заготовочных деталей из полосы не должны иметь заусениц, надрывов и шероховатостей, превышающих 0,3 мм.

Кромки плоских деталей после огневой резки должны быть очищены от графа, шлака, брызг и наплывов.

1.2.4. ДЕТАЛИ ИЗ ДРЕВЕСИНЫ.

1.2.4.1. Деревянные пробки, закладываемые в панели ограждений, изготавливать из пиломатериала хвойных пород (сосна или ель) 3-го сорта, влажностью не более 20% по ГОСТ 8486-86* Е.

3. 818.9-2.2/91-ТТ

Лист

8

1.2.5. МАТЕРИАЛЫ ДЛЯ ЗАЩИТНОЙ ОБРАБОТКИ.

1.2.5.1. ЗАЩИТА АРМАТУРНЫХ ИЗДЕЛИЙ ОТ КОРРОЗИИ ОСУЩЕСТВЛЯЕТСЯ ВЫДЕРЖИВАНИЕМ ЗАЩИТНЫХ СЛОЕВ БЕТОНА НОРМИРУЕМОЙ ТОЛЩИНЫ ВЫПОЛНЕНИЕМ ТРЕБОВАНИЙ ПО ПОКАЗАТЕЛЯМ ПРОНИЦАЕМОСТИ БЕТОНА.

1.2.5.2. НЕОБЕТОНИРУЕМЫЕ ПОВЕРХНОСТИ СТАЛЬНЫХ ЗАКЛАДНЫХ ИЗДЕЛИЙ ДОЛЖНЫ БЫТЬ ЗАЩИЩЕНЫ ОДНИМ ИЗ СЛЕДУЮЩИХ МЕТАЛЛИЧЕСКИХ ПОКРЫТИЙ:

ГОРЯЧЕЕ ЦИНКОВАНИЕ ($\delta = 60-100$ мкм);

ГАЗОТЕРМИЧЕСКОЕ НАПЫЛЕНИЕ ЦИНКА ($\delta = 120-180$ мкм).

МЕТАЛЛИЧЕСКИЕ ПОКРЫТИЯ ЗАКЛАДНЫХ ИЗДЕЛИЙ ДОЛЖНЫ ОТВЕЧАТЬ ТРЕБОВАНИЯМ ГОСТ 9.301-86*; ГОСТ 9.304-87; ГОСТ 9.307-85.

1.2.5.3. ДЕРЕВЯННЫЕ ПРОБКИ, ЗАКЛАДЫВАЕМЫЕ В ПАНЕЛИ ОГРАЖДЕНИЙ, ПРЕДВАРИТЕЛЬНО ДОЛЖНЫ БЫТЬ АНТИСЕПТИРОВАНЫ ВОДОРАСТВОРИМЫМИ АНТИСЕПТИКАМИ ИЛИ ОБРАБОТАНЫ АНТИСЕПТИЧЕСКИМИ ПАСТАМИ.

1.2.5.4. СТЕПЕНЬ ОЧИСТКИ ПОВЕРХНОСТИ ЗАКЛАДНЫХ ИЗДЕЛИЙ ОТ ОКСИДОВ ПОД МЕТАЛЛИЧЕСКОЕ ПОКРЫТИЕ I-Я ПО ГОСТ 9.402-80.

1.3. ТРЕБОВАНИЯ К ИЗГОТОВЛЕНИЮ ПАНЕЛЕЙ, СТОЕК И ФУНДАМЕНТОВ ОГРАЖДЕНИЙ.

1.3.1. При изготовлении железобетонных изделий необходимо руководствоваться требованиями СНиП 3.09.01-85.

1.3.2. Изделия должны изготавливаться в стальных формах, удовлетворяющих требованиям ГОСТ 25781-83* Е.

1.3.3. Для армирования железобетонных изделий должны применяться арматурные каркасы и сетки заводского изготовления. Для отдельных марок железобетонных изделий

3. 818.9 - 2. 2/91-ТТ

ЛИСТ

9

ПРИНЯТЫ СЕТКИ ИНДИВИДУАЛЬНОГО ИЗГОТОВЛЕНИЯ. КАРКАСЫ И СЕТКИ ДОЛЖНЫ ИЗГОТОВЛЯТЬСЯ С ПОМОЩЬЮ КОНТАКТНОЙ СВАРКИ СОГЛАСНО ГОСТ 14098-85. СВАРКУ ВЫПОЛНЯТЬ В КАЖДОМ ПЕРЕСЕЧЕНИИ СТЕРЖНЕЙ.

1.3.4. ТРЕБОВАНИЯ К ИЗГОТОВЛЕНИЮ АРМАТУРНЫХ И ЗАКЛАДНЫХ ИЗДЕЛИЙ.

1.3.4.1. ФОРМА, РАЗМЕРЫ И МАССА АРМАТУРНЫХ И ЗАКЛАДНЫХ ИЗДЕЛИЙ ДОЛЖНЫ СООТВЕТСТВОВАТЬ УКАЗАННЫМ НА ЧЕРТЕЖАХ НАСТОЯЩЕГО ВЫПУСКА.

НА ЧЕРТЕЖАХ РАЗМЕРЫ АРМАТУРНЫХ СЕТОК И КАРКАСОВ ДАНЫ ПО ОСЯМ И ТОРЦАМ СТЕРЖНЕЙ.

1.3.4.2. ЗАКЛАДНЫЕ ИЗДЕЛИЯ ДОЛЖНЫ ПОСТУПАТЬ НА СБОРКУ ЖЕЛЕЗОБЕТОННЫХ КОНСТРУКЦИЙ С МЕТАЛЛИЧЕСКИМ АНТИКОРРОЗИОННЫМ ПОКРЫТИЕМ.

1.3.4.3. АРМАТУРНЫЕ И ЗАКЛАДНЫЕ ИЗДЕЛИЯ ДОЛЖНЫ ОТВЕЧАТЬ ТРЕБОВАНИЯМ ГОСТ 10922-90.

1.3.4.4. АРМАТУРНЫЕ СТЕРЖНИ И ПРОКАТНЫЕ ПРОФИЛИ ДОЛЖНЫ БЫТЬ ОЧИЩЕНЫ ОТ РЖАВЧИНЫ, МАСЛЯНЫХ И ДРУГИХ ЗАГРЯЗНЕНИЙ И ВЫПРАВЛЕНЫ.

1.3.4.5. ДЛЯ ОБЕСПЕЧЕНИЯ ПРОЕКТНЫХ ПАРАМЕТРОВ АРМАТУРНЫХ ИЗДЕЛИЙ ПОСЛЕДНИЕ ДОЛЖНЫ ИЗГОТАВЛИВАТЬСЯ В КОНДУКТОРАХ.

1.3.4.6. НАНЕСЕНИЕ ЗАЩИТНЫХ МЕТАЛЛИЧЕСКИХ ПОКРЫТИЙ НА ЗАКЛАДНЫЕ ИЗДЕЛИЯ ДОЛЖНО ПРОИЗВОДИТЬСЯ В ЗАВОДСКИХ УСЛОВИЯХ НА ГОТОВЫЕ ИЗДЕЛИЯ В СООТВЕТСТВИИ С ТРЕБОВАНИЯМИ ГОСТ 9.305-84 „ЕСЗКС. ПОКРЫТИЯ МЕТАЛЛИЧЕСКИЕ И НЕМЕТАЛЛИЧЕСКИЕ НЕОРГАНИЧЕСКИЕ. ОПЕРАЦИИ ТЕХНОЛОГИЧЕСКИХ ПРОЦЕССОВ ПОЛУЧЕНИЯ ПОКРЫТИЙ“.

1.3.4.7. Очистку поверхностей стальных изделий под защитные покрытия рекомендуется выполнять:

под горячее цинкование-химическим способом (травлением);

под металлизационное покрытие-песко или дробеструйными аппаратами.

1.3.5. Проектное положение арматурных изделий и толщину защитного слоя бетона обеспечивают прокладками из плотного цементно-песчаного раствора или пластмассы.

Применение стальных фиксаторов не допускается.

1.3.6. Поставка железобетонных изделий потребителю должна производиться после достижения бетоном отпускной прочности на сжатие, назначаемой проектной организацией, осуществляющей разработку проекта конкретного здания или сооружения, с учетом условий транспортирования и монтажа, срока загрузки конструкций нагрузкой, а также с учетом технологии их изготовления и возможности дальнейшего нарастания прочности бетона в конструкции в зависимости от климатических условий района строительства и времени года.

Во всех случаях отпускная прочность бетона на сжатие в теплый период года должна быть не менее 70% от класса бетона по прочности на сжатие.

В холодный период года отпускная прочность бетона должна быть не ниже 80% от класса бетона по прочности на сжатие. Температурные характеристики холодного периода года следует принимать по ГОСТ 13015.0-83, изменение №1.

Инв. № подл. Подпись и дата Изм. №№

3. 8189-2.2/91-ТТ

ИИС
11

1.3.7. Поставка изделий потребителю с отпускнутой прочностью ниже прочности, соответствующей его классу, производится при условии, если изготовитель гарантирует достижение бетоном изделий требуемой прочности в проектном возрасте, определяемой по результатам испытания контрольных образцов, изготовленных из бетонной смеси рабочего состояния и хранящихся в условиях согласно ГОСТ 18105-86*.

1.4. Маркировка.

1.4.1. На каждом изделии, прошедшем приемку и поставляемом потребителю, должны быть нанесены несмываемой краской при помощи трафарета или штампа маркировочные знаки в соответствии с требованиями ГОСТ 13015.2.81:

товарный знак предприятия-изготовителя или его краткое наименование;

марка изделия;

дата изготовления изделия;

штамп отдела технического контроля;

масса изделия в т (при массе 500 кг и более).

1.4.2. Маркировочные знаки следует наносить на грани изделия, видимые после монтажа.

ИНВ. № ПОДАЛ. ПОДПИСЬ И ДАТА

ВЗЯТИ ИНВ. №

3.818.9-2.2/91-ТТ

ЛИСТ

12

ПРИЛОЖЕНИЕ

ПЕРЕЧЕНЬ

ДОКУМЕНТОВ, НА КОТОРЫЕ ДАНЫ ССЫЛКИ В НАСТОЯЩИХ
ТЕХНИЧЕСКИХ ТРЕБОВАНИЯХ

ОБОЗНАЧЕНИЕ	НАИМЕНОВАНИЕ	ПРИМЕЧАНИЯ
ГОСТ 9.301-86*	ЕСЗКС. ПОКРЫТИЯ МЕТАЛЛИЧЕСКИЕ И НЕМЕТАЛЛИЧЕСКИЕ НЕОРГАНИЧЕСКИЕ. ОБЩИЕ ТРЕБОВАНИЯ	
ГОСТ 9.302-88	ЕСЗКС. ПОКРЫТИЯ МЕТАЛЛИЧЕСКИЕ И НЕМЕТАЛЛИЧЕСКИЕ НЕОРГАНИЧЕСКИЕ. МЕТОДЫ КОНТРОЛЯ	
ГОСТ 9.304-87	ЕСЗКС. ПОКРЫТИЯ ГАЗОТЕРМИЧЕСКИЕ. ОБЩИЕ ТРЕБОВАНИЯ И МЕТОДЫ КОНТРОЛЯ	
ГОСТ 9.305-84	ЕСЗКС. ПОКРЫТИЯ МЕТАЛЛИЧЕСКИЕ И НЕМЕТАЛЛИЧЕСКИЕ НЕОРГАНИЧЕСКИЕ. ОПЕРАЦИИ ТЕХНОЛОГИЧЕСКИХ ПРОЦЕССОВ. ПОЛУЧЕНИЯ ПОКРЫТИИ	
ГОСТ 9.307-89	ЕСЗКС. ПОКРЫТИЯ ЦИНКОВЫЕ ГОРЯЧИЕ. ОБЩИЕ ТРЕБОВАНИЯ И МЕТОДЫ КОНТРОЛЯ	
ГОСТ 9.402-80*	ЕСЗКС. ПОКРЫТИЯ ЛАКОКРАСОЧНЫЕ ПОДГОТОВКА МЕТАЛЛИЧЕСКИХ ПОВЕРХНОСТЕЙ ПЕРЕД ОКРАШИВАНИЕМ.	
ГОСТ 5781-82*	СТАЛЬ ГОРЯЧЕКАТАНАЯ ДЛЯ АРМИРОВАНИЯ ЖЕЛЕЗОБЕТОННЫХ КОНСТРУКЦИЙ. ТЕХНИЧЕСКИЕ УСЛОВИЯ	
ГОСТ 6727-80*	ПРОВОЛОКА ИЗ НИЗКОУГЛЕРОДИСТОЙ СТАЛИ ХОЛОДНОТЯНУТАЯ ДЛЯ АРМИРОВАНИЯ ЖЕЛЕЗОБЕТОННЫХ КОНСТРУКЦИЙ. ТЕХНИЧЕСКИЕ УСЛОВИЯ.	
ГОСТ 8829-85	КОНСТРУКЦИИ И ИЗДЕЛИЯ БЕТОННЫЕ И ЖЕЛЕЗОБЕТОННЫЕ СБОРНЫЕ. МЕТОДЫ ИСПЫТАНИЙ НАГРУЖЕНИЕМ И ОЦЕНКА ПРОЧНОСТИ, ЖЕСТКОСТИ И ТРЕЩИНОСТРОЙКОСТИ	

ИЗМ. № ПОЛН. ПОДПИСЬ И ДАТА. ВЗАИМ. ИЛИ В.

3.818.9-2.2/91-ТТ

Лист

13

ПРОДОЛЖЕНИЕ

ОБОЗНАЧЕНИЕ	НАИМЕНОВАНИЕ	ПРИМЕЧАНИЯ
ГОСТ 10060-87	Бетоны. Методы контроля морозостойкости	
ГОСТ 10178-85*	Портландцемент и шлакопортландцемент. Технические условия	
ГОСТ 10180-78*	Бетоны. Методы определения прочности на сжатие и растяжение	
ГОСТ 10268-80	Бетон тяжелый. Технические требования к заполнителям	
ГОСТ 10922-90	Арматурные и закладные изделия сварные, соединения сварные. Арматуры и закладных изделия железобетонных конструкций. Общие технические условия	
ГОСТ 12730.0-76	Бетоны. Общие требования к методам определения плотности, влажности, водопоглощения, пористости и водонепроницаемости.	
ГОСТ 12730.1-78	Бетоны. Метод определения плотности	
ГОСТ 12730.2-78	Бетоны. Метод определения влажности	
ГОСТ 12730.3-78	Бетоны. Метод определения водопоглощения	
ГОСТ 12730.4-78	Бетоны. Метод определения показателей пористости	
ГОСТ 12730.5-84*	Бетоны. Метод определения водонепроницаемости	
ГОСТ 13015.0-83*	Конструкции и изделия бетонные и железобетонные сборные. Общие технические требования	
ГОСТ 13015.1-81*	Конструкции и изделия бетонные и железобетонные сборные. Приемка	
ГОСТ 13015.2-81*	Конструкции и изделия бетонные и железобетонные сборные. Правила маркировки	

Инв. № подл. Подпись и дата Взам. инв. №

3.818.9-2.2/91-ТТ

Лист

14

ПРОДОЛЖЕНИЕ

ОБОЗНАЧЕНИЕ	НАИМЕНОВАНИЕ	ПРИМЕЧАНИЯ
ГОСТ 13015.3-81*	КОНСТРУКЦИИ И ИЗДЕЛИЯ БЕТОННЫЕ И ЖЕЛЕЗОБЕТОННЫЕ СБОРНЫЕ. ДОКУМЕНТ О КАЧЕСТВЕ	
ГОСТ 13015.4-84*	КОНСТРУКЦИИ И ИЗДЕЛИЯ БЕТОННЫЕ И ЖЕЛЕЗОБЕТОННЫЕ СБОРНЫЕ. ПРАВИЛА ТРАНСПОРТИРОВАНИЯ И ХРАНЕНИЯ	
ГОСТ 17625-83	КОНСТРУКЦИИ И ИЗДЕЛИЯ ЖЕЛЕЗОБЕТОННЫЕ. РАДИОЦИОННЫЙ МЕТОД ОПРЕДЕЛЕНИЯ ТОЛЩИНЫ ЗАЩИТНОГО СЛОЯ БЕТОНА, РАСТВОРОВ И РАСПОЛОЖЕНИЯ АРМАТУРЫ	
ГОСТ 18106-86*	БЕТОНЫ. ПРАВИЛА КОНТРОЛЯ ПРОЧНОСТИ	
ГОСТ 21779-82	СИСТЕМА ОБЕСПЕЧЕНИЯ ТОЧНОСТИ ГЕОМЕТРИЧЕСКИХ ПАРАМЕТРОВ В СТРОИТЕЛЬСТВЕ. ТЕХНОЛОГИЧЕСКИЕ ДОПУСКИ	
ГОСТ 22266-86*	ЦЕМЕНТЫ СУЛЬФАТОСТОЙКИЕ ТЕХНИЧЕСКИЕ УСЛОВИЯ	
ГОСТ 23009-78*	КОНСТРУКЦИИ И ИЗДЕЛИЯ БЕТОННЫЕ И ЖЕЛЕЗОБЕТОННЫЕ СБОРНЫЕ. УСЛОВНЫЕ ОБОЗНАЧЕНИЯ (МАРКИ)	
ГОСТ 23616-79*	СИСТЕМА ОБЕСПЕЧЕНИЯ ТОЧНОСТИ ГЕОМЕТРИЧЕСКИХ ПАРАМЕТРОВ В СТРОИТЕЛЬСТВЕ. КОНТРОЛЬ ТОЧНОСТИ.	
ГОСТ 23732-79	ВОДА ДЛЯ БЕТОНОВ И РАСТВОРОВ. ТЕХНИЧЕСКИЕ УСЛОВИЯ	
ГОСТ 23858-79	СОЕДИНЕНИЯ СВАРНЫЕ СТЫКОВЫЕ И ТАВРОВЫЕ АРМАТУРЫ. ЖЕЛЕЗОБЕТОННЫХ КОНСТРУКЦИЙ. УЛЬТРАЗВУКОВЫЕ МЕТОДЫ КОНТРОЛЯ КАЧЕСТВА. ПРАВИЛА ПРИЕМКИ	
ГОСТ 25192-82	БЕТОНЫ. КЛАССИФИКАЦИЯ И ОБЩИЕ ТЕХНИЧЕСКИЕ ТРЕБОВАНИЯ	
ГОСТ 25781-83*Е	ФОРМЫ СТАЛЬНЫЕ ДЛЯ ИЗГОТОВЛЕНИЯ ЖЕЛЕЗОБЕТОННЫХ ИЗДЕЛИЙ. ТЕХНИЧЕСКИЕ УСЛОВИЯ	

3.818.9-2.2/91-ТТ

Лист

15

ПРОДОЛЖЕНИЕ

ОБОЗНАЧЕНИЕ	НАИМЕНОВАНИЕ	ПРИМЕЧАНИЯ
ГОСТ 26633-85	БЕТОН ТЯЖЕЛЫЙ. ТЕХНИЧЕСКИЕ УСЛОВИЯ	
ГОСТ 27772-88	ПРОКАТ ДЛЯ СТРОИТЕЛЬНЫХ СТАЛЬНЫХ КОНСТРУКЦИЙ. ОБЩИЕ ТЕХНИЧЕСКИЕ УСЛОВИЯ	
ОСТ 18-126-73	МЕЛКОСЯЗ УПАКОВАННАЯ ПОСЛЕДРОЖНЕВАЯ БАРА УПБ. ТЕХНИЧЕСКИЕ УСЛОВИЯ	
ОСТ 81-79-74	СУЛЬФИТНО-ДРОЖЖЕВАЯ БРАНКА САБ. ТЕХНИЧЕСКИЕ УСЛОВИЯ	
СНИП 3.09.01-85	ПРОИЗВОДСТВО СБОРНЫХ ЖЕЛЕЗОБЕТОННЫХ КОНСТРУКЦИЙ И ИЗДЕЛИЙ.	
ГОСТ 535-88	ПРОКАТ СОРТОВОЙ И ФАСОННЫЙ ИЗ СТАЛИ УГЛЕРОДИСТОЙ ОБЫКНОВЕННОГО КАЧЕСТВА. ОБЩИЕ ТЕХНИЧЕСКИЕ УСЛОВИЯ.	
ГОСТ 8486-86*Е	ПИЛОМАТЕРИАЛЫ ХВОЙНЫХ ПОРОД. ТЕХНИЧЕСКИЕ УСЛОВИЯ.	
ГОСТ 14098-85	СОЕДИНЕНИЯ СВАРНЫЕ АРМАТУРЫ И ЗАКЛАДНЫХ ИЗДЕЛИЙ ЖЕЛЕЗОБЕТОННЫХ КОНСТРУКЦИЙ. ТИПЫ, КОНСТРУКЦИЯ И РАЗМЕРЫ.	

ИНВ. № ПОЛЛ. Подпись и дата. Вып. инв. №

3.818,9-2.2/91-ТТ

Лист

16

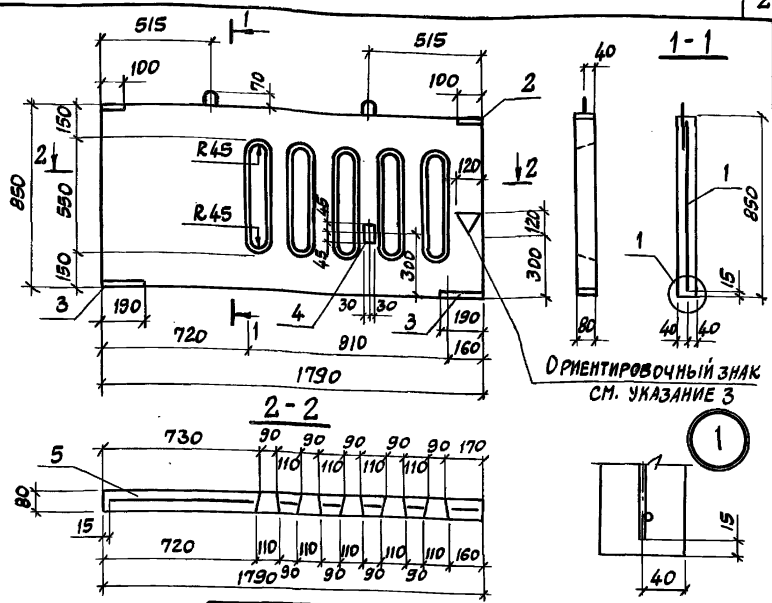

Поз.	НАИМЕНОВАНИЕ	КОЛ.	ОБОЗНАЧЕНИЕ ДОКУМЕНТА
1	КАРКАС КР1	1	3.818.9-2.2/91-19
2	ИЗДЕЛИЕ ЗАКЛАДНОЕ МН1	2	-34
3	МН2	2	-35
4	МН3	1	-36
5	БЕТОН КЛАССА В15, М3	0,10	

1. ТЕХНИЧЕСКИЕ ТРЕБОВАНИЯ СМ. 3.818.9-2.2/91-ТТ.
2. МАССА ПАНЕЛИ ОГРАЖДЕНИЯ 250 КГ.
3. ОРИЕНТИРОВОЧНЫЙ ЗНАК НАМЕСИ НЕСМЫВАЕМОЙ КРАСКОЙ ДЛЯ ОРИЕНТАЦИИ ПАНЕЛИ НА МОНТАЖЕ.

3.818.9-2.2/91-1

Имя, №, подл. Подпись и дата ВЗЯТ. Имя, №

НАЧ. ОУД.	КОТОВ	<i>[Signature]</i>
М. КОНТР.	МОХОВ	<i>[Signature]</i>
ГЛ. СПЕЦ.	МОХОВ	<i>[Signature]</i>
ЗАВ. ГР.	ГОРБУНОВА	<i>[Signature]</i>
ИНИ. КАТ.	ЕПАНЕШИНОВА	<i>[Signature]</i>
ПРОВЕРКА	ГОРБУНОВА	<i>[Signature]</i>

ПАНЕЛЬ ОГРАЖДЕНИЯ
ПОГ 179.85-К

СТАДИЯ	ЛИСТ	ЛИСТОВ
Р		1
ГИПРОНИСЕЛЬХОЗ		

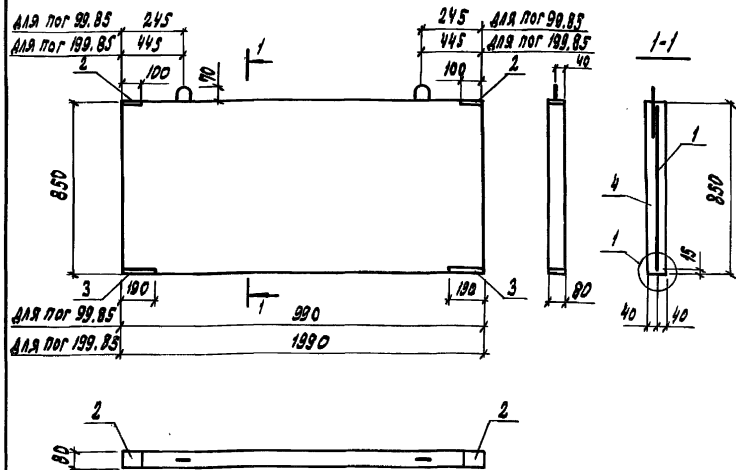

1. ТЕХНИЧЕСКИЕ ТРЕБОВАНИЯ СМ. 3.818.9-2.2/91-ТТ
2. Узел / см. 3.818.9-2.2/91-1

Поз.	НАИМЕНОВАНИЕ	КОЛ. НА ПОГ		ОБОЗНАЧЕНИЕ ДОКУМЕНТА
		99.85	199.85	
1	КАРКАС КР2	1		3.818.9-2.2/91-20
	КР2		1	
2	ИЗДЕЛИЕ ЗАКЛЮПАНОЕ МН1	2	2	3.818.9-2.2/91-34
3	МН2	2	2	-35
4	БЕТОН КЛАССА В15, м ³	0,07	0,13	
	МАССА ПАНЕЛИ, кг	175	325	

3.818.9-2.2/91-2

НАЧ. ОТД.	КОТОВ	<i>Котов</i>
Н.МОНТА	МОХОВ	<i>Мохов</i>
ГЛ. СПЕЦ.	МОХОВ	<i>Мохов</i>
ЗАВ. РА.	ГОРБУНОВА	<i>Горбунова</i>
ИНЖ. I КАТ.	ЕПАНШИНОВА	<i>Епаншинова</i>
ПРОВЕРИЛ	ГОРБУНОВА	<i>Горбунова</i>

Панель ограждения
пог 99.85; пог 199.85

СТАДИЯ Лист Листов
1 1

ГИПРОНИСЕЛЬХОЗ

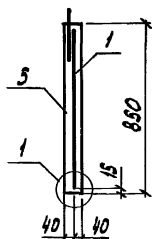
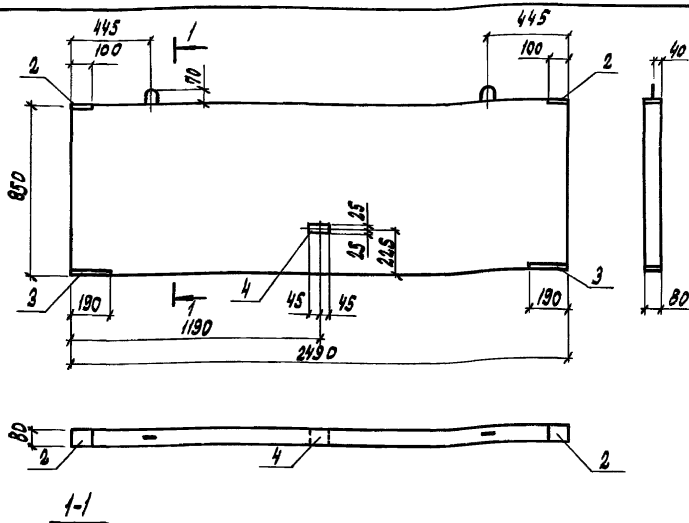

Поз.	НАИМЕНОВАНИЕ	Кол.	ОБОЗНАЧЕНИЕ ДОКУМЕНТА
1	КАРКАС КР4	1	3.818.9-2.2/91-21
2	УЗЕЛИ ЗАКЛАДНЫЕ МН1	2	-34
3	МН2	2	-35
4	БРУСOK 50x80 ГОСТ 8406-86* Е-90 СОСНА, ЕЛЬ, У _д ≤ 20%	1	БЕЗ ЧЕРТ.
5	БЕТОН КЛАССА В15, М ³	0,17	

1. ТЕХНИЧЕСКИЕ ТРЕБОВАНИЯ СМ. 3.818.9-2.2/91-ТТ
2. МАССА ПАНЕЛИ ОГРАЖДЕНИЯ 425 КГ
3. УЗЕЛ 1 СМ. 3.818.9-2.2/91-1
4. ДЕРЕВЯННУЮ ПРОВКУ ПОС. 4 ЗАЛОЖИТЬ ПМБ БЕТОНИРОВАНИИ

3.818.9-2.2/91-3

НАЧ. ОТА.	КОТОВ	<i>Котов</i>
Н. КОНТР.	МОХОВ	<i>Мохов</i>
ГЛ. СПЕЦ.	МОХОВА	<i>Мохова</i>
ЗАВ. ГР.	ГОРБУНОВА	<i>Горбунова</i>
ИНЖ. Т. КАТ.	БЛАНШИНСКАЯ	<i>Бланшинская</i>
ПРОВЕРИЛ	ГОРБУНОВА	<i>Горбунова</i>

ПАНЕЛЬ ОГРАЖДЕНИЯ
ПОГ 248.85

СТАРИЦА	ЛИСТ	ЛИСТОВ
Р		1

ГИПРОНИСЕЛЬХОЗ

25067 23 ФОРМАТ А4

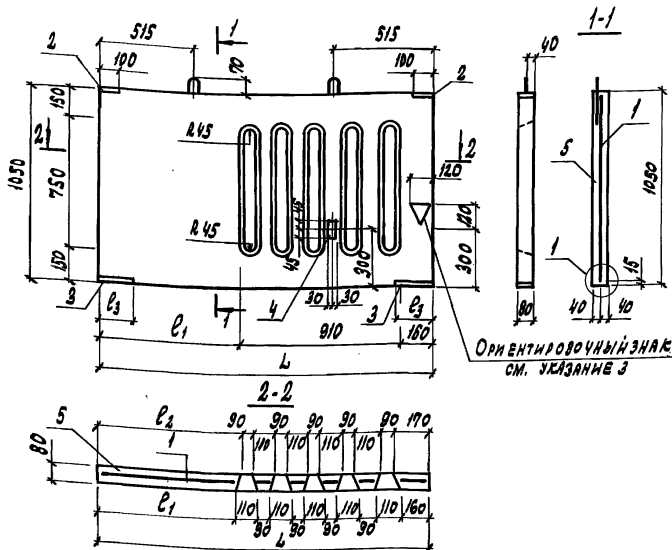

Марка	Размеры, мм			
	L	e ₁	e ₂	e ₃
пог 199.105-К	1790	720	730	190
пог 199.105-К	1990	920	930	
пог 273.105-К	2730	1660	1670	260

Указания и спецификацию см. лист 2.

3.818.9-2. 2/91-4

НАЧ. ОТД.	КОТОВ	<i>[Signature]</i>
Н. КОНТР.	МОХОВ	<i>[Signature]</i>
ГЛ. СЛБЦ.	МОХОВ	<i>[Signature]</i>
ЗАВ. ГР.	ГОРБУНОВА	<i>[Signature]</i>
Инж. Т. Клар.	ЕЛАНШИНСКАЯ	<i>[Signature]</i>
ПОВ. Е.А.	ГОРБУНОВА	<i>[Signature]</i>

Панель ограждения
пог 199.105-К; пог 199.105-К;
пог 273.105-К

Стандарт	Лист		Листов
	Р	1	

ГИПРОНИСЕЛЬХОЗ

25067 24 ФОРМАТ 4

Поз.	Наименование	Кол. на пог			Обозначение документа
		179,105	199,105	272,105	
1	КАРКАС КР5	1			3.В18.9-2.2/91-22
	КР6		1		
	КР7			1	
2	ИЗДЕЛИЕ ЗАКЛАДНОЕ МН1	2	2	2	3.В18.9-2.2/91 -34
3	МН2	2	2		-35
	МН4			2	-37
4	МН3	1	1	1	-36
5	БЕТОН КЛАССА В15, м ³	0,12	0,14	0,20	
	МАССА ПАНЕЛИ, кг	300	350	500	

1. ТЕХНИЧЕСКИЕ ТРЕБОВАНИЯ см. 3.В18.9-2.2/91-ТТ
2. УЗЕЛ 1 см. 3.В18.9-2.2/91-1
3. ОРИЕНТИРОВОЧНЫЙ ЗНАК НАНЕСТИ НЕСМЫВАЕМОЙ КРАСКОЙ ДЛЯ ОРИЕНТАЦИИ ПАНЕЛИ НА МОНТАЖЕ

ИВ. № ПОСЛ. ПОЯВИТЬСЯ И ДАТА ВЗЯТИИ ИВ. №

3. В18.9-2.2/91-4

Лист
2

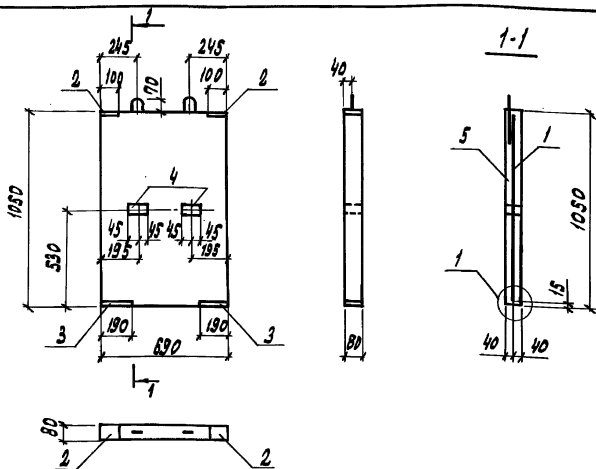

Поз.	НАИМЕНОВАНИЕ	Кол	ОБОЗНАЧЕНИЕ ДОКУМЕНТА
1	КАРКАС КРВ	1	3.818.9-2.2/91-23
2	ИЗДЕЛИЕ ЗАКЛАДНОЕ МН1	2	-34
3	МН2	2	-35
4	БРУСОК 50x80 ГОСТ 8486-86 СЪЕД. Д-90 СОСНА, ВЛЪ 9 ± 20%	2	БЕЗ ЧЕРТ.
5	БЕТОН КЛАССА В15, м ³	ДОБ	

1. ТЕХНИЧЕСКИЕ ТРЕБОВАНИЯ СМ. 3.818.9-2.2/91-77

2. МАССА ПАНЕЛИ ОГРАЖДЕНИЯ 150 кг

3. УЗЕЛ 1 СМ. 3.818.9-2.2/91-1

4. ДЕРЕВЯННЫЕ ТРЯВКИ ПОЗ. 4 ЗАЛОЖИТЬ ПРИ БЕТОНИРОВАНИИ

3.818.9-2.2/91-5

НАЧ. ОТА	Котов	<i>Котов</i>
Н. КОНТ.	Мохов	<i>Мохов</i>
ГЛ. СПЕЦ.	Мохов	<i>Мохов</i>
ЗАВ. ГА.	Горбунова	<i>Горбунова</i>
ИНСП. КВА.	Елещинский	<i>Елещинский</i>
ПРОВЕРИЛ	Горбунова	<i>Горбунова</i>

ПАНЕЛЬ ОГРАЖДЕНИЯ
ПОГ 69.105

СТАНДА ЛНСТ		ЛНСТОВ
Р		1

ГИПРОНИСЛЬХОЗ

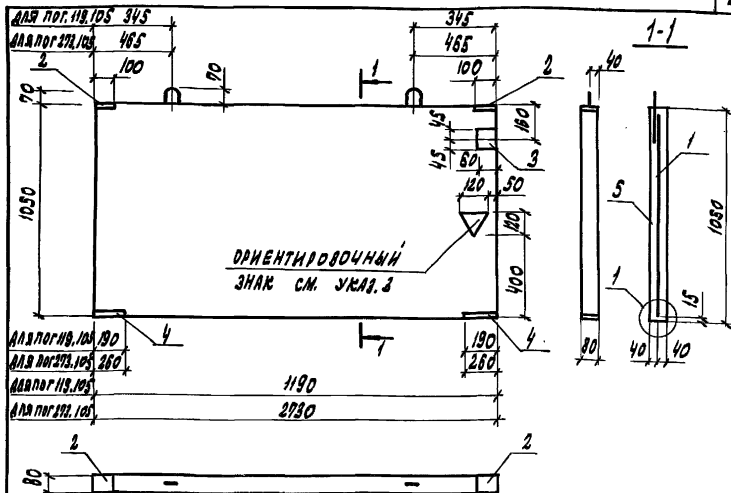

Поз.	НАИМЕНОВАНИЕ	Кол. на пог		ОБОЗНАЧЕНИЕ ДОКУМЕНТА
		119,105	273,105	
1	КАРКАС КР 9	1		3. В. 18. 9-2. 2/91-24
			1	- 25
2	ИЗДЕЛИЕ ЗАКЛАДНОЕ МН1	2	2	3. В. 18. 9-2. 2/91-34
3	МН3	1	1	-36
4	МН2	2		-35
			2	-37
5	БЕТОН КЛАССА В15, м ³	0,10	0,23	
	МАССА ПАНЕЛИ, кг	250	575	

1. ТЕХНИЧЕСКИЕ ТРЕБОВАНИЯ СМ. 3. В. 18. 9-2. 2/91-77
2. УЗЕЛ 1 СМ. 3. В. 18. 9-2. 2/91-1
3. ОРИЕНТИРОВОЧНЫЙ ЗНАК НАНЕСТИ НЕСМЫВАЕМОЙ КРАСНОЙ ДЛЯ ОРИЕНТАЦИИ ПАНЕЛИ НА МОНТАЖЕ

3. В. 18. 9-2. 2/91-6

НАЧ. ОТД.	КОТОВ	<i>[Signature]</i>
Н. КОНТ.	МОХОВ	<i>[Signature]</i>
ГЛ. СПЕЦ.	МОХОВ	<i>[Signature]</i>
ЗАВ. ГР.	ГОРБУНОВА	<i>[Signature]</i>
ИНЖ. I КЛ.	ЕЛЕНШИНОВА	<i>[Signature]</i>
ПРОВЕР.	ГОРБУНОВА	<i>[Signature]</i>

Панель ограждения
пог 119,105; пог 273,105

СТАНДА	ЛИСТ	ЛИСТОВ
Р		1
ГИПРОНИСЕЛЬХОЗ		

25067 27 ФОРМАТ А4

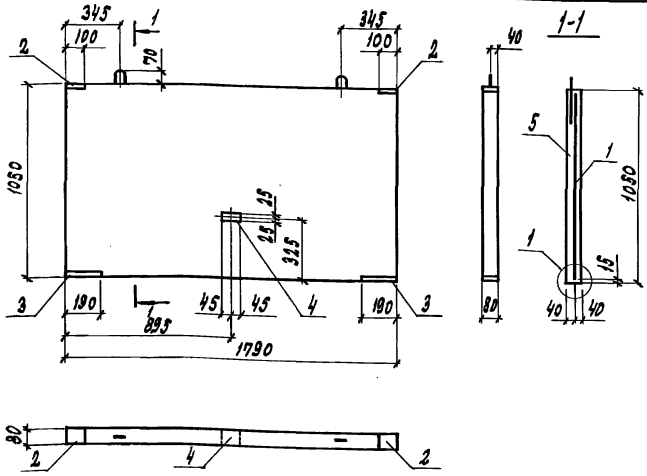

Поз.	НАИМЕНОВАНИЕ	Кол.	ОБОЗНАЧЕНИЕ ДОКУМЕНТА
1	КАРКАС КРИИ	1	З.В.ИВ.9-2.2/91-26
2	ИЗДЕЛИЕ ЗАКЛАДНОЕ МН1	2	-34
3	МН2	2	-35
4	Брусок 50x80 ГОСТ 8486-86 Б-90 сосна, ель $\leq 20\%$	1	
5	БЕТОН КЛАССА В15, м ³	0,15	

1. ТЕХНИЧЕСКИЕ ТРЕБОВАНИЯ СМ. З.В.ИВ.9-2.2/91-77
2. МАССА ПАНЕЛИ ОГРАЖДЕНИЯ 375 кг
3. УЗЕЛ 1 СМ. З.В.ИВ.9-2.2/91-1
4. ДЕРЕВЯННУЮ ПРОСКУ ПОЗ.4 ЗАКРЕПИТЬ ПРИ БЕТОНИРОВАНИИ

3.В.ИВ.9-2.2/91-7

Имя, Фамилия, Подпись и Дата

Нач. отд. Котов *[Signature]*
 Н.Сект. Мохов *[Signature]*
 Гл. спец. Мохов *[Signature]*
 Зав. гр. Горбунова *[Signature]*
 Инж. Зина Спанешникова *[Signature]*
 Пров. Ерма Горбунова *[Signature]*

Панель ограждения
пог 199.105

СТАВЛЯ	Лист	Листов
Р		1
ГИПРОНИСЕЛЬХОЗ		

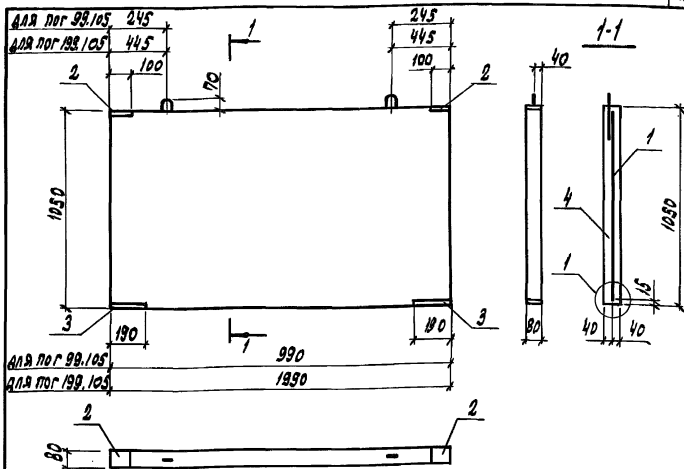

1. ТЕХНИЧЕСКИЕ ТРЕБОВАНИЯ СМ. 3.818.9-2.2/91-77
 2. УЗЕЛ 1 СМ. 3.818.9-2.2/91-1

Поз.	НАИМЕНОВАНИЕ	КОЛ. НА ПОГ		ОБОЗНАЧЕНИЕ ДОКУМЕНТА
		99.105	199.105	
1	КАРКАС КР 12	1		3.818.9-2.2/91-27
	КР 13		1	-28
2	ИЗДЕЛИЕ ЗАКЛАДНОЕ МН1	2	2	-34
3	МН2	2	2	-35
4	БЕТОН КЛАССА В15, м ³	0,08	0,19	
	МАССА ПАНЕЛИ, кг	200	425	

3.818.9-2.2/91-8

ИЗВ. ПРОЕКТА	ПОДПИСЬ	ИЗДАТЕЛЬ	ВММ. И.В.И.И.И.
НАЧ. ОТД.	КОТОВ		
Н. КОНТР.	МОХОВ		
ГЛ. СПЕЦ.	МОХОВ		
ЗАВ. ГР.	ПРИБУНОВА		
ИНЖ. Т. КАТ.	ПЛАНИШНИКОВА		
ПР. ВЕР.	ГОРБУНОВА		

ПАНЕЛЬ ОГРАЖДЕНИЯ
 ПОГ 99.105; ПОГ 199.105

СТРАНА Лист Листов

Р 1 1

ГИПРОНИСЕЛЬХОЗ

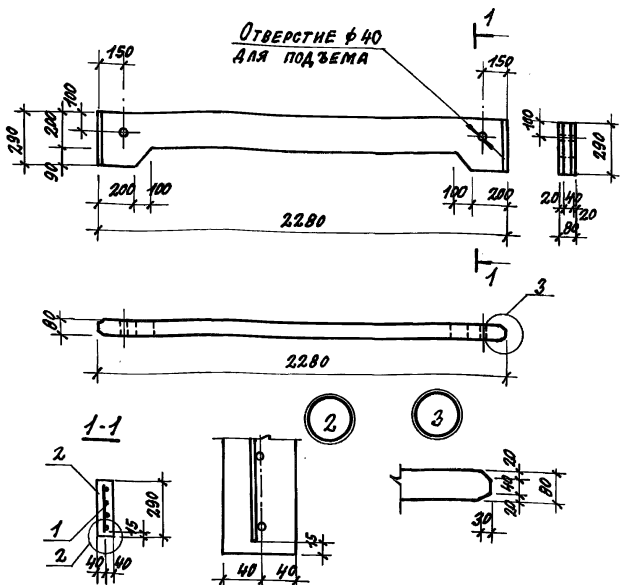

Поз.	НАИМЕНОВАНИЕ	Кол.	ОБОЗНАЧЕНИЕ ДОКУМЕНТА
1	КАРКАС КР14	1	3.818.9-2.2/91-29
2	БЕТОН КЛАССА В15, W4, F75; M ³	0,04	

1. ТЕХНИЧЕСКИЕ ТРЕБОВАНИЯ ОМ. 3.818.9-2.2/91-ТТ
2. МАССА ПАНЕЛИ ОГРАЖДЕНИЯ 100 КГ

3.818.9-2.2/91-9

Имя № подл.	Подпись и дата	ИЗДАТ. ЛИСТ №
НАЧ. ОТД.	КУРОВ	
И. КОНТР.	МОХОВ	
П. СПЕЦ.	МОХОВ	
ЗНАВ. ГР.	ГОРБУНОВА	10/91
ИНИЦИАЛ КВАТ.	СЛАВЕНШИННИКОВА	2.8.3.
ПРОВЕРКА	ГОРБУНОВА	10/91

ПАНЕЛЬ ОГРАЖДЕНИЯ
ПОГ 228. 29

СТАДИЯ	ЛИСТ	ЛИСТОВ
Р		1
ГИПРОНИСЕЛЬХОЗ		

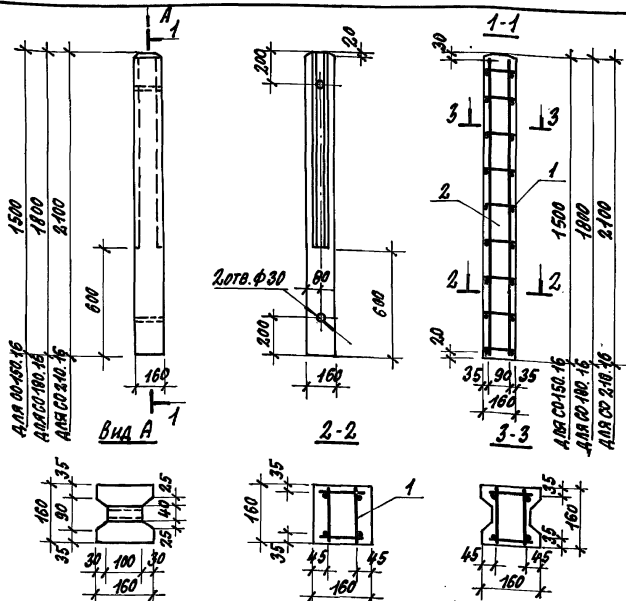

ТЕХНИЧЕСКИЕ ТРЕБОВАНИЯ СМ. 3.818.9-2.2/91-ТТ

Поз.	НАИМЕНОВАНИЕ	КОЛ. НА СО			ОБОЗНАЧЕНИЕ ДОКУМЕНТА
		150.16	180.16	210.16	
1	КАРКАС КП1	1			3.818.9-2.2/91-15
	КП2		1		
	КП3			1	
2	БЕТОН КЛАССА В15; W4; F75, М ³	0,035	0,041	0,048	
	МАССА СТОЙКИ, КГ	87,5	102,5	120	

ИНВ. № 004-Л. ПИВАЛИСЬ И ДАТА ВЗРАМ. ИВВ. №

ИМ. ОТД.	КОТОВ	
И. КОНТР.	МОХОВ	
Л. СПЕЦ.	МОХОВ	
З.В. ГР.	ГОРБУНОВА	
ИМН. Г. МАТ.	ЕПАНЕШИЦКАЯ	
ПРОВЕРИЛ	ГОРБУНОВА	

3.818.9-2.2/91-10		
СТОЙКА		
СО150.16; СО180.16; СО210.16		
СТРАНА	ЛИСТ	ЛИСТОВ
Р		1
ГИПРОНИСЕЛЬХОЗ		

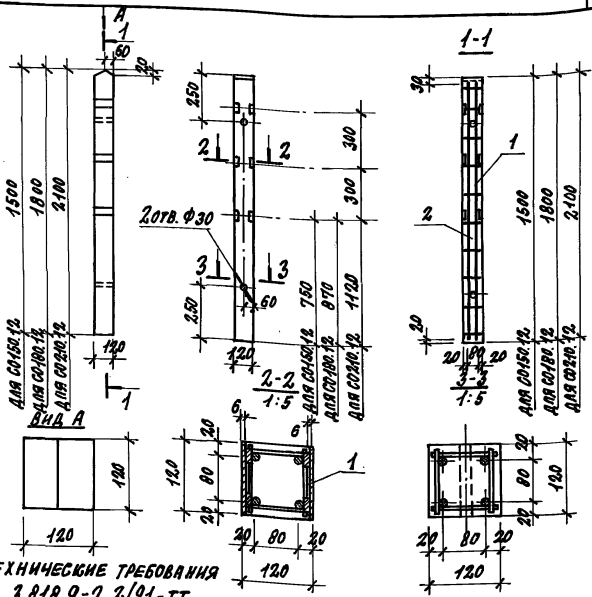

ТЕХНИЧЕСКИЕ ТРЕБОВАНИЯ
СМ. 3.818.9-2.2/91-ТТ

Поз.	НАИМЕНОВАНИЕ	КОЛ. НА СМ			ОБОЗНАЧЕНИЕ ДОКУМЕНТА
		150.12	180.12	210.12	
1	КАРКАС КП4	1			3.818.9-2.2/91-16
	КП5		1		
	КП6			1	
2	БЕТОН КЛАССА В15; W4; F75; M ³	2022	2026	2030	
	МАССА СТОЙКИ, КГ	55	65	75	

3.818.9-2.2/91-11

СТОЙКА

СМ. 150.12; СМ. 180.12; СМ. 210.12

СТАВАЯ ЛИСТ		ЛИСТОВ	
Р			1

ГИПРОНИСЕЛЬХОЗ

ИМЬ. № ПОСЛ. ПОВИНЬ И АТЯ ВЗЛМ. ИМЬ. №

ИМЧ. ОТА.	КОТОВ	<i>Котов</i>
И. ШАНТР.	МОХОВ	<i>Мохов</i>
ГЛ. СПЕК.	МОХОВ	<i>Мохов</i>
ЗАР. ГР.	ГОРБУНОВА	<i>Горбунова</i>
ИМЧ. КАТ.	ГОРБУНОВА	<i>Горбунова</i>
ПРОВЕРКА	ГОРБУНОВА	<i>Горбунова</i>

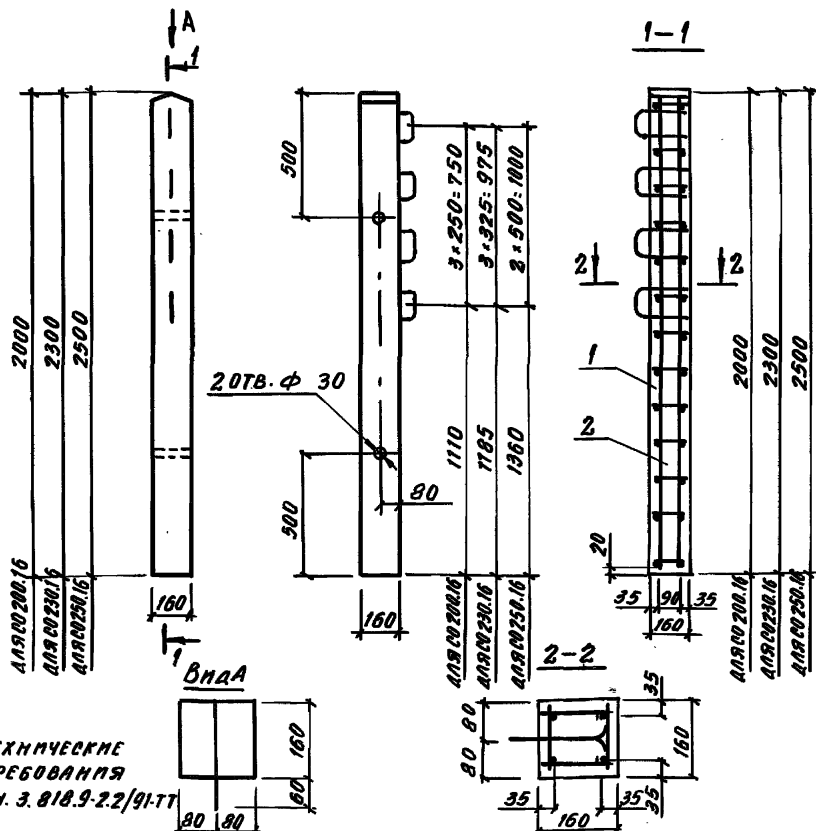

ТЕХНИЧЕСКИЕ
ТРЕБОВАНИЯ
см. 3. 818.9-2.2/91-17

Поз.	НАИМЕНОВАНИЕ	КОЛ. НА СД			ОБОЗНАЧЕНИЕ ДОКУМЕНТА
		200.16	230.16	250.16	
1	КАРКАС КН7	1			3. 818.9-2.2/91-17
	КН8		1		-18
	КН9			1	
2	БЕТОН КЛАССА В15, W4, F 75; М ³	0,051	0,059	0,064	
	МАССА СТОЙКИ, КГ	127,5	147,5	160	

3. 818.9-2.2 / 91-12

Исполн. работ	Получил материал	Зав. инв. ЛП
Нач. отг.	Котов	<i>[Signature]</i>
Н. контр.	Мохов	<i>[Signature]</i>
Гл. спец.	Мохов	<i>[Signature]</i>
Зав. гр.	Горбунова	<i>[Signature]</i>
Инж. - Иск.	Евгеньевичева	<i>[Signature]</i>
Провер.	Горбунова	<i>[Signature]</i>

Стойка
с 200.16; с 230.16;
с 250.16

Страна	Лист	Листов
Р		1
ГИПРОНИСЛЬХОЗ		

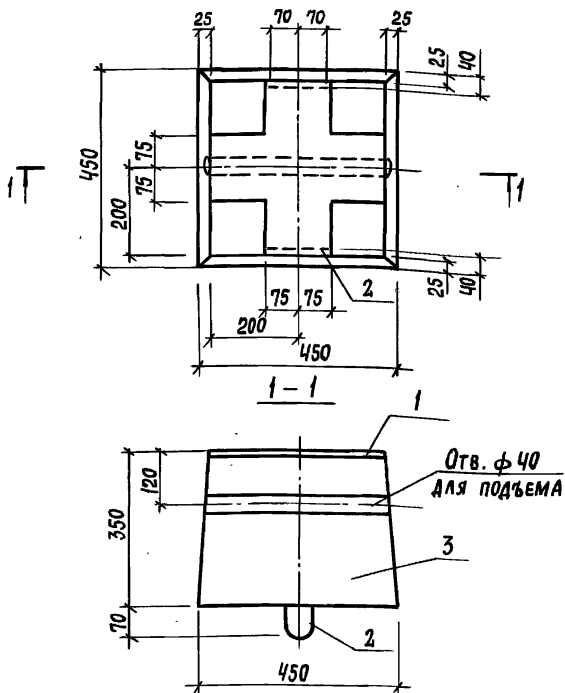

Поз.	НАИМЕНОВАНИЕ	КОЛ.	ОБОЗНАЧЕНИЕ ДОКУМЕНТА
1	ИЗДЕЛИЕ ЗАКЛАДНОЕ МН5	1	3.818.9-2.2/91-38
2	Петля П2	2	-40
3	БЕТОН КЛАССА В15, м ³	0,06	

1. ТЕХНИЧЕСКИЕ ТРЕБОВАНИЯ СМ. 3.818.9-2.2/91-ТТ
2. МАССА ФУНДАМЕНТА 150 КГ

3.818.9-2.2/91-13

НАЧ. ОТД. КОТОВ

Н. КОНТР. МОХОВ

ГЛ. СПЕЦ. МОХОВ

ЗАВ. ГР. ГОРБУНОВА

ИНЖ. I КАТ. ЕДАНЕШНИКОВА

ПРОВЕРИЛ ГОРБУНОВА

ФУНДАМЕНТ ПОД ПАНЕЛЬ
ОГРАЖДЕНИЯ Ф0 45.45

СТАДИЯ Лист Листов

Р 1

ГИПРОНИС ЕЛЬХОЗ

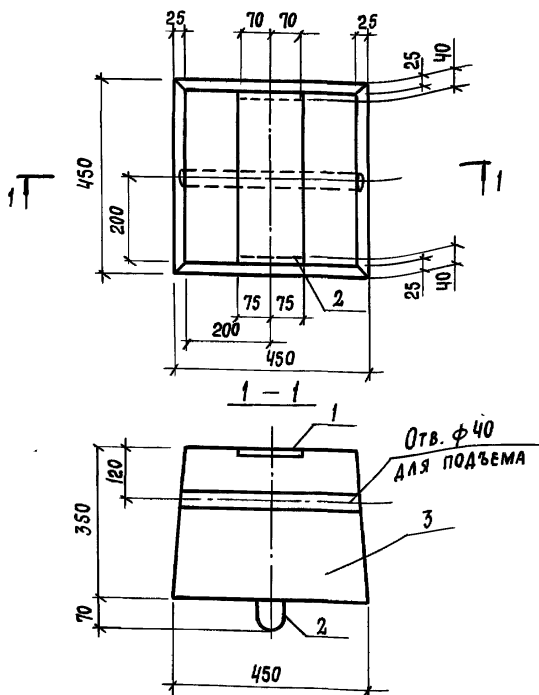

Поз.	НАИМЕНОВАНИЕ	КОЛ.	ОБОЗНАЧЕНИЕ ДОКУМЕНТА
1	ИЗДЕЛИЕ ЗАКЛАДНОЕ МНБ	1	3.818.9-2.2/91-39
2	Петля П2	2	-40
3	БЕТОН КЛАССА В15, м ³	0,06	

1. ТЕХНИЧЕСКИЕ ТРЕБОВАНИЯ СМ. 3.818.9-2.2/91-ТТ
2. МАССА ФУНДАМЕНТА 150 КГ

3.818.9-2.2/91-14

НАЧ. ОТД.	КОТОВ	<i>[Signature]</i>
Н. КОНТР.	МОХОВ	<i>[Signature]</i>
ГЛ. СПЕЦ.	МОХОВ	<i>[Signature]</i>
ЗАВ. ГР.	ГОРБУНОВА	<i>[Signature]</i>
ИНЖ. I КАТ.	ЕЛАНШНИКОВА	<i>[Signature]</i>
ПРОВЕРИЛ	ГОРБУНОВА	<i>[Signature]</i>

ФУНДАМЕНТ ПОД ПАНЕЛЬ
ОГРАЖДЕНИЯ Ф0 45.45-1

СТАДИЯ	ЛИСТ	ЛИСТОВ
Р		1

ГИПРОНИСЕЛЬХОЗ

25067 35 ФОРМАТ А4

ИВ.№ ПОДЛ. ПОДПИСЬ И ДАТА ВЗАМ. ИВ.№

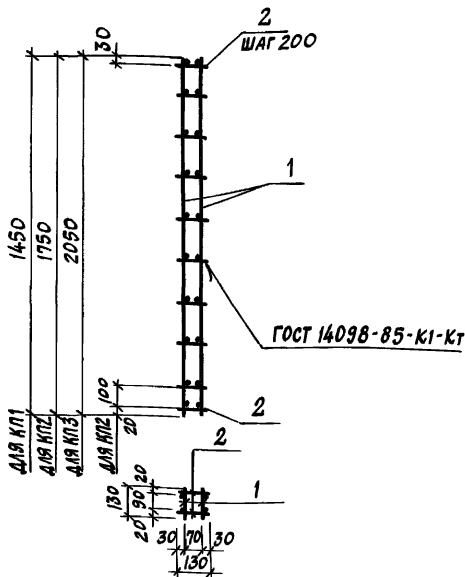

1. ТЕХНИЧЕСКИЕ ТРЕБОВАНИЯ СМ. 3.818.9-2.2/91-ТТ.
2. АРМАТУРА: КЛАССА А-I ПО ГОСТ 5781-82*

Поз.	НАИМЕНОВАНИЕ	КОЛ. НА КЛ			ОБОЗНАЧЕНИЕ ДОКУМЕНТА
		1	2	3	
1	КАРКАС КР15	2			3.818.9-2.2/91-30
	КР16		2		
	КР17			2	
2	Ф6А1, е=130; 0,03 кг	16	20	22	БЕЗ ЧЕРТ.
	МАССА КАРКАСА, кг	2,2	4,0	6,5	

3.818.9-2.2/91-15

КАРКАС КР1... КР3

СТАДИЯ ЛИСТ ЛИСТОВ

Р 1 1

ГИПРОНИСЕЛЬХОЗ

НАЧ. ОУД.	КОТОВ	<i>[Signature]</i>
Н. КОНТР.	МОЖОВ	<i>[Signature]</i>
ГЛ. СПЕЦ.	МОЖОВ	<i>[Signature]</i>
ЗАВ. ГР.	ГОРБУНОВА	<i>[Signature]</i>
ИМН. ИМАТ.	ЕВАНЕШНИКОВ	<i>[Signature]</i>
ПРОВЕРИЛ	ГОРБУНОВА	<i>[Signature]</i>

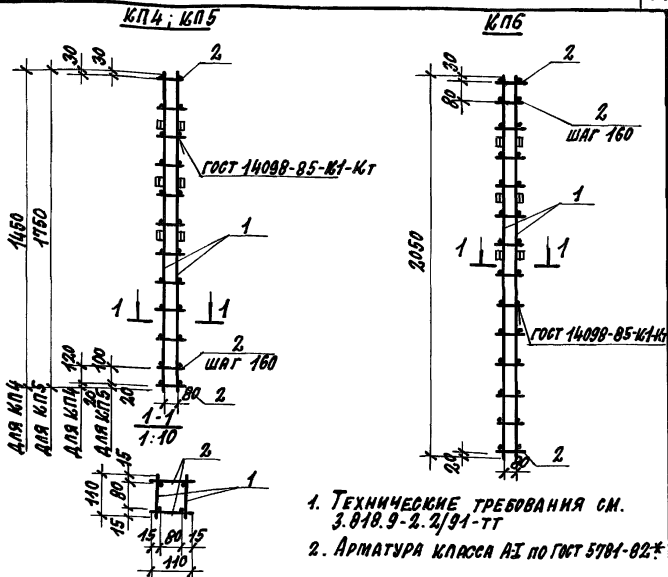

Поз.	Наименование	Кол. на КП			Обозначение документа
		4	5	6	
1	Каркас КР 18	2			3.818.9-2.2/91-31
	КР 19		2		- 32
	КР 20			2	
2	Ф6 А1; $\varnothing=110$; 0,02 кг	20	24	28	БЕЗ ЧЕРТ.
	Масса каркаса, кг	6,2	8,3	9,4	

ИЗВ. № ПОДЛ. ПОДПИСЬ И ДАТА ВЗЛОМ ИЛИ В.				
ИЗМ. ОТВ.	КОТОВ	<i>[Signature]</i>		
И. КОНТР.	МОХОВ	<i>[Signature]</i>		
ГЛ. СПЕЦ.	МОХОВ	<i>[Signature]</i>		
РУК. ГР.	ГОРБУНОВА	<i>[Signature]</i>		
ИНЖ. КАТ.	ЕЛЕНЧИКОВА	<i>[Signature]</i>		
ПРОВЕРКА	ГОРБУНОВА	<i>[Signature]</i>		

3.818.9-2.2/91-16

Каркас КП4... КП6

СТРАНА	ЛИСТ	ЛИСТОВ
Р		1
ГИПРОНИСЕЛЬХОЗ		

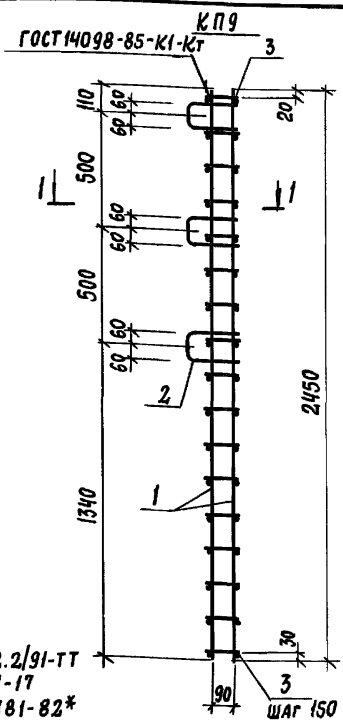
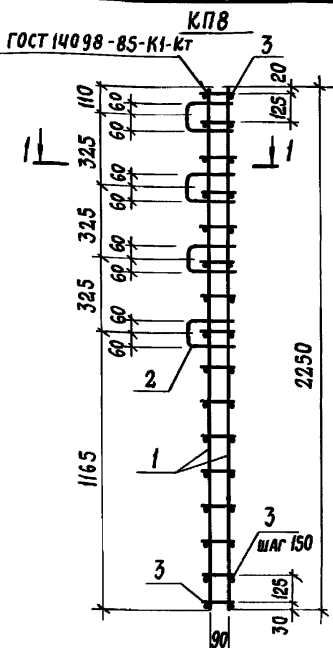

1. ТЕХНИЧЕСКИЕ ТРЕБОВАНИЯ см. 3.818.9-2.2/91-ТТ
2. СЕЧЕНИЕ 1-1 см. 3.818.9-2.2/91-17
3. АРМАТУРА: КЛАССА А-І ПО ГОСТ 5781-82*

Поз.	НАИМЕНОВАНИЕ	КОЛ. НА КВ		ОБОЗНАЧЕНИЕ ДОКУМЕНТА
		8	9	
1	КАРКАС КР 22	2		3.818.9-2.2/91-33
	КР 23		2	
2	СКОБА	4	3	3.818.9-2.2/91-40
3	Ф 6АІ, $\ell=130$; 0,03кг	32	34	БЕЗ ЧЕРТ.
4	6АІ, $\ell=1240$; 0,27кг	1	1	
МАССА КАРКАСА, кг		9,8	12,5	

ИВ. № ПОДЛ. ПОДПИСЬ И ДАТА ВЗАИМ. ИВ. №

НАЧ. ОТД.	КОТОВ	<i>[Signature]</i>
Н. КОНТР.	МОХОВ	<i>[Signature]</i>
ГЛ. СПЕЦ.	МОХОВ	<i>[Signature]</i>
ЗАВ. ГР.	ГОРБУНОВА	<i>[Signature]</i>
ИНЖ. КАТ	ЕЛАНЕШИНИКОВА	<i>[Signature]</i>
ПРОВЕРИЛ	ГОРБУНОВА	<i>[Signature]</i>

3.818.9-2.2/91-18

КАРКАС КПВ; КП9

СТАДИЯ	ЛИСТ	ЛИСТОВ
Р		1

ГИПРОНИС ЕЛЬХОЗ

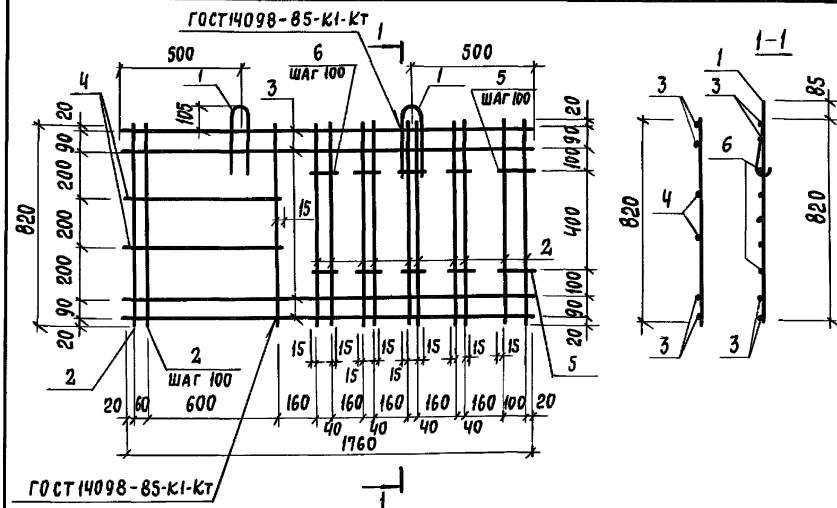

1. ТЕХНИЧЕСКИЕ ТРЕБОВАНИЯ СМ. 3.818.9-2.2/91-ТТ

2. АРМАТУРА: КЛАССА А-III ПО ГОСТ 5781-82*, КЛАССА ВР-I ПО ГОСТ 6727-80*

Поз.	НАИМЕНОВАНИЕ	КОЛ.	ОБОЗНАЧЕНИЕ ДОКУМЕНТА	МАССА, КГ
1	ПЕТЛЯ П1	2	3.818.9-2.2/91-40	9,8
2	Ф8АIII, $l=820$; 0,32 кг	18	БЕЗ ЧЕРТ.	
3	8АIII, $l=1760$; 0,69 кг	4		
4	5ВРI, $l=695$; 0,10 кг	2		
5	5ВРI, $l=135$; 0,02 кг	5		
6	5ВРI, $l=70$; 0,01 кг	20		

3.818.9-2.2/91-19

ИВ.№ ПОДЛ.	ПОДПИСЬ И ДАТА	ИВ.№
НАЧ. ОТД.	КОТОВ	
Н. КОНТР.	МОХОВ	
ГЛ. СПЕЦ.	МОХОВ	
ЗАВ. ГР.	ГОРБУНОВА	
ИНЖ. I КАТ.	ЕПАНЕШНИКОВА	
ПРОВЕРИЛ	ГОРБУНОВА	

КАРКАС КР1

СТАДИЯ	ЛИСТ	ЛИСТОВ
Р		1
ГИПРОНИСЕЛЬХОЗ		

25067 40

ФОРМАТ А4

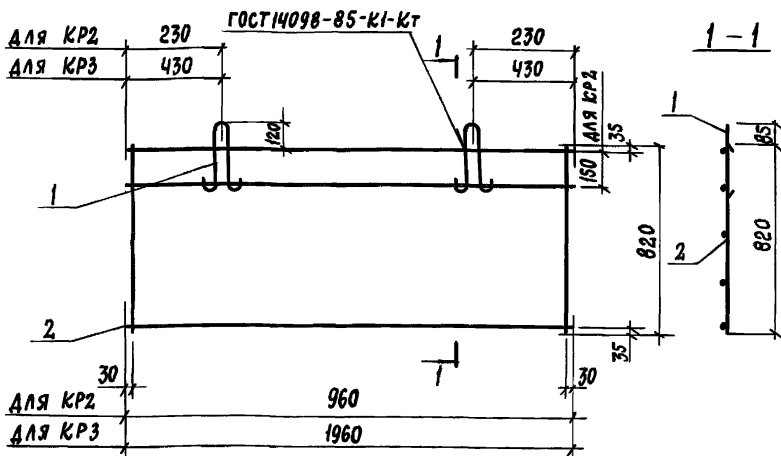

ТЕХНИЧЕСКИЕ ТРЕБОВАНИЯ СМ. 3.818.9-2.2/91-ТТ

МАРКА	Поз.	НАИМЕНОВАНИЕ	КОЛ.	ОБОЗНАЧЕНИЕ ДОКУМЕНТА	МАССА, кг
КР2	1	ПЕТЛЯ П2	2	3.818.9-2.2/91-40	4,5
	2	С СВР1-(x200)+150 8АШ-100 820x960 $\frac{30}{35}$ ГОСТ 8478-81; 3,9 кг	1		
КР3	1	ПЕТЛЯ П2	2	3.818.9-2.2/91-40	8,8
	2	С СВР1-150 8АШ-100 820x1960 $\frac{30}{35}$ ГОСТ 8478-81; 8,2 кг	1		

3.818.9-2.2/91-20

НАЧ. ОТА	КОТОВ	<i>Котов</i>
Н. КОНТР.	МОХОВ	<i>Мохов</i>
ГЛ. СПЕЦ.	МОХОВ	<i>Мохов</i>
ЗАВ. ГР.	ГОРБУНОВА	<i>Горбунова</i>
ИЖ. I КЛ.	СПАНИДИКОВА	<i>Спанидикова</i>
ПРОВЕРИЛ	ГОРБУНОВА	<i>Горбунова</i>

КАРКАС КР2; КР3

СТADIЯ ЛИСТ ЛИСТОВ

Р

1

ГИПРОНИСЕЛЬХОЗ

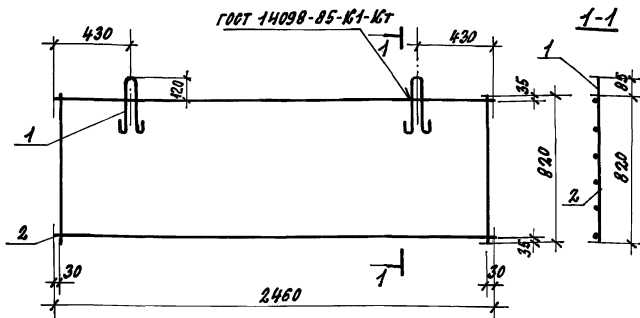

ТЕХНИЧЕСКИЕ ТРЕБОВАНИЯ СМ. 3.818.9-2.2/91-ТТ

Поз.	НАИМЕНОВАНИЕ	Кол.	ОБОЗНАЧЕНИЕ ДОКУМЕНТА	МАССА, КГ
1	ПЕТЛЯ П2	2	3.818.9-2.2/91-40	10,8
2	С 58П1-150 8АП1-100 Ø20x2460-30 35 ГОСТ 8478-81; 10.2 кг	1		

3.818.9-2.2/91-21

ИМЧ. ОТВ. КОТОВ *[Signature]*
 И. КОНТР. МОХОВ *[Signature]*
 ГЛ. СПЕЦ. МОХОВ *[Signature]*
 ЗАВ. ГР. ГОРБУНОВА *[Signature]*
 ИНИЦИАТ. СПАМЕТНИКОВ *[Signature]*
 ПРОВЕРИЛ ГОРБУНОВА *[Signature]*

КАРКАС КР4

СТАДИЯ ЛИСТ ЛИСТОВ

Р 1

ГИПРОНИСЕЛЬХОЗ

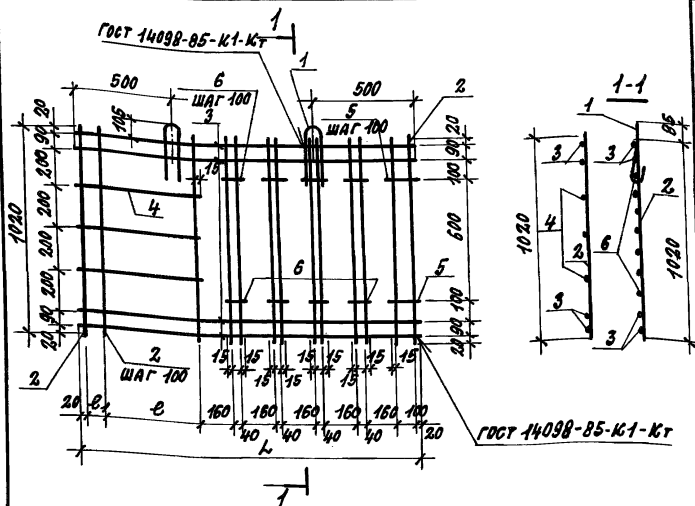

СПЕЦИФИКАЦИЮ СМ. ЛИСТ 2.

МАРКА	РАЗМЕРЫ, ММ		
	б	л	в1
КР5	1760	600	60
КР6	1960	800	
КР7	2700	1500	100

ЧИС. № ПЛАН. ПОДПИСЬ И Д.А.Т.Р. БЕЛОМ. ЛИН. №

НАЧ. ОТД.	КОТОВ	<i>[Signature]</i>
Н. КОНТР.	МОХОВ	<i>[Signature]</i>
ГЛ. СПЕЦ.	МОХОВ	<i>[Signature]</i>
ЗАВ. ГР.	ГОРБУНОВА	<i>[Signature]</i>
ИНИИ. СКАТ.	СПАНЕШНИКОВА	<i>[Signature]</i>
ПРОВЕРИЛ	ГОРБУНОВА	<i>[Signature]</i>

3.818.9-2.2/91-22

КАРКАС КР5...КР7

СТАНДАРТ	ЛИСТ	ЛИСТОВ
Р	1	2

ГИПРОНИСЕЛЬХОЗ

25067

43

ФОРМАТ А4

Поз.	НАИМЕНОВАНИЕ	КОЛ. НА КР			ОБОЗНАЧЕНИЕ ДОКУМЕНТА
		5	6	7	
1	ПЕТЛЯ П1	2	2	2	3.818.9-2.2/91-40
2	Ф8АIII, L=1020; 0,40кг	18	20	27	БЕЗ ЧЕРТ.
3	8АIII, L=1760; 0,69кг	4			
	8АIII, L=1960; 0,77кг		4		
	8АIII, L=2700; 1,1кг			4	
4	Ф5ВРI, L=695; 0,10кг	3			
	5ВРI, L=895; 0,13кг		3		
	5ВРI, L=1595; 0,23кг			3	
5	Ф5ВРI, L=135; 0,02кг	7	7	7	
6	5ВРI, L=70; 0,01кг	28	28	28	
	МАССА КАРКАСА, КГ	11,3	12,5	16,9	

1. ТЕХНИЧЕСКИЕ ТРЕБОВАНИЯ СМ. 3.818.9-2.2/91-ТТ.
2. АРМАТУРА: КЛАССА А-III ПО ГОСТ 5781-82*,
КЛАССА ВР-I ПО ГОСТ 6727-80*

ГОСТ 14098-85-К1-КТ

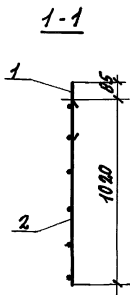
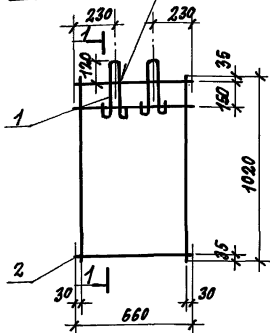

ТЕХНИЧЕСКИЕ ТРЕБОВАНИЯ СМ. 3.818.9-2.2/91-ТТ

Поз.	НАИМЕНОВАНИЕ	Кол.	ОБОЗНАЧЕНИЕ ДОКУМЕНТА	МАССА, КГ
1	ПЕТЛЯ П2	2	3.818.9-2.2/91-40	4,0
2	5ВРГ-(к 200) ⁺¹⁵⁰ ВШ-100 ГОСТ 8478-81; 3,4 кг	1		

ЛИСТ № ПОЯВ. ПОДПИСЬ И ДАТА ВЗЯТИИ ИЛИ

ИЗМ. ОТВ.	КОТОВ	<i>[Signature]</i>
И. МОНТ.	МОХОВ	<i>[Signature]</i>
ГЛ. СПЕЦ.	МОХОВ	<i>[Signature]</i>
ЗАВ. ГР.	ГОРБУНОВА	<i>[Signature]</i>
ИНИЦИАЛЫ	ЕДИНОВИЦКА	<i>[Signature]</i>
ПРОВЕРКА	ГОРБУНОВА	<i>[Signature]</i>

3.818.9-2.2/91-23

КАРКАС КР8

СТРАНА	ЛИСТ	ЛИСТОВ
Р		1

ГИПРОНИСЕЛЬХОЗ

25067 45 ФОРМАТ А4

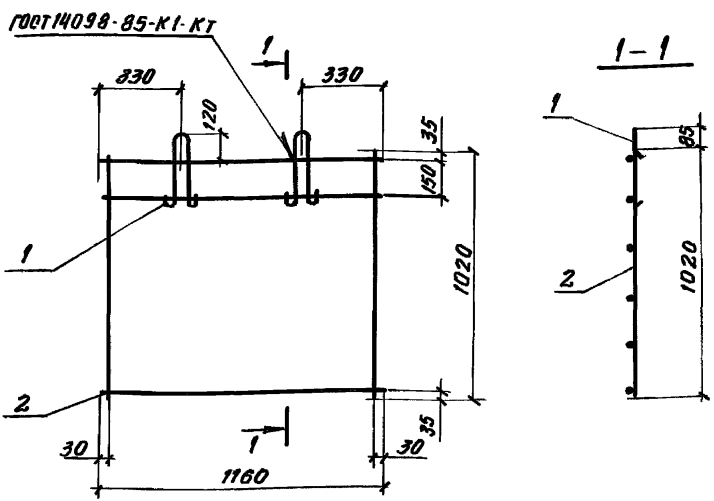

ТЕХНИЧЕСКИЕ ТРЕБОВАНИЯ см. 3.818.9-2.2/91-ТТ

Поз.	НАИМЕНОВАНИЕ	Кол.	ОБОЗНАЧЕНИЕ ДОКУМЕНТА	МАССА, кг
1	ПЕТАЯ П2	2	3.818.9-2.2/91-40	6,4
2	с 5 ВРГ-(х200)-150 1020-1160 30 8 А III - 100 35			
	ГОСТ 8478-81; 5,8 кг	1		

Имя, № подл. Подпись и дата Взам. инв. №

3.818.9-2.2/91-24								
Нач.отд.	Котова	<i>[Signature]</i>						
Н.контр.	Мохов	<i>[Signature]</i>						
Гл.всч.	Мохов	<i>[Signature]</i>						
Зав.гр.	Горбунова	<i>[Signature]</i>						
Инж.Техн.	Епанешникова	<i>[Signature]</i>						
Провер.	Горбунова	<i>[Signature]</i>						
КАРКАС КР9		<table border="1"> <tr> <td>СТАВКА</td> <td>АНСТ</td> <td>АНСТОВ</td> </tr> <tr> <td>Р</td> <td></td> <td>1</td> </tr> </table>	СТАВКА	АНСТ	АНСТОВ	Р		1
СТАВКА	АНСТ	АНСТОВ						
Р		1						
		ГИПРОНИСЕЛЬХОЗ						

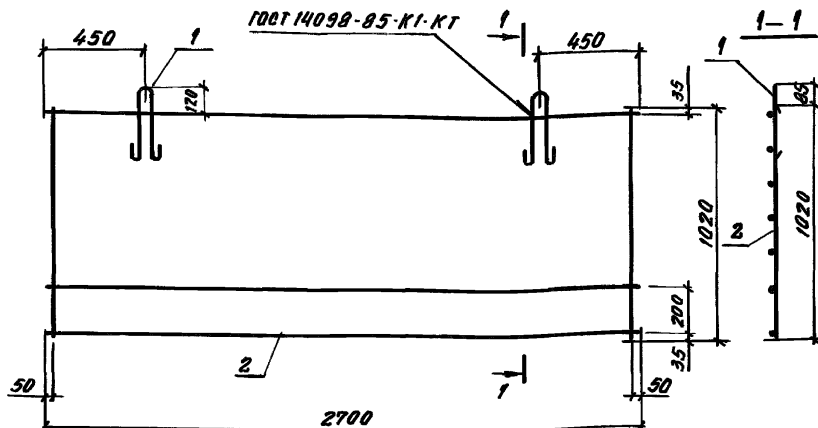

ТЕХНИЧЕСКИЕ ТРЕБОВАНИЯ см. 3.818.9-2.2/91-ТТ

Поз.	НАИМЕНОВАНИЕ	КОЛ.	ОБОЗНАЧЕНИЕ ДОКУМЕНТА	МАССА, КГ
1	ПЕЛЯ П2	2	3.818.9-2.2/91-40	14,2
2	с $\frac{5ВРГ-(1-150) \cdot 200}{8АФ-100} \frac{50}{1020-2700} \frac{50}{35}$ ГОСТ 8478-81; 13,6 кг	1		

Изм. № подл.

Пояснить детали

Изм. № подл.

ИЗМ. ОТГ.	КОТОВ	<i>[Signature]</i>
И. КОНТР.	МОХОВ	<i>[Signature]</i>
Т. АСУЦ.	МОХОВ	<i>[Signature]</i>
Зав. гр.	ГОРБУНОВА	<i>[Signature]</i>
Изм. техн.	Евдокимов	<i>[Signature]</i>
ПРОВЕР.	ГОРБУНОВА	<i>[Signature]</i>

3.818.9-2.2/91-25

КАРКАС КР 10

СТАВЛЯ АЛСТ АНСТОВ

Р 1

ГИПРОНИСЕЛЬХОЗ

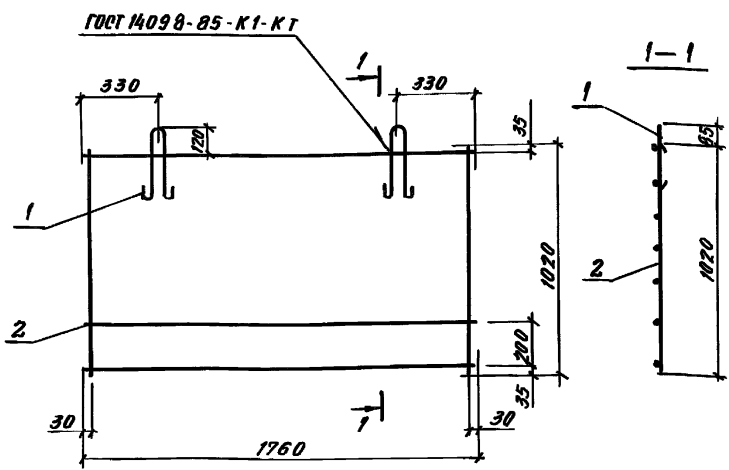

ТЕХНИЧЕСКИЕ ТРЕБОВАНИЯ СМ. З. 818.9-2.2/91-11

Поз.	НАИМЕНОВАНИЕ	Кол.	ОБОЗНАЧЕНИЕ ДОКУМЕНТА	МАССА, КГ
1	ПЕЛЯ П2	2	З. 818.9-2.2/91-40	9,6
2	С $\frac{58 \text{PI} - (1,150) \cdot 200}{8 \text{AII} - 100} \cdot \frac{30}{35}$	1	ГОСТ 8478-81; 9,0 КГ	

3. 818.9-2.2/91-26

ИЛЧ. ОГА. КОТОВ
 И. КОНТР. МОХОВ
 ГЛ. СПЕЦ. МОХОВ
 ЗЛАВ. ГР. ГРЕБУНОВА
 МИНН-ИЖТ. ЕРАНЕШИШКОВА
 ПРОВЕР. ГРБУНОВА

КАРКАС КР 11

СТАДИЯ	Лист	Листов
Р		1
ГИПРОНИСЕЛЬХОЗ		

ИЛЧ. ОГА. КОТОВ
 ИЛЧ. ОГА. КОТОВ
 ИЛЧ. ОГА. КОТОВ

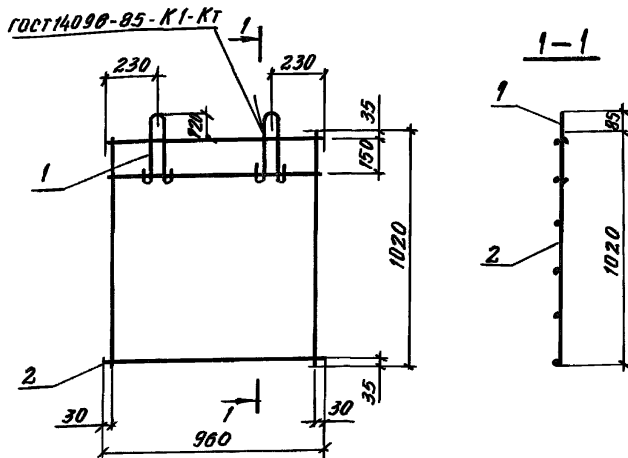

ТЕХНИЧЕСКИЕ ТРЕБОВАНИЯ СМ. 3.818.9-2.2 / 91-ТТ

Поз.	НАИМЕНОВАНИЕ	Кол.	ОБЪЯВЛЕНИЕ ДОКУМЕНТА	МАССА, КГ
1	ПЕТАЯ П2	2	3.818.9-2.2 / 91-40	5,5
2	с 5ВРГ-(1200)×150 8АИ-100 ГОСТ 8478-81; 4,9 кг	30 35 1		

Изм. № подл. Подпись и дата Взам. инв. №

ИЗЧ. ОТД.	КОГОВ	<i>[Signature]</i>
Н. КОНТР.	МОХОВ	<i>[Signature]</i>
ГЛ. СПЕЦ.	МОХОВ	<i>[Signature]</i>
ЗАВ. ГР.	ГОРБУНОВА	<i>[Signature]</i>
МНИ-ТКО	ЕЛЕНШИНОВА	<i>[Signature]</i>
ПРОВЕР.	ГОРБУНОВА	<i>[Signature]</i>

3.818.9-2.2 / 91-27

КАРКАС КР12

СТАНДАРТ	АНСТ	АНСТОВ
Р		1

ГИПРОНИСЕЛЬХОЗ

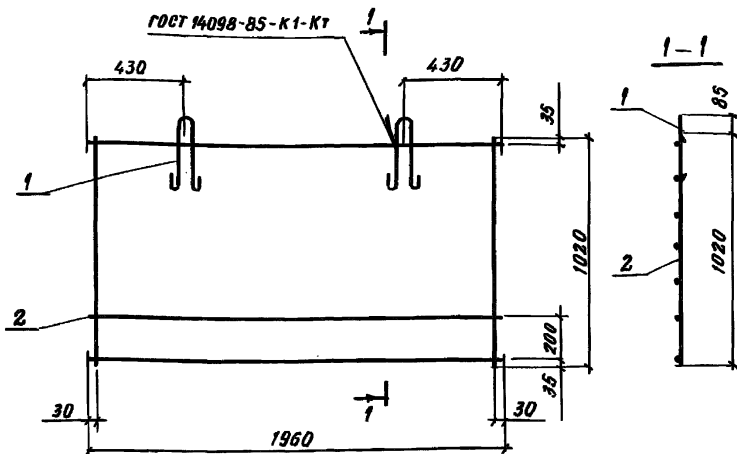

ТЕХНИЧЕСКИЕ ТРЕБОВАНИЯ см. 3.818.9-2.2/91-ТТ

Поз.	НАИМЕНОВАНИЕ	Кол.	ОБОЗНАЧЕНИЕ ДОКУМЕНТА	МАССА, КГ
1	ПЕТАЛЯ ПЗ	2	3.818.9-2.2/91-40	10,6
2	с $\frac{5ВРГ-(150) \cdot 200}{8АШ-100}$ $\frac{1020 \cdot 1960}{30}$ $\frac{30}{35}$	1	ГОСТ 8478-81; 10,0 КГ	

3.818.9-2.2/91-28

КАРКАС КР13

СТАНЦИЯ	ЛЕТ	ЛЕТОВ
Р		1

ГИПРОНИСЕЛЬХОЗ

25067 50 ФОРМАТ А4

Изм. № по в.с. Подпись мастера Взаим. № №

НАЧ. ОТД.	КОТОВ	<i>[Signature]</i>
Н. КОНТР.	МОХОВ	<i>[Signature]</i>
ГЛ. СПЕЦ.	МОХОВ	<i>[Signature]</i>
ЗАВ. ГР.	ГОРБУНОВА	<i>[Signature]</i>
ЛИН. ТИПОТ.	СЛАНЕШНИКОВА	<i>[Signature]</i>
ПРОВЕРИЛ	ГОРБУНОВА	<i>[Signature]</i>

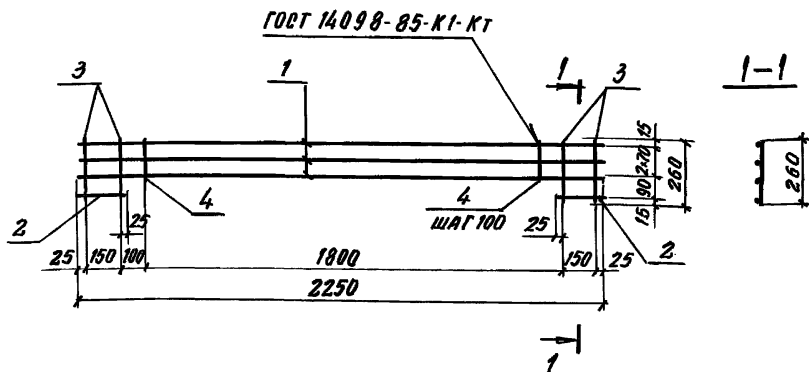

Поз.	НАИМЕНОВАНИЕ	КОЛ.	МАССА ЕД., КГ	МАССА, КГ
1	ФВА III, L- 2250	3	0,89	3,4
2	8A III, L- 200	2	0,08	
3	5BPI, L- 260	4	0,04	
4	5BPI, L- 170	18	0,02	

1. ТЕХНИЧЕСКИЕ ТРЕБОВАНИЯ СМ. З. 818.9-2.2/91-ТТ
2. АРМАТУРА: КЛАССА А-III ПО ГОСТ 5781-82*,
КЛАССА ВР-I ПО ГОСТ 6727-80*

3. 818.9-2.2/91-29

НАЧ. ОТД.	КОТОВ	<i>[Signature]</i>
Н. КОНТР.	МОХОВ	<i>[Signature]</i>
ГЛ. СПЕЦ.	МОХОВ	<i>[Signature]</i>
ЗАВ. ГР.	ГОРБУНОВА	<i>[Signature]</i>
ЛИНН. ТРАТ	СПАНЕШНИКОВА	<i>[Signature]</i>
ПРОВЕРКА	ГОРБУНОВА	<i>[Signature]</i>

КАРКАС КР14

СТАДИЯ	ЛЕТ	ЛЕТОВ
Р		1

ГИПРОНИСЕЛЬХОЗ

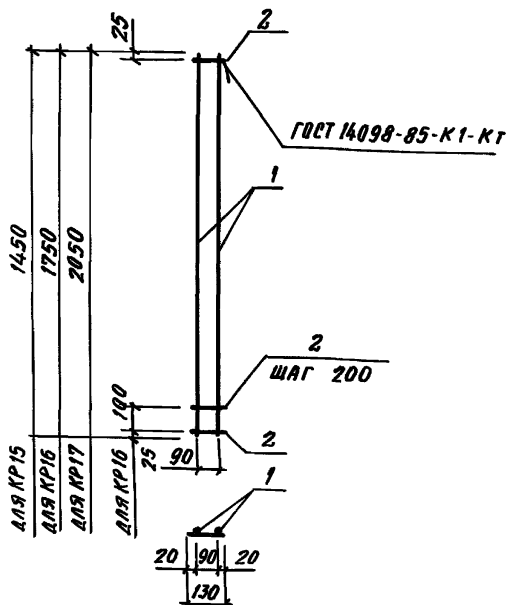

1. ТЕХНИЧЕСКИЕ ТРЕБОВАНИЯ см. 3.818.9-2.2/91-ТТ
2. АРМАТУРА КЛАССА А-I; А-III по ГОСТ 5781-82*

МАРКА	Поз.	НАИМЕНОВАНИЕ	КОЛ.	МАССА ЕД., КГ	МАССА, КГ
КР 15	1	Ф 6АШ, L= 1450	2	0,32	0,88
	2	6АГ, L= 130	8	0,03	
КР 16	1	Ф 8АШ, L= 1750	2	0,69	1,7
	2	6АГ, L= 130	10	0,03	
КР 17	1	Ф 10АШ, L= 2050	2	1,26	2,9
	2	6АГ, L= 130	11	0,03	

3. 818.9-2.2/91-30

КАРКАС КР 15... КР 17

СТАДИЯ	ЛЕТ	ЛЕТОВ
Р		1

ГИПРОНИСЕЛЬХОЗ

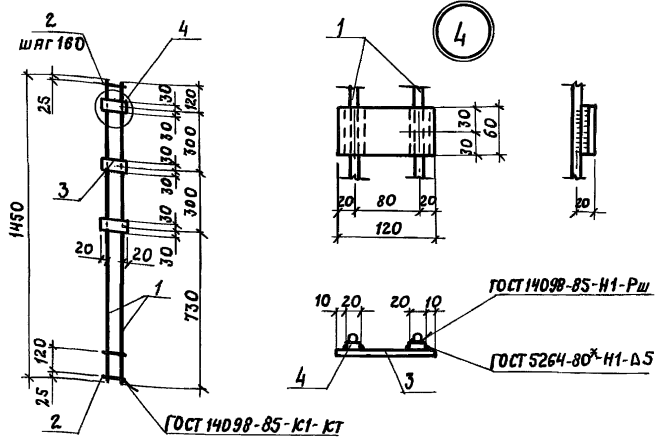

1. ТЕХНИЧЕСКИЕ ТРЕБОВАНИЯ СМ. 3.818.9-2.2/91-ТТ
2. АРМАТУРА : КЛАССА А-III, А-I ПО ГОСТ 5781-82*

Поз.	НАИМЕНОВАНИЕ	КОЛ.	МАССА ЕД., КГ	МАССА, КГ
1	Ф 10 А III, l= 1450	2	0,89	2,9
2	6 А I, l= 110	10	0,02	
	ПОЛОСА ГОСТ 103-76* Ст 3 кл 3-I ГОСТ 535-88			
3	6x60-B, l=120	3	0,34	
4	8x20-B, l= 60	6	0,08	

ИВ. № ПОДЛ. - ПОДПИСЬ И ДАТА. ВЗЯТИЕ №

ИМ. ОУД.	КОТОВ	<i>[Signature]</i>
И. КОНТР.	МОХОВ	<i>[Signature]</i>
КА СПЕЧ.	МОХОВ	<i>[Signature]</i>
ЗЯВ. ГР.	ГОРБУНОВА	<i>[Signature]</i>
ИМ. I КЛ.	ГОРБУНОВА	<i>[Signature]</i>
ПРОВЕРКА	ГОРБУНОВА	<i>[Signature]</i>

3.818.9-2.2/91-31

ЛАРКАС КР 18

СТРАНА	ЛИСТ	ЛИСТОВ
Р		1

ТИПРОИССЕЛЬХОЗ

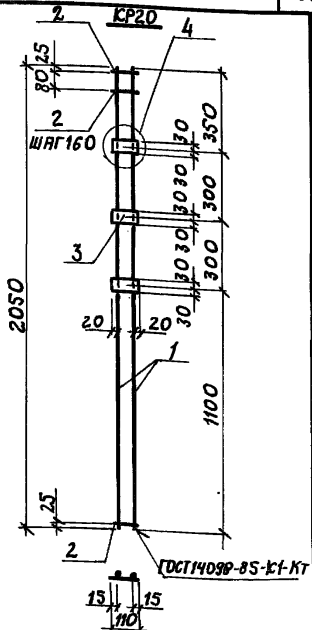
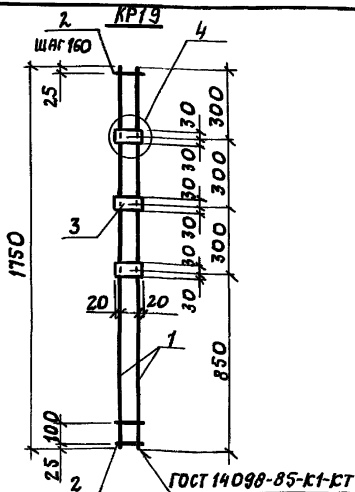

1. ТЕХНИЧЕСКИЕ ТРЕБОВАНИЯ СМ. 3.818.9-2.2/91-ТТ
2. АРМАТУРА: КЛАССА А-III, А-I ПО ГОСТ 5781-82*
3. УЗЕЛ 4 СМ. 3.818.9-2.2/91-34

МАРКА	Поз.	НАИМЕНОВАНИЕ	КОЛ.	МАССА ЕД., КГ	МАССА, КГ
КР19	1	φ 10 А III, ℓ= 1750	2	1,08	3,9
	2	6 А I, ℓ= 110	12	0,02	
		ПОЛОСА ГОСТ 103-76* Ст 3 КпЗ-ГОСТ 535-88			
	3	6x60-В, ℓ= 120	3	0,34	
	4	8x20-В, ℓ= 60	6	0,08	
КР20		Поз. 3 и 4 по КР19			4,4
	1	φ 10 А III, ℓ= 2050	2	1,3	
	2	6 А I, ℓ= 110	14	0,02	

3.818.9-2.2/91-32

ИМ. № ПОДЛ. ПОДПИСЬ И ДАТА ЧЕРЧ. ИНЖ. № 2

НАЧ. ОТД.	КОТОВ	<i>[Signature]</i>
Н. КОНТР.	МОХОВ	<i>[Signature]</i>
ГЛ. СПЕЦ.	МОХОВ	<i>[Signature]</i>
З.В. Г.Р.	ГОРБУНОВА	<i>[Signature]</i>
ИНЖ. I К.К.	ПЛАНЕШНИКОВА	<i>[Signature]</i>
ПРОВЕРИЛА	ГОРБУНОВА	<i>[Signature]</i>

КАРКАС КР19, КР20

СТАНДС	АНСТ	АНСТОВ
Р		1
ГИПРОНИСЕЛЬХОЗ		

25067 54

ФОРМАТ А4

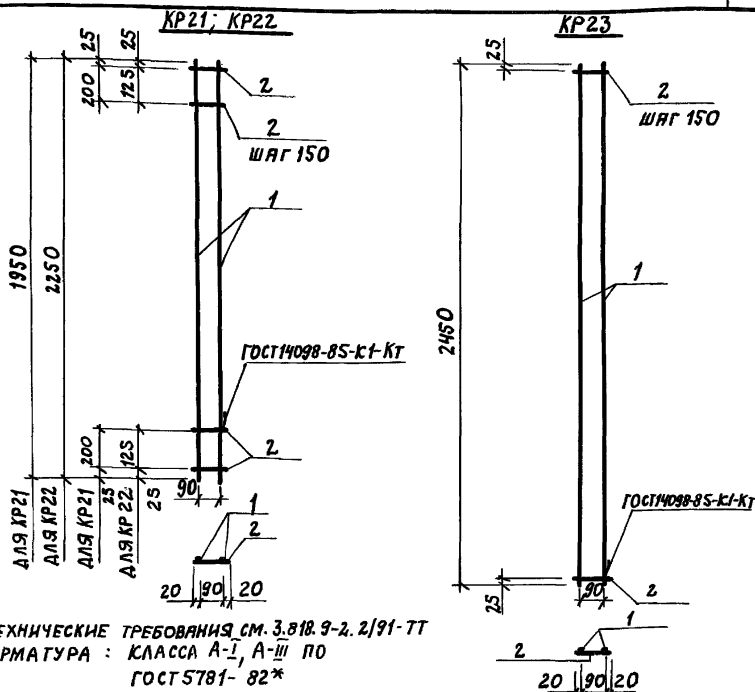

1. ТЕХНИЧЕСКИЕ ТРЕБОВАНИЯ СМ. 3.818.9-2.2/91-ТТ
2. АРМАТУРА : КЛАССА А-I, А-III ПО
ГОСТ 5781-82*

МАРКА	Поз.	НАИМЕНОВАНИЕ	КОЛ.	МАССА ЕД, КГ	МАССА, КГ
KR21	1	$\phi 8 \text{ A III}, l = 1950$	2	0,17	1,9
	2	$6 \text{ A I}, l = 130$	13	0,03	
KR22	1	$\phi 10 \text{ A III}, l = 2250$	2	1,4	3,3
	2	$6 \text{ A I}, l = 130$	16	0,03	
KR23	1	$\phi 12 \text{ A III}, l = 2450$	2	2,2	4,9
	2	$6 \text{ A I}, l = 130$	17	0,03	

3.818.9-2.2/91-33

ИЗВ. № ПОДЛ.	ПОДПИСЬ И ДАТА	ВЗН. ИЛИ ИЛИ
НАЧ. ОТД.	КОТОВ	
Н. КОМП.	МОХОВ	
ГЛ. СПЕЦ.	МОХОВ	
РУК. ГР.	ГОРБУНОВА	
ИНЖ. I КВАТ.	БОРНЕВИНОВА	
ПРОВЕРИЛ	ГОРБУНОВА	

КЛАРКАС KR21... KR23

СТАНДА ЛИСТ ЛИСТОВ

ГИПРОНИСЕЛЪХ ОЗ

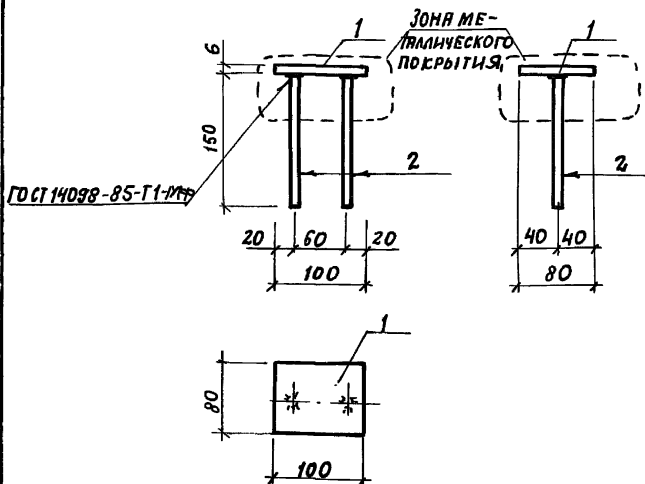

1. ТЕХНИЧЕСКИЕ ТРЕБОВАНИЯ СМ. 3.818.9-2.2/91-ТТ
2. ЗАЩИТНОЕ МЕТАЛЛИЧЕСКОЕ ПОКРЫТИЕ ПРИНИМАТЬ ПО ТЕХНИЧЕСКИМ ТРЕБОВАНИЯМ

Поз.	НАИМЕНОВАНИЕ	КОЛ.	МАССА ЕД., кг	МАССА, кг
1	Полоса 6x80-В ГОСТ 103-76* Ст 3кп3-І ГОСТ 535-88	1	0,38	0,50
2	φ8А III ГОСТ 5781-82*, В=150	2	0,06	

3.818.9-2.2/91-34

ИИЧ. № ПОДЛ.	ПРОЕКТИРОВАЛ	ИИЧ. № ПОДЛ.	ПРОЕКТИРОВАЛ
ИИЧ. ОТД.	КОТОВ	ИИЧ. № ПОДЛ.	ПРОЕКТИРОВАЛ
И. КОНТР.	МОХОВ	ИИЧ. № ПОДЛ.	ПРОЕКТИРОВАЛ
ГЛ. СПЕЦ.	МОХОВ	ИИЧ. № ПОДЛ.	ПРОЕКТИРОВАЛ
ЗАВ. ГР.	ГОРБУНОВА	ИИЧ. № ПОДЛ.	ПРОЕКТИРОВАЛ
ИИЧ. ЦЕНТ.	ЕЛЯНЕВИЧКОВА	ИИЧ. № ПОДЛ.	ПРОЕКТИРОВАЛ
ПРОВЕРКА	ГОРБУНОВА	ИИЧ. № ПОДЛ.	ПРОЕКТИРОВАЛ

ИЗДЕЛИЕ ЗАКЛАДНОЕ
МН1

Лист 1 из 1

ГИПРОНИС ЕЛЬХОЗ

25067 56 ФОРМАТ А4

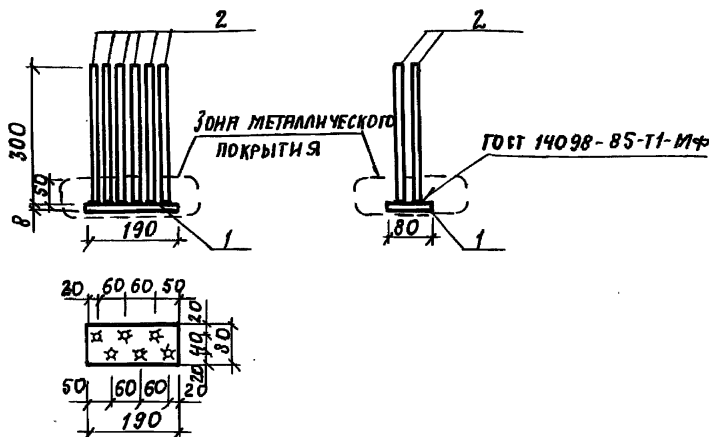

1. ТЕХНИЧЕСКИЕ ТРЕБОВАНИЯ см. 3.818.9-2.2/91-ТТ
2. ЗАЩИТНОЕ МЕТАЛЛИЧЕСКОЕ ПОКРЫТИЕ ПРИНИМАТЬ ПО ТЕХНИЧЕСКИМ ТРЕБОВАНИЯМ.

Поз.	НАИМЕНОВАНИЕ	КОЛ.	МАССА ЕД., КГ	МАССА, КГ
1	Полоса 8x80-В ГОСТ 103-76* Ст3кпЗ-І ГОСТ 535-88	2-190	0,95	2,0
2	Ф10 АІІІ ГОСТ 5781-82*, l=300	6	0,18	

3.818.9-2.2/91-35

ИЗДАНИЕ ЗАКЛАДНОЕ
МН2

СТРАНА	ЛИСТ	ЛИСТОВ
Р		1
ГИПРОНИСЕЛЬХОЗ		

25067 57 формат А4

ИВ. № ПРАЛ. ПОДПИСЬ И ДАТА КАРМ. ЛИСТ. №

НАЧ. ОТА.	КОТОВ	<i>Котов</i>
Н. КОНТР.	МОХОВ	<i>Мохов</i>
ГЛ. СПЕЦ.	МОХОВ	<i>Мохов</i>
ЗЯВ. ГР.	ГОРБУНОВА	<i>Горбунова</i>
ИНЖ. I КАТ.	ЕПАНЕШНИКОВА	<i>Епанешникова</i>
ПРОВЕРИЛ.	ГОРБУНОВА	<i>Горбунова</i>

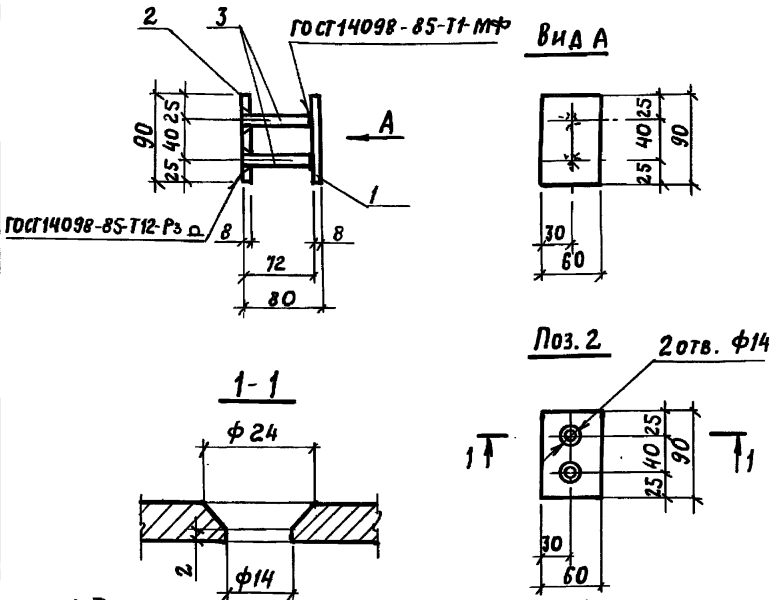

1. ТЕХНИЧЕСКИЕ ТРЕБОВАНИЯ см. 3.818.9-2.2/91-ТТ
2. СВАРКУ В РАЗРЕЗАННЫЕ ОТВЕРСТИЯ ВЫПОЛНЯТЬ ЭЛЕКТРОДАМИ ТИПА Э42А ПО ГОСТ 9467-75.
3. ЗАЩИТНОЕ МЕТАЛЛИЧЕСКОЕ ПОКРЫТИЕ ПРИНИМАТЬ ПО ТЕХНИЧЕСКИМ ТРЕБОВАНИЯМ

Поз.	НАИМЕНОВАНИЕ	КОЛ.	МАССА ЕД, КГ	МАССА, КГ
	Полоса <u>ГОСТ 103-76*</u> <u>Ст.3 КПЗ-1ГОСТ535-88</u>			
1	8x60-В, $\rho=90$	1	0,34	9,76
2	8x60-В, $\rho=90$	1	0,34	
3	$\Phi 10$ АИ <u>ГОСТ5781-82*</u> , $\rho=72$	2	0,04	

3.818.9-2.2/91-36

ИЗДЕЛИЕ ЗАКЛАДНОЕ
МНЗ

СТРАНА	ЛИСТ	ЛИСТОВ
Р		1
ГИПРОНИСЕЛЬХ ОЗ		

25067 58 ФОРМАТ А4

ИМЯ, № ПОЛ. ПОДПИСЬ И ДАТА ВЫПЕЧАТ. №

НАЧ. ОТД.	КОТОВ	<i>[Signature]</i>
Н. КОНТР.	МОХОВ	<i>[Signature]</i>
ГЛ. СПЕЦ.	МОХОВ	<i>[Signature]</i>
ЗВБ. ГР.	ГОРБУНОВА	<i>[Signature]</i>
ИНЖ. I КАТ.	ЕПИМЕШИКОВА	<i>[Signature]</i>
ПРОВЕРИЛ	ГОРБУНОВА	<i>[Signature]</i>

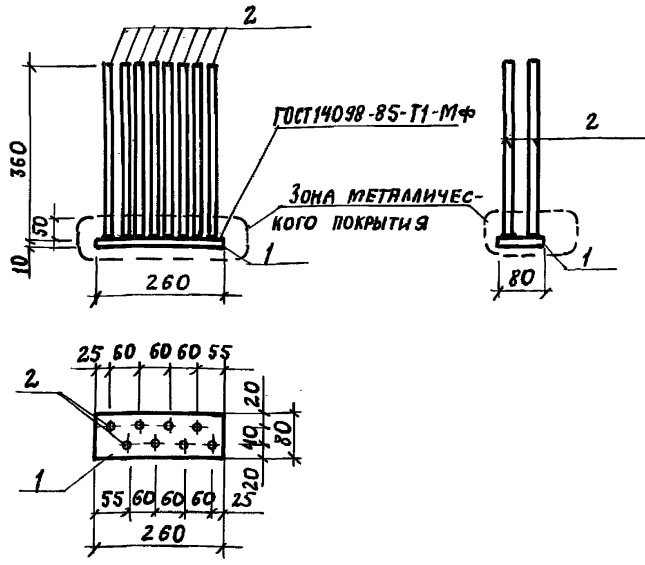

1. ТЕХНИЧЕСКИЕ ТРЕБОВАНИЯ СМ. 3.818. 9-2.2/91-ТТ
2. ЗАЩИТНОЕ МЕТАЛЛИЧЕСКОЕ ПОКРЫТИЕ ПРИНИМАТЬ ПО ТЕХНИЧЕСКИМ ТРЕБОВАНИЯМ

Поз.	НАИМЕНОВАНИЕ	КОЛ.	МАССА ЕД., КГ	МАССА, КГ
1	Полоса 10x80-В ГОСТ 103-76* ρ-260 Ст 3 кпз-Т ГОСТ 535-88	1	1,6	4,2
2	Физаш ГОСТ 5781-82* ρ=360	8	0,32	

ИВ.№ ПОЛ. ПОДАТЬ НАДАТЬ ВЪЯСН.ИВ.№

ИЯЧ. ОТД.	КОТОВ	<i>Котов</i>
И. КОНТР.	МОХОВ	<i>Мохов</i>
УЛ. СПЕЦ.	МОХОВ	<i>Мохов</i>
ЗЯВ. ГР.	ГОРБУНОВА	<i>Горбунова</i>
ИЖИ. I КЛАС.	ЕЛЕНШИНОВА	<i>Елешникова</i>
ПРОВЕРИЛ	ГОРБУНОВА	<i>Горбунова</i>

3.818. 9-2. 2/91-37

ИЗДЕЛИЕ ЗАКЛАДНОЕ
МН 4

СТАНДАРТ	ЛИСТ	ЛИСТОВ
Р		1
ГИПРОНИСЕЛЬХОЗ		

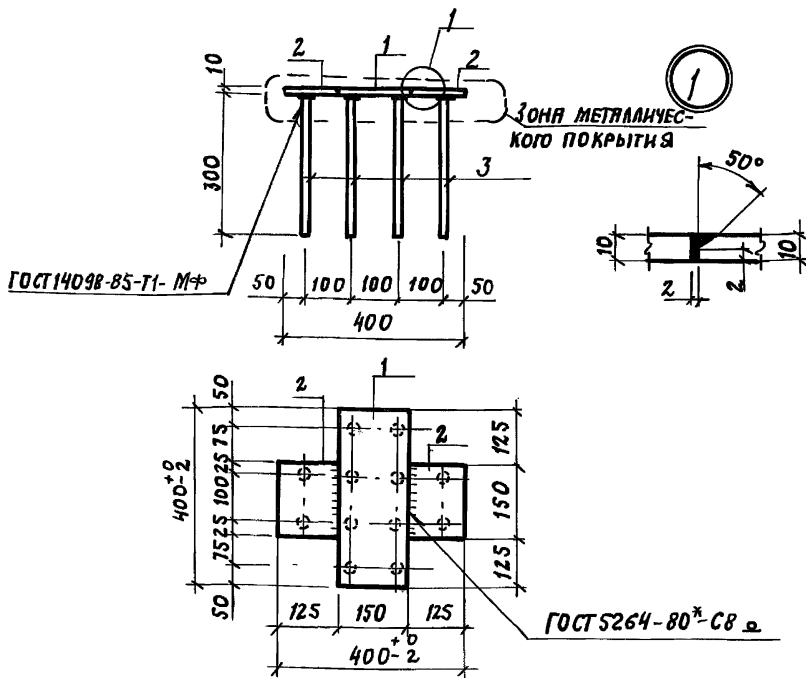

1. ТЕХНИЧЕСКИЕ ТРЕБОВАНИЯ см. 3.818.9-2.2/91-ТТ
2. ЗАЩИТНОЕ МЕТАЛЛИЧЕСКОЕ ПОКРЫТИЕ ПРИНИМАТЬ ПО ТЕХНИЧЕСКИМ ТРЕБОВАНИЯМ

Поз.	НАИМЕНОВАНИЕ	КОЛ.	МАССА ЕД., КГ	МАССА, КГ
	ПОЛОСА ГОСТ 103-76* Ст 3 кп 3-1 ГОСТ 535-88			
1	10 x 150-В, $\rho = 400$	1	4,7	10,9
2	10 x 150-В, $\rho = 123$	2	1,5	
3	$\phi 12 \text{ А III}$ ГОСТ 5781-82*, $\rho = 300$	12	0,27	

3.818.9-2.2/91-38

ИЗМ. ПОДЛ.	ПОДСОБН. И ДАТА	ВЗН. ИВ. Н. №
НАЧ. ОТА.	КОТОВ	<i>[Signature]</i>
Н. КОНТР.	МОХОВ	<i>[Signature]</i>
П. СПЕЦ.	МОХОВ	<i>[Signature]</i>
З. В. Г. Р.	ГОРБУНОВА	<i>[Signature]</i>
ИНИ. Т. П. Т.	БЯРНЕВИКОВА	<i>[Signature]</i>
ПРОВЕРИЛ.	ГОРБУНОВА	<i>[Signature]</i>

ИЗДАНИЕ ЗАКЛАДНОЕ
МН 5

СТРАНА	ЛИСТ	ЛИСТОВ
Р		1
ГИПРОНИСЕЛЬХОЗ		

25067 60 ФОРМАТ А4

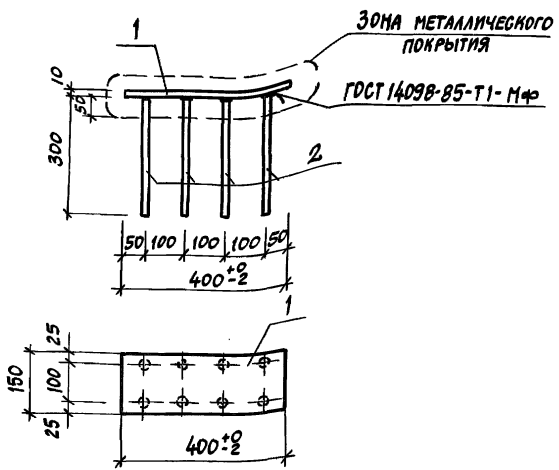

1. ТЕХНИЧЕСКИЕ ТРЕБОВАНИЯ СМ. З. 818.9-2.2/91-ТТ.
 2. ЗАЩИТНОЕ МЕТАЛЛИЧЕСКОЕ ПОКРЫТИЕ ПРИНИМАТЬ ПО ТЕХНИЧЕСКИМ ТРЕБОВАНИЯМ.

Поз.	НАИМЕНОВАНИЕ	КОЛ.	МАССА ЕД., КГ	МАССА, КГ
1	ПОЛОСА 10×150-В ГОСТ 103-76* СТ 3 КЛ 3-Г ГОСТ 535-88 ^{с=400}	1	4,7	6,9
2	Φ12А III ГОСТ 5781-82*, с=300	6	0,27	

ИНВ. № ПОДЛ. ПОДПИСЬ И ДАТА ВОЗМ. ИЛИ ВЛ

НАЧ. ОТД.	КОТОВ	<i>[Signature]</i>
Н. КОНТР.	МОХОВ	<i>[Signature]</i>
ГЛ. СПЕЦ.	МОХОВ	<i>[Signature]</i>
ЗАВ. ГР.	ГОРБУНОВА	<i>[Signature]</i>
ИНЖ. ДИП.	ЕЛАНЕШНИКОВА	<i>[Signature]</i>
ПРОВЕРИЛ	ГОРБУНОВА	<i>[Signature]</i>

3.818.9-2.2/91-39

ИЗДЕЛИЕ ЗАКЛАДНОЕ
МНБ

СТАДИЯ	ЛИСТ	ЛИСТОВ
Р		1
ГИПРОНИСЕЛЬХОЗ		

25067 61

ФОРМАТ А4

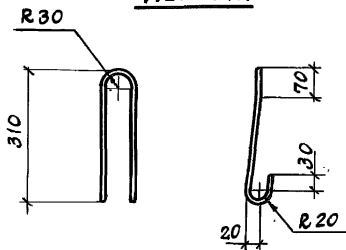
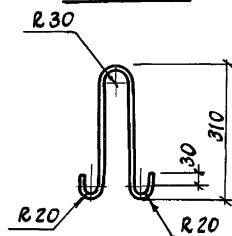
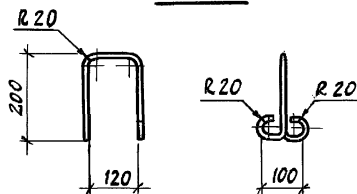
ПЕТЛЯ П1ПЕТЛЯ П2СКОБА

МАРКА	Ф, мм	Е, мм	МАССА, кг.
П1	φ8	820	0,32
П2			
СКОБА	φ10	760	0,47

МАРКА СТАЛИ Ст 3сп и
Ст 3пс по ГОСТ 380-88.

3.818.9-2.2/91-40

ПЕТЛЯ П1; П2;
СКОБА

СТАДКА МАССА МАСШТАБ

Р СМ.ТАБЛ 1:10

ЛИСТ ЛИСТОВ 1

А-I ГОСТ 5781-82*

ГИПРОНИСЕЛЬХОЗ

25067 62 ФОРМАТ А4

ЛИСТ № 1
ИЛИ № 2
ПОДПИСЬ И ДАТА
ВЗЯТ. ИВ. №

НАЧ. ОТД.	КОТОВ	<i>[Signature]</i>
И. КОНТР.	МОХОВ	<i>[Signature]</i>
ГЛ. СПЕЦ.	МОХОВ	<i>[Signature]</i>
ЗАВ. ГР.	ГОРБУНОВА	<i>[Signature]</i>
ИНЖ. КАТ.	ЕПАНЕШНИКОВА	<i>[Signature]</i>
ПРОВЕРИЛ	ГОРБУНОВА	<i>[Signature]</i>

ИНВ. № ПОДЛ. ПОДПИСЬ И ДАТА ВЗЯТИИВ. №

МАРКА ЭЛЕМЕНТА	ИЗДЕЛИЯ АРМАТУРНЫЕ				ИЗДЕЛИЯ ЗАКЛАДНЫЕ										Общий расход, кг			
	АРМАТУРА КЛАССА				Всего, кг	АРМАТУРА КЛАССА					ПРОКАТ МАРКИ					Всего, кг		
	А-III		ВР-I			А-I		А-III			СТ 3 КЛ 3-I							
	ГОСТ 5781-82*		ГОСТ 6727-80*			ГОСТ 5781-82*		ГОСТ 5781-82*			ГОСТ 103-76*							
	φ8		φ5		φ8		φ8	φ10	φ12	Итого	-6*80	-8*60	-8*80	-10*80		Итого		
ПОГ 179.85-К	8,5		0,5		9,0	0,64		0,24	2,3		2,54	0,76	0,68	1,9		3,3	6,5	15,5
ПОГ 99.85	3,2		0,69		3,9	0,64		0,24	2,2		2,4	0,76		1,9		2,7	5,7	9,6
ПОГ 199.85	6,5		1,7		8,2	0,64		0,24	2,2		2,4	0,76		1,9		2,7	5,7	13,9
ПОГ 249.85	8,1		2,1		10,2	0,64		0,24	2,2		2,4	0,76		1,9		2,7	5,7	15,9
ПОГ 179.105-К	10,0		0,72		10,7	0,64		0,24	2,2		2,4	0,76	0,68	1,9		3,3	6,3	17,0
ПОГ 199.105-К	11,1		0,81		11,9	0,64		0,24	2,2		2,4	0,76	0,68	1,9		3,3	6,3	18,2
ПОГ 273.105-К	15,2		1,1		16,3	0,64		0,24	0,08	5,1	5,4	0,76	0,68		3,2	4,6	10,6	26,9
ПОГ 69.105	2,8		0,58		3,4	0,64		0,24	2,2		2,4	0,76		1,9		2,7	5,7	9,1
ПОГ 119.105	4,8		1,0		5,8	0,64		0,24	2,2		2,4	0,76	0,68	1,9		3,3	6,3	12,1
ПОГ 273.105	10,9		2,7		13,6	0,64		0,24	0,08	5,1	5,4	0,76	0,68		3,2	4,6	10,6	24,2
ПОГ 179.105	7,2		1,8		9,0	0,64		0,24	2,2		2,4	0,76		1,9		2,7	5,7	14,7
ПОГ 99.105	4,0		0,83		4,8	0,64		0,24	2,2		2,4	0,76		1,9		2,7	5,7	10,5
ПОГ 199.105	8,0		2,0		10,0	0,64		0,24	2,2		2,4	0,76		1,9		2,7	5,7	15,7
ПОГ 228.29	2,8		0,52		3,3													3,3

25067 63

НАЧ.ОТД. КОТОВ
 Н. КОМП. МОЖОВ
 ГЛ. СПЕЦ. МОЖОВ
 ЗЛАВ. ГР. ГОРБУНОВА
 ИНЖ. КАТ. ЕЛАНШНИКОВА
 ПРОВЕРИЛ ГОРБУНОВА

3.818.9-2.2/91-PC

ВЕДОМОСТЬ РАСХОДА СТАЛИ

СТАНЦИЯ	ЛИСТ	ЛИСТОВ
Р	1	2

ГИПРОНИСЕЛЬХОЗ

ФОРМАТ А4

ИНВ.№ ПОДЛ. ПОДПИСЬ И ДАТА ВЗАМ.ИНВ.№

МАРКА ЭЛЕМЕНТА	ИЗДЕЛИЯ АРМАТУРНЫЕ							ИЗДЕЛИЯ ЗАКЛАДНЫЕ							ОБЩИЙ РАСХОД, КГ				
	АРМАТУРА КЛАССА							АРМАТУРА КЛАССА			ПРОКАТ МАРКИ								
	А-I		А-III					ВСЕГО, КГ	А-I		А-III	СТЗ КПЗ-I				ВСЕГО, КГ			
	ГОСТ 5781-82*		ГОСТ 5781-82*						ГОСТ 5781-82*		ГОСТ 5781-82*	ГОСТ 103-76*							
	Ф6		Ф6	Ф8	Ф10	Ф12	ИТОГО		Ф8	Ф10	Ф12		-6*60	-8*20			-10*150	ИТОГО	
СО 150.16	1,0		1,3				1,3	2,3										2,3	
СО 180.16	1,2			2,8			2,8	4,0										4,0	
СО 210.16	1,3				5,0		5,0	6,3										6,3	
СО 150.12	0,8				3,6		3,6	4,4					2,0	0,96		3,0	3,0	7,4	
СО 180.12	1,0				4,3		4,3	5,3					2,0	0,96		3,0	3,0	8,3	
СО 210.12	1,1				5,2		5,2	6,3					2,0	0,96		3,0	3,0	9,3	
СО 200.16	1,8			3,1			3,1	4,9		1,9								1,9	6,8
СО 230.16	2,2				5,6		5,6	7,8		1,9								1,9	9,7
СО 250.16	2,3					8,8	8,8	11,1		1,4								1,4	12,5
Ф0 45.45									0,64		3,2				7,7			11,5	11,5
Ф0 45.45-1									0,64		2,2				4,7			7,5	7,5

25067

64

3.818.9-2.2/91-PC

ЛИСТ

2

63