

**ТИПОВОЙ ПРОЕКТ**  
**407-1-65**

**АВТОМАТИЗИРОВАННАЯ**  
**ДИЗЕЛЬНАЯ ЭЛЕКТРОСТАНЦИЯ**  
**МОЩНОСТЬЮ 1×100 КВТ**  
**(VI-041-71)**

**АЛЬБОМ II**

**АРХИТЕКТУРНО-СТРОИТЕЛЬНЫЕ ЧЕРТЕЖИ**  
**ЧАСТЬ I - ВАРИАНТ С ВЫНЕСЕННЫМ ТОПЛИВОХРАНИЛИЩЕМ**

*сф-77-02*

**ТИПОВОЙ ПРОЕКТ**

**407-1-65**

**АВТОМАТИЗИРОВАННАЯ  
ДИЗЕЛЬНАЯ ЭЛЕКТРОСТАНЦИЯ  
МОЩНОСТЬЮ 1×100 КВТ**

**(VI-041-71)**

**СОСТАВ ПРОЕКТА:**

- Альбом I** — Пояснительная записка. Технологические чертежи
- Альбом II** — Архитектурно-строительные чертежи
  - часть 1 — вариант с вынесенным топлиохранилищем
  - часть 2 — вариант с встроенным топлиохранилищем
- Альбом III** — Чертежи санитарно-технических систем и устройств
- Альбом IV** — Сметы
  - часть 1 — вариант с вынесенным топлиохранилищем
  - часть 2 — вариант с встроенным топлиохранилищем

**Альбом II**

**часть 1**

**РАЗРАБОТАН**  
институтом «Гипросвязь»  
Министерства связи СССР

**УТВЕРЖДЕН И ВВЕДЕН В ДЕЙСТВИЕ**  
МИНИСТЕРСТВОМ СВЯЗИ СССР с 7.5.1973г.  
ЭКСПЕРТНОЕ ЗАКЛЮЧЕНИЕ ОТ 24.8.1973г.

№№ п/п	НАИМЕНОВАНИЕ	№№ ЛИСТОВ И МАРКА	№№ СТРАНИЦ АЛЬБОМА	№№ п/п	НАИМЕНОВАНИЕ	№№ ЛИСТОВ И МАРКА	№№ СТРАНИЦ АЛЬБОМА
1	ТИТУЛЬНЫЙ ЛИСТ			10	МЕТАЛЛИЧЕСКИЕ И ДЕРЕВЯННЫЕ КРЫШКИ ДЛЯ ПОДПОВНЫХ КАНАЛОВ И ПРИКЛЮКОВ, ДЕТАЛИ УЗЛОВ И СЕЧЕНИЯ ПО КАНАЛАУ.	КС-3	10
2	СОДЕРЖАНИЕ АЛЬБОМА	2	2	11.	ЖЕЛЕЗОБЕТОННЫЕ КРЫШКИ ПОДПОВНЫХ КАНАЛОВ И СЕЧЕНИЯ ПО КАНАЛАУ.	КС-4	11
3	ФАСАДЫ	АС-1	3	12.	ФУНДАМЕНТ ДИЗЕЛЬ-ГЕНЕРАТОРА ТИПА АСДА $\frac{100}{7-400}$ ЗР, МОЩНОСТЬЮ 100 КВТ.	КС-5	12
4	ПЛАН, МОНТАЖНЫЙ ПЛАН, РАЗРЕЗ 1-1 И СЕЧЕНИЕ А-А.	АС-2	4	13	ДЕТАЛИ УСТРОЙСТВА ГНЕЗДА ПОД ФУНДАМЕНТНЫЕ БОЛТЫ, СЕЧЕНИЯ Ц-Ц И ФУНДАМЕНТОВА ЧАСТЬ ТИПА 1В-09 м	КС-6	13
5	ПЛАН ФУНДАМЕНТОВ, РАЗВЕРТКИ СТЕН И СЕЧЕНИЯ,	АС-3	5	14.	ФУНДАМЕНТНЫЙ БОЛТ ДИЗЕЛЬ-ГЕНЕРАТОРА ТИПА АСДА $\frac{100}{7-400}$	КС-7	14
6	ПЛАНЫ ПОКРЫТИЯ И ПЕРЕМИЩЕК, СЕЧЕНИЯ И ДЕТАЛИ.	АС-4	6	15.	ЭЛЕКТРООСВЕЩЕНИЕ	ЭЛ-1	15
7	СВОДНАЯ СПЕЦИФИКАЦИЯ	АС-5	7	16	ЗАКАЗНЫЕ СПЕЦИФИКАЦИИ НА ОБОРУДОВАНИЕ, КАБЕЛЬНЫЕ ИЗДЕЛИЯ, МАТЕРИАЛЫ И АРМАТУРУ	ЭА-2, ЭА-3	16 (17)
8	ДЕТАЛИ КАРКАЗА, ПОКРЫТИЯ И ПОЛОВ	КС-1	8				
9	ДВЕРНОЙ БАЖИВНИЙ БЛОК СО СПАРЕННЫМИ ВОДОТНАМИ МАРКИ БС 28-188 И СЕЧЕНИЯ.	КС-2	9				

В. А. Г

БЫКОВА Р. А.

ПРОЕКТИРОВАЛ

СМЕРДИН

Фасад по оси Я

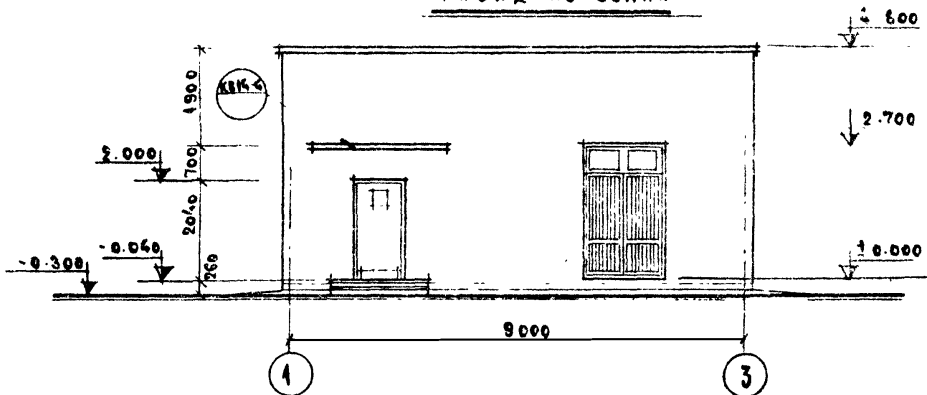

Фасад по оси 1

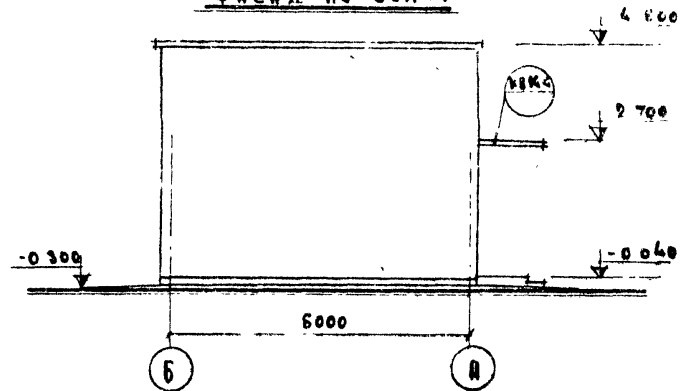

Фасад по оси Б

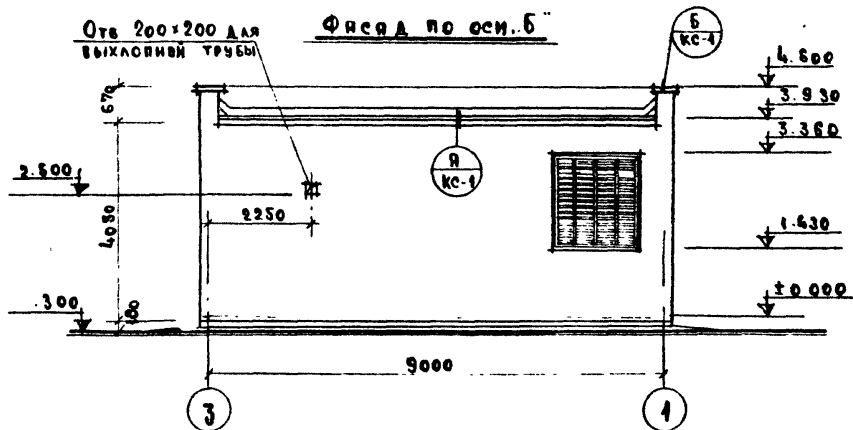

Фасад по оси 3

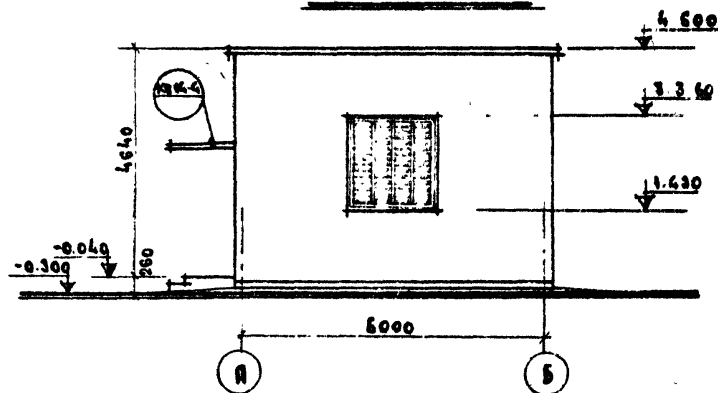

П Р И М Е Ч А Н И Я :

1. Фасады облицовываются отборным кирпичом под расшивку швов. Цоколь штукатурится и окрашивается полихлорвиниловой краской.
2. Нижние плоскости козырька над входом покрываются санктной или полихлорвиниловой краской.



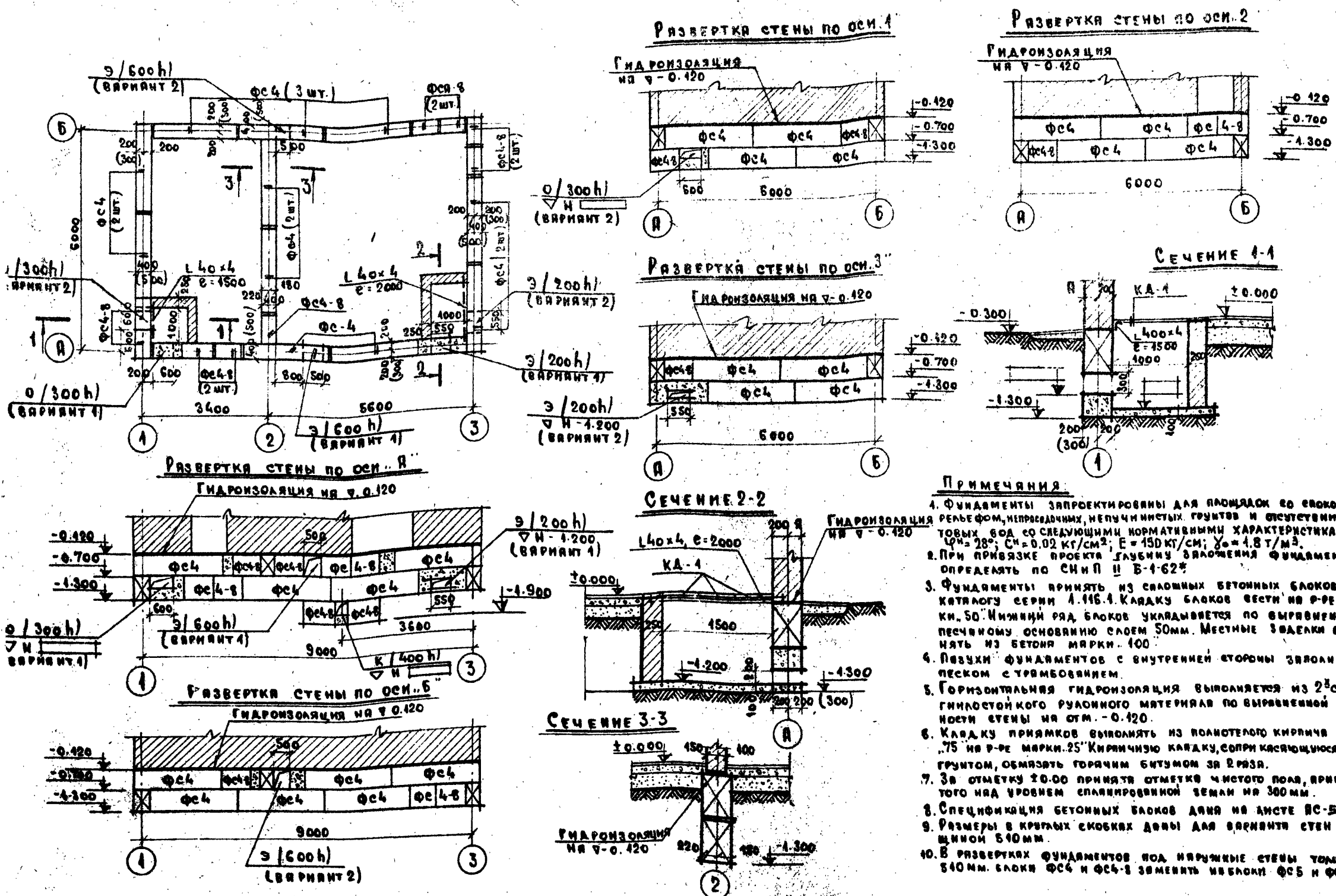

- ПРИМЕЧАНИЯ**
1. Фундаменты запроектированы для площадок со сложными рельефом, непучинистых, непучинистых грунтов и отсутствии грунтовых вод со следующими нормативными характеристиками:  $\rho_n = 28^\circ$ ;  $C_n = 0.02 \text{ кг/см}^2$ ;  $E = 150 \text{ кг/см}^2$ ;  $\gamma_0 = 1.8 \text{ т/м}^3$ .
  2. При привязке проекта глубины заложения фундаментов определять по СНиП II Б-4-62\*.
  3. Фундаменты принять из сплошных бетонных блоков по каталогу серии 1.415.4. Кладку блоков вести на р-р марки 50. Нижний ряд блоков укладывается по выровненному песчаному основанию слоем 50мм. Местные заделки выкладывать из бетона марки 100.
  4. Пазухи фундаментов с внутренней стороны заполнить песком с трамбованием.
  5. Горизонтальная гидроизоляция выполняется из 2х слоев гидростойкого рулонного материала по выровненной поверхности стены на отм. -0.120.
  6. Кладку примысков выполнять из полнотелого кирпича марки 75 на р-р марки 25. Кирпичную кладку, сопрягающуюся с грунтом, обмазывать горячим битумом за рязь.
  7. За отметку ±0.00 принята отметка чистого пола, приводящего над уровнем спланированной земли на 300 мм.
  8. Спецификация бетонных блоков дана на листе ИС-5.
  9. Размеры в крышках скобок даны для варианта стен толщиной 540 мм.
  10. В развертках фундаментов под наружные стены толщиной 540 мм. блоки Фс4 и Фс4-8 заменить на блоки Фс5 и Фс5-8.

71	Автоматизированная дизельная электростанция мощностью 1х100кВт.	ПЛАН ФУНДАМЕНТОВ, РАЗВЕРТКИ СТЕН И СЕЧЕНИЯ	ТИПОВОЙ ПРОЕКТ 407-1-65	АЛЬБОМ II часть 1	Лист АС-3
----	---	---	----------------------------	-------------------------	--------------

П Л А Н П О К Р Ы Т И Я

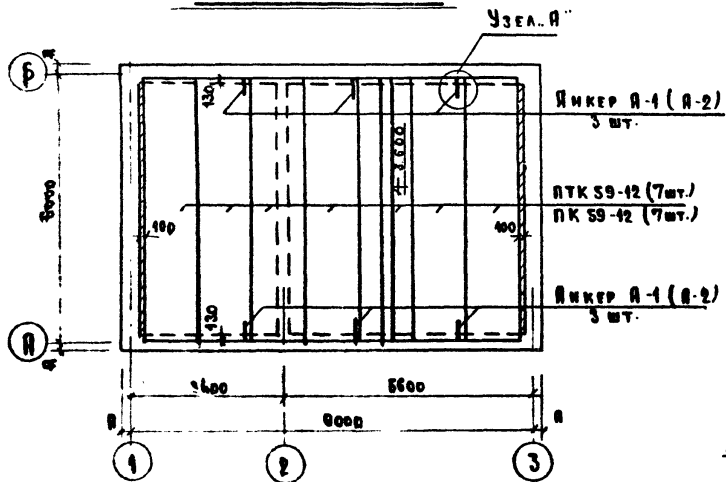

П Л А Н П Е Р Е М Ы Ч Е К

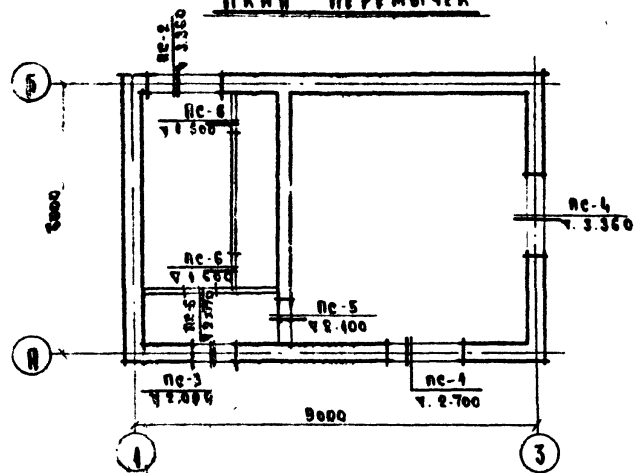

У З Е Л А

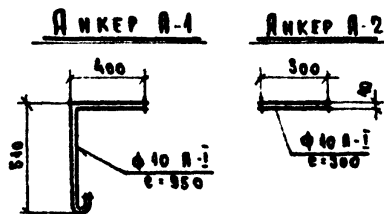
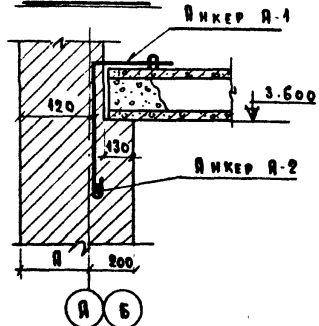

Мярка	Сечение	Коа-во
АС-4	1(2) Б22 380 (540) БУ27	4
АС-2	1(2) Б22 380 (540) БУ27	4
АС-3	2(3) Б45 380 (540) БУ45	4
АС-4	3(4) Б22 380 (540)	4
АС-5	2 Б45 280	4
АС-6	Б13 120	3

П Р И М Е Ч А Н И Я:

1. Покрытие принято из сборных железобетонных элементов по каталогу серии ИИ-03-02, яльсом 23-64, издание 1966 г.
2. Простоты в торцах плит, опирающихся на наружные стены, заделывать легким бетоном на белачину 120 мм.
3. Швы между плитами покрытия заделывать цементным раствором мярки 400.
4. Перемычки приняты сборные железобетонные по каталогу серии 4.139.4, выпуск 4, издание 1967 г.
5. Спецификация на сборные железобетонные элементы и анкеры А-1 и А-2 даны на листе АС-5
6. Пявки с круглыми пустотами мярки ПК применяются только для покрытия в I и II снеговых районах.

1971

Автоматизированная  
дизельная электростанция  
мощностью 1х100 кВт.

П л а н П о к р ы т и я, П е р е м ы ч е к, С е ч е н и я  
и д е т а л и

Типовой проект Яльсом  
407-1-65  
II  
часть 4 АС-

### ФУНДАМЕНТНЫЕ И ЦОКОЛЬНЫЕ БЛОКИ

НАИМЕНОВАНИЕ ИЗДЕЛИЯ	МАРКА	ГАБАРИТЫ, мм			ВЕС КГ	ОБЪЕМ БЕТОНА		КОЛ-ВО ШТ	ОБЪЕМ БЕТОНА М <sup>3</sup>	НАИМЕНОВАНИЕ КАТАЛОГА ИЛИ НОМЕР АЛЬБОМА
		р	в	н		СТАЛИ КГ	М <sup>3</sup>			
СТЕПНЫЕ БЛОКИ	ФС4	2380	400	580	1300	0,543	1,46	22	11,95	СЕРИЯ 115-1 ВЫПУСК 1
	ФС48	780	400	580	415	0,172	0,76	18	3,09	" "

### СБОРНЫЕ ЖЕЛЕЗОБЕТОННЫЕ ИЗДЕЛИЯ

НАИМЕНОВАНИЕ ИЗДЕЛИЯ	МАРКА	ГАБАРИТЫ, мм			ВЕС КГ	ОБЪЕМ БЕТОНА		КОЛ-ВО ШТ	ОБЪЕМ БЕТОНА М <sup>3</sup>	НАИМЕНОВАНИЕ КАТАЛОГА ИЛИ НОМЕР АЛЬБОМА
		р	в	н		СТАЛИ КГ	М <sup>3</sup>			
ПАНЕЛИ С КРУГЛЫМИ ПУСТОТАМИ	ПК9-12	5850	1190	220	1060	0,825	3,98	7	5,78	ИИ-03-02 АЛЬБОМ 23-64
	ПК59-12						30,4			
ПЕРЕМЫЧКИ НЕУСИЛЕННЫЕ	Б427	2700	250	220	370	0,148	2,56	2	0,296	СЕРИЯ 139-1 ВЫПУСК 1
	Б415	1550	120	220	105	0,041	2,61	1	0,041	
ПЕРЕМЫЧКИ УСИЛЕННЫЕ	Б22	2200	120	140	95	0,037	1,89	5	0,185	СЕРИЯ 139-1 ВЫПУСК 1
	Б15	1550	120	140	65	0,026	0,58	5	0,130	
	Б13	1300	120	65	25	0,01	0,69	5	0,05	
КОЗЫРЬКИ ВХОДОВ	КВ44	2790	1640	158	1130	0,452	46,62	1	0,452	ИИ-03-02 АЛЬБОМ 115-64

### СЛОАРИНЫЕ ИЗДЕЛИЯ

НАИМЕНОВАНИЕ ИЗДЕЛИЯ	МАРКА	КОЛ-ВО ШТ	РАЗМЕРЫ БАСКОВИНЫ		НАИМЕНОВАНИЕ КАТАЛОГА ИЛИ НОМЕР АЛЬБОМА
			р	н	
ДВЕРЬ ПОЛУСТЕКЛЯНАЯ	ДВ9-5	2	986	2088	СЕРИЯ 135-1 АЛЬБОМ 1
ДВЕРЬ ГЛУБАЯ	Д10	1	674	2075	ИИ-03-01 АЛЬБОМ 49
ДВЕРНОЙ БАЛКОННЫЙ БЛОК С ДВЕРНЫМИ ПОДОТКАМИ	БС28-18В	1	1750	2751	Лист КС-2

### МЕТАЛЛИЧЕСКИЕ ИЗДЕЛИЯ

НАИМЕНОВАНИЕ ИЗДЕЛИЯ	МАРКА	Ф или СС Ч	r мм	ВЕС КГ	КОЛ-ВО ШТ	ВЕС КГ	НАИМЕНОВАНИЕ КАТАЛОГА ИЛИ НОМЕР ЧЕРТЕЖА
АНКЕРЫ ПАИТ ПОКРЫТИЯ	A-1	Ф10А1	950	0,58	6	3,48	5781-61*
	A-2	Ф10А1	300	0,18	6	1,08	
АНКЕРЫ КРЕПЛЕНИЯ КОЗЫРЬКА	A-3	Ф16А1	1870	2,95	2	5,90	ГОСТ 8239-72
	A-4	Ф16А1	300	0,48	2	0,96	
МОНТАЖНАЯ БАЛКА	—	IN27	6100	192,15	1	192,15	ГОСТ 8239-72
ОБРАМЛЕНИЕ ПОДПОЛЬНЫХ КАНАЛОВ	1	120x4	3000 2500	—	—	28,75	Лист КС-3
	2	130x20x	2200 1600	—	—	24,32	
	3	10x10	2000 1200	—	—	9,42	
	4	ФБЛХ	1400 800	—	—	1,77	

### КРЫШКИ ПОДПОЛЬНЫХ КАНАЛОВ

НАИМЕНОВАНИЕ ИЗДЕЛИЯ	МАРКА	ГАБАРИТЫ, мм			ВЕС КГ	КОЛ-ВО ШТ	ВЕС КГ	НАИМЕНОВАНИЕ КАТАЛОГА ИЛИ НОМЕР ЧЕРТЕЖА
		р	в	н				
КРЫШКИ ПОДПОЛЬНЫХ КАНАЛОВ	K-1	750	500	5	15,86	—	—	Лист КС-3
	K-2	500	500	5	10,57	5	52,85	
	K-3	900	300	5	11,42	8	91,36	
	K-4	600	300	5	7,62	3	22,86	
ДЕРЕВЯННАЯ КРЫШКА	P-1	300	400	40	12,00	2	24,00	Лист КС-4
	P-2	600	400	40	24,00	5	120,00	
ДЕРЕВЯННАЯ КРЫШКА	AK1	1050	500	3,7	—	5	—	Лист КС-3

### ПРИМЕЧАНИЯ

1. ПАНЕЛИ С КРУГЛЫМИ ПУСТОТАМИ МАРКИ "ПК" ПРИМЕНЯЮТСЯ ТОЛЬКО ДЛЯ ПОКРЫТИЯ В I И II СНЕГОВЫХ РАЙОНАХ
2. ДЛЯ ПЕРЕМЫЧЕК ПОКАЗАТЕЛИ В ЗНАМЕНАТЕЛЕ ДАНЫ ДЛЯ СТРОИТЕЛЬСТВА В РАЙОНАХ РАСЧЕТНОЙ ТЕМПЕРАТУРОЙ НАРУЖНОГО ВОЗДУХА - 40°С



УЗЕЛ „А“

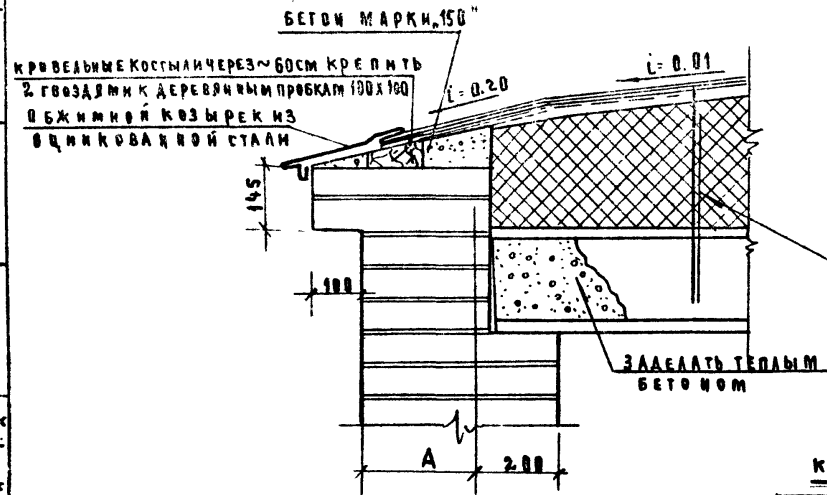

СЛОЙ ГРАВИЯ ВОДОСТОКОВОГО В БИТУМНУЮ МАСТИКУ  
 ЧЕТЫРЕ СЛОЙНЫЙ РУБЕРОИДНЫЙ КОВЕР ПО МАСТИКЕ  
 ЦЕМЕНТНАЯ СТЯЖКА МАРКИ 50 15см (ПРИ СЫПУЧНЫХ МАТЕРИАЛАХ И МИНЕРАЛОВАТНЫХ ПАНТАХ ЦЕМЕНТНАЯ СТЯЖКА ТОЛЩ 2,5 см АРМИРУЕТСЯ СЕТКОЙ ИЗ Ф 3 мм С ЯЧЕЙКАМИ 200x200 мм)  
 УТЕПЛИТЕЛЬ ПО ТАБАНЦЕ  
 ПАРОИЗОЛЯЦИЯ, СЛОЙ РУБЕРОИДА НА МАСТИКЕ (2 СЛОЯ ПРИ  $\theta^\circ$  НИЖЕ  $-30^\circ$ )  
 ЦЕМЕНТНАЯ СТЯЖКА - 1,0 см.  
 ЖЕЛЕЗОБЕТОННАЯ ПАНТА

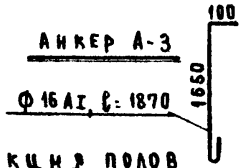

КОНСТРУКЦИЮ ПОЛОВ

МАРКА ПОЛА	СХЕМА	НАИМЕНОВАНИЕ ЭЛ-ТОВ ПОЛА
1		1. КЕРАМИЧЕСКАЯ ПАНТИКА ГОСТ 57-65 h=10-15мм 2. ПРΟΣЛОЖКА ИЗ АСПАКЕ-НИМЕ ШВОВ ИЗ ЦЕМЕНТНО-ПЕСЧАНОГО РАСТВОРА 1:5 см 3. БЕТОННЫЙ ПОДСТИЛАЮЩИЙ СЛОЙ 100мм М-100 4. ПЛОТНО СТРАБИРОВАННЫЙ ПЕСЧАНЫЙ ГРУНТ
2		1. БЕТОННОЕ ПОКРЫТИЕ М-200, h=20 мм. I 2. БЕТОННЫЙ ПОДСТИЛАЮЩИЙ СЛОЙ 100мм h=100мм 3. ПЛОТНО СТРАБИРОВАННЫЙ ПЕСЧАНЫЙ ГРУНТ

УЗЕЛ „В“

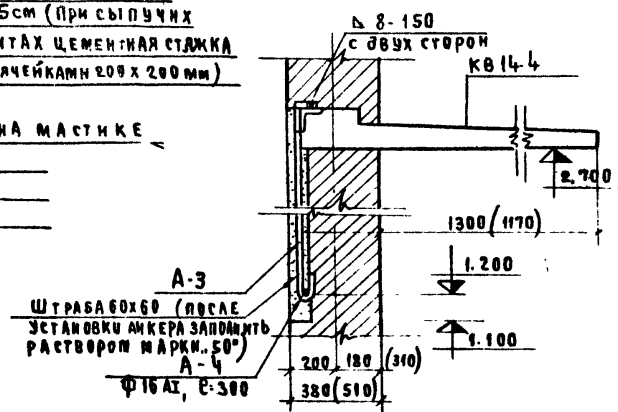

ПРИМЕЧАНИЕ: Козырек входа КВ 14-4 до окончания укладки плит покрыт и возведена кирпичной кладкой стены до отм. 4.60 необходимо укрепить временными деревянными стойками.

ТАБЛИЦА УТЕПЛИТЕЛЕЙ (8 см)

ВИАМ УТЕПЛИТЕЛЬ	МАТЕРИАЛ УТЕПЛИТЕЛЯ	$\gamma$ кг/м <sup>3</sup>	РАСЧЕТНАЯ НАГРУЗКА $\theta^\circ$ С		
			-20	-30	-40
ПАНТИМЕ	БЕТОН	500	10	15	18
	ГАЗОБЕТОН	400	10	14	15
		300	10	12	14
	ПЕНОСТЕКЛО	400	10	14	16
	ГАЗОСТЕКЛО	300	8	12	14
	ПЕНОГИПС И ГАЗОГИПС	500	10	14	18
ЗАБОРКА	МИНЕРАЛОВАТНЫЕ ПАНТЫ	300	5	7	10
		500	8	11	14
ЗАБОРКА	КЕРАМЗИТ	500	12	16	21
	ШААК	700	12	17	—
		800	13	18	—

ЗАЩИТНЫЙ ФАРТУК ИЗ ОЦИНКОВАННОЙ СТАЛИ КРЕПИТЬ К РЕЙКЕ КРОВЕЛЬНЫМИ ГВОЗДАМИ

УЗЕЛ „Б“

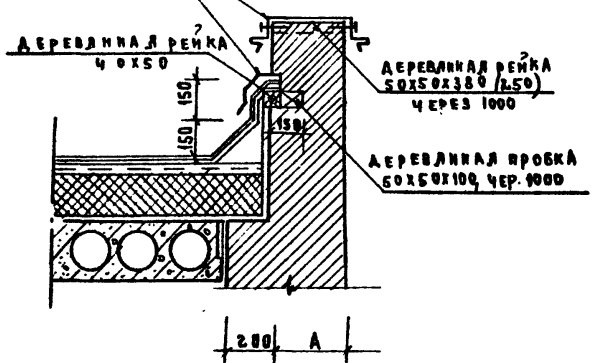

Р. МОСКВА  
 ПРОЕКТИРОВАЛ  
 И. П. ШУКОВА  
 П. А. БИКОВА  
 ЧЕРТЕЖНИК  
 А. А.

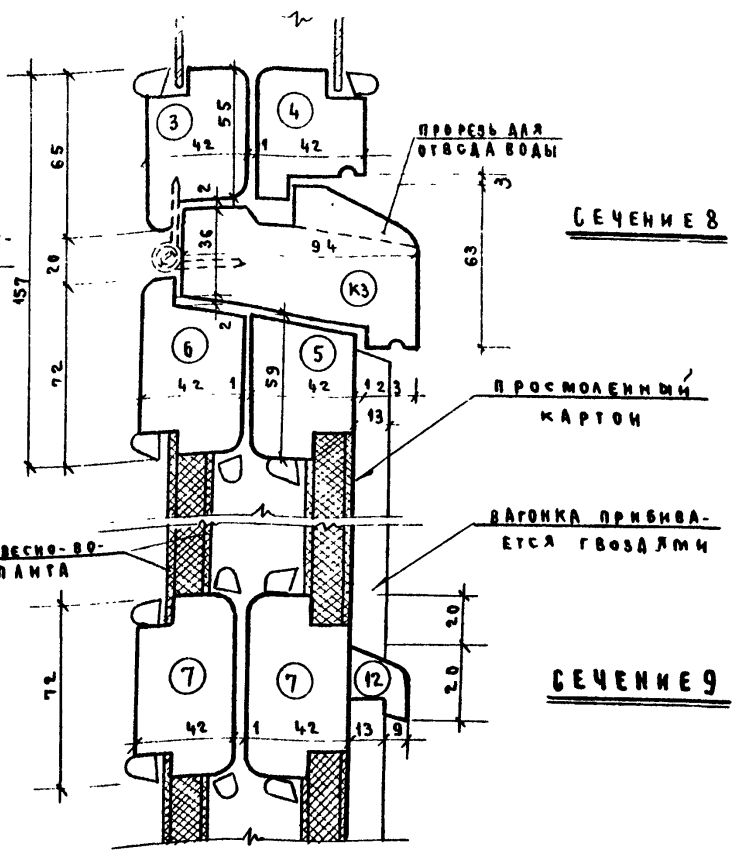
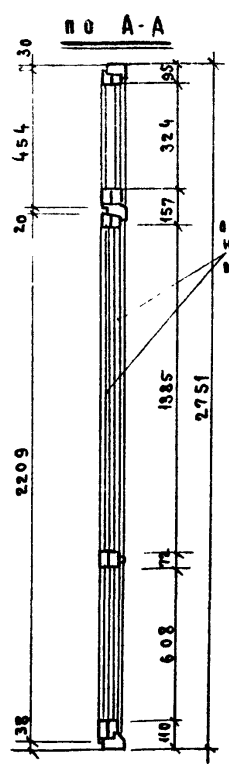
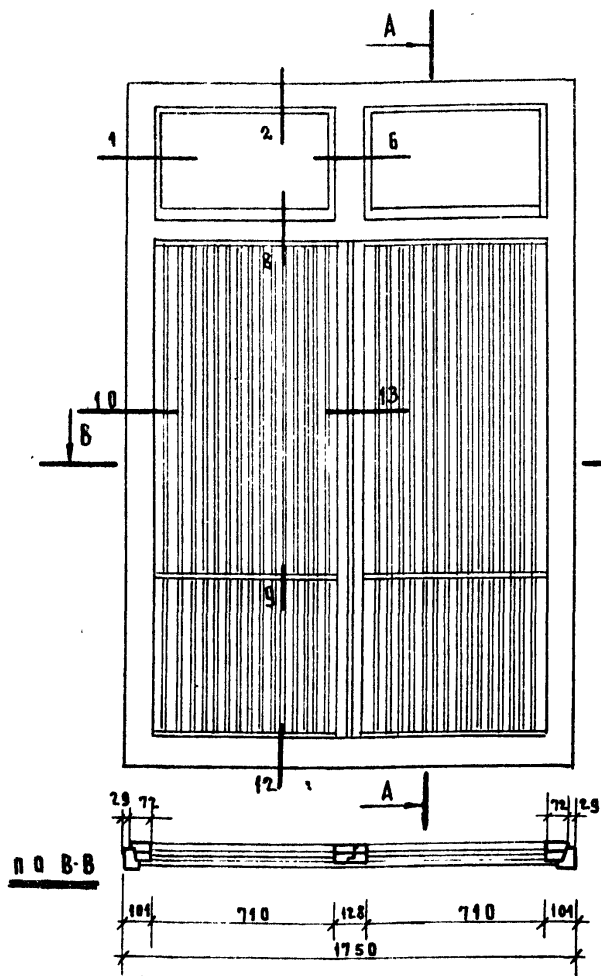

**П Р И М Е Ч А Н И Я**

1. Дверной балконный блок принят из Альбома серии 1.236-1 с частичным изменением.
2. Сечения 1, 2, 5, 10, 11, 13 балконного блока и сечения брусьев КЗ, 3, 4, 5, 6, 7, 12 см. Анты 25-29 альбома серии 1.236-1.
3. Расход древесины в разделе по черновым заготовкам.
4. Приборы на чертеже условно не показаны.

НАИМЕНОВАНИЕ	ОБЪЕМ м <sup>3</sup>	КОЛ. ШТ.	НАИМЕНОВАНИЕ	ЕД. ИЗМЕР. м <sup>2</sup>	КОЛ. ШТ.
Древесина коробки	0,077	—	Угольники оконные УП 75 ГОСТ 5091-72	—	8
Древесина переплетов	0,144	—	Фрамужный прибор	—	2
Петли оконные накладные ПНО ГОСТ 5088-72	—	8	Стекло оконное	—	—
Петли оконные врезные ПВШ100 ГОСТ 5088-72	—	6	340x720	0,98	4
Петли врезные со сквозным стержнем ПВС ГОСТ 5088-72	—	4	Вкладыши уплот. подуретановые ГОСТ 10174-72	15,70 <sub>н.м</sub>	—
Завертки оконные врезные ЗВ ГОСТ 5090-65	—	8	Картон просмоленный	2,92	—
Стяжки С1 ГОСТ 5090-65	—	14	Древесно-волокнистая твердая панта	11,56	—
Остановы дверные ГОСТ 5091-72	—	2	Древесно-волокнистая изоляц. панта	5,84	—
Ручки скобы дверные на ланках РСВВ ГОСТ 5087-72	—	1			
Угольники оконные УП 100 ГОСТ 5091-72	—	4			



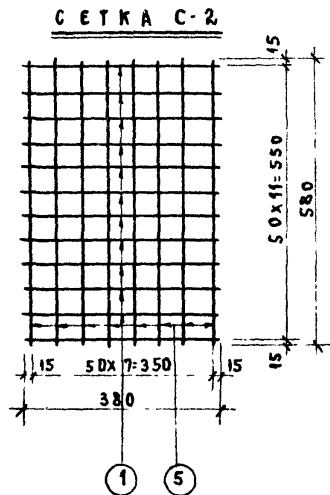
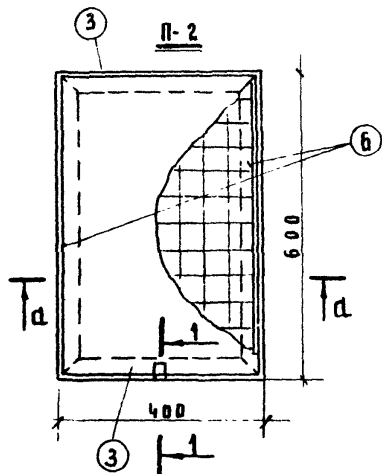

СПЕЦИФИКАЦИЯ АРМАТУРЫ							ВЫБОРКА АРМАТУРЫ			
НАИМЕНОВАНИЕ	СЕТКА	№ СТ.	Φ мм	ДЛИНА мм	КОЛ-ВО ШТ.	ОБЩАЯ ДЛИНА м	ГОСТ	Φ мм	ОБЩ. ДЛИНА м	ОБЩ. ВЕС кг
							Р <sub>к</sub> кг/см <sup>2</sup>			
П-1	С-1	1	3	390	6	2,28	Б225-66	3	4,52	0,25
		2	3	280	8	2,24	3150			
	ОБРАМЛЕНИЕ	3	L40x4	400	2	0,8	8509-57	L40x4	1,4	3,39
		4	L40x4	300	2	0,6	2100			
							ИТОГО: 3,64			
П-2	С-2	1	3	380	12	4,56	Б225-66	3	9,2	5,06
		5	3	580	8	4,64	3150			
	ОБРАМЛЕНИЕ	6	L40x4	600	2	1,2	8509-57	L40x4	2,0	4,84
		3	L40x4	400	2	0,8	2100			
							ИТОГО: 9,90			

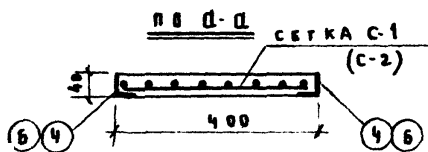

ПО 1-1

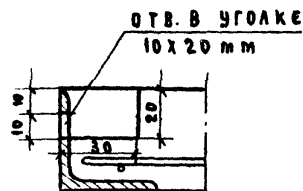

	ХАРАКТЕРИСТИКА ИЗДЕЛИЙ		
	ЕД. ИЗМ.	П-1	П-2
ВЕС	кг	12,00	24,0
ОБЪЕМ БЕТОНА	м <sup>3</sup>	0,0048	0,0096
ВЕС СТАЛИ	кг	3,64	9,90
РАСХОД СТАЛИ НА 1 м <sup>3</sup> БЕТОНА	кг	760,00	1031,2
МАРКА БЕТОНА		200	200

П-1

СЕТКА С-1

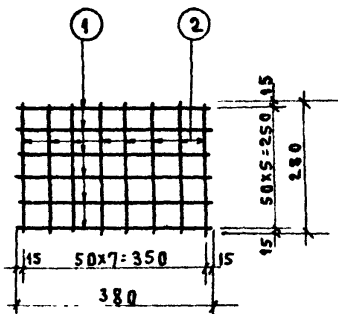
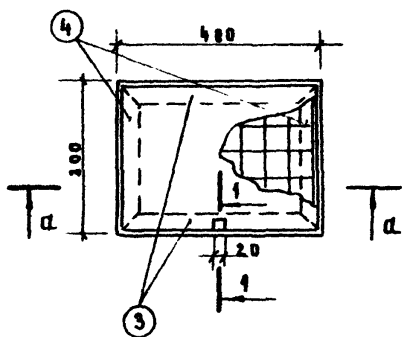

СЕЧЕНИЕ Г-Г

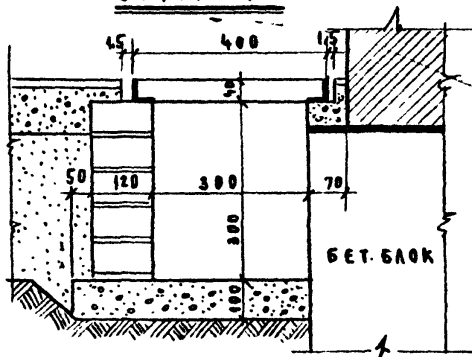

ПРИМЕЧАНИЯ

1. СВАРНЫЕ СЕТКИ ВЫПОЛНЯТЬ ПО СН 393-69
2. КИРПИЧНЫЕ СТЕНЫ ПОДВОЛЬНЫХ КАНАЛОВ ОШТУКАТУРИТЬ ВНУТРИ РАСТВОРОМ „М-25“

Ф А С А Д

РАЗРЕЗ 1-1

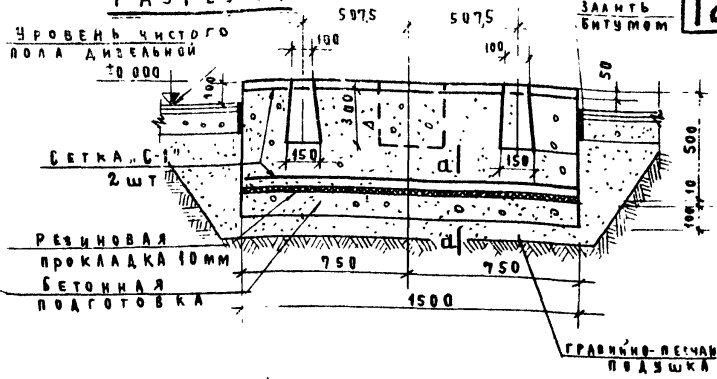
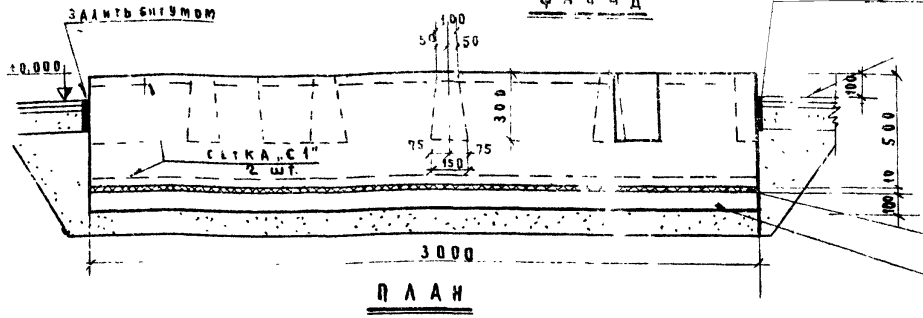

П Л А Н

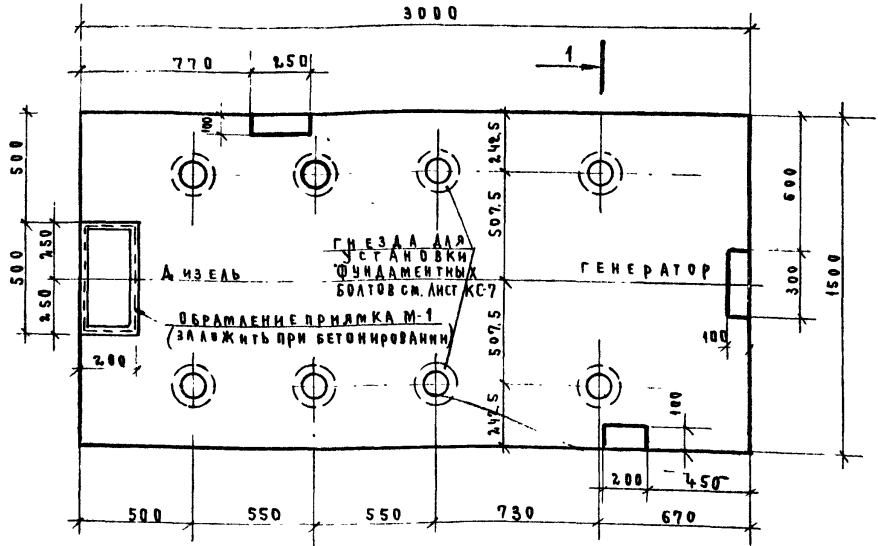

С Е Т К А С-1

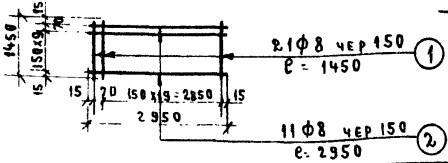

СПЕЦИФИКАЦИЯ АРМАТУРЫ					ВЫБОРКА АРМАТУРЫ				
МАРКА	НМ	Ф	ДЛИНА	П	Exp	Р <sub>к</sub>	Ф	ΣС	Q
ПОЗ	мм	мм	мм	шт	м	кг/см <sup>2</sup>	мм	м	кг
С-1	1	8	1450	21	30,45	2100	8	143,5	44,8
	2	8	2950	11	32,45				
						БЕТОН 2,03 м <sup>3</sup>			
						Итого: СТАЛЬ 44,8 кг			

П Р И М Е Ч А Н И Я

1. МАТЕРИАЛОМ ФУНДАМЕНТА СЛУЖИТ БЕТОН МАРКИ, 100"
2. БЕТОННУЮ ПОДГОТОВКУ ВЫПОЛНЯТЬ ИЗ БЕТОНА МАРКИ, 50"
3. ФУНДАМЕНТ УКЛАДЫВАЕТСЯ НА РЕЗИНОВУЮ ПРОКЛАДКУ ТОЛЩИНОЙ 10 мм ПО ГОСТ-7338-65\*\*
4. ЗАЛИВКУ БОЛТОВ ПРОИЗВОДИТЬ РАСТВОРОМ МАРКИ, 100" КРУПНОЗЕРНИСТОМ ПЕСКЕ.
5. ВЕРХНЯЯ ГРАНЬ ФУНДАМЕНТА ВЫРАВНИВАЕТСЯ ПО УРОВНЮ ОТКЛОНЕНИЯ ОТ ГОРИЗОНТАЛИ НЕ ДОЛЖНЫ ПРЕВЫШАТЬ ±3 мм
6. ДЕТАЛИ УСТРОЙСТВА ГНЕЗДА ПОД ФУНДАМЕНТНЫЕ БОЛТЫ, КОНСТРУКЦИЮ ОБРАМЛЕНИЯ ВРЯЖКА И СЕЧЕНИЕ d-d см. АНСТ КС-7
7. ПЕРЕД УКЛАДКОЙ НА ФУНДАМЕНТ РАМЫ ДИЗЕЛЬ-ГЕНЕРАТОР НЕОБХОДИМО ЗАЛИТЬ ИЗ ГНЕЗД МЕТАЛЛИЧЕСКОЕ ОБРАМЛЕНИЕ



УЗЕЛ „А“

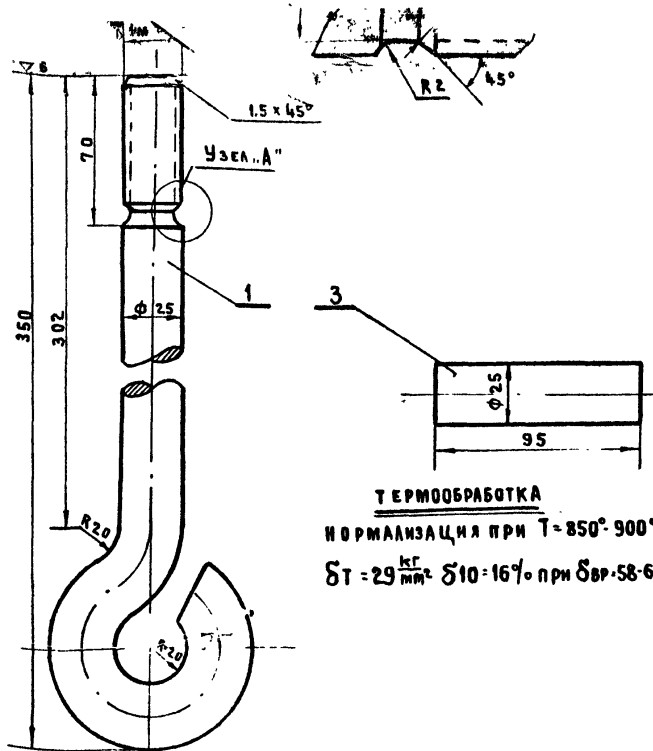
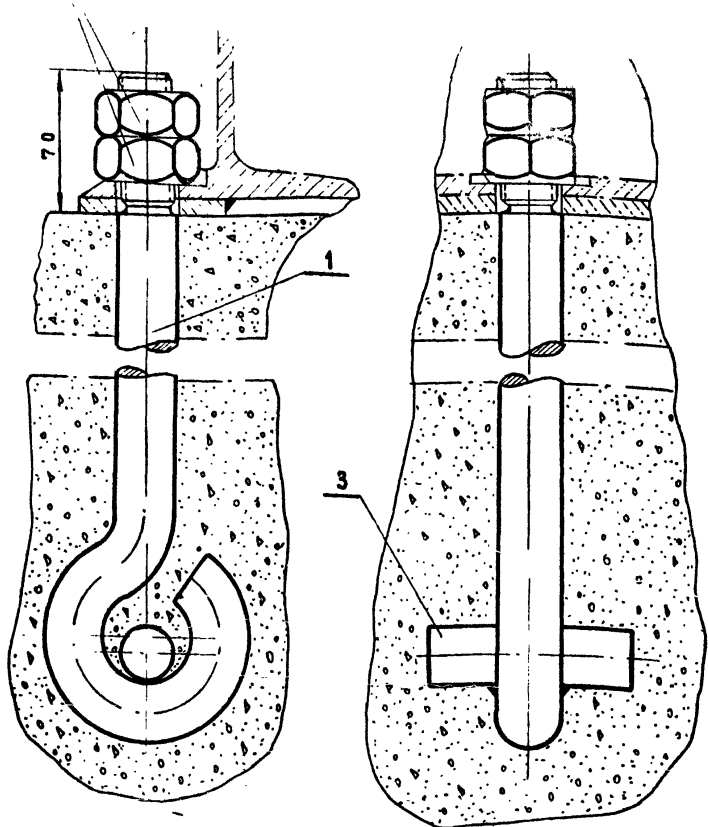

Выпрямленная длина болта 515мм

№	ГОСТ	НАИМЕНОВАНИЕ	ЕДИН. ИЗМ.	КОЛ. БО	МАТЕРИАЛ	ШТ.	ВЕС В КГ	ПРИМ.
3		КЛИН	ШТ.	1	25ст. 5 КРУГЛАЯ К ГОСТ 380-71	0,68	0,68	
2	ГОСТ 3915-70	ГАЙКА 1м 24	ШТ.	2		0,15	0,30	
1		ФУНДАМЕНТНЫЙ БОЛТ	ШТ.	1	25ст. 5 КРУГЛАЯ К ГОСТ 380-71	2,49	2,49	
Итого	ГОСТ	НАИМЕНОВАНИЕ	ЕДИН. ИЗМ.	КОЛ. БО	МАТЕРИАЛ	ШТ.	ВЕС В КГ	ПРИМ.

1973

АВТОМАТИЗИРОВАННАЯ  
ДИЗЕЛЬНАЯ ЭЛЕКТРОСТАНЦИЯ  
МОЩНОСТЬЮ 1х100 КВТ.

ФУНДАМЕНТНЫЙ БОЛТ ДИЗЕЛЬГЕНЕРАТОРА ТИПА  
АСДА  
100  
Г-400

ТИПОВОЙ ПРОЕКТ  
407-1-65

Альбом  
II  
Часть 1

Лист  
КС

ПРОЕКТИРОВАЛ: Гурвич В. В. А. 1







Л 2

ПРОЕКТОВЫЙ ИНСТИТУТ «КАНАЛС ВМ»

№ п/п	Шифр по общесоюзной классификации	Наименование и техническая характеристика основного и комплектующего оборудования, приборов, кабельных и других изделий.	Тип, марка, каталог, чертежа	Услов. обозначение по технической схеме	Завод изготовитель (для импортного оборудования страна-фирма)	Единицы измерения	Количество	Материал	Вес в кг		Стоимость по смете	
									Единицы	Общий	Единицы в руб	Общая тыс. руб
<b>III МАТЕРИАЛЫ</b>												
1		Светильник без затенителя	Уз-1-200			шт	6					
2		Светильник полугерметический	ЛГМ-60			шт	2					
3		Выключатель герметический	ВГПМ2-10			шт	8					
4		Плафон двухламповый	ПФ-00			шт	3					
5		Розетка штепсельная брызгонепроницаемая на 250В, 10А	У-94-Б Инд СЗ74			шт	8					
6		Лампа накаливания на 220В мощн. 150Вт	ЛГ-220-150			шт	4					
7		То же, мощностью 100Вт	ЛБ-220-100			шт	2					
8		То же, мощностью 60Вт	ЛБ-220-60			шт	3					
9		То же, железнодорожная 25Вт. 24В	Ж24-25			шт	6					
10		Труба стальная тонкостенная диам. 25мм толщина стенки 1,5мм	Гост 10704-63			м	120					
11		Муфты соединительные для труб				шт	8					
12		Контргайки для труб				шт	8					
13		Скобы для крепления труб при открытой прокладке	К-253			кг	2,5					
14		Скобки с двумя лапками для крепления кабеля	К 251/III-3			кг	0,1					
15		Ящики протяженные	У-997			шт	3					
16		Оконцеватели для труб	У-461			кг	0,1					
17		Дюбеля	К-410			кг	0,7					
18		Дюбеля	К-412			кг	2,0					

1973

Автоматизированная анзельная электростанция мощностью 1х100квт.

ЗАКАЗНЫЕ СПЕЦИФИКАЦИИ НА ОБОРУДОВАНИЕ, КАБЕЛЬНЫЕ ИЗДЕЛИЯ, МАТЕРИАЛЫ И АРМАТУРУ.

Типовой проект 407-1-65

Альбом листов II часть 1 Эл-3

Тиражировано Свердловским филиалом ЦИИП

620062 г.Свердловск-62 ул.Генеральская, 3-А

Заказ 1959 Тираж 700 Цена 0-57.

Инв.№: 77-2 1974 г.