

Типовой проект 705-1-179.85 Альбом II

СОДЕРЖАНИЕ АЛЬБОМА

Обозначение	Наименование	Страница	Примечание
	СОДЕРЖАНИЕ	2	
КНИ-01.00	Полурама РПС 18-2-Па	3	
02.00	Полурама РПС 18-2-Пб	4	
03.00	Полурама РПС 18-2-Пв	5	
04.00	Полурама РПС 18-2-Пе	6	
05.00	Полурама РПС 18-2-Пг	7	
06.00	Полурама РПС 18-2-Пж	8	
07.00	Полурама РПС 18-2-Пз	9	
08.00	Полурама РПС 18-2-Пи	10	
09.00	Колонна СКЗ-66-2а	11	
10.00	Прогон (1Пр-1-Пб, 1Пр-1-Па)	12	
11.00	Элемент соединительный МСЗ	13	
12.00	Изделие закладное МН1	13	
13.00	Ригель ветровой (Р1, Р2)	14	
14.00	Элемент соединительный (МСЗ, МСВ)	14	
КАИ-01.00	Щит (Щ20-3, Щ20-4, Щ20-5)	15	
02.00	Щит (Щ22-3, Щ22-4, Щ22-5)	16	
03.00	Щит (Щ26-3, Щ26-4, Щ26-5)	17	
04.00	Щит (Щ20-3-1, Щ20-5-1, Щ20-5-2)	18	
05.00	Щит (Щ40-3, Щ40-5, Щ40-5-1)	19	
06.00	Щит (Щ48-3, Щ48-5, Щ48-5-1)	20	
07.00	Щит (Щ40-3-1, Щ40-5-1)	21	

Имя, Фамилия, Подпись и дата

Альбом II
705-1-179.85

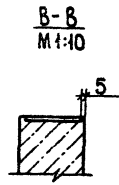
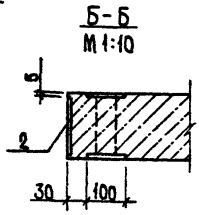
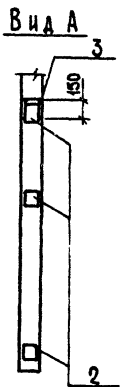
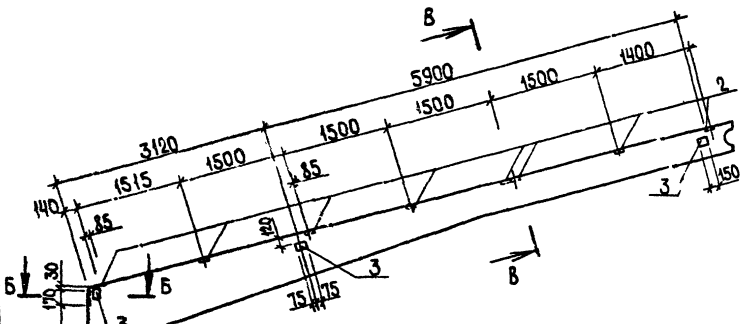

ФОРМАТ	ЗОНА	ПЛОС	ОБОЗНАЧЕНИЕ	НАИМЕНОВАНИЕ	КОЛ.	ПРИМЕЧАНИЕ
				СБОРЧНЫЕ ЕДИНИЦЫ		
	1		1.822.1-2/82.1-2-01	ПОЛУРАМА РПС 18-2-П	1	
				ИЗДЕЛИЕ ЗАКЛАДНОЕ		
	2		1.822.1-2/82.2-080-01	М5	11	
	3		1.822.1-2/82.2-080-02	М6	3	

ВЕДОМОСТЬ РАСХОДА СТАЛИ НА ДОПОЛНИТЕЛЬНЫЕ ЗАКЛАДНЫЕ ИЗДЕЛИЯ, КГ

МАРКА ЗАЕМЕНТА	ИЗДЕЛИЯ ЗАКЛАДНЫЕ						ОБЩИЙ РАСХОД
	АРМАТУРА КЛАССА			ПРОКАТ МАРКИ			
	А III			ВстЗкп2-1ТУ 14-1-3023-80			
	ГОСТ 5781-82			ГОСТ 103-76			
	Ф8	Ф10	Итого	Ф8*70	Ф8*100	Итого	
РПС 18-2-ПБ	2,64	1,80	4,44	15,40	5,40	20,80	25,24

ЗАКЛАДНЫЕ ДЕТАЛИ ЗАЩИТИТЬ ОТ КОРРОЗИИ МЕТ. А 250

ИЗВ. № ПОДП. ПОДПИСЬ И ДАТА ВЪЗМ. ДИП. №

Т.п. 705-1-179.85		КНИ-02.00	
ПОЛУРАМА РПС 18-2-ПБ		СТАЛИЯ	МАССА
Р	3100	МАСШТАБ	
		1:50	
ГИП ТРЫНОВ НАЧ. ОТД. КРЫЛОВ И. КОНТР. ФАВОРОВА СПЕЦ. ПУГАЧЕВ РИС. ГР. ФАВОРОВА СТ. ИНЖ. КОРЯКОВА		ЛИСТ 1 ЛИСТОВ 1 ЦИТЭПСЕЛЬХОЗ ВЛАДИМИР	

КОПИРОВАЛА ЯЩУК

ФОРМАТ А3

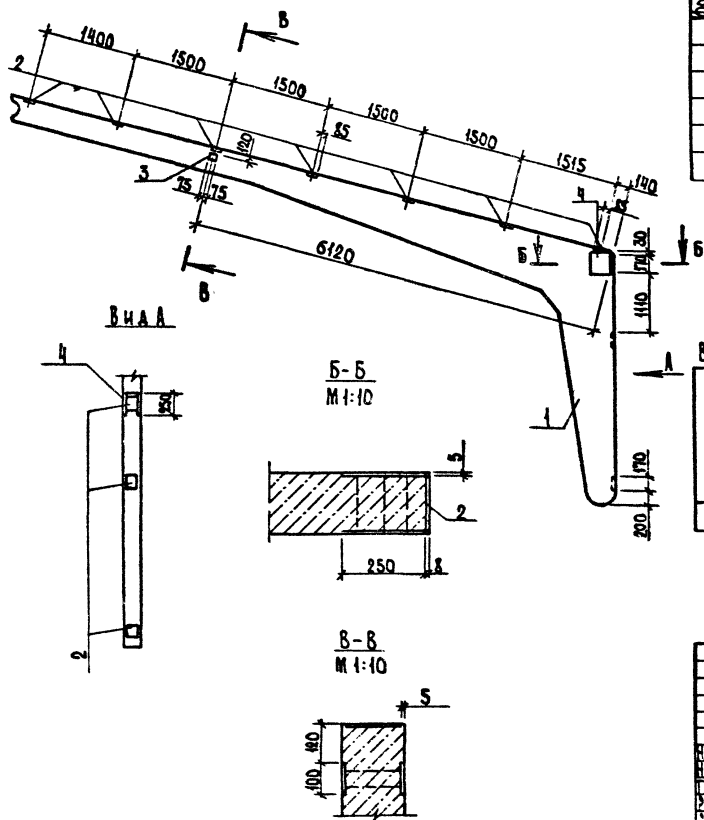

ФОРМАТ	ЗОНА	ПОС.	ОБОЗНАЧЕНИЕ	НАИМЕНОВАНИЕ	КОЛ.	ПРИМЕЧАНИЕ
				СБОРОЧНЫЕ ЕДИНИЦЫ		
	1		1.822.1-2/82.1-2-01	Полурама РПС 18-2п	1	
				ИЗДЕЛИЕ ЗАКЛАДНОЕ		
	2		1.822.1-2-080-01	М5	10	
	3		1.822.1-2-080-02	М6	1	
	4		КМН-12.00	МН1	1	

ВЕДОМОСТЬ РАСХОДА СТАЛИ НА ДОПОЛНИТЕЛЬНЫЕ ЗАКЛАДНЫЕ ИЗДЕЛИЯ, КГ

МАРКА ЗАБЕЖМЕНТА	ИЗДЕЛИЯ ЗАКЛАДНЫЕ							Общий расход		
	Арматура класса АII			ПРОКАТ МАРКИ ВСтЗкп2 Г1914-1305-00 ВСтЗкп2						
	ГОСТ 5781-82			ГОСТ 103-76		ГОСТ 19903-74				
	Ф8	Ф10		Итого	Ф10-8	Ф10-10	Итого			
РПС 18-2-Пз	2,40	1,50		3,90	1,40	1,80	15,80	7,86	7,86	27,56

ЗАКЛАДНЫЕ ДЕТАЛИ ЗАЩИТИТЬ ОТ КОРРОЗИИ МЕТ. А250

		Т.п. 705-1-179.85		КМН-04.00	
Г.И.П.	ТРИНОВ			МАССА	МАССА
МАССА	КОЛЛОД	Полурама РПС 18-2-Пз		Р	3100
МАССА	ФАВОРОВА			МАССА	1:50
МАССА	ФАВОРОВА			ЛИСТ	ЛИСТОВ
МАССА	ФАВОРОВА			ЦНТЭПсеаьхос	
МАССА	ФАВОРОВА			ВЛАДИМИР	

Листом II

705-1-179.85

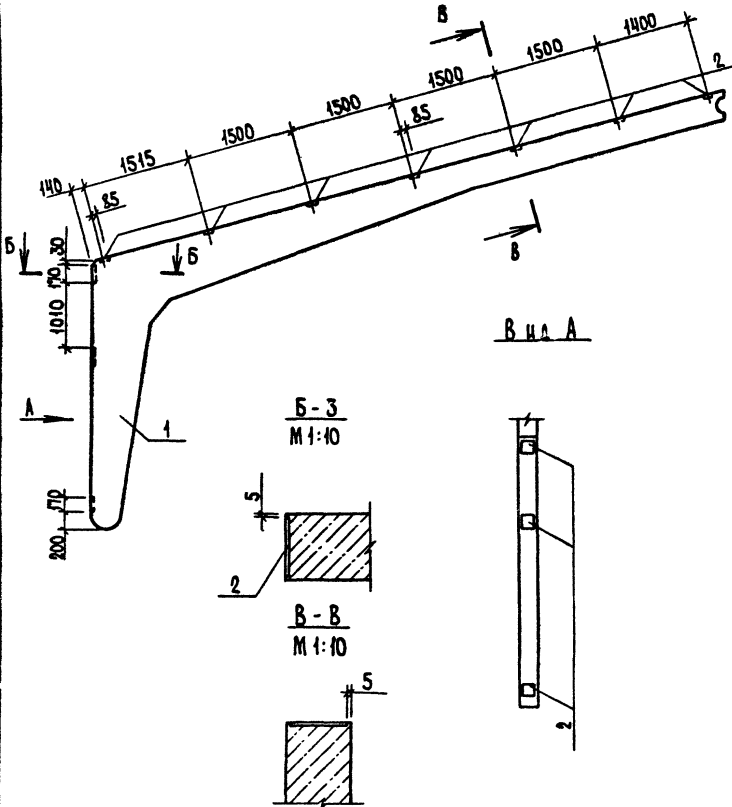

ФОРМАТ	ЗОНА	ПОР.	ОБОЗНАЧЕНИЕ	НАИМЕНОВАНИЕ	КОЛ.	ПРИМЕЧАНИЕ
				<u>СБОРЧНЫЕ ЕДИНИЦЫ</u>		
		1	1.822.1-2/82.1-2-01	ПОЛУРАМА РПС18-2-П	1	
				<u>ИЗДЕЛИЯ ЗАКЛАДНОЕ</u>		
		2	1.822.1-2/82.2-080-01	М5	10	

ВЕДОМОСТЬ РАСХОДА СТАЛИ НА ДОПОЛНИТЕЛЬНЫЕ ЗАКЛАДНЫЕ ИЗДЕЛИЯ, КГ

МАРКА ЭЛЕМЕНТА	ИЗДЕЛИЯ ЗАКЛАДНЫЕ						ОБЩИЙ РАСХОД
	АРМАТУРА КЛАССА			ПРОКАТ МАРКИ			
	АIII			ВстЗкл2-1ТУ14-1-3023-80			
	ГОСТ 5731-82			ГОСТ 103-76			
Ф8			Итого	6х70		Итого	
РПС-18-2-Пг	240			240	14,0		14,0 16,40

ЗАКЛАДНЫЕ ДЕТАЛИ ЗАЩИТИТЬ ОТ КОРРОЗИИ МЕТ. А250

ИЗВ. ПОСЛАД. ПЕЧАТ. ИЛИ АТА. СЗАМ. ИЛИ И. П.

		Т.п. 705-1-179.85		КЖИ-05.00	
		ПОЛУРАМА РПС-18-2-Пг		СТАДИЯ	МАССА
Г.И.П.	ТРИНОВ	Р.И.И.		Р	3100
НАЧ.ОТД.	КРЫЛОВ	И.И.И.		М	1:50
И.КОНТ.	ФАВОРОВА	И.И.И.		Лист	Листов 1
П.СПЕЦ.	ПУГАЧЕВ	И.И.И.		ЦИТЭПсельхоз	
РУК.ГР.	ФАВОРОВА	И.И.И.		ВЛАДИМИР	
СТ.И.И.	ОРОЛОВА	И.И.И.			

Копировала Ящук

Формат А3

Альбом II

705-1-179.85

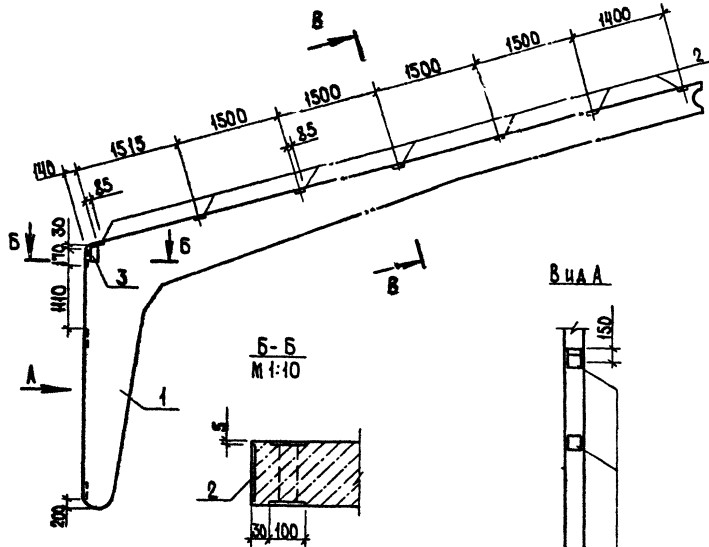

Б-Б
М 1:10

В-В
М 1:10

Вид А

ФОРМАТ	ЗОНА	Пос.	ОБОЗНАЧЕНИЕ	НАИМЕНОВАНИЕ	КОЛ.	ПРИМЕЧАНИЕ
				СБОРОЧНЫЕ ЕДИНИЦЫ.		
	1		1.822.1-2/82.1-2-02	ПОАУРАМА РПС18-2-п	1	
				ИЗДЕЛИЕ ЗАКЛАДНОЕ		
	2		1.822.1-2/82.2-080-01	М5	10	
	3		1.822.1-2/82.2-080-02	М6	1	

ВЕДОМОСТЬ РАСХОДА СТАЛИ НА ДОПОЛНИТЕЛЬНЫЕ ЗАКЛАДНЫЕ ИЗДЕЛИЯ КТ

МАРКА ЗАМЕНТА	ИЗДЕЛИЯ ЗАКЛАДНЫЕ						Общий расход
	Арматура класса			Прокат марки			
	А III			ВСтЗ кп2-1ТУ14-1-3023-80			
	ГОСТ 5781-82			ГОСТ 103-76			
	Ф8	Ф10	Итого	5x170-8x100	Итого		
РПС18-2-пе	2,40	0,6	3,00	14,0	1,80	15,80	18,80

Закладные детали защитить от коррозии Мет. А250

ИВР. СП. ПОД. И. АТА. ИСАИИ. ИИ. ИИ. ИИ.

Т.п. 705-1-179.85		КЖИ-06.00	
ПОАУРАМА РПС18-2-пе		СТАЛИ	МАССА
Р	3100	1:50	МАШТАБ
Ц ИТЭПсельхоз		ЛИСТ	ЛАНЦОВ
ВЛАДИМИР			

КОПИРОВАА ЯЩУК

ФОРМАТ А3

Альбом II

705-1-179.85

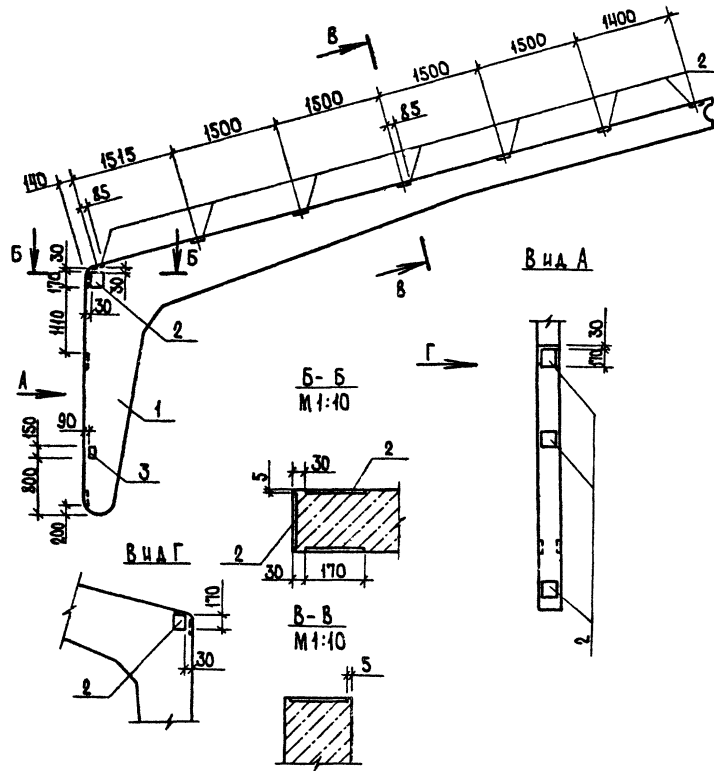

ФОРМАТ	ЗОНА	Пос.	ОБОЗНАЧЕНИЕ	НАИМЕНОВАНИЕ	КОЛ.	ПРИМЕЧАНИЕ
				СБОРОЧНЫЕ ЕДИНИЦЫ		
		1	1.822.1-2/82.1-2-01	ПОЛУРАМА РПС 18-2-П	1	
				ИЗДЕЛИЕ ЗАКАЗНОЕ		
		2	1.822.1-2/82.2-080-01	М5	12	
		3	1.822.1-2/82.2-080-02	М6	1	

ВЕДОМОСТЬ РАСХОДА СТАЛИ НА ДОПОЛНИТЕЛЬНЫЕ ЗАКАДНЫЕ ИЗДЕЛИЯ, КГ

МАРКА ЭЛЕМЕНТА	ИЗДЕЛИЯ ЗАКАДНЫЕ						Общий расход
	Арматура класса А III			Прокат марки ВстЗкп2-1ТУ14-1-3023-80			
	ГОСТ 5781-82			ГОСТ 103-76			
	Ф8	Ф10		Итого	6-мт0-8-м00	Итого	
РПС18-2-Пн	2,88	0,60		3,48	16,80	1,80	22,08

Закадные детали защитить от коррозии Мет. А250

ИЗВ. ПОЛОЖ. ПОДПИСЬ И ДАТА ВЗЛ. ИНЖ. А.В.

Т.п. 705-1-179.85		КНИ-08.00	
ПОЛУРАМА РПС 18-2-Пн		СТАДИЯ	МАССА
		Р	3100
		МАСШТАБ	1:50
		ЛИСТ	Листов 1
ЦИТЭПсельхоз В.А.А.И.М.И.Р.			

КОНСТРУКТОР: БИЧУК И.И. ДИЗАЙНЕР: А.З.

Альбом II

705-1-179.85

С.В. РЫКОВА СЕЛЬХОЗ И АНТ. ВЗМ. ИИ. П.Р.

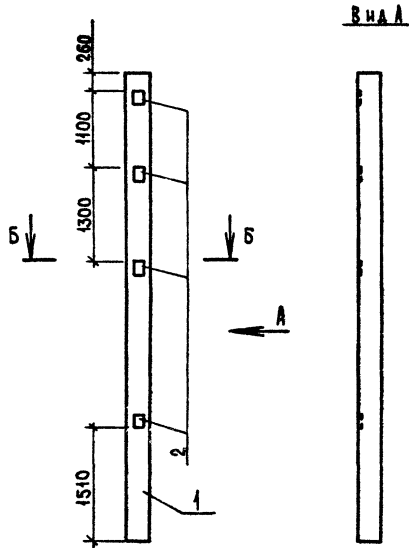

Вид А

Б-Б

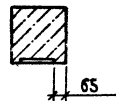

Формы	Зона	Пос.	ОБОЗНАЧЕНИЕ	НАИМЕНОВАНИЕ	Кол.	ПРИМЕЧАНИЕ
				<u>ДОКУМЕНТАЦИЯ</u>		
			1.823-1, вып.2	И-Б КОЛОННЫ ДЛЯ ПРОИЗВОДСТВЕННЫХ ЗДАНИЙ СЕЛЬСКОГО ХОЗЯЙСТВА		
				<u>СБОРОЧНЫЕ ЕДИНИЦЫ</u>		
		1	1.823-1, вып.2	КОЛОННА СКЗ-66-2	1	
				ИЗДЕЛИЕ ЗАКЛАДНОЕ		
		2	1.822.1-2/32.2-080-01	М5	4	

ВЕДОМОСТЬ РАСХОДА СТАЛИ НА ДОПОЛНИТЕЛЬНЫЕ ЗАКЛАДНЫЕ ИЗДЕЛИЯ, КГ

МАРКА ЭЛЕМЕНТА	ИЗДЕЛИЯ ЗАКЛАДНЫЕ						ОБЩИЙ РАСХОД	
	АРМАТУРА КЛАССА			ПРОКАТ МАРКИ				
	А III			ВстЗкп2У14-1-3023-80				
	ГОСТ 5781-82			ГОСТ 103-76				
СКЗ-66-2а	Ф 8			Итого	6х170		Итого	
	0,96			0,96	5,60		5,60	6,56

ЗАКЛАДНЫЕ ИЗДЕЛИЯ ПОКРЫТЬ СЛОЕМ МЕТ. А250

Т.п. 705-1-179.85		КЖИ-09.00	
КОЛОННА СКЗ-66-2а		СТАЛЬ	МАССА
		Р	1485
		МАСТАС	1:50
		ЛИСТ	ЛИСТОВ
		ЦИТЭП СЕЛЬХОЗ	
		ВЛАДИМИР	

КОПИРОВАЛ ЯЩУК ФОРМАТ А3

Альбом I

705-1-179.85

Рис.1



Рис.2



Пометить несмываемой краской

Вид А

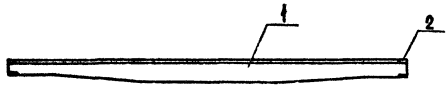
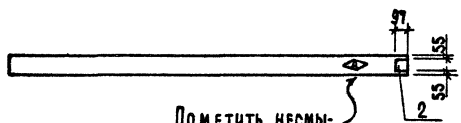
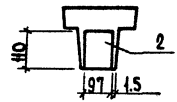

ФОРМАТ	КОМ. ПОЗ.	ОБОЗНАЧЕНИЕ	НАИМЕНОВАНИЕ	КОЛ.	ПРИМЕЧАНИЕ
		ПЕРЕМЕННЫЕ ДАННЫЕ ДЛЯ ИСПОЛНЕНИЙ			
			КЖИ-10.00		
		СБОРОЧНЫЕ ЕДИНИЦЫ			
	1	1.462-14.01-1000	Прогон 1ПР-1-П	1	
		ИЗДЕЛИЕ ЗАКЛАДНОЕ			
	2	1.462-14.01-0010	М1	1	
			КЖИ-10.00-01		
		СБОРОЧНЫЕ ЕДИНИЦЫ			
	1	1.462-14.01-1000-05	Прогон 1ПР-1-Па	1	
		ИЗДЕЛИЕ ЗАКЛАДНОЕ			
	2	1.462-14.01-0010	М1	2	

ВЕДОМОСТЬ РАСХОДА СТАЛИ НА ДОПОЛНИТЕЛЬНЫЕ ЗАКЛАДНЫЕ ИЗДЕЛИЯ, КТ

МАРКА ЭЛЕМЕНТА	ИЗДЕЛИЯ ЗАКЛАДНЫЕ								Общий расход
	Арматура класса				Прокат марки				
	А III				ВстЗ кп2				
	ГОСТ 5781-82				ГОСТ 103-76				
	Ф8			Итого	Ф97			Итого	
1ПР-1-Пб	0,24			0,24	0,5			0,50	0,74
1ПР-1-Па	0,48			0,48	1,0			1,0	1,48

ЗАКЛАДНЫЕ ДЕТАЛИ ЗАЩИТИТЬ ОТ КОРРОЗИИ МЕТ. А250

ОБОЗНАЧЕНИЕ	Рис.	МАРКА
КЖИ-10.00	1	1ПР-1-Пб
-01	2	1ПР-1-Па

Т.п. 705-1-179.85		КЖИ-10.00	
Прогон (1ПР-1-Па, 1ПР-1-Пб)		СТАЛЬ	МАССА
		Р	МАСШТАБ
		500	1:50
		ЛСТ	Л.СТ.В.1
		ЦИТЭПсельхоз ВЛАДИМИР	

Копирован ящик

ФОРМАТ А3

ИЗВ. СПОСОБ. ПОДАТЬ И ЗАДА. СВАМ. ШИ.Р.

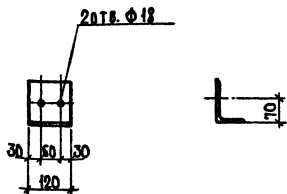

ИЗВ. ЛУЦКОЕ. ПОДПИСЬ И ДАТА ВЛАДИМИР

ГИП	ТРИНОВ	21.11	Т.п. 705-1-179.85	КНИ-11.00	ЭЛЕМЕНТ СОЕДИНИТЕЛЬНЫЙ МСЗ	СТАДИЯ	МАССА	МАСШТАБ
КРЫЛОВ	22.12	Р				1,32	1:10	
АВРОРОВА	22.12	Лист				Листов 1		
ПУГАЧЕВ	22.12	ЦИТЭПсельхоз						
АВРОРОВА	22.12	ВЛАДИМИР						
ПУГАЧЕВ	22.12	УГОЛОК Б-125x80x7 ГОСТ 8510-72*						
СТАДИЯ	МАССА	МАСШТАБ	УГОЛОК В-125x80x7 ГОСТ 535-79*					

Копированная Ящук

Формат А4

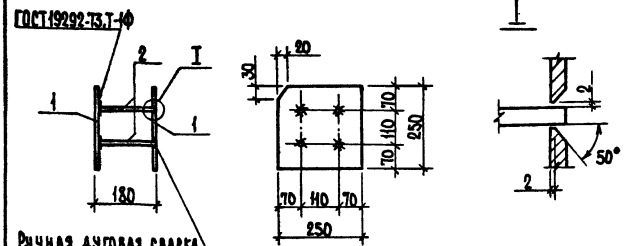

Ручная дуговая сварка в раззенкованных отверстиях электродов типа Э42А

ИЗВ. ЛУЦКОЕ. ПОДПИСЬ И ДАТА ВЛАДИМИР

ФОРМАТ	ЗОНА	ПОР.	ОБОЗНАЧЕНИЕ	НАИМЕНОВАНИЕ	КОЛ.	ПРИМЕЧАНИЕ
				ДЕТАЛИ		
		1	КНИ-12.01	ПЛАТИК Б-8x250 ГОСТ 49903-79* Вс3кп2 ГОСТ 535-79* 1:20	2	3,93
		2	02	СТЕРЖЕНЬ Ф10x110 ГОСТ 181-82 L=170	4	0,11

ГИП	ТРИНОВ	22.12	Т.п. 705-1-179.85	КНИ-12.00	ИЗДЕЛИЕ ЗАКЛАДНОЕ МН1	СТАДИЯ	МАССА	МАСШТАБ
КРЫЛОВ	22.12	Р				8,30	1:10	
АВРОРОВА	22.12	Лист				Листов 1		
ПУГАЧЕВ	22.12	ЦИТЭПсельхоз						
АВРОРОВА	22.12	ВЛАДИМИР						

Копированная Ящук

Формат А4

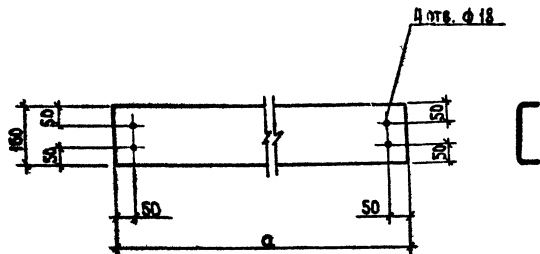

РАЗМЕРЫ В ММ

ОБОЗНАЧЕНИЕ	МАРКА	α	МАССА, КГ
КНИ-13.00	P1	5780	57,30
-01	P2	5280	52,10

ИВ. АПОСТА ПОДПИСЬ И ДАТА ВЗАИМ. ИВ. АП.

Т.п. 705-1-179.85 КНИ-13.00			
ТИП	ТРИНОВ	МАССА	МАСШТАБ
НАЧ.ОТД.	КРЫЛОВ	12.12	
И.КОНТР.	ФАВОРОВА	12.12	
АСПЕЦ.	ПУГАЧЕВ	12.12	
РУК.ГР.	ФАВОРОВА	12.12	
СТ.ИНЖ.	ПОЛЕТАЕВА	12.12	
СТ.ИНЖ.	СТАРОДУБОВ	12.12	
РИГЕЛЬ ВЕТРОВОЙ (P1, P2)		СТАЛЬ	МАССА
P	СМ. ТАБЛ.	1:10	
		ЛИСТ	ЛИСТОВ
ШВЕЛЕР ПН-160х60х5 ГОСТ 8278-75*		ЦИТЭПСЕЛЬХОЗ ВЛАДИМИР	

Копировала Ящук

Формат А4

Рис. 1



Рис. 2



ОБОЗНАЧЕНИЕ	РИС.	МАРКА	МАССА, КГ
КНИ-14.00	1	МС2	2,60
-01	2	МС4	4,25

ИВ. АПОСТА ПОДПИСЬ И ДАТА ВЗАИМ. ИВ. АП.

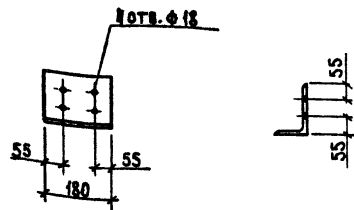
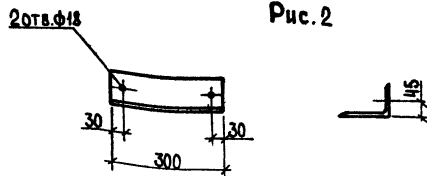
Т.п. 705-1-179.85 КНИ-14.00			
ТИП	ТРИНОВ	МАССА	МАСШТАБ
НАЧ.ОТД.	КРЫЛОВ	12.12	
И.КОНТР.	ФАВОРОВА	12.12	
АСПЕЦ.	ПУГАЧЕВ	12.12	
РУК.ГР.	ФАВОРОВА	12.12	
СТ.ИНЖ.	ПОЛЕТАЕВА	12.12	
СТ.ИНЖ.	СТАРОДУБОВ	12.12	
ЭЛЕМЕНТ СОЕДИНИТЕЛЬНЫЙ (МС2, МС4)		СТАЛЬ	МАССА
P	СМ. ТАБЛ.	1:10	
		ЛИСТ	ЛИСТОВ
УГОЛОК Б-40х90х8 ГОСТ 8510-72*		ЦИТЭПСЕЛЬХОЗ ВЛАДИМИР	

Копировала Ящук

Формат А4

20361-02

Альбом II

705-1-179.85

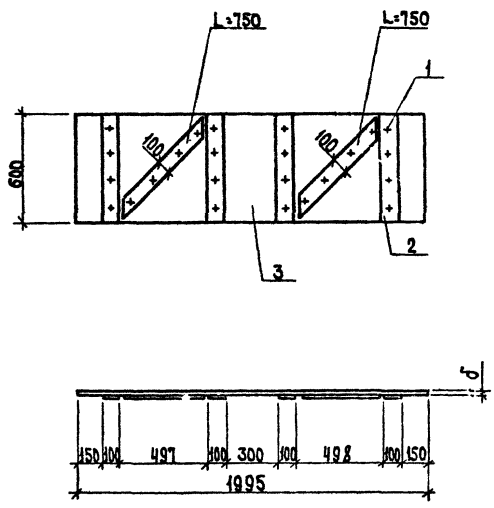

Формат	Зона	Поз.	Обозначение	Наименование	Кол.	Примечание
				<u>СТАНДАРТНЫЕ ИЗДАНИЯ</u>		
		1		Гвозди ГОСТ 4028-63*		
				К 4x100	0,24	кг
				<u>МАТЕРИАЛЫ</u>		
				Доски ГОСТ 8486-66**		
		2		φ=25	0,01	м ³
				<u>ПЕРЕМЕННЫЕ ДАННЫЕ</u>		
				КАИ-01.00		
				<u>МАТЕРИАЛЫ</u>		
				Доски ГОСТ 8486-66**		
		3		φ=32	0,038	
				КАИ-01.00-01		
				<u>МАТЕРИАЛЫ</u>		
				Доски ГОСТ 8486-66**		
		3		φ=40	0,043	
				КАИ-01.00-02		
				<u>МАТЕРИАЛЫ</u>		
				Доски ГОСТ 8486-66**		
		3		φ=50	0,06	

Материал сосна или ель влажностью не более 20% для II категории элементов деревянных конструкций

ИЗДАТЕЛЬСТВО «СТРОИТЕЛЬСТВО»

Обозначение		Марка	φ, мм	ГИП	ТРЕНОВ	21/11/85	ЩИТ (Щ20-3, Щ20-4, Щ20-5)	СТАНДАРТ	МАРСА	МАШТАБ
КАИ-01.00-		Щ20-3	32	НАЧ. СТАН.	КРЫЛОВ	13/12				
-01		Щ20-4	40	Н. КАНТ.	ФАВОРОВА	13/12				
-02		Щ20-5	50	И. СПЕЦ.	ЛУГАЧЕВ	13/12				
				РУК. ГР.	ФАВОРОВА	13/12				Листов 1
				СТ. ИНЖ.	ПОМЕТАЕВА	13/12				ЩИТ ЭП СЕЛЬХОЗ
				СТ. ИНЖ.	СТАРОВОЙ	13/12				ВЛАДИМИР

Альбом II

705-1-179.85

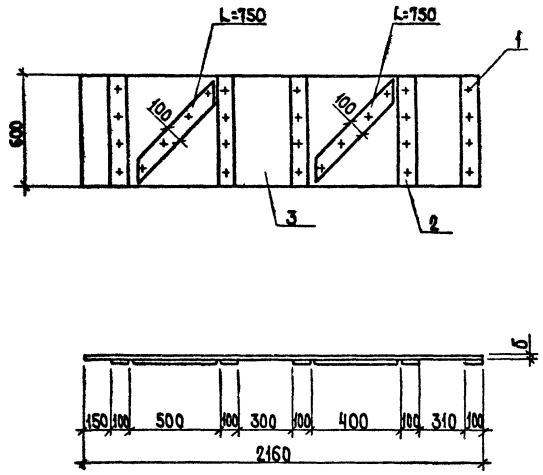

ФОРМАТ	ЗОНА	ПОЗ	ОБОЗНАЧЕНИЕ	НАИМЕНОВАНИЕ	КОЛ.	ПРИМЕЧАНИЕ
				<u>СТАНДАРТНЫЕ ИЗДЕЛИЯ</u>		
		1		Гвозди ГОСТ 4028-63*		
				К4x100	0,27	кг
				<u>МАТЕРИАЛЫ</u>		
		2		Доски ГОСТ 8486-66**		
				δ=25	0,04	м ³
				<u>ПЕРЕМЕННЫЕ ДАННЫЕ</u>		
				<u>КАИ-02.00</u>		
				<u>МАТЕРИАЛЫ</u>		
		3		Доски ГОСТ 8486-66**		
				δ=32	0,042	
				<u>КАИ-02.00-01</u>		
				<u>МАТЕРИАЛЫ</u>		
		3		Доски ГОСТ 8486-66**		
				δ=40	0,052	
				<u>КАИ-02.00-02</u>		
				<u>МАТЕРИАЛЫ</u>		
		3		Доски ГОСТ 8486-66**		
				δ=50	0,065	

МАТЕРИАЛ СОСНА ИЛИ ЕЛЬ ВЛАЖНОСТЬЮ НЕ БОЛЕЕ 20% ДЛЯ II КАТЕГОРИИ ЭЛЕМЕНТОВ ДЕРЕВЯННЫХ КОНСТРУКЦИЙ.

ИЗВ. А. ПОСАДНИКОВ И ДАТА ВЗАМЕНА №

Обозначение			Марка	δ, мм	Т.п. 705-1-179.85		КАИ-02.00	
КАИ-02.00-	Щ 22-3	32			Щ И Т (Щ 22-3, Щ 22-4, Щ 22-5)	СТАДИЯ	МАССА	ИАСУШКА
-01	Щ 22-4	40				Р		1:20
-02	Щ 22-5	50				ЛИСТ	ЛИСТОВ 1	
					ЦИТЭП сельхоз Владимир			

ГИП ГРЫНОВ
НАЧ. ОТД. КРЫЛОВ
Н. КОНТ. ФАВОРОВА
ГЛА СПЕЦ. ПУГАЧЕВ
РУК. ГР. ФАВОРОВА
СТ. ИНЖ. ПОДЕТАЕВА
СТ. ИНЖ. СТАРОВА

ИЗМ. 1/2
ИЗМ. 2/2
ИЗМ. 3/2
ИЗМ. 4/2
ИЗМ. 5/2
ИЗМ. 6/2
ИЗМ. 7/2
ИЗМ. 8/2

КОПИРОВАА ЯШУК

ФОРМАТ А3

Альбом II

705-1-179.85

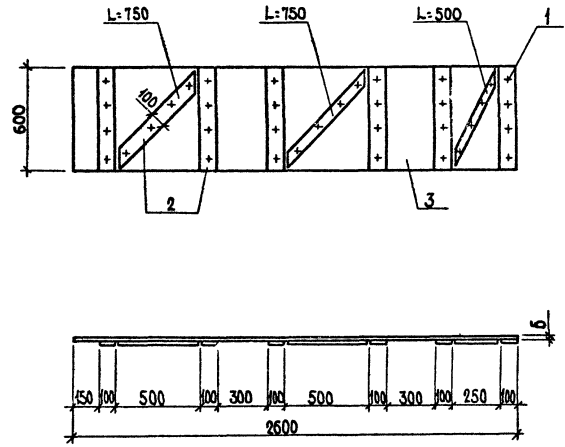

Формат Збна	Пос.	ОБОЗНАЧЕНИЕ	НАИМЕНОВАНИЕ	КОЛ.	ПРИМЕ- ЧАНИЕ
	1		<u>СТАНДАРТНЫЕ ИЗДЕЛИЯ</u> Гвозди ГОСТ 4028-63* К4x100	0,36 кг	
	2		<u>МАТЕРИАЛЫ</u> Доски ГОСТ 8486-66** δ=25	0,014 м³	
	3		<u>КАИ-03.00</u> <u>МАТЕРИАЛЫ</u> Доски ГОСТ 8486-66** δ=32	0,05	
	3		<u>КАИ-03.00-01</u> <u>МАТЕРИАЛЫ</u> Доски ГОСТ 8486-66** δ=40	0,062	
	3		<u>КАИ-03.00-02</u> <u>МАТЕРИАЛЫ</u> Доски ГОСТ 8486-66** δ=50	0,078	

МАТЕРИАЛ СОСНА ИЛИ ЕЛЬ ВЛАЖНОСТЬЮ НЕ БОЛЕЕ 20%
ДЛЯ II КАТЕГОРИИ ЭЛЕМЕНТОВ ДЕРЕВЯННЫХ КОНСТРУКЦИЙ.

ИЗДАТЕЛЬСТВО И АРХИТЕКТУРА

ОБОЗНАЧЕНИЕ		МАРКА	δ, мм	ТИП	ТРИНОВ	Группа	Т.п. 705-1-179.85	КАИ-03.00	СТАДИЯ	ПАРСА	МАШТАБ
КАИ-03.00-		Щ 26-3	32	НАЧ.ОТД.	КРЫЛОВ	12.12	Щ ИТ (Щ 26-3, Щ 26-4, Щ 26-5)	P	P	P	1:20
-01		Щ 26-4	40	И.КОНТР.	ФАРОРОВА	02.28					
-02		Щ 26-5	50	ГЛА.СПЕЦ.	САГАНОВ	02.28					
				РУК.ГР.	ФАРОРОВА	02.28					
				СТ.ИНЖ.	МАТЕРАРА	02.28	Лист		Листов 4		
				СТ.ИНЖ.	МАТЕРАРА	02.28			ЦИТЭПсельхоз		
				СТ.ИНЖ.	МАТЕРАРА	02.28			6 ААД ИМФР		

КОПИРОВАЛ ЯЩУК

ФОРМАТ А3

Рис. 1



Рис. 2



Материал сосна или ель влажностью не более 20% для II категории элементов деревянных конструкций

Формат	Зона	Поз.	Обозначение	Наименование	Кол.	Примечание
				КДИ-05.00		
				СТАНДАРТНЫЕ ИЗДЕЛИЯ		
		1		Гвозди ГОСТ 4028-63*		
				К4х100	0,29	кг
				МАТЕРИАЛЫ		
		2		Доски ГОСТ 8486-66**		
				δ=25	0,014	м ³
		3		δ=32	0,077	
				КДИ-05.00-01		
				СТАНДАРТНЫЕ ИЗДЕЛИЯ		
		1		Гвозди ГОСТ 4028-63*		
				К4х100	0,29	кг
				МАТЕРИАЛЫ		
		2		Доски ГОСТ 8486-66**		
				δ=25	0,014	м ³
		3		δ=50	0,42	
				КДИ-05.00-02		
				СТАНДАРТНЫЕ ИЗДЕЛИЯ		
		1		Гвозди ГОСТ 4028-63*		
				К4х100	0,235	кг
				МАТЕРИАЛЫ		
		2		Доски ГОСТ 8486-66**		
				δ=25	0,017	м ³
		3		δ=50	0,42	

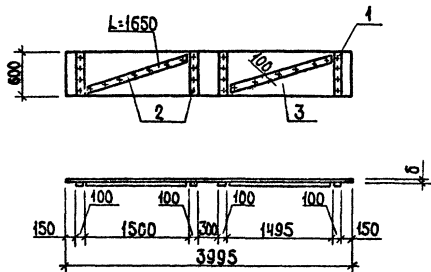
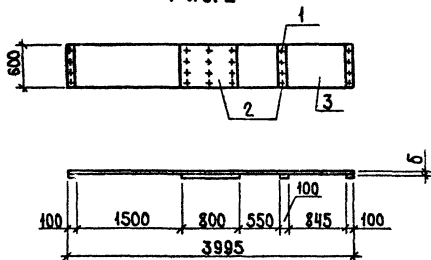
Обозначение	Марка	Рис.	δ, мм
КДИ-05.00-	Щ40-3	1	32
-01	Щ40-5	1	50
-02	Щ40-5у	2	50

Т.п. 705-1-179.85		КДИ-05.00	
Щит (Щ40-3, Щ40-5, Щ40-5у)		ТАЯНЯ	МАССА
		Р	1:50
		ЛИСТ	ЛИСТОВ
		ЩИТЭЛсельхоз ВЛАДИМИР	

Альбом II

705-1-179.85

Рис. 1



Рис. 2



Материал сосна или ель влажностью не более 20% для II категории элементов деревянных конструкций.

Обозначение	Марки	Рис	δ, мм
КДИ-08.00-	Щ 48-3	1	32
-01	Щ 48-5	1	50
-02	Щ 48-5у	2	50

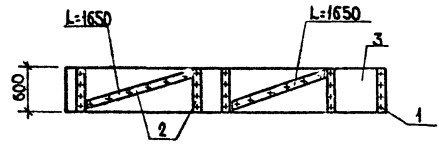
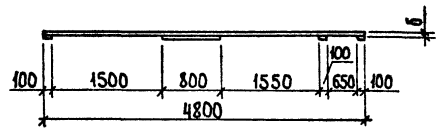
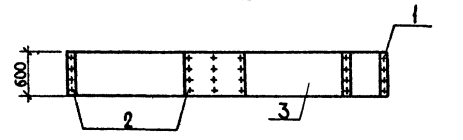
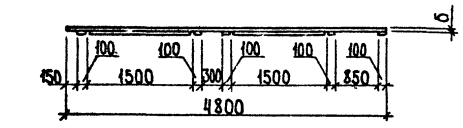
ФОРМАТ	Зона	Поз.	ОБОЗНАЧЕНИЕ	НАИМЕНОВАНИЕ	КОЛ.	ПРИМЕЧАНИЕ
				КДИ-08.00		
				СТАНДАРТНЫЕ ИЗДЕЛИЯ		
		1	Гвозди ГОСТ 4028-63*	К4x100	0,323 кг	
				МАТЕРИАЛЫ		
		2	Доски ГОСТ 8486-68**	δ=25	0,016 м ³	
		3		δ=32	0,092	
				КДИ-08.00-01		
				СТАНДАРТНЫЕ ИЗДЕЛИЯ		
		1	Гвозди ГОСТ 4028-63*	К4x100	0,323 кг	
				МАТЕРИАЛЫ		
		2	Доски ГОСТ 8486-68**	δ=25	0,016 м ³	
		3		δ=50	0,44	
				КДИ-08.01-02		
				СТАНДАРТНЫЕ ИЗДЕЛИЯ		
		1	Гвозди ГОСТ 4028-63*	К4x100	0,235 кг	
				МАТЕРИАЛЫ		
		2	Доски ГОСТ 8486-68**	δ=25	0,018 м ³	
		3		δ=50	0,44	

			Т.п. 705-1-179.85		КДИ-06.00	
			ЩИТ		СТАЛИН МАССА МАСШТАБ	
			(Щ 48-3, Щ 48-5, Щ 48-5у)		P - 1:50	
					ЛИСТ ЛИСТОВ	
					ЦИТЭП СЕЛЬХОЗ ВЛАДИМИР	

КОПИРОВАЯ Ящук

ФОРМАТ А3

ИЗВ. ПОПРАВ. ПОДАРИТЬ И ДАТА

ГИП РЫНОВ
 НАЧ. ОТ. КРЫЛОВ
 И. КОНТ. ФАВОРОВА
 А. СПЕЦ. ПУГАЧЕВ
 Р. К. ГР. ФАВОРОВА
 СТ. ИНЖ. ПОЛЕТАЕВА
 СТ. ИНЖ. СТАРОДОВСКО

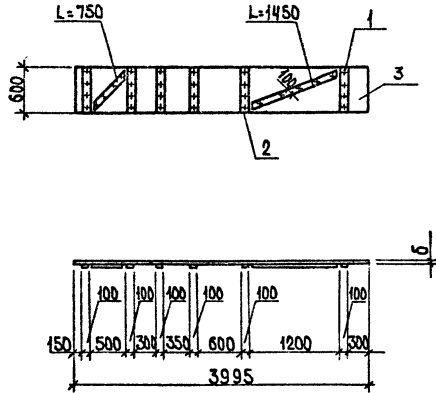

ФОРМАТ	ЗОНА	ПОР.	ОБОЗНАЧЕНИЕ	НАИМЕНОВАНИЕ	КОЛ.	ПРИМЕЧАНИЕ
				<u>СТАНДАРТНЫЕ ИЗДЕЛИЯ</u>		
		1		Гвозди ГОСТ 4028-63*		
				КЦ×100	047	КГ
				<u>МАТЕРИАЛЫ</u>		
		2		Доски ГОСТ 8486-66**		
				δ=25	0006	м ³
				<u>ПЕРЕМЕННЫЕ ДАННЫЕ</u>		
				<u>КАИ-07.00</u>		
				<u>МАТЕРИАЛЫ</u>		
		3		Доски ГОСТ 8486-66**		
				δ=32	0077	
				<u>КАИ-07.00-01</u>		
				<u>МАТЕРИАЛЫ</u>		
		3		Доски ГОСТ 8486-66**		
				δ=50	0,12	

Материал сосна или ель влажностью не более 20% для II категории элементов деревянных конструкций.

ИЗДАНИЕ Ч. 1. ИМЕНА ДАТА ВОЗВРАЩЕНИЯ

			Т.п. 705-1-179.85		КАИ-07.00	
			ЩИТ		СТАДИЯ/МАССА/МАСШТАБ	
			(Щ40-3-1, Щ40-5-1)		Р 1:50	
					ЛИСТ ЛИСТОВ	
					ЩИТЭП СЕЛХОЗ ВЛАДИМИР	

ОБОЗНАЧЕНИЕ	МАРКА	δ, мм
КАИ-07.00-	Щ40-3-1	32
01	Щ40-5-1	50

ТИП	ТРИНОВ	21025
НАЧ. ОТД.	КРЫЛОВ	19.12
И. КОНТР.	САВОРОВА	19.12
САМОЕЦ	ПУГАЧЕВ	19.12
РУК. ГР.	САВОРОВА	19.12
СТ. ИНЖ.	ПРОСТАЕВА	19.12
СТ. ИНЖ.	ПРОСТАЕВА	19.12

Копировал Ящук

Формат А3

Госстрой СССР
ИНСТИТУТ ТИПОВОГО ПРОЕКТИРОВАНИЯ
Свердловский филиал
Свердловск-62, ул. Чебышева, 4
18 Инв. № 20361-02 тираж 70
печать 26.12 1985 цена 0.87