

ТИПОВЫЕ КОНСТРУКЦИИ, ИЗДЕЛИЯ И УЗЛЫ ЗДАНИЙ И СООРУЖЕНИЙ

СЕРИЯ 2.436-12

УЗЛЫ ОКОН СО СТАЛЬНЫМИ
ПЕРЕПЛЕТАМИ
ПО СЕРИИ 1.436.3-16

ВЫПУСК 2
МЕТАЛЛИЧЕСКИЕ ИЗДЕЛИЯ
РАБОЧИЕ ЧЕРТЕЖИ

19036-03

ЦЕНА 0,82

ЦЕНТРАЛЬНЫЙ ИНСТИТУТ ТИПОВОГО ПРОЕКТИРОВАНИЯ
ГОССТРОЯ СССР

Москва, А-445, Смольная ул., 22

Сдано в печать 21 1989 года

Заказ № **12832** Тираж **5.410** экз.

СЕРИЯ 2.436-12

УЗЛЫ ОКОН СО СТАЛЬНЫМИ
ПЕРЕПЛЕТАМИ
ПО СЕРИИ 1.4363-16

ВЫПУСК 2
МЕТАЛЛИЧЕСКИЕ ИЗДЕЛИЯ
РАБОЧИЕ ЧЕРТЕЖИ

Разработаны ЦНИИПРОМЗДАНИЙ

ЗАМ. ДИРЕКТОРА ИНСТИТУТА,
РУК. КОМПЛЕКТНОЙ ТЕМЫ
 В.М. Гликин

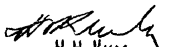
ЗАМ. ДИРЕКТОРА
ПО НАУЧНОЙ РАБОТЕ 
Н.Н. Ким

РУК. ОТДЕЛА НАРУЖНЫХ
ОГРАЖДАЮЩИХ КОНСТРУКЦИЙ
 Г.М. Смелянский

РУК. ГР. АРХИТЕКТОРОВ
 И.Т. Гусева

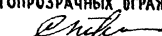
СОГЛАСОВАНО:
ГЛ. СПЕЦИАЛИСТ ЛАБОРАТОРИИ
СВЕТОПРОЗРАЧНЫХ ОГРАЖДЕНИЙ
 С.К. Стрелков

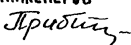
РУК. ГР. ИНЖЕНЕРОВ
 И.В. Прибыткова

УТВЕРЖДЕНЫ
ГОССТРОЕМ СССР, ПРОТОКОЛ
ОТ 08.12.1982 г. № 84.

Обозначение	Наименование	Стр.
2.436-12.2-000ПЗ	Пояснительная записка	4
2.436-12.2-010	Профиль Н1; Н2	5
2.436-12.2-020	Профиль Н3	6
2.436-12.2-030	Профиль Н4...Н6	7
2.436-12.2-040	Профиль Н7; Н8	8
2.436-12.2-050	Опора ЭК1	9
2.436-12.2-060	Планка ЭК2; ЭК3	10
2.436-12.2-070	Планка ЭК4	11
2.436-12.2-080	Опора ЭК5; ЭК6	12
2.436-12.2-090	Кронштейн ЭК7; ЭК8	13
2.436-12.2-100	Элемент крепежный ЭК9	14
2.436-12.2-100СБ	Элемент крепежный ЭК9 Сборочный чертеж	16
2.436-12.2-101	Опора Я1	17
2.436-12.2-102	Планка Я2	18
2.436-12.2-110	Элемент крепежный ЭК10	19
2.436-12.2-110СБ	Элемент крепежный ЭК10 Сборочный чертеж	21
2.436-12.2-120	Элемент крепежный ЭК11	23
2.436-12.2-120СБ	Элемент крепежный ЭК11 Сборочный чертеж	25
2.436-12.2-130	Элемент крепежный ЭК12	27
2.436-12.2-130СБ	Элемент крепежный ЭК12 Сборочный чертеж	28
2.436-12.2-140	Элемент крепежный ЭК13	29

				2.436-12.2-000		
				Содержание		
				Р	1	2
автор <i>Гузеева</i> <i>ВЛ</i> <i>Власова</i> <i>ВЛ</i>				ЦНИИПРОМЗДАНИЙ		

Обозначение	Наименование	Стр.
2 436-122-140СБ	Элемент крепежный ЭК13 Сборочный чертеж	30
2 436-122-150	Элемент крепежный ЭК14	32
2 436-122-150СБ	Элемент крепежный ЭК14 Сборочный чертеж	33
2 436-122-160	Элемент крепежный ЭК15; ЭК16	35
2 436-122-170	Элемент крепежный ЭК17.. ЭК20	36
2 436-122-180	Планка ЭК21	37
2 436-122-190	Накладка ЯЗ	38
2 436-122-200	Пробка ПР1	39
2 436-122-210	Пробка ПР2	40
2 436-122-220	Пробка ПР3	41

Шиб. М.г.п.обл. Подпись и дата. В.Э.И.М.Л.И.В.К.

2.436-122-000

Лист

2

1. В состав выпуска 2 серии 2.436-12 „ Узлы окон со стальными переплетами по серии 1436.3-16“ входят комплектующие изделия – металлические профили, элементы крепления окон и прокладки

2. Металлические профили изготавливаются из оцинкованной рулонной стали толщиной 1,0 мм и 2,0 мм, нормальной точности прокатки Б, с обрезной кромкой D, марки Ст 3 кл, под окраску ПК по ГОСТ 14918-80. Элементы крепления изготавливаются из листового стали по ГОСТ 16523-70.* Некоторые металлические профили изготавливаются по типу унифицированных холодногну- тых профилей, принимаемых по Нормали Пермьуральского завода.

3. Покрытие металлических профилей и элементов крепления производится атмосферо-стойкой эмалью МА-12 по ГОСТ 9754-76* или другими лакокрасочными материалами, имеющими защитные физико-механические свойства не ниже указанной марки эмали Цвет покрытия по образцу-эталоны предприятия изготовителя.

4. Прокладки изготавливаются из полиэтилена низкого давле- ния 20908-040 ГОСТ 16338-77.

5. Непрямолинейность линейных элементов не должна быть более 1мм на 1м длины и более 2мм по всей длине.

Имя, фамилия, Подпись и дата. Взаг. инв. №

2.436-12.2 - 000 ПЗ

Пояснительная записка

Страниц	Лист	Листов
Р		1

ЦНИИПРОМЗДАНИЙ

Рук. отд.	Степанянский	<i>[Signature]</i>
Рук. гр.	Гузьева	<i>[Signature]</i>
Инж.	Власова	<i>[Signature]</i>

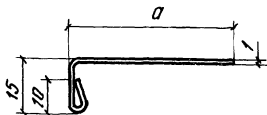

Обозначение	Марка	а, мм	Масса, кг
2 436-12.2-010	Н1	45	0,59
-01	Н2	75	0,83

1. Радиус гйба 25.
2. Масса дана на 1 м профиля.

2 436-12.2-010

Профиль Н1; Н2

Стадия Масса Масштаб

Р см. табл 1:1

Лист Листов 1

Рук. отд.	СМИЯНСКИЙ	<i>[Signature]</i>
Рук. гр.	Гузеева	<i>[Signature]</i>
ЦНЖ.	Власова	<i>[Signature]</i>

 04 Б-0-1,0 ГОСТ 19904-74 *
 СТ.3 кп ПК ГОСТ 14918-80

ЦНИИПРОМЗДАНИЙ

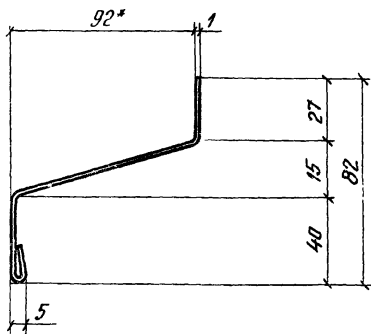

1. *Размер для справок.
2. Радиус гибо 2,5.
3. Профиль НЗ по типу профиля 2-104
4. Масса дана на 1 м профиля.

				2.436-12.2-020			
				Профиль НЗ	Стация	Масса	Масштаб
					р	1,45	1:2
					Лист	Листов 1	
Рук. отд.	Смелянский	<i>[Signature]</i>		По типу профиля 2-104 Нормаль Первуральского завода	ЦНИИПРОМЗДАНИЙ		
Рук. гр.	Гузеева	<i>[Signature]</i>					
Инж.	Власова	<i>[Signature]</i>					

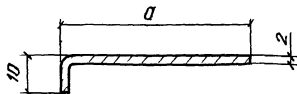

Обозначение	Марка	a, мм	Масса, кг
2.436-12.2-030	H4	30	0,42
	-01	H5	0,71
	-02	H6	0,78

1. Радиус гибо 1,28.
2. Масса дана на 1м профиля.

Инв. № подл. Подпись и дата Взам. инв. №

			2.436-12.2-030		
			Профиль Н4...Н6		
			Стандия	Масса	Масштаб
			Р	Ст. таб	1:1
			Лист	Листов 1	
Рук. отд.	Стылянский	<i>СЗ</i>	оц Б-0-20 ГОСТ 19903-74* Ст.3 кп ПК ГОСТ 14918-80		
Рук. гр.	Гизеева	<i>М</i>			
И.ж.	Власова	<i>В</i>			
			ЦНИПРОМЗДАНИЙ		

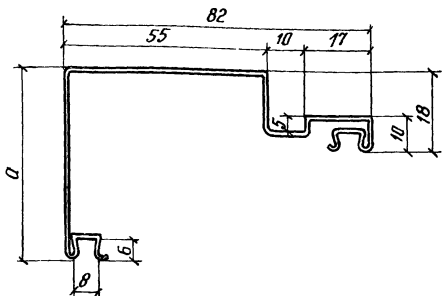

Обозначение	Марка	а, мм	Масса, кг
2.436-12.2-040	Н7	70	1,55
-01	Н8	50	1,39

Масса дана на 1 м профиля

			2.436-12.2-040			
			Профиль Н7; Н8	Стандия	Масса	Масштаб
				р	см. табл.	1:1
			Лист	Листов 1		
Рук. отд.	Стялянский	<i>СЯ</i>	По типу профиля 2-011 Нормаль Свердловского зав. бдд			
Рук. гр.	Гузьева	<i>ГГ</i>				
Инж.	Власова	<i>ВЛ</i>				

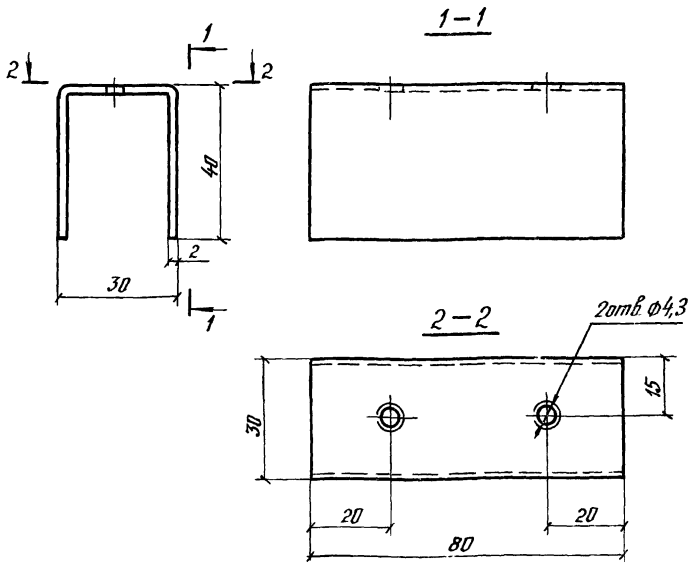

Радиус губа 1,2δ

ЦНИИПРОМЗДАНИЙ. Работы и дата. Взам.инв.№

2 436-122 - 050

Опора ЭК1

Стадия	Масштаб	Масштаб
Р	0,14	1:1
Лист	Листов 1	

Рук. отд. Сидянский
 Рук. зр. Гусева
 Инж. Власова

Лист Б-ПН-20*10*80 ГОСТ 19903-74
 4-Ш-Н-10кп ГОСТ 16523-70*

ЦНИИПРОМЗДАНИЙ

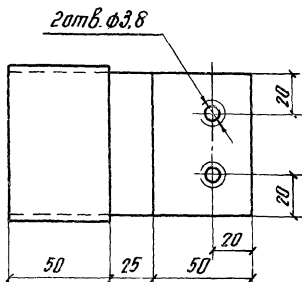
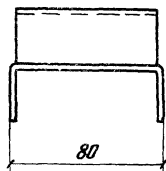
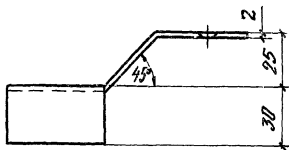

2 436 - 12.2 - 070

Планка ЭК4

Стадия Масса Масштаб

Р 0,226 1:2

Лист Листов 1

ЦНИИПРОМЗДАНИЙ

Рук. отд. Стяжников
Рук. гр. Гусева
Инж. Власова

С.И.С.
В.В.

Лист Б-ПН-2,0 ГОСТ 19903-74*
4-III-Н-10 кп ГОСТ 16523-70

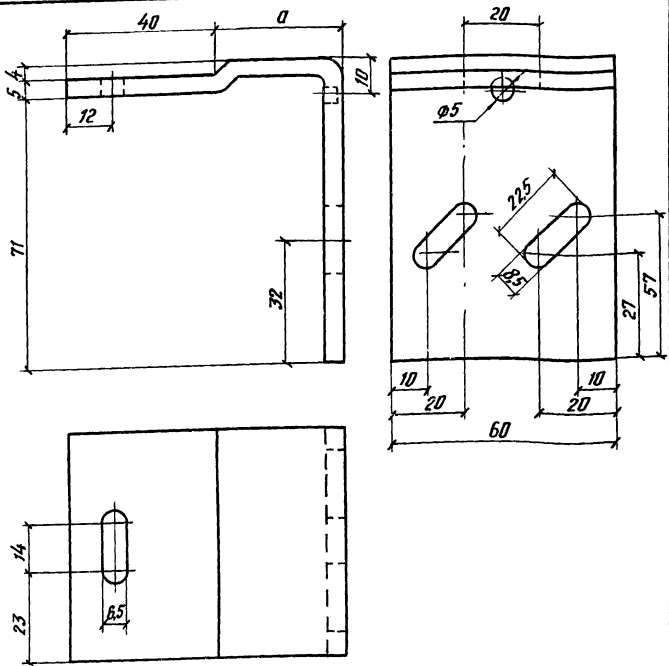

Обозначение	Марка	Д, мм	Масса, кг
2.436-12.2-080	ЭК5	30	0,353
-01	ЭК6	50	0,400

Рук. отд.	Смилянский	<i>См?</i>
Рук. гр.	Гузеева	<i>Гус</i>
Сл.ж.	Власова	<i>Вл</i>

2.436-12.2-080		
Опора ЭК5; ЭК6	Студия	Масштаб
	Р	Ст. табл.
	Лист	Листов 1
По типу профиля 3-222 Нормаль Первоуральского завода		1:1
ЦНИИПРОМЗДАНИЙ		

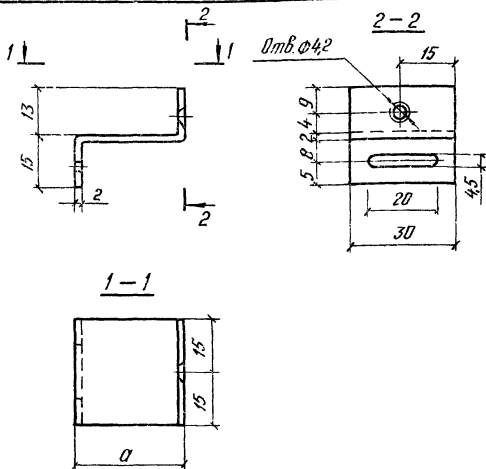

Обозначение	Марка	а, мм	Масса, кг
2.436-12.2-090	ЭК7	51	0,043
+01	ЭК8	31	0,033

2 436 - 12 2 - 090

Кронштейн ЭК7, ЭК8

Стадия | масса | Масштаб

р | см | 1:1
табл.

Лист | Листов 1

Рук. отв. Стяжанин С.В.
Рук. гр. Гузеева М.С.
Инж. Власова В.В.

По типу профиля З-243
Нормаль Первоуральского
завода

ЦНИПРОМЗДАНИЙ

ЦНИПРОМЗДАНИЙ. Подпись и дата. Взам. инв. №

Формат	Зона	Поз.	Обозначение	Наименование	Кол на исп. 2.436-12.2-100-						Прим.
					-	01	02	03	04	05	
				<u>Документация</u>							
А4			2.436-12.2-100 СБ	Сборочный чертеж	×	×	×	×	×	×	
				<u>Детали</u>							
А4	1		2.436-12.2-101	Опора А1	6	6	8	10	12	14	0,057 кг
А4	2		2.436-12.2-102	Планка А2.20	1						5,20 кг
			-01	Планка А2.24		1					6,28 кг
			-02	Планка А2.30			1				7,87 кг
			-03	Планка А2.40				1			10,54 кг
			-04	Планка А2.48					1		12,68 кг
			-05	Планка А2.60						1	15,88 кг
				Профиль 2-803 Нормаль Тербоцаральского завода							
Б4	3		2.436-12.2-103	Л = 1950	1						4,35 кг

19036-03

15

				2.436-12.2-100		
				Стандарт	Лист	Листов
				Р	1	2
Руч. отд.	Смирнов	С.И.	Элемент крепежный ЭС	ЦНИИПРОМЗДАНИЙ		
Руч. вв.	Гузев	Н.И.				
Инж.	Власов	В.И.				

Инв. № подл. Подпись и дата Взам. инв. №

Формат	Листа	№ из	Обозначение	Наименование	Кол. на исп. 2.436-12.2-100-										Прим.	
					-	01	02	03	04	05						
Б4	3		2.436-12.2-104	L = 2350		1										3,25 кг
			2.436-12.2-105	L = 2950			1									6,58 кг
			2.436-12.2-106	L = 3950				1								8,81 кг
			2.436-12.2-107	L = 4750					1							10,59 кг
			2.436-12.2-108	L = 5950						1						13,27 кг
			<u>Стандартные изделия</u>													
	4			Шпилька М8-80 ГОСТ 22042-76	3	3	4	5	6	7						
	5			Гайка М8 ГОСТ 5915-70	6	6	8	10	12	14						
	6			Шайба М8 ГОСТ 11371-78	3	3	4	5	8	7						
	7			Винт самонарезающий 4,2-9,5 исп. 8.003 норма Первоуральский завод 305000	12	12	16	20	24	28						
			<u>Материалы</u>													
	8			Листина лист ТМЩ-М-3-30-В (В-по проекту) ГОСТ 7338-77	1	1	1	1	1							

2.436-12.2-100 Лист 2

19036-03 15

15

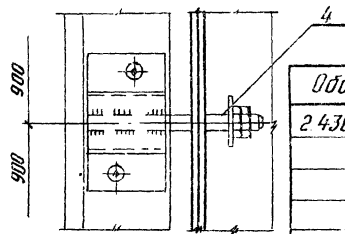
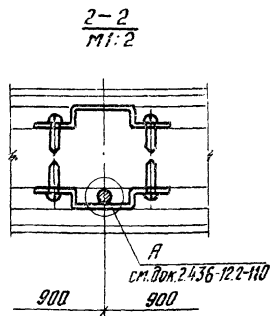
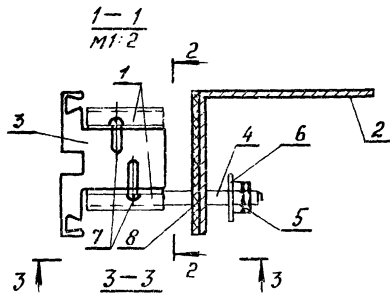
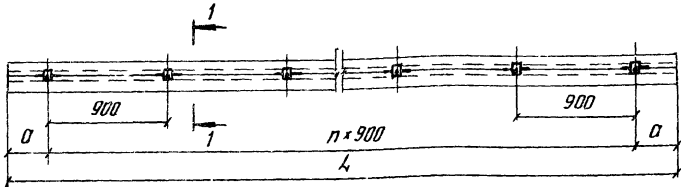

Обозначение	Модель	L, мм	Ø, мм	Масса, кг
2 436-122-100	ЭК9.20	1950	75	10,06
-01	ЭК9.24	2350	125	11,90
-02	ЭК9.30	2950	125	15,13
-03	ЭК9.40	3950	175	20,21
-04	ЭК9.48	4750	125	24,30
-05	ЭК9.60	5950	275	30,35

2 436-122-100 СБ

Элемент крепежный ЭК9
Сборочный чертёж

Студия	Масло	Масштаб
Р	См. табл.	
Лист 1		Листов 2

Рук. отд. СМЯЯНСКИЙ
Рук. гр. ГУЗРЕВА
ИНЖ. ВЛАСОВА

ЦНИИПРОМЗАДАНИЙ

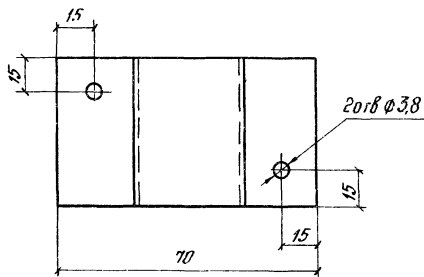
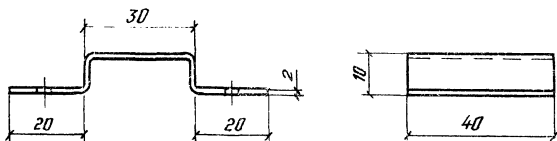

Радиус гайки $R=1,28$

2 436-12.2-101

Опора А1

Стадия Масса Масштаб

Р 0,057 1:1

Лист Листов 1

Рук. отд. С.И. Янышкин
Рук. гр. Г.И. Зуева
ЦНЖ В.И. Волова

Лист Б-ПН-20*90*40 ГОСТ 19903-74*
4-III-Н-10кл ГОСТ 16523-70*

ЦНИПРОМЗДАНИЙ

ЦНЖ № 10/01/01 Подпись и дата: 6 мая 1974 г.

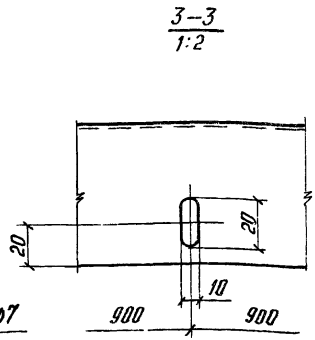
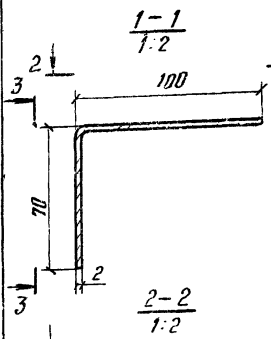
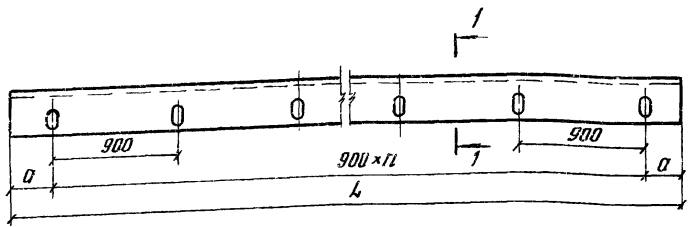

Отв. Ø7

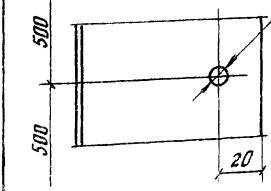

Обозначение	Марка	L, мм	Q, мм	n	Масса, кг
2.436-12.2-102	А2.20	1950	75	2	5,20
-01	А2.24	2350	275	2	6,28
-02	А2.30	2950	125	3	7,87
-03	А2.40	3950	175	4	10,54
-04	А2.48	4750	125	5	12,68
-05	А2.60	5950	275	6	15,88

2.436-12.2-102

Рук. отд.	Смелянский	8-8
Рук. зр.	Гузеева	10-10
Цикл.	Власова	ВЛ

Лист	Пломка А2		Стадия	Масса	Масштаб
			Р	Ст. табл.	
			Лист	Листов 1	
5-ПН-2,0×170 ГОСТ 19903-74*			ЦНИИПРОМЗДАНИЙ		
4-III-Н-10кп ГОСТ 16523-70					

Инв. № подл. Подпись и дата. Штам. инв. №

Формат	Зона	Лист	Обозначение	Наименование	Кол. на исп. 2.436-12.2-110-						Прим.
					-	01	02	03	04	05	
				<u>Документация</u>							
А4			2.436-12.2-110 сб	Сборочный чертеж	X	X	X	X	X	X	
				<u>Детали</u>							
А4	1		2.436-12.2-101	Опора А1	12	12	16	20	24	28	0,057 кг
А4	2		2.436-12.2-102	Планка А2.20	1						5,20 кг
			-01	Планка А2.24		1					6,28 кг
			-02	Планка А2.30			1				7,87 кг
			-03	Планка А2.40				1			10,54 кг
			-04	Планка А2.48					1		12,88 кг
			-05	Планка А2.60						1	15,88 кг
				Поручень 2-803 нормаль Первоуральского 3-80							
Б4	3		2.436-12.2-103	L=1950	1						4,35 кг

			2.436-12.2-110		
Инж. О.А. Смирновский	Инж. В.А. Лузевва	Инж. В.А. Злобова	Элемент крепежный ЭК 10		
Стр. 1	Лист 1	Листов 2			
			ЦНИИПРОМЗДАНИЙ		

1903.6-03 20

Уд. код	Зона	Поз.	Обозначение	Наименование	Кол. по исп. 2.436-12.2-110-						Прим.
					01	02	03	04	05		
54		3	2.436-12.2-104	L = 2350	1						5,25кг
			2.436-12.2-105	L = 2950		1					8,58кг
			2.436-12.2-106	L = 3950			1				8,81кг
			2.436-12.2-107	L = 4750				1			10,58кг
			2.436-12.2-108	L = 5950					1		13,27кг
			<u>Стандартные изделия</u>								
		4		Шпилька М8 ГОСТ 22042-76	3	3	4	5	6	7	
		5		Гайка М8 ГОСТ 5915-73	6	6	6	10	12	14	
		6		Шайба М8 ГОСТ 11371-78	3	3	4	5	6	7	
		7		Винт самонарезающий 4.2-95 исп. Б.003 Нормаль первоуральского з-да	24	24	32	40	48	56	
			<u>Материалы</u>								
		8		Листовая ст лист ТМЦЦ-М - 3*70*8 (6 - по проекту) ГОСТ 7338 - 77	1	1	1	1	1	1	
					2.436 - 12.2 - 110						Лист
											2

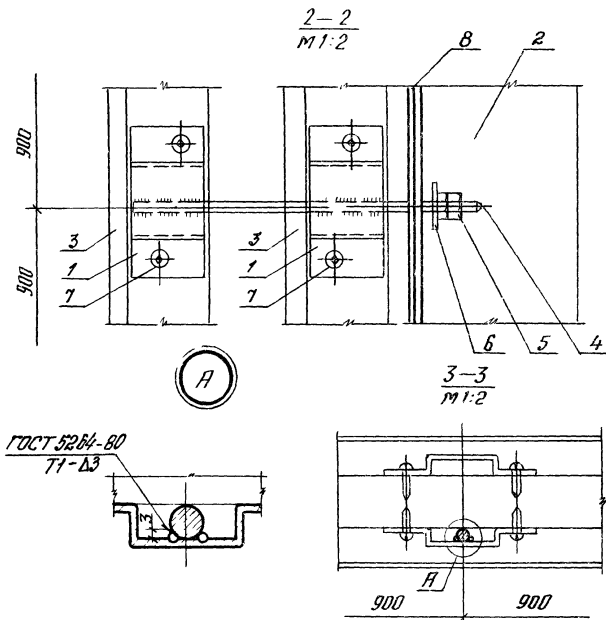

Обозначение	Марка	L , мм	D , мм	n	Масса, кг
2.436-122-110	ЭК10.20	1950	75	2	14,75
-01	ЭК10.24	2350	275	2	17,51
-02	ЭК10.30	2950	125	3	22,16
-03	ЭК10.40	3950	175	4	29,59
-04	ЭК10.48	4750	125	5	35,57
-05	ЭК10.60	5950	275	6	44,42

Сварка ручная электродуговая

2.436-122-110СВ

Лист

2

Формат	Зачисл.	Лист	Обозначение	Наименование	Кол. на исп. 2.436-12.2-120-						Прим.
					-	01	02	03	04	05	
				<u>Документация</u>							
А4			2.436-12.2-120 СБ	Оборочный чертеж	X	X	X	X	X	X	
				<u>Детали</u>							
А4	1		2.436-12.2-101	Опора А1	12	12	16	20	24	28	0,057кг
А4	2		2.436-12.2-102	Планка А2.20	1						5,20кг
			-01	Планка А2.24		1					6,28кг
			-02	Планка А2.30			1				7,87кг
			-03	Планка А2.40				1			10,54кг
			-04	Планка А2.48					1		12,68кг
			-05	Планка А2.60						1	15,88кг
				Профиль 2-803 Нормаль Первоуральского 3-00							
Б4	3		2.436-12.2-103	L=1950	1						4,35кг

2.436-12.2-120

Руч. отд.	Смирнянский	СБ
Руч. ад.	Губеева	СБ
Инж.	Власова	СБ

Элемент крепежный ЭК11

Стр.	Лист	Листов
Р	1	2

ЦНИИПРОМЗДАНИЙ

19.03.6-03 24

Лист №	ДНО	ЭОЛ	Обозначение	Наименование	Едл. по ост. 2.436-12.2-120-							Прим.		
					-	01	02	03	04	05				
54		3	2.436-12.2-104	L=2350		1								5,25 кг
			2.436-12.2-105	L=2950				1						8,58 кг
			2.436-12.2-106	L=3950				1						8,81 кг
			2.436-12.2-107	L=4750					1					10,59 кг
			2.436-12.2-108	L=5950						1				13,27 кг
54		4	2.436-12.2-121	Полоса 4x70x50 ГОСТ 103-78 ВСТЗ кп5 ГОСТ 380-71*	3	3	4	5	6	7				0,11 кг
				<u>Стандартные изделия</u>										
		5		Шпилька М8x160 ГОСТ 2204-76	3	3	4	5	6	7				
		6		Гайка М8 ГОСТ 5915-70	9	9	12	15	18	21				
		7		Шайба М8 ГОСТ 11371-78	6	6	8	10	12	14				
		8		Винт самонарезающий 4,2x9,5 шаг. 6,003 нормаль первоуральского 3-го	24	24	32	40	48	56				
				<u>Материалы</u>										
		9		Пластина РТ Лист ТМЩ-М-3x70x2 (2- по проекту) ГОСТ 7338-77	1	1	1	1	1	1				
					2.436-12.2-120							Лист		
												2		

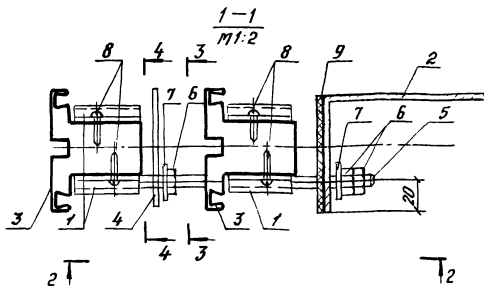
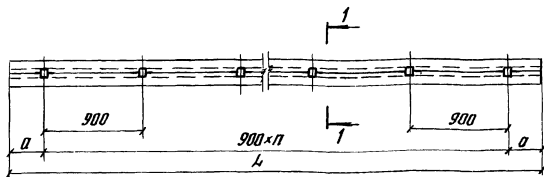

Разрезы 2-2; 3-3; 4-4 и таблицу исполнений см. на л. 2

2 436-12.2-120СБ

Элемент крепежный ЭК11
Сборочный чертеж

Стация	Масса	Масштаб
Р	см. табл.	1:10
Лист 1	Листов 2	

Рук. отд. Смилянский
Рук. зр. Гусев
ЦНЖ. Власова

ЦНИИПРОМЗДАНИЙ

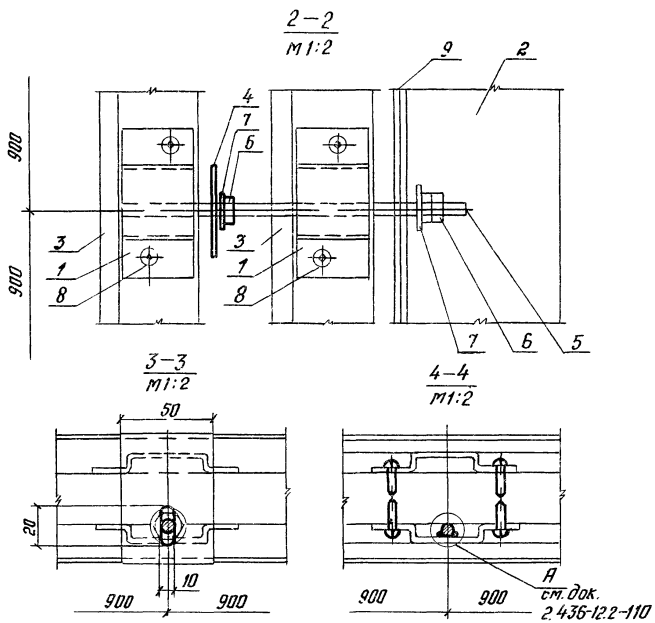

Обозначение	Марка	l, мм	q, мм	п	Масса, кг
2.436-12.2-120	ЭК11.20	1950	75	2	15,41
-01	ЭК11.24	2350	275	2	18,22
-02	ЭК11.30	2950	125	3	23,04
-03	ЭК11.40	3950	175	4	30,69
-04	ЭК11.48	4750	125	5	36,89
-05	ЭК11.60	5950	275	6	45,96

2.436-12.2-120 СБ

Лист
2

Формат	Зона	Поз.	Обозначение	Наименование	Кол.	Прим.
				<u>Документация</u>		
А4			2.436-12.2-130 СБ	Сборочный чертеж		
				<u>Детали</u>		
А4	1		2.436-12.2-101	Опора Я1	6	0,057кг
				Профиль 2-803 Нормаль Первоуральского 3-го		
Б4	2		2.436-12.2-131	Л=1750	1	4,02кг
Б4	3		2.436-12.2-132	Лист 5-ЛН-2Л-70х1750 ГОСТ 18503-74 4 Л Н-10Л ГОСТ 18523-70*	1	1,93кг
				<u>Стандартные изделия</u>		
		4		Шпилька М8х80 ГОСТ 22042-78	3	
		5		Гайка М8 ГОСТ 5915-70	6	
		6		Шайба М8 ГОСТ 11371-78	3	
		7		Винт самонарезающий 4х2х9,5 усл. 6,003 Нормаль Первоуральского 3-го	12	
				<u>Материалы</u>		
		8		Пластина Я1 Лист ТМЦД-М-3х70х1800 ГОСТ 7338-77	1	

2.436 - 12.2 - 130

Рук. отд. Смелянский
Рук. гр. Гусев В
Инж. Власов В

Элемент крепежный ЭК12

Стоды	Листы	Листов
Р		1

ЦНИПРОМЗДАНИИ

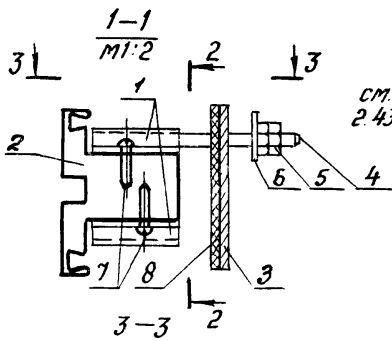
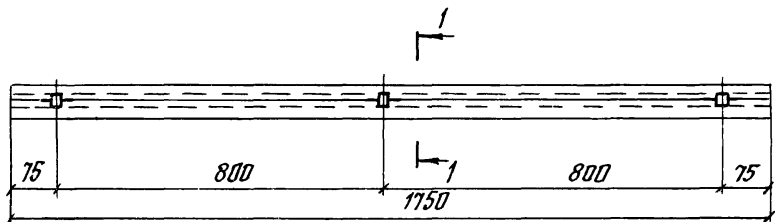

см. докум.
2.436-122-110

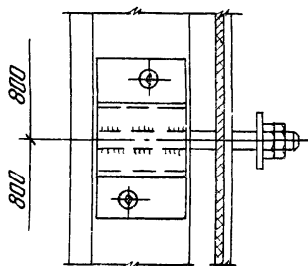
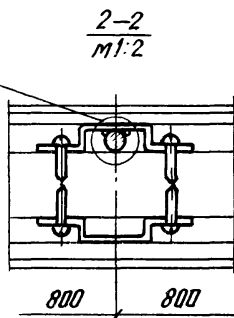

2 436-122-130 СБ

Элемент крепежный ЭК12
Сборочный чертёж

Стандия	Масса	Масштаб
Р	6,31	1:10
Лист	Листов 1	

Рук. отд. Ступянский
Рук. гр. Гусева
Инж. Власова

В.С.
В.С.
В.С.

ЦНИИПРОМЗДАНИЙ

Формат	Зона	Поз.	Обозначение	Наименование	Кол.	Прим.
				<u>Документация</u>		
А4			2 436-12.2-140 СБ	Сборочный чертёж		
				<u>Детали</u>		
				Профиль 2-803 Нормаль Первоуральский завод		
Б.У.	1		2.436-12.2-131	h = 1750	2	4,02 кг
А4	2		2.436-12.2-101	Опора А1	6	0,057 кг
Б.У.	3		2.436-12.2-132	Лист 2-11А 20*10-1750 ГОСТ 19903-74 4-Ш-Н-10кп ГОСТ 16523-70	1	1,93 кг
				<u>Стандартные изделия</u>		
		4		Шпилька М8*160 ГОСТ 22042-76	3	
		5		Гайка М8 ГОСТ 5915-70	6	
		6		Шайба М8 ГОСТ 11371-78	3	
		7		Винт самонарезающий 4,2*9,5 исп. Б.003 Нормаль Первоуральского завода	12	
				<u>Материалы</u>		
		8		Пластина А7 Лист ТМКЦ-М-3*70*1800 ГОСТ 7338-77	1	

Шиб. № ласт. Подпись и дата В. Шиб. Шиб. А2

2 436-12.2-140

 Элемент крепежный
ЭК 13

Студия	Лист	Листов
Р		1

 ЦНИИПРОМЗДАНИЙ

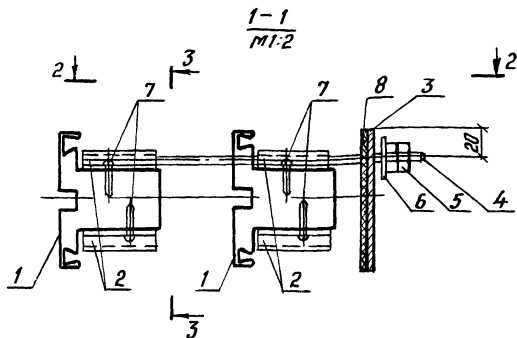
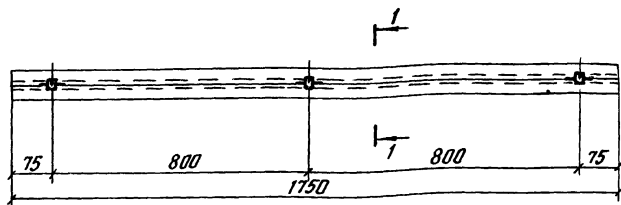

Разрезы 2-2; 3-3 см. на листе 2

2. 436-12.2 - 140 СБ

Элемент крепежный ЭК 13
Сборочный чертеж

Стация	Масса	Масштаб
Р	11,20	1:10
Лист 1		Листов 2

Рук. отд. Смирнянский
Рук. гр. Гизерба
Инж. Власова

ЦНИИПРОМЗДАНИЙ

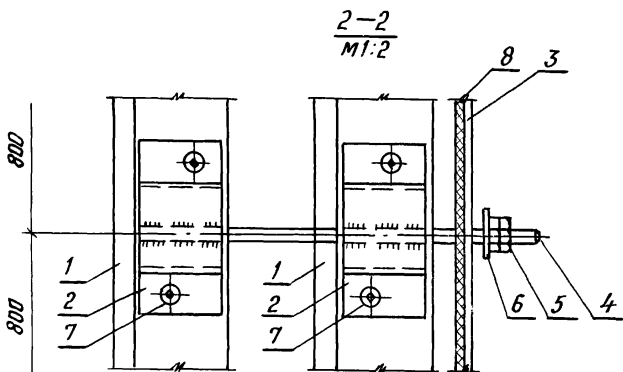

А
см. докум.
2.436-12.2-110

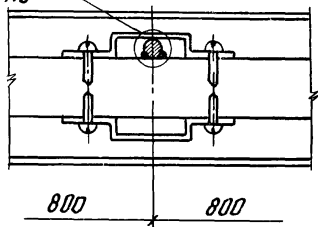

Формат	Зона	Поз.	Обозначение	Наименование	Кол.	Прим.
				<u>Документация</u>		
А4			2.436-12.2-150 СБ	Сборочный чертеж		
				<u>Детали</u>		
				Профиль 2-803 Нормаль Первоуральского завода		
Б.У.	1		2.436-12.2-131	L = 1750	2	4,02кг
А4	2		2.436-12.2-101	Опора Я1	6	0,057кг
Б.У.	3		2.436-12.2-132	Лист 5 ПН 20-70-1750 ГОСТ 9903-74 4-10-Н-10кя ГОСТ 16523-70*	1	1,93кг
Б.У.	4		2.436-12.2-121	Полоса 4-10-350 ГОСТ 105-76 В Ст 3кп 5 ГОСТ 380-71*	3	0,11кг
				<u>Стандартные изделия</u>		
		5		Шпилька М8×160 ГОСТ 72042-76	3	
		6		Гайка М8 ГОСТ 5915-70	9	
		7		Шайба М8 ГОСТ 11371-78	6	
		8		Винт самонарезающий 4,2×2,5 исп. 8.003 Нормаль Первоуральского завода	12	
				<u>Материалы</u>		
		9		Пластина Я1 Лист ТМКШ-М-3×70×1800 ГОСТ 7338-77	1	

2.436-12.2-150

Элемент крепежный ЭК14

Стадия	Лист	Листов
Р		1

ЦНИИПРОМЗДАНИЙ

Рук. отд. Смилянский *С.С.*
 Рук. гр. Гусева *Г.С.*
 Инж. Власова *В.С.*

2-2
M1:2

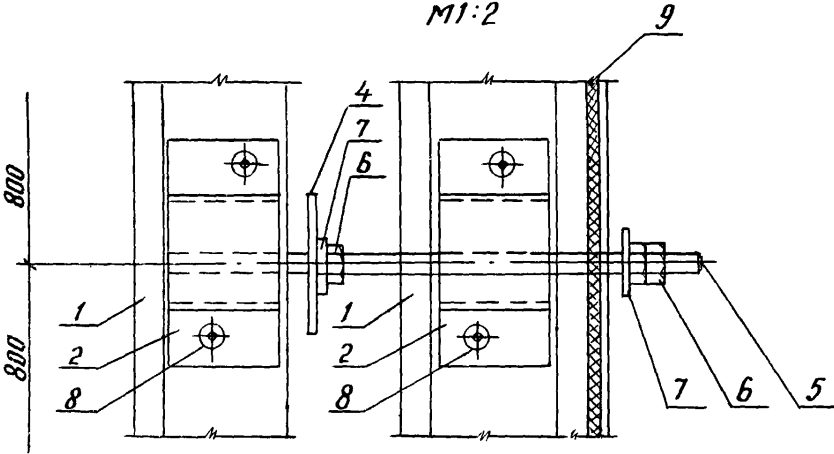

3-3
M1:2

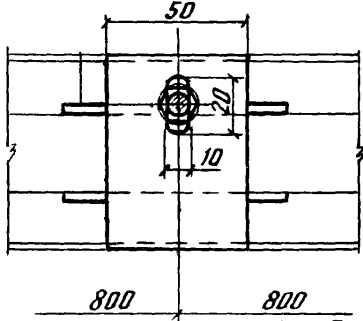

4-4
M1:2

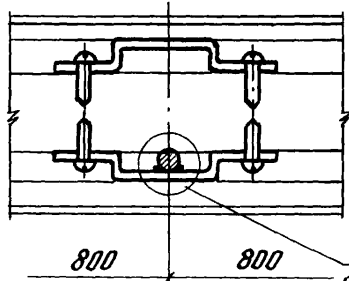

5-5
M1:2

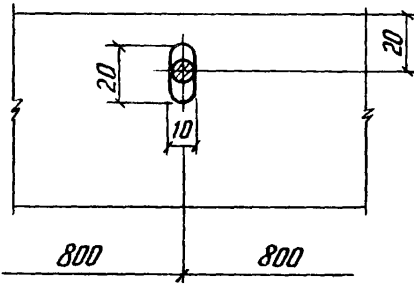

А
См. докум.
2.436-12.2-110

2.436-12.2-150 СБ

Лист

2

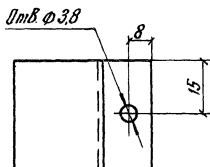
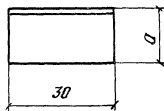
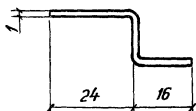

Обозначение	Марка	а, мм	Масса, кг
2.436-12.2-170	ЭК17	11	0,013
-01	ЭК18	31	0,018
-02	ЭК19	21	0,015
-03	ЭК20	41	0,020

2.436-12.2-170

Элемент крепежный
ЭК17... ЭК20

Листов	Масса	Масштаб
Р	Ст. таб.	1:1
Лист	Листов 1	

Рук. отд. Стрелянский
Рук. гр. Гузеева
Инж. Власова

Власова
Гузеева
Стрелянский

По типу профиля 2-258
Нормаль Первоуральского
завода

ЦНИИПРОМЗДАНИЙ

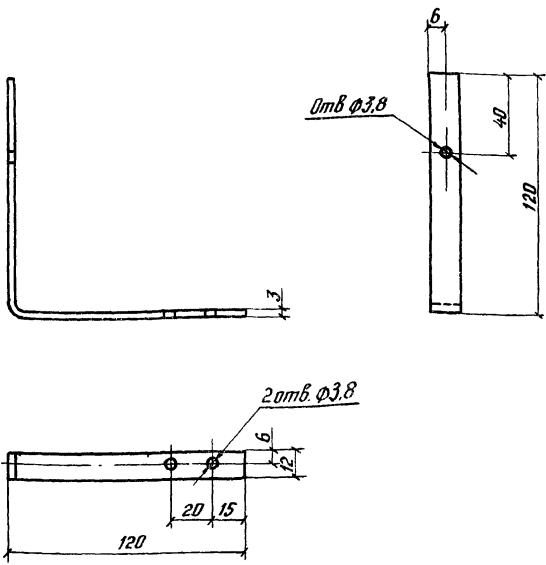

Радиус губа $R=1,28$

2.436-12.2 - 180

Плоско ЭК21

Стандия	Масса	Масштаб
Р	0,068	1:2
Лист	Листов 1	

Рук. отд. СТИИАНСКИЙ
 Рук. зр. Гузеев
 Инж. Власова

Лист 5-ПН-30-240-12 ГОСТ 19903-74*
 4-III-Н-10 кп ГОСТ 16523-70*

ЦНИИПРОМЗДАНИЙ

Инв. № подл. Подпись и дата

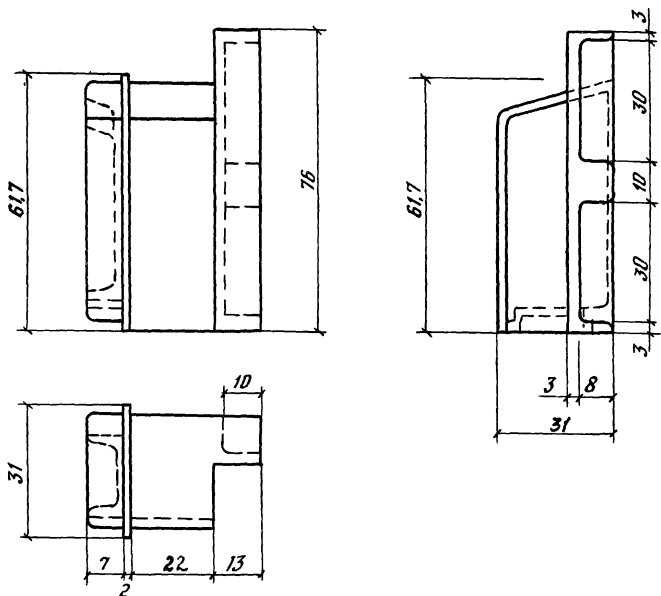

2. 436-12.2-200

Пробка ПР1

Стадия Масса Масштаб

Р

0.12

1:1

Лист

Листов 1

Рук. отд.	Смелянский	<i>В.В.</i>
Рук. гр.	Гузеева	<i>Л.С.</i>
Инж.	Власова	<i>Ю.</i>

По типу профиля 3-229
Нормаль Пермского
завода

ЦНИИПРОМЗДАНИЙ

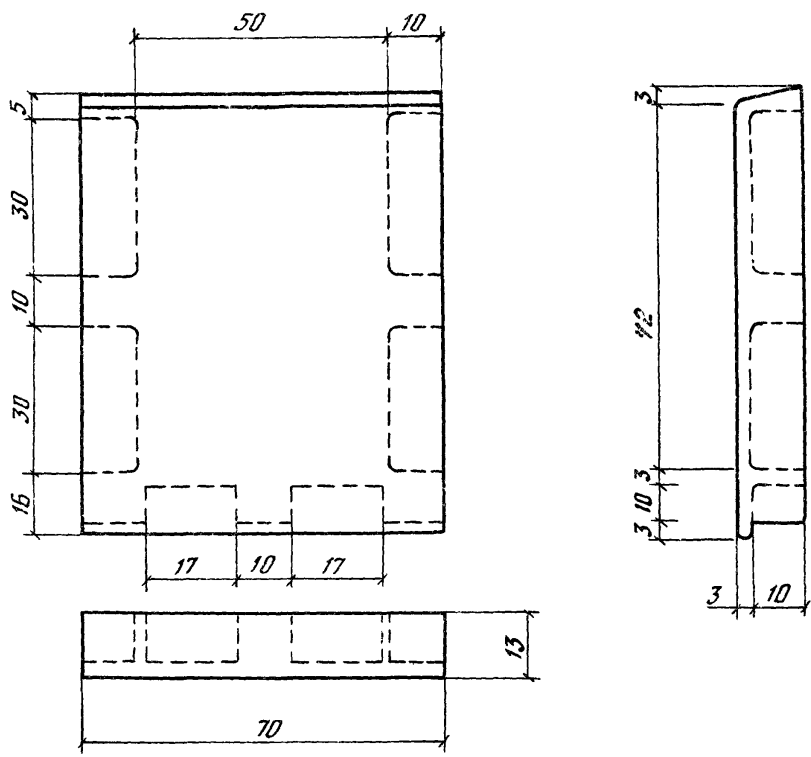

2. 436 - 12.2 - 210

Пробка ПР2

Стадия	Масса	Масштаб
Р	0,1	1:1
Лист		Листов 1

Рук. отд. Смилянский
 Рук. гр. Гусева
 Инж. Власова

Полцетилен низкого
 давления 2090В-040
 ГОСТ 16338-77

ЦНИИПРОМЗДАНИЙ

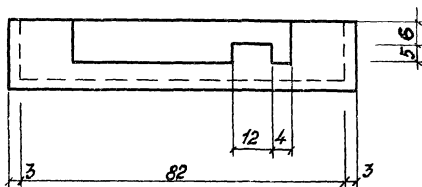
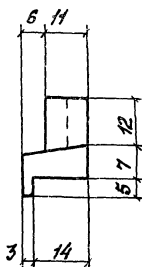
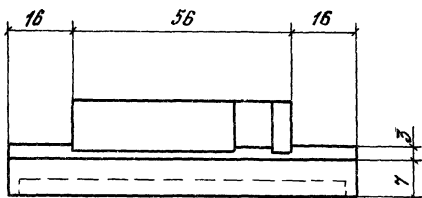

2.436 - 12.2 - 220

Пробка ПРЗ

Стадия Масса Масштаб

р

0,02

1:1

Лист Листов 1

Рук. отд. Смелянский

30/02

Рук. зр. Гусерва

12/15

Инж. Власова

2/1

Полиэтилен низкого
давления 20908-040
ГОСТ 16338-77

ЦНИИПРОМЗДАНИЙ