

ТИПОВЫЕ КОНСТРУКЦИИ И ДЕТАЛИ ЗДАНИЙ И СООРУЖЕНИЙ
ДЛЯ КАПИТАЛЬНОГО РЕМОНТА В ЛЕНИНГРАДЕ

СЕРИЯ 1.135. КР-1

ВИТРИНЫ ДЕРЕВЯННЫЕ ДЛЯ ВСТРОЕННЫХ УЧРЕЖДЕНИЙ
РАЗЛИЧНОГО НАЗНАЧЕНИЯ
В ДОМАХ КАПИТАЛЬНОГО РЕМОНТА

ВЫПУСК 3

РАБОЧИЕ ЧЕРТЕЖИ ДЕРЕВЯННЫХ ВИТРИН

РАЗРАБОТАН ИНСТИТУТОМ ЛЕНЖИЛПРОЕКТ

СОГЛАСОВАНО ТЕХНИЧЕСКИМ СОВЕТОМ
ИНСТИТУТА

ГЛАВНЫЙ ИНЖЕНЕР ИНСТИТУТА

В.Н. Иванов
В.Н. ИВАНОВ

ГЛАВНЫЙ АРХИТЕКТОР ИНСТИТУТА

А.А. Шарлыгина
А.А. ШАРЛЫГИНА

НАЧАЛЬНИК ТЕХНИЧЕСКОГО ОТДЕЛА

Л.А. Воронцов
Л.А. ВОРОНЦОВ

ГЛАВНЫЙ ИНЖЕНЕР ПРОЕКТА

Б.М. Виноградский
Б.М. ВИНЕР

6 ИЮЛЯ 1978Г

8/2.18г

ТИПОВЫЕ КОНСТРУКЦИИ И ДЕТАЛИ ЗДАНИЙ И СООРУЖЕНИЙ
ДЛЯ КАПИТАЛЬНОГО РЕМОНТА В ЛЕНИНГРАДЕ

СЕРИЯ 1.135 КР4

ВИТРИНЫ ДЕРЕВЯННЫЕ ДЛЯ ВСТРОЕННЫХ УЧРЕЖДЕНИЙ
РАЗЛИЧНОГО НАЗНАЧЕНИЯ
В ДОМАХ КАПИТАЛЬНОГО РЕМОНТА

ВЫПУСК 3

СОСТАВ ВЫПУСКА
РАБОЧИЕ ЧЕРТЕЖИ ДЕРЕВЯННЫХ ВИТРИН

ЛЕНИНГРАД 1978 г

№ п/п	Содержание альбома	№№ чертежей
1	Содержание чертежей	
2	Пояснительная записка	
3	Типы прямоугольных витрин 1-9	1.135КР-1.3.001 А-1
4	Типы криволинейных витрин 1-9	1.135КР-1.3.001 А-2
5	Схемы установки приборов для прямоугольных витрин	1.135КР-1.3.002 А-1
6	Схемы установки приборов для криволинейных витрин	1.135КР-1.3.002 А-2
7	Витрина прямоугольная ВП-1	1.135КР-1.3.003 А-1
8	Витрина прямоугольная ВП-1Ф	1.135КР-1.3.004 А-1
9	Витрина прямоугольная ВП-1Д	1.135КР-1.3.005 А-1
10	Витрина прямоугольная ВП-2	1.135КР-1.3.006 А-1
11	Витрина прямоугольная ВП-2Ф	1.135КР-1.3.007 А-1
12	Витрина прямоугольная ВП-2Д	1.135КР-1.3.008 А-1
13	Витрина прямоугольная ВП-3,1	1.135КР-1.3.009 А-1
14	Витрина прямоугольная ВП-3,2	1.135КР-1.3.010 А-1
15	Витрина прямоугольная ВП-3,2Ф	1.135КР-1.3.011 А-1
16	Узлы	1.135КР-1.3.011 А-2

№ п/п	Содержание альбома	№№ чертежей
17	Витрина криволинейная ВК-1	1.135КР-1.3.012 А-1
18	Витрина криволинейная ВК-1Ф	1.135КР-1.3.013 А-1
19	Витрина криволинейная ВК-1ФД	1.135КР-1.3.014 А-1
20	Витрина криволинейная ВК-2	1.135КР-1.3.015 А-1
21	Витрина криволинейная ВК-2Ф	1.135КР-1.3.016 А-1
22	Витрина криволинейная ВК-2ФД	1.135КР-1.3.017 А-1
23	Витрина криволинейная ВК-3,2Ф	1.135КР-1.3.018 А-1
24	Витрина криволинейная ВК-3,3Ф	1.135КР-1.3.019 А-1
25	Витрина криволинейная ВК-3,1Ф	1.135КР-1.3.020 А-1
26	Узлы	1.135КР-1.3.003 ÷ 0.020 А-2
27	Узлы	1.135КР-1.3.003 ÷ 0.020 А-3
28	Узлы	1.135КР-1.3.003 ÷ 0.020 А-4
29	Узлы	1.135КР-1.3.003 ÷ 0.020 А-5
30	Узлы	1.135КР-1.3.003 ÷ 0.020 А-6
31	Узлы	1.135КР-1.3.003 ÷ 0.020 А-7
32	Узлы	1.135КР-1.3.003 ÷ 0.020 А-8
33	Узлы	1.135КР-1.3.003 ÷ 0.020 А-9
34	Варианты установки витринных блоков	1.135КР-1.3.021

Исполн.	Иванов	Проф.	1978
Разработ.	Михайлов	Инж.	
Провер.	Есман	Инж.	

1.135 КР-1.3.000

Содержание
альбома

Лист	1	Листов	1
Проектный институт ЛЕННИПРОЕКТ			

Настоящий альбом содержит чертежи витрин для встроенных учреждений различного назначения, организуемых при капитальном ремонте жилых зданий старой постройки в Ленинграде. В альбоме представлены наиболее характерные типы витрин, установленные на основании анализа существующих и проектируемых витрин. Каждый вид витрин в зависимости от формы, наличия рамы или спаренные с дверными блоками, имеет соответствующее обозначение и индекс.

Витринные блоки изготавливаются в отдельных коробках.

Скобяные изделия для всех видов витрин соответствуют Государственным стандартам на скобяные изделия: ГОСТ 5087-72, ГОСТ 5091-72, ГОСТ 17585-72, с учетом требований СНиП Ш-В 769.

В зависимости от технологии изготовления витринных блоков допускается замена петель на петли других марок по ГОСТ 5088-72. Витринные блоки наружные и внутренние, изготавливаются из пиломатериалов хвойных пород с влажностью не более 15%.

При необходимости применения витрин облицованных массивом дуба (для площади до 10 м²) этот материал делается соответствующая запись в проекте.

Остекление предусматривается витринным стеклом ГОСТ 7380-88 (железобланное) толщиной 6 мм при площади остекления свыше 3 м², при меньшей площади остекления применять стекло толщиной 4 мм по ГОСТ 111-78.

Расстояние между переплетами витрин устанавливается автором проекта в зависимости от наличия экспозиции между переплетами, назначения встроенного помещения, способа освещения, количества и ассортимента применяемых светильников.

Минимальное расстояние между переплетами при установке светильников одноламповых - 20 см при 2х ламповых - 40 см.

Освещенность витрин должна соответствовать СНиП 07-70.

При размерах витрин свыше 2,5 x 2,5 м обвязки в узлах должны быть усилены металлическими угольниками толщиной 3-4 мм,

при меньших размерах - угольниками по ГОСТ 5091-72, на шпрусах с выступающей стороны в соответствии с ГОСТ 1145-70 или 1146-70.

В случаях, когда в одном проеме устанавливаются два и более блока, стыки между

коробками закрываются профилированными накладками из дерева, гипса или мастики.

Размеры и профили накладок назначаются автором проекта в соответствии с архитектурной характеристикой фасада.

Витрины деревянные без остекления реконструируются проектировать площадью до 6,0 м², при больших размерах следует вводить

оптимальные или применять витрины из металла по альбому 1135 КР-1 вытиск 4.

При высоте или ширине открывающихся створок витрин свыше 2х метров следует ставить дополнительное третье петлю на

расстоянии 200 мм под верхней петлей. Сечения обвязок витринных переплетов

размерами до 2,0 x 2,0 м - 64 x 74 мм

размерами до 3,0 x 3,0 м - 64 x 94 мм

размерами свыше 3,0 x 3,0 - 64 x 94 мм.

Представленные в альбоме витрины могут применяться однокитные наружные и внутренние и в сочетании разных типов в одном

проеме. При открывающихся переплетах в одну сторону размер внутреннего блока должен быть не 50 мм, больше размер наружного.

Все размеры указанные на чертежах деталей, даны в (мм).

При ссылке на альбом в проекте указать тип и марку витрин, размеры, форму или створку. Для фасада шириной до 630 мм применяется фирменный профиль Калининского завода, Сантэксстратина. Для более широких фасадов следует применять рычажный фирменный профиль.

				1.135 КР-1.4.000			
Эль. лист	№ выск.	Подп.	Дата	Пояснительная записка			
Разработ	Михайлова	В.М.	1978				
Провер	Богданов	А.С.					
				Лист	Листов		
				1	1		
				Проектный институт ЛЕННИИПРОЕКТ			

ИСХОД. ИЛИ ПОСЛЕД. ИСПОЛН. КОМП. ИЛИ ЧЕРТЕЖ. ИЛИ КОПИЯ. | ИСПОЛН. ИЛИ КОПИЯ

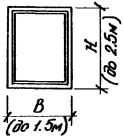
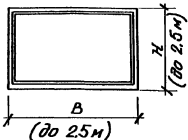
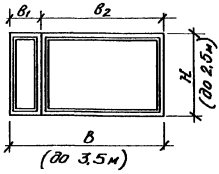
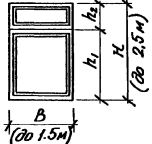
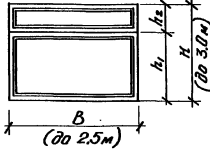
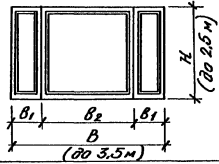
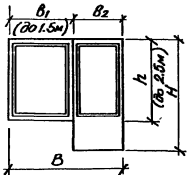
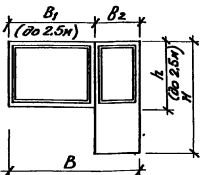
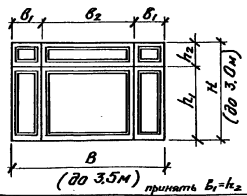
№ п.п.	Типы	Марка	Стр.	№/лн	Типы	Марка	Стр.	№/лн	Типы	Марка	Стр.
1		ВП-1	7	4		ВП-2	10	7		ВП-3.1	13
2		ВП-1Ф	8	5		ВП-2Ф	11	8		ВП-3.2	14
3		ВП-1А	9	6		ВП-2А	12	9		ВП-3.2Ф	15

Для применения витрин марки ВП-3.2Ф.
 размеры B_1 и h_2 возможны разные.
 В скобках указаны максимальные
 размеры блоков для каждого типа.
 Размеры $B_1, B_2; h_1, h_2$ устанавливаются
 автором проекта в зависимости от
 архитектурной характеристики фасада

Изм.	Лист	И.В.К.	Подп.	Дата	1.135 КР-1.3.001 Типы витрин прямоуголь- ных с фрамугами и без фрамуг	Лист	Лист	Листов
Разраб.	М.И.М.	В.И.В.	1978	1		2	2	
Провер.	Е.С.С.	В.С.С.		Проектный институт ЛЕНЖИЛПРОЕКТ				

Вид и план Подоконник в стене Вид и план Подоконник в стене Вид и план Подоконник в стене

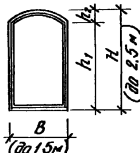
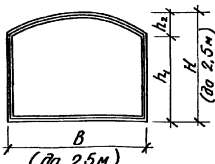
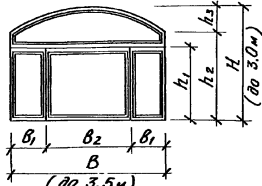
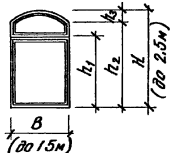
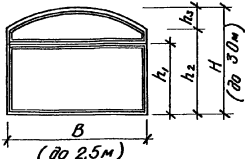
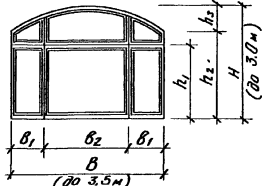
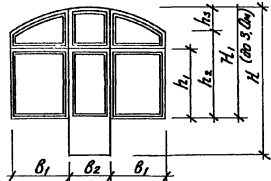
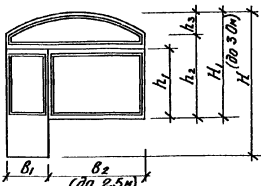
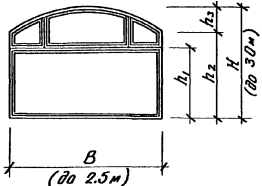
№ п.п.	Типы	Марка	Стр	№ п.п.	Типы	Марка	Стр	№ п.п.	Типы	Марка	Стр
1		BK-1	17	4		BK-2	20	7		BK-3,2Ф	23
2		BK-1Ф	18	5		BK-2Ф	21	8		BK-3,3Ф	24
3		BK-1ФД	19	6		BK-2ФД	22	9		BK-3,1Ф	25

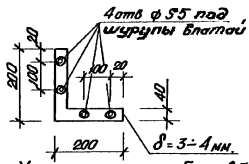

Для навески створок при ширине более 1500 мм и высоте более 2100 мм требуется установка трех петель см. черт. 1.135 КР-1.002
 В скобках указаны максимальные размеры блоков для каждого типа
 Размеры b_1, b_2, h_1, h_2 устанавливаются автором проекта в зависимости от архитектурной характеристики фасада

1.135 КР-1.3001				
Изм	Листы	Начисл	Годы	Дата
Разраб	Машиник	З.А.А.		
Провер	Евсейсон	М.А.М.	1978	
Типы витрин криволинейных с фрамугами и без фрамуг				
Лит	Лист	Лит		
	2			
Проектный институт ЛЕНЖИЛПРО				

№ п/п	Схема	Марка	№ п/п	Схема	Марка	№ п/п	Схема	Марка
1		ВП-1	4		ВП-2	7		ВП-3 1
2		ВП-1Ф	5		ВП-2Ф	8		ВП-3 2
3		ВП-1А	6		ВП-2А	9		ВП-3 2Ф

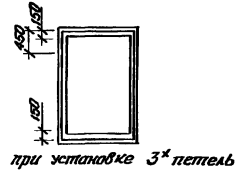

1.135 КР-1.3.002			
Изм	Лист	Начисл	Подп
Разр	Монтаж	Зав	Дата
Пробер	Евдоким	Ильин	1978
Схемы установки приборов для прямоугольных витрин			
Лист	Лист	Листов	
	1	2	
Проектный институт ЛЕНЖИЛПРОЕКТ			

№ п.п.	Схема	Марка	№ п.п.	Схема	Марка	№ п.п.	Схема	Марка
		БК-1			БК-2			БК-3.2Ф
		БК-1Ф			БК-2Ф			БК-3.3Ф
		БК-1ФД			БК-2ФД			БК-3.1Ф

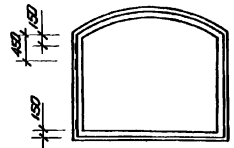

при установке 3° отлив

Изм	Лист	№ докум	Подп	Дата
	Разработ	Исполнитель	З.И.К.	
	Провер	Евдокимов	М.Е.	1976

1.135 КР-1.3 002

Схемы установки приборов для криволинейных витрин

Лист	Листов
2	2

Проектный институт
ЛЕНЗИЛПРОЕКТ

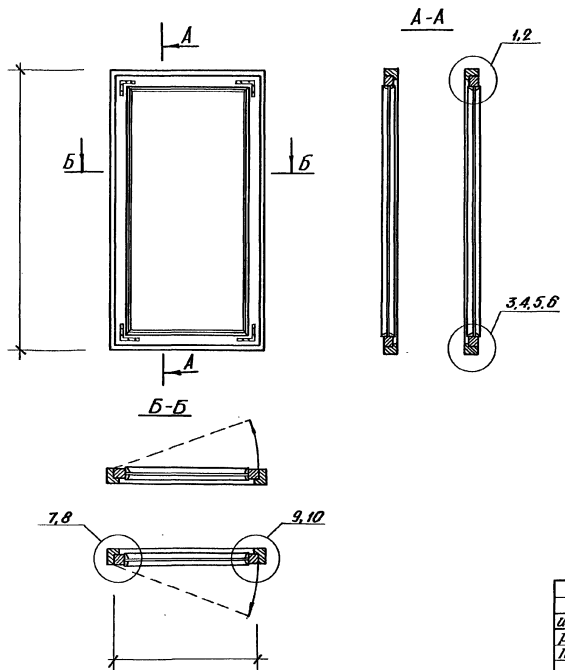

Спецификация :

- Стекло витринное полированное
ГОСТ 13454-68
- Стекло витр. неполированное ГОСТ 1380-68
- Ручка РС100 ГОСТ 5087-72 шт. 2
- Петли ПНЦ 130 ГОСТ 5088-72 шт. 4
- ПНФМ ГОСТ 17585-72
- Шрупы А×30 ГОСТ 1144-70 шт. 32
- Угольники металлич. ГОСТ 5091-72 шт. 8
- Шрупы А 3×30 ГОСТ 1145-70 шт. 32
- или угольники лист А, болты М-8
Ø = 80 ГОСТ 1759-70 шт. 32

Узлы 1-10 см. листов 2-9

				1.135 КР-1.3.003				
Изм.	Лист	И.В.Косм.	Подп.	Дата	Витрина прямоугольная В П - 1	Лист	Лист	Листов
Разработ.	Исполнитель	Э.И.С.Л.		1978		9	9	9
Проектиров.	Еваськин	М.В.			Общий вид, разрезы расклад материалов	проектный институт ЛЕНЖИЛПРОЕКТ		

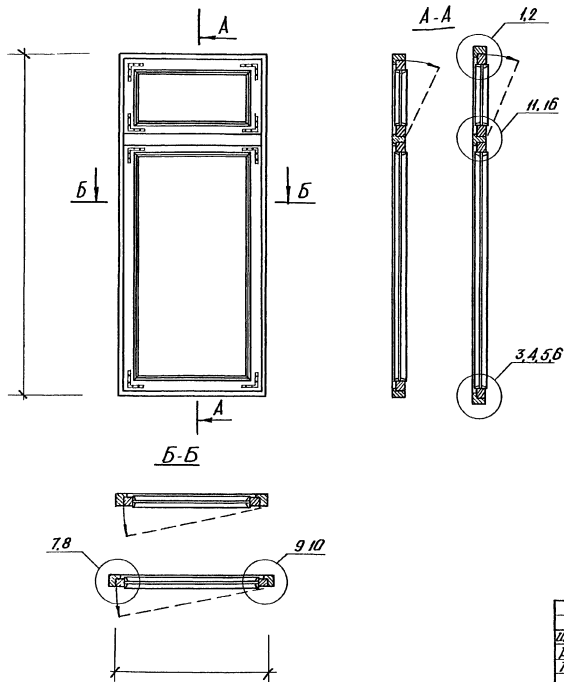

Спецификация:

Стекло витринное полированное
 ГОСТ 13454-68, неполированное ГОСТ 3880-68
 Ручка РС 100 ГОСТ 5087-72 шт 2
 Петли ПНЦ 130 ГОСТ 5088-72 шт 8
 или ПНФМ ГОСТ 17585-72
 Фрамужный прибор ФПГ ГОСТ 538-65 шт 1
 Шурпы А×30 ГОСТ 1144-70 шт 32
 Угольники металлич ГОСТ 5091-72 шт 16
 Шурпы А 3×30 ГОСТ 1145-70 шт 64
 или угольники лист А, болты М-8
 В-80 ГОСТ 1759-70 шт 64

Узлы 1-10, 11, 16 см листы 2-9

Изм	Лист	И.Возм	Подп	Дата	1.135 КР-1.3.004		
Разработ	Мастерова	В.М.	1978	Витрина прямоугольная В.П. - 1.00	Лист	Листы	Листов
Проект	Евельской	А.С.	1978		Общий вид, разрез, расклад материалов	1	9
					Проектный институт ЛЕНЖИЛПРОЕКТ		

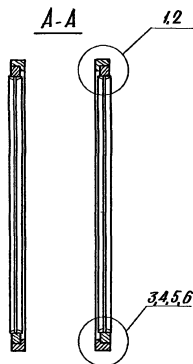
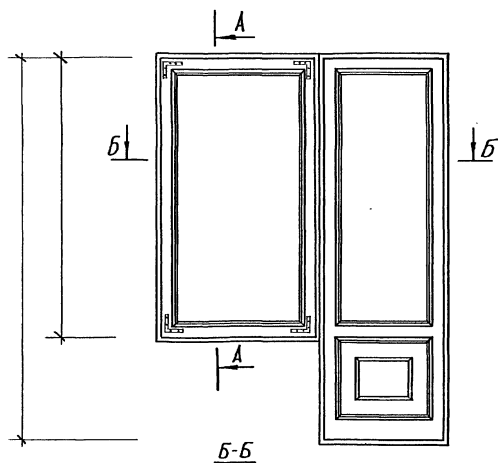

Спецификация :

Стекло витринное полированное. ГОСТ 13454-68,
 неполированное ГОСТ 7380-68
 Ручка РС100 ГОСТ 5087-72 шт. 2
 Петли ПНЦ130 ГОСТ 5088-72 шт. 4
 Шпурты 4*30 ГОСТ 1144-70 шт. 28
 Угольники металл. ГОСТ 5091-72 шт. 8
 Шпурты А 3*30 ГОСТ 1145-70 шт. 32
 или угольники-лист А, болты М-8
 С-80 ГОСТ 1759-70 шт. 32

Узлы 1-10, 12 см. листы 2-9

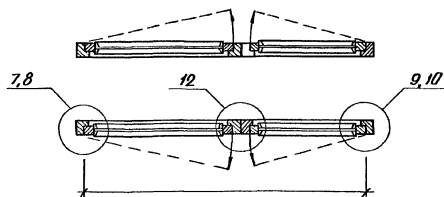

Изм.	Лист	И. док.	Подп.	Дата	1.135 КР-1.3.005		
					Витрина термоугольная ВП-1А	Лист	Листов
						1	9
				1978	Облицовка вид, разрез расход материалов	Проектный институт ЛЕНЖИЛПРОЕКТ	

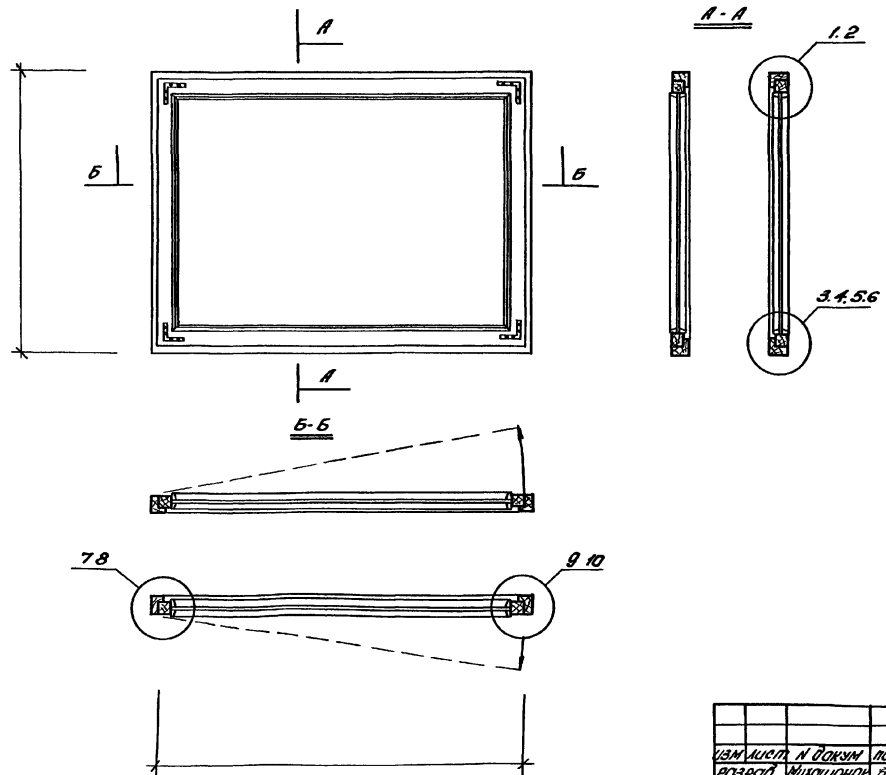

Спецификация:

- Стекло витринное полированное ГОСТ 13454-68,
- неполированное ГОСТ 7380 - 68.
- Ручка РС 100 ГОСТ 5087-72 шт. - 2.
- Петли ПНЦ 130 ГОСТ 5088-72 шт. - 4.
- ПНФ М ГОСТ 17589-72.
- Шпатель 4*30 ГОСТ 1144 - 70. шт. - 28.
- Угольники металлические ГОСТ 5091-72 шт. - 8
- Шпатель А 3*300 ГОСТ 1145-70 шт. - 32 или
- угольники лист А, болты М-8
- Ø=80 ГОСТ 1759-70 шт. - 32

Узлы 1-10 см листы 2-9.

				1 135 КР-13 006			
Изм. лист	И. Фомин	подл.	Лето	Витрина прямоугольная	лит	лист	листов
разраб.	Милошанин	в.к.ч.	1978				
проект	Борисов	М.В.	1978	Общие вид, разрезы,		проектный институт	
				расход материалов		"ЛЕНЗИЛПРОЕКТ"	

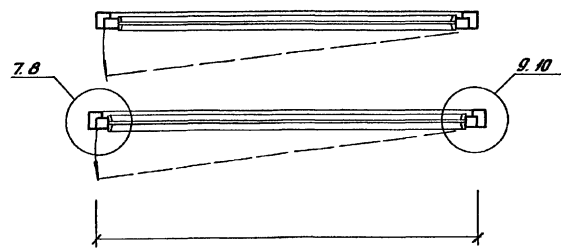
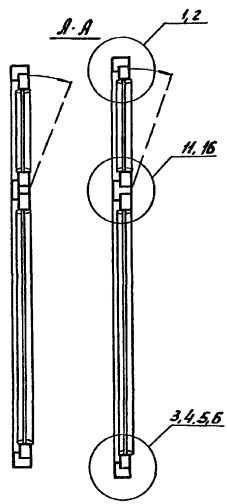
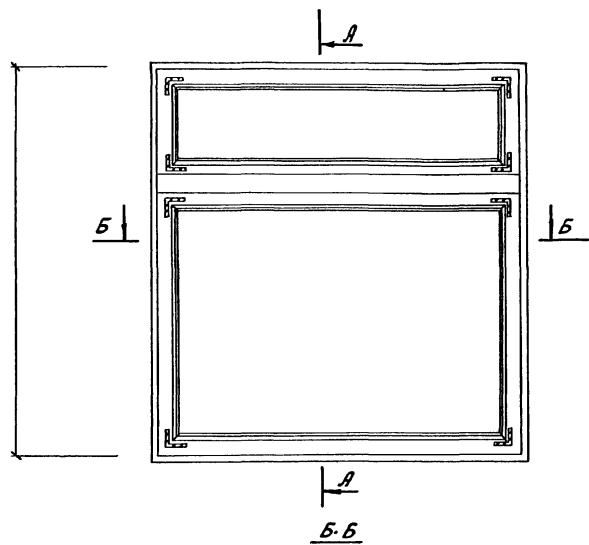

СПЕЦИФИКАЦИЯ:

- Стекло витринное полированное ГОСТ 13454-68, неполированное ГОСТ 7380-68
- Ручка РС 100 ГОСТ 5087-72 шт - 2
- Петли ПНЦ 130 ГОСТ 5088-72 шт - 8
- ПНФМ ГОСТ 17585-72
- Фрамужный прибор ФП ГОСТ 538-65 шт - 1
- Шурупы 4x30 ГОСТ 1144-70 шт - 52
- Угольники металлические ГОСТ-5001-72 шт - 16
- Шурупы А 3x30 ГОСТ 1145-70 шт - 64
- или угольники лист 4, болты М-8
- С - 80 ГОСТ 1769-70 шт - 64

Узлы 1-И, 16 см. листы 2-9

				1. 135 КР.1.3.007			
Изм.	Исх.	Подп.	Дата	Витрина прямоугольная В.П. 2Ф	Лист	Лист	Листов
1	1	И.С.	1978		1	1	9
				Общий вид, разрез, расход материалов		ПРОЕКТИНУ ИНИСТИТУТ "ЛЕНИНПРОЕКТ"	

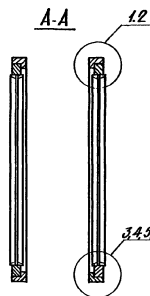
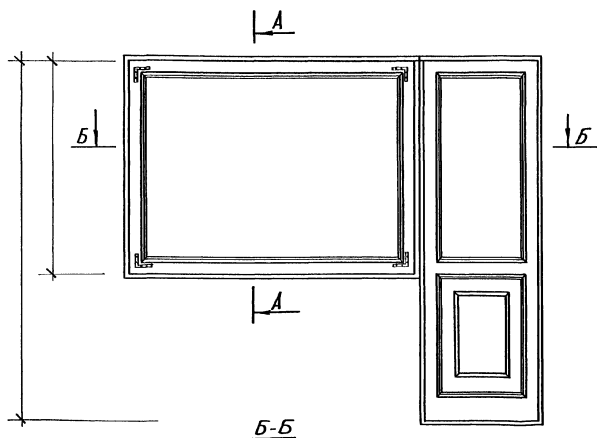

Спецификация:

Стекло витринное полированное
ГОСТ 13554-68, неполованное ГОСТ 1380-68
Ручка РС-100 ГОСТ 5087-72
Петли ПНЦ-130 ГОСТ 5088-72
Шурупы А-30 ГОСТ 1144-70
Уплотнители металлические
ГОСТ 5091-72 шт. 8
Шурупы А3х30 ГОСТ 1145-70 шт. 32
или уплотнители лист А, болты М-8
Е-80 ГОСТ 1759-70 шт. 32

Узлы 1-10, 12 см узлов 2-9.

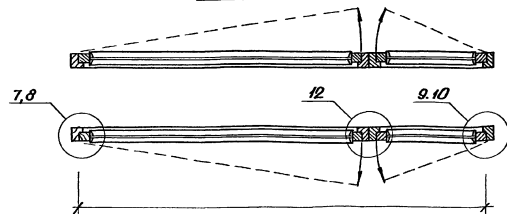

Изм	Лист	№ докум	Подп	Дата	1.135 КР-1.3.008			
Разработ	А.А.А.	Провер	Е.Е.Е.	1988	Витрина прямоугольная ВП-2А	Лист	Лист	Листов
						1	9	
					Общий вид, разрезы расход материалов	Практический институт ЛЕНЗИАПРОЕКТ		

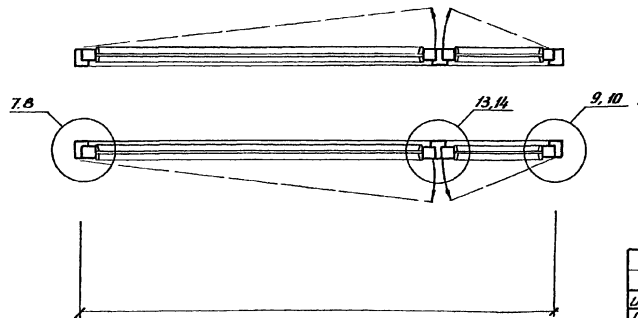
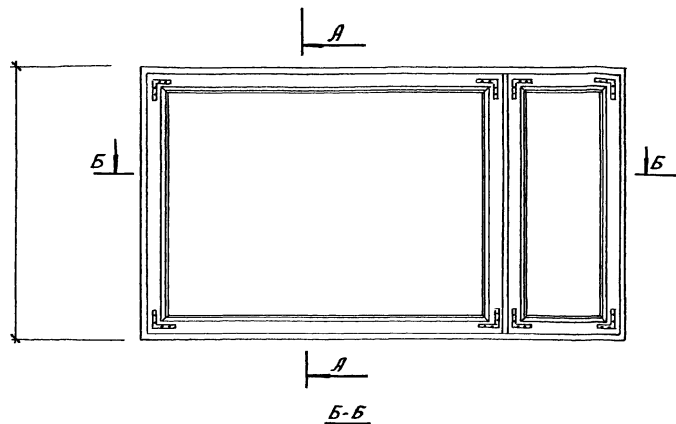

СПЕЦИФИКАЦИЯ:

Стекло витринное голоированное
ГОСТ 134-54-68, неполированное ГОСТ 7380-68

Ручка РС 100 ГОСТ 5087-72 шт - 4

Петли ПНЦ 130 ГОСТ - 5088-72 шт - 8

Шурупы 4*30 ГОСТ 1144-70 шт - 52

Угальники металлические ГОСТ-5091-72 шт - 16

Шурупы А3*30 ГОСТ 1145-70 шт - 64 или

угальники лист 4, болты М-8

С - 80 ГОСТ 1759-70 шт - 64

Узлы 1-10, 13, 14 см. листы 2-9

1.135 КР-1.3.009

Изм.	Лист	И.Д.	К.М.	П.Д.	Дата				
						Витрина прямоугольная ВП-3.1	лист	лист	лист
							1	9	
						Общий вид, разрезы, расход материалов	ПРОЕКТНЫЙ ИНСТИТУТ „ЛЕННИИПРОЕКТ“		

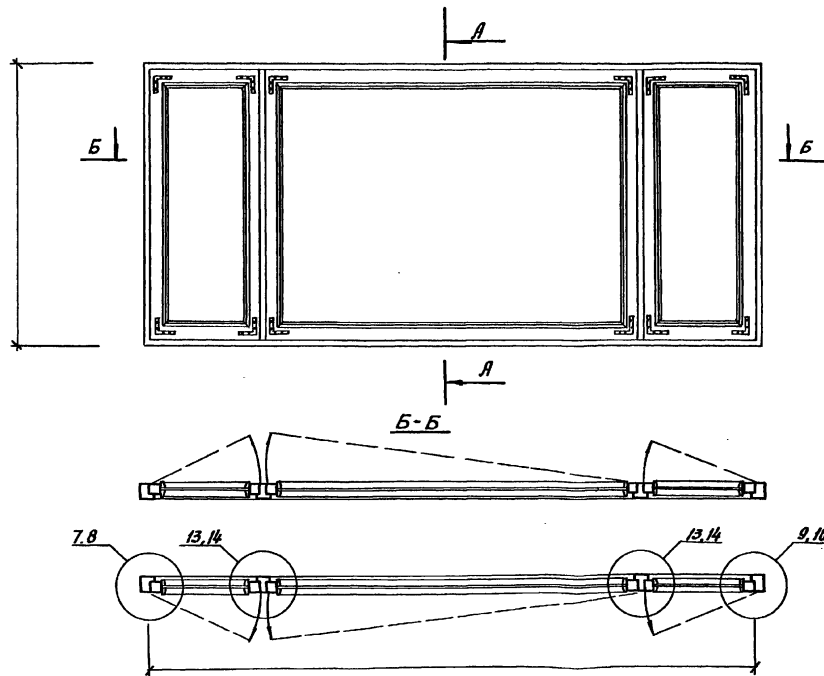

А-А

1,2

СПЕЦИФИКАЦИЯ:
 Стекло витринное полиро-
 ванное ГОСТ 13454-68,
 неполированное ГОСТ-7380-68

Ручка РС 100 ГОСТ 5087-72 шт-6

Петли ПНЦ 130 ГОСТ 5088-72 шт-12

Шурупы 4*30 ГОСТ 1144-70 шт 84

Угольники металлические
 ГОСТ-5091-72 шт-24

Шурупы А3*30 ГОСТ 1145-70

шт - 96

или угольники листы 4, болты М-8

Ø. 80 ГОСТ 1759-70 шт-96

Узлы 1-10, 13, 14 см. листы 2-9

				1.135 КР-1.3.010				
ИЗМ.	ЛИСТ	И ВОЗМ.	ПОДП.	ДАТА				
Разработ	Мухоманов	В.А.			Витрина прямоугольная ВП-3.2	Лист	Лист	Листов
Провер.	Степелсон	А.В.		1978			1	9
					Общий вид, разрезы, расход материалов	ПРОЕКТИНЬ ИНСТИТУТ "ЛЕННИПРОЕКТ"		

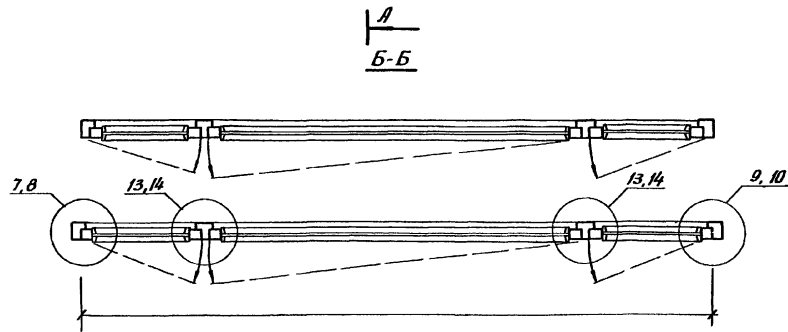
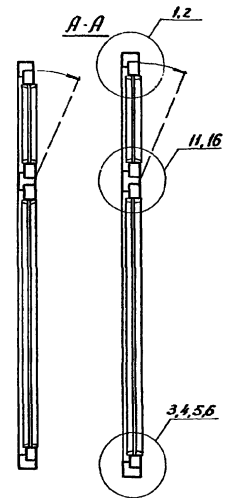
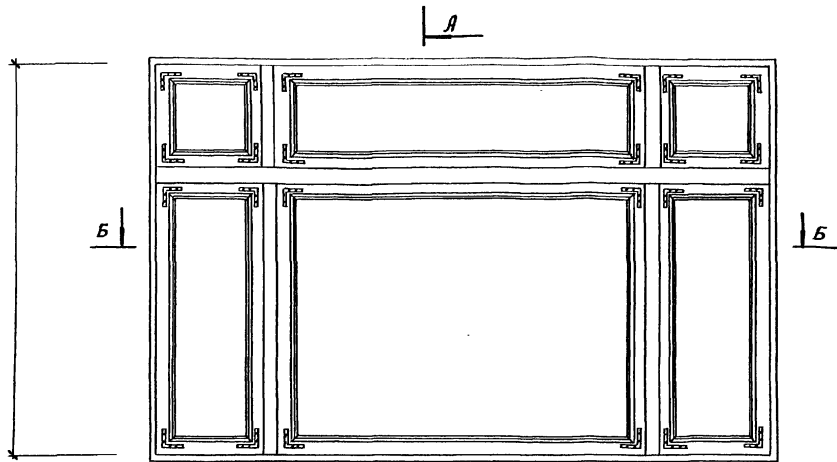

спецификация
 Стекло витринное
 полированное
 ГОСТ 13454 - 68,
 неполированное
 ГОСТ 1380 - 68

Ручка РС 100 ГОСТ 5087-72 шт.6
 Петли ПНЦ 130 ГОСТ
 5088-72 шт.12

Фрамужный прибор "ФП"
 ГОСТ 538-65

Шурупы 4-30 ГОСТ 1144-70
 Угольники металлические
 ГОСТ-5091-72 шт. 48

Шурупы А3-30 ГОСТ 1145-70
 шт. 192

или угольники лист 4, болты М-8
 С. 80 ГОСТ 1159-70 шт. 192

Узлы 1-11, 13, 14, 16 см. листы 2-9

				1.135 КР-1.3.011			
изм. лист	№ докум.	подп.	дата	витрина прямоугольная ВП-3.2Ф Общий вид, разрезы, расход материалов	лит	лист	листоб.
Разраб.	Микашова	В.М.				1	2
Провер.	Кельсон	Л.В.	1978		проектный институт "ЛЕННИИПРОЕКТ"		

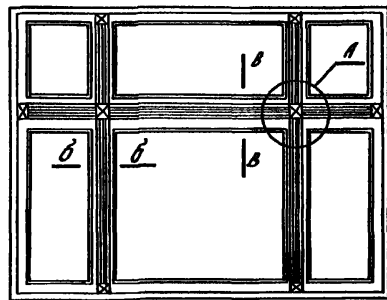
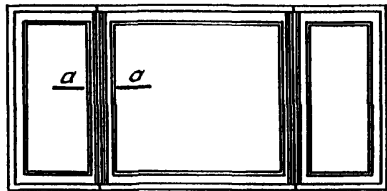

Схемы витрин с уширенными вертикальными и горизонтальными импостами.

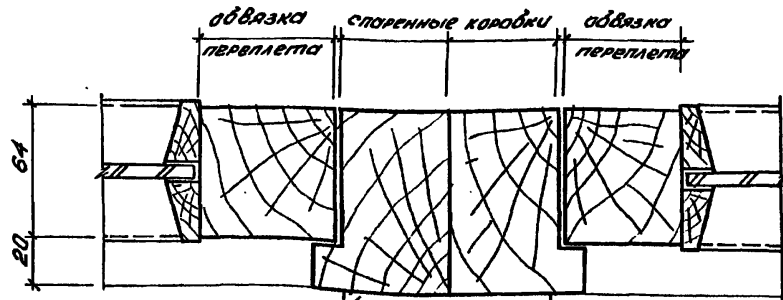

декоративная накладка из дерева или гипса

по а-а

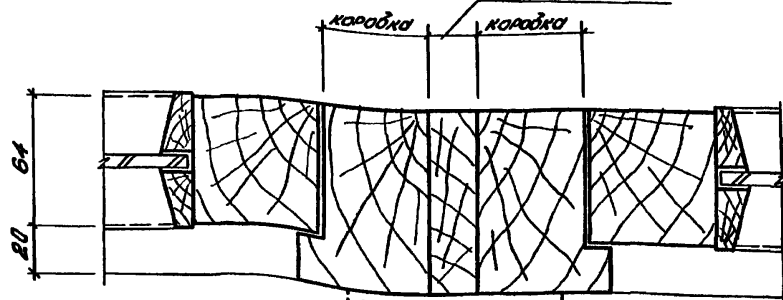

декоративная накладка из дерева или гипса

по б-б.

коробки элементов блока

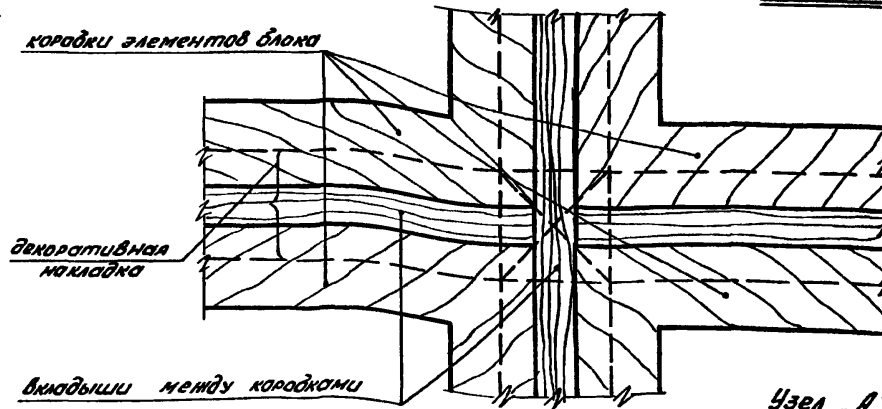

декоративная накладка

вкладыши между коробками

Узел "А"

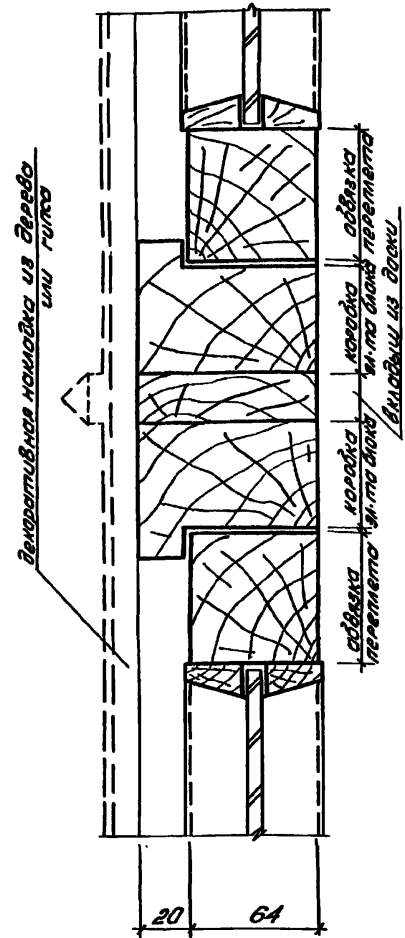

декоративная накладка из дерева или гипса

по в-в.

Размеры и профили накладок назначаются автором проекта согласно архитектурной характеристике фасада.

инд. и подл. подпись и дата

изм. лист. и докум. подл. дата

1.135 КР-1.3.011

лист 2

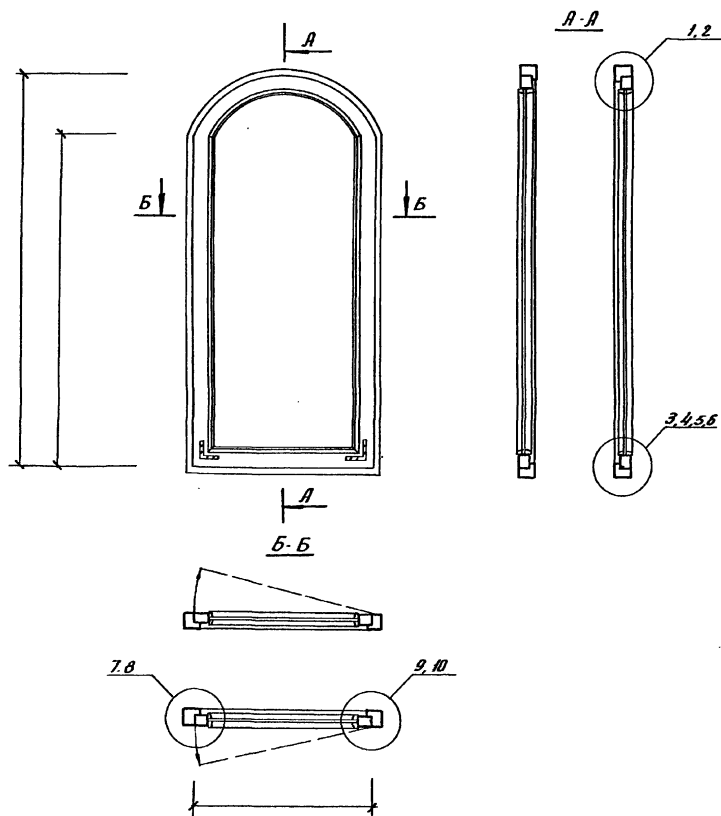

спецификация:

Стекло витринное полированное
 ГОСТ 13454-68, неполованное ГОСТ 1380-68
 Ручка РС 100 ГОСТ 5087-72 шт-2
 Петли ПНЦ 130 ГОСТ 5088-72 шт-4
 Шурупы 4×30 ГОСТ 1144-70 шт-28
 Угольники металлические ГОСТ-5091-72 шт-4
 Шурупы А 3×30 ГОСТ 1145-70 шт-16
 или угольники лист 4, болты М-8
 6-80 ГОСТ 1750-70 шт-16

Узлы 1-10 см. листы 2-9

				1.135 КР-1.3.012				
изм.	лист	№ док.м.	подп.	дата	Витрина криволинейная ВК-1	лист	лист	листья
Разраб.	Михайлов	В.В.		1978		1	9	
Пробер.	Егоров	А.В.			Общий вид, разрезы, расход материалов	проектный институт "ЛЕННИПРОЕКТ"		

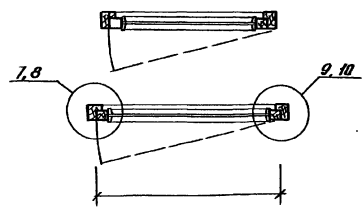
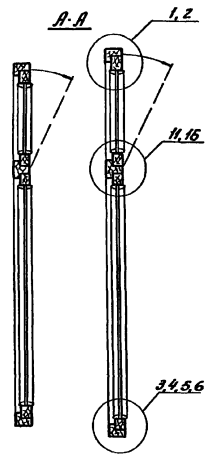
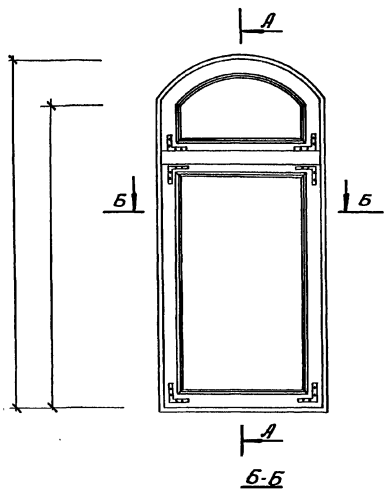

СПЕЦИФИКАЦИЯ

Стекло витринное полированное
 ГОСТ 13454-68, непотированное ГОСТ 1380-68
 Ручка РС100 ГОСТ 5087-72 шт-2
 Петли ПНЦ 130 ГОСТ 5088-72 шт-6
 Фрамужный прибор „ФП“ шт-1
 ГОСТ 538-65
 Шургалы 4x30 ГОСТ 114-4-70 шт-40
 Угольники металлические ГОСТ-5091-72 шт-12
 Шургалы А 3x30 ГОСТ 1145-70 шт-48
 или угольники лист 4, болты М-8
 В. 80 ГОСТ 1759-70 шт-48
 Узлы 1-11, 16 см. листы 2-9

					1.135 КР-1.3.013				
Изм	Лист	И	Вакум	Подп.	Дата	Витрина криволинейная ВК-1Ф Общий вид, разрезы, расход материалов	Лист	Лист	Листов
Разработ	Милашова	В.М.			1978		9		
Проект	Бельман	И.В.				ПРОЕКТИНГ ИНСТИТУТ „ЛЕННИЛПРОЕКТ“			

Цена и масса готов. и деталей по спец. заказу и условиям поставки и оплаты

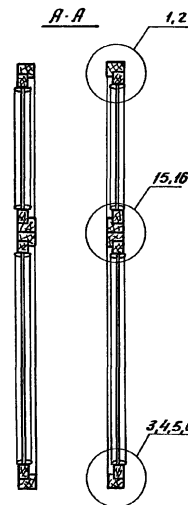
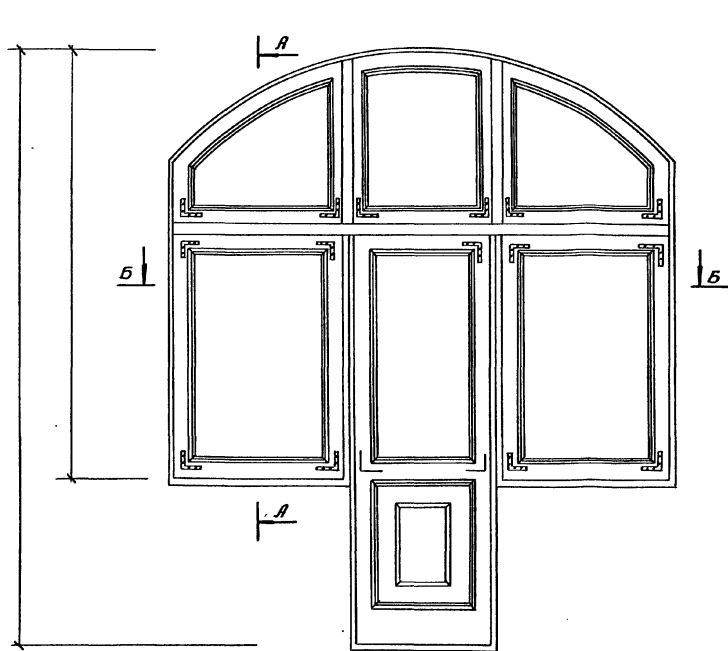

**С спецификацией*

Стекло витринное полированное

ГОСТ 13454-68, неполированное ГОСТ 7380-88

Ручка РС 100 ГОСТ 5087-72 шт-4

Пелли ПНЦ 130 ГОСТ 5088-72 шт-12

Фрамужный прибор, ФП ГОСТ 538-65 шт-1

*Шурупы 4*30 ГОСТ 1144-70 шт-48*

Угольники металлические ГОСТ-5091-72 шт-28

*Шурупы Я 3*30 ГОСТ 1145-70 шт-112*

У или угольники лист №4, болты М-6

С-80 ГОСТ 1759-70 шт-112

Узлы 1-10, 12, 15, 16 см листы 2-9

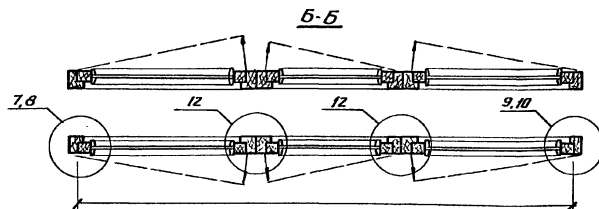

				1.135 КР-1.3.014				
Изм.	лист	№ докум.	подп.	дата	Витрина криволинейная	лит	лист	листов
Автор	Провер.	В.И.И.	З.М.Л.	1978	БК-1 ФД		1	9
					общий вид, разрезы,	проектный институт		
					расход материалов	"ЛЕННИИПРОЕКТ"		

Формат 12

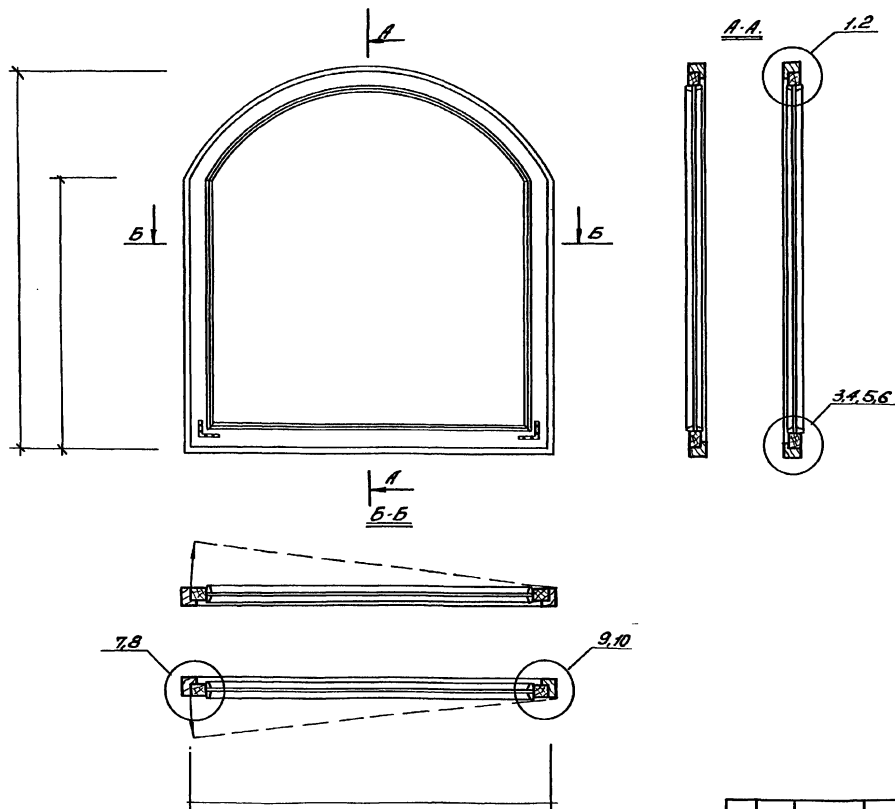

Спецификация:

Стекло витринное полированное
ГОСТ 13454-68, неполированное ГОСТ 1380-88.
Ручка РС-100 ГОСТ 5087-72 шт.-2
Петли ПНЦ-130 ГОСТ 5088-72 шт.-4
Штырлы 4×30 ГОСТ 1144-70 шт.-28
Угольники металлич. ГОСТ 5091-72 шт.-4
Штырлы А 3×30 ГОСТ 1145-70 шт.-16
Улы угольники лист А, балты М-8
Ø = 80 ГОСТ 1759-70 шт.-16

Узы 1-10 см. листы 2-9.

1.135 КР-1,3,015			
Изм/лист	И/докум.	подп.	Дата
Разработ	Милославский В.И.		
Проектиров	Сельский М.В.		1978
Витрина криволинейная			
ВК-2			
Общий вид, разрезы, расход материалов.			
лист	лист	лист	
	1	9	
Проектный институт			
ЛЭНЗИЛПРОЕКТ			

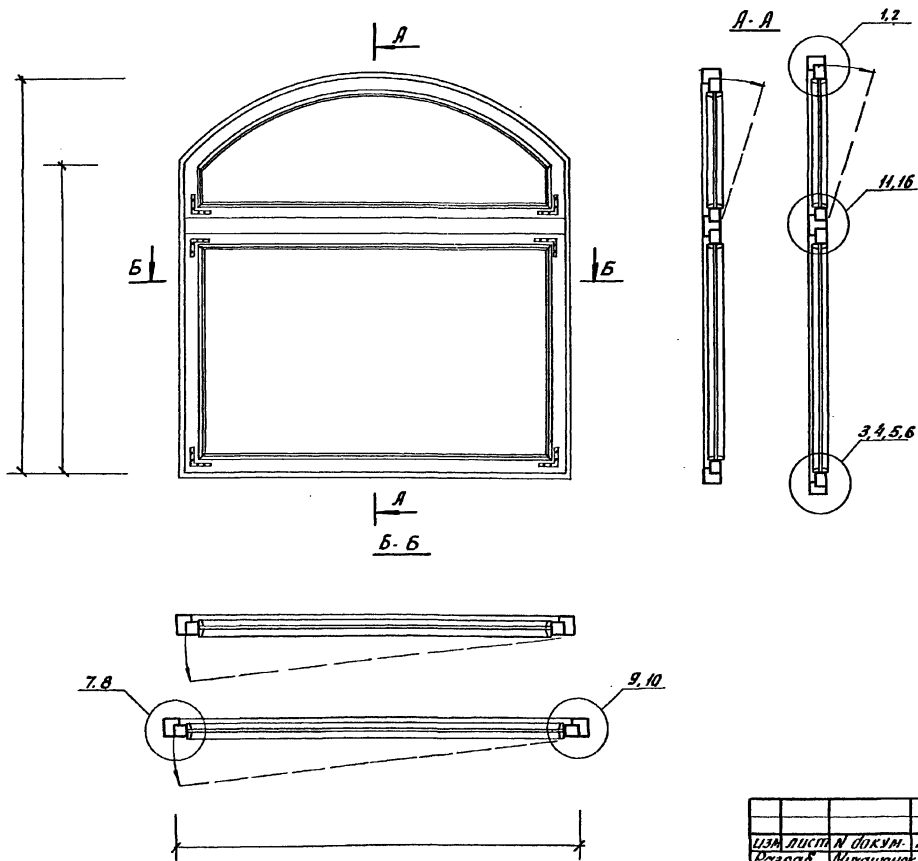

СПЕЦИФИКАЦИЯ:

Стекло витринное полированное
 ГОСТ 13454-68, неполирован. ГОСТ 7390-68
 Ручка РС 100 ГОСТ 5087-72 шт-2
 Петли ПНЦ 130 ГОСТ 5088-72 шт-6
 Фрамужный прибор "ФП" ГОСТ 538-65
 Шурупы 4*30 ГОСТ 1144-70 шт-40
 Угольники металлические ГОСТ-5091-72 шт-12
 Шурупы А3*30 ГОСТ 1145-70 шт-48
 или угольники лист 4, болты М-8
 L=80 ГОСТ 1759-70 шт-48

Узлы 1-11, см. листы 2-9

1.135 КР-1.3016

Изм.	Лист	И докум.	Подп.	Дата				
					Витрина криволинейная ВК-2Ф Общий вид, разрезы, расход материалов	Лит	Лист	Листов
							1	9
					проектный институт „ЛЕННИИПРОЕКТ“			

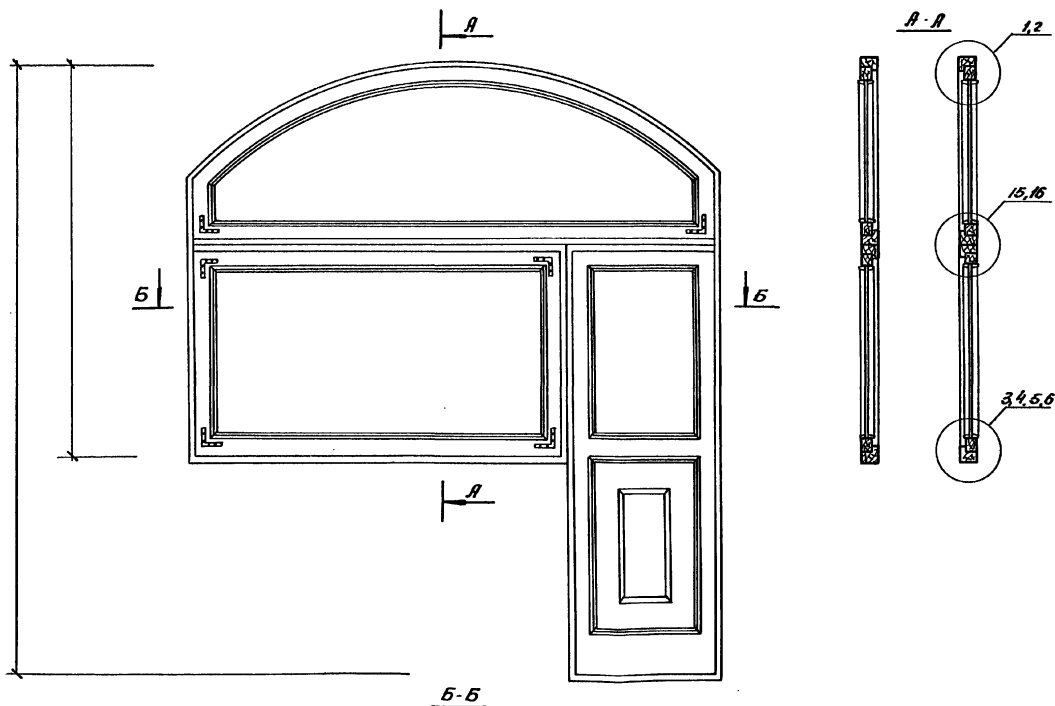

Спецификация

Стекло витринное полированное
ГОСТ 134-54-68, неполированное
ГОСТ 7380-68

Ручка РС 100 ГОСТ 5087-72 шт-2

Петли ПНЦ130 ГОСТ 5086-72 шт-8

Фрамужный прибор "ФП" шт-1

ГОСТ 538-65

Шурупы 4x30 ГОСТ 1144-70
шт-52

Угельники металлические
ГОСТ-5091-72 шт-12

Шурупы А 3x30 ГОСТ 1145-70 шт-48
или угельники лист 4, болты М-8

С-80 ГОСТ 1759-70 шт-48

Узлы 1-10, 12, 15, 16 см. листы 2-9

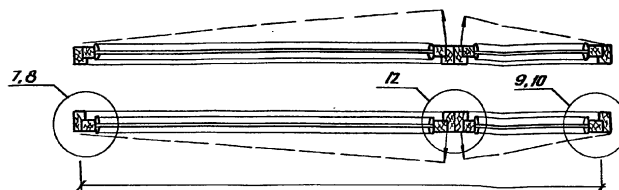

				1.135 КР-1.3.017				
ИЗМ	ЛИСТ	И ОБЪЕМ	ПОДП.	ДАТА				
					витрина криволинейная	ЛИТ	ЛИСТ	ЛИСТОВ
					Вк. 2ФД	1	1	9
					общий вид, разрезы, расклад материалов	ПРОЕКТИННЙ ИНСТИТУТ "ЛЕНИНПРОЕКТ"		

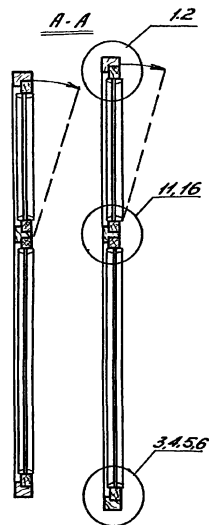
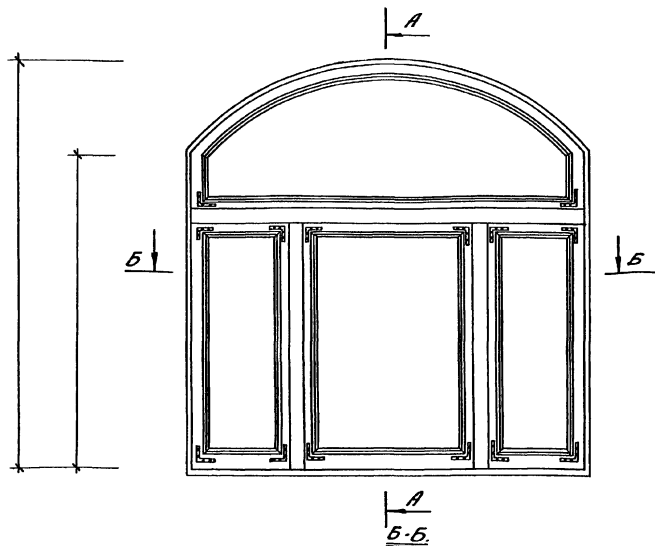

Спецификация:

Стекло витринное полированное
ГОСТ 13454-68, неполоирированное
ГОСТ 7380-68.

Ручка РС 100 ГОСТ 5087-72 шт.-6

Петли ПНЦ 130 ГОСТ 5088-72 шт.-16

Фрамужный прибор, ФП" шт.-1

ГОСТ 538-65

Шурупы 4x30 ГОСТ 1144-70 шт.-108

Угольники металлические ГОСТ-5091-72 шт.-28

Шурупы 13x30 ГОСТ-1145-70 шт.-112

/или угольники лист 4, болты М-8

р-80 ГОСТ 1759-70 шт.-112

Узлы 1,11,13,14,16 см листы 2-9.

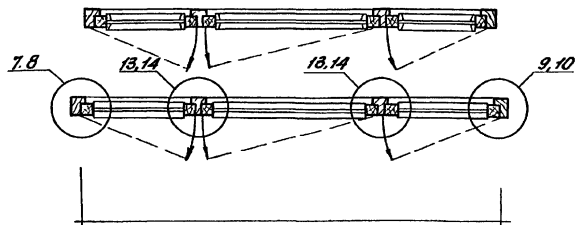

						1.135 КР-1.3.018			
ИЗМ.	Лист	№ докум.	Подп.	Дата		Витрина криволинейная ВК - 3,2 Ф Общий вид, разрезы, расход материалов.	Лит.	Лист	Местов
								1	9
				1978			проектный институт "ЛЕННИПРОЕКТ"		

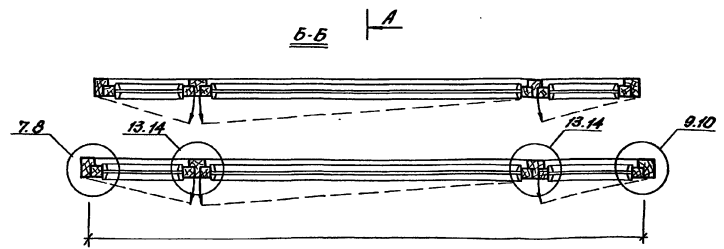
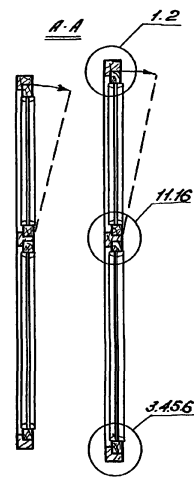
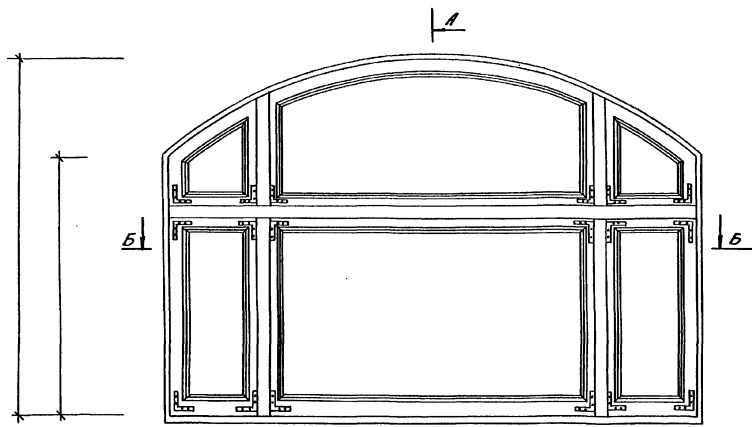

Спецификация:
 Стекло витринное полированное
 ГОСТ 13454-68, неполощенное
 ГОСТ 7380-68.

Ручка РС 100 ГОСТ 5087-72 шт. - 6
 Петли ПНЦ 130 ГОСТ 5088-72 шт. - 6
 Франциный прибор ГОСТ 538-65 шт. - 1
 Штыри 4x30 ГОСТ 1144-70 шт. - 108
 Угольники металлические
 ГОСТ 5091-72 шт. - 36
 Штыри А3x30 ГОСТ 1145-70
 шт. - 144
 Или угольники лист А, болты М-8
 d = 80 ГОСТ 1759-70 шт. - 144

Узлы 1, 11, 13, 14, 16 см. листы 2-9.

1 135 КР-1.3. 019

Изм. лист	И докум. подл.	Дата	Витрина криволинейная ВК - 3.3 Ф	Лист	Лист	Листов
Разработ.	Милославский В.И.	1978		1	9	Проектный институт "ЛЕННИЛПРОЕКТ"
Провер.	Косыгин И.С.	1978				
			Общий вид, разрезы, расклад материалов.			

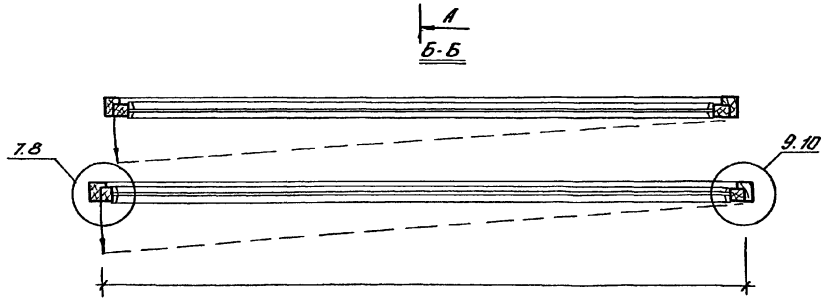
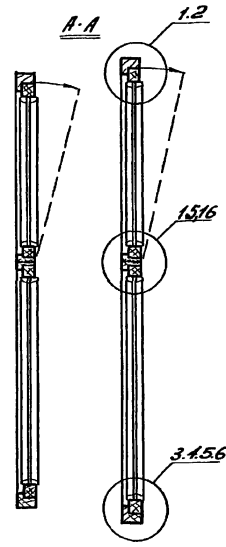
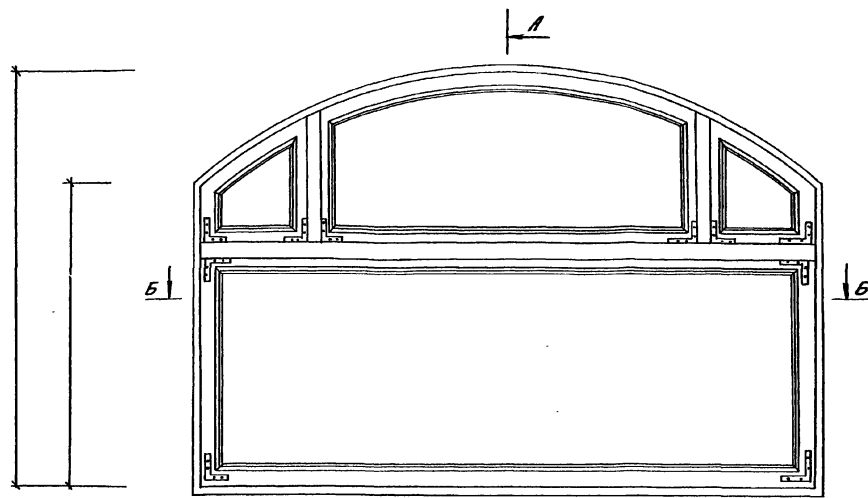

Спецификация:
 Стекло витринное полированное ГОСТ 13454-68, неполои-
 рованное ГОСТ 7380-68
 Ручка РС100 ГОСТ 5087-72 шт.-2
 Петли ПНЦ150 ГОСТ 5088-72 шт.-8
 Фрамужный прибор "ФП"
 ГОСТ 538-65 шт.-1
 Шпурпы 4 × 30 ГОСТ 1144-70 шт.-52.
 Угольники металлические
 ГОСТ-5091-72 шт.-20
 Шпурпы А3 × 30 ГОСТ 1145-70 шт.-80
 или угольники лист 4, д.оты М-8
 С-80 ГОСТ 1759-70 шт.-80
 Узлы 1- 16 см. листы 2-9

					1.135 КР-1.3.020			
ИЗМ.	ЛИСТ	И ДИЗНА	ПОДП.	ДАТА	Витрина криволинейная БК - 3.1Ф Общий вид, разрезы, расход материалов.	ЛИСТ	ЛИСТ	ЛИСТОВ
РАЗРАБ.	НИКОЛАШКИН	В.М.		1978		7	9	
ПРОВЕР.	СВЯТЦОВ	И.В.				ПРОЕКТИНГ ИНСТИТУТ "ЛЕННИЛПРОЕКТ"		

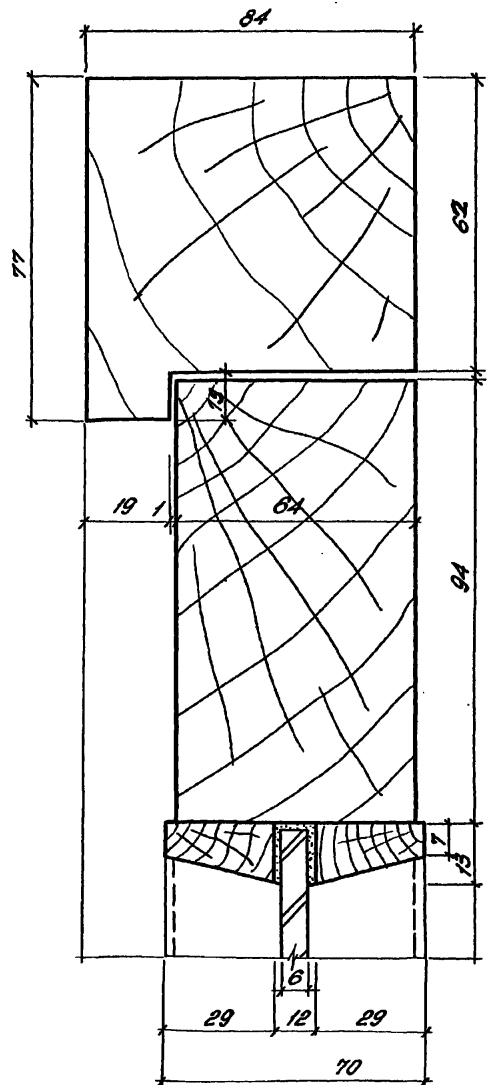

2

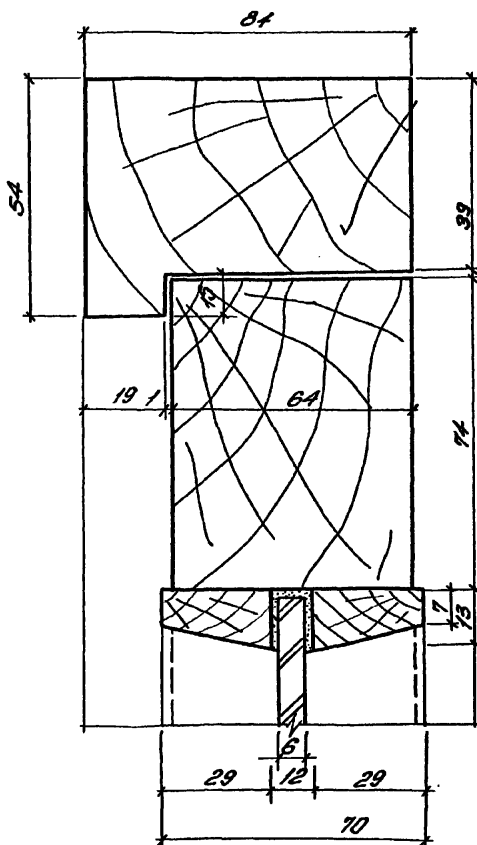

1

Толщина стекла 4-6 мм в зависимости от площади остекления (см. пояснительную записку).

				1.135 КР-1.3.003 ÷ 0.020		Лист
Изм. лист и док.м. подписываю						2

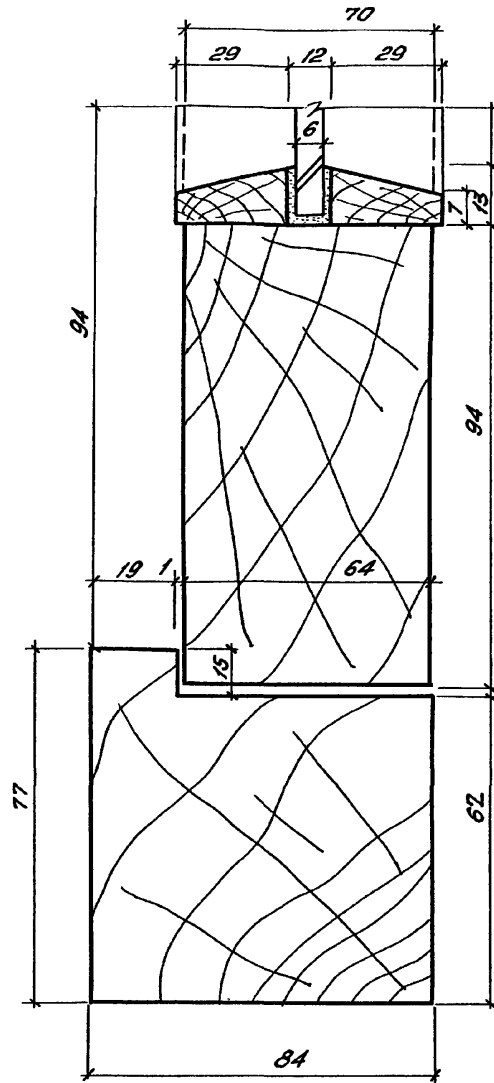

4

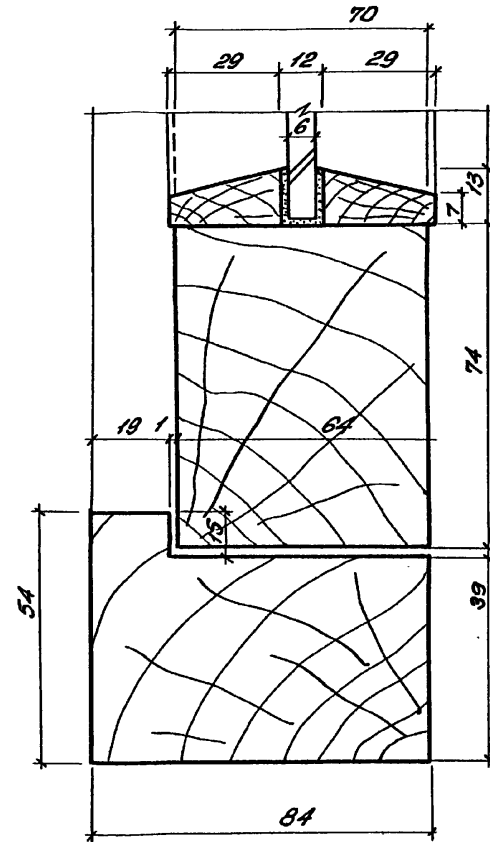

3

Толщина стекла 4-6 мм в зависимости от площади остекления (см. пояснительную записку).

ИЗМ.	ЛИСТ	И ДАТА	ПОДПИСЬ	ДАТА

1.135 КР-1.3.003 ÷ 0.020

ЛИСТ
3

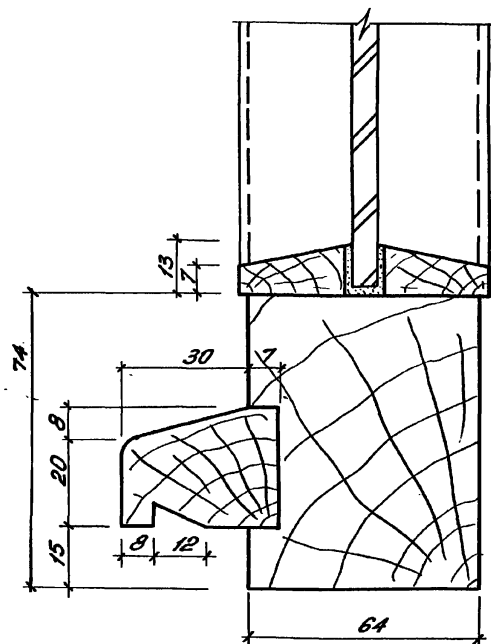

5

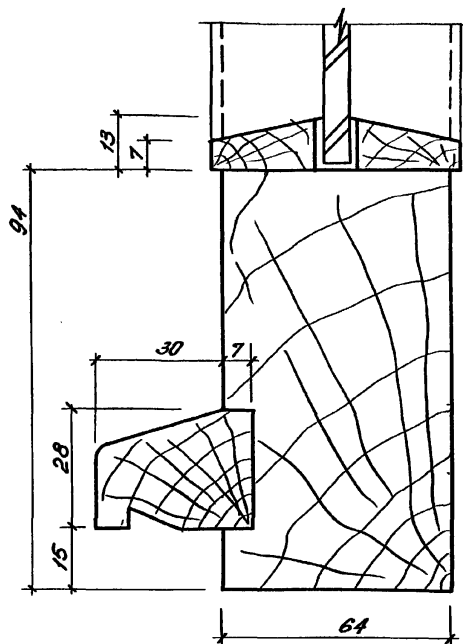

6

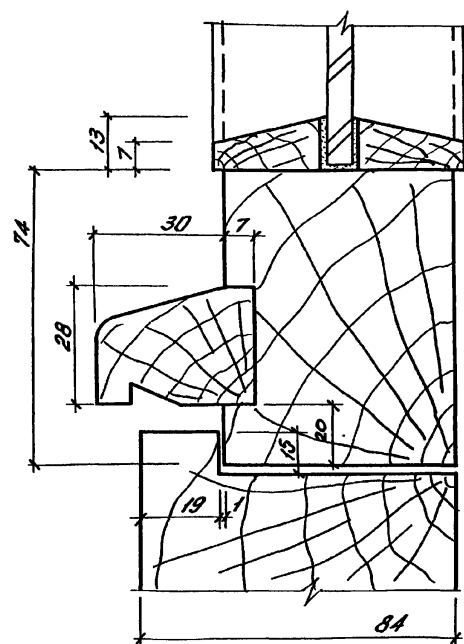

16

Толщина стекла 4-6 мм в зависимости от площади остекления/см пояснит. записки

ИЗМ.	ИСУП.	И ДОК.	ПОДП.	ДАТА	1.135 КР-1.3.003-0.020	ЛИСТ
						4

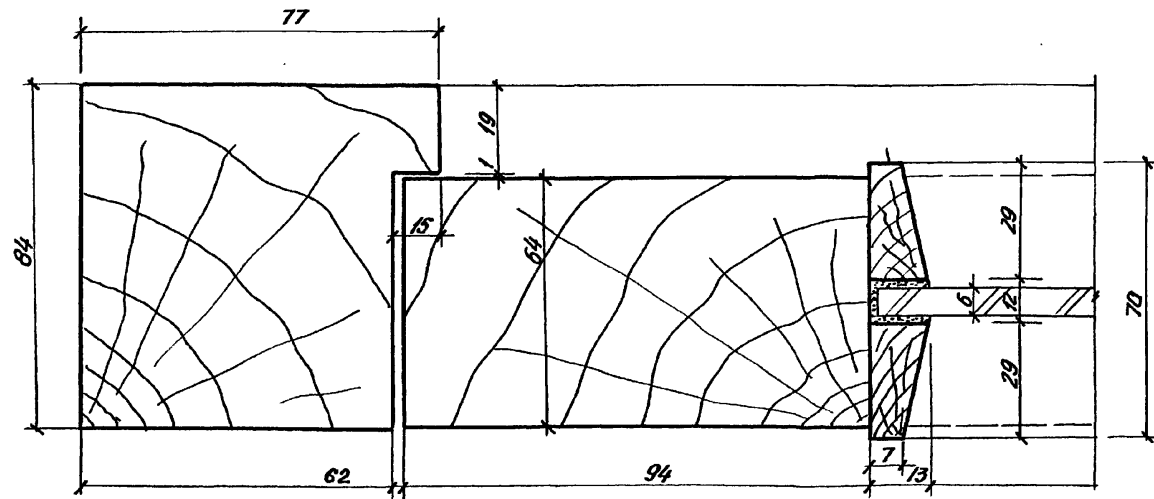
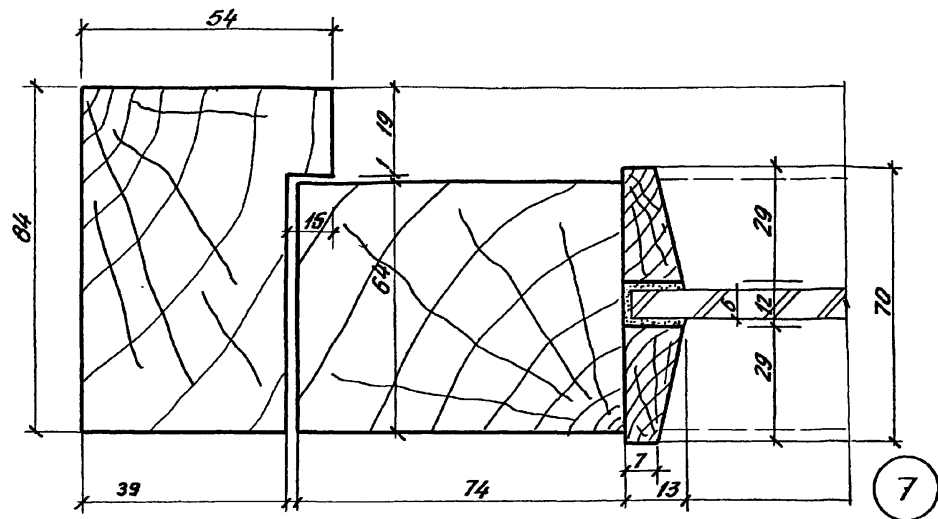

Толщина стекла 4-6мм в зависимости от площади остекления (см. пояснительную записку)

8

ИЗМ.	ЛИСТ	№ ДОКУМ.	РАДНИК	ДАТА

1.135.КР-1.3.003÷0.020

ЛИСТ
5

9

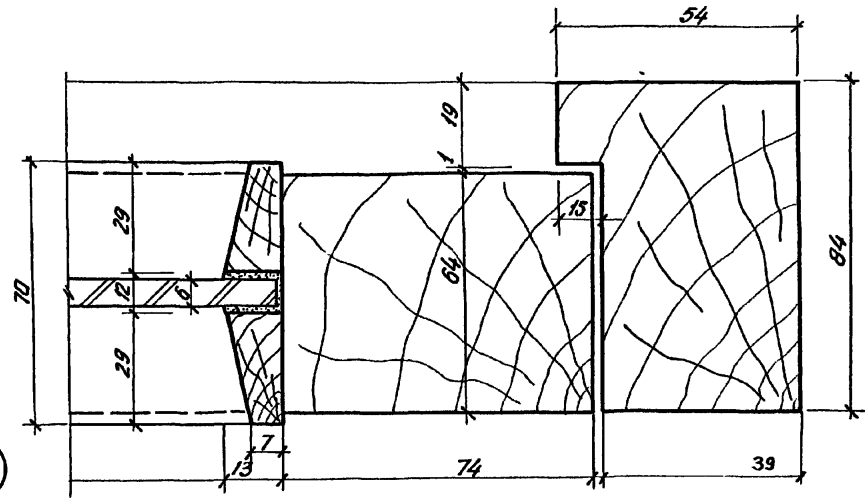

10

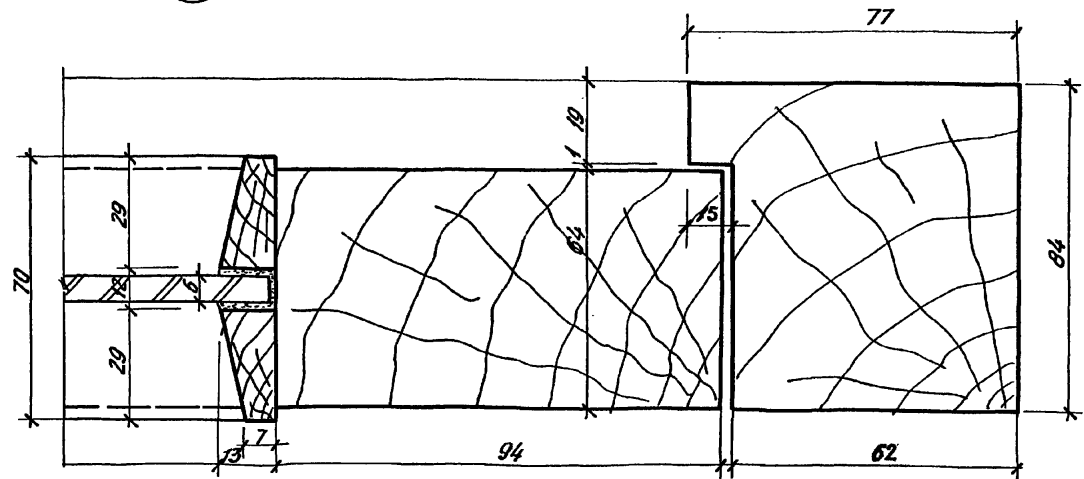

Толщина стекла 4-6мм в зависимости от площади остекления / см. пояснительную записку /

УЗ	Лист	№ докум.	Год	Исполн.	

1.135. КР.1.3.003±0.020

Лист
6

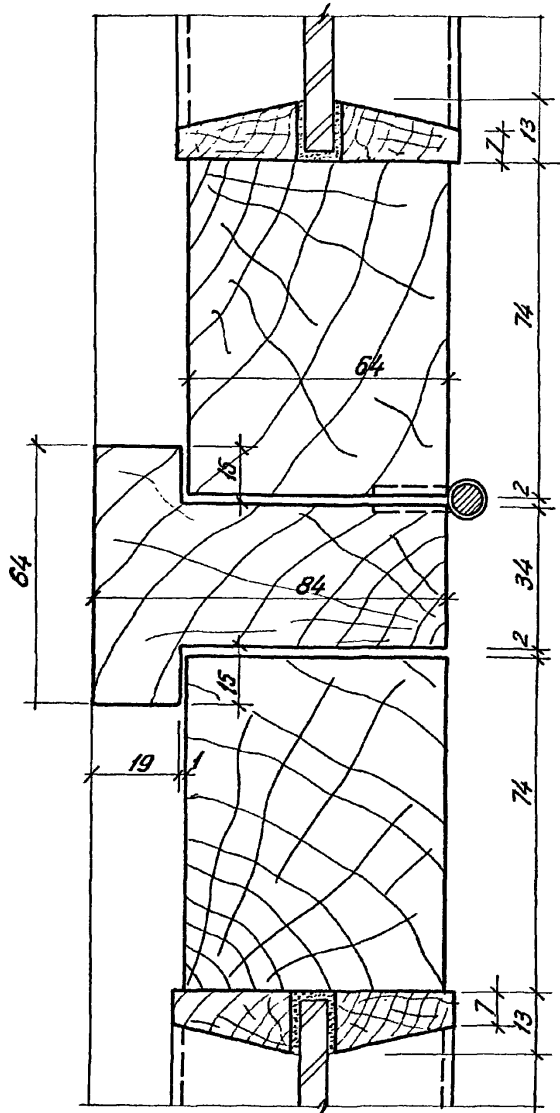

11

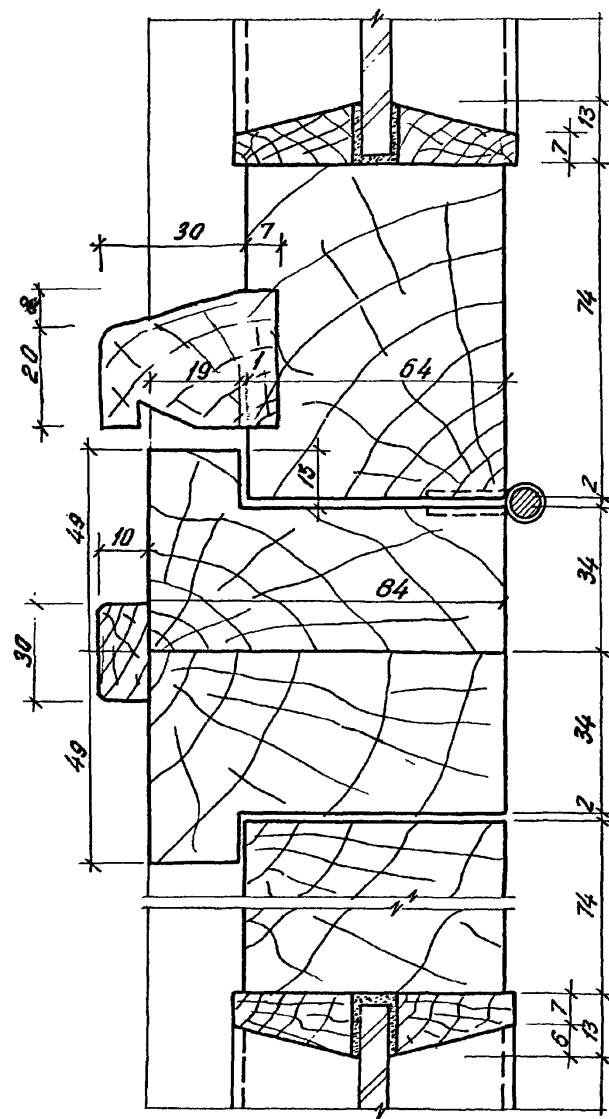

15

Толщина стекла 4 мм в зависимости от площади остекления (см. пояснительную записку)

изм	лист	№ докум	подпись	дата

1.135 КР-1.3.003÷0.020

лист
7

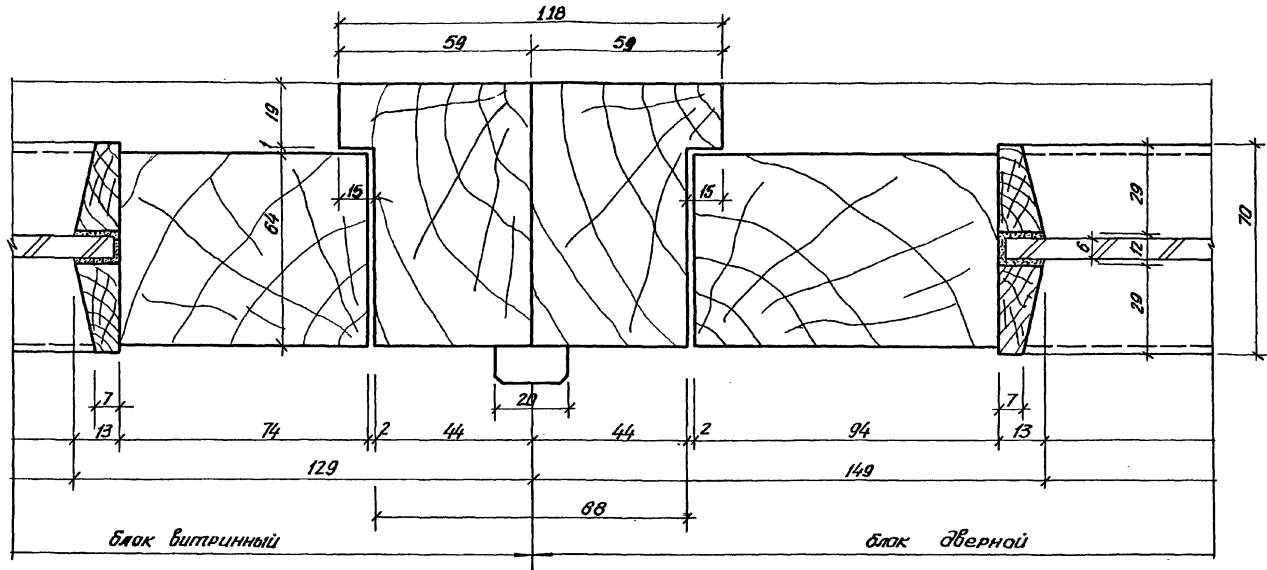

12

Толщина стекла 4-6 мм в зависимости
от площади остекления
(см. пояснительную записку)

изменить документ подписать дата					

1.135 КР-13.003-0.020

лист

8

формат 12

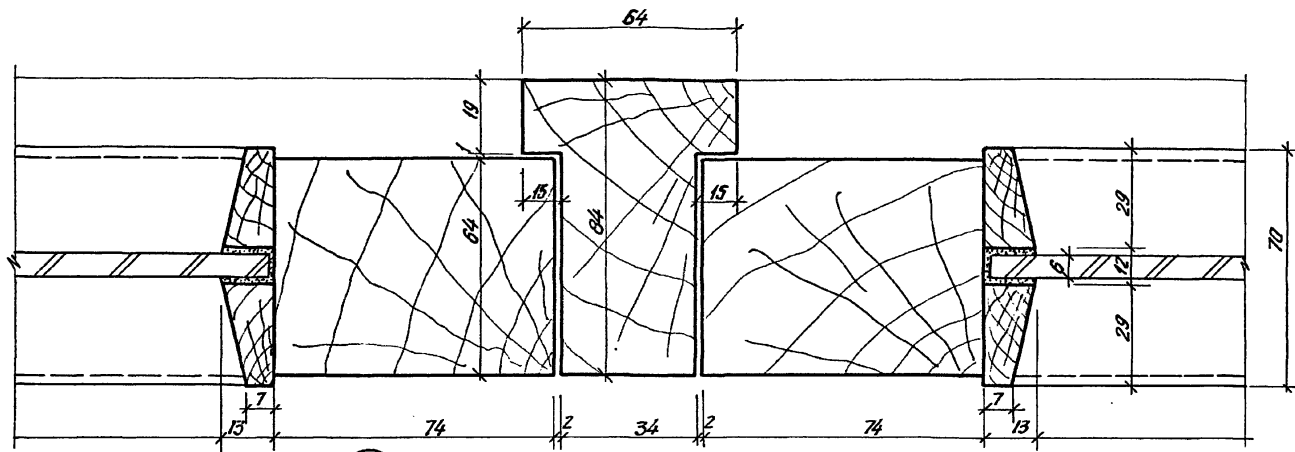

13

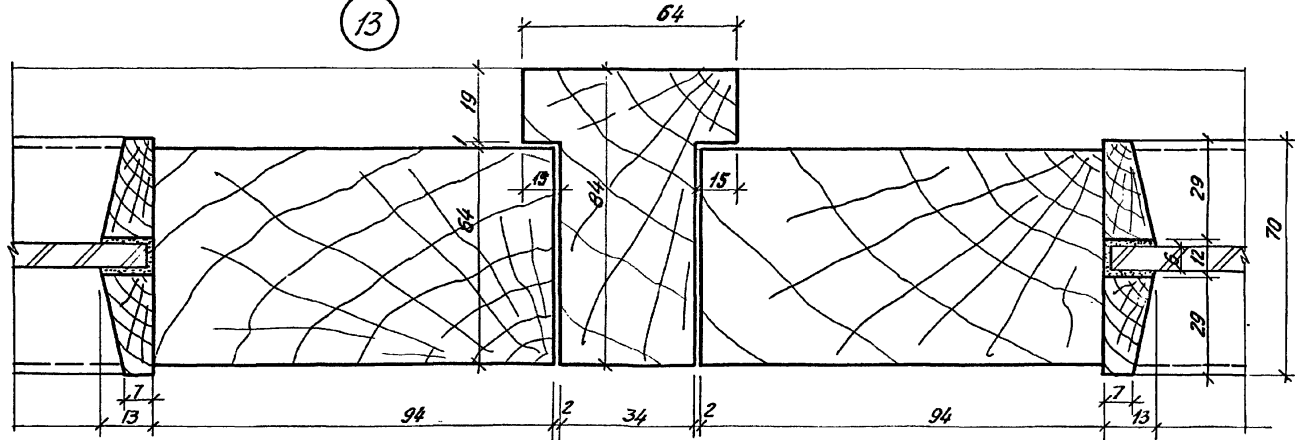

14

Толщина стекла 4-6 мм в зависимости от площади остекления (см. пояснительную записку)

Изм. лист в докум. подписано, дата					

1.135 КР-1.3.003-0.020

лист
9

Указ. в разд. 1.3.003 и 1.3.004