





## СОДЕРЖАНИЕ АЛЬБОМА

ОБОЗНАЧЕНИЕ	НАИМЕНОВАНИЕ	СТР.	ОБОЗНАЧЕНИЕ	НАИМЕНОВАНИЕ	СТР.
КЖ.И.00.00.ТУ	ТЕХНИЧЕСКИЕ УСЛОВИЯ	3	КЖ.И.15.00	ТЯЖ (ВС1...ВС3, ВС6)	9
КЖ.И.01.00	КАРКАС ПРОСТРАНСТВЕННЫЙ КП1	4	КЖ.И.16.00	ТЯЖ (ВС4, ВС5, ВС7, ВС8)	10
КЖ.И.02.00	КАРКАС ПЛОСКИЙ (КР1, КР2)		КЖ.И.17.00	СЕТКА АРМАТУРНАЯ С2	
КЖ.И.03.00	ИЗДЕЛИЕ ЗАКЛАДНОЕ МН1		КЖ.И.18.00	СЕТКА АРМАТУРНАЯ С3	
КЖ.И.04.00	СЕТКА С1		КЖ.И.19.00	СЕТКА АРМАТУРНАЯ С4	
КЖ.И.05.00	ПАНЕЛЬ СТЕНОВАЯ (ПС1...ПС6)	5	КЖ.И.20.00	РАМА РМ1	11
КЖ.И.06.00	ПРОГОН ПК9		КЖ.И.21.00	КАРКАС ПРОСТРАНСТВЕННЫЙ КПЧ	
КЖ.И.07.00	ИЗДЕЛИЕ ЗАКЛАДНОЕ МН2	6	КЖ.И.22.00	КАРКАС ПЛОСКИЙ (КР3, КР4)	
КЖ.И.08.00	КОЛОННА (К84-7а, К84-7б, К84-7в)		КЖ.И.23.00	СОЕДИНИТЕЛЬНОЕ ИЗДЕЛИЕ МС1	
КЖ.И.09.00	КОЛОННА (К84-7е, К84-7ж)		КЖ.И.24.00	БАЛКА Б1	
КЖ.И.10.00	КОЛОННА БКФ91-1 Па	7	КЖ.И.25.00	ИЗДЕЛИЕ ЗАКЛАДНОЕ МН3	12
КЖ.И.11.00	КОЛОННА (К84-7г, К84-7д)		КА.И.01.00	ИЗДЕЛИЕ СОЕДИНИТЕЛЬНОЕ (СА3, СА4)	
КЖ.И.12.00	ИЗДЕЛИЕ СОЕДИНИТЕЛЬНОЕ (СА5, СА6)	8	КА.И.02.00	ИЗДЕЛИЕ СОЕДИНИТЕЛЬНОЕ (СА1, СА2)	13
КЖ.И.13.00	СТОЙКА (СК1...СК3)		КА.И.03.00СБ	ЩИТ Щ1 СБОРОЧНЫЙ ЧЕРТЕЖ	
КЖ.И.14.00	ОПОРНЫЙ СТОЛИК (ТК1, ТК2)		КА.И.04.00СБ	ЩИТ Щ2 СБОРОЧНЫЙ ЧЕРТЕЖ	
			КА.И.05.00	УЗЛЫ 1...3	14

ЛАНКИ I

1. Общая часть

1.1. Плоские арматурные каркасы КР1 и КР2 изгото-  
товлять при помощи контактной точечной  
электросварки в соответствии с требованиями:  
ГОСТ 10922-75, Арматура и сварные закладные  
детали для железобетонных конструкций;  
ГОСТ 14098-68, Соединения сварные арматурных  
железобетонных изделий и конструкций;  
СН 393-78, Указания по сварке соединений  
арматуры и закладных деталей.

Сварку производить во всех точках пересечения  
стержней.

1.2. Объединение плоских каркасов в пространствен-  
ные производить в кондукторах.

1.3. Размеры каркасов даны по осям стержней.

2. Порядок сборки пространственного  
каркаса в кондукторе

2.1. Плоские каркасы КР1 и КР2 соединяют между  
собой при помощи отдельных стержней  $\Phi 10$  А III  
 $l=470$  мм контактной точечной сваркой.

2.2. Каркас КР4 устанавливают в проектное  
положение и приваривают к стержням  $\Phi 10$  А III,  
соединяющим плоские каркасы КР-1 и КР-2.

2.3. Пространственный каркас КР1 изготовить  
при помощи контактной точечной сварки электро-  
сварочными клещами

2.4. Стержни поз.3 приварить после установки  
пространственного каркаса поз.1

705-1-209.86

ИЗМ. И ПОСЛ. ПОРАБОТ. И ДАТ. ВЗН. И ИМ. И. И.

Привязан	И.П.	Уринов	И.И.	г.п.705-1-209.86	К.И.И.00.00.ТЧ
	И.КОНТ.	Уталева	И.И.	Технические условия	СТАВКА ЛИСТ ЛИСТОВ
	И.АЧ.ОТ.	Крылов	И.И.		ЦИТЭП СЕЛЬХОЗ ВЛАДИМИР
	И.Л.СПЕЦ.	Троцкий	И.И.		
	И.Р.К.Р.	Уталева	И.И.		
	И.СТ.ИЖ.	Фролова	И.И.		
И.И.И. №	Копирова Семяхина			Формат А3	

ЛАНКИ I

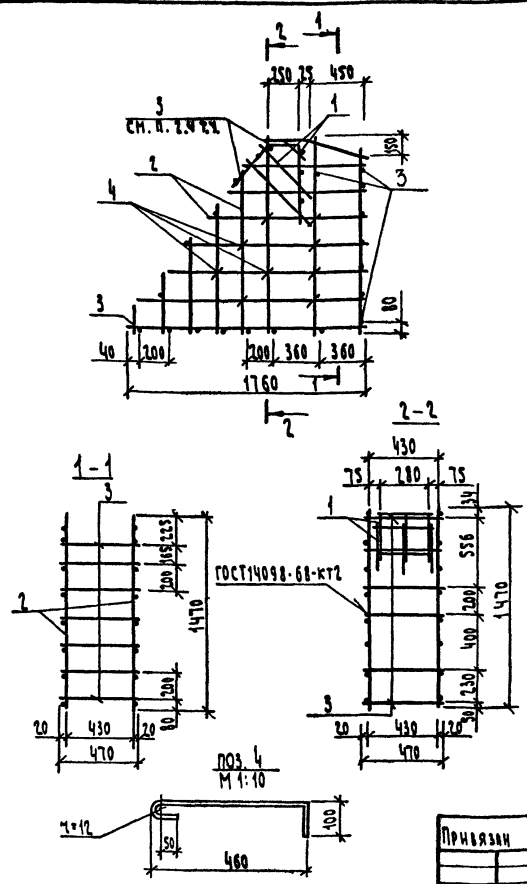

ФОРМАТ	КОЛ-ВО	ПОЗ.	ОБОЗНАЧЕНИЕ	НАИМЕНОВАНИЕ	КОЛ.	ПРИМЕЧАНИЕ
				ДОКУМЕНТАЦИЯ		
				К.И.И.00.00.ТЧ		
				ТЕХНИЧЕСКИЕ УСЛОВИЯ		
				СБОРОЧНЫЕ ЕДИНИЦЫ		
АЧ	1		К.И.И.21.00	Каркас пространственный КР4	1	
А3	2		К.И.И.02.00	Каркас плоский КР1	1	
			-01	Каркас плоский КР2	1	
				ДЕТАЛИ		
Б4	3		К.И.И.04.01	А-III-10-ГОСТ 5781-82* L=470	20	0,29 кг
Б4	4		.02	А-III-6 ГОСТ 5781-82* L=650	10	0,14 кг

БЕДОМОСТЬ РАСХОДА СТАЛИ НА ЭЛЕМЕНТ, КГ

МАРКА ЭЛЕМЕНТА	ИЗДЕЛИЯ АРМАТУРНЫЕ				ОБЩИЙ РАСХОД
	АРМАТУРА КЛАССА А III				
	ГОСТ 5781-82*				
КР1	$\Phi 8$	$\Phi 10$	$\Phi 14$	$\Phi 6$	36,24
	2,28	24,06	4,5	1,4	

ИЗМ. И ПОСЛ. ПОРАБОТ. И ДАТ. ВЗН. И ИМ. И. И.

Привязан	И.П.	Уринов	И.И.	г.п.705-1-209.86	К.И.И.01.00
	И.КОНТ.	Уталева	И.И.	Каркас пространственный КР1	СТАВКА МАССА МАСШТАБ
	И.АЧ.ОТ.	Крылов	И.И.		Р 34,84 1:25
	И.Л.СПЕЦ.	Троцкий	И.И.		ЛИСТ ЛИСТОВ 1
	И.Р.К.Р.	Уталева	И.И.		ЦИТЭП СЕЛЬХОЗ ВЛАДИМИР
	И.СТ.ИЖ.	Фролова	И.И.		
И.И.И. №	Копирова Семяхина			Формат А3	

Альбом I

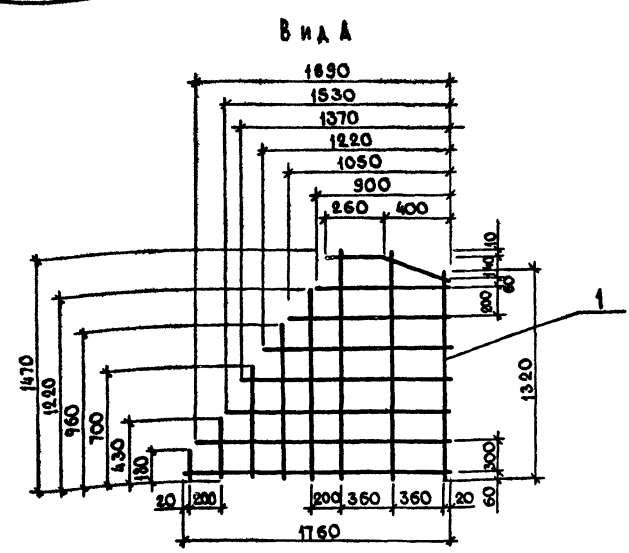

КМ.И-02.00 - ИЗОБРАЖЕНО  
01 - ЗЕРКАЛЬНОЕ ОТРАЖЕНИЕ

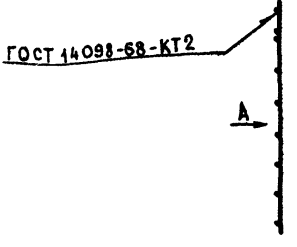

ФОРМАТ	ЗОНА	ПОЗ.	ОБОЗНАЧЕНИЕ	НАИМЕНОВАНИЕ	КОЛ.	ПРИМЕЧАНИЕ
				<b>МАТЕРИАЛЫ</b>		
		1		А-III-10-ГОСТ 5781-82*	18,04	п.м.

705-1-209.86

ИМЯ ПОДА ПОДПИСЬ И ДАТА ВЗАИМН. №

Т.п.705-1-209.86			КМ.И.02.00		
КАРКАС ПЛОСКИЙ (КР1, КР2)			СТADIЯ	МАССА	МАСШТАБ
Привязан			Р	11,13	
ИНВ. №			ЛИСТ	ЛИСТОВ 1	
			ЦИТЭПСельхоз ВЛАДИМИР		

Копировал Завьялова Формат А3

Альбом II

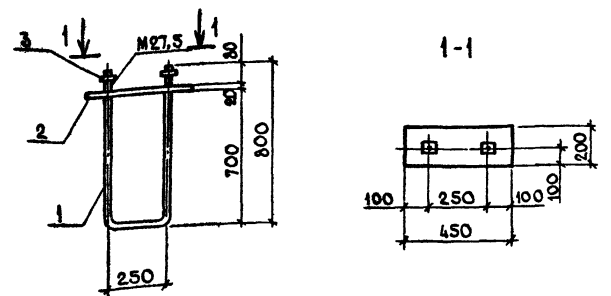

Альбом

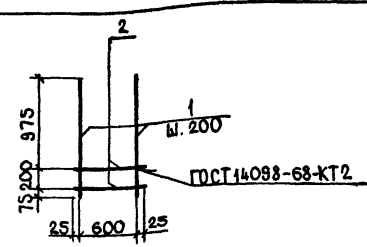

ФОРМАТ	ЗОНА	ПОЗ.	ОБОЗНАЧЕНИЕ	НАИМЕНОВАНИЕ	КОЛ.	ПРИМЕЧАНИЕ
<b>ДЕТАЛИ</b>						
Б4	1		КМ.И.03.01	А-II-28-ГОСТ 5781-82* L=1880	1	9,08кг
Б4	2		.02	Юноса Б-20x200 ГОСТ 103-76 L=450 ВСТЗкп 2 ГОСТ 535-79	1	14,13кг
<b>СТАНДАРТНЫЕ ИЗДЕЛИЯ</b>						
Гайка ГОСТ 5915-70*						
	3			М 27,5	2	0,16кг

ФОРМАТ	ЗОНА	ПОЗ.	ОБОЗНАЧЕНИЕ	НАИМЕНОВАНИЕ	КОЛ.	ПРИМЕЧАНИЕ
<b>ДЕТАЛИ</b>						
Б4	1		КМ.И.04.01	А-II-12-ГОСТ 5781-82* l=1250	4	1,1кг
Б4	2		.02	А-I-8-ГОСТ 5781-82* l=650	2	0,26кг

Привязан			Т.п.705-1-209.86			КМ.И.03.00		
ИНВ. №			ИЗДЕЛИЕ ЗАКЛАДНОЕ МН1			СТADIЯ		
			Р			23,53 1:20		
ГИП ГРЫНОВ			ЛИСТ			ЛИСТОВ 1		
ИНКОНТР ТУТАЕВА			ЦИТЭПСельхоз					
НАЧОТА КРЫЛОВ			ВЛАДИМИР					
ЛАСПЕЦ ТРОИЦКИЙ								
РУК.ГР. ТУТАЕВА								
СТ.ИНЖ. ФРОЛОВА								

Копировал Завьялова Формат А4

Привязан			Т.п.705-1-209.86			КМ.И.04.00		
ИНВ. №			СЕТКА С1			СТADIЯ		
			Р			4,96 1:20		
ГИП ГРЫНОВ			ЛИСТ					
ИНКОНТР ТУТАЕВА			ЛИСТОВ 1					
НАЧОТА КРЫЛОВ			ЦИТЭПСельхоз					
ЛАСПЕЦ ТРОИЦКИЙ			ВЛАДИМИР					
РУК.ГР. ТУТАЕВА								
СТ.ИНЖ. ФРОЛОВА								

Копировал Завьялова Формат А4

Альбом I

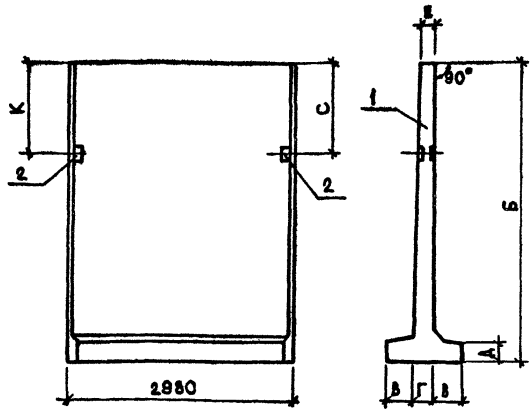

ФОРМАТ	ЗОНА	ПОС.	ОБОЗНАЧЕНИЕ	НАИМЕНОВАНИЕ	КОЛ НА ИСПОЛН. КНИ. 05.00					ПРИМЕЧАНИЕ
					01	02	03	04	05	
				Документация						
			3.900-3.11.1.00.00Т0	ТЕХНИЧЕСКОЕ ОПИСАНИЕ						
				СБОРОЧНЫЕ ЕДИНИЦЫ						
			3.900-3.11.101.00-02	Панель стеновая ПСП24-К1-К1	1	1				3350 КГ
		1	3.900-3.11.103.00-02	ПСП36-К1-К1			1	1		7550
			3.900-3.11.104.00	ПСП42-К1-К1					1	8100
		2	3.900-3.11.201.00.00	Изделие закладное МН1	1	1				11,72
			3.900-3.11.203.00-02	МН31			1	1		11,78
			3.900-3.11.203.00-04	МН33					1	15,34

705-1-209.86

БЕДОМОСТЬ РАСХОДА СТАЛИ НА ДОПОЛНИТЕЛЬНЫЕ ЗАКЛАДНЫЕ ИЗДЕЛИЯ, КГ

МАРКА ЭЛЕМЕНТА	ОБОЗНАЧЕНИЕ	Б, мм	В, мм	Г, мм	Д, мм	Е, мм	К, мм	С, мм	МАССА, КГ
ПС1	К.Н.И.05.00	2600	200	140	200	140	1230		3362
ПС2	-01	2600	200	140	200	140	1230		3362
ПС3	-02	3860	370	240	260	165	1280		7562
ПС4	-03	3860	370	240	260	165	1280		7562
ПС5	-04	4460	370	240	260	153	700		8115
ПС6	-05	4460	370	240	260	153	700		8115

МАРКА ЭЛЕМЕНТА	ИЗДЕЛИЯ ЗАКЛАДНЫЕ						ОБЩИЙ РАСХОД	
	АРМАТУРА КЛАССА			ПРОКАТ МАРКИ				
	А III		В I	ВСтЗкп2				
	ГОСТ 5781-82*	ГОСТ 6727-80	ГОСТ 103-76*					
	Ф10	Ф12	ИТОГО	Ф5	ИТОГО	Ф-Б	ИТОГО	
ПС1	6,9		6,9	0,92	0,92	3,80	3,80	11,72
ПС2	6,9		6,9	0,92	0,92	3,80	3,80	11,72
ПС3	6,9		6,9	0,92	0,92	3,96	3,96	11,78
ПС4	6,9		6,9	0,92	0,92	3,96	3,96	11,78
ПС5		10,02	10,02	0,92	0,92	4,40	4,40	15,34
ПС6		10,02	10,02	0,92	0,92	4,40	4,40	15,34

ИМЯ ПОД ПОДПИСЬЮ И ДАТА ВЗАИМН. №

ПРИВЯЗАН	ГИП ТРЫНОВ	12.86	Панель стеновая (ПС1... ПС6)	СТАДИЯ	МАССА	МАСШТАБ
	Н. КОНТР. ТУТАЕВА	12.86		Р	СМ ТАБЛ.	
	НАЧ. ОТД. КРЫЛОВ	12.86		ЛИСТ	ЛИСТОВ 1	
	А. СПЕЦ. ТРОИЦКИЙ	12.86		ЦИТЭПсельхоз ВЛАДИМИР		
	РУК. ГР. ТУТАЕВА	12.86				
	СТ. ИНЖ. КОЛОДАРЬ	12.86				

Копировал Завьялова Формат А3

Альбом II

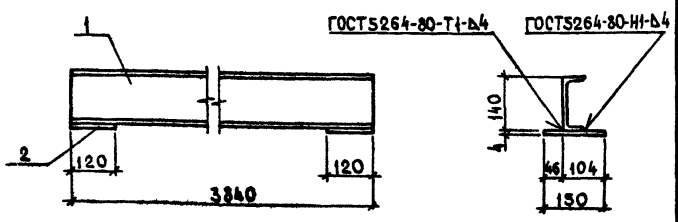

ФОРМАТ	ЗОНА	ПОС.	ОБОЗНАЧЕНИЕ	НАИМЕНОВАНИЕ	КОЛ	ПРИМЕЧАНИЕ
				ДЕТАЛИ		
		64	К.Н.И.06.01	ШВЕЛЕР С14 ГОСТ 8240-72* ВСтЗкп2 ГОСТ 535-79*	1	4,723 КГ
		64	.02	ПОЛОСА -4x120 ГОСТ 103-76* ВСтЗкп2 ГОСТ 535-79*	2	1,06 КГ

ПРИВЯЗАН	ГИП ТРЫНОВ	12.86	Прогон ПК9	СТАДИЯ	МАССА	МАСШТАБ
	Н. КОНТР. ТУТАЕВА	12.86		Р	48,29	1:10
	НАЧ. ОТД. КРЫЛОВ	12.86		ЛИСТ	ЛИСТОВ 1	
	А. СПЕЦ. ТРОИЦКИЙ	12.86		ЦИТЭПсельхоз ВЛАДИМИР		
	РУК. ГР. ТУТАЕВА	12.86				
	СТ. ИНЖ. ЕВСТРАТОВА	12.86				

ФОРМАТ	ЗОНА	ПОС.	ОБОЗНАЧЕНИЕ	НАИМЕНОВАНИЕ	КОЛ	ПРИМЕЧАНИЕ
				ДЕТАЛИ		
		64	К.Н.И.07.01	А-I-2.2-ГОСТ 5781-82, L-300	1	2,68 КГ
				СТАНДАРТНЫЕ ИЗДЕЛИЯ		
		2		ГАЙКА М22.5 ГОСТ 5915-70*	1	
		3		ШАЙБА 22.02 ГОСТ 14371-78	1	

ПРИВЯЗАН	ГИП ТРЫНОВ	12.86	Изделие закладное МН2	СТАДИЯ	МАССА	МАСШТАБ
	Н. КОНТР. ТУТАЕВА	12.86		Р	2,78	1:20
	НАЧ. ОТД. КРЫЛОВ	12.86		ЛИСТ	ЛИСТОВ 1	
	А. СПЕЦ. ТРОИЦКИЙ	12.86		ЦИТЭПсельхоз ВЛАДИМИР		
	РУК. ГР. ТУТАЕВА	12.86				
	СТ. ИНЖ. ОРОЛОВА	12.86				

Копировал Завьялова Формат А3

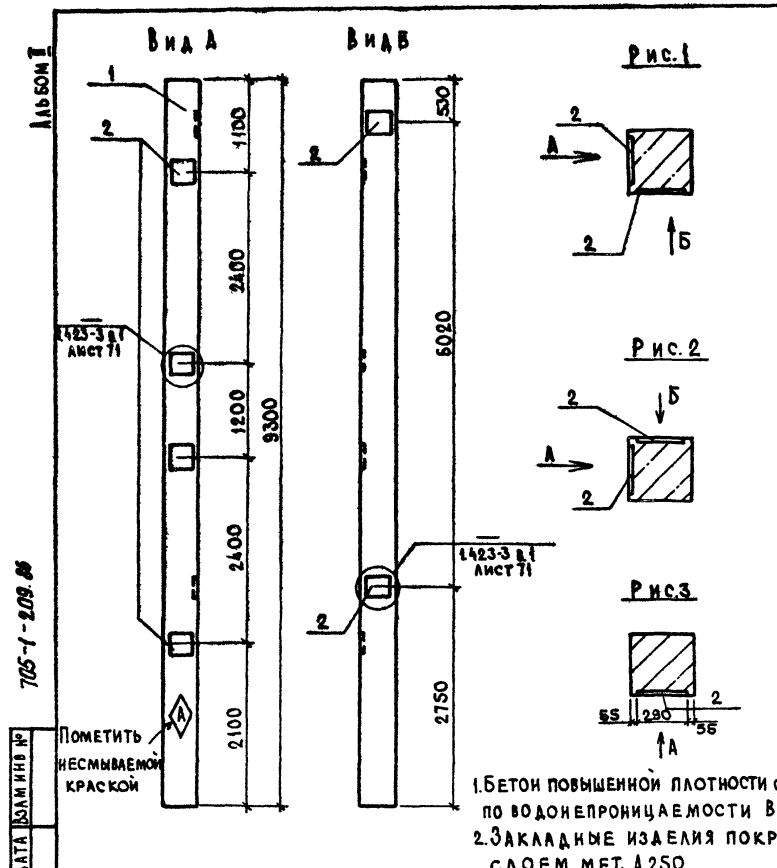

ФОРМАТ	ЗОНА	ПОЗ.	ОБОЗНАЧЕНИЕ	НАИМЕНОВАНИЕ	КОЛ-ВО		ПРИМЕЧАНИЕ
					01	02	
				ДОКУМЕНТАЦИЯ			
			1.423-3 вып.1	ИЗДЕЛИЯ ЗАКЛАДНОЕ			
				ИЗДЕЛИЯ ЗАКЛАДНОЕ			
				СБОРОЧНЫЕ ЕДИНИЦЫ			
		1	1.423-3 вып.1	КОЛОННА К84-7	1	1	
				ИЗДЕЛИЯ ЗАКЛАДНОЕ			
		2	1.423-3 вып.2	ИЗДЕЛИЯ ЗАКЛАДНОЕ	6	6	4

ОБОЗНАЧЕНИЕ	МАРКА	РИС.	МАССА КГ
КН.И-08.00	К84-7а	1	3700
-01	К84-7б	2	3700
-02	К84-7в	3	3700

ПРИВЯЗАН			
ИНВ.№			

ВЕДОМОСТЬ РАСХОДА СТАЛИ НА ДОПОЛНИТЕЛЬНЫЕ ЗАКЛАДНЫЕ ИЗДЕЛИЯ, КГ

МАРКА ЭЛЕМЕНТА	ИЗДЕЛИЯ ЗАКЛАДНЫЕ						ОБЩИЙ РАСХОД
	АРМАТУРА КЛАССА			ПРОКАТ МАРКИ			
	А I	А III	ВСт3 кп2	ВСт3 кп2			
	ГОСТ 5781-82			ГОСТ 380-71*			
	Ф6	Ф12	Ф22	Итого	10-200	Итого	
К84-7а	1,2	12,0	8,4	21,6		27,6	49,20
К84-7б	1,2	12,0	8,4	21,6		27,6	49,20
К84-7в	0,8	8,0	5,6	14,4		18,4	32,8

Т.п. 705-1-209.86 КН.И.08.00

СТАЛИЯ	МАССА	МАСШТАБ
Р	СМ ТАБЛ.	1:50
ЛИСТ	ЛИСТОВ	1

ЦИТЭПСельхоз ВЛАДИМИР

Копировала Завьялова ФОРМАТ А3

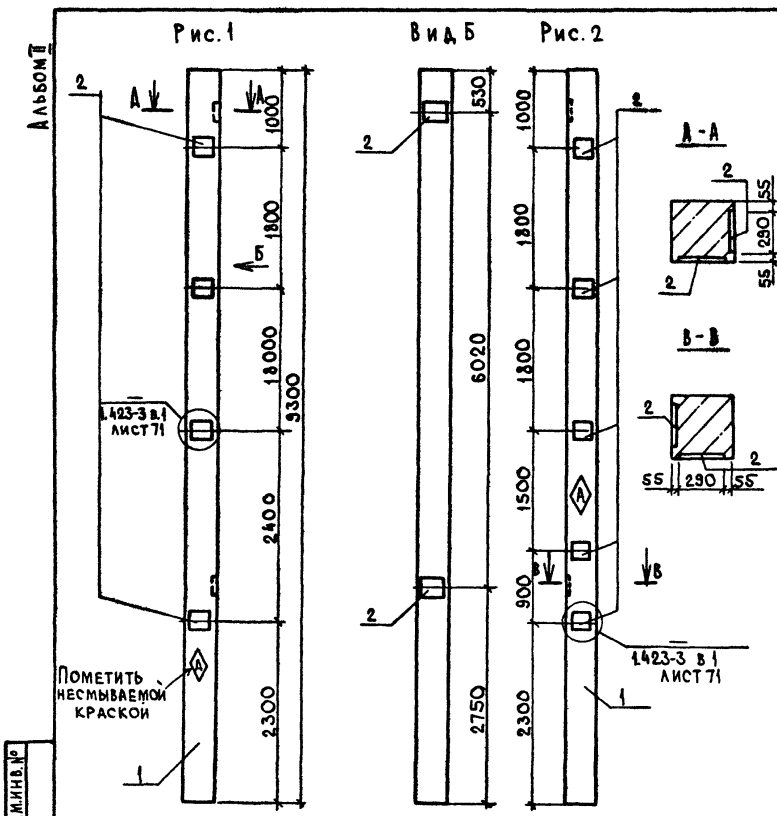

ФОРМАТ	ЗОНА	ПОЗ.	ОБОЗНАЧЕНИЕ	НАИМЕНОВАНИЕ	КОЛ-ВО		ПРИМЕЧАНИЕ
					01	02	
				ДОКУМЕНТАЦИЯ			
			1.423-3 вып.1	ИЗДЕЛИЯ ЗАКЛАДНОЕ			
				ИЗДЕЛИЯ ЗАКЛАДНОЕ			
				СБОРОЧНЫЕ ЕДИНИЦЫ			
		1	1.423-3 вып.1	КОЛОННА К84-7	1	1	
				ИЗДЕЛИЯ ЗАКЛАДНОЕ			
		2	1.423-3 вып.2	ИЗДЕЛИЯ ЗАКЛАДНОЕ	6	7	

ОБОЗНАЧЕНИЕ	МАРКА	РИС.	МАССА КГ
КН.И-09.00	К84-7е	1	3700
-01	К84-7ж	2	3700

ПРИВЯЗАН			
ИНВ.№			

ВЕДОМОСТЬ РАСХОДА СТАЛИ НА ДОПОЛНИТЕЛЬНЫЕ ЗАКЛАДНЫЕ ИЗДЕЛИЯ, КГ

МАРКА ЭЛЕМЕНТА	ИЗДЕЛИЯ ЗАКЛАДНЫЕ						ОБЩИЙ РАСХОД
	АРМАТУРА КЛАССА			ПРОКАТ МАРКИ			
	А I	А III	ВСт3 кп2	ВСт3 кп2			
	ГОСТ 5781-82*			ГОСТ 380-71*			
	Ф6	Ф12	Ф22	Итого	10-200	Итого	
К84-7е	1,2	12,0	8,4	21,60	27,6	27,6	49,20
К84-7ж	1,4	14,0	9,8	25,2	32,2	32,2	57,4

1. БЕТОН ПОВЫШЕННОЙ ПЛОТНОСТИ С МАРКОЙ ПО ВОДОНЕПРОНИЦАЕМОСТИ В6.  
2. ЗАКЛАДНЫЕ ИЗДЕЛИЯ ПОКРЫТЬ СЛОЕМ МЕТ. А250.

Т.п. 705-1-209.86 КН.И.09.00

СТАЛИЯ	МАССА	МАСШТАБ
Р	СМ ТАБЛ.	1:50
ЛИСТ	ЛИСТОВ	1

ЦИТЭПСельхоз ВЛАДИМИР

Копировала Завьялова ФОРМАТ А3





АЛБОМ I

705-1-209.86

ИМЯ И ФАМИЛИЯ ПОДПИСАВШЕГО ЛИЦА И ДАТА ПОДПИСАНИЯ

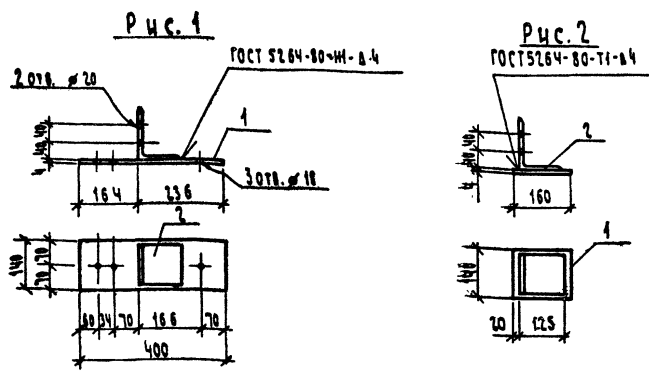

Обозначение	Рис.	Марка	Масса, кг
К.М. 12.00	1	СД5	3,82
-01	2	СД6	2,56

Формат	Этаж	Пол.	Обозначение	Наименование	Кол.	Примечание
Переменные данные для исполнений						
К.М. 12.00						
ДЕТАЛИ						
Б4	1		К.М. 12.01	Полоса 6-ЧНО ГОСТ 103-16*	1	1,76 кг
Б4	2		02	Уголок ВСТЗКП ГОСТ 535-79*	1	1,86
К.М. 12.00-01						
ДЕТАЛИ						
Б4	1		К.М. 12.03	Полоса 6-ЧНО ГОСТ 103-16*	1	0,70 кг
Б4	2		04	Уголок ВСТЗКП ГОСТ 535-79*	1	1,86

Привязан					
И.И.В. №					

Т.п. 705-1-209.86			К.М. 12.00		
Стандия	Масса	Масштаб			
Р	СМ. ТАБЛ.				
Лист 1			Листов 1		
ЦНТЭП СЕЛЬХОЗ			Владимир		

Копировал Семахина Формат А3

АЛБОМ II

ИМЯ И ФАМИЛИЯ ПОДПИСАВШЕГО ЛИЦА И ДАТА ПОДПИСАНИЯ

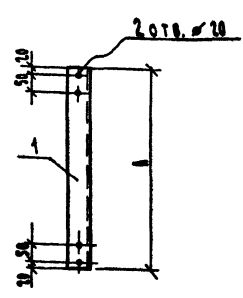

Обозначение	Марка	А	Масса, кг
К.М. 13.00	СК1	1670	0,03
-01	СК2	2270	10,92
-02	СК3	320	1,54

Привязан					
И.И.В. №					
Т.п. 705-1-209.86					
Стойка (СК1... СК3)			К.М. 13.00		
Лист 1			Листов 1		
ЦНТЭП СЕЛЬХОЗ			Владимир		

Т.п. 705-1-209.86			К.М. 13.00		
Стандия	Масса	Масштаб			
Р	СМ. ТАБЛ.				
Лист 1			Листов 1		
ЦНТЭП СЕЛЬХОЗ			Владимир		

Копировал Семахина Формат А4

АЛБОМ II

ИМЯ И ФАМИЛИЯ ПОДПИСАВШЕГО ЛИЦА И ДАТА ПОДПИСАНИЯ

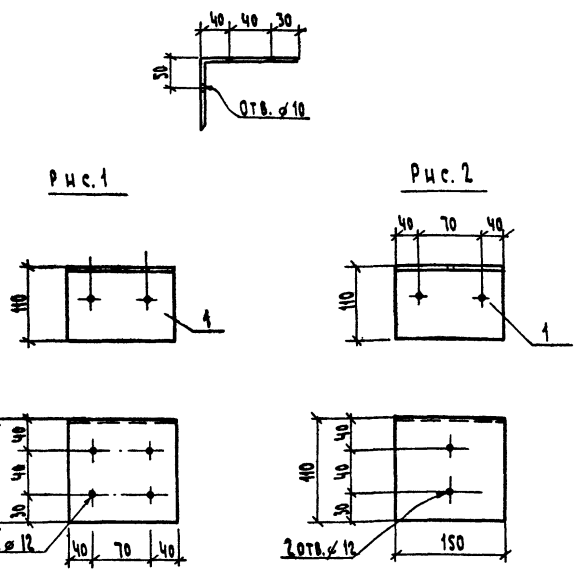

Обозначение	Рис.	Марка
К.М. 14.00	1	ТК1
-01	2	ТК2

Привязан					
И.И.В. №					
Т.п. 705-1-209.86					
Опорный столик (ТК1, ТК2)			К.М. 14.00		
Лист 1			Листов 1		
ЦНТЭП СЕЛЬХОЗ			Владимир		

Т.п. 705-1-209.86			К.М. 14.00		
Стандия	Масса	Масштаб			
Р	2,02 кг				
Лист 1			Листов 1		
ЦНТЭП СЕЛЬХОЗ			Владимир		

Копировал Семахина Формат А4

Альбом II

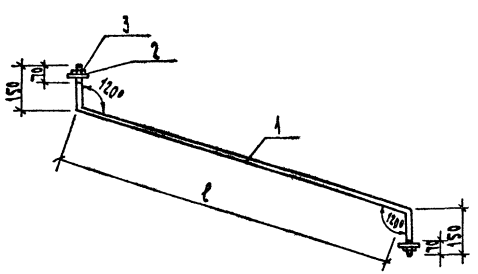

ФОРМАТ	ЗОНА	ПОЗ.	ОБОЗНАЧЕНИЕ	НАИМЕНОВАНИЕ	КОЛ. НА ИСПОЛ. КЖ. И. 15.00		
					-01	-02	-03
				ДЕТАЛИ			
		1	КЖ. И. 15. 01	А-П-16-ГОСТ 5781-82*	1	1	1
				СТАНДАРТНЫЕ ИЗДЕЛИЯ			
		2		ШАЙБА 16.01.00 ГОСТ 11371-78	2	2	2
		3		ГАЙКА М16.5 ГОСТ 5915-70*	2	2	2

ОБОЗНАЧЕНИЕ	МАРКА	Л	МАССА КГ
КЖ. И. 15. 00	ВС1	3100	5,46
-01	ВС2	3500	6,09
-02	ВС3	2800	4,99
-03	ВС6	2100	3,88

705-1-209.86

ЦНТЭП СЕЛЬХОЗ ВЛАДИМИР

				Т.П. 705-1-209.86	КЖ. И. 15.00
				ТЯЖ (ВС1...ВС3, ВС6)	СТАНДАРТНАЯ МАССА МАСШТАБ
					Р СМ. ТАБЛ.
					ЛИСТ ЛИСТОВ 1
					ЦНТЭП СЕЛЬХОЗ ВЛАДИМИР

КОПИРОВАЛ СЕМАХИНА ФОРМАТ А3

Альбом II

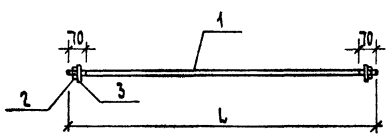

ФОРМАТ	ЗОНА	ПОЗ.	ОБОЗНАЧЕНИЕ	НАИМЕНОВАНИЕ	КОЛ. НА ИСП. КЖ. И. 16.00		
					-01	-02	-03
				ДЕТАЛИ			
		1	КЖ. И. 16. 01	А-П-16-ГОСТ 5781-82*	1	1	1
				СТАНДАРТНЫЕ ИЗДЕЛИЯ			
		2		ШАЙБА 16.01.00 ГОСТ 11371-78	2	2	2
		3		ГАЙКА М16.5 ГОСТ 5915-70*	2	2	2

ОБОЗНАЧЕНИЕ	МАРКА	Л	МАССА КГ
КЖ. И. 16. 00	ВС4	2600	4,2
-01	ВС5	2000	3,25
-02	ВС7	1100	1,83
-03	ВС8	1700	2,78

ЦНТЭП СЕЛЬХОЗ ВЛАДИМИР

				Т.П. 705-1-209.86	КЖ. И. 16.00
				ТЯЖ (ВС4, ВС5, ВС7, ВС8)	СТАНДАРТНАЯ МАССА МАСШТАБ
					Р СМ. ТАБЛ.
					ЛИСТ ЛИСТОВ 1
					ЦНТЭП СЕЛЬХОЗ ВЛАДИМИР

КОПИРОВАЛ СЕМАХИНА ФОРМАТ А3



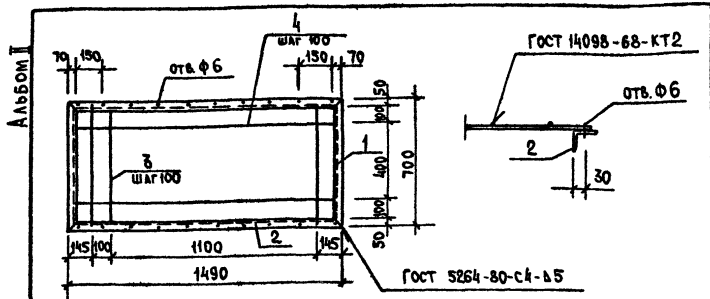

Формат	Зона	Поз.	Обозначение	Наименование	Кол.	Примеч.
				<b>ДЕТАЛИ</b>		
				Уголок 6-50-50-ГОСТ8809-72, L=700 Встзкл2 ГОСТ 533-79	2	2,64кг
		1	КН.И. 20.01		2	2,64кг
		2	02	L=1490	2	5,62кг
				A-I-10 - ГОСТ5781-82*		
		3	03	L=680	13	0,42кг
		4	04	L=1430	5	0,88кг

705-1-209.86

Привязан									
Инв.л.									
Т.п. 705-1-209.86				КН.И. 20.00					
РАМА Рм1				СТАДИЯ	МАССА	МАСШТАБ			
				Р	2,63кг	1:20			
				Лист		Листов			
				ЦИПЭП сельхоз		Владимир			
ГИП	Прынов	22.06	12.86						
НАЧ.ОЛД.	Путяева	20.04	12.86						
НАЧ.ОТД.	Крылов	20.04	12.86						
ГЛ.СПЕЦ.	Процкий	11.03	12.86						
РУК.ГР.	Путяева	20.04	12.86						
СТ.ИНЖ.	Фролова	10.07	12.86						

Копировал Резрова Формат А4

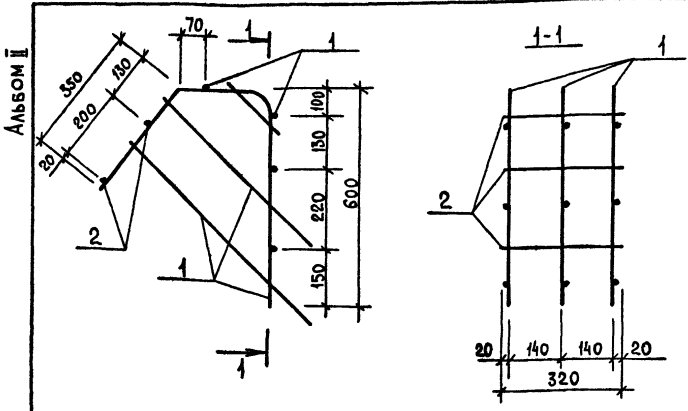

Формат	Зона	Поз.	Обозначение	Наименование	Кол.	Примеч.
				<b>Сборочные единицы</b>		
		A4	1	КН.И. 22.00	1	Каркас плоский КР3
		A4		-01	2	Каркас плоский КР4
				<b>ДЕТАЛИ</b>		
		B4	2	КН.И. 21.01	6	A-III-8-ГОСТ5781-82*, L=320

Привязан									
Инв.л.									
Т.п. 705-1-209.86				КН.И. 21.00					
Каркас пространственный КР4				СТАДИЯ	МАССА	МАСШТАБ			
				Р	6,8	1:10			
				Лист		Листов			
				ЦИПЭП сельхоз		Владимир			
ГИП	Прынов	22.06	12.86						
НАЧ.ОЛД.	Крылов	20.04	12.86						
НАЧ.ОТД.	Крылов	20.04	12.86						
ГЛ.СПЕЦ.	Процкий	11.03	12.86						
РУК.ГР.	Путяева	20.04	12.86						
СТ.ИНЖ.	Фролова	10.07	12.86						

Копировал Резрова Формат А4

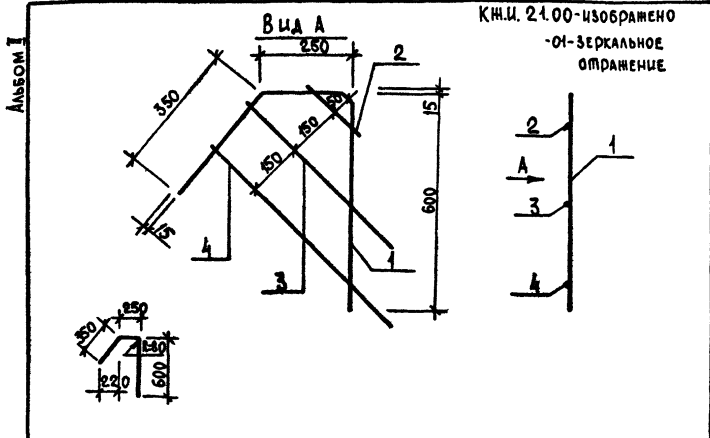

Формат	Зона	Поз.	Обозначение	Наименование	Кол.	Примеч.
				<b>ДЕТАЛИ</b>		
		B4	1	КН.И. 22.01	1	A-III-14 ГОСТ 5781-82*, L=1200
		B4	2	02	1	A-III-8-ГОСТ5781-82*, L=210
		B4	3	03	1	A-III-8-ГОСТ5781-82*, L=580
		B4	4	04	1	A-III-8-ГОСТ5781-82*, L=700

Привязан									
Инв.л.									
Т.п. 705-1-209.86				КН.И. 22.00					
Каркас плоский (КР3, КР4)				СТАДИЯ	МАССА	МАСШТАБ			
				Р	см. табл.	1:10			
				Лист		Листов			
				ЦИПЭП сельхоз		Владимир			
ГИП	Прынов	22.06	12.86						
НАЧ.ОЛД.	Крылов	20.04	12.86						
НАЧ.ОТД.	Крылов	20.04	12.86						
ГЛ.СПЕЦ.	Процкий	11.03	12.86						
РУК.ГР.	Путяева	20.04	12.86						
СТ.ИНЖ.	Фролова	10.07	12.86						

Копировал Резрова Формат А4

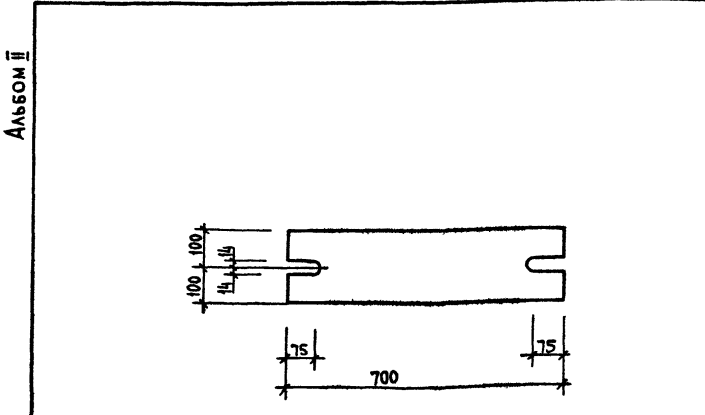

Привязан									
Инв.л.									
Т.п. 705-1-209.86				КН.И. 23.00					
Соединительное изделие МС1				СТАДИЯ	МАССА	МАСШТАБ			
				Р	22,0	1:10			
				Лист		Листов			
				ЦИПЭП сельхоз		Владимир			
ГИП	Прынов	22.06	12.86						
НАЧ.ОЛД.	Крылов	20.04	12.86						
НАЧ.ОТД.	Крылов	20.04	12.86						
ГЛ.СПЕЦ.	Процкий	11.03	12.86						
РУК.ГР.	Путяева	20.04	12.86						
СТ.ИНЖ.	Холодарь	17.11	12.86						

Копировал Резрова Формат А4



Альбом II

705-1-209.86

ИЗВ. ПОДА. ПОДПИСЬ И ДАТА (СЗММ. ИВБ. ИВ. ИВ. ИВ.)

Рис. 1



Рис. 2



Обозначение	Рис.	Марка	Масса, кг
КА.И.02.00	1	СА1	4,54
-01	2	СА2	6,85

Формат	Зона	Поз.	Обозначение	Наименование	Кол.	Примечание
Переменные данные для исполнений						
КА.И.02.00						
ДЕТАЛИ						
		1	КА.И.02.01	УГОЛОК 5-100x100x8-ГОСТ 8509-72* 2-180	1	2,20кг
		2	02	ЛИСТ 6-6-ГОСТ 19903-74* 2-250	2	1,17
КА.И.02.00-01						
ДЕТАЛИ						
		1	КА.И.02.03	УГОЛОК 5-100x100x8-ГОСТ 8509-72* 2-370	1	4,51кг
		2	04	ЛИСТ 6-6-ГОСТ 19903-74* 2-250	2	1,17

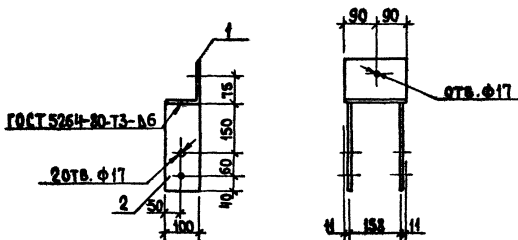
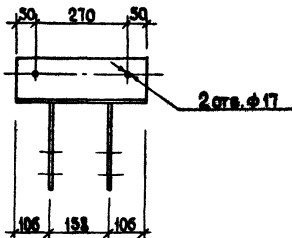
ПРИВЯЗАН			ИЗДЕЛИЕ СОЕДИНИТЕЛЬНОЕ (СА1, СА2)			СТАДИЯ МАССА МАСШТАБ		
ГИП	РЫНОВ	12.86	Т.п. 705-1-209.86 КА.И.02.00			Р	4,54	1:10
И.КОНТР.	ГУТАЕВА	12.86	ИЗДЕЛИЕ СОЕДИНИТЕЛЬНОЕ (СА1, СА2)			ЛИСТ 1	ЛИСТОВ 1	
И.АЧ.ОТД.	КРЫЛОВ	12.86				ЦИТЭП СЕЛЬХОЗ ВЛАДИМИР		
И.С.СПЕЦ.	ПРОЩКИЙ	12.86						
И.УК.ГР.	ГУТАЕВА	12.86						
И.И.И.И.	ДОПУХОВА	12.86						
ИНВ.№			КОПИРОВАЯ ЯЩУК			ФОРМАТ А3		

Альбом II

ИЗВ. ПОДА. ПОДПИСЬ И ДАТА (СЗММ. ИВБ. ИВ. ИВ. ИВ.)

2-2

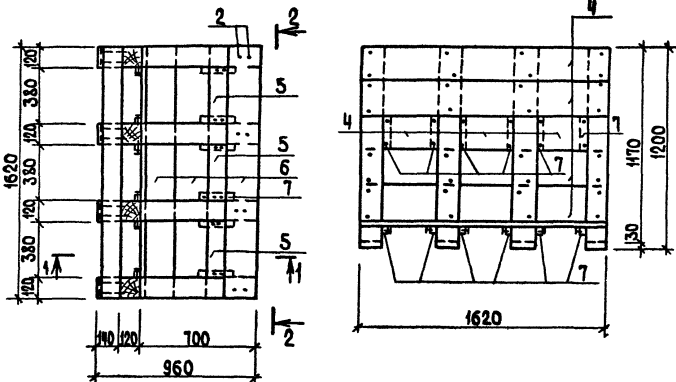

Формат	Зона	Поз.	Обозначение	Наименование	Кол.	Примечание
Документация						
КА.И.05.00 Узлы 1...3						
ИЗДЕЛИЯ СТАНДАРТНЫЕ						
		1		Шуруп 4-8x90 ГОСТ 1145-80*	24	
		2		Гвозди ГОСТ 4028-63*	48	
		3		К4x100	48	
		3		К6x200	80	
МАТЕРИАЛЫ						
		4		Доска ГОСТ 24454-80Е, ГОСТ 8486-66** 22x200	0,076м³	
		5		32x100	0,003м³	
		6		32x200	0,02м³	
		7		Брусок ГОСТ 24454-80Е, ГОСТ 8486-66** 40x40	0,0012м³	
		8		120x120	0,228м³	

ПРИВЯЗАН			ИЗДЕЛИЕ СОЕДИНИТЕЛЬНОЕ (СА1, СА2)			СТАДИЯ МАССА МАСШТАБ		
ГИП	РЫНОВ	12.86	Т.п. 705-1-209.86 КА.И.03.00СБ			Р	143,7кг	
И.КОНТР.	ГУТАЕВА	12.86	ЩИТ Щ1			ЛИСТ	ЛИСТОВ 1	
И.АЧ.ОТД.	КРЫЛОВ	12.86	СБОРОЧНЫЙ ЧЕРТЕЖ			ЦИТЭП СЕЛЬХОЗ ВЛАДИМИР		
И.С.СПЕЦ.	ПРОЩКИЙ	12.86						
И.УК.ГР.	ГУТАЕВА	12.86						
И.И.И.И.	ДОПУХОВА	12.86						
ИНВ.№			КОПИРОВАЯ ЯЩУК			ФОРМАТ А3		



Госстрой СССР  
ЦЕНТРАЛЬНЫЙ ИНСТИТУТ ТИПОВОГО ПРОЕКТИРОВАНИЯ  
Свердловский филиал  
620062, г. Свердловск-62, ул. Чебышева, 4  
Заказ № 2918 Инв. № 21864-02 тираж 150  
Сдано в печать 7.05. 1987г цена 1.22