

ГИПОВЫЕ КОНСТРУКЦИИ И ДЕТАЛИ ЗДАНИЙ И СООРУЖЕНИЙ
ДЛЯ КАПИТАЛЬНОГО РЕМОНТА В ЛЕНИНГРАДЕ

СЕРИЯ 1.141-КР-1

ПАНЕЛИ ЖЕЛЕЗОБЕТОННЫЕ ПРЕДВАРИТЕЛЬНО-
-НАПРЯЖЕННЫЕ С КРУГЛЫМИ ПУСТОТАМИ
СО СТЕРЖНЕВОЙ АРМАТУРОЙ

АЛЬБОМ-I

РАБОЧИЕ ЧЕРТЕЖИ СБОРНЫХ ЖЕЛЕЗОБЕТОННЫХ ИЗДЕЛИЙ
ЧАСТЬ 1

ТИПОВЫЕ КОНСТРУКЦИИ И ДЕТАЛИ ЗДАНИЙ И СООРУЖЕНИЙ
ДЛЯ КАПИТАЛЬНОГО РЕМОНТА В ЛЕНИНГРАДЕ

СЕРИЯ 1.14 1-КР-1

ПАНЕЛИ ЖЕЛЕЗОБЕТОННЫЕ ПРЕДВАРИТЕЛЬНО-
-НАПРЯЖЕННЫЕ С КРУГЛЫМИ ПУСТОТАМИ
СО СТЕРЖНЕВОЙ АРМАТУРОЙ

АЛЬБОМ I

СОСТАВ СЕРИИ

АЛЬБОМ I - РАБОЧИЕ ЧЕРТЕЖИ СБОРНЫХ ЖЕЛЕЗОБЕТОННЫХ ИЗДЕЛИЙ
ЧАСТЬ 1 - ИЗДЕЛИЯ ПАНЕЛИ КНК
ЧАСТЬ 2 - ИЗДЕЛИЯ ПАНЕЛИ БПК

Разработан
институтом „Ленжилпроект“

Главный инженер ин-та
Главный конструктор
Начальник отдела
Главный инженер пр-та

[Подписи]
(С. В. Савицкий)
(Л. В. Словников)
(А. А. Воронцов)
(В. В. Кузьменко)

Согласовано:

Главный инженер
Управления капитального ремонта
Ленгорисполкома:

[Подпись]
Копплов

Альбом откорректирован и
ополнен 07.76г. ГИПХИ (Винер)

Наименование чертёжей	№№ стр.	№№ чертёж	Наименование чертёжей	№№ стр.	№№ чертёж																		
Информационная карта Содержание альбома	1А 1, 2	1.144-КР-1.1.000 и 1.144-КР-1.1.000 и	Спецификации и характеристика изделия КНК 390	25	1.144-КР-1.1.021 и																		
Пояснительная записка	3	1.144-КР-1.1.001 и	Спецификации и характеристика изделия КНК 400	26	1.144-КР-1.1.022 и																		
Номенклатура и показатели панелей КНК 270 ÷ КНК 750	4, 5	1.144-КР-1.1.002 и	Спецификации и характеристика изделия КНК 410	27	1.144-КР-1.1.023 и																		
Опалубочный чертёж панелей КНК 270 ÷ КНК 750	6	1.144-КР-1.1.003 и	Спецификации и характеристика изделия КНК 420	28	1.144-КР-1.1.024 и																		
Армирование панелей КНК 270 ÷ КНК 750	7	1.144-КР-1.1.004 и	Спецификации и характеристика изделия КНК 430	29	1.144-КР-1.1.025 и																		
Сетка С-1	8, 9	1.144-КР-1.1.005 и	Спецификации и характеристика изделия КНК 440	30	1.144-КР-1.1.026 и																		
Каркасы К-1; К-2; К-3; К-4; Сетки С-2; С-3	10	1.144-КР-1.1.006 и	Спецификации и характеристика изделия КНК 450	31	1.144-КР-1.1.027 и																		
Узлы 1 и 2	11	1.144-КР-1.1.007 и	Спецификации и характеристика изделия КНК 460	32	1.144-КР-1.1.028 и																		
Узлы 3 и 4	12	1.144-КР-1.1.008 и	Спецификации и характеристика изделия КНК 470	33	1.144-КР-1.1.029 и																		
Спецификации и характеристика изделия КНК 270	13	1.144-КР-1.1.009 и	Спецификации и характеристика изделия КНК 480	34	1.144-КР-1.1.030 и																		
Спецификации и характеристика изделия КНК 280	14	1.144-КР-1.1.010 и	Спецификации и характеристика изделия КНК 490	35	1.144-КР-1.1.031 и																		
Спецификации и характеристика изделия КНК 290	15	1.144-КР-1.1.011 и	Спецификации и характеристика изделия КНК 500	36	1.144-КР-1.1.032 и																		
Спецификации и характеристика изделия КНК 300	16	1.144-КР-1.1.012 и	Спецификации и характеристика изделия КНК 510	37	1.144-КР-1.1.033 и																		
Спецификации и характеристика изделия КНК 310	17	1.144-КР-1.1.013 и	Спецификации и характеристика изделия КНК 520	38	1.144-КР-1.1.034 и																		
Спецификации и характеристика изделия КНК 320	18	1.144-КР-1.1.014 и	Спецификации и характеристика изделия КНК 530	39	1.144-КР-1.1.035 и																		
Спецификации и характеристика изделия КНК 330	19	1.144-КР-1.1.015 и	Спецификации и характеристика изделия КНК 540	40	1.144-КР-1.1.036 и																		
Спецификации и характеристика изделия КНК 340	20	1.144-КР-1.1.016 и	<div style="text-align: center;">1.144-КР-1.1.000 и</div> <table border="1" style="width: 100%; border-collapse: collapse;"> <tr> <td>ИЗМ ЛИСТ</td> <td>№ ДОКУМ.</td> <td>ПОДП.</td> <td>ДАТА</td> </tr> <tr> <td>РАЗРАБ.</td> <td>ДЕРЮГИНА</td> <td>1977</td> <td></td> </tr> <tr> <td>ПРОВ.</td> <td>ХОМИЧ</td> <td></td> <td></td> </tr> <tr> <td>ГИП</td> <td>КУЗЬМЕНКО</td> <td></td> <td></td> </tr> </table> <div style="text-align: center; margin-top: 10px;">СОДЕРЖАНИЕ АЛЬБОМА</div> <table border="1" style="width: 100%; border-collapse: collapse; margin-top: 10px;"> <tr> <td>Лист 1</td> <td>Листов 2</td> </tr> </table> <div style="text-align: center; margin-top: 10px;">Институт ЛЕННИЛПРОЕКТ</div>			ИЗМ ЛИСТ	№ ДОКУМ.	ПОДП.	ДАТА	РАЗРАБ.	ДЕРЮГИНА	1977		ПРОВ.	ХОМИЧ			ГИП	КУЗЬМЕНКО			Лист 1	Листов 2
ИЗМ ЛИСТ	№ ДОКУМ.	ПОДП.				ДАТА																	
РАЗРАБ.	ДЕРЮГИНА	1977																					
ПРОВ.	ХОМИЧ																						
ГИП	КУЗЬМЕНКО																						
Лист 1	Листов 2																						
Спецификации и характеристика изделия КНК 350	21	1.144-КР-1.1.017 и																					
Спецификации и характеристика изделия КНК 360	22	1.144-КР-1.1.018 и																					
Спецификации и характеристика изделия КНК 370	23	1.144-КР-1.1.019 и																					
Спецификации и характеристика изделия КНК 380	24	1.144-КР-1.1.020 и																					

ИЗМ. И ПОДП. ПОДПИСЬ И ДАТА
2.18

Номер и дата изменения	Краткое содержание изменений	№№ чертежей			1	2	3	4	5
		корректировка	дополнения	аннулирование					
1	2	3	4	5					
14.07.78г.	Уточнение объемов бетона и диаметров арматуры	серия 1.141-КР-1 альбом Г.Ч.1 изд. 1978г. листы: 1.141-КР-1.1.000И ² = 1.141-КР-1.1.004И ² 1.141-КР-1.1.006И ² = 1.141-КР-1.1.057И ¹	1.141-КР-1.1.НК-1 -1.1.НК-1	серия 1.141-КР-1.1 альбом Г.Ч.1 изд. 1978г. листы: 1.141-КР-1.1.000И ² = 1.141-КР-1.1.004И ² 1.141-КР-1.1.006И ² 1.141-КР-1.1.059					
15.02.79г.	Изменение каркаса К-3	1.141-КР-1.1.НК-2 1.141-КР-1.1.006И ² 1.141-КР-1.1.004И ²		серия 1.141-КР-1.1.НК-1 1.141-КР-1.1.006И ² 1.141-КР-1.1.004И ²					
	Изменение привязки подъёмных петель.	1.141-КР-1.1.003И ²		1.141-КР-1.1.003И ²					

Листы и копии выданы в объеме

	НК-2	11-79
	НК-1	14-78
Листы и докум.	Листы	Листы
Проб. Павлова	Хамич	Хамич
Г.П. Вилер	Хамич	Хамич
Утв.		

1.141-КР-1.1.НК-1²

Информационная карта

Лит.	Лист	Листов
институт ЛЕННИЛПРОЕКТ		

Наименование чертешей	№№ стр.	№№ чертеш.
Спецификации и характеристика изделия КНК 550	41	1.141-КР-1.1-037ш
Спецификации и характеристика изделия КНК 560	42	1.141-КР-1.1-038ш
Спецификации и характеристика изделия КНК 570	43	1.141-КР-1.1-039ш
Спецификации и характеристика изделия КНК 580	44	1.141-КР-1.1-040ш
Спецификации и характеристика изделия КНК 590	45	1.141-КР-1.1-041ш
Спецификации и характеристика изделия КНК 600	46	1.141-КР-1.1-042ш
Спецификации и характеристика изделия КНК 610	47	1.141-КР-1.1-043ш
Спецификации и характеристика изделия КНК 620	48	1.141-КР-1.1-044ш
Спецификации и характеристика изделия КНК 630	49	1.141-КР-1.1-045ш
Спецификации и характеристика изделия КНК 640	50	1.141-КР-1.1-046ш
Спецификации и характеристика изделия КНК 650	51	1.141-КР-1.1-047ш
Спецификации и характеристика изделия КНК 660	52	1.141-КР-1.1-048ш
Спецификации и характеристика изделия КНК 670	53	1.141-КР-1.1-049ш
Спецификации и характеристика изделия КНК 680	54	1.141-КР-1.1-050ш
Спецификации и характеристика изделия КНК 690	55	1.141-КР-1.1-051ш
Спецификации и характеристика изделия КНК 700	56	1.141-КР-1.1-052ш
Спецификации и характеристика изделия КНК 710	57	1.141-КР-1.1-053ш
Спецификации и характеристика изделия КНК 720	58	1.141-КР-1.1-054ш
Спецификации и характеристика изделия КНК 730	59	1.141-КР-1.1-055ш
Спецификации и характеристика изделия КНК 740	60	1.141-КР-1.1-056ш
Спецификации и характеристика изделия КНК 750	61	1.141-КР-1.1-057ш
Надели железобетонные скрученные пустотами КНК 610-КНК 750- выборки стали при классе стали А-III	62	1.141-КР-1.1-058ш
Надели железобетонные скрученные пустотами КНК 610-КНК 750- выборки стали при классе стали А-I	63	1.141-КР-1.1-059ш

№ ПОДЛ. ПОДПИСЬ И ДАТА

ИЗМ	ЛИСТ	№ Д.К.КУ М.	НК-1	Копия	№ 78	1.141-КР-1.1.000 ш	ЛИСТ
				ПОДПИСЬ	ДАТА		2

Пояснительная записка.

На основании договора №933^Б с производственным объединением „Стройдеталь“ с целью максимальной экономии металла в строительстве, разработаны рабочие чертежи предварительно-напряженных панелей с круглыми пустотами на расчетную нагрузку 900 кг/м² с 2мя выпускными ребрами, $l = 2,7 \div 7,5$ м шириной 1,0 м.

Как показала практика нового строительства, настилы с круглыми пустотами по сравнению с овальными проще для изготовления и более надежны, так как в них отсутствуют тонкие плоские полки, которые могут повреждаться во время изготовления и транспортировки.

При составлении альбома принимались боковой профиль и размеры круглых пустот в соответствии с ГОСТ 9561-66⁷⁸ „Панели железобетонные многопустотные для перекрытий жилых и общественных зданий“.

При применении панелей с круглыми пустотами достигается повышение звукоизоляции перекрытия. Панели разработаны в соответствии с СН и П II-21-75.

Панели всех длин от $2,7 \div 7,5$ м - предварительно-напряженные. Рабочая предварительно-напряженная арматура принята из стали класса А-IV ГОСТ 5781-75. ~~и А-IV, А-У~~ ~~ГОСТ 10884-71~~. В спецификациях арматуры приводятся длины предварительно-напряженных стержней, соответствующие длине панели, без учета припуска на устройство анкеров.

Каркасы и сетки предусматриваются из арматуры стали класса А-I ГОСТ 5781-75 из холодноотянутой проволоки В-I ГОСТ 6727-53* и изготавливаются в соответст-

вии с СН 393-69.

При изготовлении сборных железобетонных элементов необходимо выполнять требования следующих нормативных и инструктивных документов „Изделия железобетонные и бетонные. Общие технические требования“ (ГОСТ 13015-75). „Указания по применению в железобетонных конструкциях стержневой арматуры“ (СН 390-69).

Требования по допускам, приемке, складированию, транспортировке, методам испытания изделий и т.д. принимаются по действующим техническим условиям

Контроль жесткости и прочности настилов проводить по ГОСТу 8829-66⁷⁷.

Размеры настилов приняты в соответствии с „Номенклатурой сборных железобетонных изделий для капитального ремонта жилых домов в г. Ленинграде“ изд. 1976 г.

ПЕРЕД МАССОВЫМ ИЗГОТОВЛЕНИЕМ НАСТИЛОВ НЕОБХОДИМО ВЫПОЛНИТЬ ПРобные испытания

Инв. № подл. Подпись и дата

220

				1.141-КР-1.1.001.ш			
Изм.	Лист	ИЗД.	ИЗД.	Пояснительная записка	Лит.	Масса	Масштаб
РАЗРАБ.	ДЕРЮГИНА	ПОДПИСЬ	ДАТА				
ПРОВЕРИЛ	ХОМИЧ						
ГИП	КУЗЬМЕНКО				Лист	Листов	
Утв.	Сдобников				Институт ЛЕННИЛПРОЕКТ		

Копировала:

Никитина

Формат 12

Номенклатура и показатели на один элемент

Эскиз	Марка элемента	Размеры в мм			Объем панели по формуле $V, м^3$	Перекрытия (в свету) (без учета) в мм		Расход материала (при напря. ср-ре кл)		Бетон $м^3$	Содержание стали в $м^3$ бетона в кг (при напря. ср-ре кл)	Масса элемента кг	№ стр.
		l	b	h		l, см	h, см	А-1	Бетон $м^3$				
	КНК-270	2700	990	220	0.588	2320	2230	18.15	0.296	61.32	740	6-12; 13	
	КНК-280	2800	990	220	0.610	2420	2330	18.44	0.308	59.67	770	6-12; 14	
	КНК-290	2900	990	220	0.632	2520	2430	18.83	0.319	59.03	798	6-12; 15	
	КНК-300	3000	990	220	0.654	2620	2530	19.13	0.331	57.8	828	6-12; 16	
	КНК-310	3100	990	220	0.676	2720	2630	19.53	0.342	57.10	855	6-12; 17	
	КНК-320	3200	990	220	0.698	2820	2730	19.81	0.354	55.36	885	6-12; 18	
	КНК-330	3300	990	220	0.719	2920	2830	20.11	0.366	54.94	915	6-12; 19	
	КНК-340	3400	990	220	0.741	3020	2930	20.50	0.377	54.36	943	6-12; 20	
	КНК-350	3500	990	220	0.763	3120	3030	20.80	0.389	53.47	973	6-12; 21	
	КНК-360	3600	990	220	0.785	3220	3130	21.18	0.400	52.95	1000	6-12; 22	
	КНК-370	3700	990	220	0.807	3320	3230	21.49	0.412	52.16	1030	6-12; 23	
	КНК-380	3800	990	220	0.828	3420	3330	21.77	0.424	51.34	1060	6-12; 24	
	КНК-390	3900	990	220	0.850	3520	3430	22.18	0.435	50.99	1088	6-12; 25	
	КНК-400	4000	990	220	0.872	3620	3530	22.48	0.447	50.30	1118	6-12; 26	
	КНК-410	4100	990	220	0.894	3720	3630	22.86	0.458	49.90	1145	6-12; 27	
	КНК-420	4200	990	220	0.916	3820	3730	23.15	0.470	49.26	1175	6-12; 28	
	КНК-430	4300	990	220	0.937	3920	3830	23.45	0.482	48.65	1205	6-12; 29	
	КНК-440	4400	990	220	0.959	4020	3930	23.83	0.493	48.34	1233	6-12; 30	
	КНК-450	4500	990	220	0.981	4120	4030	24.13	0.505	47.78	1263	6-12; 31	
	КНК-460	4600	990	220	1.003	4220	4130	24.53	0.516	47.52	1290	6-12; 32	
	КНК-470	4700	990	220	1.025	4320	4230	24.79	0.528	46.95	1320	6-12; 33	
	КНК-480	4800	990	220	1.046	4420	4330	25.11	0.540	46.50	1350	6-12; 34	
	КНК-490	4900	990	220	1.068	4520	4430	25.50	0.551	46.28	1378	6-12; 35	
	КНК-500	5000	990	220	1.090	4620	4530	25.79	0.563	45.81	1408	6-12; 36	

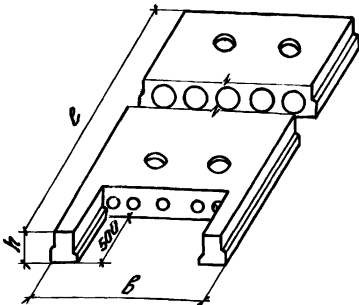

1. Марка бетона - "300"
2. Расчетная нагрузка по несущей способности $q = 900 \text{ кг/м}^2$

Лист и подл. разработки и дата

1.141 - КР. 1.1.002 Н1					
Исполн.	И.А.И.	Колос	В.И.	Лит.	Масса
Разработ.	Халич	Лит.	Масса	Номенклатура и показатели панелей КНК 270÷750	
Проф.	Халич	Лит.	Масса	лист 1 из листов 2 институт	
Утв.				Ленжилпроект	

Копировала: Керцман

формат: 12

Номенклатура и показатели на один элемент

Эскиз	Марка элемента	Размеры в мм			Объем плиты в м ³	Перекрытие в см		Расход материала		Содержание стали		Масса элемента кг	МН стр.
		L	B	h		в см		в кг		в кг			
						С ₀ ст.к.	С ₀ ст.к.	А-IV	Бетон	А-IV	Бетон		
	КНК-510	5100	990	220	1.112	4720	4630	26.18	0.574	45.61	1435	6-12;37	
	КНК-520	5200	990	220	1.134	4820	4730	26.48	0.586	45.19	1465	6-12;38	
	КНК-530	5300	990	220	1.155	4920	4830	26.77	0.598	44.76	1495	6-12;39	
	КНК-540	5400	990	220	1.177	5020	4930	30.10	0.609	49.43	1523	6-12;40	
	КНК-550	5500	990	220	1.199	5120	5030	30.40	0.621	49.02	1553	6-12;41	
	КНК-560	5600	990	220	1.221	5220	5130	32.83	0.632	51.95	1580	6-12;42	
	КНК-570	5700	990	220	1.243	5320	5230	33.17	0.644	51.50	1610	6-12;43	
	КНК-580	5800	990	220	1.265	5420	5330	33.52	0.656	51.10	1640	6-12;44	
	КНК-590	5900	990	220	1.285	5520	5430	34.00	0.667	50.9	1668	6-12;45	
	КНК-600	6000	990	220	1.308	5620	5530	34.32	0.679	50.54	1698	6-12;46	
	КНК-610	6100	990	220	1.330	5720	5630	37.80	0.690	54.80	1725	6-12;47	
	КНК-620	6200	990	220	1.352	5820	5730	38.19	0.702	54.40	1755	6-12;48	
	КНК-630	6300	990	220	1.373	5920	5830	38.60	0.714	54.06	1785	6-12;49	
	КНК-640	6400	990	220	1.395	6020	5930	43.22	0.725	59.61	1813	6-12;50	
	КНК-650	6500	990	220	1.417	6120	6030	43.70	0.737	59.25	1843	6-12;51	
	КНК-660	6600	990	220	1.439	6220	6130	49.40	0.748	66.04	1870	6-12;52	
	КНК-670	6700	990	220	1.461	6320	6230	49.93	0.760	65.70	1900	6-12;53	
	КНК-680	6800	990	220	1.482	6420	6330	55.47	0.772	71.85	1930	6-12;54	
	КНК-690	6900	990	220	1.504	6520	6430	56.20	0.783	71.80	1958	6-12;55	
	КНК-700	7000	990	220	1.526	6620	6530	61.02	0.795	77.51	1988	6-12;56	
	КНК-710	7100	990	220	1.548	6720	6630	62.40	0.806	77.42	2015	6-12;57	
	КНК-720	7200	990	220	1.570	6820	6730	63.04	0.818	77.10	2045	6-12;58	
	КНК-730	7300	990	220	1.591	6920	6830	63.73	0.830	76.80	2075	6-12;59	
	КНК-740	7400	990	220	1.613	7020	6930	70.72	0.841	84.10	2103	6-12;60	
	КНК-750	7500	990	220	1.635	7120	7030	71.45	0.853	83.61	2133	6-12;61	

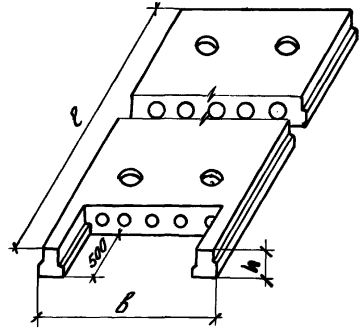

1. Марка бетона - „300“
 2. Расчетная нагрузка по несущей способности - Q - 900 кг/м²

Лист № 1 из 1. Подпись и дата

МК-1	Колонн	И-71	1.141-КР-1.1.002 Н 1	Лист
				2

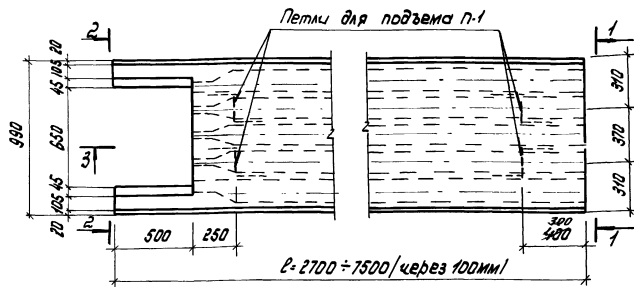

Р = 2700 ÷ 7500 / через 100 мм /

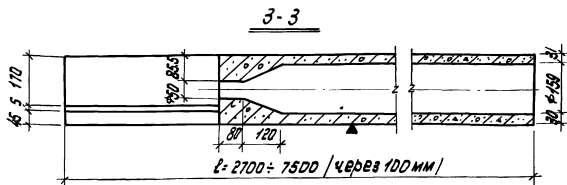

Р = 2700 ÷ 7500 / через 100 мм /

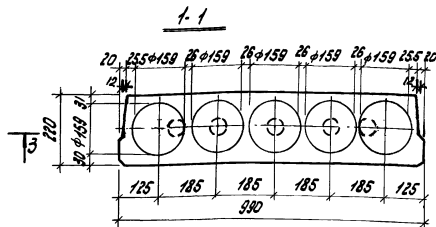

2-2

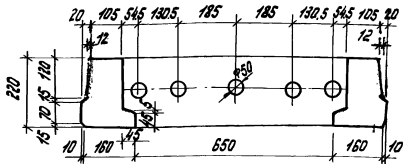

Нагрузки (включая собственный вес панели)
 Расчетная нагрузка по несущей способности - 900 кг/м²
 Нормативная нагрузка - 780 кг/м²
 Нормативные нагрузки при расчете прогиба - 630 кг/м²
 Долительно действующая - 150 кг/м²
 кратковременно действующая

1. Панель разработана в соответствии со СНиП 11-21-75
2. Нормирование настела см. черт. 1.14-КР-1.1.004
3. Плоскость отмеченная знаком фальца должна быть гладкой, подготовленной под покраску

					1.14-КР-1.1.003 и ²						
ИК-2	ИК-1	ИК-2	ИК-1	ИК-2							
					Опалубочный чертеж панелей КНК 270 ÷ КНК 750		Лист	Масштаб	Масштаб		
							Лист	Листов			
							Институт				
							Ленфилпроект				

копировала: *[Signature]* формат 12

Шифр проекта 2-23

Схема расположения арматурных каркасов и сеток

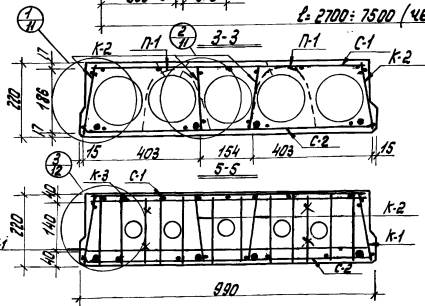
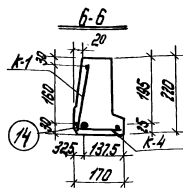
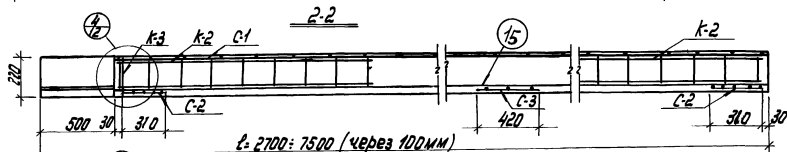
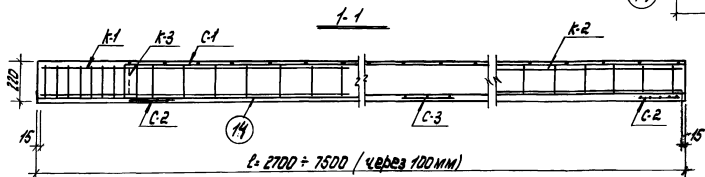
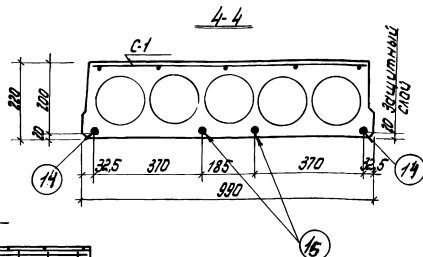
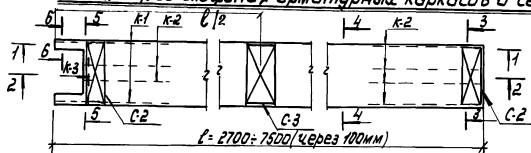

1. Каркасы К-1, 2, 3, 4, сетки С-2, 3 см. черт. 1.141-КР-1.1.008, сетку С-1 см. черт. 1.141-КР-1.1.005
2. Петли П-1 заводить за сетку С-2
3. Каркас К-4 приварить к позиции 5 каркаса К-3

	НК-2	М-100	П-20		
	НК-1	М-100	П-20		
Удлинитель	Арматура	Полы	Крыша		
Крыша	Полы	Крыша	Крыша		
Полы	Крыша	Крыша	Крыша		
Крыша	Крыша	Крыша	Крыша		
Крыша	Крыша	Крыша	Крыша		
Крыша	Крыша	Крыша	Крыша		
Крыша	Крыша	Крыша	Крыша		
Крыша	Крыша	Крыша	Крыша		

1.141-КР-1.1.004 м²

Армирование панелей КНК 270±КНК 750

Лист	Масса	Масштаб
Лист	Листов	Институт
Лист	Листов	Ленжилпроект

Копировала: [Signature]

формат 12

2-4

Сетка С-1

8

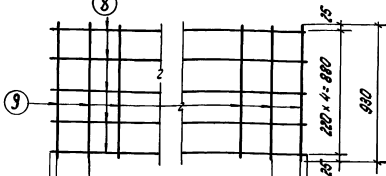

25	190	250 × 7 = 1750	190	25	Р. 2180 для КНК-270
25	240	250 × 7 = 1750	240	25	Р. 2280 для КНК-280
25	165	250 × 8 = 2000	165	25	Р. 2380 для КНК-290
25	215	250 × 8 = 2000	215	25	Р. 2480 для КНК-300
25	140	250 × 9 = 2250	140	25	Р. 2580 для КНК-310
25	190	250 × 9 = 2250	190	25	Р. 2680 для КНК-320
25	240	250 × 9 = 2250	240	25	Р. 2780 для КНК-330
25	165	250 × 10 = 2500	165	25	Р. 2880 для КНК-340
25	215	250 × 10 = 2500	215	25	Р. 2980 для КНК-350
25	140	250 × 11 = 2750	140	25	Р. 3080 для КНК-360
25	190	250 × 11 = 2750	190	25	Р. 3180 для КНК-370
25	240	250 × 11 = 2750	240	25	Р. 3280 для КНК-380

Сетка С-1

8

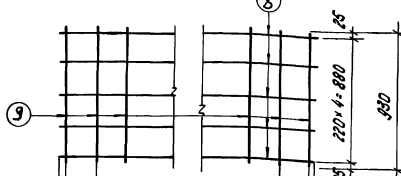

25	165	250 × 12 = 3000	165	25	Р. 3380 для КНК-390
25	215	250 × 12 = 3000	215	25	Р. 3480 для КНК-400
25	140	250 × 13 = 3250	140	25	Р. 3580 для КНК-410
25	190	250 × 13 = 3250	190	25	Р. 3680 для КНК-420
25	240	250 × 13 = 3250	240	25	Р. 3780 для КНК-430
25	165	250 × 14 = 3500	165	25	Р. 3880 для КНК-440
25	215	250 × 14 = 3500	215	25	Р. 3980 для КНК-450
25	140	250 × 15 = 3750	140	25	Р. 4080 для КНК-460
25	190	250 × 15 = 3750	190	25	Р. 4180 для КНК-470
25	240	250 × 15 = 3750	240	25	Р. 4280 для КНК-480
25	165	250 × 16 = 4000	165	25	Р. 4380 для КНК-490
25	215	250 × 16 = 4000	215	25	Р. 4480 для КНК-500

225
ИЗДАТЕЛЬСТВО «ЛЕНТА»

				1.147-КР-1.1.005			
				Сетка С-1			
Исполн.	Провер.	Смет.	Инж.	Масло	Масло	Масло	Масло
Исполн.	Провер.	Смет.	Инж.	Масло	Масло	Масло	Масло
				Институт Ленфильмпроект			

копировала: Дворецкова формат 12

Сетка С-1

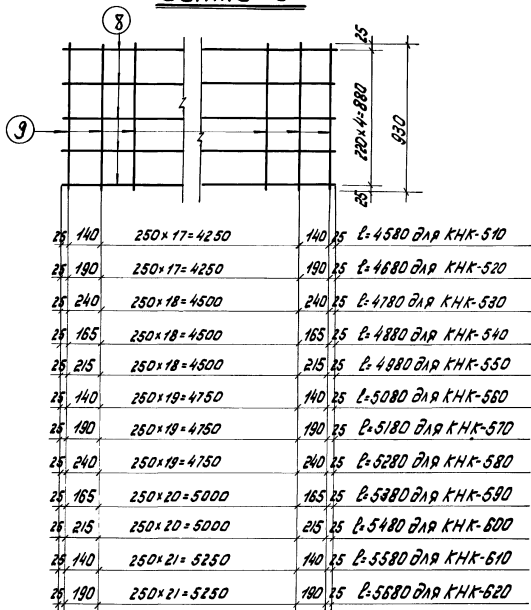

Сетка С-1

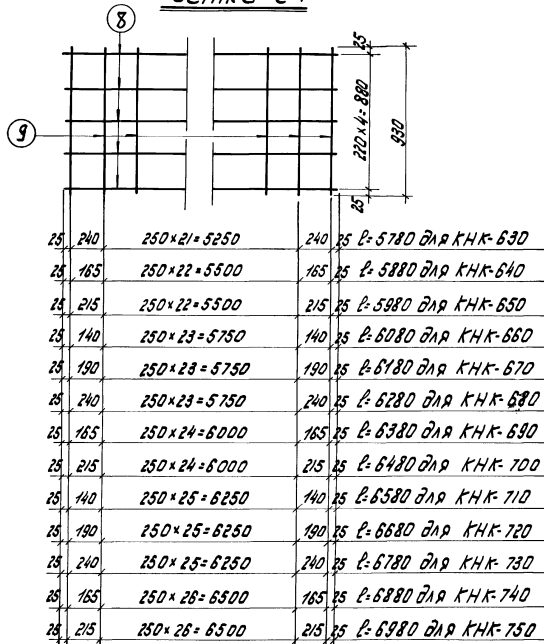

222
ЛЕНАУСЕТЬ

ЛЕНАУСЕТЬ ИЛИ ВОЛФУМ. Удобрения. Лена

1.149-КР-1.1.005

лист
2

копирована: *Лена*

формат 12

Каркас К-1
для настилов КНК-270÷КНК-550

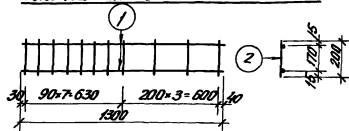

Каркас К-1
для настилов КНК-500÷КНК-750

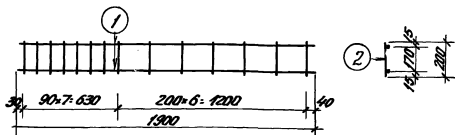

Каркас К-2
для настилов КНК-270÷КНК-550

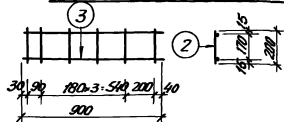

Каркас К-2
для настилов КНК-500÷КНК-750

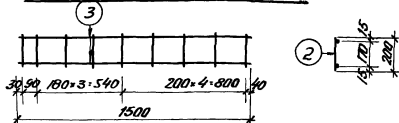

Каркас К-3

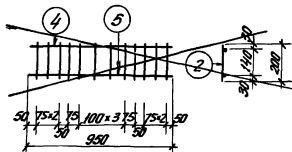

Каркас К-4

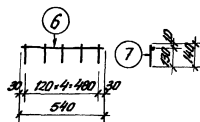

Сетка С-2

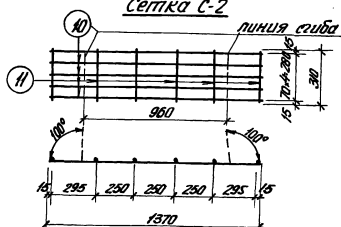

Каркас К-3

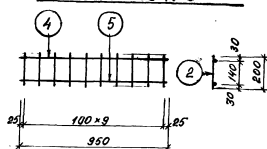

Сетка С-3

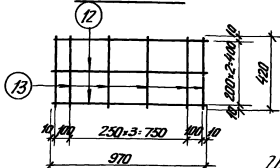

Петля П-1

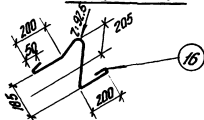

Изготовление сварных сеток и каркасов производить в соответствии с СН 393-69

КНК и другие материалы и детали

		1. 141-КР.1.1.006 Н-1		Лист	Макс	Макшт.
НК-2	100*100	НК-1	100*100	Каркасы К-1, К-2, К-3, К-4		
Сетка С-2	100*100	Сетка С-3	100*100	Сетки С-2, С-3		
Петля П-1	100*100					
				Лист	Макс	Макшт.
				Лист	Макс	Макшт.
				ИНСТИТУТ		
				ЛЕНИНПРОЕКТ		

1

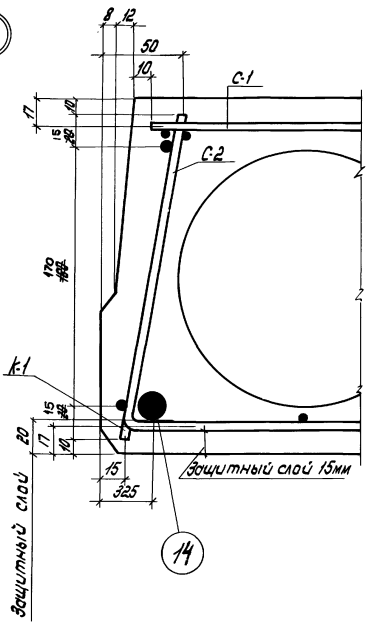

2

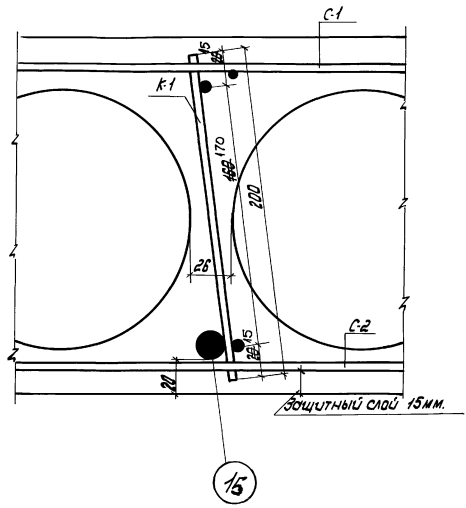

УПК и Глав. 1. Назн. и дата
2. 28

				1. 147-КР-1.1. 087ч		
ИМ-1	Изм. №	ИЛ. 78		Лист	Масштаб	Масштаб
№ докум.	№ докум.	№ док.	Дата			1:2
Исполн.	Исполн.	Дел.	ИЗТ	Лист	Листов	
Провер.	Сотруд.	Об. мм		Институт Ленфильмпроект		
РЧП	Изыменко	А. С.				

Копировала: Воречкова формат 12

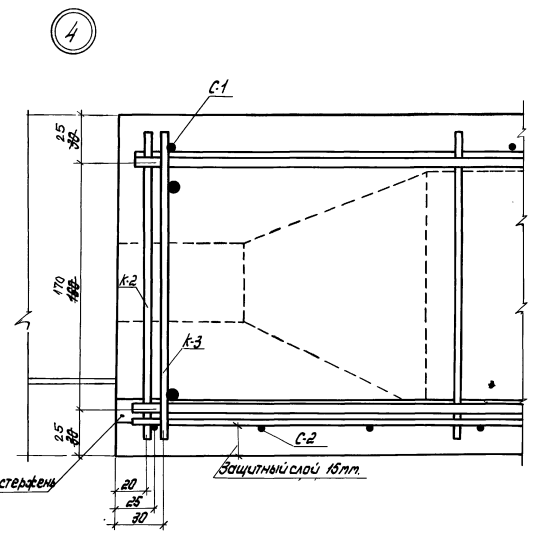
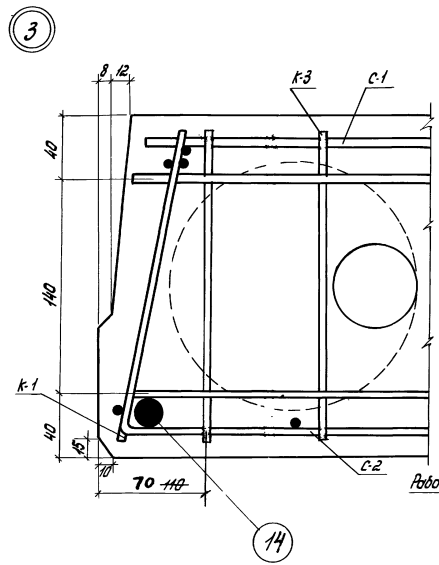

Рабочий эскиз

525
 ДИПЛОМ П. ЧЕРН. ПРОЕКТИРОВАНИЕ

				1.141-КР-1.008.44			
Изм.	Лист	№	Итого	УЗЛЫ 3 и 4	Лист	Масштаб	Масштаб
Изм.	Лист	№	Итого				1:2
Провер.	Сотв.	Исполн.	Исполн.		Лист	Листов	
Р.Ц.П.	Изменен	№	№		Институт Ленфильмпроект		

Копировала: Дворецкова формат 12

Спецификация Арматуры на один элемент

Марка	№ поз.	Ф мм	Длина мм	Кол-во шт.	Общая длина м	Масса кг
К-1	1	5ВГ 4ВГ	1300 800	2	2.60 1.60	0.40 0.32
	2	4ВГ	800	11 10	2.2 1.60	0.22 0.32
К-2	3	5ВГ 4ВГ	900 800	2	1.8 1.60	0.28 0.32
	2	4ВГ	800	6 5	1.2 1.60	0.12 0.16
К-3	4	6АГ	950	1	1.0	0.22
	2	4ВГ	800	12	1.0 1.4	0.40 0.14
К-4	6	6АГ	540	1	0.54	0.12
	7	6АГ	140	5	0.7	0.16
С-1	8	4ВГ	2180	5	10.9	1.08
	9	4ВГ	930	10	9.3	0.92
С-2	10	4ВГ	1370	5	6.9	0.68
	11	4ВГ	310	6	1.9	0.19
С-3	12	4ВГ	970	3	2.9	0.29
	13	4ВГ	420	6	2.5	0.25
Отдельные стержни	14	10АГ	2700	2	5.4	3.33
	15	10АГ	2200	2	4.4	2.71
Петли	16	10АГ	1120	1	1.1	0.69

Для А-IV $\sigma_0 = 5100 \text{ кг/см}^2$

Выборка стали

Диаметры и классы стали	Ф 10АГ	—	10АГ	8АГ	6АГ	4ВГ	5ВГ
Длина м	9.80	—	4.48	1.0	3.48 1.60	56.25	16.00
Масса кг	6.05	—	2.76	0.40	0.76 0.16	5.57	2.28
R_{aH}	6000	—	2400	—	—	5500	—
ГОСТ	5781-75	—	—	—	—	6727-53	—

Спецификация стальных элементов

Марка	Кол-во шт.	Масса кг		№ стр.
		Одного элемента	Всех элементов	
К-1	2	0.62 0.32	1.24 0.64	10
К-2	6	0.40 0.16	2.40 0.96	10
К-3	1	0.86	0.86	10
К-4	2	0.28	0.56	10
С-1	1	2.00	2.00	8
С-2	2	0.87	1.74	10
С-3	1	0.54	0.54	10
Отдельные стержни	4	—	6.05	—
Петли	4	0.69	2.76	10

Характеристика изделия

Масса	кг	7.40 1.18
Объем бетона	м ³	0.396 0.308
Приведенная толщина настила	см	4 12.61
Масса стали	кг	1.0 48.15
Расход стали на 1 м ² изделия	кг	8.1 7.73
Расход стали на 1 м ³ бетона	кг	11.1 61.32
Марка бетона		300
Кубиковая прочность бетона $R_{куб}$ его обжатия не ниже	кг/см ²	200
Объем панели по внешним размерам	м ³	0.588

Длина рабочей арматуры без учета захватов (поз. 13, 14)

1.141-КР-1.1.009 и 1			
ИЗМ/Лист	№ ДОКУМ	Подпись	Дата
РАЗРАБ.	ДЕРЖИТНА	Смет	1977
ПРОВЕРИЛ	ХОМИЧ	Смет	
ТИП	Кухиненко	Смет	
Спецификации и характеристика изделия ПАНЕЛЬ КНК-270			
Лист		Листов	
институт ЛЕННИПРОЕКТ			

Спецификация арматуры на один элемент

МАРКА	№№ поз.	Ф мм	ДЛИНА мм	Кол-во шт	ОБЩАЯ ДЛИНА м	МАССА кг
К-1	1	50 50	1300 1300	2	2.60 2.60	0.20 0.20
	2	4ВІ	200	11 11	2.2 2.2	0.28 0.28
К-2	3	50 50	900 900	2	1.8 1.8	0.28 0.28
	2	4ВІ	200	6 6	1.2 1.2	0.12 0.12
К-3	4	6АІ	950	1	1.0	0.22
	2	4ВІ	200	12	1.4	0.14
К-4	6	6АІ	540	1	0.54	0.12
	7	6АІ	140	5	0.7	0.16
С-1	8	4ВІ	2220	5	11.4	1.13
	9	4ВІ	930	10	9.3	0.92
С-2	10	4ВІ	1370	5	6.9	0.68
	11	4ВІ	310	6	1.9	0.19
С-3	12	4ВІ	970	3	2.9	0.29
	13	4ВІ	420	6	2.5	0.25
Отдельные стержни	14	10АІІ	2800	2	5.6	3.45
	15	10АІІ	2300	2	4.6	2.83
Петли	16	10АІ	1120	1	1.1	0.69

для А-ІІ $G_0 = 5100 \text{ кг/см}^2$

ВЫБОРКА СТАЛИ

Диаметры и классы стали	Ф 10АІІ	—	10АІ	10АІ	6АІ	4ВІ	Ф 5ВІ
Длина м	10.20	—	4.48	1.0	10.348 10.348	57.457 57.457	16.0
Масса кг	6.29	—	2.76	0.11	11.078 11.078	5.665 5.665	2.48
R _{сн}	6000	—	—	—	—	5500	—
ГОСТ	5781-75	—	—	—	—	6727-55*	—

Спецификация стальных элементов

МАРКА	Кол-во шт.	МАССА кг		№№ стр.
		Одного элемента	Всех элементов	
К-1	2	0.62 0.62	1.24 1.24	10
К-2	6	0.10 0.10	0.60 0.60	10
К-3	1	0.86	0.86	10
К-4	2	0.28	0.56	10
С-1	1	2.05	2.05	8
С-2	2	0.87	1.74	10
С-3	1	0.54	0.54	10
Отдельные стержни	4	—	6.29	—
Петли	4	0.69	2.76	10

Характеристика изделия

Масса	кг	801 770
Объем бетона	м ³	0.32 0.308
Приведенная толщина настила	см	4 12.59
Масса стали	кг	10.3 18.44
Расход стали на 1 м ² изделия	кг	1.9 7.54
Расход стали на 1 м ² бетона	кг	501 57.87
Марка бетона		300
Кубиковая прочность бетона по его обжатии не ниже	кг/см ²	200
Объем панели по внешним размерам	м ³	0.610

Длина рабочей арматуры без учета захватов (поз. 13, 14)

1. 141- КР-1.1. 010 ш 1			
№ п/п	Лист	№ док.м.	Изд. №
Разраб.	Дерюгина	Дата	1988
Проб.	Хомич	Инициалы	
Гип	Кузьменко	Дата	
Спецификации и характеристика изделия ПАНЕЛЬ КНК-280			
Лист	Листов		
Институт ЛенНИИпроект			

№№ ПОДЛ. ПОДЛ. И ДАТА

СПЕЦИФИКАЦИЯ АРМАТУРЫ НА ОДИН ЭЛЕМЕНТ

МАРКА	№ ПОЗ.	Ф мм	Длина мм	Кол-во шт.	Общая длина м	Масса кг
К-1	1	5Б1 4А1	1300 1300	2	2.60 2.60	0.40 0.80
	2	4В1	200	11 5	2.2 1.0	0.22 0.50
К-2	3	5Б1 6А1	900 800	2	1.8 1.6	0.28 0.32
	е	4В1	800	5 6	1.2 4.8	0.12 0.48
К-3	4	6А1	950	1	1.0	0.22
	8	5Б1 4В1	950 800	12	1.0 12.4	0.22 0.24
К-4	6	6А1	540	1	0.54	0.12
	7	6А1	140	5	0.7	0.16
С-1	9	4В1	2380	5	11.9	1.18
	9	4В1	930	11	10.2	1.01
С-2	10	4В1	1370	5	6.9	0.68
	11	4В1	310	6	1.9	0.19
С-3	12	4В1	970	3	2.9	0.29
	13	4В1	420	6	2.5	0.25
Отдельные стержни	14	10А1	2900	2	5.8	3.58
	15	10А1	2400	2	4.8	2.96
Петли	16	10А1	1120	1	1.1	0.69

для А-III $\sigma_0 = 3100 \text{ кг/см}^2$

ВЫБОРКА СТАЛИ

Диаметры и классы стали	Ф10А1	-	10А1	8А1	6А1	4В1	Ф5Б1
Длина м	10.60	-	4.48	1.0	3.48 10.56	5.97 50.88	16.0
Масса кг	6.54	-	2.76	0.40	0.78 1.16	3.97 5.96	2.48
$R_{сн}$	6000		2400			5500	
ГОСТ	5781-75					6127-53*	

СПЕЦИФИКАЦИЯ СТАЛЬНЫХ ЭЛЕМЕНТОВ

МАРКА	Кол-во шт.	Масса кг		№ стр.
		Одного элемента	Всех элементов	
К-1	2	0.62 0.86	1.24 1.72	10
К-2	6	0.40 0.40	2.40 2.40	10
К-3	1	0.86	0.86	10
К-4	2	0.28	0.56	10
С-1	1	2.19	2.19	8
С-2	2	0.87	1.74	10
С-3	1	0.54	0.54	10
Отдельные стержни	4	-	6.54	-
Петли	4	0.69	2.76	10

ХАРАКТЕРИСТИКА ИЗДЕЛИЯ

Масса	кг	640 798
Объем бетона	м ³	0.304 0.315
Приведенная толщина настила	см	4 12.53
Масса стали	кг	187 18.83
Расход стали на 1 м ² изделия	кг	77 7.40
Расход стали на 1 м ³ бетона	кг	57.8 59.03
Марка бетона		300
Кубиковая прочность бетона при его обжатии	кг/см ²	200
Объем панели по внешним размерам	м ³	0.632

Длина рабочей арматуры без учета захватов (поз. 13, 14)

1.141-КР-1.1.01ш			
Изм./Лист	№ докум.	Подпись	Дата
Разраб.	Дерюгина	Дерюгина	15.77
Пров.	Хомич	Хомич	
Гип	Кузьменко	Кузьменко	
Спецификации и характеристика изделия			Лит.
Панель КНК-290			Масса
			Масштаб
			Лист
			Листов
			институт
			ЛЕННИЛПРОЕКТ

Книг. № 10401 Подпись и дата 232

Спецификация Арматуры НА ОДИН ЭЛЕМЕНТ

МАРКА	№№ пос.	Ф мм	Длина мм	Кол-во шт.	ОБЩАЯ ДЛИНА	МАССА кг
К-1	1	5 В I 4 В I	1300 200	2	2.60 0.22	0.40 0.22
	2	4 В I	200	11 10	2.2 2.0	0.22 0.20
К-2	3	5 В I 4 В I	900 200	2	1.8 2.0	0.22 0.20
	2	4 В I	200	6 6	1.2 1.2	0.12 0.12
К-3	4	6 А I	950	1	1.0	0.22
	5	8 А I 4 В I	950 200	1	1.0	0.20
К-4	2	4 В I	200	12	2.4	0.14
	5	6 А I	540	1	0.54	0.12
С-1	7	6 А I	140	5	0.7	0.16
	8	4 В I	2480	5	12.4	1.23
С-2	9	4 В I	930	11	10.2	1.01
	10	4 В I	1370	5	6.9	0.68
С-3	11	4 В I	310	6	1.9	0.19
	12	4 В I	970	3	2.9	0.29
Отдельные стержни	13	4 В I	420	6	2.5	0.25
	14	10 А IV	3000	2	6.0	3.70
Петли	15	10 А IV	2500	2	5.0	3.08
	16	10 А I	1120	1	1.1	0.69

Для А-IV $\sigma_0 = 5100 \text{ кг/см}^2$

Выборка стали

Диаметры и классы стали	Ф 10 А II	—	10 А I	8 А I	6 А I	4 В I	Ф 5 В I
Длина м	11.0	—	4.48	1.0	3.48 16.50	59.6 55.5	16.0
Масса кг	6.79	—	2.76	0.40	0.78 4.13	5.92 5.85	2.48
R _{сH}	6000	—	—	—	—	5500	—
ГОСТ	5781-75	—	—	—	—	6127-53*	—

Спецификация стальных элементов

МАРКА	Кол-во шт.	МАССА кг		№№ стр
		Одного элемента	Всех элементов	
К-1	2	0.62 0.40	1.24 2.40	10
К-2	6	0.16 0.16	0.96 0.96	10
К-3	1	0.86	0.86	10
К-4	2	0.28	0.56	10
С-1	1	2.24	2.24	8
С-2	2	0.87	1.74	10
С-3	1	0.54	0.54	10
Отдельные стержни	4	—	6.79	—
Петли	4	0.69	2.76	10

ХАРАКТЕРИСТИКА ИЗДЕЛИЯ

МАССА	кг	878 828
Объем бетона	м ³	0.34 0.33
Приведенная толщина настила	см	12.54
Масса стали	кг	200 19.73
Расход стали на 1 м ² изделия	кг	16 7.23
Расход стали на 1 м ³ бетона	кг	57.6 57.8
МАРКА БЕТОНА		300
Кубиковая прочность бетона ^{при} его обжатии ^и не менее	кг/см ²	200
Объем панели по внешним размерам	м ³	0.654

Длина рабочей арматуры без учета захватов (поз. 13, 14)

1.141-КР-1.1.012 и 4				Лит.	Масса	Масштаб
ИЗМ/ЛИСТ	№ ДОКУМ.	ПОДПИСЬ	ДАТА	Спецификации и характеристика изделия панель КНК-300		
РАЗРАБ.	ДЕРЖИТЕЛЬ	ОДЕЛ	ВРГ			
ПРОВ.	ХОМИЧ	Валик				
ГИП	Кузьменко	В.В.				
				Лист	Листов	
				институт		
				ЛЕННИЛПРОЕКТ		

СПЕЦИФИКАЦИЯ АРМАТУРЫ НА ОДИН ЭЛЕМЕНТ.

МАРКА	№№ ПОЗ.	Ф ММ	ДЛИНА ММ.	КОЛ-ВО ШТ.	ОБЩАЯ ДЛИНА М	МАССА КГ
К-1	1	5ВІ 6АІ	1300 1300	2	2.60 2.60	0.40 0.40
	2	4ВІ	200	11 11	2.2 2.2	0.22 0.22
К-2	3	5ВІ 6АІ	900 900	2	1.8 1.8	0.28 0.28
	2	4ВІ	200	6 6	1.2 1.2	0.12 0.12
К-3	4	6АІ	950	1	1.0	0.22
	3	8АІ	950	1	1.0	0.22
	2	4ВІ	200	12	1.4	0.24
К-4	6	6АІ	540	1	0.54	0.12
	7	6АІ	140	5	0.7	0.16
С-1	8	4ВІ	2580	5	12.9	1.28
	9	4ВІ	930	12	11.2	1.11
С-2	10	4ВІ	1370	5	6.9	0.68
	11	4ВІ	310	6	1.9	0.19
С-3	12	4ВІ	970	3	2.9	0.29
	13	4ВІ	420	6	2.5	0.25
Отдельные стержни	14	10АІV	3100	2	6.2	3.83
	15	10АІV	2600	2	5.2	3.21
Петли	16	10АІ	1120	1	1.1	0.69

для А-IV $\sigma_0 = 5100 \text{ кг/см}^2$

ВЫБОРКА СТАЛИ.

Диаметры и классы стали	ф 10АІV	—	10АІ	6АІ	4ВІ	ф 5ВІ
Длина м	11.4	—	4.48	1.0	10.58 3.4	6.33 6.1
Масса кг	7.03	—	2.76	0.30	1.10 0.78	6.04 6.07
R _{тн}	6000	—	2400	—	—	5500
ГОСТ	5781-75	—	—	—	—	6721-53*

СПЕЦИФИКАЦИЯ СТАЛЬНЫХ ЭЛЕМЕНТОВ

МАРКА	КОЛ-ВО ШТ.	МАССА КГ		№№ СТР
		ОДНОГО ЭЛЕМЕНТА	ВСЕХ ЭЛЕМЕНТОВ	
К-1	2	0.62 0.62	1.24 1.24	10
К-2	6	0.40 0.40	2.40 2.40	10
К-3	1	0.86	0.86	10
К-4	2	0.28	0.56	10
С-1	1	2.39	2.39	8
С-2	2	0.87	1.74	10
С-3	1	0.54	0.54	10
Отдельные стержни	4	—	7.04	—
Петли	4	0.69	2.76	10

ХАРАКТЕРИСТИКА ИЗДЕЛИЯ

Масса	кг	801 855
Объем бетона	м ³	0.360 0.348
Приведенная толщина настила	см	4 12.46
Масса стали	кг	204 19.53
Расход стали на 1 м ² изделия	кг	14 7.12
Расход стали на 1 м ³ бетона	кг	56.6 57.10
МАРКА БЕТОНА		300
Кубиковая прочность бетона ^{пдц} нн его ^и нн ^и нн ^и нн	кг/см ²	200
Объем панели по внешним размерам	м ³	0.676

Длина рабочей арматуры без учета захватов (поз 13,14)

1.141-КР-1.1.013 ц1				Спецификация и характеристика изделия. Панель КК-310	Лист	Масса	Масштаб
Изм	Лист	№ док-м	Подпись				
Даврав	Дерюгина	Васильев	1977				
Пров	Хомич	Вашин					
Гип	Кузьменко	Вас					
					Лист	Листов	
					институт		
					ЛЕННИЛПРОЕКТ		

Ф.И.О.И. ПОДПИСЬ И ДАТА.
234

Спецификация арматуры на один элемент

Марка	№ поз.	Ф мм.	Длина мм.	Кол-во шт.	Общая длина м	Масса кг
К-1	1	5В1 4В1	1300 200	2	2.60 0.2	0.40 0.22
	2	4В1	200	11	2.2	0.22
К-2	3	5В1 4В1	900 200	2	1.8 1.2	0.28 0.12
	2	4В1	200	6	1.2	0.12
К-3	4	6А1	950	1	1.0	0.22
	5 2	8А1 4В1	950 200	1 12	1.0 1.4	0.22 0.14
К-4	6	6А1	540	1	0.54	0.12
	7	6А1	140	5	0.7	0.16
С-1	8	4В1	2680	5	13.4	1.33
	9	4В1	930	12	11.2	1.10
С-2	10	4В1	1370	5	6.9	0.68
	11	4В1	310	6	1.9	0.19
С-3	12	4В1	970	3	2.9	0.29
	13	4В1	420	6	2.5	0.25
Отдельные стержни	14	10А1	3200	2	6.4	3.95
	15	10А1	2700	2	5.4	3.33
Петли	16	10А1	1120	1	1.1	0.69

для А-IV $\sigma_0 = 5100 \text{ кг/см}^2$

Выборка стали

Диаметры и классы стали	Ф 10А1	10А1	6А1	4В1	Ф 5В1
Длина м	11.8	4.5	1.3	1.2	16.00
Массы кг	7.28	2.78	1.13	0.68	2.48
R _с ⁿ	6000	2400		5500	
ГОСТ	5781-75			6727-53*	

Спецификация стальных элементов.

Марка	Кол-во шт.	Масса кг		№ стр.
		Одного элемента	Всех элементов	
К-1	2	0.62	1.24	10
К-2	6	0.40	2.40	10
К-3	1	0.86	0.86	10
К-4	2	0.28	0.56	10
С-1	1	2.43	2.43	8
С-2	2	0.87	1.74	10
С-3	1	0.54	0.54	10
Отдельные стержни	4	-	7.28	-
Петли	4	0.69	2.76	10

Характеристика изделия

Масса	кг	337 865
Объем бетона	м ³	0.73 0.35
Приведенная толщина настила	см	4 12.45
Масса стали	кг	206 19.81
Расход стали на 1 м ² изделия	кг	1.2 6.97
Расход стали на 1 м ³ бетона	кг	51.2 55.96
Марка бетона		300
Кубиковая прочность бетона при его обжатии не ниже	кг/см ²	200
Объем панелей по внешним размерам	м ³	0.698

Длина рабочей арматуры без учета захватов (поз. 13.14)

1.141 - КР-1.1.014 ил				Лит.	Масса	Масштаб
Изм.	Лист	№ докум.	Подпись	Дата	Спецификации и характеристика изделия панель КНК-320	
		И.К-1	Колесниченко	11.78		
Разраб.	Дерюгина	Хомич	Колесниченко	11.78		
Проб.	Хомич	Колесниченко				
Гип	Кузьменко				Лист	Листов
					институт	
					ЛЕННИПРОЕКТ	

Книг. № тома / Подпись и дата
2.78

Спецификация арматуры на один элемент

МАРКА	№№ поз.	Ф мм	Длина мм	Кол-во шт.	ОБЩАЯ	МАССА
					ДЛИНА м	к2
К-1	1	5 В I 4 В I	1300 200	2	2.60 2.2	0.40 0.22
	2	4 В I	200	13 11	2.6 1.8	0.59 0.22
К-2	3	5 В I 4 В I	200 200	2	1.64 1.2	0.36 0.12
	2	4 В I	200	5 6	1.6 1.0	0.16 0.22
К-3	4	6 А I	950	1	1.0	0.22
	5	8 А I 4 В I	950 200	12	1.2 1.2	0.40 0.24
К-4	6	6 А I	540	1	0.54	0.12
	7	6 А I	140	5	0.7	0.16
С-1	8	4 В I	2780	5	13.9	1.38
	9	4 В I	930	12	11.2	1.10
С-2	10	4 В I	1370	5	6.9	0.68
	11	4 В I	310	6	1.9	0.19
С-3	12	4 В I	970	3	2.9	0.29
	13	4 В I	420	6	2.5	0.25
Отдельные стержни	14	10 А IV	3300	2	6.6	4.07
	15	10 А IV	2800	2	5.6	3.46
Петли	16	10 А I	1120	1	1.1	0.69

Для А-IV $G_0 = 5100 \text{ кг/см}^2$

Выборка стали

Диаметры и классы стали	Ф 10 А IV	-	10 А I	8 А I	6 А I	4 В I	Ф 5 В I
Длина м	12.2	-	4.5	1.0	10.3 3.48	4.7 2.1	16.00
Масса кг	7.46	-	2.76	0.40	4.10	0.78	2.48
R _{сн}	6000		2400				5500
ГОСТ	5781-75						6127-53*

Спецификация стальных элементов

МАРКА	Кол-во шт	МАССА кг		№ стр.
		Одного элемента	Всех элементов	
К-1	2	0.85 0.62	1.70 1.24	10
К-2	6	0.40 0.46	2.40 2.74	10
К-3	1	0.66	0.66	10
К-4	2	0.28	0.56	10
С-1	1	2.48	2.48	8
С-2	2	0.87	1.74	10
С-3	1	0.54	0.54	10
Отдельные стержни	4	-	7.53	-
Петли	4	0.69	2.76	10

Характеристика изделия.

МАССА	кг	970-915
Объем бетона	м ³	0.386-0.328
Приведенная толщина настила	см	4-12.44
Масса стали	кг	20.9-20.11
Расход стали на 1 м ² изделия	кг	7.4-6.85
Расход стали на 1 м ³ бетона	кг	53.6-54.94
МАРКА бетона		300
Кубиковая прочность бетона ^{по} его обжатие ^в негнине	кг/см ²	200
Объем панели по внешним размерам	м ³	0.719

Длина рабочей арматуры без учета захватов (поз. 13,14)

1.141-КР-1.1.015м				Лит	Масса	Масштаб
Изм. лист.	№ докум.	Подпись	Дата	Спецификации и характеристика изделия	Лист	Листов
Разработ.	Дерюгина	Дерю	1987			
Пров.	Хомич	Калин		панель КНК-330	институт	
Гип.	Кузьменко	Вз			Ленжилпроект	

... Спецификация арматуры на один элемент

МАРКА	№№ поз.	Ф мм	Длина мм	Кол-во шт.	Общая длина м	Масса кг
К-1	1	5AI 5AI	1300 1320	2	2.60 2.64	0.40 0.59
	2	4BI	200	15-11	2.2 2.6	0.22 0.26
К-2	3	3AI 6AI	900 820	2	1.8 1.64	0.28 0.26
	2	4BI	200	5-6	1.2 1.6	0.12 0.16
К-3	4	6AI	950	1	1.0	0.22
	2	4BI	200	12	2.4	0.14
К-4	6	6AI	540	1	0.54	0.12
	7	6AI	140	5	0.7	0.16
С-1	8	4BI	2880	5	14.4	1.43
	9	4BI	930	13	12.1	1.20
С-2	10	4BI	1370	5	6.9	0.68
	11	4BI	310	6	1.9	0.19
С-3	12	4BI	970	3	2.9	0.29
	13	4BI	420	6	2.5	0.25
Отдельные стержни	14	10AIV	3400	2	6.8	4.19
	15	10AIV	2900	2	5.8	3.58
Петли	16	10AI	1120	1	1.1	0.69

Для А-IV $\sigma_0 = 5100 \text{ кг/см}^2$

Выборка стали.

Диаметры и классы стали	ф10AIV	—	10AI	8AI	6AI	4BI	ф5BI
Длина м	12.6	—	4.5	1.0	3.18 18.3	63.5 68.4	76.00
Массы кг	7.78	—	2.78	0.41	4.18	4.25	2.48
R_{aH}	6000	—	2400	—	—	5500	—
ГОСТ	5181-75	—	—	—	—	6727-53*	—

Спецификация стальных элементов.

МАРКА	Кол-во шт.	МАССА кг		№№ стр.
		Одного элемента	Всех элементов	
К-1	2	0.62 0.65	1.24 1.30	10
К-2	6	0.40 0.46	2.40 2.76	10
К-3	1	0.86	0.86	10
К-4	2	0.28	0.56	10
С-1	1	2.63	2.63	8
С-2	2	0.87	1.74	10
С-3	1	0.54	0.54	10
Отдельные стержни	4	—	7.77	—
Петли	4	0.69	2.76	10

... Характеристика изделия

МАССА	кг	1002 943
Объем бетона	м ³	0.399 0.371
Приведенная толщина настила	см	4 ^{12.40}
Масса стали	кг	213 20.5
Расход стали на 1 м ² изделия	кг	7.8 6.74
Расход стали на 1 м ³ бетона	кг	59.4 54.38
МАРКА бетона		300
Кубиковая прочность бетона ^{при} его ^и обжатие ^и не ниже	кг/см ²	200
Объем панели по внешним размерам	м ³	0.741

Длина рабочей арматуры без учета захватов (поз. 13, 14)

				1.14 - КР-1.1.016 и		
Изм/Лист	№ док. у	Подпись	Дата	Спецификации и характеристика изделия панель КНР-340		
Разраб.	ДЕРЮГИНА	Дерюгина	1972			
Пров.	ХОМИЧ	Хомич				
Гип	КУЗЬМЕНКО	Кузьменко				
				Лист	Масса	Масштаб
				Лист	Листов	
				институт		
				ЛЕННИЛПРОЕКТ		

Спецификация арматуры на один элемент

МАРКА	№ ПОЗ.	Ф - мм	ДЛИНА мм	КОЛ-ВО шт.	ОБЩАЯ ДЛИНА м	МАССА кг
К-1	1	5ВГ 4ВГ	1300 200	2	2.60 2.2	0.40 0.22
	2	4ВГ	200	13-11	2.2	0.22
К-2	3	5ВГ 4ВГ	900 200	2	1.8 1.6	0.28 0.36
	2	4ВГ	200	5-6	1.2	0.12
К-3	4	6АГ	950	1	1.0	0.22
	5	4ВГ	200	12	2.4	0.24
К-4	6	6АГ	540	1	0.54	0.12
	7	6АГ	140	5	0.7	0.16
С-1	8	4ВГ	2980	5	14.9	1.48
	9	4ВГ	930	13	12.1	1.20
С-2	10	4ВГ	1370	5	6.9	0.68
	11	4ВГ	310	6	1.9	0.19
С-3	12	4ВГ	970	3	2.9	0.29
	13	4ВГ	420	6	2.5	0.25
Отдельные стержни	14	10АII	3500	2	7.0	4.32
	15	10АII	3000	2	6.0	3.70
Петли	16	10АГ	1120	1	1.1	0.69

Для А-II $\sigma_0 = 5100 \text{ кг/см}^2$

Выборка стали

Диаметры и классы стали	10АII	-	10АГ	6АГ	4ВГ	Ф5ВГ
Длина м	13.0	-	4.5	1.0	18.3	16.00
Массы кг	8.02	-	2.76	0.40	4.10	2.48
R _н	6000		2400		5500	
ГОСТ	5781-75				6727-55*	

Спецификация стальных элементов

МАРКА	КОЛ-ВО шт.	МАССА кг		№ СТР.
		Одного элемента	Всех элементов	
К-1	2	0.62	1.24	10
К-2	6	0.40	2.40	10
К-3	1	0.86	0.86	10
К-4	2	0.28	0.56	10
С-1	1	2.68	2.68	8
С-2	2	0.87	1.74	10
С-3	1	0.54	0.54	10
Отдельные стержни	4	-	8.02	-
Петли	4	0.69	2.76	10

Характеристика изделия

МАССА	кг	10.35	973
Объем бетона	м ³	0.412	0.389
Приведенная толщина настила	см	4	12.39
МАССА стали	кг	21.6	20.80
Расход стали на 1 м ² изделия	кг	6.9	6.62
Расход стали на 1 м ³ бетона	кг	52.4	53.47
МАРКА бетона			300
Кубиковая прочность бетона при его обжатии не менее	кг/см ²		200
Объем панели по внешним размерам	м ³		0.763

Длина рабочей арматуры без учета захватов (поз 13,14)

1.141-КР-1.1.017 ил			
Изм/лист	№ докум	Подпись	Дата
РАЗРАБ	ДЕРЮГИНА	Дерюгина	5.77
ПРОВ	ХОМИЧ	Хомич	
ГИП	ИЗУМЕНКО	ИЗУМЕНКО	
Спецификации и характеристика изделия			Лит. МАССА Масштаб
панель КНК-350			Лист Листов
			институт
			ЛЕННИЛПРОЕКТ

ИНВ. № ПОЯМ. ПОДПИСЬ И ДАТА
2.38

СПЕЦИФИКАЦИЯ АРМАТУРЫ НА ОДИН ЭЛЕМЕНТ

МАРКА	№ ПОЗ.	φ мм	ДЛИНА мм	КОЛ. ВВ ШТ.	ОБЩАЯ ДЛИНА м	МАССА кг
К-1	1	6A I	1700	2	2.60	0.40
	2	4B I	1700	11	1.84	0.59
К-2	3	6A I	1000	2	1.84	0.22
	2	4B I	1000	6	1.84	0.28
К-3	4	6A I	950	2	1.0	0.22
	2	4B I	950	12	2.4	0.24
К-4	6	6A I	540	1	0.5	0.12
	7	6A I	140	5	0.7	0.16
C-1	8	4B I	3000	5	15.0	4.53
	9	4B I	930	14	13.0	4.29
C-2	10	4B I	1370	5	6.9	0.68
	11	4B I	310	6	1.9	0.19
C-3	12	4B I	970	3	2.9	0.29
	13	4B I	410	6	2.5	0.25
ПДЕЛЬНЫЕ СТЕРЖНИ	14	10A II	3600	2	7.2	4.44
	15	10A II	3100	2	6.2	3.82
ПЕТАИ	16	10A I	1120	1	1.1	0.69

для А. V Г. 5100 кг/см²

ВЫБОРКА СТАЛИ

ДИАМЕТРЫ И КЛАССЫ СТАЛИ	10A II	—	10A I	6A I	4B I	φ5B I
ДЛИНА м	13.4	—	4.5	10.334	65.0654	16.00
МАССА кг	8.27	—	2.78	4.10	6.44	2.48
R _{yk}	6000	—	2400	—	5500	—
ГОСТ	5781-75	—	5781-75	—	6727-53	—

СПЕЦИФИКАЦИЯ СТАЛЬНЫХ ЭЛЕМЕНТОВ

МАРКА	КОЛ. ВВ ШТ.	МАССА кг		№ СТР.
		ОДНОГО ЭЛЕМЕНТА	ВСЕХ ЭЛЕМЕНТОВ	
К-1	2	0.85	1.70	10
К-2	6	0.16	0.96	10
К-3	1	0.86	0.86	10
К-4	2	0.28	0.56	10
C-1	1	2.82	2.82	8
C-2	2	0.87	1.74	10
C-3	1	0.54	0.54	10
ПДЕЛЬНЫЕ СТЕРЖНИ	4	—	8.26	—
ПЕТАИ	4	0.69	2.76	10

ХАРАКТЕРИСТИКА ИЗДЕЛИЯ

МАССА	кг	1067.1000
ОБЪЕМ БЕТОНА	м ³	0.42504
ПРИВЕДЕННАЯ ТОЛЩИНА НАСТИЛА	см	4.12.35
МАССА СТАЛИ	кг	220.2118
РАСХОД СТАЛИ НА 1 м ² ИЗДЕЛИЯ	кг	6.8.6.54
РАСХОД СТАЛИ НА 1 м ³ БЕТОНА	кг	17.8.2.28
МАРКА БЕТОНА		300
КУБИЧЕСКАЯ ПРОЧНОСТЬ БЕТОНА ^{пр} КН ЕГО ВМЯТИ НЕ ИМЕ	кг/см ²	100
ОБЪЕМ ПАНЕЛИ ПО ВНЕШНИМ РАЗМЕРАМ	м ³	0.785

ДЛИНА РАБОЧЕЙ АРМАТУРЫ БЕЗ УЧЕТА ЗАКАТОВ ПОЗ. 13,14

ИЗМ. ЛИСТ		ИЗМ. № 1	ИЗМ. № 78	СПЕЦИФИКАЦИИ И ХАРАКТЕРИСТИКА ИЗДЕЛИЯ ПАНЕЛЬ КНК-360	ЛИСТ	МАССА	МАШТ.
РАЗРАБ.	Д. ЕРЮГИНА	ХОМИЧ	КОЗЛОВ				
ПРОВ.	ХОМИЧ	КОЗЛОВ	КОЗЛОВ	ЛИСТ	ЛИСТОВ	ИСТИТУТ	ЛЕННИПРОЕКТ
ТИП	КУЗЬМЕНКО	КОЗЛОВ	КОЗЛОВ				

КНВ. Д. ЕРЮГИНА. И. Д. А. Г. 233

СПЕЦИФИКАЦИЯ АРМАТУРЫ НА ОДИН ЭЛЕМЕНТ

МАРКА	№ ПЗ.	φ мм	ДЛИНА мм	КОЛ-ВО ШТ	ОБЩАЯ ДЛИНА	МАССА кг
К-1	1	50 I 40 I	1500 1720	2	3000 3440	0.40 0.54
	2	40 I	1800	17-11	2.0	0.22
К-2	3	50 I 40 I	1500 1720	2	3000 3440	0.40 0.54
	2	40 I	2800	5-6	1.6	0.16
К-3	4	60 I	950	1	1.0	0.22
	2	40 I	1800	12	1.4	0.24
К-4	6	60 I	540	1	0.5	0.12
	7	60 I	440	5	0.7	0.16
Г-1	8	40 I	3180	5	15.9	1.58
	9	40 I	930	14	13.0	1.29
Г-2	10	40 I	1370	5	6.9	0.68
	11	40 I	710	6	4.9	0.49
Г-3	12	40 I	970	3	2.9	0.29
	13	40 I	420	6	2.5	0.25
ОТДЕЛЬНЫЕ СТЕРЖНИ	14	10 A IV	3700	2	7.4	4.57
	15	10 A IV	3200	2	6.4	3.95
ПЕТАИ	16	10 A I	1120	1	1.1	0.69

для А-IV σ_с = 5100 кг/см²

ВЫБОРКА СТАЛИ

Диаметры и классы стали	10 A IV	—	10 A I 80I	60 I	40 I	φ 50 I
Длина м	13.8	—	4.5	1.0	10.3	3.48
Масса кг	8.52	—	2.76	0.40	4.18	0.78
R _к ^H	6000	—	2400	—	5500	—
ГОСТ	5781-75	—	5781-75	—	6727-55	—

КОН. Д. ПЛАТ. ПОДЛ. И ДАТА
240

СПЕЦИФИКАЦИЯ СТАЛЬНЫХ ЭЛЕМЕНТОВ

МАРКА	КОЛ-ВО ШТ.	МАССА кг		№ ПЗ.
		данного элемента	всех элементов	
К-1	2	0.82	1.64	10
К-2	6	0.40	2.40	10
К-3	1	0.86	0.86	10
К-4	2	0.28	0.56	10
Г-1	1	2.87	2.87	8
Г-2	2	0.87	1.74	10
Г-3	1	0.54	0.54	10
ОТДЕЛЬНЫЕ СТЕРЖНИ	4	—	0.52	—
ПЕТАИ	4	0.69	2.76	10

ХАРАКТЕРИСТИКА ИЗДЕЛИЯ

МАССА	кг	1100-1030
ОБЪЕМ БЕТОНА	м ³	0.43-0.242
ПРИВЕДЕННАЯ ТОЛЩИНА НАСТИЛА	см	4.12-3.4
МАССА СТАЛИ	кг	22.8149
РАСХОД СТАЛИ НА 1 м ² ИЗДЕЛИЯ	кг	6.7
РАСХОД СТАЛИ НА 1 м ³ БЕТОНА	кг	50.9
МАРКА БЕТОНА при		300
КУБИКОВАЯ ПРЧНОСТЬ БЕТОНА НА ЕГО ОБЪЕМ НЕ НИЖЕ	кг/см ²	200
ОБЪЕМ ПАНЕЛИ ПО ВНЕШНИМ РАЗМЕРАМ	м ³	0.807
ДЛИНА РАБОЧЕЙ АРМАТУРЫ БЕЗ ЧЕТА ЗАХВАТОВ / ПОЗ. 13, 14 /		

1.141-КР-1.1.019 м

ИЗДАЕТ	№ ДОКУМ.	ПОДЛ.	ДАТА	СПЕЦИФИКАЦИИ И ХАРАКТЕРИСТИКА ПАНЕЛЬ КНК-370	АНТ.	МАССА	НАСШТ.
РАЗРАБ.	ДЕРЖИМОВА	ОЗЕР	1987				
ПРОБ.	ГОМИЧ	КОНОВ					
ГИП	КУЗЬМЕНКО	СЗ					
				ИНСТИТУТ ЛЕННИИПРОЕКТ			

СПЕЦИФИКАЦИЯ АРМАТУРЫ НА ОДИН ЭЛЕМЕНТ

МАРКА	№ ПОЗ.	φ мм	ДЛИНА мм	КОЛ. БО ШТ.	ОБЩАЯ	МАССА
					ДЛИНА м	кг
К-1	1	5BI 6AI	1300 1170	2	2.60 2.64	0.40 0.54
	2	4BI	200	13-11	2.2 2.6	0.28 0.76
К-2	3	5BI 6AI	900 910	2	1.8 1.84	0.28 0.76
	2	4BI	200	5-6	1.2 1.0	0.12 0.16
К-3	4	6AI	950	1	1.0	0.27
	2	4BI	950 200	12	1.0 2.4	0.27 0.74
К-4	6	6AI	540	1	0.54	0.12
	7	6AI	140	5	0.7	0.16
С-1	8	4BI	3200	5	16.4	1.63
	9	4BI	930	14	13.0	1.29
С-2	10	4BI	1370	5	6.9	0.68
	11	4BI	310	6	1.9	0.19
С-3	12	4BI	970	3	2.9	0.29
	13	4BI	420	6	2.5	0.25
ОДЕЛЬНЫЕ СТЕРЖНИ	14	10 A II	3000	2	7.6	4.69
	15	10 A II	3100	2	6.6	4.07
ПЕТАИ	16	10 A I	1120	1	1.1	0.69

ДЛЯ А. II 60. 5100 кг/см²

ВЫБОРКА СТАЛИ

ДИАМЕТРЫ И КЛАССЫ СТАЛИ	10 A II	—	10 A I	8AI	6AI	4BI	φ 5BI
ДЛИНА м	14.2	—	4.5	1.0	10.3	3.48	16.00
МАССА кг	8.76	—	2.76	0.40	10.0	0.78	2.48
Р _т H	6000	—	2400	—	—	—	5500
ГОСТ	5781. 75	—	—	—	—	—	6727. 53*

СПЕЦИФИКАЦИЯ СТАЛЬНЫХ ЭЛЕМЕНТОВ

МАРКА	КОЛ. БО ШТ.	МАССА кг		№ СТР.
		ОДНОГО ЭЛЕМЕНТА	ВСЕХ ЭЛЕМЕНТОВ	
К-1	2	0.82 0.85	1.24 1.70	10
К-2	6	0.40 0.46	2.40 2.77	10
К-3	1	0.86	0.86	10
К-4	2	0.28	0.56	10
С-1	1	1.92	1.92	8
С-2	2	0.87	1.74	10
С-3	1	0.54	0.54	10
ОДЕЛЬНЫЕ СТЕРЖНИ	4	—	8.75	—
ПЕТАИ	4	0.69	2.76	10

ХАРАКТЕРИСТИКА ИЗДЕЛИЯ

МАССА	кг	1121.1060
ОБЪЕМ БЕТОНА	м ³	0.4510424
ПРИВЕДЕННАЯ ТОЛЩИНА НАСТИЛА	см	4.12.34
МАССА СТАЛИ	кг	11.52177
РАСХОД СТАЛИ НА 1 м ² ИЗДЕЛИЯ	кг	66.6.33
РАСХОД СТАЛИ НА 1 м ³ БЕТОНА	кг	50.151.34
МАРКА БЕТОНА		300
КРИВООБРАЗНАЯ ПРОЧНОСТЬ БЕТОНА НА ЕГО ОБЪЕМЕ НЕ МЕНЕ	кг/см ²	200
ОБЪЕМ ПАНЕЛИ ПО ВНЕШНИМ РАЗМЕРАМ	м ³	0.818.
ДЛИНА РАБОЧЕЙ АРМАТУРЫ БЕЗ УЧЕТА ЗАХВАТОВ / ПОЗ. 13, 14 /		

1.141-КР-1.1. 020 м²

СПЕЦИФИКАЦИЯ И ХАРАКТЕРИСТИКА ИЗДЕЛИЯ				АНТ.	МАССА	МАСШТ.
ИЗМ. АНТ.	ИЗМ. ДОК. И ДОК. ИМ.	ПОДП.	ДАТА			
РАЗРАБ.	ДЕРЖИМКА	ОФЕР.	ИЗМ.			
ПРОВ.	ХОНИЧ	КОНС.				
СПП	КОЗМЕНКО					
ИНСТИТУТ ЛЕННИИПРОЕКТ				АНТ.	АНТОВ	

ЛИН. Д. ПОДЛ. К. Ж. А. Т. А. 241

СПЕЦИФИКАЦИЯ АРМАТУРЫ НА ОДИН ЭЛЕМЕНТ

МАРКА	№ ПОС.	φ мм	ДЛИНА мм	КОЛ-ВО ШТ.	ОБЩАЯ ДЛИНА	МАССА кг
К-1	1	50I 60I	1300 1310	2	2.60 2.64	0.40 0.54
	2	48I	700	13-11	2.6	0.16
К-2	3	50I 60I	700 710	2	1.4 1.44	0.16 0.28
	2	48I	700	5-6	1.0	0.10
К-3	4	60I	950	1	1.0	0.27
	2	50I 48I	1000 1000	12	1.0 1.4	0.20 0.24
К-4	6	60I	540	1	0.54	0.12
	7	60I	440	5	0.7	0.16
С-1	8	48I	3380	5	16.9	1.68
	9	48I	930	15	14.0	1.39
С-2	10	48I	1370	5	6.9	0.68
	11	48I	710	6	4.9	0.19
С-3	12	48I	970	3	2.9	0.29
	13	48I	410	6	2.5	0.25
ОТДЕЛЬНЫЕ СТЕРЖНИ	14	10 A IV	3900	2	7.8	4.81
	15	10 A IV	3400	2	6.8	4.20
ПЕТАИ	16	10 A I	1120	1	1.1	0.69

Для А-IV $\sigma_b = 5100 \text{ кг/см}^2$

ВЫБОРКА СТАЛИ

ДИАМЕТРЫ И КЛАССЫ СТАЛИ	10 A IV	—	10 A I	60I	60I	48I	φ 50I
ДЛИНА м	14.6	—	4.5	1.0	10-3348	67-5679	16.00
МАССА кг	9.0	—	2.76	0.90	4-1002P	6-69679	2.48
R_{yk}	6000	—	2400	—	—	5500	—
ГОСТ	5781-75	—	5781-75	—	—	6727-53*	—

СПЕЦИФИКАЦИЯ СТАЛЬНЫХ ЭЛЕМЕНТОВ

МАРКА	КОЛ-ВО ШТ.	МАССА кг		№ СТР.
		ОДНОГО ЭЛЕМЕНТА	ВСЕХ ЭЛЕМЕНТОВ	
К-1	2	0.82 0.85	1.64 1.70	10
К-2	6	0.40 0.46	2.40 2.76	10
К-3	1	0.86	0.86	10
К-4	2	0.28	0.56	10
С-1	1	3.07	3.07	8
С-2	2	0.87	1.74	10
С-3	1	0.54	0.54	10
ОТДЕЛЬНЫЕ СТЕРЖНИ	4	—	9.01	—
ПЕТАИ	4	0.69	2.76	10

ХАРАКТЕРИСТИКА ИЗДЕЛИЯ

МАССА	кг	10.88 11.65
ОБЪЕМ БЕТОНА	м ³	0.44 0.47
ПРИБЛИЖЕННАЯ ТОЛЩИНА НАСТИЛА	см	4 ^{42.30}
МАССА СТАЛИ	кг	22.15 23.0
РАСХОД СТАЛИ НА 1 м ² ИЗДЕЛИЯ	кг	6.5-6.27
РАСХОД СТАЛИ НА 1 м ³ БЕТОНА	кг	19.6-20.99
МАРКА БЕТОНА		100
КУБИКОВАЯ ПРОЧНОСТЬ БЕТОНА НА ЕГО ОБЪЕМ НЕ НИЖЕ	кг/см ²	200
ОБЪЕМ ПАНЕЛИ ПО ВНЕШНИМ РАЗМЕРАМ	м ³	0.850

ДЛИНА РАБОЦЕЙ АРМАТУРЫ БЕЗ УЧЕТА ЗАХОТОВ (ПОЗ. 13, 14)

1.44 - КР - 1.1. 011 ш				ЛСТ.	МАССА	МАЩТ.
ИЗМ. ЛИСТ	ИЗМ. ДАТУМ	ПОДП.	ДАТА	СПЕЦИФИКАЦИИ И ХАРАКТЕРИСТИКА ИЗДЕЛИЯ ПАНЕЛЬ КНК-390	ЛСТ.	МАЩТ.
РАЗРАБ.	ДЕРЮЖИНА	Долгуш	1971			
ПРОВ.	УОНИЧ	Васильев				
ИПО	КРЫЖИЧЕНКО	Васильев				
				ЛСТ.	МАЩТ.	
				ИНСТИТУТ ЛЕННИПРОЕКТ		

ИЗМ. ЛИСТ 242 ПОДП. И Д. А. Г. А.

СПЕЦИФИКАЦИЯ АРМАТУРЫ НА ОДИН ЭЛЕМЕНТ

МАРКА	№ ПОЗ.	φ мм	ДЛИНА мм	КОЛ. ВО ШТ.	ОБЩАЯ ДЛИНА м	МАССА кг
К-1	1	301 401	1200 1700	2	2.40 3.40	0.39 0.59
	2	401	100	13.11	5.26	0.76
К-2	3	301 401	900 1400	2	1.80 2.80	0.28 0.38
	2	401	100	5.6	6.2	0.72
К-3	4	601	950	1	1.0	0.99
	2	401	950	12	12.0	0.24
К-4	6	601	540	1	0.54	0.42
	3	601	400	5	0.7	0.16
С-1	3	401	3400	5	17.4	1.73
	3	401	930	15	14.0	1.39
С-2	10	401	1370	5	6.9	0.68
	11	401	310	6	1.9	0.19
С-3	12	401	970	3	2.9	0.29
	13	401	410	6	2.5	0.25
ОТДЕЛЬНЫЕ СТЕРЖНИ	14	10 А II	4000	2	8.0	4.94
	15	10 А II	3500	2	7.0	4.32
ПЕТАИ	16	10 А I	1120	1	1.1	0.69

ДЛЯ А-IV $\sigma = 5100 \text{ кг/см}^2$

ВЫБОРКА СТАЛИ

ДИАМЕТРЫ И КЛАССЫ СТАЛИ	10 А II	—	10 А I	601	601	401	φ 501
ДЛИНА м	15.0	—	4.5	1.0	18.3348	68.0684	16.00
МАССА кг	9.76	—	2.76	0.10	4.70278	6.74680	2.48
ρ м	6000	—	2400	—	—	5500	—
ГОСТ	5781-75	—	—	—	—	6727-5*	—

СПЕЦИФИКАЦИЯ СТАЛЬНЫХ ЭЛЕМЕНТОВ

МАРКА	КОЛ. ВО ШТ.	МАССА кг		№ СТР.
		ОДНОГО ЭЛЕМЕНТА	ВСЕХ ЭЛЕМЕНТОВ	
К-1	2	0.82 0.59	1.64 1.18	10
К-2	6	0.46 0.46	2.76 2.76	10
К-3	1	0.86	0.86	10
К-4	2	0.78	0.56	10
С-1	1	3.12	3.12	8
С-2	2	0.87	1.74	10
С-3	1	0.54	0.54	10
ОТДЕЛЬНЫЕ СТЕРЖНИ	4	—	9.26	—
ПЕТАИ	4	0.69	2.76	10

ХАРАКТЕРИСТИКА ИЗДЕЛИЯ

МАССА	кг	7100
ОБЪЕМ БЕТОНА	м ³	0.447
ПРИВЕРЖЕННАЯ ТОЛЩИНА НАСТИЛА	см	4.12.3
МАССА СТАЛИ	кг	133.22.48
РАСХОД СТАЛИ НА 1 м ² ИЗДЕЛИЯ	кг	6.4.18
РАСХОД СТАЛИ НА 1 м ³ БЕТОНА	кг	48.5.030
МАРКА БЕТОНА	по II	300
КУБИКОВАЯ ПРОЧНОСТЬ БЕТОНА НА ЕГО ОБЪЕМ НЕ НИЖЕ	кг/см ²	700
ОБЪЕМ ПАНЕЛИ ПО ВНЕШНИМ РАЗМЕРАМ	м ³	0.872

ДЛИНА РАБОЧЕЙ АРМАТУРЫ БЕЗ УЧЕТА ЗАХВАТОВ / ПОЗ. 13, 14 /

1.141-КР-4.1. 012 41				ЛИТ.	МАССА	НАШТ.
ИЗЛ. ЛИСТ	ИР-4	Копирова	ИИ 78	СПЕЦИФИКАЦИИ И ХАРАКТЕРИСТИКА ИЗДЕЛИЯ ПАНЕЛЬ КНК-400		
РАЗРАБ.	И ДОКУМ.	ПОДП.	ДАТА			
ПРОВ.	ХОМИН	Копирова	1977	ЛИСТ	ЛИСТОВ	
ТИП	Кузьменко			ИНСТИТУТ ЛЕННИИПРОЕКТ		

СПЕЦИФИКАЦИЯ АРМАТУРЫ НА ОДИН ЭЛЕМЕНТ

МАРКА	№ ПОЗ.	φ мм	ДЛИНА мм	КОЛ. ВО ШТ	ОБЩАЯ ДЛИНА м	МАССА кг
К-2	2	4B I	100	11-11	2.622	0.10
	3	50I 6A I	900 870	2	1.8 1.74	0.22 0.28
К-3	4	6A I	950	1	1.0	0.72
	7	4B I	780	12	2.4	0.74
К-4	6	6A I	540	1	0.54	0.12
	7	6A I	140	5	0.7	0.16
С-1	8	4B I	3580	5	17.9	1.78
	9	4B I	930	16	14.9	1.46
С-2	10	4B I	1370	5	6.9	0.68
	11	4B I	310	6	1.9	0.19
С-3	12	4B I	970	3	2.9	0.29
	13	4B I	420	6	2.5	0.25
ОТДЕЛЬНЫЕ СТЕРЖНИ	14	10 A IV	400	2	0.2	5.06
	15	10 A IV	3600	2	7.2	4.44
ПЕТАИ	16	10 A I	1120	1	1.1	0.69

для А-IV $G_s = 5100 \text{ кг/см}^3$

ВЫБОРКА СТАЛИ

Диаметры и классы стали	10 A IV	—	10 A I	8A I	6 A I	4 B I	φ 50 I
Длина м	15.4	—	4.5	10	10.3348	69.468	16.00
Масса кг	9.50	—	2.76	0.40	4.18078	6.88694	2.48
R _{сH}	5000	—	2400	—	—	5500	—
ГОСТ	5781-75	—	—	—	—	6727-53	—

СПЕЦИФИКАЦИЯ СТАЛЬНЫХ ЭЛЕМЕНТОВ

МАРКА	КОЛ. ВО ШТ	МАССА кг		№ СТР.
		ОДНОГО ЭЛЕМЕНТА	ВСЕХ ЭЛЕМЕНТОВ	
К-1	2	0.82 0.85	1.64 1.70	10
К-2	6	0.40 0.46	2.40 2.76	10
К-3	1	0.86	0.86	10
К-4	2	0.28	0.56	10
С-1	1	3.26	3.26	8
С-2	2	0.87	1.74	10
С-3	1	0.54	0.54	10
ОТДЕЛЬНЫЕ СТЕРЖНИ	4	—	9.50	—
ПЕТАИ	4	0.69	2.76	10

ХАРАКТЕРИСТИКА ИЗДЕЛИЯ

МАССА	кг	1145
ОБЪЕМ БЕТОНА	м ³	0.490
ПРИВЕДЕННАЯ ТОЛЩИНА НАСТИЛА	см	4.1227
МАССА СТАЛИ	кг	17.72286
РАСХОД СТАЛИ НА 1 м ² ИЗДЕЛИЯ	кг	6.96.12
РАСХОД СТАЛИ НА 1 м ³ БЕТОНА	кг	48.449.9
МАРКА БЕТОНА		100
КУБИКОВАЯ ПРОЧНОСТЬ БЕТОНА ПРИ ЕГО ОБЪЕМЕ НЕ НИЖЕ	кг/см ²	100
ОБЪЕМ ПАНЕЛИ ПО ВНЕШНИМ РАЗМЕРАМ	м ³	0.894
ДЛИНА РАБОЧЕЙ АРМАТУРЫ БЕЗ УЧЕТА ЗАХВАТОВ	поп. 13, 14 /	

1.144-КР-1.1.023 шт

ИЗМ. ЛАМЕТ	И. Д. К.	ПОДП.	ДАТА	СПЕЦИФИКАЦИИ И ХАРАКТЕРИСТИКА ИЗДЕЛИЯ ПАНЕЛЬ КИК-410	ЛМТ.	МАССА	МАСШТ.
					№	кг	1:1
РАЗРАБ.	ДЕТЯВИЧЕНКО	2012	15/2		ИМЕТ	ИМЕЮТ	
ПРОВ.	ХИМИЧ	2012			ИНСТИТУТ	ЛЕННИИПРЕКТ	
ГИП	КОЗЫМЕНКО	2012					

ЧИСТ. ПОДЛ. ПОДЛ. И ДАТА
 244

СПЕЦИФИКАЦИЯ АРМАТУРЫ НА ОДИН ЭЛЕМЕНТ

МАРКА	№ ПОЗ.	φ мм	ДЛИНА мм	КОЛ. ВО ШТ.	ОБЩАЯ	МАССА
					ДЛИНА м	кг
К-1	1	50 I	1300	2	2.04	0.59
	2	40 I	200	13	2.70	0.76
К-2	3	50 I	1200	2	1.84	0.56
	2	40 I	200	5.6	1.8	0.56
К-3	4	60 I	950	1	1.0	0.72
	2	40 I	200	12	2.4	0.74
К-4	6	60 I	540	1	0.54	0.12
	7	60 I	140	5	0.7	0.16
С-1	8	40 I	3600	5	18.4	1.82
	9	40 I	930	16	14.9	1.48
С-2	10	40 I	1370	5	6.9	0.68
	11	40 I	310	6	1.9	0.19
С-3	12	40 I	970	3	2.9	0.29
	13	40 I	410	6	2.5	0.25
ОТДЕЛЬНЫЕ СЕРЖИИ	14	10 A IV	4280	2	8.4	5.18
	15	10 A IV	3700	2	7.4	4.57
ПЕГАИ	16	10 A I	1120	1	1.1	0.69

ДЛЯ А-IV G₀ = 5100 кг/см²

ВЫБОРКА СТАЛИ

Диаметры и классы стали	10 A IV	—	10 A I	60 I	60 I	40 I	φ 50 I
Длина м	15.8	—	4.5	1.0	1.0	16.3	16.00
Масса кг	9.75	—	2.76	0.40	0.16	5.28	2.48
R _{0.2}	6000	—	—	2400	—	5500	—
ГОСТ	5781.75	—	—	—	—	6727.53	—

СПЕЦИФИКАЦИЯ СТАЛЬНЫХ ЭЛЕМЕНТОВ

МАРКА	КОЛ. ВО ШТ.	МАССА кг		№ СТР.
		ОДНОГО ЭЛЕМЕНТА	ВСЕХ ЭЛЕМЕНТОВ	
К-1	2	0.85	1.70	10
К-2	6	0.46	2.76	10
К-3	1	0.86	0.86	10
К-4	2	0.28	0.56	10
С-1	1	3.30	3.30	8
С-2	2	0.87	1.74	10
С-3	1	0.54	0.54	10
ОТДЕЛЬНЫЕ СЕРЖИИ	4	—	9.75	—
ПЕГАИ	4	0.69	2.76	10

ХАРАКТЕРИСТИКА ИЗДЕЛИЯ

МАССА	кг	1175
ОБЪЕМ БЕТОНА	м ³	0.30
ПРИВЕДЕННАЯ ТОЛЩИНА НАСТИЛА	см	4.12.28
МАССА СТАЛИ	кг	41.0
РАСХОД СТАЛИ НА 1 м ² ИЗДЕЛИЯ	кг	63.684
РАСХОД СТАЛИ НА 1 м ³ БЕТОНА	кг	474.026
МАРКА БЕТОНА		300
КУБИКОВАЯ ПРОЧНОСТЬ БЕТОНА НА ЕГО ОБЪЕМ НЕ НИЖЕ	кг/см ²	200
ОБЪЕМ ПАНЕЛИ ПО ВНЕШНИМ РАЗМЕРАМ	м ³	0.916

Длина рабочей арматуры без учета захватов / поз. 13, 14 /

1.141-КР-1.1.024 111				Лист	Масса	на шт.
МК-1	Результат	№ докум.	подл.	Дата		
Изм. лист	И. В. КИМ	подл.	Дата			
Разраб.	Д. РИГНИН	подл.	Дата			
Проб.	А. ИМ	подл.	Дата			
Тип	Кубышечко	подл.	Дата			
СПЕЦИФИКАЦИИ И ХАРАКТЕРИСТИКА ИЗДЕЛИЯ ПАНЕЛЬ КНК-420				ИНСТИТУТ ЛЕНИИНАПРОЕКТ		

ИЗМ. Л. ПАНЕЛЬ ПОДЛОЖ. В ДАТА 24.5

СПЕЦИФИКАЦИЯ АРМАТУРЫ НА ОДИН ЭЛЕМЕНТ

МАРКА	№ ПОЗ.	φ мм	ДЛИНА мм	КОЛ. ВО ШТ.	ОБЩАЯ ДЛИНА м	МАССА кг
	2	40I	200	1341	1.622	0.65
К-2	3	50I 50I	1200 1200	2	1.6418	0.76
	2	40I	200	56	1.012	0.40
К-3	4	60I	950	1	1.0	0.42
	2	80I 80I	1000 1000	12	2.4	0.24
К-4	6	60I	540	1	0.54	0.12
	7	60I	140	5	0.7	0.16
С-1	8	40I	3780	5	18.9	1.87
	9	40I	930	16	14.9	1.48
С-2	10	40I	1370	5	6.9	0.68
	11	40I	310	6	1.9	0.19
С-3	12	40I	970	3	2.9	0.29
	13	40I	420	6	2.5	0.25
ОТДЕЛЬНЫЕ СТЕРЖНИ	14	10AII	4300	2	8.6	5.31
	15	10AII	3800	2	7.6	4.69
ПЕТАИ	16	10AI	1120	1	1.1	0.69

ДЛЯ А-II 60-5100 кг/см²

ВЫБОРКА СТАЛИ

ДИАМЕТРЫ И КЛАССЫ СТАЛИ	10AII	10AI	80I	60I	40I	φ50I
ДЛИНА м	16.2	—	4.5	1.0	7.0	16.00
МАССА кг	9.99	—	2.76	0.40	6.97	2.48
R _{сH}	6000	—	2400	—	5500	—
ГОСТ	5781-75	—	—	—	6727-53	—

СПЕЦИФИКАЦИЯ СТАЛЬНЫХ ЭЛЕМЕНТОВ

МАРКА	КОЛ. ВО ШТ.	МАССА кг		№ СТР.
		ОДНОГО ЭЛЕМЕНТА	ВСЕХ ЭЛЕМЕНТОВ	
К-1	2	0.85	1.70	10
К-2	6	0.46	2.74	10
К-3	1	0.86	0.86	10
К-4	2	0.28	0.56	10
С-1	1	3.35	3.35	8
С-2	2	0.87	1.74	10
С-3	1	0.54	0.54	10
ОТДЕЛЬНЫЕ СТЕРЖНИ	4	—	10.00	—
ПЕТАИ	4	0.69	2.76	10

ХАРАКТЕРИСТИКА ИЗДЕЛИЯ

		1205
МАССА	кг	11.95
ОБЪЕМ БЕТОНА	м ³	0.882
ПРИВЕДЕННАЯ ТРАЦИНА НАСТИЛА	см	412.26
МАССА СТАЛИ	кг	24.2348
РАСХОД СТАЛИ НА 1 м ² ИЗДЕЛИЯ	кг	67.596
РАСХОД СТАЛИ НА 1 м ³ БЕТОНА	кг	47.4828
МАРКА БЕТОНА		300
КВЕРКОВАЯ ПРОЧНОСТЬ БЕТОНА — НА ЕГО ОБЪЕМ НЕ НИЖЕ	кг/см ²	200
ОБЪЕМ ПАНЕЛИ ПО ВНЕШНИМ РАЗМЕРАМ	м ³	0.937

ДЛИНА РАБОЧЕЙ АРМАТУРЫ БЕЗ ЧЕТА ЗАХВАТОВ / ПОЗ. 13,14 /

1.44-КР-1.1.025 м1			
ИЗМ. ЛИСТ	№ Д.ОК.	ПОДП. ДАТА	СПЕЦИФИКАЦИИ И ХАРАКТЕРИСТИКА ИЗДЕЛИЯ ПАНЕЛЬ КИК-430
РАЗРБ.	ДЕРЖИМКА	Даты 1977	ЛИТ. / МАССА / МАШТ.
ПРОВ.	ГОЛЫН	Косин	
ГИП	Кузьменко	БЗ	ЛИСТ / ЛИСТОВ:
			ИНСТИТУТ ЛЕННИПРОЕКТ

ИНВ. ЛОДКА ПОДП. МАЯ 248

СПЕЦИФИКАЦИЯ АРМАТУРЫ НА ОДИН ЭЛЕМЕНТ

МАРКА	№ ПОЗ.	— φ — мм	ДЛИНА мм	КОЛ. ВВ ШТ	ОБЩАЯ ДЛИНА м	МАССА кг
К-1	1	50I	7300	2	2.60	0.40
		6AI	1920		2.64	0.59
К-2	2	40I	200	13-11	2.2	0.22
	3	6AI	300	2	1.0	0.10
К-3	4	6AI	950	1	1.0	0.12
	7	40I	200	12	2.4	0.24
К-4	6	6AI	540	1	0.54	0.12
	7	6AI	140	5	0.7	0.16
С-1	8	40I	3880	5	19.4	1.92
	9	40I	930	17	15.8	1.57
С-2	10	40I	1370	5	6.9	0.68
	11	40I	310	6	1.9	0.19
С-3	12	40I	970	3	2.9	0.29
	13	40I	420	6	2.5	0.25
ОТДЕЛЬНЫЕ СТЕРЖНИ	14	10AII	4400	2	8.8	5.43
	15	10AII	3900	2	7.8	4.81
ПЕГАН	16	10AI	1120	1	1.1	0.69

для А-IV ρ_s = 5100 кг/см³

ВЫБОРКА СТАЛИ

Диаметры и классы стали	10AII	—	10AI	8AI	6AI	40I	φ50I
Длина м	16.6	—	4.5	1.0	18.3	7.1	16.00
Масса кг	10.14	—	2.76	0.40	4.18	7.17	2.48
Q235	6000	—	2400	—	—	5500	—
ГОСТ	5781-75	—	—	—	—	6717-53*	—

СПЕЦИФИКАЦИЯ СТАЛЬНЫХ ЭЛЕМЕНТОВ

МАРКА	КОЛ. ВВ ШТ.	МАССА кг		№ СТР.
		ОДНОГО ЭЛЕМЕНТА	ВСЕХ ЭЛЕМЕНТОВ	
К-1	2	0.85	1.70	10
К-2	6	0.46	2.76	10
К-3	1	0.86	0.86	10
К-4	2	0.18	0.36	10
С-1	1	3.49	3.49	8
С-2	2	0.87	1.74	10
С-3	1	0.54	0.54	10
ОТДЕЛЬНЫЕ СТЕРЖНИ	4	—	10.24	—
ПЕГАН	4	0.69	2.76	10

ХАРАКТЕРИСТИКА ИЗДЕЛИЯ

МАССА	кг	11.77
ОБЪЕМ БЕТОНА	м ³	0.389
ПРИБЕДЕННАЯ ТОЛЩИНА НАСТИЛА	см	4-12.25
МАССА СТАЛИ	кг	24.72388
РАСХОД СТАЛИ НА 1 м ² ИЗДЕЛИЯ	кг	61.597
РАСХОД СТАЛИ НА 1 м ³ БЕТОНА	кг	46.7484
МАРКА БЕТОНА		300
КУБИКОВАЯ ПРОЧНОСТЬ БЕТОНА НА ЕГО ОБЪЕМЕ НЕ НИЖЕ	кг/см ²	200
ОБЪЕМ ПАНЕЛИ ПО ВНЕШНИМ РАЗМЕРАМ	м ³	0.959

Длина рабочей арматуры без учета захватов / поз. 13, 14

1.444 - КР-1.1. 026 м				ЛИТ.	МАССА	НАШТ.
ИМ. ЛИСТ	И ДОК.	ПОД	ДАТА	СПЕЦИФИКАЦИИ И ХАРАКТЕРИСТИКА ИЗДЕЛИЯ ПАНЕЛЬ КНК-440		
РАЗРАБ.	ДЕФОРТИРА	ОПИС	1977			
ПРОВ.	ХОМЧ	КОСМ		ИМСТИТУТ ЛЕННИНА ПРОЕКТ	ЛИСТ / ЛИСТОВ	
ТИП	КРЫЖЕНКО	Б				

СПЕЦИФИКАЦИЯ АРМАТУРЫ НА ОДИН ЭЛЕМЕНТ

МАРКА	№ ПОЗ.	φ мм	ДЛИНА мм	КОЛ. ВО ШТ.	ОБЩАЯ ДЛИНА	МАССА кг
К-1	1	8 А I 8 А I	1300 1300	2	2.60 2.60	0.49 0.54
	2	4 В I	200	13 11	1.62 1.62	0.22 0.16
К-2	3	8 А I 8 А I	800 800	2	1.64 1.64	0.27 0.36
	2	4 В I	200	5 6	1.0 1.0	0.10 0.10
К-3	4	8 А I	950	1	1.0	0.91
	7	8 А I	200	12	2.4	0.24
К-4	6	8 А I	540	1	0.54	0.12
	8	8 А I	440	5	0.7	0.16
С-1	8	4 В I	3980	5	19.9	1.97
	9	4 В I	930	17	15.6	1.57
С-2	10	4 В I	1370	5	6.9	0.68
	11	4 В I	310	6	1.9	0.19
С-3	12	4 В I	970	3	2.9	0.19
	13	4 В I	420	6	2.5	0.25
ОТДЕЛЬНЫЕ СТЕРЖНИ	14	10 А IV	4500	2	9.0	5.55
	15	10 А IV	4000	2	8.0	4.94
ПЕГАИ	16	10 А I	1120	1	1.1	0.69

Для А-IV $\sigma_b = 5100 \text{ кг/см}^2$

ВЫБОРКА СТАЛИ

Диаметры и классы стали	10 А IV	—	10 А I	8 А I	6 А I	4 В I	
Длина м	17.0	—	4.5	1.0	1.0 1.0	7.3 7.3	16.00
Масса кг	10.49	—	2.76	0.40	1.16 1.16	7.16 7.22	2.48
Р _{сн}	6000	—	2400	—	—	5500	—
ГОСТ	5781-75	—	—	—	—	6727-53	—

СПЕЦИФИКАЦИЯ СТАЛЬНЫХ ЭЛЕМЕНТОВ

МАРКА	КОЛ. ВО ШТ.	МАССА кг		№ СТ.
		ОДНОГО ЭЛЕМЕНТА	ВСЕХ ЭЛЕМЕНТОВ	
К-1	2	0.62 0.65	1.24 1.30	10
К-2	6	0.40 0.46	2.40 2.76	10
К-3	1	0.86	0.86	10
К-4	2	0.18	0.56	10
С-1	1	3.54	3.54	8
С-2	2	0.87	1.74	10
С-3	1	0.54	0.54	10
ОТДЕЛЬНЫЕ СТЕРЖНИ	4	—	10.49	—
ПЕГАИ	4	0.69	2.76	10

ХАРАКТЕРИСТИКА ИЗДЕЛИЯ

МАССА	кг	12.63
ОБЪЕМ БЕТОНА	м ³	0.546
ПРИВЕДЕННАЯ ТОЛЩИНА НАСТИЛА	см	4.12.23
МАССА СТАЛИ	кг	25.45
РАСХОД СТАЛИ НА 1 м ² ИЗДЕЛИЯ	кг	61.584
РАСХОД СТАЛИ НА 1 м ³ БЕТОНА	кг	46.8478
МАРКА БЕТОНА		300
КУБИЧЕСКАЯ ПРОЧНОСТЬ БЕТОНА $R_{пр}$ ЕГО ОБЪЕМУ НЕ МЕНЕЕ	кг/см ²	200
ОБЪЕМ ПАНЕЛИ ПО ВНЕШНИМ РАЗМЕРАМ	м ³	0.981

ДЛИНА РАБОЧЕЙ АРМАТУРЫ БЕЗ ЧЕТА ЗАХВАТОВ / ПОЗ. 13, 14 /

1.141. КР-11. 027 м²

ИСП. ЛАМЕТ		№ ДЮКЧН.	ПОДП.	ДАТА	СПЕЦИФИКАЦИИ И ХАРАКТЕРИСТИКА ИЗДЕЛИЯ	ЛМТ.	МАССА	НАШТ.
РАЗРАБ.	ДЕРЖИГИНА	Вели	1977			ПАНЕЛЬ КНК-450		
ПРОВ.	ХИНИЧ	Вели						
ГМП	КУЗЬМЕНКО	Вели						
						ЛМЕТ / ЛМЕТОВ		
						ИНСТИТУТ ЛЕННИИПРОЕКТ		

248

СПЕЦИФИКАЦИЯ АРМАТУРЫ НА ОДИН ЭЛЕМЕНТ

МАРКА	№ ПОС.	Ф мм	ДЛИНА мм	КОЛ. ВО ШТ	ОБЩАЯ ДЛИНА м	МАССА кг
К-1	1	5BI 5BI	1920 1920	2	3.84 3.84	8.54 8.54
	2	4BI	200	13-11	2.6	0.78
К-2	3	5BI 5BI	200 200	2	1.4	0.38
	2	4BI	200	5-6	1.0-1.2	0.10
К-3	4	6AI	950	1	1.0	0.72
	2	4BI	200	12	2.4	0.24
К-4	6	6AI	540	1	0.54	0.12
	7	6AI	440	5	0.7	0.16
С-1	8	4BI	4080	5	20.4	2.02
	9	4BI	930	18	16.7	1.66
С-2	10	4BI	1370	5	6.9	0.68
	11	4BI	310	6	1.9	0.19
С-3	12	4BI	970	3	2.9	0.29
	13	4BI	420	6	2.5	0.25
ОТДЕЛЬНЫЕ СТЕРЖНИ	14	10AII	4600	2	9.2	5.68
	15	10AII	4100	2	8.2	5.06
ПЕТАИ	16	10AI	1120	1	1.1	0.69

для А-III $\sigma_s = 5100 \text{ кг/см}^2$

ВЫБОРКА СТАЛИ

ДИАМЕТРЫ И КЛАССЫ СТАЛИ	10AII	—	10AI	8AI	6AI	4BI	5BI
ДЛИНА м	17.4	—	4.5	1.0	10.3-3.48	7.4	16.00
МАССА кг	10.74	—	2.76	0.40	4.10-0.28	1.30	2.48
R _{сн}	6000	—	—	—	—	—	5500
ГОСТ	5781-75	—	—	—	—	—	6177-55

СПЕЦИФИКАЦИЯ СТАЛЬНЫХ ЭЛЕМЕНТОВ

МАРКА	КОЛ. ВО ШТ.	МАССА кг		№ СТ.
		ОДНОГО ЭЛЕМЕНТА	ВСЕХ ЭЛЕМЕНТОВ	
К-1	2	0.85	1.70	10
К-2	6	0.46	2.76	10
К-3	1	0.86	0.86	10
К-4	2	0.28	0.56	10
С-1	1	3.68	3.68	8
С-2	2	0.87	1.74	10
С-3	1	0.54	0.54	10
ОТДЕЛЬНЫЕ СТЕРЖНИ	4	—	10.74	—
ПЕТАИ	4	0.69	2.76	10

ХАРАКТЕРИСТИКА ИЗДЕЛИЯ

МАССА	кг	13.92
ОБЪЕМ БЕТОНА	м ³	0.55
ПРИВЕДЕННАЯ ТОЛЩИНА НАСТИЛА	см	12.20
МАССА СТАЛИ	кг	15.42453
РАСХОД СТАЛИ НА 1 м ² ИЗДЕЛИЯ	кг	6.0-5.8
РАСХОД СТАЛИ НА 1 м ³ БЕТОНА	кг	15.0-17.50
МАРКА БЕТОНА		300
КУБИЧЕСКАЯ ПРОЧНОСТЬ БЕТОНА НА ЕГО ОБЪЕМ НЕ НИЖЕ	кг/см ²	200
ОБЪЕМ ПАНЕЛИ ПО ВНЕШНИМ РАЗМЕРАМ	м ³	1.003
ДЛИНА РАБОЧЕЙ АРМАТУРЫ БЕЗ УЧЕТА ЗАХВАТОВ	ПОС. 13, 14 /	

1.414-КР-1.1. 0.28 м

ИНИЦИАЛ ЧЛ. ОБ.	ПОДП.	ДАТА	СПЕЦИФИКАЦИИ И ХАРАКТЕРИСТИКИ ИЗДЕЛИЯ	АНТ. МАССА	МАЩ.
РАЗРАБ.	ДЕРЖИМА	1977	ПАНЕЛЬ КК-460		
ПРОВ.	ХОЛИН				
ИП	ИЗЫСКАНО				
				МШТ	МЕСОД
				ИНСТИТУТ ЛЕННИПРОЕКТА	

СПЕЦИФИКАЦИЯ АРМАТУРЫ НА ОДИН ЭЛЕМЕНТ

Марка	№ поз.	φ мм	Длина мм	Кол. во шт.	Общая длина	Масса кг
К-1	1	58I 48I	1300 1470	2	2.80 2.84	0.20 0.59
	2	48I	200	13-11	2.8	0.16
К-2	3	58I 48I	1100 1100	2	2.8 1.84	0.20 0.76
	2	48I	200	5-6	1.0-1.2	0.16
К-3	4	6AI	950	1	1.0	0.71
	2	48I 48I	200 200	12	2.4	0.24
К-4	6	6AI	540	1	0.54	0.12
	7	6AI	140	5	0.7	0.16
С-1	8	48I	4180	5	20.9	2.07
	9	48I	930	18	16.7	1.66
С-2	10	48I	1370	5	6.9	0.68
	11	48I	310	6	1.9	0.19
С-3	12	48I	970	3	2.9	0.29
	13	48I	420	6	2.5	0.15
Отдельные стержни	14	10AII	4700	2	9.4	5.80
	15	10AII	4200	2	8.4	5.18
ПЕТАИ	16	10 AI	1120	1	1.1	0.69

для А-III φ · 5100 кг/см²

ВЫБОРКА СТАЛИ

Диаметры и классы стали	10AII	—	10 AI	8AI	6AI	48I	φ 58I
Длина м	17.8	—	4.5	1.0	48-3.348	74.4746	16.00
Масса кг	10.98	—	2.76	0.90	4.10278	7.37746	2.48
R _с ^H	6000	—	—	—	—	5500	—
ГОСТ	5781-75	—	—	—	—	6727-53*	—

СПЕЦИФИКАЦИЯ СТАЛЬНЫХ ЭЛЕМЕНТОВ

Марка	Код. во шт.	Масса кг		№ стр.
		данного элемента	всех элементов	
К-1	2	0.85	1.70	10
К-2	6	0.46	2.74	10
К-3	1	0.86	0.86	10
К-4	2	0.28	0.56	10
С-1	1	3.73	3.73	8
С-2	2	0.87	1.74	10
С-3	1	0.54	0.54	10
Отдельные стержни	4	—	10.96	—
ПЕТАИ	4	0.69	2.76	10

ХАРАКТЕРИСТИКА ИЗДЕЛИЯ

		1320
Масса	кг	1415
Объем бетона	м ³	0.568 0.528
Приведенная толщина настила	см	4-12.20
Масса стали	кг	15.8 24.79
Расход стали на 1 м ² изделия	кг	5.9 5.78
Расход стали на 1 м ³ бетона	кг	15.1 16.95
Марка бетона		300
Кубиковая прочность бетона ^{при} его обжатии _{не ниже}	кг/см ²	200
Объем панели по внешним размерам	м ³	1.015

Длина рабочей арматуры без учета захватов / поз. 13, 14 /

1.141-КР-1.1.029 41

ИЗМ. №	ЛИСТ	№ ДОК.	ПОДП.	ДАТА	СПЕЦИФИКАЦИИ И ХАРАКТЕРИСТИКА ИЗДЕЛИЯ ПАНЕЛЬ КНХ-470	ЛИСТ	МАССА	МАСШ.
		МК-1	Мороз	11/78				
		РАЗРАБ.	ДЕТАЛИРОВКА	ПОДП.	ДАТА			
		ПРОБ.	ХОЛНУ	Холну	1/77			
		ТИП	Кальменко	1/77				

ИНСТИТУТ ЛЕННИИПРОЕКТ

ИЗМ. № ПОСЛ. ПОСЛ. ИЛИ 2/82

СПЕЦИФИКАЦИЯ АРМАТУРЫ НА ОДИН ЭЛЕМЕНТ

МАРКА	№ ПОЗ.	Ф ММ	ДЛИНА ММ	КОЛ. ВО ШТ	ОБЩАЯ ДЛИНА М	МАССА КГ
К-1	1	8А I 8А I	1800 1800	2	3.60 3.60	0.59 0.59
	2	4В I	200	13-11	2.622	0.16
К-2	3	8А I 8А I	1800 1800	2	3.60 3.60	0.76 0.76
	2	4В I	200	5-6	1.042	0.10
К-3	4	6А I	950	1	1.0	0.71
	2	4В I	200	12	2.4	0.24
К-4	6	6А I	590	1	0.54	0.12
	7	6А I	440	5	0.7	0.16
Г-1	8	4В I	4280	5	21.4	2.12
	9	4В I	930	18	16.7	1.66
Г-2	10	4В I	1970	5	6.9	0.68
	11	4В I	310	6	1.9	0.19
Г-3	12	4В I	970	3	2.9	0.29
	13	4В I	420	6	2.5	0.25
ОТДЕЛЬНЫЕ СТЕРЖНИ	14	10 А IV	4800	2	9.6	5.92
	15	10 А IV	4300	2	8.6	5.31
ПЕТАИ	16	10 А I	1120	1	1.1	0.69

для А-IV $\sigma_b = 5100 \text{ кг/см}^2$

ВЫБОРКА СТАЛИ

ДИАМЕТРЫ И КЛАССЫ СТАЛИ	10 А IV	—	10 А I	8А I	6А I	4В I	$\phi 562$
ДЛИНА М	16.2	—	4.5	10	10.304	74.975	16.00
МАССА КГ	11.22	—	2.76	0.40	4.702	7.427	2.48
Км ⁴	6000			2400		5500	
ГОСТ	5781.75					6727.53	

СПЕЦИФИКАЦИЯ СТАЛЬНЫХ ЭЛЕМЕНТОВ

МАРКА	КОЛ. ВО ШТ.	МАССА КГ		№№ СТР.
		ОДНОГО ЭЛЕМЕНТА	ВСЕХ ЭЛЕМЕНТОВ	
К-1	2	0.82 0.82	1.64 1.64	10
К-2	6	0.41 0.41	2.46 2.46	10
К-3	1	0.86	0.86	10
К-4	2	0.28	0.56	10
Г-1	1	3.78	3.78	8
Г-2	2	0.87	1.74	10
Г-3	1	0.54	0.54	10
ОТДЕЛЬНЫЕ СТЕРЖНИ	4	—	11.23	—
ПЕТАИ	4	0.69	2.76	10

ХАРАКТЕРИСТИКА ИЗДЕЛИЯ

МАССА	КГ	1457
ОБЪЕМ БЕТОНА	М ³	0.564054
ПРИВЕДЕННАЯ ТОЛЩИНА НАСТИЛА	СМ	412.20
МАССА СТАЛИ	КГ	25.92511
РАСХОД СТАЛИ НА 1 М ² ИЗДЕЛИЯ	КГ	59.567
РАСХОД СТАЛИ НА 1 М ³ БЕТОНА	КГ	46.4465
МАРКА БЕТОНА		300
КУБИЧЕСКАЯ ПРОЧНОСТЬ БЕТОНА $R_{пр}$ ЕГО ОБЪЕМНЕ НЕ НИЖЕ	КГ/СМ ²	200
ОБЪЕМ ПАКЕТИ ПО ВНЕШНИМ РАЗМЕРАМ	М ³	1.090

ДЛИНА РАБОЧЕЙ АРМАТУРЫ БЕЗ УЧЕТА ЗАХВАТОВ / ПОЗ. 13, 14 /

		1.141 - КР - 1.1.030		ЛИ 1
ИЗДАЕТ У АЗК	ПОДП. ДАВА	СПЕЦИФИКАЦИЯ И ХАРАКТЕРИСТИКА ИЗДЕЛИЯ	АНТ.	МАССА НАШТ.
РАЗРАБ. АСЕРЖИНИН	ОБЗ. ДИД	ПАКЕТ КНК - 480		
ПРОБ. ХИМЧ	КОШИ		АНТ	АНШОВ
ГИП	КОШЕНКО		ИНСТИТУТ ЛЕННИИПРОЕКТ	

№ 237

СПЕЦИФИКАЦИЯ АРМАТУРЫ НА ОДНН ЭЛЕМЕНТ

МАРКА	№№ ПОЗ.	φ мм	ДЛИНА мм	КОЛ-ВО ШТ	ОБЩАЯ ДЛИНА	МАССА кг
К-1	1	381 401	1120 100	2	2.80 1.622	0.40 0.86
	2	401	100	11	1.622	0.86
К-2	3	381 401	950 100	2	1.64 1.6	0.36 0.16
	2	401	100	6	1.6	0.16
К-3	4	6A I	950	1	1.0	0.91
	2	401	100	12	2.4	0.74
К-4	6	6A I	540	1	0.54	0.12
	7	6A I	140	5	0.7	0.16
С-1	8	401	4380	5	21.9	2.17
	9	401	930	19	17.7	1.75
С-2	10	401	1370	5	6.9	0.68
	11	401	310	6	1.9	0.19
С-3	12	401	970	3	2.9	0.29
	13	401	420	6	2.5	0.25
ОТДЕЛЬНЫЕ СЕРЖИИ	14	10A II	4900	2	9.8	6.05
	15	10A II	4400	2	8.8	5.43
ПЕТАИ	16	10A I	1120	1	1.1	0.69

для А. IV G₀ = 5100 кг/см²

ВЫБОРКА СТАЛИ

ДИАМЕТРЫ И КЛАССЫ СТАЛИ	10A II	10A I	8A I	6A I	401	φ 581
ДЛИНА м	18.6	—	4.5	1.0	18.3348	16.00
МАССА кг	11.48	—	2.76	0.40	11.0718	2.48
ГОСТ	6000	—	2400	—	5500	—
	5781-75	—	—	—	6727-55	—

№№ ПОЗ. ПОДЛ. И ДАТА
222

СПЕЦИФИКАЦИЯ СТАЛЬНЫХ ЭЛЕМЕНТОВ

МАРКА	КОЛ-ВО ШТ.	МАССА кг		№№ СТ.
		ОДНОГО ЭЛЕМЕНТА	ВСЕХ ЭЛЕМЕНТОВ	
К-1	2	0.86	1.72	10
К-2	6	0.16	0.96	10
К-3	1	0.86	0.86	10
К-4	2	0.18	0.36	10
С-1	1	3.92	3.92	8
С-2	2	0.87	1.74	10
С-3	1	0.54	0.54	10
ОТДЕЛЬНЫЕ СЕРЖИИ	4	—	11.48	—
ПЕТАИ	4	0.69	2.76	10

ХАРАКТЕРИСТИКА ИЗДЕЛИЯ

МАССА	кг	1378
ОБЪЕМ БЕТОНА	м ³	0.544
ПРИВЕДЕННАЯ ТОЛЩИНА НАСТИЛА	см	4.12.17
МАССА СТАЛИ	кг	263.25.50
РАСХОД СТАЛИ НА 1 м ² ИЗДЕЛИЯ	кг	5.5.63
РАСХОД СТАЛИ НА 1 м ³ БЕТОНА	кг	41.3.46.28
МАРКА БЕТОНА		300
Кубиковая прочность бетона при его обжатии не ниже	кг/см ²	200
Объем панели по внешним размерам	м ³	1.068

ДЛИНА РАБОЧЕЙ АРМАТУРЫ БЕЗ УЧЕТА ЗАХВАТОВ / ПОЗ. 13, 14 /

1.141-КР-1.1. 031 см.				Авт.	МАССА	МАСШТ.
ИМЯ/АМСТ Н. Д. ОКН.	ПОДП.	ДАТА	СПЕЦИФИКАЦИИ И ХАРАКТЕРИСТИКА ИЗДЕЛИЯ ПАНЕЛЬ КНК-490			
РАЗРАБ. ДЕРЖИНА	ПОДП.	ДАТА				
ПРОБ. ДИМЧ	ПОДП.	ДАТА				
ТИП	КУЗНЕЧКО	572				
				АМТ / АМЕТОВ		
				ИМТ / ИМЕТОВ		
				ЛЕННИНПРОЕКТ		

СПЕЦИФИКАЦИЯ АРМАТУРЫ НА ОДИН ЭЛЕМЕНТ

МАРКА	№ ПОЗ.	φ мм	ДЛИНА мм	КОЛ. ВВ ШТ	ДЮБЯЯ ДЛИНА м	МАССА кг
	2	4BI	200	13-11	2.70	0.26
К-2	3	58I 6AI	800 800	2	1.8	0.38
	2	4BI	200	5-6	1.0	0.10
К-3	4	6AI	950	1	1.0	0.21
	7	4BI	200	12	2.4	0.14
К-4	6	6AI	540	1	0.54	0.12
	9	6AI	140	5	0.7	0.16
С-1	8	4BI	4400	5	22.4	2.22
	9	4BI	930	19	17.7	1.75
С-2	10	4BI	1370	5	6.9	0.68
	11	4BI	310	6	1.9	0.19
С-3	12	4BI	970	3	2.9	0.29
	13	4BI	420	6	1.5	0.15
ОТДЕЛЬНЫЕ СТЕРЖНИ	14	10 AIV	5000	2	10.0	6.17
	15	10 AIV	4500	2	9.0	5.55
ПЕТАИ	16	10 AI	1120	1	1.1	0.69

для А-IV σ_b: 5100 кг/см²

Выборка СТАЛИ

Диаметры и классы стали	10 AIV	10 AI	6AI	4BI	φ58I	
Длина м	19.0	4.5	1.0	16.3348	76.771	16.00
Масса кг	11.72	1.76	0.40	4.48078	7.59765	2.48
R _{el}	6000		2400		5500	
ГОСТ	5781-75				6727-53*	

Имя, инициалы, подол и дата
2003

СПЕЦИФИКАЦИЯ СТАЛЬНЫХ ЭЛЕМЕНТОВ

МАРКА	КОЛ. ВВ ШТ	МАССА кг		№ СТР.
		ОДНОГО ЭЛЕМЕНТА	ВСЕХ ЭЛЕМЕНТОВ	
К-1	2	0.85-0.62	1.70-1.24	10
К-2	6	0.46-0.40	2.77-2.40	10
К-3	1	0.86	0.86	10
К-4	2	0.28	0.56	10
С-1	1	1.97	1.97	8
С-2	2	0.87	1.74	10
С-3	1	0.54	0.54	10
ОТДЕЛЬНЫЕ СТЕРЖНИ	4	—	11.72	—
ПЕТАИ	4	0.69	2.76	10

ХАРАКТЕРИСТИКА ИЗДЕЛИЯ

МАССА	кг	19.9
Объем бетона	м ³	0.601
ПРивЕДЕННАЯ ТОЛЩИНА НАСТИА	см	4-12.17
МАССА СТАЛИ	кг	16.62579
РАСХОД СТАЛИ НА 1 м ² ИЗДЕЛИЯ	кг	5.3-5.58
РАСХОД СТАЛИ НА 1 м ³ БЕГОНА	кг	47.8-48.8
МАРКА БЕГОНА		300
Кубиковая прочность бетона при его объеме не менее	кг/см ²	200
Объем панели по внешним размерам	м ³	1.090

Длина рабочей арматуры без учета захватов / поз. 13, 14 /

1.141-КР-1.032 м1

Имя, инициалы, подол, дата	МАРКА	Имя, инициалы, подол, дата	СПЕЦИФИКАЦИЯ И ХАРАКТЕРИСТИКА ИЗДЕЛИЯ ПАНЕЛЬ КИК-500	Имя, инициалы, подол, дата	МАССА	НАСМТ.

СПЕЦИФИКАЦИЯ АРМАТУРЫ НА ОДИН ЭЛЕМЕНТ						
МАРКА	№ ПОЗ.	φ мм	ДЛИНА мм	КОЛ. ВО ШТ.	ОБЩАЯ ДЛИНА м	МАССА кг
К-1	1	50I 60I	1500 1720	2	7.0 7.0	0.40 0.59
	2	40I	200	13.11	7.0	0.76
К-2	3	50I 60I	900 820	2	7.0	0.56
	2	40I	200	5.6	7.0	0.10
К-3	4	60I	950	1	1.0	0.21
	2	40I	200	12	2.4	0.24
К-4	6	60I	540	1	0.54	0.12
	7	60I	440	5	0.7	0.16
С-1	8	40I	4580	5	22.9	2.27
	9	40I	930	10	18.6	1.84
С-2	10	40I	1370	5	6.9	0.68
	11	40I	310	6	1.9	0.19
С-3	12	40I	970	3	2.9	0.29
	13	40I	420	6	2.5	0.25
ОТДЕЛЬНЫЕ СЕРЖИНЫ	14	10 А-IV	5100	2	10.2	6.29
	15	10 А-IV	4600	2	9.2	5.68
ПЕТАМ	16	10 А-I	1120	1	1.1	0.69

Для А-IV G₀ = 5100 кг/см²

ВЫБОРКА СТАЛИ

Диаметры и классы стали	10 А-IV	10 А-I	60I	60I	40I	φ 50I
Длина м	10.2	19.47	4.5	2.4	7.0	16.00
Масса кг	9.06	1197.68	2.76	0.40	7.76	2.48
R _{сн}	6000		2400		5500	
ГОСТ	5781-75				6727-53*	

СПЕЦИФИКАЦИЯ СТАЛЬНЫХ ЭЛЕМЕНТОВ				
МАРКА	КОЛ. ВО ШТ.	МАССА кг		№№ СТР.
		ОДНОГО ЭЛЕМЕНТА	ВСЕХ ЭЛЕМЕНТОВ	
К-1	2	0.65	0.62	1.70-1.24
К-2	6	0.46	0.40	2.77-2.40
К-3	1	0.86	0.86	10
К-4	2	0.28	0.56	10
С-1	1	4.11	4.11	9
С-2	2	0.87	1.74	10
С-3	1	0.54	0.54	10
ОТДЕЛЬНЫЕ СЕРЖИНЫ	4	—	—	1197-11.74
ПЕТАМ	4	0.69	2.76	10

ХАРАКТЕРИСТИКА ИЗДЕЛИЯ

МАССА	кг	1435
ОБЪЕМ БЕТОНА	м ³	0.577
ПРИБЛИЖЕННАЯ ТОЛЩИНА НАСТИЛА	см	4-12.15
МАССА СТАЛИ	кг	49.8-26.18
РАСХОД СТАЛИ НА 1 м ² ИЗДЕЛИЯ	кг	6.7-5.54
РАСХОД СТАЛИ НА 1 м ³ БЕТОНА	кг	48.4-45.61
МАРКА БЕТОНА		300
Кубиковая прочность бетона ^{при} на его обжатии не ниже	кг/см ²	200
Объем панели по внешним размерам	м ³	1.112

Длина рабочей арматуры без учета захватов / поз. 13, 14 /

1.141 - КР-1. 033 Л1				СПЕЦИФИКАЦИИ И ХАРАКТЕРИСТИКА ИЗДЕЛИЯ	ЛМТ.	МАССА	НАСЛТ.
ИЗМ. ЛИСТ	№ ДЕК.	ПОДП.	ДАТА				
РАЗРАБ.	Д.ЕРЮГИНА	Д.05	1977	ПАНЕЛЬ КК-510			
ПРОВ.	ХОМУЧ	Комис.					
ТИП	КОЗЬМЕНКО	012		ЛМТ. ЛИСТОВ			
					ИНСТИТУТ ЛЕННИПРОЕКТ		

ИЗМ. ЛИСТ 254

СПЕЦИФИКАЦИЯ АРМАТУРЫ НА ОДИН ЭЛЕМЕНТ

МАРКА	№ ПОЗ.	φ мм	ДЛИНА мм	КОЛ-ВО ШТ.	ОБЩАЯ ДЛИНА	МАССА КГ
К-1	1	58I 68I	1500 1520	2	2.60 2.64	0.40 0.59
	2	48I	200	17-11	2.62.2	0.16.022
К-2	3	68I 80I	800 810	2	1.64.8	0.76.0.28
	2	48I	200	5-6	1.8.12	0.18.0.12
К-3	4	68I	950	1	1.0	0.22
	2	48I	200	12	2.4	0.24
К-4	6	68I	540	1	0.54	0.12
	7	68I	140	5	0.7	0.16
С-1	8	48I	4680	5	23.4	2.32
	9	48I	930	20	18.6	1.84
С-2	10	48I	1570	5	6.9	0.68
	11	48I	310	6	1.9	0.19
С-3	12	48I	970	3	2.9	0.29
	13	48I	420	6	2.5	0.25
ОТДЕЛЬНЫЕ СТЕРЖНИ	14	10-12 А II	5200	2	10.4	6.42.9.14
	15	10 А II	4700	2	9.4	5.80
ПЕТАИ	16	10 А I	420	1	1.1	0.69

ДЛЯ А. III G₀ - 5100 Кс/См²

ВЫБОРКА СТАЛИ

ДИАМЕТРЫ И КЛАССЫ СТАЛИ	12 А II	10 А II	10 А I	8 А I	6 А I	48 I	φ 58 I
ДЛИНА м	10.4	4.4	4.5	1.0	1.0	3.4.8	78.6.700
МАССА КГ	9.24	5.80	2.76	0.40	0.40	4.18.0.28	7.78.780
R _{тн}	6000		2400			5500	
ГОСТ	5781-75						6727-55

СПЕЦИФИКАЦИЯ СТАЛЬНЫХ ЭЛЕМЕНТОВ

МАРКА	КОЛ-ВО ШТ.	МАССА КГ		№ АМСТОВ
		ОДНОГО ЭЛЕМЕНТА	ВСЕХ ЭЛЕМЕНТОВ	
К-1	2	0.62 0.69	1.24 1.38	10
К-2	6	0.48 0.49	2.90 2.94	10
К-3	1	0.86	0.86	10
К-4	2	0.28	0.56	10
С-1	1	4.16	4.16	9
С-2	2	0.87	1.74	10
С-3	1	0.54	0.54	10
ОТДЕЛЬНЫЕ СТЕРЖНИ	4	—	12.22 15.04	—
ПЕТАИ	4	0.69	2.76	10

ХАРАКТЕРИСТИКА ИЗДЕЛИЯ

МАССА	КГ	1165
ОБЪЕМ БЕТОНА	М ³	0.586
ПРИВЕДЕННАЯ ТОЛЩИНА НАСТИЛА	СМ	4-12.15
МАССА СТАЛИ	КГ	307.26.48
РАСХОД СТАЛИ НА 1 М ² ИЗДЕЛИЯ	КГ	61.249
РАСХОД СТАЛИ НА 1 М ³ БЕТОНА	КГ	17.6.457
МАРКА БЕТОНА		300
КУБИКОВАЯ ПРОЧНОСТЬ БЕТОНА ПРИ ЕГО ОБЖИГЕ НЕ НИЖЕ	КГ/СМ ²	200
ОБЪЕМ ПАНЕЛИ ПО ВНЕШНИМ РАЗМЕРАМ	М ³	4.134
ДЛИНА РАБОЧЕЙ АРМАТУРЫ БЕЗ УЧЕТА ЗАХВАТОВ / ПОЗ. 13, 14 /		

1.441-КР-11. 034 см

ИМ.	АМСТ.	Н. ДОК. И.	ПРОД.	ДАТА	СПЕЦИФИКАЦИЯ И ХАРАКТЕРИСТИКА ИЗДЕЛИЯ ПАНЕЛЬ КИК-520	АМТ.	МАССА	НАШТ.
ПРОД.	ХОДМ.	КОНС.	ГЛАВ.	КУЗЬМИЧЕВ		1971	АМТ.	МАССА
						ИНИЦИАЛ ЛЕННИПРОЕКТ		

№ 253
ИМ. И. ПОДЛ. М. ДАТА

СПЕЦИФИКАЦИЯ АРМАТУРЫ НА ОДИН ЭЛЕМЕНТ							
МАРКА	№ ПОВ.	Φ мм	ДЛИНА мм	КОД. ВД ШТ.	ОБЩАЯ ДЛИНА	МАССА КГ	
						ДЛИНА	КГ
К-1	1	50I 60I	1500 1370	2	2.20 1.64	0.40 0.59	
	2	40I	200	13.11	1.62.2	0.26	0.28
К-2	3	50I 60I	200 200	2	1.81	0.33 0.36	
	2	40I	200	56	1.0.1.2	0.10	
К-3	4	60I	950	1	1.0	0.72	
	2	40I	200	12	1.4	0.24	
К-4	6	60I	540	1	0.54	0.12	
	7	60I	140	5	0.7	0.16	
С-1	8	40I	4780	5	23.9	2.37	
	9	40I	930	20	18.6	1.84	
С-2	10	40I	1370	5	6.9	0.68	
	11	40I	310	6	1.9	0.19	
С-3	12	40I	970	3	2.9	0.29	
	13	40I	420	6	2.5	0.25	
ОТДЕЛЬНЫЕ СТЕРЖНИ	14	10 А IV	5300	2	10.6	6.54	
	15	10 А III	4800	2	9.6	5.92	
ПЕТАИ	16	10 А I	1120	1	1.1	0.69	

для А. V 60 - 5100 кг/см²

ВЫБОРКА СТАЛИ

Диаметры и классы стали	12 А V	10 А III	10 А I	8 А I	6 А I	40 I	φ 50 I
Длина м		10.6	9.6	4.5	1.0	79.177.5	16.00
Масса кг		9.42	5.42	2.76	0.40	7.837.89	2.48
R _{сH}		6000			2400	5500	
ГОСТ		5781-75				6727-53	

ИВ. - 1 ПОЛ. ПОДЛ. КЛАД

СПЕЦИФИКАЦИЯ СТАЛЬНЫХ ЭЛЕМЕНТОВ				
МАРКА	КОД. ВД ШТ.	МАССА КГ		№ АНГСТОВ
		ОДНОГО ЭЛЕМЕНТА	ВСЕХ ЭЛЕМЕНТОВ	
К-1	2	0.85	0.62	1.78-1.24
К-2	6	0.46	0.40	2.77-2.40
К-3	1	0.86		0.86
К-4	2	0.78		0.56
С-1	1	4.21		4.21
С-2	2	0.87		1.74
С-3	1	0.54		0.54
ОТДЕЛЬНЫЕ СТЕРЖНИ	4	—		12.96
ПЕТАИ	4	0.69		2.76

ХАРАКТЕРИСТИКА ИЗДЕЛИЯ

МАССА	кг	1495
ОБЪЕМ БЕТОНА	м ³	16.20
ПРИВЕДЕННАЯ ТОЛЩИНА НАСТИЛА	см	4-12.15
МАССА СТАЛИ	кг	70.526.77
РАСХОД СТАЛИ НА 1 м ² ИЗДЕЛИЯ	кг	62-5.44
РАСХОД СТАЛИ НА 1 м ² БЕТОНА	кг	472-44.76
МАРКА БЕТОНА		100
Кубиковая прочность бетона при его обжатии не ниже	кг/см ²	200
Объем панелей по внешним размерам	м ³	1.155

Длина рабочей арматуры без учета захватов / поз. 13, 14 /

1.144- КР - 1.1. 095 м1				ЛСТ.	МАССА	МАШТ.
ИЗМ. ЛАЕТ	И. Д. ОКУН.	ПОДП. ДАИ	1972			
РАЗРАБ.	ДЕРЮЖИНА	Дел				
ПРОВ.	ХОИКИ	Роман				
ГМП	Кузьмичко					
СПЕЦИФИКАЦИИ И ХАРАКТЕРИСТИКА ИЗДЕЛИЯ ПАНЕЛЬ КК-530				ЛСТ	АНГСТОВ	
				ИНСТИТУТ ЛЕНИНПРОЕКТ		

СПЕЦИФИКАЦИЯ АРМАТУРЫ НА ОДИН ЭЛЕМЕНТ

МАРКА	№ ПОЗ.	Ф мм	ДЛИНА мм	КОЛ-ВО ШТ.	ОБЩАЯ ДЛИНА	МАССА КГ
К-1	1	5A I 6A I	1300 1320	2	2.60 2.64	0.40 0.59
	2	4B I	100	13.11	1.31	0.16
К-2	3	5A I 6A I	900 820	2	1.80 1.64	0.38 0.36
	2	4B I	100	5.6	0.56	0.07
К-3	4	6A I	950	1	1.0	0.12
	7	4B I	800	12	9.6	1.24
К-4	6	6A I	540	1	0.54	0.12
	7	6A I	440	5	2.20	0.46
С-1	8	4B I	4880	5	24.4	2.42
	9	4B I	930	21	19.5	1.93
С-2	10	4B I	1370	5	6.9	0.68
	11	4B I	310	6	1.9	0.19
С-3	12	4B I	970	3	2.9	0.29
	13	4B I	420	6	2.5	0.25
ОТДЕЛЬНЫЕ СТЕРЖНИ	14	12 A II	5400	2	10.8	9.59
	15	10 A II	4900	2	9.8	6.05
ПЕТАИ	16	10 A I	1120	1	1.1	0.69

для А-III $G_0 = 5100 \text{ кг/см}^2$

ВЫБОРКА СТАЛИ

ДИАМЕТРЫ И КЛАССЫ СТАЛИ	12 A III	10 A III	10 A I	8A I	6 A I	4 B I	φ58 I
Длина м	10.8	9.8	4.5	10	10.3340	30.5800	16.00
Масса кг	9.59	6.05	2.76	1040	4.10.02	2.9780	2.48
Рез	6000		2400		5500		
ГОСТ	5781.75				6727.53*		

СПЕЦИФИКАЦИЯ СТАЛЬНЫХ ЭЛЕМЕНТОВ

МАРКА	КОЛ-ВО ШТ.	МАССА КГ		№ МЕСТО		
		ОДНОГО ЭЛЕМЕНТА	ВСЕХ ЭЛЕМЕНТОВ			
К-1	2	0.65	0.62	1.70	1.24	10
К-2	6	0.46	0.24	2.77	2.40	10
К-3	1	0.86		0.86		10
К-4	2	0.28		0.56		10
С-1	1	4.35		4.35		9
С-2	2	0.87		1.74		10
С-3	1	0.54		0.54		10
ОТДЕЛЬНЫЕ СТЕРЖНИ	4	—		15.64		—
ПЕТАИ	4	0.69		2.76		10

ХАРАКТЕРИСТИКА ИЗДЕЛИЯ

МАССА	кг	1523
ОБЪЕМ БЕТОНА	м³	16.57
ПРИВЕДЕННАЯ ТОЛЩИНА НАСТИЛА	см	8.854
МАССА СТАЛИ	кг	4.12.13
РАСХОД СТАЛИ НА 1 м² ИЗДЕЛИЯ	кг	30.9
РАСХОД СТАЛИ НА 1 м³ БЕТОНА	кг	61
МАРКА БЕТОНА		300
Кубиковая прочность бетона при его обжатии не менее	кг/см²	200
Объем панели по внешним размерам	м³	4.177

Длина рабочей арматуры без учета захватов (поз. 13, 14)

1.44-КР-1.1. 036 ш 1				ЛМТ.	МАССА	НАСМТ.
ИЗМ. ЛМТ	ИЗМ. ДОКУМ.	ПОДП.	ДАТА			
УЗР/ВР	ДЕРЖИМ/ВР	ВЕРС	1977			
Проб.	Лонин	Влас				
Гип.	Кувьменко	Вл				
				СПЕЦИФИКАЦИИ И ХАРАКТЕРИСТИКА ИЗДЕЛИЯ ПАНЕЛЬ ККК-540		
				ЛМТ. МЕСТО		
				ИМСТ/ИСТ ЛЕНИНПРЕДКТ		

№№ в подл. подл. и дата
207

СПЕЦИФИКАЦИЯ АРМАТУРЫ НА ОДИН ЭЛЕМЕНТ						
МАРКА	№ ПОЗ.	Ф мм	ДЛИНА мм	КОЛ-ВО ШТ.	ОБЩАЯ	МАССА
					ДЛИНА	кг
К-1	1	501 401	1300 700	2	2.60 4.42	0.40 0.16
	2	401	700	11	4.42	0.16
К-2	3	501 401	1300 700	2	2.60 4.42	0.40 0.16
	2	401	700	5.6	4.42	0.16
К-3	4	601	950	4	4.0	0.12
	2	401	700	12	4.4	0.16
К-4	6	601	540	1	0.54	0.12
	7	601	440	5	0.7	0.16
С-1	8	401	4900	5	24.9	2.47
	9	401	930	21	19.5	1.93
С-2	10	401	4370	5	6.9	0.68
	11	401	310	6	1.9	0.19
С-3	12	401	970	3	2.9	0.29
	13	401	410	6	2.5	0.25
ОТДЕЛЬНЫЕ СТЕРЖНИ	14	10 А II	5500	2	11.0	9.77
	15	10 А II	5000	2	10.0	6.17
ПЕТАМ	16	10 А I	1120	4	4.1	0.69

для А. IV $\sigma_s = 5100 \text{ кг/см}^2$

СПЕЦИФИКАЦИЯ СТАЛЬНЫХ ЭЛЕМЕНТОВ				
МАРКА	КОЛ-ВО ШТ.	МАССА кг		№ ЛИСТОВ
		Данного элемента	Всех элементов	
К-1	2	0.62 0.85	1.24 1.70	10
К-2	6	0.27 0.46	1.62 2.76	10
К-3	1	0.86	0.86	10
К-4	2	0.28	0.56	10
С-1	1	4.40	4.40	9
С-2	2	0.87	1.74	10
С-3	1	0.54	0.54	10
ОТДЕЛЬНЫЕ СТЕРЖНИ	4	—	15.94	—
ПЕТАМ	4	0.69	2.76	10

ХАРАКТЕРИСТИКА ИЗДЕЛИЯ			1553
МАССА	кг	1887	0.827
ОБЪЕМ БЕТОНА	м ³	0.671	
ПРИБЛИЖЕННАЯ ТОЛЩИНА НАСТИЛА	см	4-12.13	
МАССА СТАЛИ	кг	717.3044	
РАСХОД СТАЛИ НА 1 м ² ИЗДЕЛИЯ	кг	61.5.95	
РАСХОД СТАЛИ НА 1 м ³ БЕТОНА	кг	468.4902	
МАРКА БЕТОНА		300	
КУБИЧЕСКАЯ ПРОЧНОСТЬ БЕТОНА ^{пр} НА ЕГО ОБЪЕМ НЕ НИЖЕ	кг/см ²	200	
ОБЪЕМ ОКРЕМН ПО ВНЕШНИМ РАЗМЕРАМ	м ³	1.199	

Длина рабочей арматуры без учета захватов / поз. 13, 14 /

1.141-КР-1.1. 037 41			
ИЗМ. ИЛИ ДОП.	ИМ-1	ПОДП.	15/78
РАЗРАБ.	ДЕРЮЖИНА	ПОДП.	15/77
ПРОВ.	ХОМЧУ	ПОДП.	
ТИП	КРЫМЧЕНКО	ПОДП.	
СПЕЦИФИКАЦИЯ И ХАРАКТЕРИСТИКА ИЗДЕЛИЯ ПАНЕЛЬ КНХ-550			
ЛМТ		МАССА	
ЛМТ		ЛМЕТОВ	
ИНИЦИАЛ И ПР			

ИМ. И. ПОДП. ПОДП. И. Д. Д. Д. Д. 258

ДИАМЕТРЫ И КЛАССЫ СТАЛИ	ВЫБОРКА СТАЛИ					φ 581
	12 А III	10 А III	10 А I	8 А I	6 А I	
ДЛИНА м	11.0	10.0	4.5	1.0	1.0	16.00
МАССА кг	9.77	6.17	2.76	0.60	0.10	2.48
ReH	6000		2400		5500	
ГОСТ	5781. 75				6727. 55*	

СПЕЦИФИКАЦИЯ АРМАТУРЫ НА ОДИН ЭЛЕМЕНТ						
МАРКА	№ ПОС.	φ мм	ДЛИНА мм	КОЛ-ВО ШТ.	ОБЩАЯ ДЛИНА м	МАССА кг
К-1	1	58I 48I	1900	2	3.8	0.89 0.84
	2	48I	100	16 14	7.2 2.8	0.72 0.71
К-2	3	58I 48I	1300 1610	2	3.0	0.46 0.41
	2	48I	100	9	1.8	0.18
К-3	4	6 A I	950	7	1.0	0.72
	2	48I	100	12	2.4	0.24
К-4	6	6 A I	540	1	0.5	0.12
	7	6 A I	440	5	0.7	0.16
С-1	8	48I	5080	5	25.4	2.52
	9	48I	930	22	20.5	2.03
С-2	10	48I	1370	5	6.9	0.68
	11	48I	110	6	1.9	0.19
С-9	12	48I	970	3	2.9	0.29
	13	48I	410	6	2.5	0.25
ОТДЕЛЬНЫЕ СТЕРЖНИ	14	12 A II	5000	2	11.2	9.95
	15	10 A II	5100	2	10.2	6.29
ПЕТАИ	16	10 A I	1120	1	1.1	0.69

для А. II $G_s = 5100 \text{ кг/см}^2$

ВЫБОРКА СТАЛИ

Диаметры и классы стали	φ 12 A II	φ 10 A II	φ 10 A I	8 A I	φ 6 A I	φ 4 B I	φ 58 I
Длина м	11.2	10.2	4.5	1.0	3.8 3.48	0.85	25.60
Масса кг	9.95	6.29	2.76	0.44	6.74 0.28	0.75	3.94
R _{сн}	6000		2400		5900		
ГОСТ	5781-75					6727-53	

СПЕЦИФИКАЦИЯ СТАЛЬНЫХ ЭЛЕМЕНТОВ				
МАРКА	КОЛ-ВО ШТ.	МАССА кг		№ СТР.
		ОДНОГО ЭЛЕМЕНТА	ВСЕХ ЭЛЕМЕНТОВ	
К-1	2	0.89 1.16	1.74 2.32	10
К-2	6	0.64 0.40	3.84 2.40	10
К-3	1	0.86	0.86	10
К-4	2	0.28	0.56	10
С-1	1	4.55	4.55	9
С-2	2	0.87	1.74	10
С-3	1	0.54	0.54	10
ОТДЕЛЬНЫЕ СТЕРЖНИ	4	—	16.24	—
ПЕТАИ	4	0.69	2.76	10

ХАРАКТЕРИСТИКА ИЗДЕЛИЯ			1580
МАССА	кг	1717	
ОБЪЕМ БЕТОНА	м ³	0.632	
ПРИВЕДЕННАЯ ТОЛЩИНА НАСТИЛА	см	4 12.12	
МАССА СТАЛИ	кг	35.0 32.85	
РАСХОД СТАЛИ НА 1 м ² ИЗДЕЛИЯ	кг	6.7 6.3	
РАСХОД СТАЛИ НА 1 м ³ БЕТОНА	кг	51.15 49.5	
МАРКА БЕТОНА		300	
Кубиковая прочность бетона ^{при} _{на его объёме не ниже}	кг/см ²	200	
Объём панелей по внешним размерам	м ³	1.22	

Длина рабочей арматуры без учета захватов / поз. 13, 14 /

ИЗМ. ЛИСТ				СПЕЦИФИКАЦИИ И ХАРАКТЕРИСТИКА ИЗДЕЛИЯ ПАНЕЛЬ КНК. 560				ИМТ. МАССА. МАСШ.	
№	ДИАГ.	ПОДП.	ДАТА	№	ПОДП.	ДАТА	ИМТ.	МАССА	МАСШ.
	ИР-1	Кочнев	11/78						
	РАТРАБ. ДЕРЖИНА	Допол.	1977						
	ПРОВ. ДУДИЧ	Кочнев							
	ГИП	Кузьменко							

1. 141. КР - 1.1. 038 11

ИНИТИУТ
ЛЕННИИПРОЕКТ

ИМБ. А. ПОДП. Ч. ДАТА
259

СПЕЦИФИКАЦИЯ АРМАТУРЫ НА ОДИН ЭЛЕМЕНТ

МАРКА	№№ ПОЗ.	φ мм	ДЛИНА мм	КОЛ. ВО ШТ.	ОБЩАЯ ДЛИНА м	МАССА кг
К-1	1	58I 58I	1900	2	3.8	0.57 0.84
	2	48I	200	16-14	3.2-2.8	0.38 0.72
К-2	1	58I 58I	1500 1600	2	3.0 3.24	0.46 0.72
	2	48I	200	9	1.8	0.18
К-3	4	68I	950	4	1.0	0.72
	7	68I	200	12	2.4	0.74
К-4	6	68I	540	1	0.54	0.12
	7	68I	440	5	0.7	0.16
С-1	8	48I	5180	5	15.9	2.56
	9	48I	930	22	20.5	2.03
С-2	10	48I	1370	5	6.9	0.68
	11	48I	310	6	1.9	0.19
С-3	12	48I	970	3	2.9	0.29
	13	48I	420	6	2.5	0.25
ОТДЕЛЬНЫЕ СТЕРЖНИ	14	12 А II	5700	2	11.4	10.12
	15	10 А II	5200	2	10.4	6.42
ПЕТАН	16	10 А I	1120	1	1.1	0.69

ДЛЯ А-III 66-5100 кг/см²

ВЫБОРКА СТАЛИ

Диаметры и классы стали	φ12 А III	φ10 А III	φ10 А I	φ6 А I	φ4 В I	φ58I
Длина м	11.4	10.4	4.5	10	3.8 3.24	25.60
Масса кг	10.12	6.42	2.76	0.46 0.72	0.84 0.72	3.94
R _{сH}	6000		2400		5500	
ГОСТ	5781-75				6727-53	

СПЕЦИФИКАЦИЯ СТАЛЬНЫХ ЭЛЕМЕНТОВ

МАРКА	КОЛ. ВО ШТ.	МАССА кг		№ СТР.
		ОДНОГО ЭЛЕМЕНТА	ВСЕХ ЭЛЕМЕНТОВ	
К-1	2	1.6	2.72	10
К-2	6	0.90	5.40	10
К-3	1	0.86	0.86	10
К-4	2	0.28	0.56	10
С-1	1	4.59	4.59	9
С-2	2	0.87	1.74	10
С-3	1	0.54	0.54	10
ОТДЕЛЬНЫЕ СТЕРЖНИ	4	—	16.54	—
ПЕТАН	4	0.69	2.76	10

ХАРАКТЕРИСТИКА ИЗДЕЛИЯ

МАССА	кг	1610
ПРИБЕГ БЕТОНА	м ³	1.150
ПРЕДЕЛЬНАЯ ТОЛЩИНА НАСТИЛА	см	0.848
МАССА СТАЛИ	кг	4-12.12
РАСХОД СТАЛИ НА 1 м ² ИЗДЕЛИЯ	кг	35.3-33.17
РАСХОД СТАЛИ НА 1 м ³ БЕТОНА	кг	66.6-24
МАРКА БЕТОНА		300
КВНКОВАЯ ПРОЧНОСТЬ БЕТОНА НА ЕГО ОБЪЕМНОЕ ИСПИТАНИЕ	кг/см ²	200
ОБЪЕМ ПАНЕЛИ ПО ВНЕШНИМ РАЗМЕРАМ	м ³	1.243
ДЛИНА РАБОЧЕЙ АРМАТУРЫ БЕЗ УЧЕТА ЗАХВАТОВ (ПОЗ. 13, 14)		

1.141 - КР-1.1. 039 ш

ИМЯ, ИМЕТ	И ДОКЛ.	ПОДП.	ДАТА	СПЕЦИФИКАЦИИ И ХАРАКТЕРИСТИКА ИЗДЕЛИЯ ПАНЕЛЬ КНК-570	ИМЯ	МАССА	МАШТ.
РАЗРАБ.	ХОДЯЧ	Ходяч	1977				
ПРОБ.	ХОДЯЧ	Ходяч					
ГИП	КУЗЬМЕНКО	Кузьменко					
				ИМЕТ 1 АМЕТОВ			
				ИНСТИТУТ ЛЕННИИПРОЕКТ			

СПЕЦИФИКАЦИЯ АРМАТУРЫ НА ОДИН ЭЛЕМЕНТ						
МАРКА	№ ПОЗ.	φ мм	ДЛИНА мм	КОЛ-ВО ШТ.	ОБЩАЯ ДЛИНА м	МАССА кг
К-1	1	58T 48T	1900	2	3.8	0.84 0.84
	2	48T	100	16-14	3.2	0.28
К-2	3	58T 48T	1800 1000	2	3.2	0.76 0.76
	2	48T	100	9	1.8	0.18
К-3	4	6AT	950	1	1.0	0.22
	2	6AT	200	12	1.4	0.24
К-4	6	6AT	540	1	0.54	0.12
	7	6AT	140	5	0.7	0.16
Г-1	8	48T	5280	5	26.4	2.61
	9	48T	930	22	20.5	2.03
Г-2	10	48T	1370	5	6.9	0.68
	11	48T	310	6	1.9	0.19
Г-3	12	48T	970	3	2.9	0.29
	13	48T	420	6	2.5	0.25
ОТДЕЛЬНЫЕ СЕРЖИИ	14	12 A II	5800	2	11.6	10.30
	15	10 A II	5300	2	10.6	6.54
ПЕТАИ	16	10 AT	1120	1	1.1	0.69

Для А-IV $G_s = 5100 \text{ кг/см}^2$

ВЫБОРКА СТАЛИ							
Диаметры и классы стали	φ 12 A II	φ 10 A II	φ 10 A I	φ 8 A I	φ 48 T	φ 58 T	
Длина м	11.6	10.6	4.5	10	304.348	88.9	25.60
Масса кг	10.30	6.54	2.76	140	6.77072	8.86	3.94
R _{сH}	6000		2400		5500		
ГОСТ	5781-75				6727-53		

СПЕЦИФИКАЦИЯ СТАЛЬНЫХ ЭЛЕМЕНТОВ				
МАРКА	КОЛ-ВО ШТ.	МАССА кг		№ стр.
		ОДНОГО ЭЛЕМЕНТА	ВСЕХ ЭЛЕМЕНТОВ	
К-1	2	0.87 1.16	1.74 2.32	10
К-2	6	0.64 0.40	3.84 2.40	10
К-3	1	0.86	0.86	10
К-4	2	0.18	0.36	10
Г-1	1	4.64	4.64	9
Г-2	2	0.87	1.74	10
Г-3	1	0.54	0.54	10
ОТДЕЛЬНЫЕ СЕРЖИИ	4	—	16.84	—
ПЕТАИ	4	0.69	2.76	10

ХАРАКТЕРИСТИКА ИЗДЕЛИЯ			
МАССА	кг	15.40	
ОБЪЕМ БЕТОНА	м ³	0.256	
ПРИВЕДЕННАЯ ТОЛЩИНА НАСТИЛА	см	4-12.11	
МАССА СТАЛИ	кг	32.92	
РАСХОД СТАЛИ НА 1 м ² ИЗДЕЛИЯ	кг	66-6.20	
РАСХОД СТАЛИ НА 1 м ³ БЕТОНА	кг	50.7-51.40	
МАРКА БЕТОНА		300	
Кубиковая прочность бетона на его поверхности не ниже	кг/см ²	200	
Объем панели по внешним размерам	м ³	1.264	
Длина рабочей арматуры без учета захватов / поз. 13, 14 /			

ИЗМ. Лист		И.К.-1		№ 78		СПЕЦИФИКАЦИИ И ХАРАКТЕРИСТИКА ИЗДЕЛИЯ		Лист		Масса		Масшт.	
№	Дата	И.К.-1	№ 78	№ 78	№ 78	№ 78	№ 78	№ 78	№ 78	№ 78	№ 78	№ 78	№ 78
РАЗРАБ.	С.М.С.	С.М.С.	С.М.С.	С.М.С.	С.М.С.	С.М.С.	С.М.С.	С.М.С.	С.М.С.	С.М.С.	С.М.С.	С.М.С.	С.М.С.
ПРОВ.	С.М.С.	С.М.С.	С.М.С.	С.М.С.	С.М.С.	С.М.С.	С.М.С.	С.М.С.	С.М.С.	С.М.С.	С.М.С.	С.М.С.	С.М.С.
ГИП	Кузьменко	Кузьменко	Кузьменко	Кузьменко	Кузьменко	Кузьменко	Кузьменко	Кузьменко	Кузьменко	Кузьменко	Кузьменко	Кузьменко	Кузьменко

СПЕЦИФИКАЦИЯ АРМАТУРЫ НА ОДИН ЭЛЕМЕНТ

Марка	№ поз.	Ф мм	Длина мм	Кол. во шт	Общая длина м	Масса кг
К-1	1	Ф 8 Ф 11	1900	2	3.8	0.59 0.84
	2	Ф 8	200	16 14	7.228	2.80 3.2
К-2	3	Ф 8 Ф 11	1800 1620	2	7.230	0.76 0.91
	2	Ф 8	200	9	1.8	0.18
К-3	4	Ф 11	950	7	1.0	0.72
	7	Ф 8	200	12	1.9	0.74
К-4	6	Ф 8	540	1	0.5	0.12
	7	Ф 8	140	5	0.7	0.16
Г-1	8	Ф 8	5380	5	26.9	2.66
	9	Ф 8	930	23	21.4	2.12
Г-2	10	Ф 8	1370	5	6.9	0.68
	11	Ф 8	310	6	1.9	0.19
Г-3	12	Ф 8	970	3	2.9	0.29
	13	Ф 8	470	6	2.5	0.25
Отдельные стержни	14	Ф 12 А IV	5900	2	11.8	10.48
	15	Ф 10 А IV	5400	2	10.8	6.66
Петли	16	Ф 10 А I	1120	1	1.1	0.69

для А-IV $\sigma_b = 5100$ кг/см²

Выборка стали

Диаметры и классы стали	Ф 12 А IV	Ф 10 А IV	Ф 10 А I	Ф 8 А I	Ф 8 А I	Ф 8 А I	Ф 5 В I
	Длина м	11.8	10.8	4.5	10	30.4 3.48	
Масса кг	10.48	6.66	2.76	0.16	6.77 3.84	9.00 2.66	3.94
Рнч	6000		2400		5500		
ГДЕТ	5781.75					6727.53	

Имя, должность, подпись, дата

СПЕЦИФИКАЦИЯ СТАЛЬНЫХ ЭЛЕМЕНТОВ

Марка	Кол. во шт	Масса кг		№ стр.
		Одного элемента	Всех элементов	
К-1	2	0.87 1.16	1.74 2.32	10
К-2	6	0.64 0.40	3.84 2.40	10
К-3	1	0.86	0.86	10
К-4	2	0.28	0.56	10
Г-1	1	4.78	4.78	9
Г-2	2	0.87	1.74	10
Г-3	1	0.54	0.54	10
Отдельные стержни	4	—	17.14	—
Петли	4	0.69	2.76	10

Характеристика изделия

Масса	кг	1815
Объем бетона	м ³	0.724
Приведенная толщина настила	см	41209
Масса стали	кг	26.13100
Расход стали на 1 м ² изделия	кг	65.62
Расход стали на 1 м ³ бетона	кг	49.9509
Марка бетона		300
Книжковая прочность бетона на его поверхности не ниже	кг/см ²	200
Объем панели по внешним размерам	м ³	1.266

Длина рабочей арматуры без учета захватов / поз. 13, 14 |

1.44 - КР - 1.1. 041 см

ИЗМ. Лист		№ 178	Спецификация и характеристика изделия	Лист	Масса	Масшт.
№	Датум					
1		1	ПАНЕЛЬ КНК. 590			
2		1				
3		1				
4		1				
5		1				
6		1				
7		1				
8		1				
9		1				
10		1				

ИНИСТИТУТ
ЛЕННИНПРОЕКТ

Спецификация арматуры на один элемент

Марка	№ поз.	φ мм	Длина мм	Кол-во шт.	Общая длина м	Масса кг
К-1	1	58I 6AI	1900	2	3.8	0.57 0.84
	2	4BI	200	16 14	3.2 2.8	0.33 0.28
К-2	3	58I 6AI	1800 1620	2	3.2 3.0	0.46 0.72
	2	4BI	200	9	1.8	0.18
К-3	4	6AI	950	1	1.0	0.22
	2	58I 4BI	850 200	12	1.4	0.40 0.24
К-4	6	6AI	540	1	0.54	0.12
	7	6AI	140	5	0.7	0.16
С-1	8	4BI	5480	5	27.4	2.71
	9	4BI	930	23	21.4	2.12
С-2	10	4BI	1370	5	6.9	0.68
	11	4BI	310	6	1.9	0.19
С-3	12	4BI	970	3	2.9	0.29
	13	4BI	420	6	2.5	0.25
Отдельные стержни	14	12 A IV	6000	2	12.0	10.66
	15	10 A IV	5500	2	11.0	6.79
Петли	16	10 AI	1120	1	1.1	0.69

для А-IV $G_0 = 5100 \text{ кг/см}^2$

Выборка стали

Диаметры и классы стали	φ12 A IV	φ10 A IV	φ10 AI	φ6 AI	φ4 BI	φ58 I
Длина м	12.0	11.0	4.5	1.0	3.0 3.48	9.48
Масса кг	10.66	6.79	2.76	0.4	6.77 7.08	9.05
R_0^H	6000		2400		5500	
ГОСТ	5781-75				6727-53*	

Спецификация стальных элементов

Марка	Кол-во шт.	Масса кг		№ стр.
		Одного элемента	Всех элементов	
К-1	2	1.16	0.87	10
К-2	6	0.90	0.64	10
К-3	1	0.66	0.66	10
К-4	2	0.28	0.56	10
С-1	1	4.83	4.83	9
С-2	2	0.87	1.74	10
С-3	1	0.54	0.54	10
Отдельные стержни	4	-	17.45	-
Петли	4	0.69	2.76	10

Характеристика изделия

Масса	кг	16.98
Объем бетона	м ³	1.847 0.931
Приведенная толщина настила	см	4. ¹² 10
Масса стали	кг	3.65 3.432
Расход стали на 1м ² изделия	кг	6.5 6.1
Расход стали на 1м ³ бетона	кг	49.5 50.54
Марка бетона		300
Кубиковая прочность бетона ^{при} на его обжатии ^в на выте	кг/см ²	200
Объем панели по внешним размерам	м ³	1.308

Длина рабочей арматуры без учета захватов (поз. 13, 14)

1.147-КР-1.1.042 ш			
Исполн.	МК-1	Л.В.Ш.	Спецификации и характеристика изделия панель КНК-600
Разработ.	Л.В.Ш.	Л.В.Ш.	
Проб.	Хомич	Кочина	
ГИП	Кузьменко	...	
Лист			М-5
Лист			
Институт ЛенНИИпроект			

Копировала: Тучер формат 12

Спецификация арматуры на один элемент

Марка	№№ поз.	Ф мм	Длина мм	Кол-во шт.	Общая длина м	Масса кг
К-1	1	5ВІ 6АІ	1900	2	3.8	0.39 0.84
	2	4ВІ	200	16-14	3.2	0.28
К-2	3	5ВІ 6АІ	1500 1620	2	3.0 3.2	0.46 0.32
	2	4ВІ	200	9	1.8	0.18
К-3	4	6АІ	950	1	1.0	0.22
	2	8АІ 4ВІ	350 200	12	1.0 1.4	0.40 0.24
К-4	6	6АІ	540	1	0.54	0.12
	7	6АІ	140	5	0.7	0.16
С-1	8	4ВІ	5500	5	27.9	8.76
	9	4ВІ	930	24	22.3	2.21
С-2	10	4ВІ	1370	5	6.9	0.68
	11	4ВІ	310	6	1.9	0.19
С-3	12	4ВІ	970	3	2.9	0.29
	13	4ВІ	420	6	2.5	0.25
Отдельные стержни	14	12АІІІ	6100	2	12.2	10.84
	15	12АІІІ	5600	2	11.2	9.95
Петли	16	10АІ	1120	1	1.1	0.69

Для А-ІІ $\sigma_b = 5100$ кг/см²

Выборка стали

Диаметры и классы стали	φ 12 АІІІ	—	φ 10 АІІІ	φ 6 АІ	φ 4 ВІ	φ 5 ВІ
Длина м	23.4	—	4.5	1.0	3.48	25.60
Массы кг	20.78	—	2.76	0.40	6.74	3.94
R _с ^H	6000		2400		5500	
ГОСТ	5781-75				5787-53*	

Спецификация стальных элементов

Марка	Кол-во шт.	Масса кг		№№ стр
		Одного элемента	Всех элементов	
К-1	2	1.16	0.87	10
К-2	6	0.80	0.64	10
К-3	1	0.86	0.86	10
К-4	2	0.28	0.56	10
С-1	1	4.97	4.97	9
С-2	2	0.87	1.74	10
С-3	1	0.54	0.54	10
Отдельные стержни	4	—	20.79	—
Петли	4	0.69	2.76	10

Характеристика изделия

Масса	кг	1725
Объем бетона	м ³	1880 4.950
Приведенная толщина настила	см	4.1208
Масса стали	кг	309 37.80
Расход стали на 1 м ² изделия	кг	6.9
Расход стали на 1 м ³ бетона	кг	53.2 54.8
Марка бетона		300
Кубиковая прочность бетона на его обжатие не ниже	кг/см ²	200
Объем панели по внешним размерам	м ³	1.330

Длина рабочей арматуры без учета захватов (поз. 13, 14)

1.141-КР-1.1.043 И				Лист	Масса	Масштаб
Изм./Лист	ИК-1	Колосов	VI/73	Спецификации и характеристики изделия Панель КНК-610	Лист	Листов
Разраб.	Дерюгина	Варвар	1577			
Пров.	Хомич	Колосов				
ГИП	Кузьменко					
				Институт ЛЕННИЛПРОЕКТ		

ИЗВ. № ПОДА
254
ПОДПИСЬ И ДАТА

Спецификация арматуры на один элемент

Марка	№ поз.	Ф мм	Длина мм	Кол-во шт.	Общая длина м	Масса кг
K-2	2	4B1	200	16 14	3.2 2.8	0.28 0.32
	3	581	1500 1600	2	3.0 3.0	0.46 0.72
K-3	4	6A1	950	1	1.0	0.22
	2	4B1	200	12	2.4	0.24
K-4	6	6A1	540	1	0.5	0.12
	7	6A1	140	5	0.7	0.16
C-1	8	4B1	560	5	28.4	2.81
	9	4B1	930	24	22.3	2.21
C-2	10	4B1	1370	5	6.9	0.68
	11	4B1	310	6	1.9	0.19
C-3	11	4B1	970	3	2.9	0.29
	13	4B1	420	6	2.5	0.25
Отдельные стержни	14	12A1V	6200	2	12.4	11.01
	15	12A1V	5700	2	11.4	10.12
Петли	15	10A1	1120	1	1.1	0.69

для А-IV $\sigma_b = 5100 \text{ кг/см}^2$

Выборка стали

Диаметры и классы стали	φ12A1V	-	φ10A1	φ6A1	φ4B1	φ5B1
Длина м	23.8	-	4.5	1.0	30.4	38.1
Масса кг	21.13	-	2.76	0.40	6.77	0.78
R _s	6000		2400		5500	
ГОСТ	5781-75				6727-53	

Спецификация стальных элементов

Марка	Кол-во шт.	Масса кг		№ стр
		Одного элемента	Всех элементов	
K-1	2	1.16	2.32	10
K-2	6	0.90	5.40	10
K-3	1	0.86	0.86	10
K-4	2	0.28	0.56	10
C-1	1	5.02	5.02	9
C-2	2	0.87	1.74	10
C-3	1	0.54	0.54	10
Отдельные стержни	4	-	21.13	-
Петли	4	0.69	2.76	10

Характеристика изделия

Масса	кг	1755
Объем бетона	м ³	6.783
Приведенная толщина настила	см	12.08
Масса стали	кг	403.3819
Расход стали на 1м ² изделия	кг	6.766
Расход стали на 1м ³ бетона	кг	52.85440
Марка бетона		300
Кубиковая прочность бетона ^{прт} для его обжатия ^н	кг/см ²	200
Объем панели по внешним размерам	м ³	1.352

Длина рабочей арматуры без учета захватов / поз. 13, 14 /

1.141-КР-1.1.044 ч1

ИЗМ. Лист № докум	ЦК-1	Листы №№ 78	Спецификации и характеристика изделия	Лит	Масса	М-Б
РАЗРАБ. Дерюгина	Хомич	Вилин				
ПРОБ. Хомич	Кузьменко	Вилин	панель НКК-620	Лист	Листов	
ГИП						
						Институт ЛЕННИЛПРОЕКТ

Инв. метод. Подпись и дата 5.202

Спецификация арматуры на один элемент

Марка	№ поз.	φ мм	Длина мм	Кол-во шт.	Общая длина м	Масса кг
К-1	1	6AI 6AI	1900	2	3.8	0.37 0.37
	2	4BI	200	16-14	3.2-2.8	0.35
К-2	3	6AI 6AI	1200 1600	2	3.2-3.0	0.46 0.72
	2	4BI	200	9	1.8	0.18
К-3	4	6AI	950	1	1.0	0.22
	3	4BI	200	12	2.4	0.24
К-4	6	6AI	540	1	0.54	0.12
	7	6AI	140	5	0.7	0.16
С-1	8	4BI	5780	5	28.9	2.86
	9	4BI	930	24	22.3	2.21
С-2	10	4BI	1370	5	6.9	0.68
	11	4BI	310	6	1.9	0.19
С-3	12	4BI	970	3	2.9	0.29
	13	4BI	420	6	2.5	0.25
Отдельные стержни	14	12A IV	6300	2	12.6	11.19
	15	12A IV	5800	2	11.6	10.30
Петли	16	10AI	1120	1	1.1	0.69

для А-IV $\sigma_b = 5100 \text{ кг/см}^2$

Выборка стали

Диаметры и классы стали	φ 12A IV	-	φ 10AI	φ 6AI	φ 4BI	φ 5BI
Длина м	24.2	-	4.5	1.0	30.4	25.60
Масса кг	21.49	-	2.76	6.77	2.24	3.94
R_s^H	6000		2400		5500	
ГОСТ	5781-75				6727-55*	

Спецификация стальных элементов

Марка	Кол-во шт.	Масса кг		№ стр
		Отдельного элемента	Всего элементов	
К-1	2	0.74 0.74	1.48 1.48	10
К-2	6	0.86 0.86	5.16 5.16	10
К-3	1	0.86	0.86	10
К-4	2	0.28	0.56	10
С-1	1	5.07	5.07	9
С-2	2	0.87	1.74	10
С-3	1	0.54	0.54	10
Отдельные стержни	4	-	21.49	-
Петли	4	0.69	2.76	10

Характеристика изделия

Масса	кг	1785
Объем бетона	м ³	1945 8.714
Приведенная толщина настила	см	4-12.08
Масса стали	кг	407.38.6
Расход стали на 1м ² изделия	кг	6.9-5.91
Расход стали на 1м ³ бетона	кг	524-54.06
Марка бетона		300
Кубиковая прочность бетона при его объеме не менее	кг/см ²	200
Объем панели по внешним размерам	м ³	1.373
Длина рабочей арматуры без учета захватов / поз. 13-14/		

1141-КР-1.1.045 и 1

№ лист	№ докум.	Листы	№ 78	Спецификации и характеристика изделия	Лит.	Масса	М-б
Разработ	Дерягина	Дата	1981				
Пров.	Домич	Копия		панель КНК-630			
ГПП	Кузьменко	Сл.			Лист	Листов	
					Институт		
					ЛЕННИЛПРОЕКТ		

Шк. № 1001, Подпись и дата

Спецификация арматуры на один элемент

Марка	№ поз.	Ф мм	Длина мм	Кол-во шт.	Общая длина м	Масса кг
К-1	1	5BI 5AI	1900	2	3.8	0.59 0.34
	2	4BI	200	16 14	3.22 2.8	0.32 0.28
К-2	3	5BI 5AI	1900 1820	2	3.24 3.0	0.72 0.46
	2	4BI	200	9	1.8	0.18
К-3	4	6AI	950	1	1.0	0.22
	2	5BI 4BI	950 200	1 2	1.0 2.0	0.22 0.24
К-4	6	6AI	540	1	0.54	0.12
	7	6AI	140	5	0.7	0.16
С-1	8	4BI	5880	5	2.94	2.91
	9	4BI	930	25	23.3	2.30
С-2	10	4BI	1370	5	6.9	0.68
	11	4BI	310	6	1.9	0.19
С-3	12	4BI	970	3	2.9	0.29
	13	4BI	420	6	2.5	0.25
Отдельные стержни	14	14 A IV	6400	2	12.8	15.49
	15	12 A IV	5900	2	11.8	10.48
Петли	16	10 AI	1120	1	1.1	0.69

для А-IV $G_0 = 5100 \text{ кг/см}^2$

Выборка стали

Диаметры и классы стали	φ14 A IV	φ12 A IV	φ10 AI	8AI	φ6 AI	φ4 BI	φ5 BI
Длина м	12.8	11.8	4.5	1.0	3.84 3.48	7.5 3.97	25.60
Масса кг	15.49	10.48	2.76	0.40	6.77 0.78	9.44 0.90	3.94
R _n	6000		2400		5500		
ГОСТ	5781-75					6727-53*	

Спецификация стальных элементов

Марка	Кол-во шт.	Масса кг		№ стр.
		Одного элемента	Всех элементов	
К-1	2	0.87 1.16	1.74 2.32	10
К-2	6	0.87 0.98	5.22 5.88	10
К-3	1	0.86	0.86	10
К-4	2	0.28	0.56	10
С-1	1	5.21	5.21	9
С-2	2	0.87	1.74	10
С-3	1	0.54	0.54	10
Отдельные стержни	4	-	25.97	-
Петли	4	0.69	2.76	10

Характеристика изделия

Масса	кг	1813
Объем бетона	м ³	1.977 0.745
Приведенная толщина настила	см	4 12.06
Масса стали	кг	4.54 43.22
Расход стали на 1 м ² изделия	кг	7.6 7.2
Расход стали на 1 м ³ бетона	кг	57.5 59.61
Марка Бетона		300
Кубиковая прочность бетона ^{по} его обжатие ^в немине	кг/см ²	200
Объем панели по внешним размерам	м ³	1.395

Длина рабочей арматуры без учета захватов /поз.13;14/

1.14 I-KP-1.046 и 1			
Изм	Лист	№ докум.	Подпись
Разраб	Дерюгина	Дерюгина	ИИИ
Проб.	Хомич	Хомич	
ГЦП	Казьменко	Казьменко	
Спецификация и характеристика изделия			
панель КНК-640			
Лист	Масса	М-8	
Институт			
ЛЕННИЛПРОЕКТ			

ИИВ. И.П.П.П. Подпись и Дата

Спецификация арматуры на один элемент

Марка	№ поз.	φ мм	Длина мм	Кол-во шт.	Общая длина м	Масса кг
К-1	1	50I 6AI	1900	2	3.8	0.59 0.84
	2	4BI	200	16 14	3.2 2.8	0.22 0.32
К-2	3	50I 6AI	1500 1620	2	3.0 3.2	0.46 0.72
	2	4BI	200	9	1.8	0.18
К-3	4	6AI	950	1	1.0	0.22
	2	4BI	200	12	2.4	0.24
К-4	6	6AI	540	1	0.5	0.12
	7	6AI	140	5	0.7	0.16
С-1	8	4BI	5980	5	29.9	2.96
	9	4BI	930	25	23.3	2.30
С-2	10	4BI	1370	5	6.9	0.68
	11	4BI	310	6	1.9	0.19
С-3	12	4BI	970	3	2.9	0.29
	13	4BI	420	6	2.5	0.25
Отдельные стержни	14	14 AIV	6500	2	13.0	15.73
	15	12 AIV	6000	2	12.0	10.66
Петли	16	10 AI	1120	1	1.1	0.69

для A-IV $G_0 = 5100 \text{ кг/см}^2$

Выборка стали

Диаметры и классы стали	φ 14 AIV	φ 12 AIV	φ 10 AI	φ 6 AI	φ 4 BI	φ 5 BI
Длина м	13.0	12.0	4.5	1.0	3.48 3.04	25.60
Масса кг	15.73	10.66	2.76	0.4	2.44 0.77	3.94
R _с	6000		2400		5500	
ГОСТ	5781-75				6727-55*	

Спецификация стальных элементов

Марка	Кол-во шт.	Масса кг		№ стр
		Одного элемента	Всех элементов	
К-1	2	1.18 0.87	1.74 2.32	10
К-2	6	0.96 0.64	5.84 5.40	10
К-3	1	0.86	0.86	10
К-4	2	0.28	0.56	10
С-1	1	5.26	5.26	9
С-2	2	0.87	1.74	10
С-3	1	0.54	0.54	10
Отдельные стержни	4	-	26.39	-
Петли	4	0.69	2.76	10

Характеристика изделия

Масса	кг	1843
Объем бетона	м ³	2.810 2.731
Приведенная толщина настила	см	4 12.06
Масса стали	кг	458 43.7
Расход стали на 1 м ² изделия	кг	7.5 7.15
Расход стали на 1 м ³ бетона	кг	57 59.25
Марка бетона		300
Кубиковая прочность бетона на его поверхности не ниже	кг/см ²	200
Объем панели по внешним размерам	м ³	1.417
Длина рабочей арматуры без учета захватов / поз. 13, 14 /		

1.14 i-КР-1.1.047 и1

ИЗМ. Лист				№ док. кум.		ПОЛИС. ДАТА		Спецификации и характеристика изделия	Лист	Масса	М-Б
РАЗРАБ.	ДЕРЖИВ. А	ДОПУС.	ИЗП.	КОПИЯ	КОПИЯ	КОПИЯ	КОПИЯ				
ИЗМ.	К-1	ИЗМЕН.	1/73					панель КНК-650	Лист	Листов	Институт
РАЗРАБ.	ДЕРЖИВ. А	ДОПУС.	ИЗП.								
ПРОВ.	ХОМИЧ	КОПИЯ									
ГИП	КУЗЬМЕНКО	КОПИЯ									

ИН.В. № подл. 101015 и 101016

Спецификация арматуры на один элемент

Марка	№ поз.	Ф мм	Длина мм	Кол-во шт.	Общая длина м	Масса кг
К-1	1	5 А I	1900	2	3.8	0.57 0.84
	2	4 В I	200	16-14	3.2 2.8	0.32 0.28
К-2	3	5 А I	1500 1620	2	3.2 3.0	0.72 0.46
	2	4 В I	200	9	1.8	0.18
К-3	4	6 А I	950	1	1.0	0.22
	2	4 В I	200	12	2.4	0.24
К-4	6	6 А I	540	1	0.54	0.12
	7	6 А I	140	5	0.7	0.16
С-1	8	4 В I	6080	5	30.4	3.01
	9	4 В I	930	26	24.2	2.40
С-2	10	4 В I	1370	5	6.9	0.68
	11	4 В I	310	6	1.9	0.19
С-3	12	4 В I	970	3	2.9	0.29
	13	4 В I	420	6	2.5	0.25
Отдельные стержни	14	14 А I V	6600	2	13.2	15.97
	15	14 А I V	6100	2	12.2	14.76
Петли	16	12 А I	1120	1	1.1	1.0

для А-IV $\sigma_b = 5100 \text{ кг/см}^2$

Выборка стали

Диаметры и классы стали	ф14 А I V	-	ф12 А I	8 А I	ф6 А I	ф4 В I	ф5 В I
Длина м	25.4	-	4.5	1.0	3.4 3.48	7.2 2.936	25.60
Масса кг	30.73	-	3.98	0.40	6.77 0.78	9.63 9.3	3.94
R _s	6000		2400		5500		
ГОСТ	5781-75				6727-53		

Спецификация стальных элементов

Марка	Кол-во шт.	Масса кг		№ стр
		Одного элемента	Всех элементов	
К-1	2	1.16	2.32	10
К-2	6	0.96	5.46	10
К-3	1	0.86	0.86	10
К-4	2	0.28	0.56	10
С-1	1	5.41	5.41	9
С-2	2	0.87	1.74	10
С-3	1	0.54	0.54	10
Отдельные стержни	4	-	30.73	-
Петли	4	1.0	3.98	10

Характеристика изделия

Масса	кг	1870
Объем бетона	м ³	2.042 6.615
Приведенная толщина настила	см	4-12.05
Масса стали	кг	51.5+9.4
Расход стали на 1 м ² изделия	кг	8.3+0
Расход стали на 1 м ³ бетона	кг	63.2 66.07
Марка бетона		300
Кубиковая прочность бетона ^{при} на его обжатие не ниже	кг/см ²	200
Объем панели по внешним размерам	м ³	1.439
Длина рабочей арматуры без учета захватов / поз. 13-14/		

1.14 1-КР-1.1.048 м		Лист	Масса	М-6
Изм/Лист	№ докум.	Подпись	Дата	
Разоб.	Дерягина	Дерягина	1977	
Проб.	Хамич	Хамич		
ГИП	Кузнецко			
панель КНК-660				Лист
				Листов
				Институт
				ЛЕННИЛПРОЕКТ

Котировала: Тчуф формат 12

Спецификация арматуры на один элемент

Марка	№ поз.	Ф мм	Длина мм	Кол-во шт.	Общая длина м	Масса кг
К-1	1	6A I	1900	2	3.8	0.84
	2	4B I	200	16-14	3.2 2.8	0.32
К-2	3	6A I	1900	2	3.24 3.0	0.76
	2	4B I	200	9	1.8	0.18
К-3	4	6A I	950	1	1.0	0.22
	2	4B I	200	12	2.4	0.24
К-4	6	6A I	540	1	0.5	0.12
	7	6A I	140	5	0.7	0.16
С-1	8	4B I	6180	5	30.9	3.06
	9	4B I	930	26	24.2	2.40
С-2	10	4B I	1370	5	6.9	0.68
	11	4B I	310	6	1.9	0.19
С-3	12	4B I	970	3	2.9	0.29
	13	4B I	420	6	2.5	0.25
Отдельные стержни	14	14A IV	6700	2	13.4	16.21
	15	14A IV	6200	2	12.4	15.00
Пепли	16	12A I	1120	1	1.1	1.0

для А-IV $\sigma_b = 5100 \text{ кг/см}^2$

Выборка стали

Диаметры и классы стали	ф14A IV	-	ф12A I	ф6A I	ф4B I	ф5B I
Длина м	25.8	-	4.5	3.0	3.4	2.5
Массы кг	31.21	-	3.98	6.77	9.68	3.94
R _n	6000	-	2400	-	5500	-
ГОСТ	5781-75	-	-	-	6727-53	-

Спецификация стальных элементов

Марка	Кол-во шт.	Масса кг		№ стр.
		Одного элемента	Всех элементов	
К-1	2	0.87	1.74	10
К-2	6	0.64	3.84	10
К-3	1	0.66	0.66	10
К-4	2	0.28	0.56	10
С-1	1	5.46	5.46	9
С-2	2	0.87	1.74	10
С-3	1	0.54	0.54	10
Отдельные стержни	4	-	31.21	-
Пепли	4	1.0	3.98	10

Характеристика изделия

Масса	кг	1900
Объем бетона	м ³	2.075
Приведенная толщина настила	см	4-12.05
Масса стали	кг	51.4973
Расход стали на 1м ² изделия	кг	8.2792
Расход стали на 1м ³ бетона	кг	62.96570
Марка бетона		300
Кубиковая прочность бетона на его обжатие	кг/см ²	200
Объем панели по внешним размерам	м ³	1.461
Длина рабочей арматуры без учета захватов / поз. 13,14/		

1.14-КР-1.049 ш

ИЗМ.	ЛИСТ	№ ВОКУМ	ПОДПИСАТЕЛЬ	ДАТА	Спецификации и характеристика изделия	Лист	М-5
РАЗРАБ	ДОРИГИНА	ДОМОН	15.11		панель КНК-670		
ПРОБ.	ХОМИЧ	КУЗЬМЕНКО					
ТИП						Лист	Листов
						Институт ЛЕННИЛПРОЕКТ	

ИЗВ. № по АЛ. Подпись и дата 2.7.77

Спецификация Арматуры на один элемент

Марка	№ поз.	Ф мм	Длина мм	Кол-во шт.	Общая длина м	Масса кг
К-1	1	3АГ	1900	2	3.8	0.59 0.84
	2	4ВГ	200	16 14	3.2 2.8	0.28 0.32
К-2	3	5АГ	1800 1620	2	3.24 3.0	0.26 0.72
	2	4ВГ	200	9	1.8	0.18
К-3	4	6АГ	950	1	1.0	0.22
	2	8АГ 4ВГ	950 200	12	1.0	0.20 0.24
К-4	6	6АГ	540	1	0.5	0.12
	7	6АГ	140	5	0.7	0.16
С-1	8	4ВГ	6280	5	31.4	3.11
	9	4ВГ	930	26	24.2	2.40
С-2	10	4ВГ	1370	5	6.9	0.68
	11	4ВГ	310	6	1.9	0.19
С-3	12	4ВГ	970	3	2.9	0.29
	13	4ВГ	420	6	2.5	0.25
Отдельные стержни	14	16АГ	6800	2	13.6	21.49
	15	14АГ	6300	2	12.6	15.25
Петли	16	12АГ	1120	1	1.1	1.0

для А-IV $\sigma_b = 5100 \text{ кг/см}^2$

Выборка стали

Диаметры и классы стали	Ф16АГ	Ф14АГ	Ф12АГ	8АГ	Ф6АГ	Ф4ВГ	Ф5ВГ
Длина м	13.6	12.6	4.5	1.0	30.4 3.48	98.2 94.6	25.60
Массы кг	21.49	15.25	3.98	0.40	6.77 0.78	9.73 9.4	3.94
R _n	6000		2400		5500		
ГОСТ	5781-75					6727-53*	

Спецификация стальных элементов

Марка	Кол-во шт.	Масса кг		№ стр.
		Одного элемента	Всех элементов	
К-1	2	0.87 1.16	1.74 2.32	10
К-2	6	0.87 0.78	5.22 4.68	10
К-3	1	0.86	0.86	10
К-4	2	0.28	0.56	10
С-1	1	5.51	5.51	9
С-2	2	0.87	1.74	10
С-3	1	0.54	0.54	10
Отдельные стержни	4	-	36.7	-
Петли	4	1.0	3.98	10

Характеристика изделия

Масса	кг	1930
Объем бетона	м ³	2.107 2.872 0.844
Приведенная толщина настила	см	4-1205
Масса стали	кг	57.5 53.97
Расход стали на 1м ² изделия	кг	3.0 3.66
Расход стали на 1м ³ бетона	кг	68.5 71.85
Марка бетона		300
Кубиковая прочность бетона <small>при его обжатии</small>	кг/см ²	200
Объем панели по внешним размерам	м ³	1.482
Длина рабочей арматуры без учета захватов / поз. 13; 14 /		

1.141-КР-1.1.050 цз

Спецификации и характеристика изделия				Лист	Масса	М-Б
Изм. лист	№ докум.	Подпись	Дата			
РАЗРАБ. Дерюгина	Сели	Сели	15.11			
ПРОБ. Хомич	Ковал					
ГИП	Кызыменко	ВЗ				
панель КНК-680				Лист	Листов	
				Институт ЛенНИИПРОЕКТ		

Инв. № подл. Подпись и дата
27

Спецификация арматуры на один элемент

Марка	№№ поз.	Ф мм	Длина мм	Кол-во шт.	Общая длина м	Масса кг
К-1	1	5A I 4B I	1900	2	3.84	0.59 0.84
	2	4B I	200	16 14	3.2 ^{2.8}	0.28 0.32
К-2	3	5A I 4B I	1500 200	2	3.0 3.24	0.46 0.72
	2	4B I	200	9	1.8	0.18
К-3	4	6A I	950	1	1.0	0.22
	2	4B I 4B I	250 200	12	1.0 2.4	0.20 0.24
К-4	6	6A I	540	1	0.5	0.12
	7	6A I	140	5	0.7	0.16
С-1	8	4B I	6380	5	31.9	3.16
	9	4B I	930	27	25.1	2.49
С-2	10	4B I	1370	5	6.9	0.68
	11	4B I	310	6	1.9	0.19
С-3	12	4B I	970	3	2.9	0.29
	13	4B I	420	6	2.5	0.25
Отдельные стержни	14	16A II	6900	2	13.8	21.80
	15	14A II	6400	2	12.8	15.49
Петли	16	12A II	1120	1	1.1	1.0

для А-IV $R_b = 5100 \text{ кг/см}^2$

Выборка стали

Диаметры и классы стали	Ф16A II	Ф14A II	Ф12A I	8A I	Ф6A I	Ф4B I	Ф5B I
Длина м	13.8	12.8	4.5	1.0	3.0 3.48	28.6 26.0	25.60
Массы кг	21.80	15.49	3.98	1.0	6.77 0.78	20.9 2.53	3.94
R _s	6000		2400		5500		
ГДСТ	5781-75					6727-53*	

Спецификация стальных элементов

Марка	Кол-во шт.	Масса кг		№№ стр.
		Одног элемент	Всех элементов	
К-1	2	0.87 1.16	1.74 2.32	10
К-2	6	0.84 0.98	5.04 5.94	10
К-3	1	0.66	0.66	10
К-4	2	0.28	0.56	10
С-1	1	5.65	5.65	9
С-2	2	0.87	1.74	10
С-3	1	0.54	0.54	10
Отдельные стержни	4	-	37.29	-
Петли	4	1.0	3.98	10

Характеристика изделия

Масса	кг	21.40 21.40
Объем бетона	м ³	0.785 0.854
Приведенная толщина настила	см	4-12.04
Масса стали	кг	56.80 56.80
Расход стали на 1м ² изделия	кг	38 8.64
Расход стали на 1м ² бетона	кг	68.3 71.80
Марка бетона		300
Кубиковая прочность бетона ^{при} не его обжатие ^и не ниже	кг/см ²	200
Объем панели по внешним размерам	м ³	1.504

Длина рабочей арматуры без учета захватов /поз. 13; 14/

1.141-КР-1.05111		Лист	Масса	М-5
Изм. Лист № док. Подпись Дата		Спецификации и характеристика изделия		
Разраб. Дерюгина	Соглас. /87	панель КНК-690		Лист
Проб. Хомич	Копия			Листов
ГИП Кузьменко	8/2			Исполнит
		ЛенНИИПРОЕКТ		

Книг. № табл., подписи и дата
272

Спецификация арматуры на один элемент

Марка	№ поз.	Ф мм	Длина мм	Кол-во шт.	Общая длина м	Масса кг
К-1	1	8AI 8AI	1900	2	3.8	8.87 8.64
	2	4BI	200	16 14	3.2	0.32
К-2	3	8AI 8AI	1820 1820	2	3.6	0.72
	2	4BI	200	9	1.8	0.18
К-3	4	6AI	950	1	1.0	0.22
	2	8AI 4BI	300 300	12	1.0	0.24 0.24
К-4	5	6AI	540	1	0.54	0.12
	7	6AI	140	5	0.7	0.16
С-1	8	4BI	6480	5	32.40 8.4	8.72 0.16
	9	4BI	920	27	25.4	2.14
С-2	10	4BI	1370	5	6.9	0.68
	11	4BI	310	6	1.9	0.19
С-3	12	4BI	970	3	2.9	0.29
	13	4BI	420	6	2.5	0.25
Отдельные стержни	14	16AI	7000	2	14.0	22.12
	15	16AI	6500	2	13.0	20.54
Петли	16	12AI	1120	1	1.1	1.0

для А - IV $G_b = 5100 \text{ кг/см}^2$

Выборка стали

Диаметры и классы стали	ф16AI	-	ф12AI	ф6AI	ф4BI	ф5BI
Длина м	27.0	-	4.5	1.0	30.4 34.8	25.60
Массы кг	42.66	-	3.98	0.4	6.77	3.94
R _с	6000		2400		5500	
ГОСТ	5781-75				6727-53	

Спецификация стальных элементов

Марка	Кол-во шт.	Масса кг		№ стр.
		Одного элемента	Всех элементов	
К-1	2	1.77 1.16	3.54 2.32	10
К-2	6	0.64 0.98	3.84 5.88	10
К-3	1	0.66	0.66	10
К-4	2	0.28	0.56	10
С-1	1	5.70	5.70	9
С-2	2	0.87	1.74	10
С-3	1	0.54	0.54	10
Отдельные стержни	4	-	4.266	-
Петли	4	10	3.98	10

Характеристика изделия

Масса	кг	19.88
Объем бетона	м ³	2.172
Приведенная толщина настила	см	8.785
Масса стали	кг	63.8-61.02
Расход стали на 1м ² изделия	кг	7.8-7.33
Расход стали на 1м ³ бетона	кг	73.5-77.57
Марка бетона		300
Кубиковая прочность бетона на его обжатие не ниже	кг/см ²	200
Объем панели по внешним размерам	м ³	1.526

Длина рабочей арматуры без учета захватов /поз. 13,14/

1.141-КР-1.1.05211			
№ листа	МК-1	№ документа	Спецификация и характеристика изделия
Разработчик	Хомич	Дата	Лист
Проб.	Хомич	1971	Масса
ГИП	Кольменко	Листов	М-Б
панель КНК-700			Институт Ленжилпроект

Лист № 1 из 1

Спецификация арматуры на один элемент

Марка	Л/Л поз.	Ф мм	Длина мм	Кол-во шт.	Общая длина м	Масса кг
К-1	1	5BI 6AI	1900	2	3.8	0.39 0.34
	2	4BI	200	16 14	3.2 2.8	0.32
К-2	3	5BI 6AI	1800 1620	2	3.6 3.0	0.46 0.72
	2	4BI	200	9	1.8	0.18
К-3	4	6AI	950	1	1.0	0.22
	5 2	8BI 4BI	950 200	12 12	1.0 2.4	0.30 0.24
К-4	6	6AI	540	1	0.54	0.12
	7	6AI	140	5	0.7	0.16
С-1	8	4BI	6580	5	32.9	3.26
	9	4BI	930	28	26.0	2.58
С-2	10	4BI	1370	5	6.9	0.68
	11	4BI	310	6	1.9	0.19
С-3	12	4BI	970	3	2.9	0.29
	13	4BI	420	6	2.5	0.25
Отдельные стержни	14	16AI	7100	2	14.2	22.44
	15	16AI	6600	2	13.2	20.86
Петли	16	12AI	1120	1	1.1	1.0

для А-IV $R_b = 5100 \text{ кг/см}^2$

Выборка стали

Диаметры и классы стали	ф16AI	—	ф12AI	ф6AI	ф4BI	ф5BI
Длина м	27.4	—	4.5	1.0	3.0 3.48	1.0 5.978
Массы кг	43.30	—	3.98	0.40	6.77 0.78	10.05 9.7
R_a^H	6000	—	2400	—	5500	—
ГОСТ	5781-75	—	—	—	6727-53	—

Спецификация стальных элементов

Марка	Кол-во шт.	Масса кг		Л/Л стр.
		Одного элемента	Всех элементов	
К-1	2	0.81 1.16	1.74 2.32	10
К-2	6	0.64 0.70	3.84 4.20	10
К-3	1	0.86	0.86	10
К-4	2	0.28	0.56	10
С-1	1	5.84	5.84	9
С-2	2	0.87	1.74	10
С-3	1	0.54	0.54	10
Отдельные стержни	4	—	43.30	—
Петли	4	1.0	3.98	10

Характеристика изделия

Масса	кг	2015
Объем бетона	м ³	2.06 2.886
Приведенная толщина настила	см	4-12.02
Масса стали	кг	54.5
Расход стали на 1 м ² изделия	кг	5.8
Расход стали на 1 м ³ бетона	кг	77.42 73.5
Марка бетона		300
Кубиковая прочность бетона ^{при его обжатии} не менее	кг/см ²	200
Объем панели по внешним размерам	м ³	1.548

Длина рабочей арматуры без учета захватов (поз. 13, 14)

1.14-1-КР-1.1.053 и1			
Изм/Лист	№ докум.	Подпись	Дата
Разраб.	Дерюгина	Сев-1	3/77
Проб.	Хомич	Хомич	
ГПП	Кзыменко	14.1	
Спецификации и характеристика изделия панель-КНК-710			Лист
			Масса
			М-Б
			Лист
			Листов
			Институт
			ЛЕННИЛПРОЕКТ

Шиб. М.И.И.И. Подпись и Дата

Спецификация арматуры на один элемент

Марка	№ поз.	Ф мм	Длина мм	Кол-во шт.	Общая длина м	Масса кг
К-1	1	6 А I 6 А I	1900	2	3.8	0.49 0.81
	2	4 В I	200	16 14	3.2 2.8	0.22 0.28
К-2	3	6 А I 6 А I	1500 1600	2	3.0 3.2	0.46 0.72
	2	4 В I	200	9	1.8	0.18
К-3	4	6 А I	950	1	1.0	0.22
	5 2	6 А I 4 В I	950 200	1 12	1.0 2.4	0.22 0.24
К-4	6	6 А I	540	1	0.54	0.12
	7	6 А I	140	5	0.7	0.16
С-1	3	4 В I	6680	5	33.4	3.31
	3	4 В I	930	28	26.0	2.58
С-2	10	4 В I	1370	5	6.9	0.68
	11	4 В I	310	6	1.9	0.19
С-3	12	4 В I	970	3	2.9	0.29
	13	4 В I	420	6	2.5	0.25
Отдельные стержни	14	16 А IV 16 А IV	7200	2	14.4	22.72 28.80
	15	16 А IV	6700	2	13.4	21.17
Петли	16	12 А I	1120	1	1.1	1.0

Для А-IV $G_0 = 5100 \text{ кг/см}^2$

Выборка стали

Диаметры и классы стали	Ф 16 А IV	Ф 16 А IV	Ф 12 А I	Ф 6 А I	Ф 4 В I	Ф 58 I
Длина м	14.4	2.4 27.8	4.5	1.0	30.4 3.48	25.60
Массы кг	28.8	2.17 43.87	3.98	0.40	6.77 0.78	3.94
R _{сн}	6000		2400		5500	
ГОСТ	5781-75				6127-55*	

Спецификация стальных элементов.

Марка	Кол-во шт.	Масса кг		№ стр.
		Одного элемента	Всех элементов	
К-1	2	0.87 1.16	2.74 2.32	10
К-2	6	0.64 0.90	3.84 5.40	10
К-3	1	0.86	0.86	10
К-4	2	0.28	0.56	10
С-1	1	5.89	5.89	9
С-2	2	0.87	1.74	10
С-3	1	0.54	0.54	10
Отдельные стержни	4	—	143.89 48.97	—
Петли	4	1.0	3.98	10

Характеристика изделия

		2045
Масса	кг	2237
Объем бетона	м ³	0.659
Приведенная толщина настила	см	4 12.02
Масса стали	кг	71.3 63.04
Расход стали на 1 м ² изделия	кг	185 9.27
Расход стали на 1 м ³ бетона	кг	79.8 77.10
Марка бетона		300
Кубиковая прочность бетона ^{при} на ^и его ^и объемные ^{не} ниже	кг/см ²	200
Объем панели по внешним размерам	м ³	1.570

Длина рабочей арматуры без учета захватов (поз. 13, 14)

				1. 14 I - КР - 1.1.054 ш			
Изм/Лист	№ док.	Подпись	Дата	Спецификации и характеристика изделия панель КНК-720	Лит.	Масса	Масштаб
РАЗРАБ.	ДЕРЮГИНА	Селин	18.77				
Пров.	Хонич	Кочин			Лист	Листов	
ГИП	Кызыменко	Евг			институт ЛЕННИЛПРОЕКТ		

Спецификация арматуры на один элемент

МАРКА	N N ПОЗ	Ф ММ	ДЛИНА ММ	КОЛ-ВО ШТ.	ОБЩАЯ ДЛИНА М	МАССА КГ
	2	4B I	200	16 14	3.2 2.8	0.28 0.32
K-2	3	5B I 6A I	1500 1620	2	3.24 3.0	0.46 0.42
	2	4B I	200	9	1.8	0.18
K-3	4	6A I	950	1	1.0	0.22
	5	8A I	950	1	1.0	0.40
	2	4B I	200	12	2.4	0.24
K-4	6	6A I	540	1	0.54	0.12
	7	6A I	140	5	0.7	0.16
C-1	8	4B I	6780	5	33.9	3.36
	9	4B I	930	28	26.0	2.58
C-2	10	4B I	1370	5	6.9	0.68
	11	4B I	310	6	1.9	0.19
C-3	12	4B I	970	3	2.9	0.29
	13	4B I	420	6	2.5	0.25
Отдельные стержни	14	18A IV	7300	2	14.6	23.04 29.20
	15	16A II	6800	2	13.6	21.49
Петли	16	12A I	1120	1	1.1	1.0

Для А-IV $\sigma_0 = 5100 \text{ кг/см}^2$

Выборка стали

Диаметры и классы стали	φ 18A IV	φ 16A IV	φ 12A I	φ 6A I	φ 4B I	φ 5B I
Длина м	4.6	28.2 18.5	4.5	1.0	3.48 3.04	9.9 10.5
Массы кг	29.20	44.39 21.49	3.98	0.4	0.73 0.74	10.15 10.15
R _{σH}	6000		2400		5500*	
ГОСТ	5781-75				6127-53*	

Спецификация стальных элементов

МАРКА	КОЛ-ВО ШТ.	МАССА КГ		N N СТР.
		Одного элемента	Всех элементов	
K-1	2	1.16 0.87	2.32 1.74	10
K-2	6	0.80 0.64	5.40 3.84	10
K-3	1	0.86	0.86	10
K-4	2	0.28	0.56	10
C-1	1	5.94	5.94	9
C-2	2	0.87	1.74	10
C-3	1	0.54	0.54	10
Отдельные стержни	4	—	44.53 50.63	—
Петли	4	1.0	3.98	10

Характеристика изделия

МАССА	кг	2075
Объем бетона	м ³	2.330 0.306
Приведенная толщина настила	см	4 12.02
Масса стали	кг	70 63.73
Расход стали на 1 м ² изделия	кг	10.4 9.23
Расход стали на 1 м ³ бетона	кг	28.5 76.8
Марка бетона		300
Кубиковая прочность бетона ^{проб} на его обжатие ^и ниже	кг/см ²	200
Объем панели по внешним размерам	м ³	1.591

Длина рабочей арматуры без учета захватов (поз. 13, 14)

1. 141- КР-1.1. 055 и 1				Лист	Масса	Масштаб
Изм/Лист	№ докум.	Подпись	Дата	Спецификации и характеристика изделия панель КНК-730	Лист	Листов
Разраб.	Дерюгина	Дерюг	1974			
Пров.	Хомич	Хомич				
ГИП	Кузьменко	Кузь				
					Институт «ЛЕННИЛПРОЕКТ»	

Изм. № подл. Подпись и дата

Спецификация арматуры на один элемент

МАРКА	№№ поз.	Ф мм	Длина мм	Кол-во шт.	Общая длина м	Масса кг	
						Общая	Масса
К-1	1	6 А I 6 А I	1900	2	3.8	0.57 0.84	0.84
	2	4 В I	200	16 14	3.2 2.8	0.28 0.32	
К-2	3	6 А I 6 А I	1500 1820	2	3.0 3.0	0.46 0.76	
	2	4 В I	200	9	1.8	0.18	
К-3	4	6 А I	950	1	1.0	0.22	
	2	6 А I 4 В I	950 200	12	2.4	0.40 0.24	
К-4	6	6 А I	540	1	0.54	0.12	
	7	6 А I	140	5	0.7	0.16	
С-1	8	4 В I	6880	5	34.4	3.41	
	9	4 В I	930	29	27.0	2.67	
С-2	10	4 В I	1370	5	6.9	0.68	
	11	4 В I	310	6	1.9	0.19	
С-3	12	4 В I	970	3	2.9	0.29	
	13	4 В I	420	6	2.5	0.25	
Отдельные стержни	14	18 А IV	7400	2	14.8	29.60	
	15	16 А IV 16 А IV	6900	2	13.8	27.60 27.60	
Детали	16	12 А I	1120	1	1.1	1.0	

Для А-IV $\sigma_0 = 5100 \text{ кг/см}^2$

Выборка стали

Диаметры и классы стали	ф 18 А IV	ф 16 А IV	ф 12 А I	8 А I	ф 6 А I	ф 4 В I	ф 5 В I
Длина м	14.8 13.8	13.8	4.5	1.0	3.48 3.04	100.4 104.0	25.60
Массы кг	29.6 27.6	27.78	3.98	0.90	0.78 0.77	16.36 16.36	3.94
R _{сн}	6000		2400		5500		
ГОСТ	5781-75				6727-53*		

Спецификация стальных элементов

МАРКА	Кол-во шт.	Масса кг		№№ стр.
		Одного элемента	Всех элементов	
К-1	2	0.37 1.16	1.74 2.32	10
К-2	6	0.64 0.96	3.84 5.40	10
К-3	1	0.86	0.86	10
К-4	2	0.28	0.56	10
С-1	1	6.08	6.08	9
С-2	2	0.87	1.74	10
С-3	1	0.54	0.54	10
Отдельные стержни	4	—	37.38 57.20	—
Петли	4	1.0	3.98	10

Характеристика изделия 2103

Масса	кг	2302 2312
Объем бетона	м ³	8.312 8.312
Приведенная толщина настила	см	4-12.01
Масса стали	кг	48.7 70.12
Расход стали на 1 м ² изделия	кг	4.8-10.10
Расход стали на 1 м ³ бетона	кг	85.6 84.10
Марка бетона		300
Кубиковая прочность бетона ^{при} на его обжатии ^и не ^{ниже}	кг/см ²	200
Объем панели по внешним размерам	м ³	1.615
Длина рабочей арматуры без учета захватов (поз. 13, 14)		

1.141 - КР-1.1.05641

Изм.	Лист	Искл.	№ док.	Подпись	Дата	Спецификации и характеристика изделия панель КНК-740	Лист	Масса	Масштаб
			НК-1	К.Вилли	1978				
			РАЗРАБ	ДЕРЮГИНА	1977				
			ПРОВ	ХОМИЧ					
			ГИП	Кузьменко					
							Лист Листов		
							Институт ЛЕННИИПРОЕКТ		

Спецификация арматуры на один элемент

МАРКА	№ поз.	Ф мм	Длина мм	Кол-во шт.	Общая длина м	Масса кг
К-1	1	5ВІ 6АІ	1900	2	3.8	0.59 0.64
	2	4ВІ	200	16 14	3.2 2.8	0.32 2.8
К-2	3	5ВІ 6АІ	1500 1600	2	3.04 3.0	0.50 0.46
	2	4ВІ	200	9	1.8	0.18
К-3	4	6АІ	950	1	1.0	0.22
	2	5ВІ 4ВІ	350 200	12	1.0 2.4	0.30 0.24
К-4	6	6АІ	540	1	0.54	0.12
	7	6АІ	140	5	0.7	0.16
С-1	8	4ВІ	6980	5	34.9	3.46
	9	4ВІ	930	29	27.0	2.67
С-2	10	4ВІ	1370	5	6.9	0.68
	11	4ВІ	210	6	1.9	0.19
С-3	12	4ВІ	970	3	2.9	0.29
	13	4ВІ	420	6	2.5	0.25
Отдельные стержни	14	18 АІV	7500	2	15.0	30.0
	15	16 18 АІV	7000	2	14.0	28.0 28.0
Петли	16	12 АІ	1120	1	1.1	1.0

Для А-IV $\sigma_0 = 5100 \text{ кг/см}^2$

Выборка стали

Диаметры и классы стали	Ф 18 А IV	Ф 16 А IV	Ф 12 АІ	8 АІ	Ф 6 АІ	Ф 4 ВІ	Ф 5 ВІ
Длина м	29.0 15.0	14.0	4.5	1.0	3.0 3.48	1.00 1.045	28.60
Массы кг	58.0 300	22.1	3.98	0.40	6.77 0.78	10.35 10.35	3.94
R _{сн}	6000		2400		5500		
ГОСТ	5781-75					6781-53*	

Спецификация стальных элементов

МАРКА	Кол-во шт.	МАССА кг		№ стр.
		Одного элемента	Всех элементов	
К-1	2	1.16-0.87	2.32 1.74	10
К-2	6	0.90 0.64	5.40 3.84	10
К-3	1	0.86	0.86	10
К-4	2	0.28	0.56	10
С-1	1	6.13	6.13	9
С-2	2	0.87	1.74	10
С-3	1	0.54	0.54	10
Отдельные стержни	4	—	52.7 58.0	—
Петли	4	1.0	3.98	10

Характеристика изделия

Масса	кг	2335
Объем бетона	м ³	0.852
Приведенная толщина настила	см	4.20
Масса стали	кг	49.5 71.40
Расход стали на 1 м ² изделия	кг	11.2 10.10
Расход стали на 1 м ³ бетона	кг	65.7 83.8
Марка бетона		300
Кубиковая прочность бетона на его обхват не ниже	кг/см ²	200
Объем панели по внешним размерам	м ³	1.635

Длина рабочей арматуры без учета захватов (поз. 13, 14)

		1.141 - КР- 1.1. 05741			
Изм. лист.	№ докум.	Подпись	Дата	Спецификации и характеристика изделия	Лит. Масса Масштаб
Разраб	Дерюгина	Дерюгина	1974		
Проб	Хомич	Хомич		панель КНК-750	Лист Листов
ГИП	Кузьменко	Кузьменко			
				Ленжилпроект	