

ГОСУДАРСТВЕННЫЙ КОМИТЕТ ПО ГРАЖДАНСКОМУ СТРОИТЕЛЬСТВУ И АРХИТЕКТУРЕ ПРИ ГОССТРОЕ СССР.

ТИПОВЫЕ КОНСТРУКЦИИ И ДЕТАЛИ ЗДАНИЙ И СООРУЖЕНИЙ

СЕРИЯ 1.225 - 1

ПРОГОНЫ ЖЕЛЕЗОБЕТОННЫЕ

ПРОГОНЫ ДЛЯ НАРУЖНЫХ И ВНУТРЕННИХ
КИРПИЧНЫХ СТЕН ДЛИНОЙ 448, 598, 898 см.

РАБОЧЕ ЧЕРТЕЖИ

и/у
13000

ЦЕНА 0-57

ЦЕНТРАЛЬНЫЙ ИНСТИТУТ ТИПОВОГО ПРОЕКТИРОВАНИЯ
ГОССТРОЯ СССР

Москва, А-445, Смольная ул., 22

Сдано в печать 1977 года

Заказ № 2838 Тираж 1000 экз

ГОСУДАРСТВЕННЫЙ КОМИТЕТ ПО ГРАЖДАНСКОМУ СТРОИТЕЛЬСТВУ И АРХИТЕКТУРЕ ПРИ ГОССТРОЕ СССР

ТИПОВЫЕ КОНСТРУКЦИИ И ДЕТАЛИ ЗДАНИЙ И СООРУЖЕНИЙ

СЕРИЯ 1.225-1

ПРОГОНЫ ЖЕЛЕЗОБЕТОННЫЕ

ПРОГОНЫ ДЛЯ НАРУЖНЫХ И ВНУТРЕННИХ
КИРПИЧНЫХ СТЕН ДЛИНОЙ 448,598,898 см.

РАБОЧИЕ ЧЕРТЕЖИ

РАЗРАБОТАНЫ
ЦНИИЭП УЧЕБНЫХ ЗДАНИЙ

УТВЕРЖДЕНЫ ГОСГРАЖДАНСТРОЕМ
И ВВЕДЕНЫ В ДЕЙСТВИЕ
С 1 МАРТА 1976
ПРИКАЗ N 40 ОТ 2.02.76

	Лист	Стр
СОДЕРЖАНИЕ	—	1
Пояснительная записка	—	2-3
Привязка закладных деталей	—	4
Номенклатура	1	5
Прогоны НП5,2-90-7,5; НП4-90-7,5; НП3 90-7,5. Опалубочные чертёжи. Армирование.	2	6
Прогоны НП5,2-60 4,5; НП4-60-4,5; НП3-60-4,5 Опалубочные чертёжи Армирование.	3	7
Прогоны НП7,2-45-4,5; НП5,2-45-4,5; НП4-45-4,5; НП3-45-4,5 Опалубочные чертёжи. Армирование	4	8
Пространственные каркасы ПК1 — ПК5	5	9
Пространственные каркасы ПК6 — ПК9 Отдельные стержни ОС 1 — ОС-8	6	10
Плоские каркасы К-1, К-2; К-3, К-5	7	11
Плоские каркасы К-4, К-6; К-7; К-8; К-9	8	12
Арматурные сетки С-1 — С-6	9	13
Арматурные сетки С-7 — С-9 Пешки П-1; П-2	10	14
Закладные детали М-1, М-2	11	15
Данные для испытания прогонов	12	16

ЦНИИЭП
 УЧЕБНЫМ ЗАДАЧИМ
 Г. МОСКВА
 С. МАРГУЛ
 В. АНФОРБ
 С. АНОФРИЕВ
 А. РЮЩИНА
 КОПИРОВАЛ
 ДА
 КОПИРОВАЛ
 ДА

Настоящий альбом рабочих чертежей разработан на основании технических решений, одобренных письмом Госстражданстроя № 4-1715 от Октября 1974 года

Индустриальные изделия данной серии предназначены для применения при проектировании и строительстве общественных и административно-бытовых зданий со стенами из кирпича

В состав альбома вошли сборные железобетонные прогоны с полкой для опирания плит перекрытия и лестничных маршей. Прогоны рассчитаны и запроектированы в соответствии со СНиП II-V-62* на равномерно распределенные, принятые по СН 382-67, приведенные в таблицах 1 и 2. Расчетные пролеты даны в таблице 3

Таблица 1

Вид унифицированной нагрузки /без учета собственного веса прогона/ кг/м ²	Тип прогона			
	ИПЗ	ИП4	ИПС 2	ИП4-2
Р а с ч е т н а я	3000	4000	5200	7200
н о р м а т и в н а я	2500	3400	4400	6200
в том числе нормативная длительно действующая	2050	2950	3500	5300

Таблица 2

Вид нагрузки от собственного веса прогона кг/м ²	Тип прогона		
	ИП-45-	ИП-60	ИП-90
р а с ч е т н а я	388	388	395
н о р м а т и в н а я	353	353	540

Таблица 3

М а р к а п р о г о н а	Расчетный пролет мм
ИПС 2 90-7,5	8400
ИП4-90-7,5; ИП3-90-7,5	8680
ИПС 2-60-4,5; ИП4 60-4,5; ИП3-60 4,5	5750
ИП7.2-45-4,5; ИПС.2-45-4,5; ИП4-45-4,5; ИП3-45-4,5	4250

Арматурные стали для армирования прогонов применять с учетом требований СН 390-69.

Прогоны армируются сварными каркасами с рабочей арматурой из горячекатаной стали периодического профиля класса А-I: $R_s = 3400 \text{ кг/см}^2$ (гост 5781-61). Поперечные и дополнительные стержни выполнять из горячекатаной стали класса А-I: $R_s = 2100 \text{ кг/см}^2$ по гост 5781-61 и по гост 380-71. Плоские каркасы объединяются дополнительными стержнями в пространственный каркас. Для подъемных петель предусматривается горячекатаная сталь класса А-I/гост 5781-61 и гост 380 71/марок ВСтЗсп2. Допускается применение для монтажных петель стали марки ВСтЗсп2, только при условии, что монтаж будет вестись при температуре воздуха выше -40°C . В прогонах ИП-90. предусмотрены отверстия для пропущка анкеров плит перекрытия. На опалубочных чертежах не указаны места расположения закладных деталей в зависимости от конкретного решения фасадов применения типов перемычек, а также в зависимости от толщин наружных стен, проектная организация, закладывающая в проект прогоны должна привязать лист привязки закладных

Т К	П р о г о н ы ж е л е з о б е т о н н ы е		О с е р и н 1 2 2 5 1
1975	П о я с н и т е л ь н а я	з а я в к а	Выпущен Лист

деталей/стр в выпуска/и оговорить тип применяемых прогонов в спецификациях и в заказах заводам-изготовителям. Таблицы расхода материалов выполнены без учета закладных деталей

Прочность бетона к моменту отпечка изделия с завода-изготовителя должна быть следующая:

в зимнее время - 100%

В остальных случаях не менее 70% проектной при условии, что завод-изготовитель гарантирует достижение 100% проектной прочности бетона в двадцативосьмидневном возрасте

Марки прогонов/без учета закладных деталей, указанных на листе /, состоят из буквенных и цифровых обозначений, имеющих следующие значения:

буквы: НП - индекс прогонов

цифры: 3, 4, 5, 2, 7, 2 - величина расчетной унифицированной нагрузки в т/м /СН 382-67/

цифры: 45; 60; 90 - длина прогонов округленно в дм

цифры: 4,5 и 7,5 - высота прогонов в дм.

Маркировку прогонов с учетом закладных деталей см. лист привязки закладных деталей/стр в выпуска /.

Пример маркировки прогона под унифицированную нагрузку равную 4000 кг/м длиной 8980 мм, высотой 750 мм - НП4-90-7,5

Пример маркировки прогона под унифицированную нагрузку равную 4000 кг/м, длиной 8980 мм, высотой 750 мм с закладными деталями м 1 - НП4-90-7,5. 1 то же с закладными деталями м-2 - НП4-90-7,5 2

Марки прогонов представляются в спецификациях проекта,

заказах заводам-изготовителям и несмываемой краской на торцах готовых изделий, внесение изменений в обозначение марок не допускается. Испытание изделий необходимо производить в соответствии с ГОСТ 8829-66. Величины контрольных нагрузок приведены на листе 12. Подъем прогонов должен осуществляться с помощью траверс, обеспечивающих вертикальность строп. Изготовление, приемку, паспортизацию, хранение и транспортировку плит производить в соответствии с требованиями ГОСТ 13015-67; СНиП-В-21-62. Монтаж прогонов производить в соответствии со СНиП III-16-73.

Предел огнестойкости прогонов - 0,95 часа

СХЕМА ОПИРАНИЯ ПРОГОНОВ
НА СТЕНЫ, СТОЛБЫ И ПРОСТЕНКИ

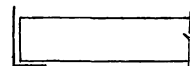

НЕ МЕНЕЕ 250

И. А. ХОДЯЧ
С. МАРЦАК
В. А. ФОРМА
С. А. ИФОРМЕВА

И. А. ХОДЯЧ
С. МАРЦАК
В. А. ФОРМА
С. А. ИФОРМЕВА

Л. Е. ИЛИН
И. М. ОСКВА

Т К

П Р О Г О Н Ы Ж Е Л Е З О Б Е Т О Н Н Ы Е

РЕД И Я

1 295 1

1945

П О Я С Н И Т Е Л Ь Н А Я З А П И С К А

ВЫПУСК ЛИСТ

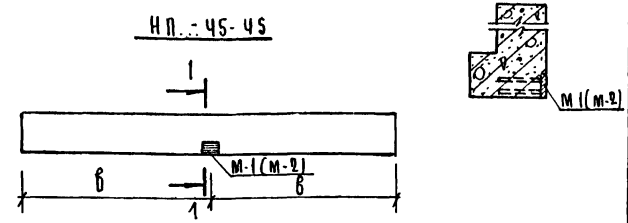
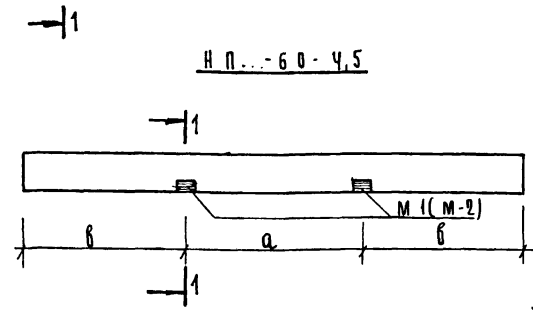
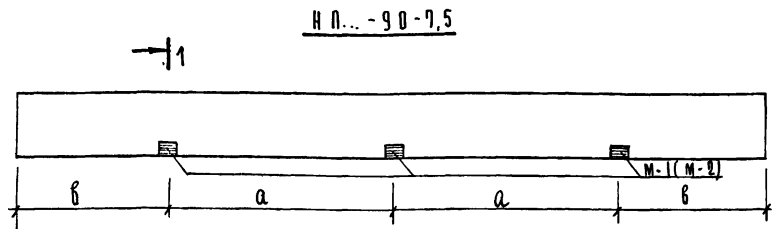

Примечания:

1. Привязывающая проектная организация по согласованию с заводами-изготовителями может изменять размеры привязки закладных деталей
2. Рабочие чертежи рекомендуемых закладных деталей даны на листе 11

Марка прогона	Марка закладной детали	Нагрузка на закладную деталь	Привязка закладных деталей мм		Расход стали кг		
			а	б	на закладные детали	общий на прогон	на 1 м² бетона
НПЗ-90-7,5.1	М-1	3.0	2700	1790	21.63	275.61	142.0
НП4-90-7,5.1					21.63	386.9	199.8
НП5.2-90-7,5.1					21.63	389.1	200.2
НПЗ-90-7,5.2	М-2	1.0	2700	1790	14.58	268,56	138.8
НП4-90-7,5.2					14.58	379,65	195.6
НП5.2-90-7,5.2					14.58	382,05	197.1
НПЗ-60-4,5.1	М-1	3.0	2000	1990	14.42	180,08	214.4
НП4-60-4,5.1					14.42	224.2	267.1
НП5.2-60-4,5.1					14.42	228,74	356.0
НПЗ-60-4,5.2	М-2	1.0	2000	1990	9.72	175,38	208.9
НП4-60-4,5.2					9.72	219,5	260.6
НП5.2-60-4,5.2					9.72	229,04	350.1
НПЗ-45-4,5.1	М-1	3.0	—	2240	7.21	54.3	86.2
НП4-45-4,5.1					7.21	73.71	117.3
НП5.2-45-4,5.1					7.21	104,08	165.1
НП7.2-45-4,5.1	М-2	1.0	—	2240	7.21	134,51	213.0
НПЗ-45-4,5.2					4.86	51,95	82.4
НП4-45-4,5.2					4.86	71,36	113.3
НП5.2-45-4,5.2					4.86	101,74	161.2
НП7.2-45-4,5.2					4.86	132,16	209.7

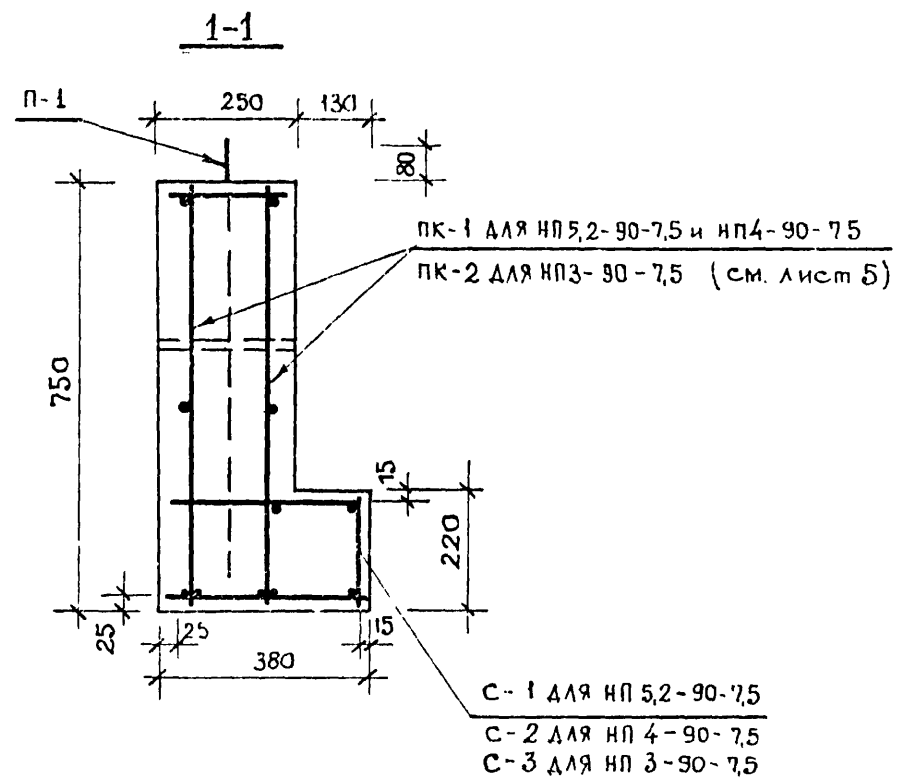
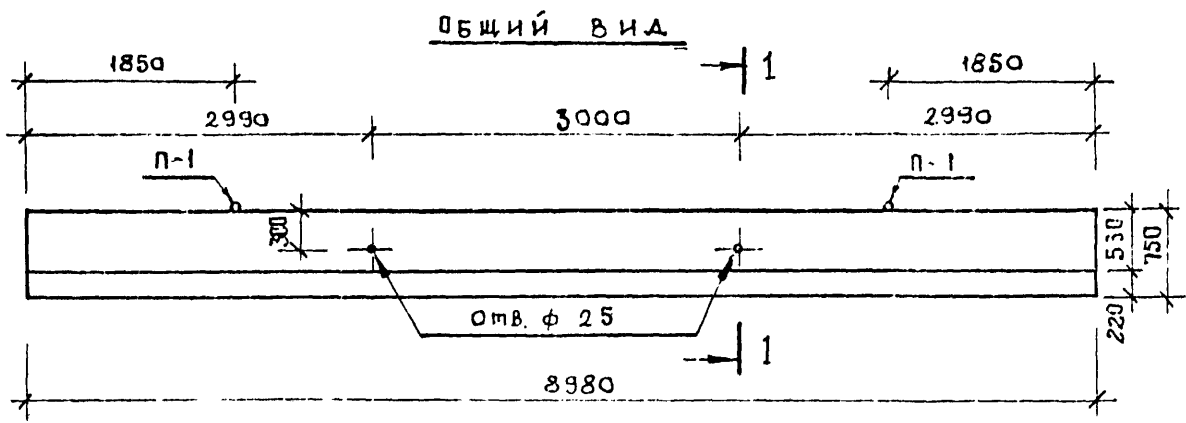

ХАРАКТЕРИСТИКА ИЗДЕЛИЙ				
МАРКА ИЗДЕЛИЯ		НП5,2-90-7,5	НП4-90-7,5	НП3-90-7,5
МАССА ИЗДЕЛИЯ		кг	4850	4850
ОБЪЕМ ИЗДЕЛИЯ		м ³	1,94	1,94
РАСХОД МАТЕРИАЛОВ	БЕТОНА		м ³	1,94
	СТАЛИ	ВСЕГО НА 1 м ³ БЕТ.	кг	367,47
ПРОЕКТНАЯ МАРКА БЕТОНА		300		
КУБКОВАЯ ПРОЧНОСТЬ БЕТОНА К МОМЕНТУ ОТПУСКА ИЗДЕЛИЯ С ЗАВОДА НЕ МЕНЕЕ		кг/см ²	210	
НАГРУЗКИ ПРИЛОЖЕН К ИЗДЕЛИЮ	РАСЧЕТНАЯ		кг/м	5200
	НОРМАТИВНАЯ НОРМ ДАТ ДЕЙСТ.		кг/м	4400
НОРМАТ. НАРГ. ОТ СВОБСТВЕН. ВЕСА ПРОГОНА		кг/м	3500	2950
РАСЧЕТНЫЙ ПРОГИБ С УЧЕТОМ ДЛИТЕЛЬНОГО ДЕЙСТВИЯ ЧАСТИ НОРМАТИВНОЙ НАГРУЗКИ		ф ₀ / ρ _p	540	540
			1 / 301	1 / 309

СПЕЦИФИКАЦИЯ АРМАТУРНЫХ ИЗДЕЛИЙ НА ПРОГОН					ВЫБОРКА АРМАТУРЫ НА ПРОГОН					
МАРКА ПРОГОНА	НАИМЕНОВАНИЕ ИЗДЕЛИЯ	МАРКА ИЗДЕЛИЯ	КОЛ.	МАССА КГ	МАРКА ПРОГОНА	Φ ММ	ДЛИНА М	МАССА КГ	ГОСТ	R _a КГ/СМ ²
НП5,2-90-7,5	ПРОСТР. КАРКАС	ПК-1	1	336,70	НП5,2-90-7,5	32A III	35,88	226,4	5781-61	3400
	СЕТКА	С-1	1	23,81		18A I	20,82	42,84		
	ПЕТАИ	П-1	2	6,96		12A I	17,94	15,96		
	ВСЕГО:					367,47	10A I	120,91		75,06
НП4-90-7,5	ПРОСТР. КАРКАС	ПК-1	1	336,70	НП4-90-7,5	32A III	35,88	226,4	5781-61	3400
	СЕТКА	С-2	1	21,41		18A I	20,82	42,84		
	ПЕТАИ	П-1	2	6,96		12A I	17,94	15,96		
	ВСЕГО:					365,07	10A I	120,91	75,06	
НП3-90-7,5	ПРОСТР. КАРКАС	ПК-2	1	227,32	НП3-90-7,5	5B I	31,20	4,81	6727-53*	3150
	СЕТКА	С-3	1	19,70		25A III	35,88	138,14		
	ПЕТАИ	П-1	2	6,96		18A I	20,82	42,84		
	ВСЕГО:					253,98	12A I	17,94	15,96	
					НП3-90-7,5	10A I	26,91	16,6	5781-61	2100
						8A I	93,3	37,34		
						4B I	31,20	3,10		

Т.К.	ПРОГОНЫ ЖЕЛЕЗОБЕТОННЫЕ.			СЕРИЯ 1,225-1
1975	Прогонь НП5,2-90-7,5, НП4-90-7,5, НП3-90-7,5. Опалубочные чертежи. Армирование.			ВЫПУСК ЛИСТ 2

Общий вид

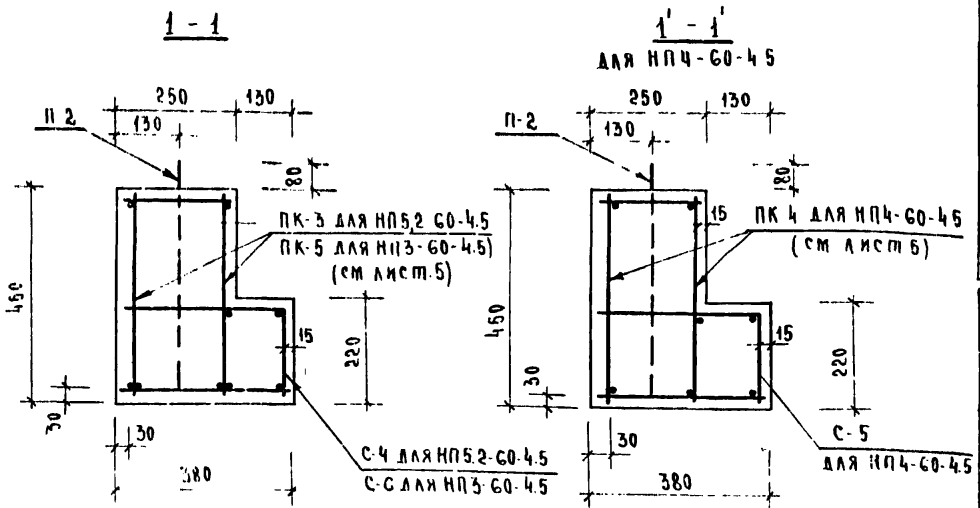
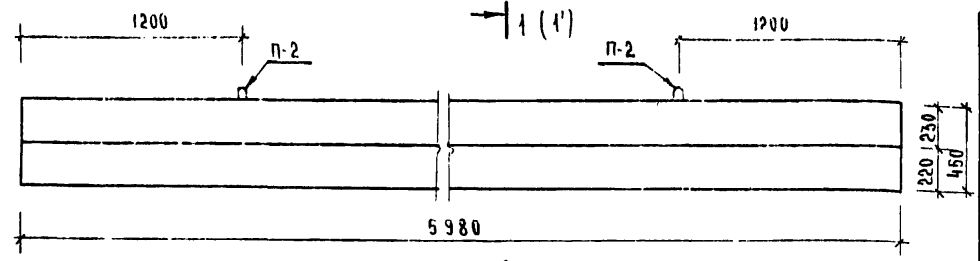

ХАРАКТЕРИСТИКА ИЗДЕЛИЙ				
МАРКА ИЗДЕЛИЯ		НПС-2-60-45	НПС-60-45	НПС-60-45
МАССА ИЗДЕЛИЯ		кг	2080	2080
ОБЪЕМ ИЗДЕЛИЯ		м ³	0.84	0.84
РАСХОД МАТЕРИАЛОВ	БЕТОНА		м ³	0.84
	СТАЛИ	ВСЕГО	кг	28432
НА 1 м ³ БЕТОНА		кг	338.5	
ПРОЕКЦИОННАЯ МАРКА БЕТОНА		300		
КУБИКОВАЯ ПРОЧНОСТЬ БЕТОНА К МОМЕНТУ ОТПУСКА ИЗДЕЛИЯ С ЗАВОДА НЕ МЕНЕЕ		кг/см ²	210	
НАГРУЗКИ ПРИЛОЖЕН К ИЗДЕЛИЮ	РАСЧЕТНАЯ		кг/м	5200
	НОРМАТИВНАЯ		кг/м	4400
НОРМ НАГР ОТ СОБСТВ ВЕСА ПРОГОНА		кг/м	3500	2950
РАСЧЕТНЫЙ ПРОГИБ С УЧЕТОМ АЛТ ТЕЛЬНОГО ДЕЙСТВИЯ ЧАСТИ НОРМАТИВНОЙ НАГРУЗКИ		ф ₀ / с _p	1/308	1/306

СПЕЦИФИКАЦИЯ АРМАТУРНЫХ ИЗДЕЛИЙ НА ПРОГОН				
МАРКА ПРОГОНА	НАИМЕН ИЗДЕЛИЯ	МАРКА ИЗДЕЛИЯ	КОД	МАССА КГ
НПС-2-60-45	ПРОСТРАНСТ КАРКАС	ПК-3	1	266.53
	СЕТКА	С-4	1	15.83
	ПЕТАИ	П-2	2	1.96
	ВСЕГО			284.32
НПС-60-45	ПРОСТР КАРКАС	ПК-4	1	193.57
	СЕТКА	С-5	1	14.25
	ПЕТАИ	П-2	2	1.96
	ВСЕГО			209.78
НПС-60-45	ПРОСТР КАРКАС	ПК-5	1	150.61
	СЕТКА	С-6	1	13.09
	ПЕТАИ	П-2	2	1.96
	ВСЕГО			165.66

ВЫБОРКА АРМАТУРЫ НА ПРОГОН					
МАРКА ПРОГОНА	Ф мм	ДЛИНА м	МАССА кг	ГОСТ	R _т кг/см ²
НПС-2-60-45	36 А III	23.88	190.8	5181-61	2100
	22 А I	11.94	35.58		
	12 А I	48.52	42.05		
	10 А I	17.91	11.03		
	5 В I	31.2	4.8		
НПС-60-45	40 А III	11.94	117.84	5181-61	2100
	22 А I	11.94	35.58		
	12 А I	47.43	42.11		
	10 А I	17.91	11.03		
	5 В I	20.8	3.22		
НПС-60-45	36 А III	23.88	115.54	5181-61	2100
	12 А I	2.20	1.96		
	10 А I	59.96	59.48		
	4 В I	11.12	6.82		
		20.8	2.06	6727-55*	310

ИЗДА
 ИМЯ
 ФАМИЛИЯ
 АДРЕС
 ПОДПИСЬ
 М.П.

ИЗДА
 ИМЯ
 ФАМИЛИЯ
 АДРЕС
 ПОДПИСЬ
 М.П.

Общий вид

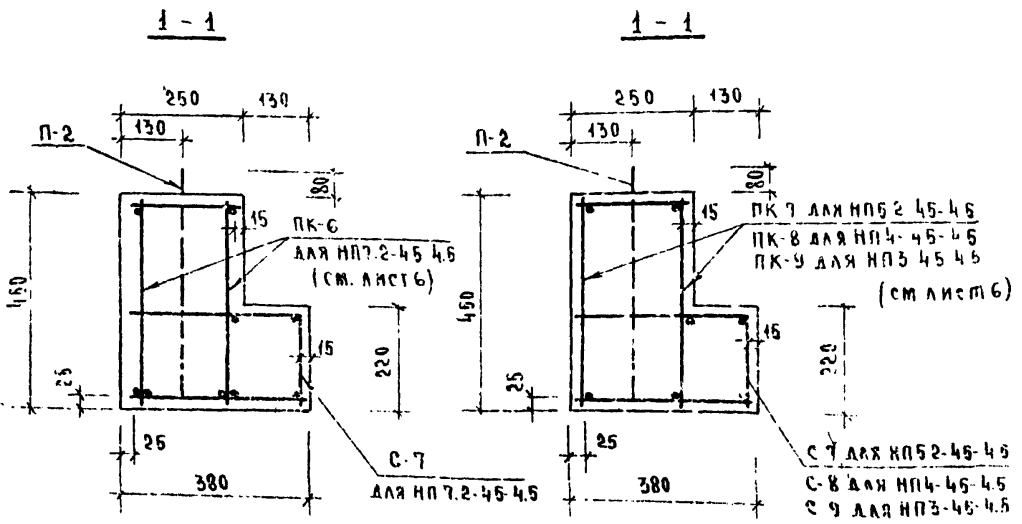
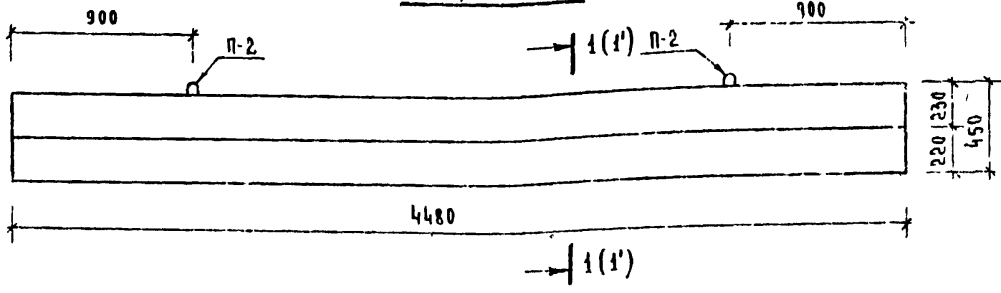

ХАРАКТЕРИСТИКА ИЗДЕЛИИ							
МАРКА ИЗДЕЛИЯ		НП7.2-45-45	НП5.2-46-45	НП4-45-45	НП3-45-45		
МАССА ИЗДЕЛИЯ	кг	1580	1580	1580	1580		
ОБЪЕМ ИЗДЕЛИЯ	м ³	0.63	0.63	0.63	0.63		
РАСХОД МАТЕРИАЛОВ	БЕТОНА		м ³	0.63	0.63	0.63	0.63
	СТАЛИ	ВСЕГО НА 1м ³ БЕТОНА	кг	127.3	96.88	66.50	47.09
ПРОЕКЦИОННАЯ МАРКА БЕТОНА		300					
КУБИКОВАЯ ПРОЧНОСТЬ БЕТОНА К МОМЕНТУ ОПУСКА ИЗДЕЛИЯ С ЗАВОДА НЕ МЕНЕЕ		кг/см ²	210				
НАГРУЗКИ ПРИЛОЖЕН К ИЗДЕЛИЮ	РАСЧЕТНАЯ	кг/м	7200	5200	4000	3000	
	НОРМАТИВНАЯ	кг/м	6200	4400	3400	2500	
НОРМ НАГР ОТ СОБСТВ ВЕСА ПРОГОНА		кг/м	5300	3500	2950	2050	
РАСЧЕТНЫЙ КОЭФ С УЧЕТОМ ДЛИТЕЛЬНОГО ДЕЙСТВИЯ ЧАСТИ НОРМАТИВНОЙ НАГРУЗКИ		f ₀ /σ _p	1/318	1/338	1/324	1/330	

СПЕЦИФИКАЦИЯ АРМАТУРНЫХ ИЗДЕЛИЙ НА ПРОГОН				
МАРКА ПРОГОНА	НАИМЕН ИЗДЕЛИЯ	МАРКА ИЗДЕЛИЯ	КОЛ	МАССА кг
НП7.2-45-45	ПРОСТРКАРК	ПК 6	1	113.5
	СЕТКА	С-7	1	11.84
	ПЕТАЛИ	П-2	2	1.96
	ВСЕГО :			127.3
НП5.2-46-45	ПРОСТРКАРК	ПК-7	1	83.08
	СЕТКА	С-7	1	11.84
	ПЕТАЛИ	П-2	2	1.96
	ВСЕГО			96.88
НП4-45-45	ПРОСТРКАРК	ПК-8	1	53.86
	СЕТКА	С-8	1	10.98
	ПЕТАЛИ	П-2	2	1.96
	ВСЕГО :			66.50
НП3-45-45	ПРОСТРКАРК	ПК-9	1	35.3
	СЕТКА	С-9	1	9.83
	ПЕТАЛИ	П-2	2	1.96
	ВСЕГО :			47.09

ВЫБОРКА АРМАТУРЫ НА ПРОГОН					
МАРКА ПРОГОНА	Ф мм	ДЛИНА м	МАССА кг	ГОСТ	кг/см ²
НП7.2-45-45	28AIII	17.88	86.36	5781-61	3400
	12AI	2.20	1.96		2100
	10AI	57.39	35.42	6727-53*	3150
5BI	23.4	3.56	3150		
32AIII	8.94	55.94	3400		
НП5.2-46-45	12AI	2.20	1.96	5781-61	2100
	10AI	57.39	35.42	6727-53*	3150
	5BI	23.4	3.56		3150
НП4-45-45	25AIII	8.94	34.42	5781-61	3400
	12AI	2.20	1.96		2100
	10AI	22.35	13.8	6727-53*	3150
8AI	35.04	13.92	3150		
НП3-45-45	5BI	15.6	2.4	5781-61	3150
	20AIII	8.94	22.08		3400
	12AI	2.20	1.96	6727-53*	3150
	10AI	22.35	13.8		2100
6AI	35.04	7.7	6727-53*	3150	
4BI	15.6	1.55		3150	

И. УВАРОВА
И. И. ИМЩЕНКО
Г. МОСКВА

Т.К	ПРОГОНЫ ЖЕЛЕЗОБЕТОННЫЕ	СЕРИЯ 1.225-1
1975	Прогоньы НП7.2-45-45; НП5.2-46-45; НП4-45-45; НП3-45-45. Опалубочные чертени. Армирование.	Выпуск лист 4

С п е ц и ф и к а ц и я и з д е л и я н а к а р к а с

МАРКА ПРОСТ. КАРКАС	МАРКА ДИМПАТУРЫ ИЗДЕЛИЯ	КОЛ.	М А С С А К Г		N Л И С Т А
			ИЗДЕЛИЯ	В С Е Х	
ПК-1	К-1	2	159,05	319,70	7
	ОС-3	46	0.15	6.90	6
	ОС-4	46	0.22	10.10	6
	И Т О Г О:			336,70	
ПК-2	К-2	2	108,14	216,28	7
	ОС-1	46	0.10	4,60	6
	ОС-2	46	0.14	6,44	6
	И Т О Г О:			227,32	
ПК-3	К-3	2	125,05	250,10	7
	ОС-5	31	0.21	6,51	6
	ОС-6	31	0.32	9,92	6
	И Т О Г О:			266,53	
ПК-4	К-4	2	88,57	177,14	8
	ОС-5	31	0.21	6,51	6
	ОС-6	31	0.32	9,92	6
	И Т О Г О:			193,57	
ПК-5	К-5	2	69,57	139,14	7
	ОС-3	31	0.15	4,65	6
	ОС-4	31	0.22	6,82	6
	И Т О Г О:			150,61	

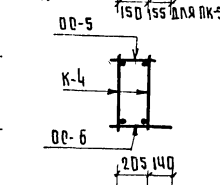
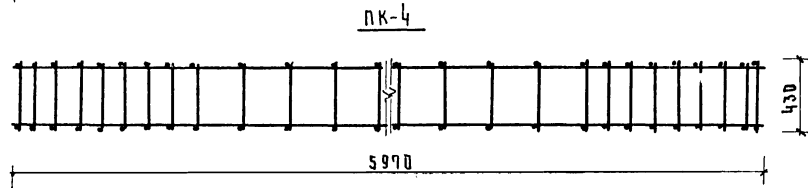
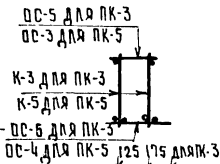
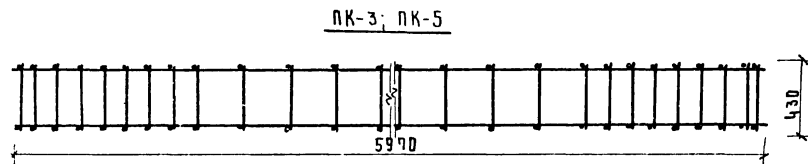
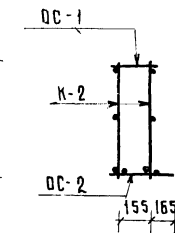
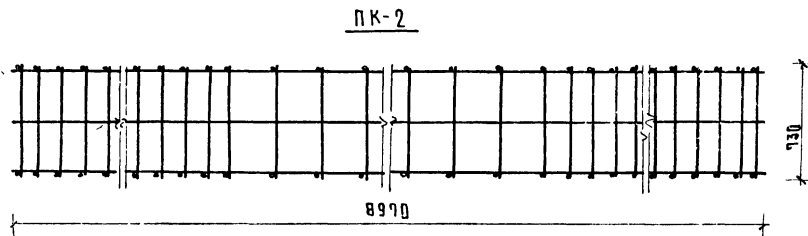
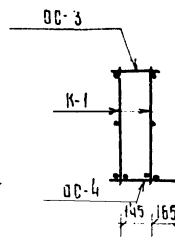
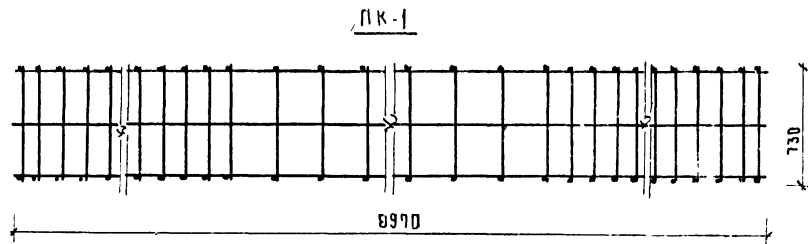

Т.К.

П р о г о н ы ж е л е з о б е т о н н ы е

с е р и я
1.225-1

1975

П р о с т р а н с т в е н н ы е к а р к а с ы П К - 1 ; П К - 2 ; П К - 3 ; П К - 4 ; П К - 5

в ы п у с к л и с т
5

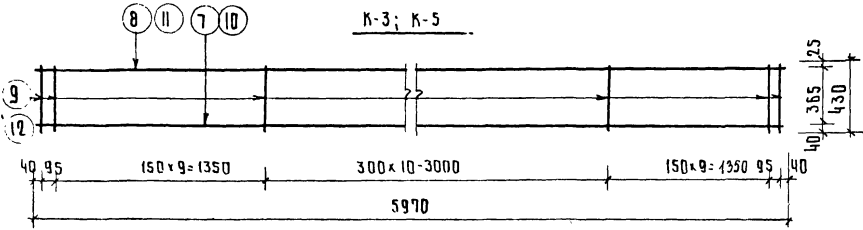
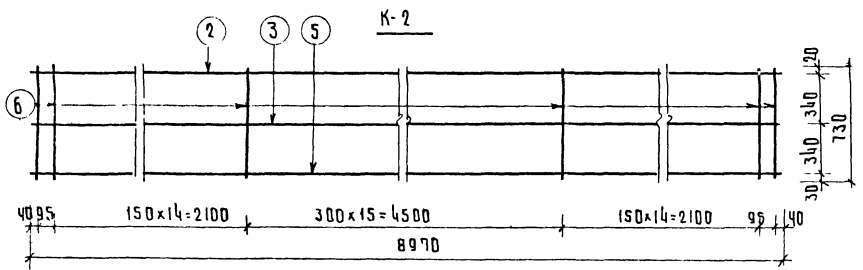
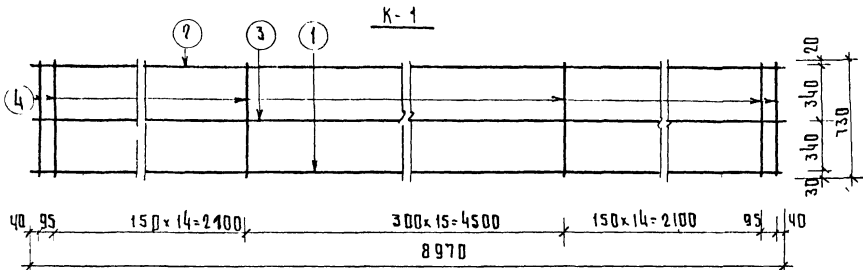

СПЕЦИФИКАЦИЯ АРМАТУРЫ НА КАРКАС

МАРКА КАРКА	№ ПОЗ	Φ ММ	КОЛ.	ДЛИНА		МАССА КГ
				(ПОЗИЦ) ММ	ВСЕХ М	
К-1	1	32 А II	2	8970	17,94	113,20
	2	18 А I	1	8970	8,97	17,94
	3	12 А I	1	8970	8,97	7,98
	4	10 А I	46	730	33,60	20,73
К-2	5	25 А II	2	8970	17,94	69,07
	2	18 А I	1	8970	8,97	17,94
	3	12 А I	1	8970	8,97	7,98
	6	8 А I	46	730	33,35	13,15
К-3	7	36 А II	2	5970	11,94	95,40
	8	22 А I	1	5970	5,97	17,79
	9	12 А I	31	430	13,33	11,86
	10	28 А II	2	5970	11,94	57,67
К-5	11	10 А I	1	5970	5,97	3,68
	12	10 А I	31	430	13,33	8,22

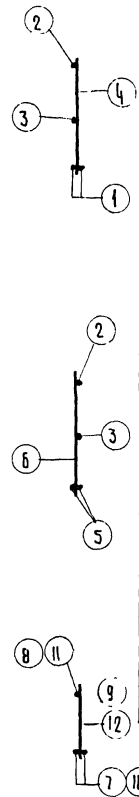

Г. МОСКВА. 10 УЛИЦА

Т.К.	Прогонны железобетонные	СЕРИЯ 1.225-1
1975	Плоские каркасы К-1; К-2; К-3; К-5	ВЫПУСК ЛИСТ 7

ПА. ИЖ. ИИ. ТА. А. ЛАКОВИЧ
 П.А. ИЖ. МАСТ. В. МАРГУСЕЦ
 П.А. ИЖ. ПР. ТА. В. АНОФРИЕВ
 СП. ИЖ. ИЖ. ИЖ. В. АНОФРИЕВА
 СП. ИЖ. ИЖ. ИЖ. В. УВАРОВ
 ЦНИИП
 УЧЕБНЫХ ЗАДАНИЙ
 Г. МОСКВА

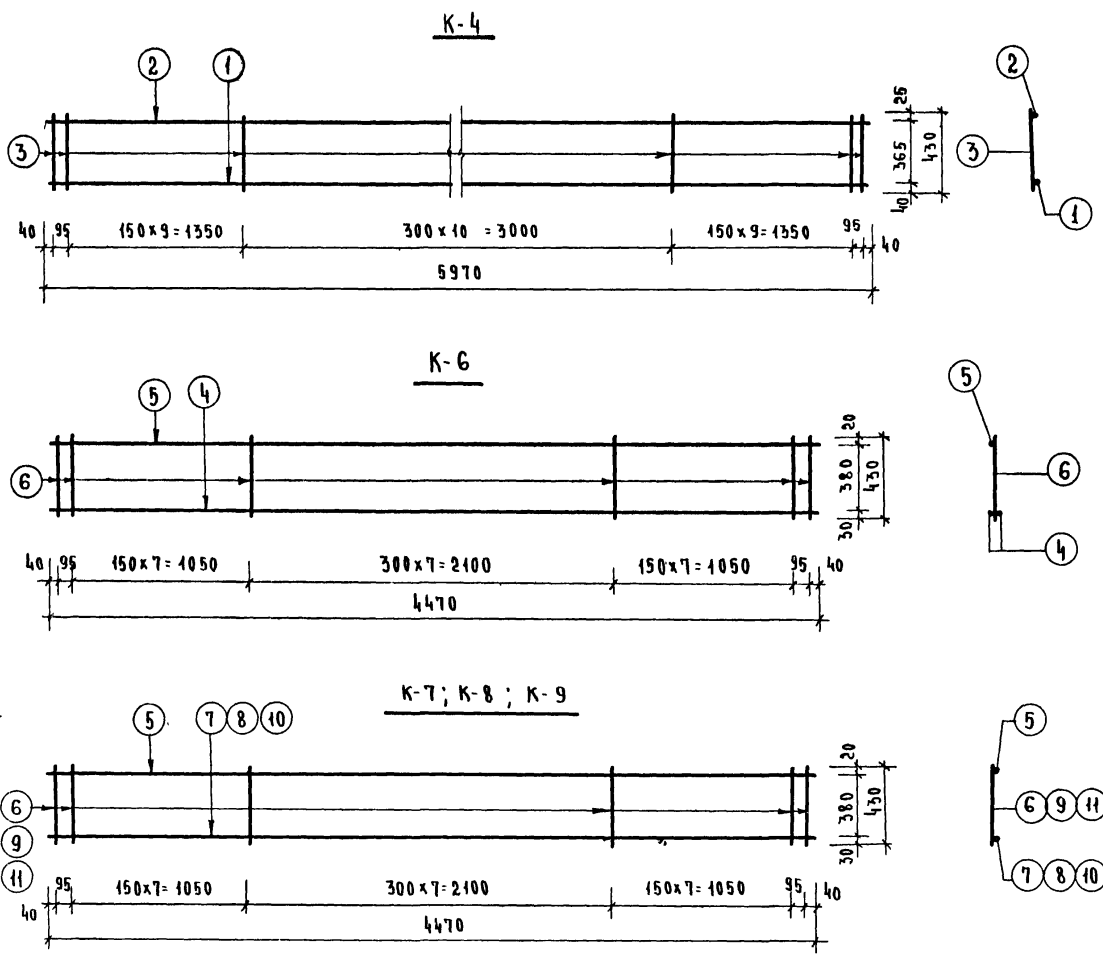

СПЕЦИФИКАЦИЯ АРМАТУРЫ НА КАРКАС							
МАРКА КАРКА	ЛН ПОЗ.	Ф мм	КОЛ.	ДЛИНА		МАССА КГ	
				ПОЗИЦ. мм	ВСЕХ м	ПОЗИЦИЙ	КАРКАСА
К-4	1	40 А III	1	5970	5.97	58.92	88.57
	2	22 А I	1	5970	5.97	17.19	
	3	12 А I	31	430	13.33	11.86	
К-6	4	28 А III	2	4470	8.94	43.18	52.31
	5	10 А I	1	4470	4.47	2.76	
	6	10 А I	24	430	10.32	6.37	
К-7	7	32 А III	1	4470	4.47	27.97	37.10
	5	10 А I	1	4470	4.47	2.76	
	6	10 А I	24	430	10.32	6.37	
К-8	8	25 А III	1	4470	4.47	17.21	24.05
	5	10 А I	1	4470	4.47	2.76	
	9	8 А I	24	430	10.32	4.08	
К-9	10	20 А III	1	4470	4.47	11.04	16.09
	5	10 А I	1	4470	4.47	2.76	
	11	6 А I	24	430	10.32	2.29	

Т.К.	ПРОРАНЫ ЖЕЛЕЗОБЕТОННЫЕ	СЕРИЯ 1.225-1
1975	ПЛОСКИЕ КАРКАСЫ К-4 ; К-6 ; К-7 ; К-8 ; К-9	ВОЛГСКА Л ИСТ 8

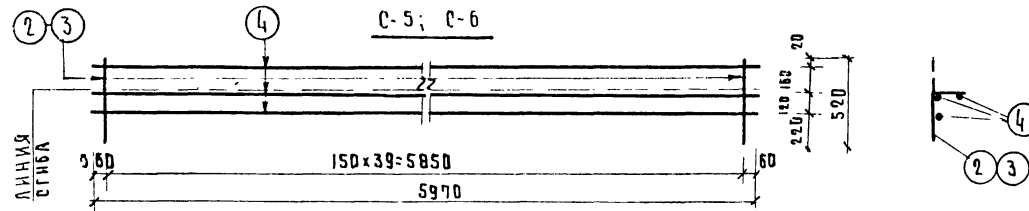
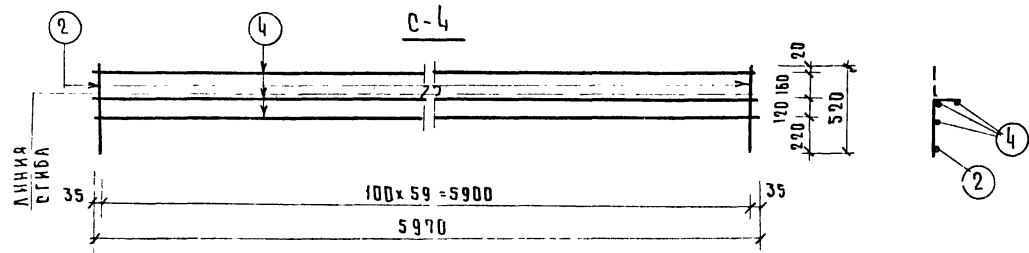
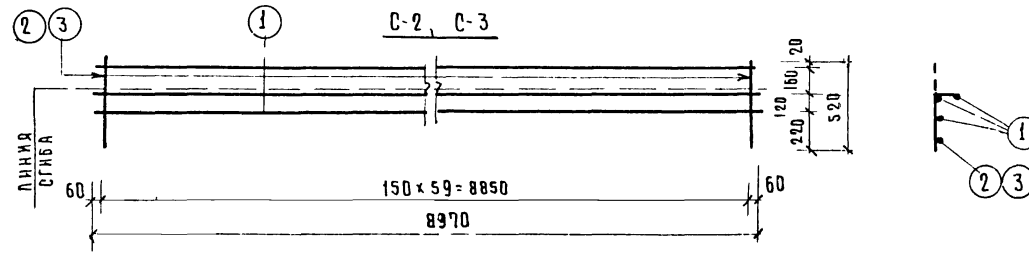
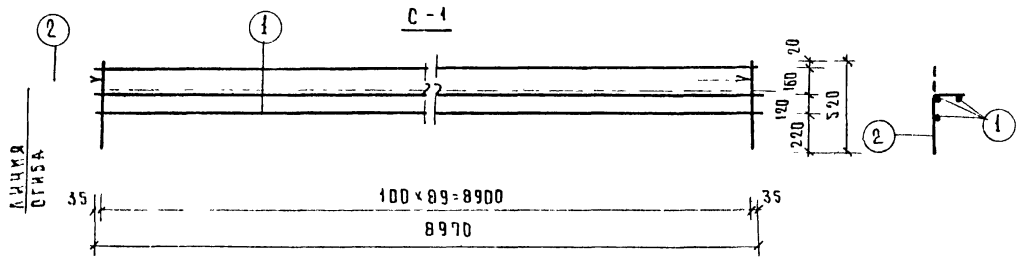

СПЕЦИФИКАЦИЯ АРМАТУРЫ НА СЕТКУ

МАРКА СЕТКИ	№№ ПОЗ	Ф ММ	КОЛ	ДЛИНА		МАССА КГ	
				ПОЗИЦ ММ	ВСЕХ М	ПОЗИЦИЯ СЕТКИ	СЕТКИ
С-1	1	10А I	3	8970	26,91	16,60	
	2	5В I	90	520	46,80	7,21	23,81
С-2	1	10А I	3	8970	26,91	16,60	
	2	5В I	60	520	31,20	4,81	21,41
С-3	1	10А I	3	8970	26,91	16,60	
	3	4В I	60	520	31,20	3,10	19,70
С-4	4	10А I	3	5970	17,91	11,03	
	2	5В I	60	520	31,20	4,80	15,83
С-5	4	10А I	3	5970	17,91	11,03	
	2	5В I	40	520	20,80	3,22	14,25
С-6	4	10А I	3	5970	17,91	11,03	
	3	4В I	40	520	20,80	2,06	13,09

ТК	Прогоны железобетонные.	СЕРИЯ 1225-1
1975	Арматурные сетки С-1; С-2; С-3; С-4; С-5; С-6	ВЫПУСК ЛИСТ 9

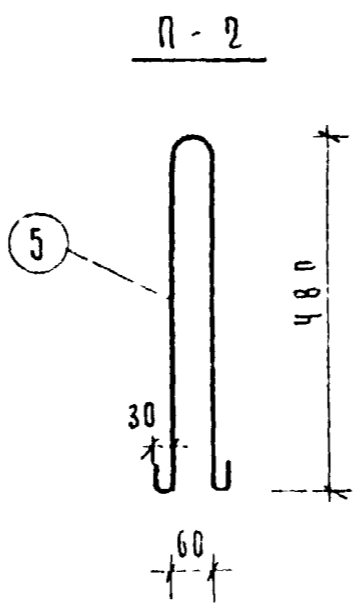
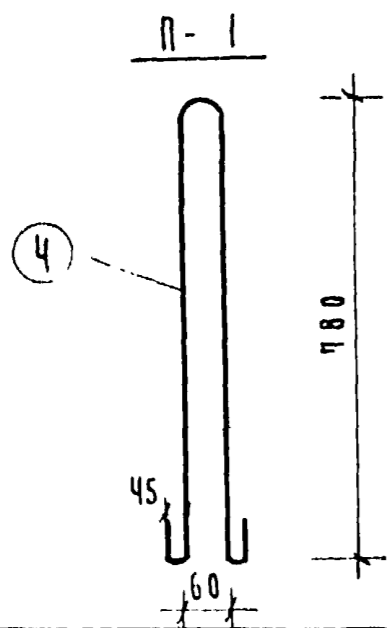
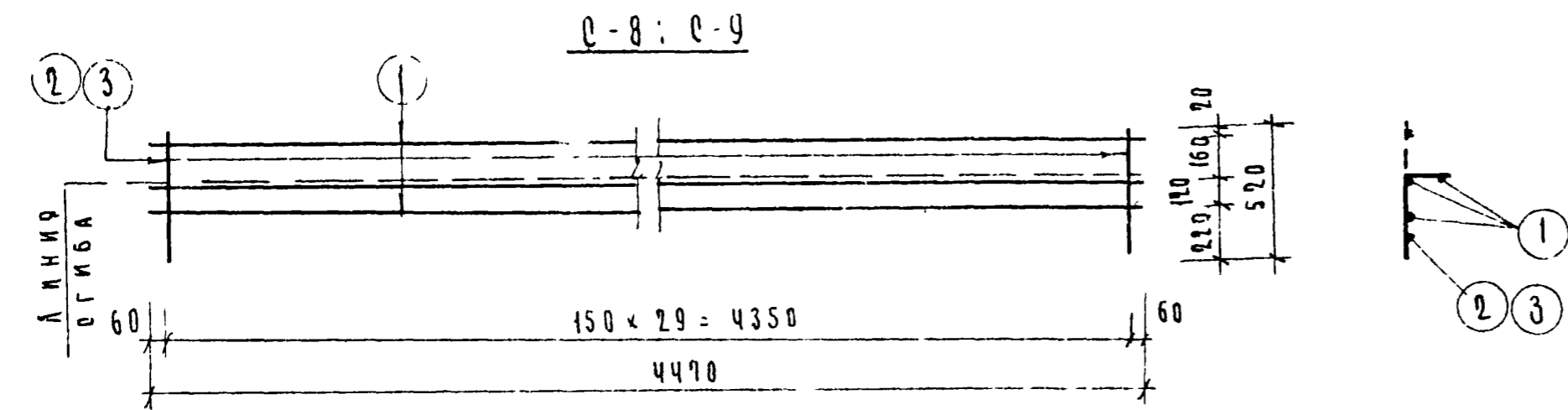
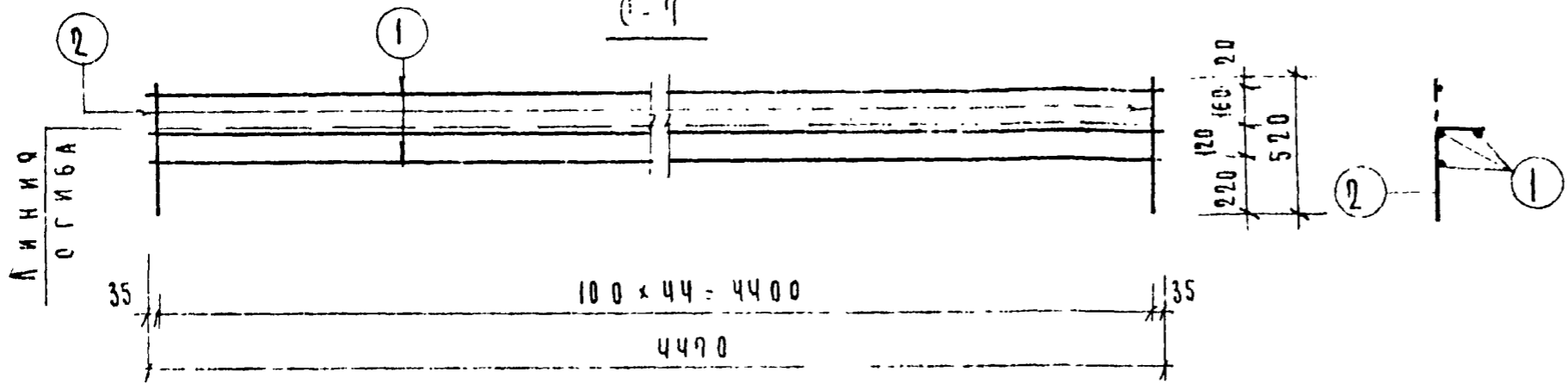

СПЕЦИФИКАЦИЯ АРМАТУРЫ НА ЭЛЕМЕНТ							
МАРКА ЭЛЕМ.	№№ ПОЗ	Ф ММ	КОЛ	ДЛИНА		МАССА КГ	
				1 ПОЗИЦ ММ	ВСЕХ М	ПОЗИЦИИ	ЭЛЕМЕНТА
С-7	1	10 А I	3	4470	13.41	8.28	11.84
	2	5 В I	45	520	23.40	3.56	
С-8	1	10 А I	3	4470	13.41	8.28	10.68
	2	5 В I	30	520	15.60	2.40	
С-9	1	10 А I	3	4470	13.41	8.28	9.83
	3	4 В I	30	520	15.60	1.55	
П-1	4	18 А I	1	1740	1.74	3.48	3.48
П-2	5	12 А I	1	1100	1.10	0.98	0.98

ГА РЧЖ МАСТ
 ГА ИНЖ ПРТА
 СТ ИНЖЕНЕР
 СТ ИНЖЕНЕР
 В МАРГУЛЕЦ
 В АНОФРИЕВ
 С АНОФРИЕВА
 В ЧУВАРДОВ

ЦЕНТРИ
 ЧУБОВИХ ЗАДАНИИ
 МОСКВА

Т К	ПРОГОНЫ ЖЕЛЕЗОБЕТОННЫЕ	СЕРИЯ 1 225 1
1975	АРМАТУРНЫЕ СЕТКИ С-7; С-8; С-9 ПЕТАЛИ П-1; П-2	ВЫИСК Лист 10

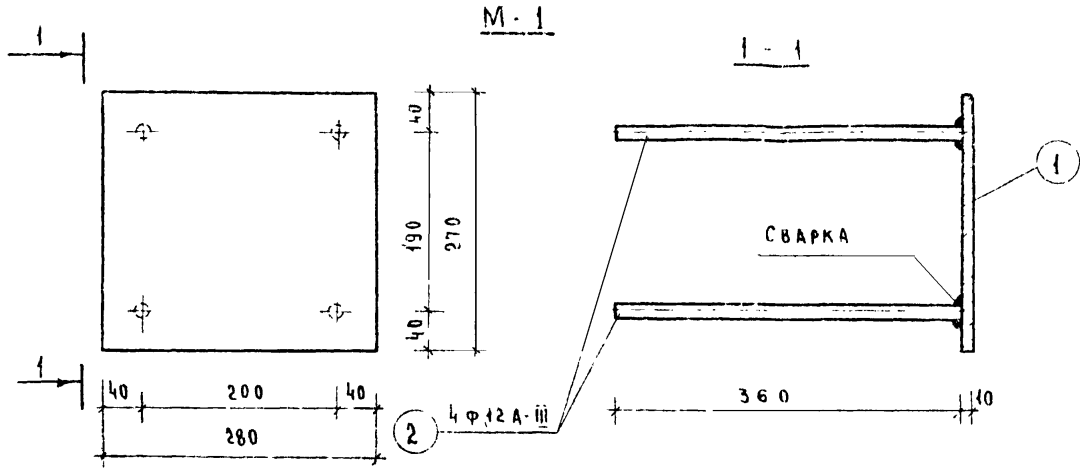

СПЕЦИФИКАЦИЯ СТАЛИ НА ЭЛЕМЕНТЫ							
МАРКА ЭЛЕМ	№ ПОЗ	СЕЧЕНИЕ ММ.	КОЛ.	ДЛИНА		ВЕС КГ	
				ПОЗИЦИИ ММ	ВСЕХ ПОЗ М	ПОЗИЦИИ ЭЛЕМЕНТА	ЭЛЕМЕНТА
М-1	1	-270x10	1	280	0.28	9.93	7.24
	2	Ф12А-III	4	360	1.44	1.28	
М-2	3	-200x10	1	270	0.27	4.24	4.86
	4	Ф10А-III	4	250	1.00	0.62	

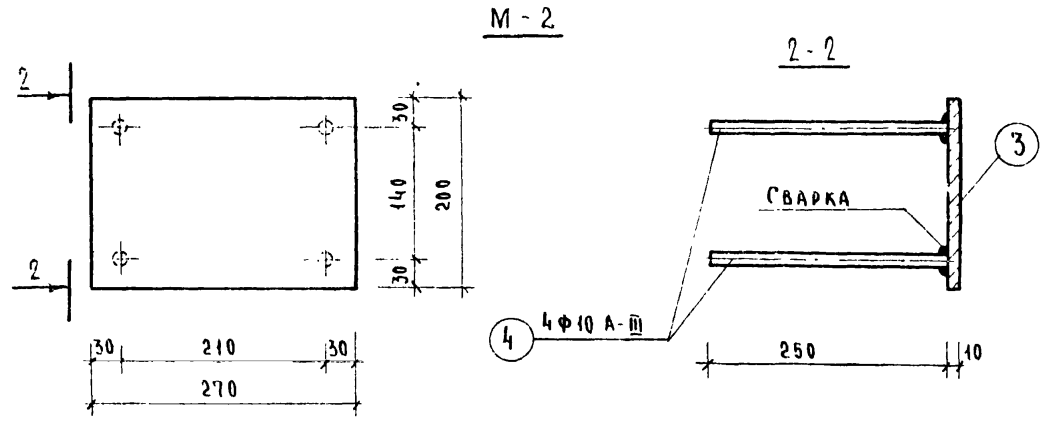

Г. МОСКВА

ГЛ	ПРОГОНЫ	ЖЕЛЕЗОБЕТОННЫЕ	СЕРИЯ 1225-1
197	ЗАКЛАДНЫЕ	ДЕТАЛИ М-1; М-2	ВЫПУСК 11

