

ТИПОВЫЕ КОНСТРУКЦИИ И ДЕТАЛИ
ЗДАНИЙ И СООРУЖЕНИЙ

СЕРИЯ 3901-Б

ПАТРУБКИ РЕБРИСТЫЕ $\text{Ду } 50 \times 1400 \text{ мм}$
ДЛЯ ПРОПУСКА ТРУБ ЧЕРЕЗ СТЕНЫ

Рабочие чертежи

ЦЕНТРАЛЬНЫЙ ИНСТИТУТ ТИПОВЫХ ПРОЕКТОВ

9493

Москва

ТИПОВЫЕ КОНСТРУКЦИИ И ДЕТАЛИ
ЗДАНИЙ И СООРУЖЕНИЙ

СЕРИЯ 3901-Б

ПАТРУБКИ РЕБРИСТЫЕ $\text{Ду } 50 \div 1400 \text{ мм}$
ДЛЯ ПРОПУСКА ТРУБ ЧЕРЕЗ СТЕНЫ

Рабочие чертежи

РАЗРАБОТАН
Государственным проектным
институтом Союзводоканалпроект

Введен в действие
Институтом Союзводоканалпроект
с 29/8 - 1967 г. Приказ № 214

ЦЕНТРАЛЬНЫЙ ИНСТИТУТ ТИПОВЫХ ПРОЕКТОВ

Москва

СОДЕРЖАНИЕ АЛЬБОМА

2

№ поз.	НАИМЕНОВАНИЕ	Лист	№ стр.
1.	Содержание альбома	ТМ-1	2
2.	Пояснительная записка	ТМ-2	3
3.	Патрубок ребристый Ду 50. Длина корпуса 400, 500 и 700 мм	ТМ-3	4
4.	Патрубок ребристый Ду 80. Длина корпуса 400, 500 и 700 мм	ТМ-4	5
5.	Патрубок ребристый Ду 100. Длина корпуса 400, 500 и 700 мм	ТМ-5	6
6.	Патрубок ребристый Ду 125. Длина корпуса 400, 500 и 700 мм	ТМ-6	7
7.	Патрубок ребристый Ду 150. Длина корпуса 400, 500 и 700 мм	ТМ-7	8
8.	Патрубок ребристый Ду 200. Длина корпуса 500, 600, 800 и 1000 мм	ТМ-8	9
9.	Патрубок ребристый Ду 250. Длина корпуса 500, 600, 800 и 1000 мм	ТМ-9	10
10.	Патрубок ребристый Ду 300. Длина корпуса 500, 600, 800 и 1000 мм	ТМ-10	11
11.	Патрубок ребристый Ду 350. Длина корпуса 500, 600, 800 и 1000 мм	ТМ-11	12
12.	Патрубок ребристый Ду 400. Длина корпуса 500, 600, 800 и 1000 мм	ТМ-12	13
13.	Патрубок ребристый Ду 500. Длина корпуса 600, 700, 900 и 1200 мм	ТМ-13	14
14.	Патрубок ребристый Ду 600. Длина корпуса 600, 700, 900 и 1200 мм	ТМ-14	15
15.	Патрубок ребристый Ду 700. Длина корпуса 600, 700, 900 и 1200 мм	ТМ-15	16
16.	Патрубок ребристый Ду 800. Длина корпуса 600, 700, 900 и 1200 мм	ТМ-16	17
17.	Патрубок ребристый Ду 900. Длина корпуса 600, 700, 900 и 1200 мм	ТМ-17	18
18.	Патрубок ребристый Ду 1000. Длина корпуса 800, 1000 и 1300 мм	ТМ-18	19
19.	Патрубок ребристый Ду 1200. Длина корпуса 800, 1000 и 1300 мм	ТМ-19	20
20.	Патрубок ребристый Ду 1400. Длина корпуса 800, 1000 и 1300 мм	ТМ-20	21

ТК

Патрубки ребристые Ду 50 ÷ 1400
для пропуска труб через стеныСерия
3.501-Б

1967

Содержание альбома

Лист ТМ-1

Лин.в.№
Т-1914
Серия
3.901-6
Лист
ТМ-2

ПОЯСНИТЕЛЬНАЯ ЗАПИСКА 3

Настоящая серия разработана по плану типового проектирования 1967г по разделу «Санитарно-технические сооружения и устройства, тема N 42 - по заданию Главного Управления по строительному проектированию предприятий, зданий и сооружений Госстроя СССР.

Область применения

Патрубки ребристые, разработанные в настоящем проекте, предназначены для пропуска ^{чугунных} стальных труб по ГОСТ 8732-58, ГОСТ 10704-63, ГОСТ 3262-62 и стальных 512-63 через стены водопроводно-канализационных сооружений во всех районах Советского Союза, где можно осуществить жесткую заделку трубы. Толщины стенок патрубков приняты равными толщинам стенок труб, применяемых в этих сооружениях.

Состав проекта

В проекте разработаны конструкции ребристых патрубков на условные проходы Ду: 50, 80, 100, 125, 150, 200, 250, 300, 350, 400, 500, 600, 700, 800, 900, 1000, 1200, 1400.

Технико-экономическая характеристика

	Длина патр. Ду мм	А мм																	
		50	80	100	125	150	200	250	300	350	400	500	600	700	800	900	1000	1200	1400
Вес метал. в кг	400	2	3	4,5	6	8													
Сталь. стоим. в руб.		1	1,5	2,2	3	4													
Вес метал. в кг	500	2,5	3,5	5,5	8	10	20	30	33	43	39								
Сталь. стоим. в руб.		1,2	1,7	2,7	4	5	10	15	16	21	19								
Вес метал. в кг	600						24	35	39,5	51	45	59	70,5	91	106	120			
Сталь. стоим. в руб.							12	17	20	25	22	29	35	45	53	60			
Вес метал. в кг	700	3,5	4,5	8,5	10	13,5						68	80	105	122	138			
Сталь. стоим. в руб.		1,7	2,2	4,2	5	7						34	40	52	61	69			
Вес метал. в кг	800						32	47	52	67	60						173	219	312
Сталь. стоим. в руб.							16	23	26	33	30						86	109	156
Вес метал. в кг	900											86	103	133	154	174			
Сталь. стоим. в руб.												43	51	66	77	87			
Вес метал. в кг	1000																217	268	372
Сталь. стоим. в руб.																	106	134	186
Вес метал. в кг	1100						42	63,5	71	92	82								
Сталь. стоим. в руб.							21	32	35	46	41								
Вес метал. в кг	1200											113	135	175	202	228			
Сталь. стоим. в руб.												56	67	87	101	114			
Вес метал. в кг	1300																293	341	474
Сталь. стоим. в руб.																	136	170	237

Госстрой СССР
Самозащитный проект
г. Москва

Зам. гл. инж. Лизачев
Инж. А. В. Девб
Инж. Бахрушино
Инж. Конный

ТК Патрубки ребристые Ду 50÷1400 мм для пропуска труб через стены серия 3.901-6

1967 Пояснительная записка Лист ТМ-2

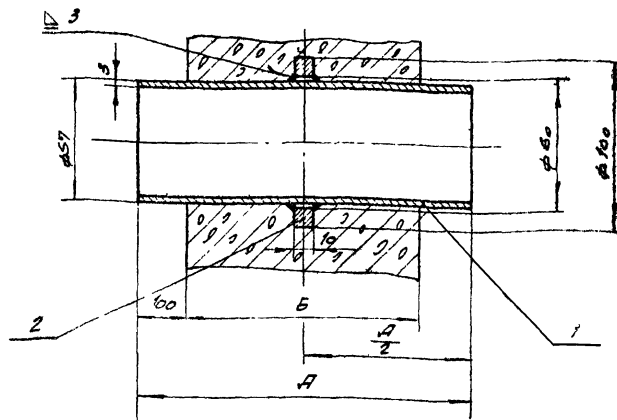

1. ПАТРУБКИ РЕБРИСТЫЕ ПРЕДНАЗНАЧЕНЫ ДЛЯ ПРОПУСКА СТАЛЬНЫХ ТРУБ ПО ГОСТ 10704-83, ГОСТ 3262-62 И ГОСТ 8732-58 ЧЕРЕЗ СТЕНЫ В МОКРЫХ И СУХИХ ГРУНТАХ.
2. ДЛИНА ПАТРУБКА "А" ПРИНЯТА ДЛЯ СТЕН ТОЛЩИНОЙ 200, 300 И 500 ММ. ДЛЯ ДРУГИХ ТОЛЩИН ОПРЕДЕЛЯЕТСЯ ПО ФОРМУЛЕ $A \geq B + 200$.

ДЛИНА А	400	500	700
ВЕС ДЕТ. 1	1,5	2	3
ВЕС ПАТРУБКА	2	2,5	3,5

2	РЕБРО $\phi 100 \times \phi 60 \times 10$	1	0,5	0,5	СЛЗ ГОСТ 380-60	
1	ГОСТ 10704-83 ТРУБА 57х3	1	СМ. ТАБЛ.		СТАЛЬ 10 ГОСТ 1050-60	
Поз	ОБЪЕДИНЕНИЕ	НАИМЕНОВАНИЕ	КОД	ЕД. ВЕС	МАТЕРИАЛ	ПРИМ.
ТК	ПАТРУБКИ РЕБРИСТЫЕ $D_{\text{вн}} 50 \div 1400$ ММ ДЛЯ ПРОПУСКА ТРУБ ЧЕРЕЗ СТЕНЫ					СЕРИЯ З. 301-6
1967	ПАТРУБКИ РЕБРИСТЫЕ $D_{\text{вн}} 50$. ДЛИНА КОРПУСА 400, 500 И 700 ММ					Лист ТМ-В

Инв. №2
Т-1914
СЕРИЯ
3.901-6
Лист
ТМ-4

5

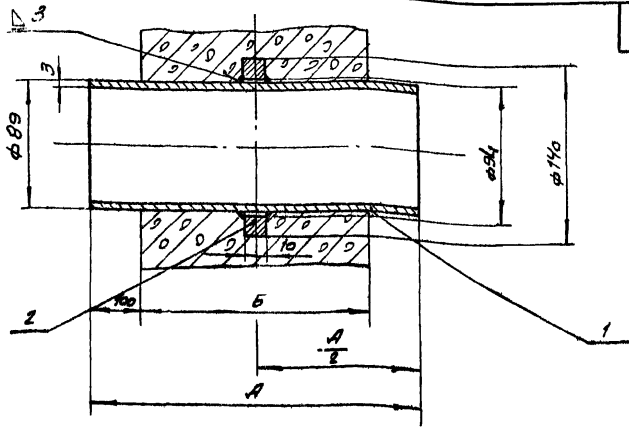

1. ПАТРУБКИ РЕБРИСТЫЕ ПРЕДНАЗНАЧЕНЫ ДЛЯ ПРОПУСКА СТАЛЬНЫХ ТРУБ ПО ГОСТ 10704-63, ГОСТ 3262-62 И ГОСТ 8732-58 ЧЕРЕЗ СТЕНЫ В МОСРЫХ И СУХИХ ГРУНТАХ.
2. ДЛИНА ПАТРУБКА "А" ПРИНЯТА ДЛЯ СТЕН ТОЛЩИНОЙ 200, 300 И 500 мм. ДЛЯ ДРУГИХ ТОЛЩИН ОПРЕДЕЛЯЕТСЯ ПО ФОРМУЛЕ $A \geq B + 200$.

ДЛИНА А	400	500	700
ВЕС ДЕТ. 1	2,5	3	4
ВЕС ПАТРУБКА	3	3,5	4,5

Авторы:
Инженер В.А. Давыдов
Инженер В.А. Вазрушина
Инженер В.А. Чертежная
Инженер В.А. Шульгина
Инженер В.А. Шендерович
Инженер В.А. Жданов

Госстрой СССР
Совнархознаипроект
г. Москва

2	РЕБРОР140xφ84x10	1	0,5	0,5	Ст.3 ГОСТ380-63	
1	ГОСТ10704-63 ТРУБА 89x3	1	См.табл.		СТАЛЬ 10 ГОСТ1050-60	
№	ОБОЗНАЧЕНИЕ	НАИМЕНОВАНИЕ	КОЛ.	ЕД.ОБЩ. ВЕС	МАТЕРИАЛ	ПРИМ.

ТК ПАТРУБКИ РЕБРИСТЫЕ Ду 50 ÷ 1400 мм
ДЛЯ ПРОПУСКА ТРУБ ЧЕРЕЗ СТЕНЫ СЕРИЯ
В.901-6
1967 ПАТРУБКИ РЕБРИСТЫЕ Ду 80.
ДЛИНА КОРПУСА 400, 500 И 700 мм Лист ТМ-4

Лист №
Т-1914
Серия
З.901-6
Лист
ТМ-5

6

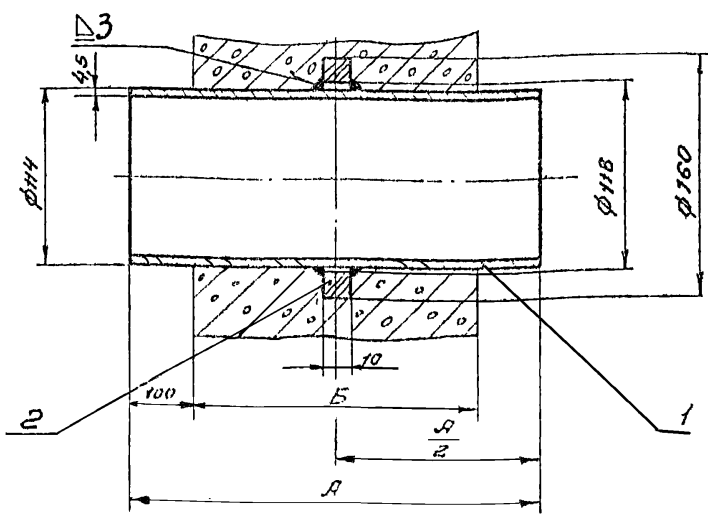

1. Патрубки ребристые предназначены для пропуска стальных труб по ГОСТ 8732-58, ГОСТ 3262-62 и ГОСТ 10704-63 через стены в мокрых и сухих грунтах.
2. Длина патрубка „Н“ принята для стен толщиной 200, 300 и 500 мм. Для других толщин определяется по формуле $A \geq B + 200$.

Длина А	400	500	700
Вес дет. 1	4	5	8
Вес патрубка	4,5	5,5	8,5

Наименование
Авдеев
Бахрушина
Шульгина
Каньков

Науч. отдел
рук. группы
Чертежник
Проверил

Создатель проекта
г. Москва

2	Ребра φ60 × φ118 × 10	1	0,5	0,5	Ст 3 ГОСТ 380-60	
1	ГОСТ 3262-62	Трубы Н1 × 4,5	1	см. табл.	Ст 2 ГОСТ 380-60	см. табл.
№	Обозначение	Наименование	№	Ед. Вес	Материал	Примеч.
ТК	Патрубки ребристые Ду 50-1400 мм для пропуска труб через стены.					Серия З.901-6
1967	Патрубок ребристый Ду 100. Длина корпуса 400, 500 и 700 мм					Лист ТМ-5

Имя. №
Т-1914
Серия
3.901-6
Лист
ТМ-6

7

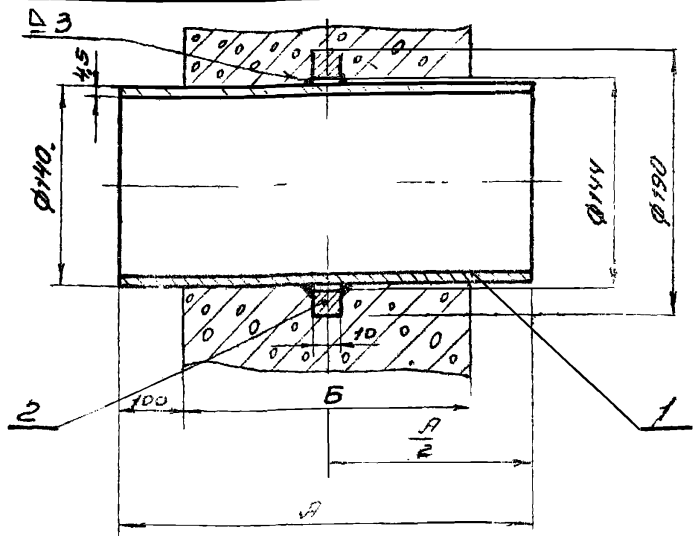

1. Патрубки ребристые предназначены для пропуска стальных труб по ГОСТ 8732-58, ГОСТ 3262-62 и ГОСТ 10704-63 через стены в мокрых и сухих грунтах
2. Длина патрубков A принята для стен толщиной 200, 300 и 500 мм для других толщин определяется по формуле $A \geq B + 200$

Длина A	400	500	700
Вес дет 1	5	7	9
Вес патрубка	6	8	10

Левее
Возвращена
Широкая
Конный

Правее
Результаты
Чертежник
Проборы

Госстрой
Составитель: А. Малый
г. Москва

2	Ребро φ190xφ144x10	1	1	1	Ст. 3 ГОСТ 380-60	
1	ГОСТ 3262-62 Труба 140 x 4,5	1	Ст. табл.	Ст. 2	ГОСТ 380-60	
Вх	Обозначение	Наименование	Кол. Ед. Вес	Обм.	Материал	Прим.
ТК		Патрубок ребристый φу 140 ÷ 1400 мм для пропуска труб через стены.			Серия 3.901-6	
1967		Патрубок ребристый φу 125. Длина корпуса 400, 500 и 700 мм			Лист ТМ-6	

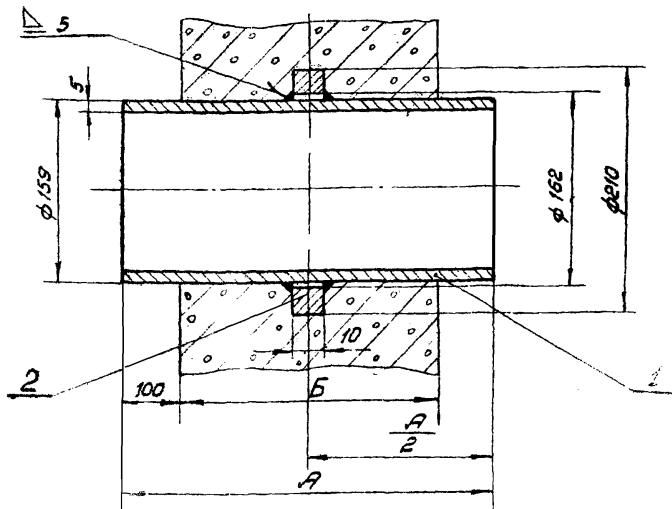

1. Патрубки ребристые предназначены для пропуска стальных труб по ^{ЧМТУ} ~~УкрНИИ~~ 512-63 и ГОСТ 8732-58 через стены в мокрой и сухой грунтах.
2. Длина патрубка «А» принята для стен толщиной 200, 300 и 500 мм. Для других толщин определяется по формуле $A \geq B + 200$

Длина А	400	500	700
Вес дет.1	7	9	12,5
Вес патрубка	8	10	13,5

2		Ребро $\phi 210 \times \phi 162 \times 10$	1	1	1	Ст.3 ГОСТ 380-60	
1	^{ЧМТУ} 512-63 УкрНИИ	Труба 159x5	1	См. табл.		Сталь 10 ГОСТ 1050-80	
Поз	Обозначение	Наименование	Кол.	Ев.	Общ.	Материал	Прим
				Вес			
ТК	Патрубки ребристые Ду 50 ÷ 1400 мм для пропуска труб через стены					серия 3.901-6	
1967	Патрубок ребристый Ду 150. Длина корпуса 400, 500 и 700 мм					Лист ТМ-7	

ЧИМ №
 Т-1914
 СЕРИЯ
 3.901-6
 Лист
 ТМ-8

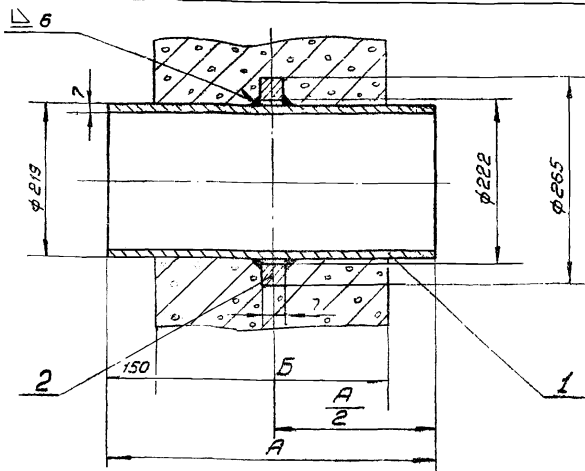

1. Патрубки ребристые предназначены для пропуска стальных труб по ГОСТ 10704-63 и ГОСТ 8732-58 через стены, в мокрую и сухую грунтах
2. Длина патрубка „А“ принята для стен толщиной 200, 300, 500 и 800 мм. Для других толщин определяется по формуле $A \geq B + 300$.

Длина А	500	600	800	1100
Вес дет. 1	19	23	31	41
Вес патрубка	20	24	32	42

Госстрой СССР
 Свободный проект
 г. Москва

Нач. отдела
 А. В. Бабеев
 Инж. А. В. Бабеев
 Инж. В. В. Бабеев
 Инж. В. В. Бабеев
 Инж. В. В. Бабеев
 Инж. В. В. Бабеев

2		Ребро $\phi 265 \times \phi 222 \times 10$	1	1	1	Ст. 3 ГОСТ 380-60	
1	ГОСТ 10704-63	Труба $\phi 219 \times 7$	1	См. табл.		Сталь 10 ГОСТ 1050-60	
По	Обозначение	Наименование	Кол.	Ед. Вес	Общ. Вес	Материал	Прим.
ТК	Патрубки ребристые Ду 50 ÷ 1400 мм для пропуска труб через стены,					серия 3,901-6	
1967	Патрубок ребристый Ду 200 Длина корпуса 500, 600, 800 и 1100 мм.					Лист ТМ-8	

ЛИНГ №
Т-1914
СЕРИЯ
3.901-Б
Лист
ТМ-9

10

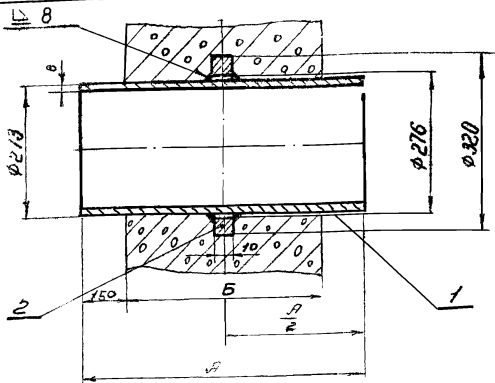

- Патрубки ребристые предназначены для пропуска стальных
- труб по ^{ЧМТУ} ~~УКРНТИ~~ 512-63 и ГОСТ 8732-58 через стены в мягких и сухих грунтах.
 - Длина патрубка "А" принята для стен толщиной 200 500 и 800 мм. Для других толщин определяется по формуле $A \geq B + 300$.

Длина А	500	600	800	1100
Вес дет 1	28	33	45	61,5
Вес патрубок	30	35	47	63,5

Госстрой СССР
Сонзводкавапроект
г. Москва

Нач. отдела
рук. работ
Чертежник
Проверил

Авдеев
Базрушина
Шуленина
Колный

А.И.И.
Э.В.
С.В.
Л.К.

2	Ребро φ320 φ276×10	1	2	2	Ст.3 ГОСТ 380-50	
1	^{ЧМТУ} УКРНТИ 512-63 Труба 273×8	1	См. табл		Сталь 30 ГОСТ 1050-60	
Наз	Обозначение	Кол.	Ед.	Площ.	Материал	Прим.
ТК	Патрубки ребристые Ду 50 1400 мм для пропуска труб через стены				3.5	1-Б
1967	Патрубок ребристой Ду 250. Длина корпуса 500, 600, 800 и 1100 мм					Лист ТМ-9

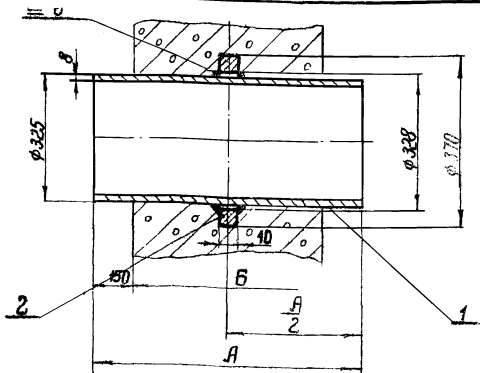

1. Патрубки ребристые предназначены для пропуска стальных труб по ^{УЧТУ}ЧерНПТМ 512-63 и ГОСТ 8932-58 через стены в мокрых и сухих грунтах.
2. Длина патрубка "А" принята для стен толщиной 200, 300, 500 и 800 мм. Для других толщин определяется по формуле $A \approx B + 300$.

Длина А	500	600	800	1100
Вес дет. 1	31	37,5	50	69
Вес патрубка	33	39,5	52	71

2		Ребро $\phi 370 \times 4328 \times 10$	1	2	2	Ст. 3 ГОСТ 380-60	
1	^{УЧТУ} ЧерНПТМ 512-63	Труба 325 \times 8	1	Ст. табл.		Сталь 10 ГОСТ 1050-60	Ст. табл.
Лит	Обозначение	Наименование	Кол	Ед	Общ	Материал	Примеч.
				Вес			
ТК	Патрубки ребристые Ду 50=1400 мм для пропуска труб через стены					Серия 3.901-6	
1967	Патрубок ребристый Ду 300. Длина корпуса 500, 600, 800 и 1100 мм					Лист ТМ-10	

Исполнитель: А.В.Сев.
 Проверено:
 Утверждено:
 Проектант:
 Конструктор:
 Инженер:
 Нач. отдела:
 Шиф. группы:
 Чертежник:
 Проверенный:
 Г. Москва

ГОСТРАИ СССР
 Сельскохозяйственный проект

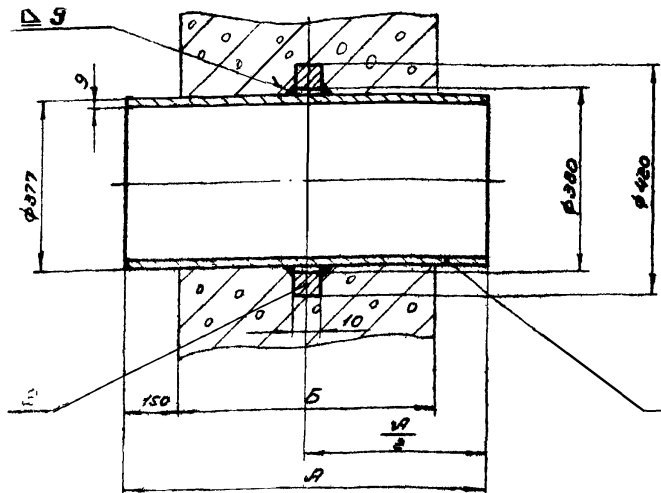

1 Патрубки ребристые предназначены для пропуска стальных труб по ГОСТ 8732-58 через стены в мокрых и сухих грунтах.

2 Длина патрубка "А" принята для стен толщиной 200, 300, 500 и 800 мм. Для других толщин определяется по формуле $A \approx B + 200$.

Длина А	500	600	800	1100
Вес дет.1	41	49	65	90
Вес патрубка	43	51	67	98

		Ребро $\phi 420 \times \phi 380 \times 10$	1	2	2	Ст.з. ГОСТ 880-60		
2	ГОСТ 8732-58	Труба 377x9	1	См. табл.		Сталь 10 ГОСТ 1050-60	См. табл.	
1	Обозначение	Наименование	Кол.	Вз.	Объем	Вес	Материал	Примеч.
ТК	Патрубки ребристые $\phi 420 \div 1400$ мм для пропуска труб через стены.						Серия 3.904-8	
1967	Патрубок ребристый $\phi 420$. Длина корпуса 500, 600, 800 и 1100 мм						Лист ТМ-II	

ИМВ. №
 Т-1914
 Серия
 3.901-6
 Лист
 ТМ-12

13

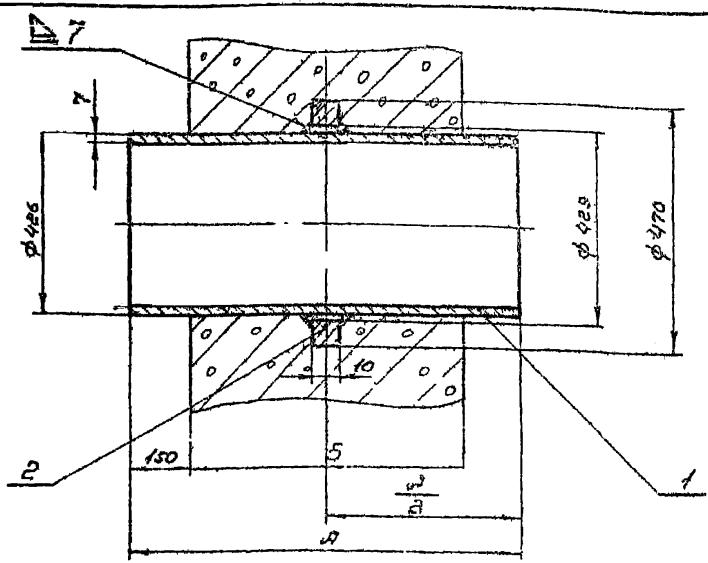

1. Патрубки ребристые предназначены для пропуска стальных труб по ГОСТ 10.104-63 и ГОСТ 8732-88 через стены в жарких и сухих условиях.
2. Длина патрубка „А“ принята для стен толщиной 200, 300, 300 и 800 мм. Для других толщин определяется по формуле $A \pm 6 + 300$.

Длина А	500	600	800	1100
Вес дет. 1	36	43	58	80
Вес патрубка	88	45	60	92

Левее
 Вокруг
 Шпатель
 Кончик
 Проволока
 Г. Москва
 Проект
 20-03-03 водоканализационный проект

2		Ребро ф 470 х ф 426 х 10	1	2	2	Ст. 2 ГОСТ 380-60	
1	по ГОСТ 10704-63	Труба 426 х 7	1	см. табл.		Ст. 2 ГОСТ 380-60	
№	Обозначение	Наименование	кол	Эв. 100%	Вес	Материал	Примеч.
TK		Патрубки ребристые Ду 50 ± 1400 мм для пропуска труб через стены				серия 3.901-6	
1967		Патрубок ребристый Ду 400. Длина корпуса 500, 600, 800 и 1100 мм.				Лист ТМ-12	

Лист №
Т-1914
Серия
3.901-Б
Лист
ТМ-13

14

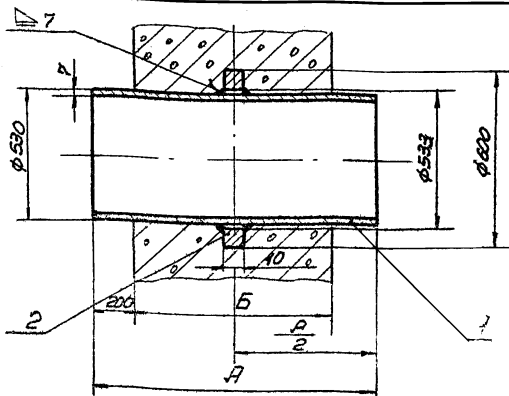

1. Патрубки ребристые предназначены для пропуска стальных труб по ГОСТ 10704-63 через стены в мокрых и сухих грунтах.
2. Длина патрубка "А" принята для стен толщиной 200, 300, 500 и 800 мм. Для других толщин определяется по формуле $A \geq B + 400$.

Длина А	600	700	900	1200
Вес дет. 1	54	63	81	108
Вес патрубка	59	68	86	113

Мин.
Абеев
Бабушина
Шульгина
Конный
Нач. отдела
Рук. работ
Чертежник
Проверил

Госстрой СССР
Служба главного проекта
г. Москва

2	Ребра $\phi 600 \times \phi 533 \times 10$	1	5	5	Ст-3 ГОСТ 380-60	
1	ГОСТ 10704-63 Труба 530x7	1	шт. годл.		Ст-2 ГОСТ 380-60	
№	Обозначение	Наименование	Кол.	Ед. Вес	Материал	Прим.
ТК	Патрубки ребристые Ду 500 ± 1400 мм для пропуска труб через стены.					3.901-Б
1967	Патрубок ребристый Ду 500. Длина корпуса 600, 700, 900 и 1200 мм					ТМ-13

Имя №
7-1414
Серия
3 901-6
Лист
ТМ-14

14

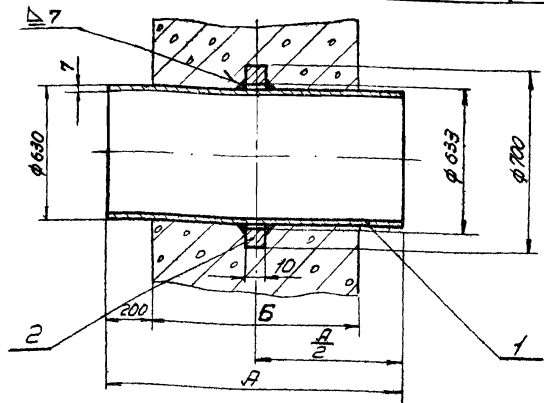

1. Патрубки ребристые предназначены для пропуска стальных труб по ГОСТ 10704-63 через стены. В мокрых и сухих грунтах.
2. Длина патрубка "А" принята для стен толщиной 200, 300, 500 и 800 мм. Для других толщин определяется по формуле $A \geq B + 400$.

Длина А	600	700	900	1200
Вес дет. 1	65	75	98	130
Вес патрубка	70,5	80	108	135

Имя
Адрес
Выполнил
Проверил
Утвердил
Дата

Госстрой СССР
Специальный проект
г. Москва

2	Ребро $\phi 700 \times \phi 633 \times 10$	1	5,5	5,5	Ст. 3 ГОСТ 380-60	
1	ГОСТ 10704-63 Труба 630x7	1	см. табл.	Ст. 2 ГОСТ 380-60		
Для обозначения	Наименование	Кол.	Ед. Изм.	Вес	Материал	Прим.
ТК	Патрубки ребристые Ду 630 ± 1400 мм для пропуска труб через стены				Серия 3.901-6	
1967	Патрубок ребристый Ду 600. Длина корпуса 600, 700, 900 и 1200 мм				Лист ТМ-14	

Инв. №
 7-1914
 серия
 3 901-6
 лист
 ТМ-15

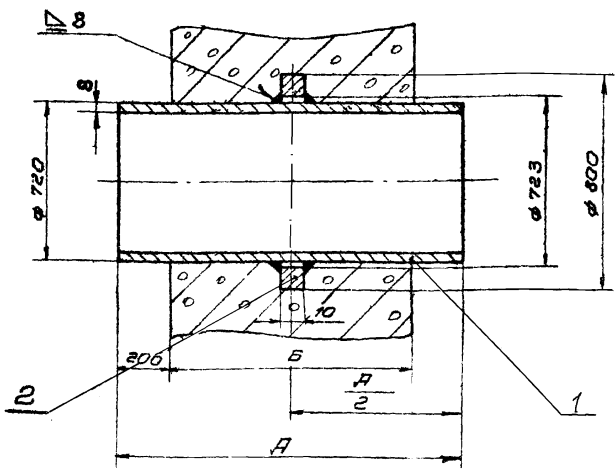

1. Патрубки ребристые предназначены для пропуска стальных труб по ГОСТ 10704-63 через стены в токах и сухих грунтах.
2. Длина патрубка „А“ принята для стен толщиной 200, 300, 500 и 800 мм. Для других толщин определяется по формуле $A \geq B + 400$.

Длина А	600	700	900	1200
Вес дет. 1	84	98	126	168
Вес патрубка	91	105	133	175

ГОСТ 10704-63
 Трубы стальные
 с ребрами
 для пропускания
 труб
 в токах и сухих
 грунтах

2	Ребра $\phi 800 \times \phi 723 \times 10$	1	7	7	Ст. 3 ГОСТ 380-60
1	ГОСТ 10704-63 Трубы 720x8	1	дл. табл.	Ст. 2 ГОСТ 380-60	
	Обозначение	Наименование	Кол.	Вес	Материал прим
TK	Патрубки ребристые Ду 50 ÷ 1400 мм для пропуска труб через стены				серия 3.901-6
1967	Патрубок ребристый Ду 700. Длина корпуса 600, 700, 900 и 1200 мм				лист ТМ-15

914
 919
 01-6
 107
 1-16

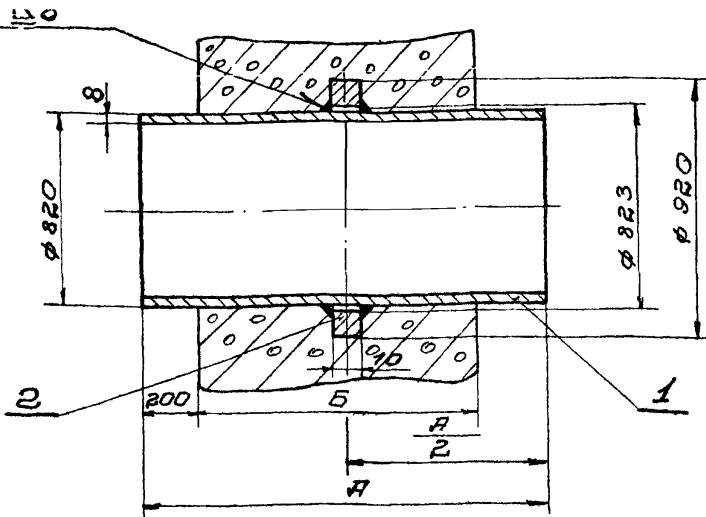

1. Патрубки ребристые предназначены для пропуска стальных труб по ГОСТ 10704-63 через стены в мокрых и сухих грунтах.
2. Длина патрубка "А" принята для стенок толщиной 200, 300, 500 и 800 мм. Для других толщин определяется по формуле $A \geq B + 400$.

Длина А	600	700	900	1200
Вес дет 1	96	112	144	192
Вес патрубка	106	122	154	202

2		Ребра $\phi 920 \times \phi 823 \times 10$	1	10	10	Ст. 3 ГОСТ 380-60	
1	ГОСТ 10704-63	Труба 820×8	1	см табл. 62.004		Ст. 2 ГОСТ 380-60	
Лит.	Обозначение	Наименование	Кол.	Вес		Материал	Прим.
ТК	Патрубки ребристые, Ду 50 ÷ 1400 мм для пропуска труб через стены					дерево	3.901-6
1967	Патрубок ребристый? Ду 800. Длина корпуса 600, 700, 900 и 1200 мм					лист	ТМ-16

ПРОЕКТИРОВАНИЕ ПРОЕКТА
 г. Москва
 Чертежник
 Проверил
 Конный
 Илья

Лист №
Т-1914
Серия
Э 901-6
Лист
ТМ-17

18

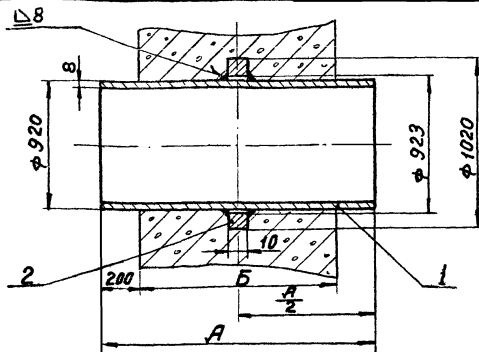

1. Патрубки ребристые предназначены для пропуска стальных труб по ГОСТ 10704-63 через стены в мокрых и сухих грунтах.
2. Длина патрубка "А" принята для стен толщиной 200, 300, 500 и 800 мм. Для других толщин определяется по формуле $A \geq B + 400$

Длина А	600	700	900	1200
Вес дет. 1	108	126	162	216
Вес патрубка	120	138	174	228

2		Ребро $\phi 1020 \times \phi 923 \times 10$	1	12	12	Ст.3 ГОСТ 380-60	
1	ГОСТ 10704-63	Труба 920 х 8	1	Ст. табл.	Ст.2 ГОСТ 380-60		
поз.	Обозначение	Наименование	кол.	Ед. Изм.	Вес	Материал	Прим.
ТК		Патрубки ребристые Ду 50÷1400 мм для пропуска труб через стены					Серия Э.901-6
1967		Патрубок ребристый Ду 900. Длина корпуса 600, 700, 900 и 1200 мм					Лист ТМ17

Гострой СССР
Создатель и автор проекта
г. Москва

Изм. №

Т-1914

серия

3.901-6

лист

ТМ-18

19

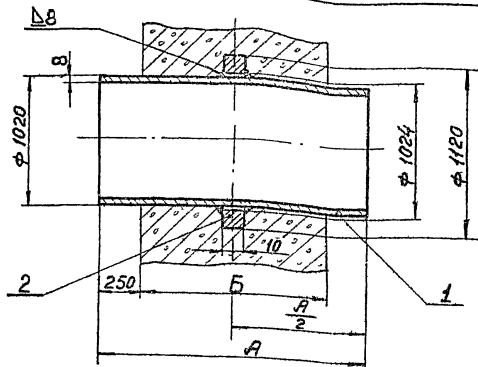

1. Патрубки ребристые предназначены для пропека стальных труб по ГОСТ 10704-63 через стены в мокрых и сухих грунтах.
2. Длина патрубка «А» принята для стен толщиной 300, 500 и 800 мм. Для других толщин определяется по формуле $A \approx B + 500$.

Длина А	800	1000	1300
Вес дет. 1	160	200	260
Вес патрубка	173	213	273

Начертано
рук. группы
чертежчик
Проверил
г. Москва
С. Маслова
Связьводканипроект

2		Реброф 120xφ1024x10	1	13	13	Ст.3 ГОСТ 380-60	
1	ГОСТ 10704-63	Труба 1020 x 8	1	см. табл.	ст. 2	ГОСТ 380-60	
№	Обозначение	Наименование	Кол.	Ед. изм.	Вес	Материал	Прим.
ТК	Патрубки ребристые Ду 50-1400 мм для пропека труб через стены					серия 3.901-6	
1967	Патрубок ребристый Ду 1000. Длина корпуса 800, 1000 и 1300 мм					лист ТМ-18	

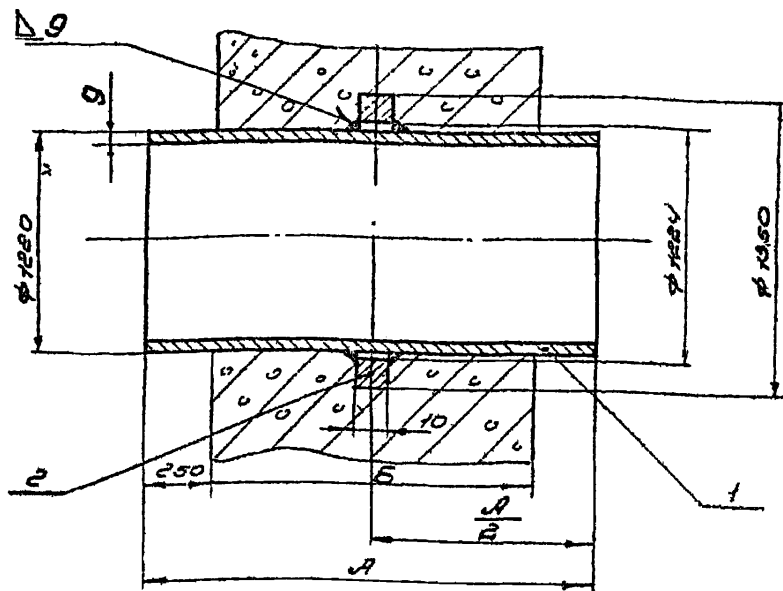

1. Патрубки ребристые предназначены для пропуска стальных труб по ГОСТ 10704-63 через стены в макрыях и сухих фундаментах.
 2. Длина патрубка "А" принята для стен толщиной 300, 500 и 800 мм. Для других толщин определяется по формуле $A \geq B + 500$.

Длина А	800	1000	1300
Вес дет.1	198	247	320
Вес патрубка	219	268	341

	Ребро $\phi 1350 \times \phi 1224 \times 10$	1	21	21	Ст. ГОСТ 380-60		
2	ГОСТ 10704-63 Труба 1250 x 9	1	Ст. табл.	Ст. ГОСТ 380-60	Ст. табл.		
1	Обозначен	Наименование	Кол.	Ед. объ.	Вес	Материал	Примеч.
ТК	Патрубки ребристые Ду 50-1400 мм для пропуска труб через стены					Серия 3.901-6	
1962	Патрубок ребристый Ду 1200. Длина корпуса 800, 1000 и 1300 мм					Лист ТМ-19	

УИВ №3
 Т-1914
 Серия
 3.901-6
 Лист
 ТМ-20

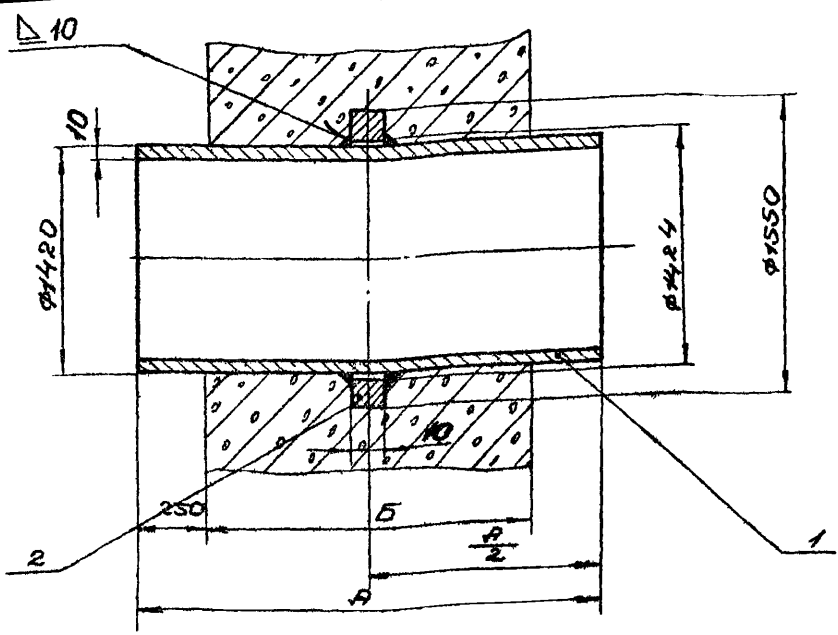

1 Патрубки ребристые предназначены для пропуска стальных труб по ГОСТ 10704-63 через стены в мокрых и сухих грунтах.
 2 Длина патрубка "А" принята для стен толщиной 300, 500 и 800 мм. Для других толщин определяется по формуле $A \geq B + 500$.

Длина А	500	1000	1300
Вес дет. 1	288	348	450
Вес патрубка	312	372	474

авт. отд. Р. Бреев
 Рук. группы В. Бабулина
 Чертежник Ш. Утегалин
 Проверен К. Мамышев

Застройщик СССР
 Связьводока налпроект
 г. Москва

2	Ребро ф1550 х ф1424 х 10	1	24	24	Ст. ГОСТ 380-60	
1	ГОСТ 10704-63 Труба 1420 х 10	1	Ст. табл.	Ст. 2 ГОСТ 380-60	Ст. табл.	
№	Обозначение	Наименование	Кол.	Вес	Материал	Прим.

ТК	Патрубки ребристые Ду50 ÷ 1400 мм для пропуска труб через стены.	Серия 3.901-6
1967	Патрубок ребристый Ду1400. Длина корпуса 800, 1000 и 1300 мм.	Лист ТМ-20