

ТИПОВЫЕ КОНСТРУКЦИИ, ИЗДЕЛИЯ И УЗЛЫ ЗДАНИЙ И СООРУЖЕНИЙ

СЕРИЯ 3.004-8

МОНОЛИТНЫЕ ЖЕЛЕЗОБЕТОННЫЕ ФУНДАМЕНТЫ ПОД КОМПРЕССОРЫ

Выпуск 71

ФУНДАМЕНТ ПОД КОМПРЕССОР
УГЛОВОЙ МАРКИ 305ГП16/70
ЗАВОДА «БОРЕЦ»

РАБОЧИЕ ЧЕРТЕЖИ

16061-06
ЦЕНА 0-57

ЦЕНТРАЛЬНЫЙ ИНСТИТУТ ТИПОВОГО ПРОЕКТИРОВАНИЯ
ГОССТРОЙ СССР

Москва, А-445, Сивильев ул., 22

Сдано в печать 1978 г.

Знаки № 10658 Тираж 170 экз.

ТИПОВЫЕ КОНСТРУКЦИИ ИЗДЕЛИЯ И УЗЛЫ ЗДАНИЙ И СООРУЖЕНИЙ

СЕРИЯ 3004-8

МОНОЛИТНЫЕ ЖЕЛЕЗОБЕТОННЫЕ ФУНДАМЕНТЫ ПОД КОМПРЕССОРЫ

ВЫПУСК 71

ФУНДАМЕНТ ПОД КОМПРЕССОР
УГЛОВОЙ МАРКИ 305ГП 16/70

ЗАВОДА «БОРЕЦ»

РАБОЧИЕ ЧЕРТЕЖИ

РАЗРАБОТАНЫ

Ленинградским отделением
«ГПИ, Фундаментпроект»

Утверждены

Постановлением Госстроя СССР
от 6.03.79 №23
и введены в действие с 1.08.79

Начальник института
Главный инженер института
Начальник отдела
Главный инженер проекта

Ариелин (Рыкавцов Л.М.)
Левин (Лопатин Л.Л.)
Смирнов (Малов В.Ф.)
Синдлер (Земляков Э.И.)

Ведомость чертежей выпуска

Наименование	N листа	N стр.
Ведомость чертежей выпуска	1	2
Пояснительная записка к проекту фундаментов ФФМ-71-1—ФФМ-71-2	2-4	3-5
Опалубочный чертеж фундаментов ФФМ-71-1—ФФМ-71-2: план	5	6
Опалубочный чертеж фундаментов ФФМ-71-1—ФФМ-71-2: разрезы 1-1, 2-2	6	7
Опалубочный чертеж фундаментов ФФМ-71-1—ФФМ-71-2: разрез 3-3, сечение 4-4; схемы размещения и заделки стержней в фундаменте	7	8
Защитные изделия фундаментов ФФМ-71-1—ФФМ-71-2: сечение б-б, марка М-1, спецификация и выборка отливок	8	9

Наименование	N листа	N стр.
Арматурный чертеж фундаментов ФФМ-71-1—ФФМ-71-2. Монтажные схемы сеток, план выпусков	9	10
Арматурный чертеж фундаментов ФФМ-71-1—ФФМ-71-2: сетки с С1 по С5	10	11
Арматурный чертеж фундаментов ФФМ-71-1—ФФМ-71-2; сетки с С6 по С10, обратная ведомость сеток	11	12
Арматурный чертеж фундаментов ФФМ-71-1: спецификация	12	13
Арматурный чертеж фундаментов ФФМ-71-2: спецификация	13	14
Содержание серии		15 - 17

ТК
1971г

Ведомость чертежей выпуска

Сторона
3.004-3
Листов 17
1

Пояснительная записка

I. Общая часть

1.1 Серия ЗОД-8 содержит рабочие чертежи фундаментов (без применения виброизаляции) под компрессоры, выпускаемые аттестованными заводами.

1.2 Типовые рабочие чертежи предназначены для возведения фундаментов под компрессоры в существующих (при устройстве фундаментов на естественном основании) и вновь строящихся компрессорных.

1.3 В настоящей выпуск включены рабочие чертежи фундаментов под компрессор марки ЗОБПТ16/10, выпускаемый заводом "Борец".

1.4 Технические характеристики компрессора:

- а) число цилиндров - 2;
- б) расположение цилиндров - угловое;
- в) рабочее число оборотов - 500 об/мин;
- г) угол эклинировки кривошипов - 90°;
- д) тип электродвигателя - БСДКП15-21-12;
- е) масса компрессорного агрегата - 5,7 т.

1.5 Рабочие чертежи фундаментов разработаны для грунтов, указанных в классификации грунтов как основания фундаментов под машины (см. лист 4 настоящей выпуска) и условно разделенных на 4 категории. Нomenclатура грунтов классификации принята в соответствии со СНиП II-15-74 "Основания зданий и сооружений. Нормы проектирования".

1.6 При наличии в основании фундаментов грунтов I категории, слоем мощностью до 1,5 м его следует заменять полностью утрамбованной песчаной подушкой ($e=0,55$), которая по несущей способности приравнивается к грунтам II категории.

1.7 В том случае если слой грунтов I категории достигнет большей мощности (более 1,5 м), необходимо возводить обычный фундамент. Качества, размеры и материал всех назначаются в соответствии с местными грунтовыми условиями (СНиП II-Б. 5-57* "Свайные фундаменты. Нормы проектирования".)

1.8 На грунтах I, II и IV категории фундамент устраивается на естественном основании.

1.9 При применении типовых рабочих чертежей фундаментов под компрессоры в районах с особыми грунтовыми условиями следует учитывать

требования разд. 4-12 СНиП II-15-74 "Основания зданий и сооружений. Нормы проектирования" а для районов вечномерзлых грунтов СНиП II-18-76 "Основания и фундаменты зданий и сооружений на вечномерзлых грунтах. Нормы проектирования".

1.10 При наличии на площадке строительства грунтовыми вод, средними по отношению к бетону, необходимо учитывать требования СНиП II-28-73 "Защита строительных конструкций от коррозии. Нормы проектирования".

1.11 Настоящие рабочие чертежи не применимы для строительства фундаментов, распалубочных балок оборудования, чувствительного к вибрациям, а также вблизи железных дорог, больниц и т.п. В этих случаях фундамент под компрессор устраивается виброизолированным в соответствии с "Руководством по проектированию виброзащиты машин и оборудования". Стройиздат, 1972 г.

1.2 В проекте принята следующая маркировка: фундаменты обозначены буквами ФФМ (фундаменты оборудования монолитный) с последующими (через тире) цифрами, первая из которых указывает номер выпуска в серии, а вторая - типоразмер нижней части фундамента.

Ключ для подсчета марки фундаментов
под компрессор ЗОБПТ16/10 Таблица 1

Марка фундаментов	Категория грунта	Тип фундамента
ФФМ-71-1	I	Свайный
ФФМ-71-2	I, II	На естественном основании
ФФМ-71-1	IV	

ТК	Пояснительная записка к проекту фундаментов ФФМ-71-1 - ФФМ-71-2
1977г	

II. Конструктивные решения

21. Фундаменты под компрессор марки ЗОСГП16/70 за-проектированы в виде монолитных железобетонных мас-сивов, разделенных на две части рабочим швом бетонирования.

22. Размеры верхней части, а также глубина закладки фундамента остаются неизменными для всех вариантов, ук-азанных в „Классификации“. Водориты верхней ча-сти фундаментов приняты по стройзаказанию Мос-ковсково завода „Борец“ и согласованы с ним прото-колом от 20 июня 1977г.

23. Размеры нижней части фундаментов, приве-денные в таблице 3 (лист 5), определены расчетом и зависят от катевории грунтов, на которых возводятся фундаменты.

24. В зависимости от катевории грунтов фунда-менты устраиваются на естественном основани-и или свайные.

25. Фундаменты выполняются из бетона марки 150, №3 50.

26. Фундаменты армируются конструктивно в соответ-ствии с требованиями СНиП-Б-7-70. Фундаменты машин с динамическими нагрузками, нормы проек-тирования. Арматура принята из горячеката-ной стали класса А3. Армирование производится отдельными вязаными сетками.

27. Расход материалов на фундамент см. в таблице 2 (лист 4).

28. Крепление компрессора к фундаменту осущест-вляется фундаментными болтами, поставляемыми заводом-изготовителем компрессора.

29. Сдвиг закладка фундамента решается в каждом конкретном случае отдельно в зависимости от геологических условий площад-ки совасно. Указаний по проектированию гидроизоляции подвальных частей зданий и сооружений* (СНиП-65*).

III. Нагрузки и расчет

31. Статические и динамические нагрузки на фундаменты при-няты по чертежам завода „Борец“ ЗОСГП16/70-144.

32. Расчет фундаментов произведен на основании от воздействия нормативных динамических нагрузок, а также по несущей спо-собности основания.

33. Интенсивность колебаний запроектированных фундаментов не превышает допустимой величины, указанной в СНиП-Б-7-70, таблица 7, и равна 0,10 мм.

34. Плотя расчетная нагрузка на свайный фундамент - 81,0 тс.

35. Максимальные значения неравнобоженных сил инерции I порядка:

а) вертикальная - 535 кгс;

б) горизонтальная - 65 кгс.

36. Максимальные значения неравнобоженных сил инерции II порядка:

а) вертикальная - 785 кгс;

б) горизонтальная - 685 кгс.

37. Схема приложения неравнобоженных сил инерции.

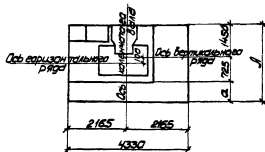

Вертикальные силы инерции приложены в точке, а; верти-кальные силы инерции направлены по оси вертикаль-ного ряда и приложены на отк. а. 730.

IV. Указания по применению

При использовании настоящего проекта необходимо:

41. Уточнить марку компрессора и сверить водориты верхней части фундамента со стройзаказанием, выслана-емым заводом.

42. Пользуясь данными инженерно-геологических изыс-каний, определить катеворию грунтов по „Классифи-кации грунтов как основания фундаментов под ма-шины“ (см. лист 4).

43. По таблице 1 (лист 2) найти марку и тип фун-дамента.

44. Размеры нижней части фундамента определяются по таблице 3 на листе 5, глубина закладки и размеры верхней части остаются постоянными для всех марок.

45. При необходимости устройства свайного фундамента использовать рекомендации, приведенные на листе 7.

Пример.

Определить типоразмер фундамента под компрессор марки ЗОСГП16/70, возводимого на пластичные су-пессы с условным расчетным давлением 1,5 кгс/см². По классификации грунтов, приведенной на листе 4, находим, что эти грунты относятся к III катевории, которой по ключу соответствует типораз-мер ФОМ-71-2. По таблице 3 (лист 5) определяем размеры подшвы для ФОМ-71-2: А = 2900 мм. Второй размер постоянен для всех катеворий грун-та и равен 4330 мм. Фундамент возводится на естествен-ном основании (см. таблицу 1 лист 2).

ТК

Пояснительная записка к проекту фундаментов ФОМ-71-1 - ФОМ-71-2

1977г.

Серия

3.004-8

Восьм. лист

71 3

II. Указания по производству работ

51. Бетонирование фундаментов производить в две очереди. 3 первую - от опм. - 1,200 до опм. - 0,500, во вторую - от опм. - 0,500 до опм. 0,100. Бетонная смесь должна укладываться горизонтальными слоями одинаковой толщины с уплотнением вибраторами (см. СНиП III - 15-76 п.п. 4.23-4.31).

52. При укладке бетона на опм. - 0,500 установить арматурные выпуски пав. 16, 17 (см. лист 9).

53. Возобновление бетонирования допускается только после достижения бетоном прочности не менее 15ккс/см². Проверка прочности бетона перед бетонированием должна быть обработана в соответствии с указаниями СНиП III - 15-75 п. 4.22.

54. Кладки фундаментных балок устраивать квадратного сечения с опалубкой из досок или круглого сечения с опалубкой из кровельной стали.

55. После установки и проверки компрессора необходимо установить подливку толщиной 50мм.

56. Монтаж компрессора и подливку производить в соответствии с требованиями СНиП III - 31-74. Технологическое оборудование. Основные назначения и СНиП III - Г.10.2-52, компрессоры. Правила производства и приемки монтажных работ.

Расход материалов на фундамент (Таблица 2)

Марка фундамента	Бетон марки 150 м ³	Бетон марки 50 м ³	Сталь, кг			Примечание
			Ст. кл. А I	Прокат	Штanga	
ФФМ-71-1	8,3	1,0	197,0	10,4	207,4	Сваи по местным условиям
ФФМ-71-2	10,0	1,3	226,4	10,4	236,8	

Классификация грунтов как оснований фундаментов под машины (применительно к номенклатуре грунтов по СНиП II - 15-74)

Категория	Наименование грунтов	Среднее значение коэффициента пористости по СНиП II - 15-74
I	Суглинки и глины текучепластичные (0,75 < μ_s < 1 и текучие ($\mu_s > 1$)) Супеси текучие ($\mu_s > 1$) Заторфованные грунты Насыпные грунты, уложенные без уплотнения Пески рыхлые Пески пылеватые ($e < 0,8$) водонасыщенные G > 0,8	1,0
II	Суглинки и глины мягкопластичные (0,50 < μ_s < 0,75) Супеси пластичные (0,5 < μ_s < 1) Пески пылеватые ($e < 0,8$) влажные G < 0,8	1,0 - 1,5
III	Суглинки и глины тугопластичные (0,25 < μ_s < 0,50) и полутвердые (0 < μ_s < 0,25) Супеси пластичные (0 < μ_s < 0,50) Пески мелкие влажные ($e < 0,75$) G < 0,8 Пески пылеватые маловлажные ($e < 0,75$) G < 0,5	1,5 - 2,5
IV	Суглинки и глины твердые ($\mu_s < 0$) Супеси твердые ($\mu_s < 0$) Крупнообломочные грунты Пески крупно- и средние крупности ($e < 0,7$) независимо от влажности Пески мелкие ($e < 0,75$) маловлажные G < 0,5	> 2,5

Насыпные грунты, укладываемые с заданной плотностью, оцениваются по условному расчетному давлению как грунты естественного сложения.

ТК 1971г.	Глобальная записка к проекту фундаментов ФФМ-71-1 - ФФМ-71-2	Серия	3.004-8
		Выпуск	71 / 4

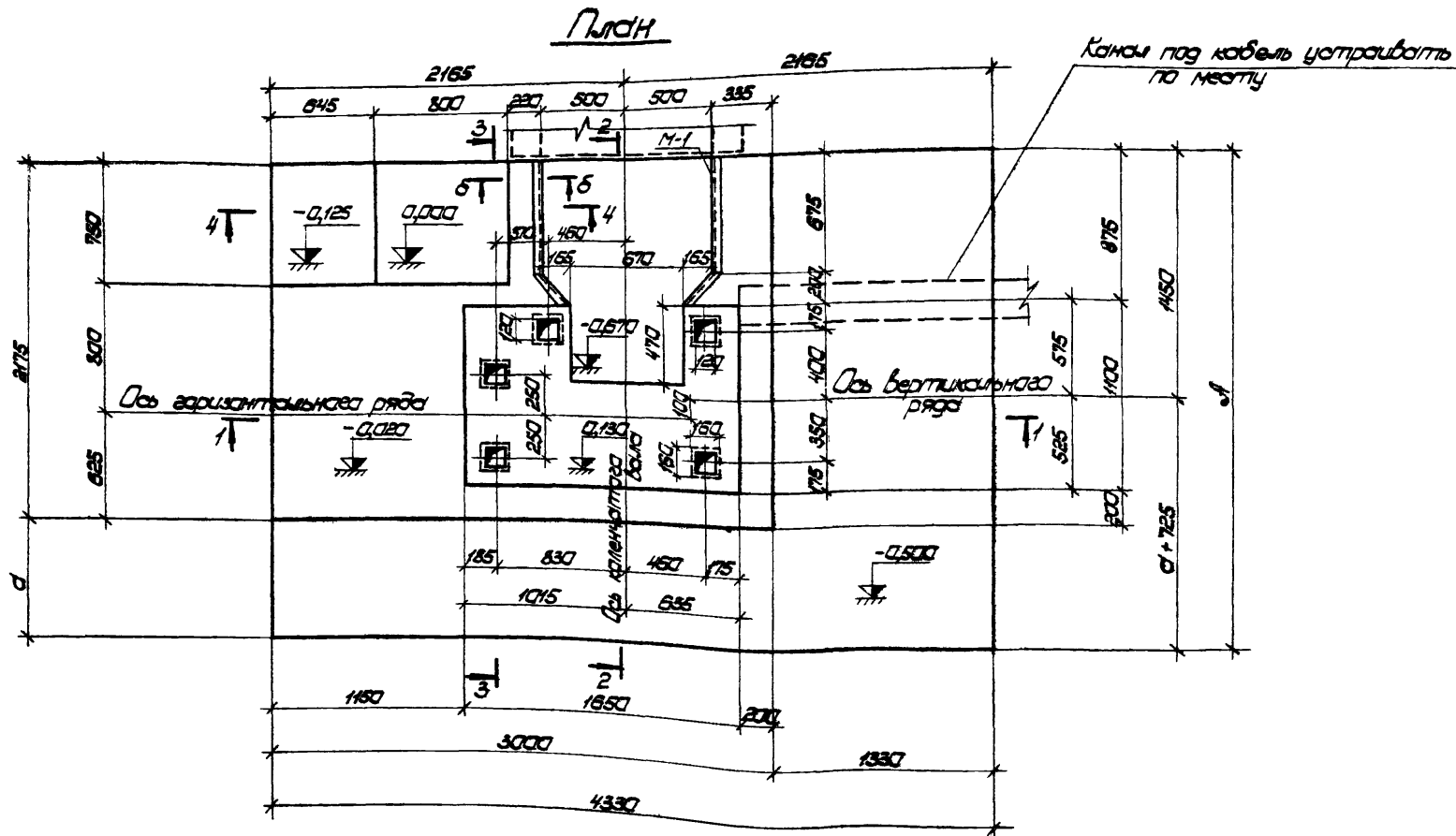

Переменные размеры подошвы
фундамента

Таблица 3

Марка фундамента	Л мм	д мм
ФФМ-71-1	2340	185
ФФМ-71-2	2900	725

1. Разрезы 1-1 и 2-2 см. на листе 6.
2. Разрез 3-3 см. на листе 7.
3. Закладной элемент М-1 и сечение 6-6 см. на листе 8.
4. Формирование фундамента см. на листах 9-13.

ТК
19710

Глубочный чертеж фундаментов
ФФМ-71-1 - ФФМ-71-2: план

Серия
3504-8
Выпуск 107

Разрез 1-1

Чистый пол условно не показан

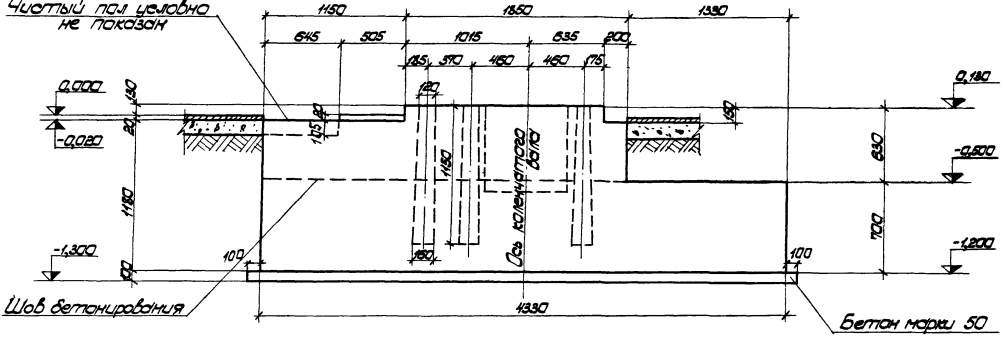

Разрез 2-2

Канал устраивать по месту

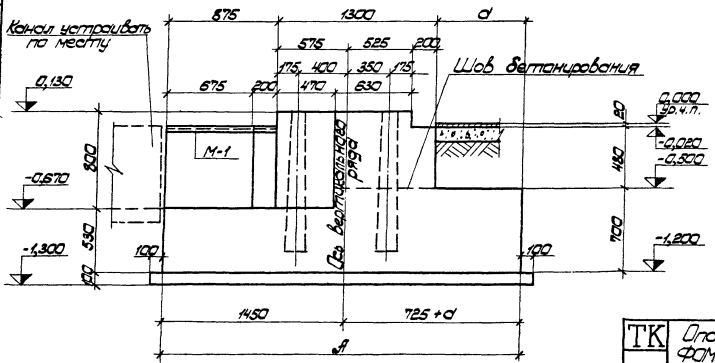

1. Данный чертеж рассматривать совместно с листом 5.
2. За условную отметку 0,000 принята уровень чистого пола цеха.
3. Закладной элемент М-1 и спецификацию см. на листе 8.
4. Армирование фундамента см. на листе 9-13.

ТК 1977г	Оплаченный чертеж фундаментов ФДМ-71-1-ФДМ-71-2; разрезы 1-1, 2-2	Серия 3.004-8
	Выпущено 71	Лист 6

Разрез 3-3

Схема размещения свай
применительно к сваям 300х300 (см. листы 1 и 2)

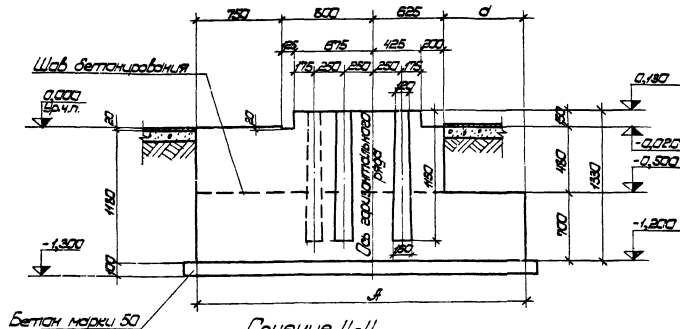
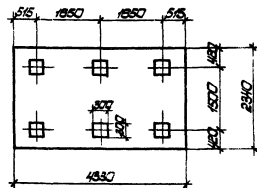

Заделка свай со стержневой
арматурой

Сечение 4-4

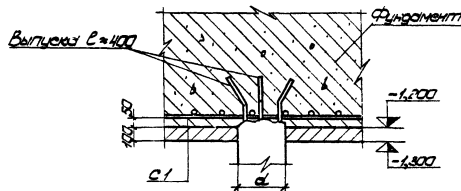
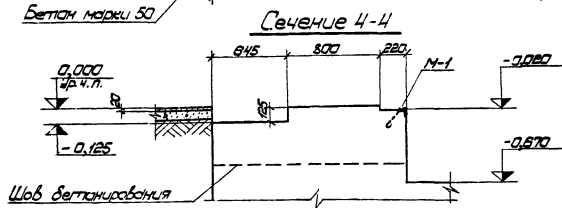

1. Данный чертеж рассматривать совместно с листами 5, 6.
2. Марку М-1 см. на листе 8.
3. Армирование фундаментов см. на листе 9:13.

ТК 1977	Цилиндровый чертеж фундаментов ФФМ-Т1-1—ФФМ-Т1-2; разрез 3-3; сечение 4-4; схемы размещения и заделки свай в фунда- менте	Серия 3.004-8 Выпущена 11.12.77
		77

Сечение б-б

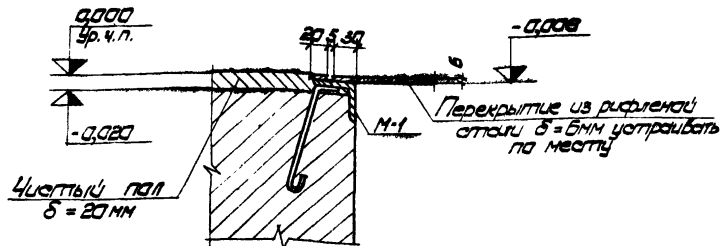

M-1

Вид А

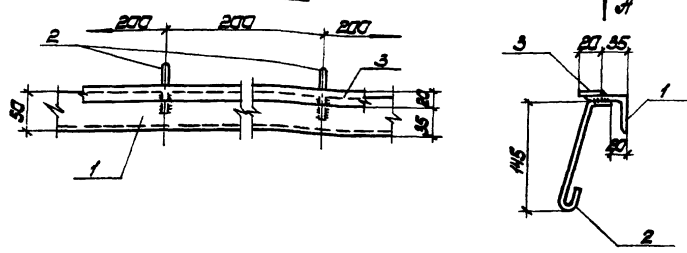

Спецификация закладных изделий на фундаменте

Марка Фр./та	Профиль изделия	N	Эскиз	Ф	Длина мм	Кол-во шт		Вес кг		Применение
						по ф-ту	по ф-ту	по ф-ту	по ф-ту	
ФФМ-71-1 ФФМ-71-2	M-1	1	L 50x5	—	11,4 2,0	—	—	7,5	7,5	ГОСТ 8509-72
		2		8	240	10	10	1,0	1,0	ГОСТ 2580-74
		3	— 20x6	—	11,4 2,0	—	—	1,9	1,9	ГОСТ 103-76
								10,4		

Выборка стали на один фундамент, кг

Марка фундамента	Закладные изделия						Итого	Всего
	Профильная сталь							
ФФМ-71-1	7,5	1,0	1,9	—	—	—	10,4	10,4
ФФМ-71-2	—	—	—	—	—	—	—	—

1. Расстановка марки М-1 и сечения б-б в плане см. на листе 5.
2. Марка М-1 сваривается на стороне и устанавливается в опалубку до начала бетонирования.
3. Сварку производить сплошным нормальным швом по всему периметру сопрягаемых деталей, толщины шва 5мм. Марка электродов Э-42, ГОСТ 9467-75.
4. Закладные изделия выполнять из стали ВСт3кп2 по ГОСТ 380-71* для сварных конструкций.

ТК 10771	Закладные изделия фундамента ФФМ-71-1—ФФМ-71-2: сечение б-б, марка М-1, спецификация и выборка стали	сварка	3.004-8
		Выпуск	71 3

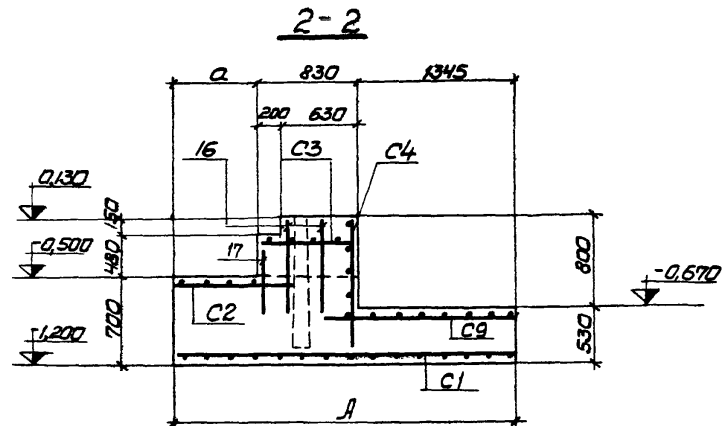
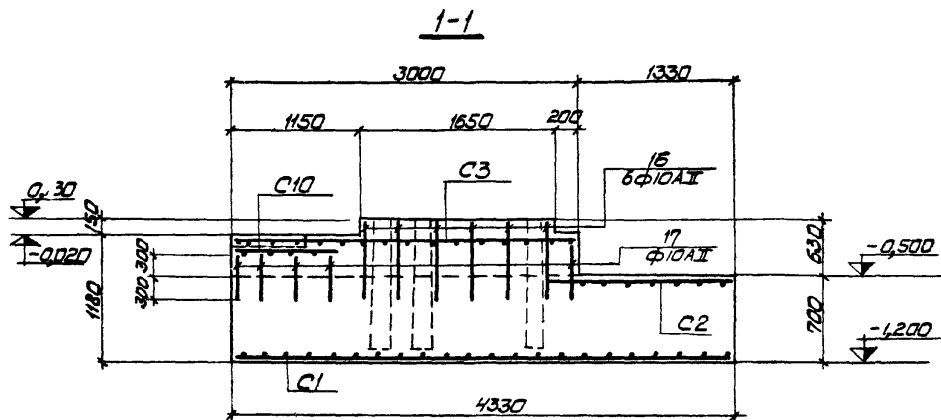

План выпусков на отм - 0,500

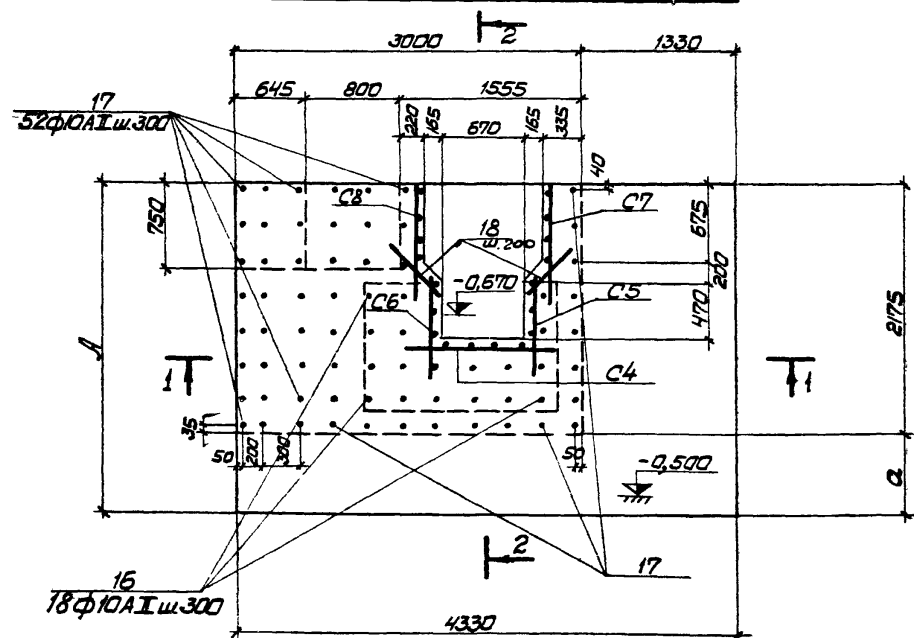

1. Данный чертеж рассматривать совместно с листами 10÷11.
2. Опалубочные чертежи см. на листах 5÷7.
3. Толщина защитного слоя бетона - 50 мм.
4. Выпуски устанавливать на место при укладке бетона до отм. - 0,500.
5. Размеры „Я” и „а” см. в таблице 3 на листе 5.

ТК 1971г	Арматурный чертеж фундаментов ФОН-П1-1 — ФОН-П1-2. Монтажные схемы сеток, план выпусков	Серия 3.004-3	
		Выпуск 71	Лист 9

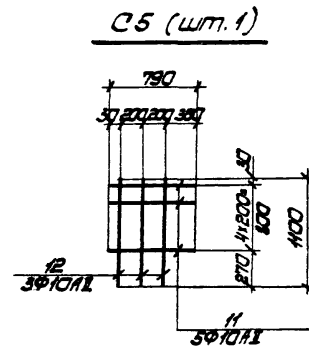
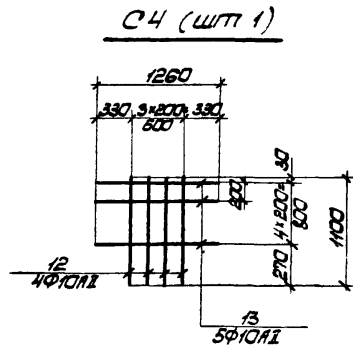
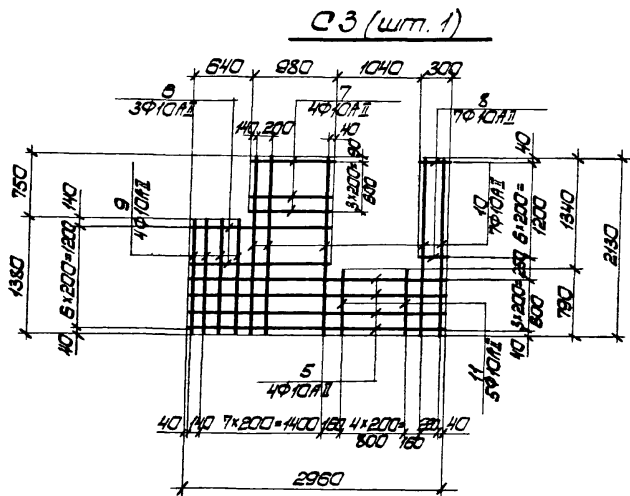
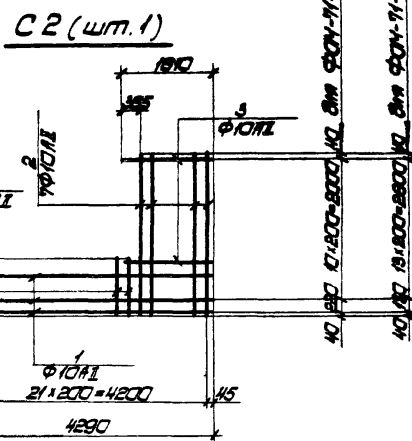
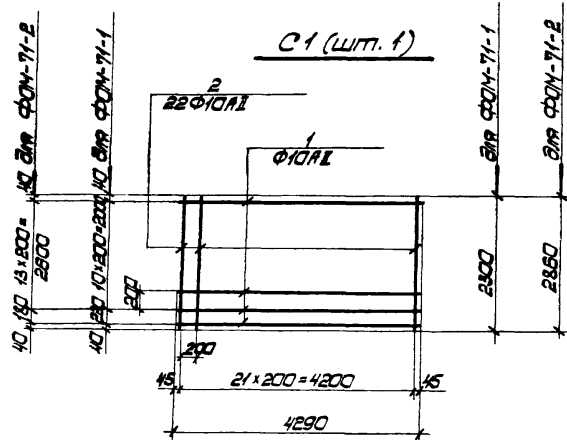

1. Монтажные схемы сеток см. на листе 9.
2. Стержни, пересекающие колоды под анкерные балки, сдвинуть или обрезать по месту.
3. Спецификацию арматуры см. на листах 12, 13.

ТК
1977г. Арматурный чертеж фундаментов ФФМ-71-1 — ФФМ-71-2: сетки с С1 по С5

Серия 3.004-8
Выпуск 1/10
71 10

С 6 (шт. 1)

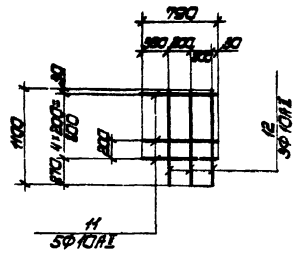

С 7 (шт. 1)

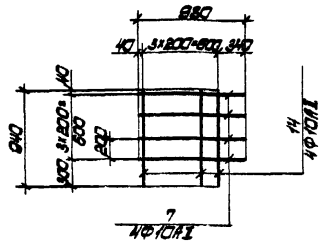

С 8 (шт. 1)

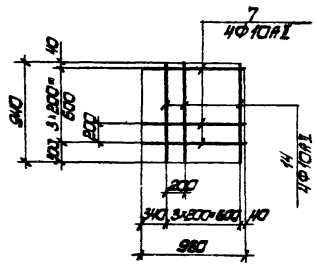

С 9 (шт. 1)

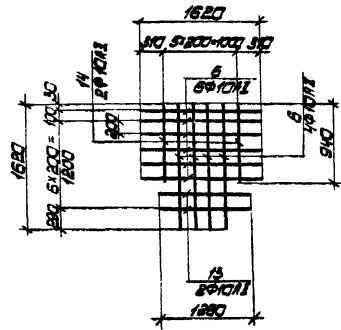

С 10 (шт. 1)

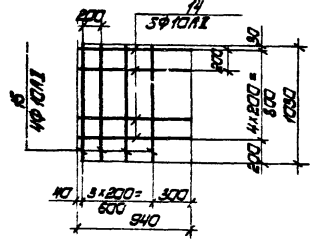

Сводная ведомость сеток и отдельных стержней

N п/п	Наименование сеток и отдельных стержней	Коллич.	Примечание
1	С 1	1	
2	С 2	1	
3	С 3	1	
4	С 4	1	
5	С 5	1	
6	С 6	1	
7	С 7	1	
8	С 8	1	
9	С 9	1	
10	С 10	1	
11	поз., 16'	18	
12	поз., 17'	52	
13	поз., 18'	8	

1. Монтажные схемы сеток см. на листе 9.
2. Стержни, пересекающие колоды под анкерные болты, обдвинуть или обрезать по месту.
3. Спецификацию арматуры см. на листах 12, 13.

ТК 10771	Арматурный чертеж фундаментов ФФМ-71-1 - ФФМ-71-2: сетки С 6 по С 10; сводная ведомость сеток	Серия З.004-8 Выпущено 77
		Лист 11

ГОСТ 10181 С. 2.

Сварная

Линейка

Сетка и отдельные стержни

Спецификация арматуры на фундаменте ФФМ-71-1

Марка и код	N	Фокус	Ф	Диаметр	Кол.	Общая длина	Выборка арматуры на фундаменте		
							Ф	Диаметр	Вес
исполн.	пас.		мм	мм	шт.	м	мм	диаметр	кг
C1	1	————	10ПЭ	4290	12	51,5	10ПЭ	102,1	63,0
	шт.1	2	————	10ПЭ	2300	22	50,6		
C2	1	————	10ПЭ	4290	2	8,6	10ПЭ	47,4	29,3
	2	————	10ПЭ	2300	7	15,1			
	шт.1	3	————	10ПЭ	1610	10	18,1		
	4	————	10ПЭ	440	15	8,6			
C3	5	————	10ПЭ	2960	4	14,8	10ПЭ	47,1	29,1
	6	————	10ПЭ	1620	3	4,9			
	7	————	10ПЭ	980	4	3,9			
	8	————	10ПЭ	300	7	2,1			
	шт.1	9	————	10ПЭ	1380	4	5,5		
	10	————	10ПЭ	2130	7	14,9			
	11	————	10ПЭ	790	5	4,0			
C4	12	————	10ПЭ	1100	4	4,4	10ПЭ	10,7	6,6
	шт.1	13	————	10ПЭ	1260	5	8,3		
C5	14	————	10ПЭ	790	5	4,0	10ПЭ	7,3	4,5
	шт.1	12	————	10ПЭ	1100	3	3,3		
C6	11	————	10ПЭ	790		4,0	10ПЭ	7,3	4,5
	шт.1	12	————	10ПЭ	1100	3	3,3		

Марка и код	N	Фокус	Ф	Диаметр	Кол.	Общая длина	Выборка арматуры на фундаменте		
							Ф	Диаметр	Вес
исполн.	пас.		мм	мм	шт.	м	мм	диаметр	кг
C7	7	————	10ПЭ	980	4	3,9	10ПЭ	7,7	4,5
	шт.1	14	————	10ПЭ	940	4	3,8		
C8	7	————	10ПЭ	980	4	3,9	10ПЭ	7,7	4,5
	шт.1	14	————	10ПЭ	940	4	3,8		
C9	6	————	10ПЭ	1620	10	16,2	10ПЭ	20,6	12,7
	шт.1	13	————	10ПЭ	1260	2	2,5		
	14	————	10ПЭ	940	2	1,9			
C10	14	————	10ПЭ	940	5	4,7	10ПЭ	8,8	5,6
	шт.1	15	————	10ПЭ	1030	4	4,1		
Угловые пазухи	16	————	10ПЭ	940	18	16,4	10ПЭ	52,1	32,2
	17	————	10ПЭ	600	52	31,2			
	18	————	10ПЭ	580	8	4,5			

Выборка отливо на фундаменте, кг

Марка	Угловые пазухи	
	арматурная отливка	ГОСТ 5781-51*
фундамент	10	197,0
ФФМ-71-1	197,0	197,0
		197,0

ТК
1977г

Арматурный чертёж фундамента ФФМ-71-1: спецификация

Серия 3.004-8
Листов 1/2
71 12

Складовая М.З.
 Разделка С.А.
 Удмуртская Республика
 Ижевск
 "Ижевский завод металлоконструкций"
 "Ижевский завод металлоконструкций"

Спецификация арматуры на фундаменте ФФМ-71-2

Марка и кол. изделий	N поз.	ЭСКУЗ	Ф мм	Длина мм	Кол. шт.	Общая длина м	Выборка арматуры на изделие		
							Ф мм	Общая длина м	Вес кг
С1	1	—————	10AII	4290	15	64,4	10AII	127,4	78,6
	шт.1 2	—————	10AII	2860	22	63,0			
С2	1	—————	10AII	4290	4	17,2	10AII	69,9	43,1
	шт.1 2	—————	10AII	2860	7	20,0			
	3	—————	10AII	1610	11	17,7			
	4	—————	10AII	1000	15	15,0			
С3	5	—————	10AII	2960	4	11,8	10AII	47,1	29,1
	шт.1 6	—————	10AII	1820	3	4,9			
	7	—————	10AII	980	4	3,9			
	8	—————	10AII	300	7	2,1			
	9	—————	10AII	1380	4	5,5			
	10	—————	10AII	2130	7	14,9			
	11	—————	10AII	790	5	4,0			
С4	12	—————	10AII	1100	4	4,4	10AII	10,7	6,6
	шт.1 13	—————	10AII	1280	5	6,3			
С5	11	—————	10AII	790	5	4,0	10AII	7,3	4,5
	шт.1 12	—————	10AII	1100	3	3,3			
С6	11	—————	10AII	790	5	4,0	10AII	7,3	4,5
	шт.1 12	—————	10AII	1100	3	3,3			

Марка и кол. изделия	N поз.	ЭСКУЗ	Ф мм	Длина мм	Кол. шт.	Общая длина м	Выборка арматуры на изделие		
							Ф мм	Общая длина м	Вес кг
С7	7	—————	10AII	980	4	3,9	10AII	7,7	4,8
	шт.1 14	—————	10AII	940	4	3,8			
С8	7	—————	10AII	980	4	3,9	10AII	7,7	4,8
	шт.1 14	—————	10AII	940	4	3,8			
С9	8	—————	10AII	1820	10	18,2	10AII	20,6	12,7
	шт.1 13	—————	10AII	1280	2	2,5			
	14	—————	10AII	940	2	1,9			
С10	14	—————	10AII	940	5	4,7	10AII	8,6	5,5
	шт.1 15	—————	10AII	1030	4	4,1			
Отдельные позиции	16	—————	10AII	910	18	16,4	10AII	52,1	32,2
	17	—————	10AII	600	52	31,2			
	18	—————	10AII	560	8	4,5			

Выборка стали на фундаменте, кг

Марка	Арматурные изделия		Итого	Всего
	Арматурная сталь ГОСТ 5781-81*			
	Класс А-I			
фундамент	Ф мм	шт	Вес	
ФФМ-71-2	226,4		226,4	226,4

ТК
1971

Арматурный чертеж фундамента ФФМ-71-2: спецификация

СЕРИЯ
3.004-8
1971
Лист
13

Содержание серии 3.004-8

№ выпус- ка	Марка финашметта	Марка компрессора	Тип компрессора	Завод- изготовитель	Примечания
1	Ф0М-1	202В16/35	Челябай	, Барей'	
2	Ф0М-2	202В14/220	та же	та же	
3	Ф0М-3	202В12/3 или 202В12/2	"	"	
4	Ф0М-4-1—Ф0М-4-4	205ГПБ	"	"	
5	Ф0М-5	205ГП22	"	"	
6	Ф0М-6	202Г15/10	"	"	
7	Ф0М-7-1—Ф0М-7-4	В7-20/8	"	Красноарский комп- рессорный завод	С электродвигате- лем Д0812-24-12
8	Ф0М-8-1—Ф0М-8-2	202В14/150	"	, Барей'	
9	Ф0М-9-1—Ф0М-9-2	7В120/220	"	Красноарский комп- рессорный завод	
10	Ф0М-10-1—Ф0М-10-2	7ГП-11/3-50	"	та же	
11	Ф0М-11-1—Ф0М-11-2	3ГП-20/9	"	"	
12	Ф0М-12-1—Ф0М-12-4	ВМК-150/07М	"	"	
13	Ф0М-13-1—Ф0М-13-3	ГрВ7-20/8М	"	"	
14	Ф0М-14-1—Ф0М-14-4	В7-20/8М	"	"	
15	Ф0М-15-1—Ф0М-15-3	3ГП-20/8	"	"	
16	Ф0М-16-1	В410-50/8	Опозитный	Пензенский комп- рессорный завод	
17	Ф0М-17-1	4М10-100/8	та же	та же	
18	Ф0М-18-1—Ф0М-18-3	3ГП-13/9	Челябай	Красноарский комп- рессорный завод	
19	Ф0М-19-1—Ф0М-19-3	7ГП-100/24	та же	та же	
20	Ф0М-20-1—Ф0М-20-3	3ГП-3/2-49	"	"	
21	Ф0М-21-1	3ГП-13/18	"	"	
22	Ф0М-22-1—Ф0М-22-2	3ГП-12/35	"	"	
23	Ф0М-23-1—Ф0М-23-2	7ГП-50/8	"	"	
24	Ф0М-24-1	24П	Челябай	Красноарский комп- рессорный завод	
25	Ф0М-25-1	10-1200П	Опозитный	Пензенский комп- рессорный завод	С электродвигате- лем В0615 или В0614-15

TK
1977г

Содержание серии

Серия
3.004-8
Выпуск 11/1977
97

Содержание серии 3.004-8

№ выписки	Марка фундамента	Марка компрессора	Тип компрессора	Завод-изготовитель	Примечания
26	Ф01М-26-1	Д10-600П	Оптимизированный	Ленинградский компрессорный завод	С электродвигателем СДКН-14 или СДКН-14
27	Ф01М-27-1	Д10-275П или Д10М-175П	"	"	С электродвигателем СДКН-14 или СДКН-14
28	Ф01М-28-1—Ф01М-28-3	205ВП60/2	Целобой	, Борей'	
29	Ф01М-29-1—Ф01М-29-3	205ВП12/220	"	"	
30	Ф01М-30-1—Ф01М-30-2	ВТ-30/84	Целобой	Краснодарский компрессорный завод	
31	Ф01М-31-1—Ф01М-31-2	Д10-120П	Оптимизированный	Ленинградский компрессорный завод	Для установки компрессора на отк.
32	Ф01М-32-1—Ф01М-32-2	Д10-600П	та же	та же	та же
33	Ф01М-33-1	Д10М-350П	"	"	С электродвигателем СДКН-14 или СДКН-14
34	Ф01М-34-1—Ф01М-34-2	Д10М-350П	"	"	Для установки компрессора на отк.
35	Ф01М-35-1	Д10-550П	"	"	С электродвигателем СДКН-15 или СДКН-15
36	Ф01М-36-1—Ф01М-36-2	Д10-550П	"	"	Для установки компрессора на отк.
37	Ф01М-37-1—Ф01М-37-1Б	Применяется заводская конструкция агрегата	Заводская конструкция агрегата	, Компрессор'	
38	Ф01М-38-1	3ГП-5/165	Целобой	Краснодарский компрессорный завод	
39	Ф01М-39-1	2ГП-2/220	та же	та же	
40	Ф01М-40-1—Ф01М-40-3	2ГП-4/5	"	"	
41	Ф01М-41-1	2ГП-6/18	"	"	
42	Ф01М-42-1—Ф01М-42-2	13ГП-2019	"	"	
43	Ф01М-43-1—Ф01М-43-2	3ГП-5/220	"	"	
44	Ф01М-44-1	30-300П	Оптимизированный	Ленинградский компрессорный завод	
45	Ф01М-45-1—Ф01М-45-2	30-300П	та же	та же	Для установки компрессора на отк.
46	Ф01М-46-1	2М10-11/42-60	"	"	
47	Ф01М-47-1	4М10-40/10	"	"	
48	Ф01М-48-1	2В7-2/220	Целобой	Краснодарский компрессорный завод	
49	Ф01М-49-1	402В74/400	та же	, Борей'	
50	Ф01М-50-1	302ГП6/30	"	та же	

ТК
1877

Содержание серии

Серия
3.004-8
Выпуск
77

Содержание серии 3.004-8

N выпуска	Марка фундамента	Марка компрессора	Тип компрессора	Завод-изготовитель	Примечания
51	Ф0М-51-1—Ф0М-51-3	3ВНП-3 или 2ДВНП-6	Поршневой вакуумный насос	Мелитопольский компрессорный завод	
52	Ф0М-52-1	2ВМ10-50/8	Оппозитный	Лензенский компрессорный завод	
53	Ф0М-53-1	4ВМ10-100/8	"	"	
54	Ф0М-54-1	305ВП12/220	Угловой	„Борец“	
55	Ф0М-55-1—Ф0М-55-3	305ВП40/3	то же	то же	
56	Ф0М-56-1	305ВП20/35	"	"	
57	Ф0М-57-1	402ВП4/220	"	"	
58	Ф0М-58-1	302ВП10/8	"	"	
59	Ф0М-59-1—Ф0М-59-2	10-1200П	Оппозитный	Лензенский компрессорный завод	С электродвигателем СДКП2 или СДКМ2
60	Ф0М-60-1—Ф0М-60-2	ДАОН-350П	то же	то же	то же
61	Ф0М-61-1—Ф0М-61-2	ДАО-550П	"	"	"
62	Ф0М-62-1—Ф0М-62-2	305ВП30/8 или 505ВП20/18	Угловой	„Борец“	
63	Ф0М-63-1—Ф0М-63-2	305ГП20/35	то же	то же	
64	Ф0М-64-1—Ф0М-64-2	305ВП16/70	"	"	
65	Ф0М-65-1—Ф0М-65-3	305ВП60/2	"	"	
66	Ф0М-66-1—Ф0М-66-2	10-600П	Оппозитный	ПО „Лензкомпрессорная“	С электродвигателем СДКП2 или СДКМ2
67	Ф0М-67-1—Ф0М-67-2	ДАОН-175П и ДАО-275П	то же	то же	то же
68	Ф0М-68-1—Ф0М-68-2	30-300П	"	"	"
69	Ф0М-69-1—Ф0М-69-2	305ГП20/18 или 305ГП30/18	Угловой	„Борец“	
70	Ф0М-70-1—Ф0М-70-2	305ГП7/6-24	то же	то же	
71	Ф0М-71-1—Ф0М-71-2	305ГП16/70	"	"	
72	Ф0М-72-1—Ф0М-72-3	4ВМ24/8	Оппозитный	"	

ТК
1977г

Содержание серии

Серия
3.004-8
Выпуск №1277
71