

ТИПОВЫЕ КОНСТРУКЦИИ И ДЕТАЛИ ЗДАНИЙ И СООРУЖЕНИЙ

СЕРИЯ 1.172-1

**ВСТРОЕННЫЕ ШКАФЫ И АНТРЕСОЛИ КАРКАСНОЙ КОНСТРУКЦИИ
ИЗ УНИФИЦИРОВАННЫХ БЛОКОВ**

ДЛЯ ЖИЛЫХ ДОМОВ

ВЫПУСК 1

ЭЛЕМЕНТЫ И ДЕТАЛИ ЗАВОДСКОГО ИЗГОТОВЛЕНИЯ

РАЗРАБОТАНЫ
ЦНИИЭП ЖИЛИЩА

УТВЕРЖДЕНЫ
ГОСКОМИТЕТОМ ПО ГРАЖДАНСКОМУ СТРОИТЕЛЬСТВУ
И АРХИТЕКТУРЕ ПРИ
ГОССТРОЕ СССР
ПРИКАЗ № 24 ОТ 19 ФЕВРАЛЯ 1971 Г.

№ л/п	Наименование чертежей	№ лист.	№ стр.
1	Содержание альбома	1-4	1-4
2	Пояснительная записка	5-9	5-9
3	Номенклатура унифицированных дверных блоков для шкафов 1 ^я группа (h=1827)	10	10
4	Номенклатура унифицированных дверных блоков для шкафов. 2 ^я группа (h=2047)	11	11
5	Номенклатура унифицированных антресольных дверных блоков. 1 ^я группа (h=635) и 2 ^я группа (h=735) для шкафов	12	12
6	Номенклатура унифицированных антресольных дверных блоков 3 ^я группа (h=385) и 4 ^я группа (h=485) для шкафов	13	13
7	Номенклатура унифицированных антресольных дверных блоков для проходных дверей.	14	14
8	Примеры сочетаний унифицированных дверных блоков для шкафов 1БД и 1АД	15	15
9	Примеры сочетаний унифицированных дверных блоков для шкафов 2БД	16	16
10	Примеры сочетаний унифицированных дверных блоков для шкафов 2БД (2600мм)	17	17
11	Примеры сочетаний унифицированных дверных блоков для шкафов 2БД и 4АД (2600мм)	18	18
12	Примеры сочетаний унифицированных дверных блоков для шкафов 2БД и 1АД (2700мм)	19	19
13	Примеры сочетаний унифицированных дверных блоков для шкафов 2БД и 2АД (2800мм)	20	20
14	Оптовые и сметные цены на элементы и детали, дверные блоки h=1827мм, h=2047мм.	21	21
15	Оптовые и сметные цены на элементы и детали, антресольные дверные блоки h=635мм, h=735мм.	22	22
16	Оптовые сметные цены на элементы и детали, антресольные дверные блоки h=385мм.	23	23
17	Оптовые сметные цены на элементы и детали, антресольные дверные блоки h=485мм.	24	24
18	Оптовые и сметные цены на элементы и детали, стенки доковые.	25	25
19	Оптовые и сметные цены на элементы и детали, стенки промежуточные.	26	26
20	Оптовые и сметные цены на элементы и детали, полки антресольные.	27	27

№ л/п	Наименование чертежей	№ лист.	№ стр.
21	Оптовые и сметные цены на элементы и детали, полки переставные.	28	28
22	Оптовые и сметные цены на элементы и детали, штанги, деревянные детали.	29	29
23	Блок дверной 1БД-1	30	30
24	Блок дверной 1БД-2	31	31
25	Блок дверной 1БД-3	32	32
26	Блок дверной 1БД-4	33	33
27	Блок дверной 1БД-5	34	34
28	Блок дверной 1БД-6	35	35
29	Блок дверной 1БД-7	36	36
30	Блок дверной 1БД-8	37	37
31	Блок дверной 2БД-1	38	38
32	Блок дверной 2БД-2	39	39
33	Блок дверной 2БД-3	40	40
34	Блок дверной 2БД-4	41	41
35	Блок дверной 2БД-5	42	42
36	Блок дверной 2БД-6	43	43
37	Блок дверной 2БД-7	44	44
38	Блок дверной 2БД-8	45	45
39	Блок дверной антресольный 1АД-1	46	46
40	Блок дверной антресольный 1АД-2	47	47

1970 Встроенные шкафы и антресоли

Содержание альбома

Серия 172-1
Выпуск 1
Лист 1

№№ п/п	Наименование чертежей	№№ лист	стр	№№ п/п	Наименование чертежей	№№ лист	стр
41	Блок дверной антресольный 1АД-3	48	48	61	Блок дверной антресольный 3АД-7	68	68
42	Блок дверной антресольный 1АД-4	49	49	62	Блок дверной антресольный 3АД-8	69	69
43	Блок дверной антресольный 1АД-5	50	50	63	Блок дверной антресольный 3АД-9	70	70
44	Блок дверной антресольный 1АД-6	51	51	64	Блок дверной антресольный 3АД-10	71	71
45	Блок дверной антресольный 1АД-7	52	52	65	Блок дверной антресольный 3АД-11	72	72
46	Блок дверной антресольный 1АД-8	53	53	66	Блок дверной антресольный 3АД-12	73	73
47	Блок дверной антресольный 2АД-1	54	54	67	Блок дверной антресольный 3АД-13	74	74
48	Блок дверной антресольный 2АД-2	55	55	68	Блок дверной антресольный 4АД-1	75	75
49	Блок дверной антресольный 2АД-3	56	56	69	Блок дверной антресольный 4АД-2	76	76
50	Блок дверной антресольный 2АД-4	57	57	70	Блок дверной антресольный 4АД-3	77	77
51	Блок дверной антресольный 2АД-5	58	58	71	Блок дверной антресольный 4АД-4	78	78
52	Блок дверной антресольный 2АД-6	59	59	72	Блок дверной антресольный 4АД-5	79	79
53	Блок дверной антресольный 2АД-7	60	60	73	Блок дверной антресольный 4АД-6	80	80
54	Блок дверной антресольный 2АД-8	61	61	74	Блок дверной антресольный 4АД-7	81	81
55	Блок дверной антресольный 3АД-1	62	62	75	Блок дверной антресольный 4АД-8	82	82
56	Блок дверной антресольный 3АД-2	63	63	76	Блок дверной антресольный 4АД-9	83	83
57	Блок дверной антресольный 3АД-3	64	64	77	Блок дверной антресольный 4АД-10	84	84
58	Блок дверной антресольный 3АД-4	65	65	78	Блок дверной антресольный 4АД-11	85	85
59	Блок дверной антресольный 3АД-5	66	66	79	Блок дверной антресольный 4АД-12	86	86
60	Блок дверной антресольный 3АД-6	67	67	80	Блок дверной антресольный 4АД-13	87	87

1970

Встроенные шкафы
и антресали

Содержание альбома

Серия
ЛПЗ-1

Выпуск 1

Лист

2

№№ п/п	Наименование чертежей	№№ лист	№№ стр.
81	Блоки дверные и антресольные. Узлы (вариант конструкции дверей).	88	88
82	Блоки дверные и антресольные. Узлы (вариант).	89	89
83	Конструкция дверного полотна из пустотелого щита с вариантами заполнения.	90	90
84	Установочный чертеж навески дверей на карточных петлях (вариант).	91	91
85	Стенки боковые 1СБ-1; 1СБ-2; 1СБ-3	92	92
86	Стенки боковые 2СБ-1; 2СБ-2; 2СБ-3	93	93
87	Стенки боковые 3СБ-1; 3СБ-2; 3СБ-3	94	94
88	Стенки боковые 4СБ-1; 4СБ-2; 4СБ-3	95	95
89	Стенки промежуточные 1СП-1; 1СП-2; 1СП-3	96	96
90	Стенки промежуточные 2СП-1; 2СП-2; 2СП-3	97	97
91	Крепежный брус 1Д-1; 1Д-2 Шкант-полкодержатель	98	98
92	Крепежный брус 2Д-1; 2Д-2. Шкант-полкодержатель	99	99
93	Полки антресольные ПА-1 по ПА-8; ПА-2 по ПА-8; ПА-3-1 по ПА-3-8.	100	100
94	Полки переставные ПП-1 по ПП-8; ПП-2 по ПП-8 ПП-3-1 по ПП-3-8.	101	101
95	Штангодержатель, штанга.	102	102
96	Штанга (вариант 1). Штангодержатель (вариант).	103	103
97	Плинтус, накладки 1, 2, 3. Штанг. Монтажный брус.	104	104
98	Петля тип I. Винт с гайкой.	105	105
99	Петля карточная-специальная тип II.	106	106
100	Петля пятикобовая ПП-8. Петля в сборе.	107	107

№№ п/п	Наименование чертежей	№№ лист	№№ стр.
101	Петля пятикобовая ПП-8. Кронштейн 1-01.	108	108
102	Петля пятикобовая ПП-8 Кронштейн 1-02.	109	109
103	Петля пятикобовая ПП-8 ось 1-03, шайба 1-04	110	110
104	Петля пятикобовая ПП-11 установка чертеж	111	111
105	Петля пятикобовая ПП-11 сборочный 1-0-00	112	112
106	Петля пятикобовая ПП-11 Кронштейн 1-0-01	113	113
107	Петля пятикобовая ПП-11 корпус 1-0-02	114	114
108	Петля пятикобовая ось 1-0-03, шайба 1-0-04	115	115
109	Петля пятикобовая ПП-12. установка чертеж	116	116
110	Петля пятикобовая ПП-12 сборочный 2-0-00	117	117
111	Петля пятикобовая ПП-12 Кронштейн 2-0-01	118	118
112	Петля пятикобовая ПП-12 Кронштейн 2-0-02	119	119
113	Петля пятикобовая ПП-12 ось 2-1-03; шайба 2-1-04	120	120
114	Штанга выдвигаемая ШВ-1	121	121
115	Угольник УМ-1 и пластины ПМ-1 крепежные	122	122
Примеры применения			
116	Встроенные шкафы и антресоль. Встроенный шкаф Ш-1 (левый и правый). Общий вид.	123	123
117	Встроенные шкафы и антресоль. Встроенный шкаф Ш-1 (левый и правый). Разрезы.	124	124
118	Встроенные шкафы и антресоль. Встроенный шкаф Ш-1 (левый и правый). Вид сверху.	125	125
119	Встроенные шкафы и антресоль. Встроенный шкаф Ш-2. Общий вид.	126	126

1970

Встроенные шкафы
и антресоль

Содержание альбома

Серия
1172-1

Выпуск 1

Лист

3

1970-01 5

Рабочие чертежи элементов и деталей (изделия заводского изготовления) для встроенных шкафов и антресолей каркасной конструкции из унифицированных блоков - Альбом ^{1.172-1} выпуск 1 - разработаны на основании задания на проектирование в соответствии с утвержденным Госгосжданстроем планом бюджетных проектных работ на 1970 г. раздела № 1/2 к 485.

Альбом изделий заводского изготовления для встроенных шкафов и антресолей для жилых домов строительства 1971-1975 гг. во II и III строительно-климатических зонах является продолжением и модернизацией системы "встроенных шкафов и шкафов-перегородок" (тема 7-18), разработанных на основе авторских свидетельств № 164683 и № 163224 на "Пристенные шкафы и шкафы-перегородки".

Цель настоящей работы дать для массового жилищного строительства рациональную систему производства встроенных шкафов со значительным их удешевлением, которое можно было бы рекомендовать для изготовления как на мебельных фабриках, так и на высокоиндустриальных заводах.

Предлагаемая унифицированная система блоков решается в виде стандартных базовых элементов, из которых можно сделать неограниченное количество вариантов шкафов на любую

высоту и длину по проекту.

Характерным для данной конструкции встроенных шкафов является небольшая номенклатура типовых элементов и деталей, простой и быстрый монтаж, так как сборка блоков осуществляется одновременно с промежуточными стенками. Одновременно собираются три готовых и окончательно отделанных элемента (два рядом стоящих блока с промежуточной стенкой). Блоки полной заводской готовности собираются на болтах или шурупах без наличников. Жесткость шкафа обеспечивается сплачиванием поперечной стенки с двумя рядом стоящими блоками, а также соединением нижней и верхней части шкафа (антресоляного отделения). В отличие от шкафов щитовой конструкции не требуется боковых и задних стенок при наличии стен ограждающих конструкций и межкомнатных перегородок.

Проектом предусматриваются четыре типоразмера по ширине дверных полотен: 282, 382, 482 и 582 мм. Эти размеры полотен соответствуют размерам однополюсных блоков и дают четыре типоразмера по ширине двухполюсных блоков: 572, 772, 972 и 1172 мм. По высоте для нижних дверных блоков приняты 2 размера: 1827 и 2047 мм, которые в зависимости от сочетания с антресоляными блоками 352, 452, 602 и 702 мм. дают возможность устройства шка-

1970

Встроенные шкафы
и антресоли

Пояснительная записка

Серия
1.172-1
Выпуск 1

Лист

5

фов в жилых помещениях с высотой в чистоте 2500, 2600, 2700 и 2800 мм. Разрезка может быть в уровень с проходными дверями и ниже дверного проема.

Разрезка ниже проходных дверей желательна в помещениях с высотой 2500 мм. Она создает лучшее тектоническое решение и шкаф используется более рационально.

Возможные сочетания блоков по высоте

- | | | |
|--------------------------------|----------------|----------|
| 1. 1БД - (1827) + 1АД - (635) | дает в монтаже | 2500 мм. |
| 2. 2БД - (2047) + 3АД - (385) | — " | 2500 мм. |
| 3. 1БД - (1827) + 2АД - (735) | — " | 2600 мм. |
| 4. 2БД - (2047) + 4АД - (485) | — " | 2600 мм. |
| 5. 2БД - (2047) + 1ААД - (635) | — " | 2700 мм. |
| 6. 2БД - (2047) + 2АД - (735) | — " | 2800 мм. |

Кроме того проектом предусмотрены блоки антресолей в соответствии со стандартными дверными проемами 834, 934, 1034, 1234 и 1336 мм.

Промежуточные стенки из древесно-волокнистой плиты в один или два слоя в отличие от щитовой конструкции предусмотрены только в нижней части шкафа.

Основные стенки из древесно-стружечной плиты предусматриваются только в проемах дверей и других открытых местах. Промежуточные и боковые стенки предусмотрены для устройства шкафов глубиной 300, 450 и 600 мм. для платья, белья и хозяйственных вещей.

Конструкция блоков универсальна; она предусматривает возможность изменения функционального назначения шкафа. Всегда возможно заменить полки на штангу для платья и обратно. Для крепления промежуточных и боковых стенок, а также для установки переставных полкодержателей-шкантов предусмотрены крепежные бруски Д-1 и Д-2.

Шафы в нишу устанавливаются свободно, с последующим расклиниванием их черновыми брусками. Щель по периметру закрывается наличником или зашивается древесно-волокнистой плитой под окраску.

Нижняя часть шкафа у пола закрывается плинтусом.

Основными элементами в настоящем проекте являются дверной и антресольный блоки, состоящие из коробки и дверного полотна.

Коробка и рамка для дверных полотен изготавливаются из древесины хвойных пород, а полотно двери из древесно-волокнистой плиты или клееной фанеры толщиной 3-4 мм, с заполнением мягкой древесно-волокнистой плитой толщиной 12 мм или в элачку (соты) из твердой древесно-волокнистой плиты. Допускается заполнение отдельными бобышками из бруска (см. акт 30).

В настоящем проекте запроектированы специальные петли, основное, которых необходимо.

для создания нового типа шкафа. Как исключение, до освоения петли дан вариант установки дверок с обычной петлей (см. лист 91), но этот вариант эстетически и конструктивно значительно уступает шкафам новой конструкции.

Боковые щиты выполняются подобно дверным полотнам с отделкой по проекту, а полки антресольные прирезаются по месту из древесно-стружечной плиты с последующей окраской или покрытием лаком. Переставные полки длиной до 800 мм допускается изготавливать из клеёной фанеры 10-12 мм, а размером более 800 мм из древесно-стружечной плиты с окраской или покрытием лаком, с промежуточной шлифовкой.

Промежуточные стенки приняты из твёрдой древесно-волокнутой плиты толщиной 3-4 мм, в два слоя, склеенных по периметру, или в один слой с подклейкой полоски размером 45 мм из того же материала.

Качество встроенного шкафа определяется не только его удобством, но и общим видом и разнообразной отделкой наружных поверхностей. Дверные полотна могут быть оформлены ножевой фанерой твердых пород, оклеены имитирующей поливинилхлоридной плёнкой, окрашены нитроэмалью или мас-

ляной краской валиком по предварительной шлифовке со шлифовкой.

Отделка должна быть высококачественной и приниматься по утвержденному эталону (отделка элементов и деталей обуславливается проектом и согласовывается с заводом-изготовителем).

Приемка блоков и деталей осуществляется после пробной эталонной сборки одного или двух шкафов. Все элементы и детали шкафа должны иметь на нелицевой стороне (по согласованию) марку по проекту. Марка должна быть четкой и хорошо читаемой.

Для предохранения от загрязнения и порчи во время транспортировки элементы шкафа упаковываются попарно лицевыми поверхностями друг к другу, с мягкой прокладкой между ними, или транспортировка их осуществляется в специальных контейнерах. Допускается перевозка коробок и дверных полотен отдельно, с навеской полотен на месте монтажа. Блоки и детали к шкафам должны храниться в крытых сухих складах, в условиях, недопускающих увлажнения.

При длительном хранении блоков в штабелях между ними укладываются прокладки для предупреждения искривления и поломок. Хранение осуществляется только в горизонталь-

ном положении. Поворачиваемые детали должны быть связаны в пачки по маркам.

Дверные блоки должны быть снабжены накладными замками, ключевинами, шпингалетами, выдвигаемыми промышленностью для шкафов.

Петли предусмотрены специальные - выносные, консольные, пятничковые (см. листы 105-120)

Встроенные шкафы предусматриваются для платья и белья в спальнях комнатах, для хозяйственных предметов и верхней одежды в передних, антресолях - в передних и кухнях.

В зависимости от планировки и расположения шкафов в квартире возможны следующие варианты компоновки:

- 1) шкаф в нише с одним блоком по ширине;
- 2) шкаф в нише с несколькими парами блоков по ширине;
- 3) шкаф с проходной дверью сбоку или в середине шкафа;
- 4) шкаф с одной стороны примыкает к стене помещения, а с другой заканчивается боковой стенкой;
- 5) шкаф монтируется под антресолю;
- 6) шкаф делается в виде шкафа-перегородки.

Шкафы монтируются в отделанном помещении на чистом полу до последней окраски или оклейки обоями.

Соединение элементов и деталей при сборке шкафов и антресолей должно производиться плотной посадкой, таким образом, чтобы дверные блоки не имели перекосов.

Фурнитура для шкафов используется по согласованию с проектной организацией.

Принятые обозначения

Все блоки разбиты на типы по высоте

1. Первой цифрой индекса обозначается высота блока
- | |
|---|
| Блоки дверные высотой 1827 мм имеют индекс 1; |
| — " — — " — 2047 мм — " — 2; |
| Блоки антресольные высотой 635 мм имеют индекс 1; |
| — " — — " — 735 мм — " — 2; |
| — " — — " — 385 мм — " — 3; |
| — " — — " — 485 мм — " — 4. |

2. Первый буквенный индекс „БД“ или „АД“ обозначает блок дверной или антресольный.

3. Числовой индекс после буквенного обозначает порядковый номер блока по ширине.

В соответствии с этим при проектировании монтажных чертежей шкафов автоматически присваивается:

шкафам, устанавливаемым в помещениях высотой 2500 мм индекс „1“ спереди, в помещениях высотой 2600 мм - индекс „2“ и т.д. Затем индекс „Ш“, обозначающий шкаф. Числовой индекс после буквы „Ш“ указывает на порядковый номер шкафа для данной серии домов.

- Например: 1) Ш1 - шкаф для помещения высотой 2500 мм. Порядковый номер шкафа 1 для данной серии домов.
- 2) Ш1 - шкаф для помещения высотой

1970

Встроенные шкафы
и антресоли

Пояснительная записка

Серия
1.172-1

Выпуск 1

Лист

8

10951-01 10

26100 мм Порядковый номер шкафа 1, для данной серии домов.

См примеры применения (листы № 123-158).

Сметные цены на изделия, а также на монтаж шкафов даны для составления сметы к типовым проектам.

При составлении смет к проектам, привязанным к местным условиям, стоимость шкафов и антресолей должна определяться по сметным ценам, утвержденным в установленном порядке.

Для сборки шкафов на строительной площадке в альбом монтажных чертежей архитектурно-строительной части проекта выше отметки $\pm 0,00$ проектной организацией должны быть включены монтажные схемы шкафов в масштабе 1:50 со спецификацией элементов и деталей на каждый тип шкафа согласно номенклатуры элементов и деталей альбома серии 1.172-1 выпуск-1.

Для заказа заводу-изготовителю должна быть выдана свободная спецификация элементов и деталей с указанием марок по альбому серии 1.172-1 выпуск-1 с указанием отдалки лицевых поверхностей блоков дверей и антресолей.

Примечание к листу № 91.

Вариант навески дверей на картонных петлях допускается и применению в период 1971-72 гг до освоения одной из петель, приведенных на черт. №№ 105-120

1970

Вспомогательные шкафы и антресоли

Пояснительная записка

Серия
1.172-1

Выпуск 1

Лист

9

10961-01 11

1БД-1

1БД-2

1БД-3

1БД-4

1БД-5

1БД-6

1БД-7

1БД-8

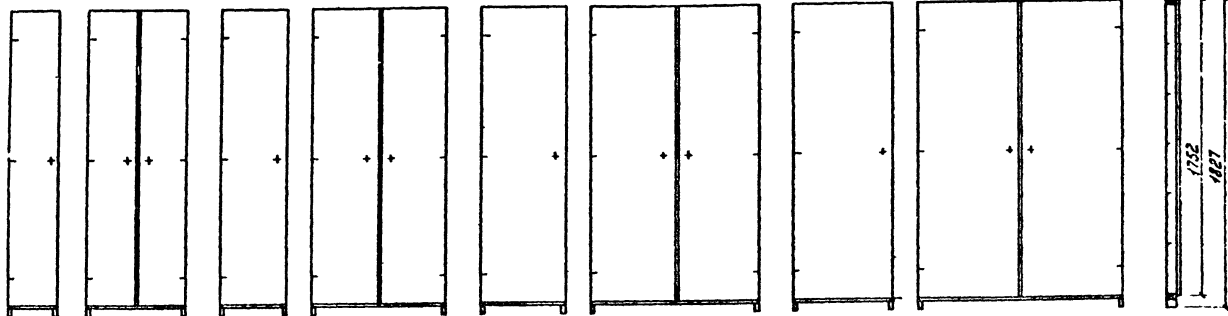
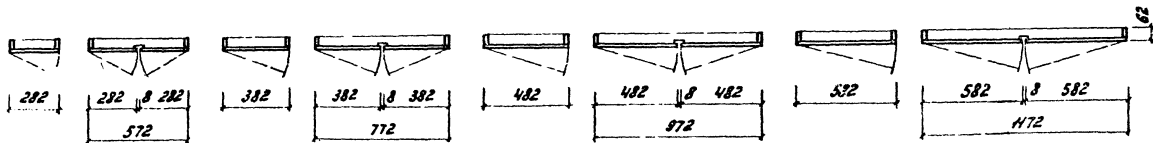
1752
1827

Блоки 1,3,5,7 изготавливаются
альюмин и правыми.

1970

Встроенные шкафы
и антресоли

Номенклатура унифицированных дверных блоков
для шкафов. 1^{ая} группа (h=1827).

СЕРИЯ
1.172-1
БЫТИКК/

Лист
10

10961-01 12

2БД-1

2БД-2

2БД-3

2БД-4

2БД-5

2БД-6

2БД-7

2БД-8

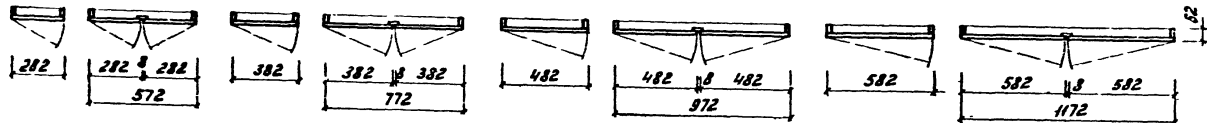
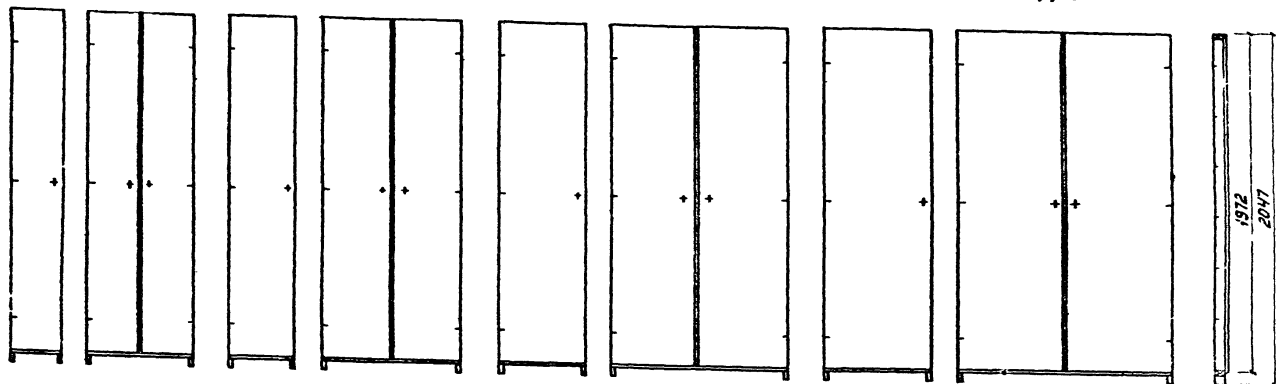

Блоки 1,3,5,7 изготавливаются
левыми и правыми.

1970

Встроенные шкафы
и антресали

Номенклатура унифицированных дверных блоков
для шкафов. 2^{ая} группа (h=2047)

Серия
1.172-1
Выпуск 1

Лист
11.

10961-01

13

1АД-1

1АД-2

1АД-3

1АД-4

1АД-5

1АД-6

1АД-7

1АД-8

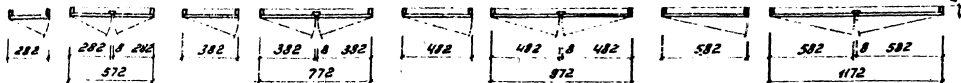
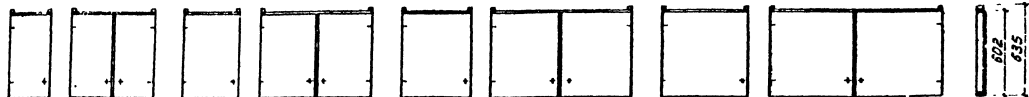

2АД-1

2АД-2

2АД-3

2АД-4

2АД-5

2АД-6

2АД-7

2АД-8

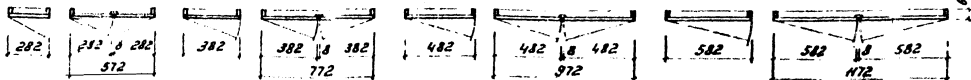
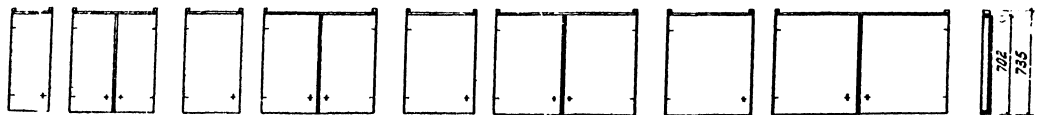

Блоки 1, 3, 5, 7 изготавливаются
левыми и правыми.

1970

Встроенные шкафы
и антресели

Номенклатура унифицированных антресельных
дверных блоков 1^{ая} группа (h=635) и 2^{ая} группа (h=735), для шкафов.

Серия
1 172-8

Выпуск 1

Лист

12

10261.01 14

ЗАД-1

ЗАД-2

ЗАД-3

ЗАД-4

ЗАД-5

ЗАД-6

ЗАД-7

ЗАД-8

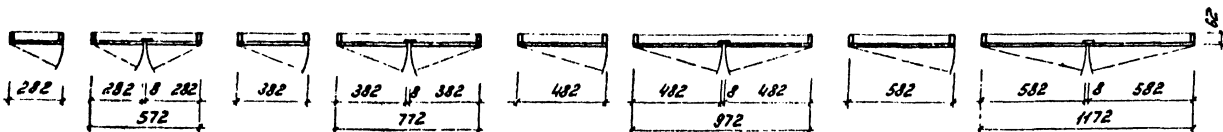
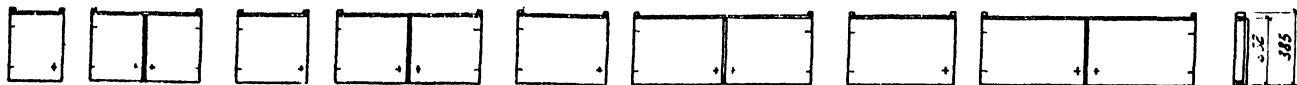

ЧАД-1

ЧАД-2

ЧАД-3

ЧАД-4

ЧАД-5

ЧАД-6

ЧАД-7

ЧАД-8

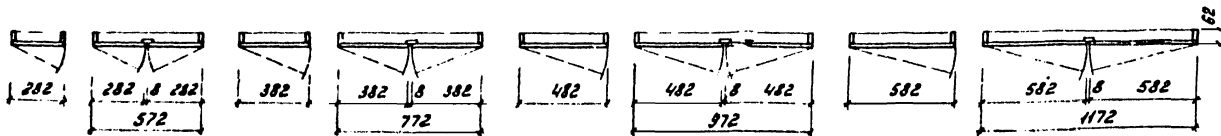
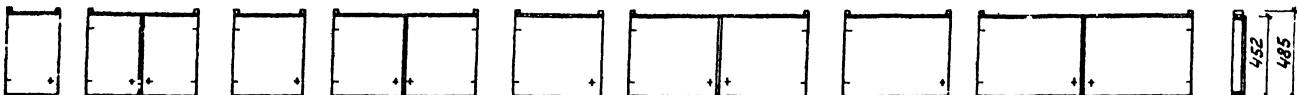

Блоки 1,3,5,7 изготавливаются
левыми и правыми.

1970

Встроенные шкафы
и антресоли

Номенклатура унифицированных антресельных дверных
блоков 3-й группа (h=335) и 4-я группа (h=485)

Серия

1,172-1

Выпуск

10961С

Лист

13

15

ЗАД-9

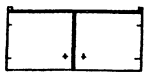

ЗАД-10



ЗАД-11

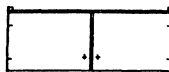

ЗАД-12



ЗАД-13

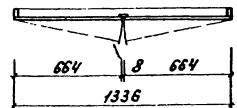
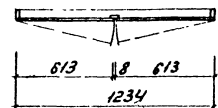
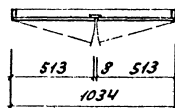
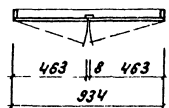
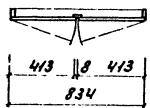
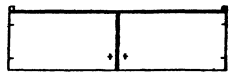

ЧАД-9

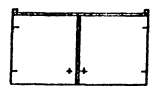

ЧАД-10

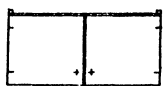

ЧАД-11

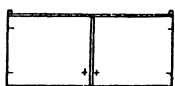

ЧАД-12

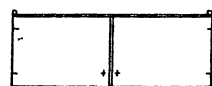

ЧАД-13

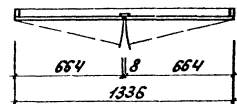
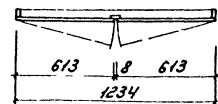
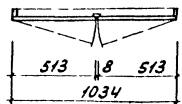
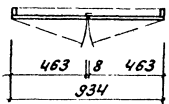
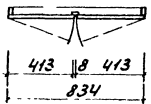
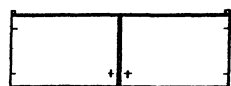

1970

Встроенные шкафы
и антресоли

Номенклатура унифицированных антресольных дверных
блоков для проходных дверей.

Серия
1172-1
Выпуск 1

Лист
14

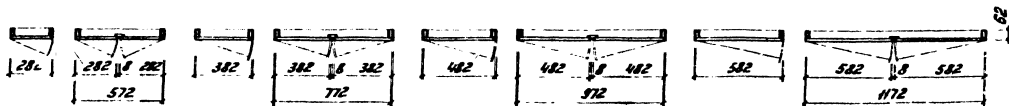
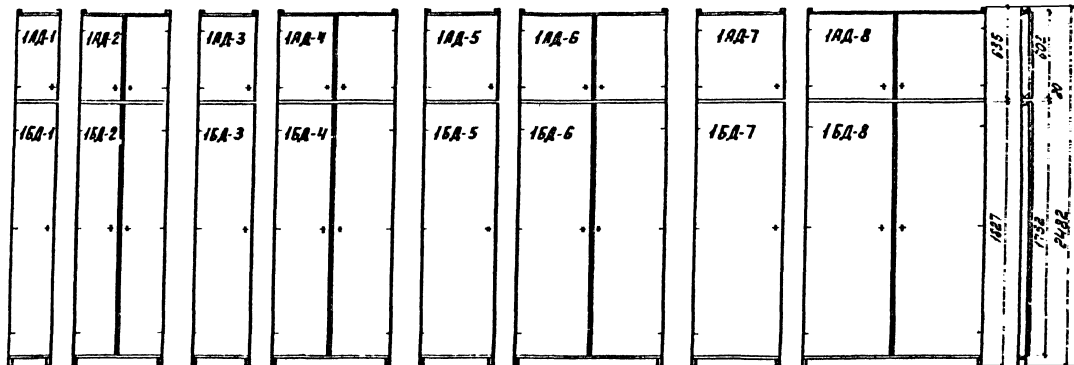

Унифицированные шкафные блоки
 1БД- в сочетании с антресольной дверкой
 1АД- предназначены для устройства
 шкафов в помещениях высотой 2500 мм.

Блоки 1,3,5,7 изготавливаются
 левыми и правыми.

1970 Встроенные шкафы
 и антресоли

Примеры сочетаний унифицированных блоков
 для шкафов 1БД и 1АД (2500 мм)

Серия 1178-1	Лист 15
Выпуск 1	

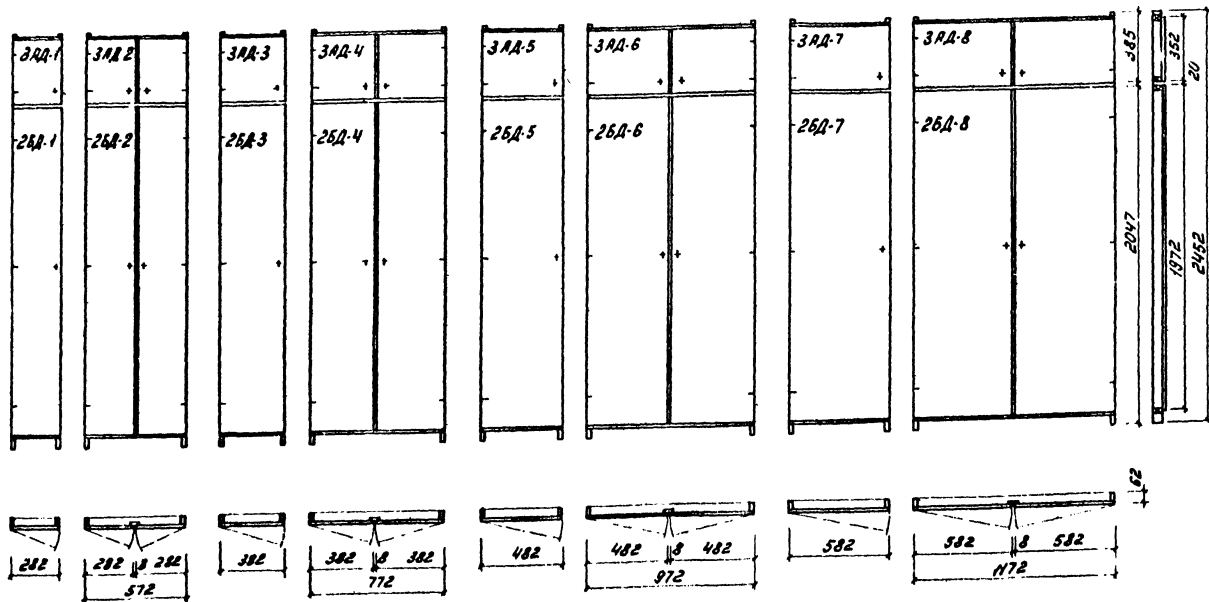

Унифицированные шкафные блоки 26Д- в сочетании с антресельной дверкой 3АД- предназначены для устройства шкафов в помещениях высотой 2500 мм.

Блоки 1, 3, 5, 7 изготавливаются левыми и правыми.

1970

встроенные шкафы
и антресели

Примеры сочетаний унифицированных блоков
для шкафов 26Д и 3АД (2500 мм)

Серия

172-1

Лист

Выпуск 1

16

10951-01 18

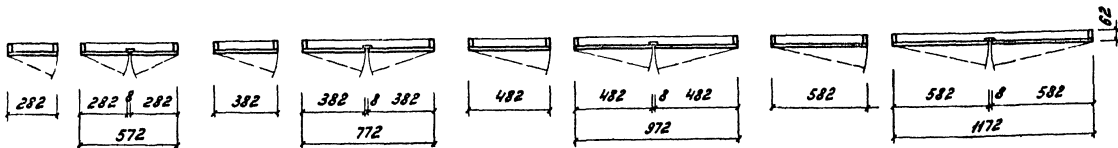
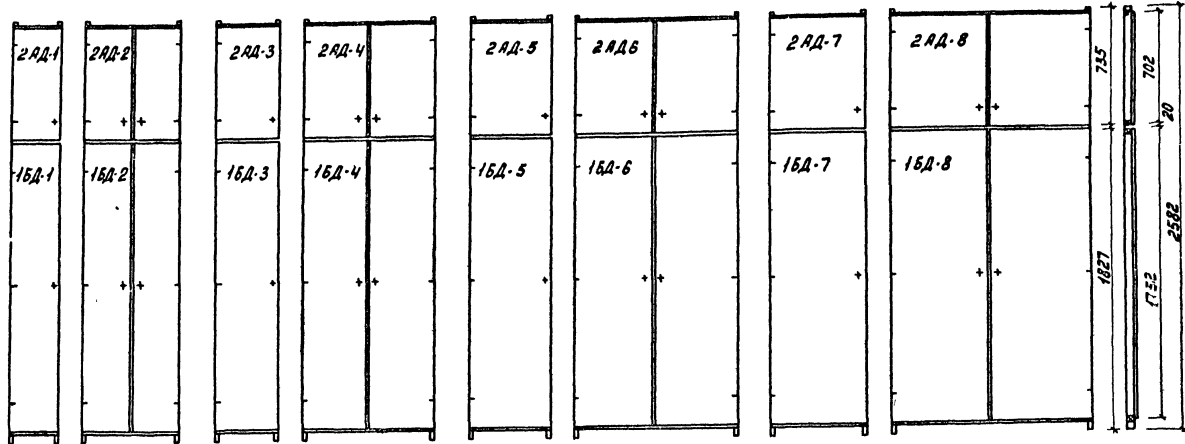

Унифицированные шкафные блоки
1БД - в сочетании с антресольной
дверкой 2АД - предназначены для
устройства шкафов в помещениях
высотой 2600 мм.

Блоки 1,3,5,7 изготавливаются
левыми и правыми.

1970

встроенные шкафы
и антресоли

Примеры сочетаний унифицированных блоков
для шкафов 1БД и 2АД
(2600 мм)

Серия
1,172-1

Выпуск 1

10961-01

Лист

17

19

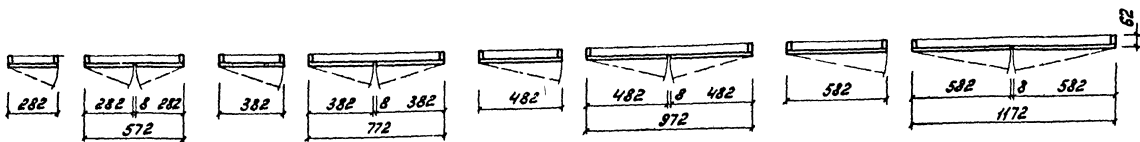
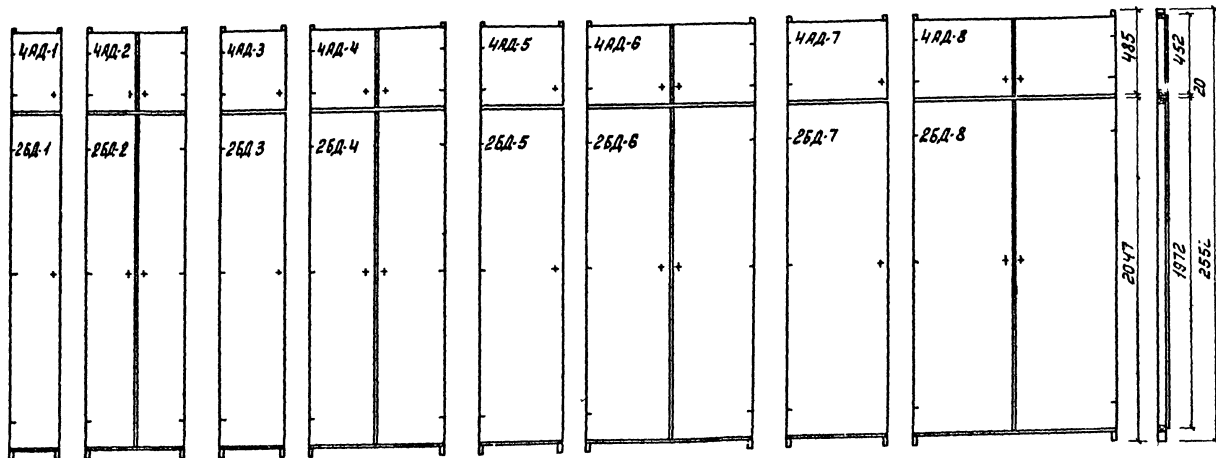

Унифицированные шкафовые блоки 26Д- в сочетании с антресольной дверкой 4АД- предназначены для устройства шкафов в помещениях высотой 2600 мм.

Блоки 1,3,5,7 изготавливаются левыми и правыми.

1970

Встроенные шкафы
и антресоли

Примеры сочетаний унифицированных блоков
для шкафов 26Д и 4АД (2600 мм)

Серия
1.172-1
выпуск 1

Лист
18

10961-01 29

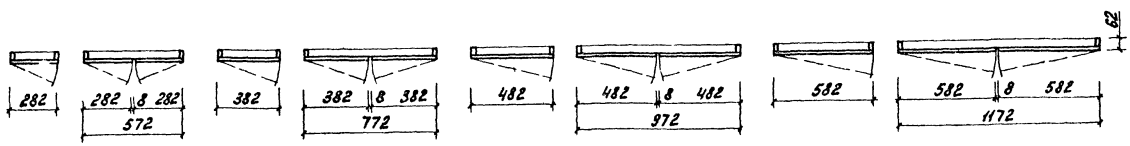
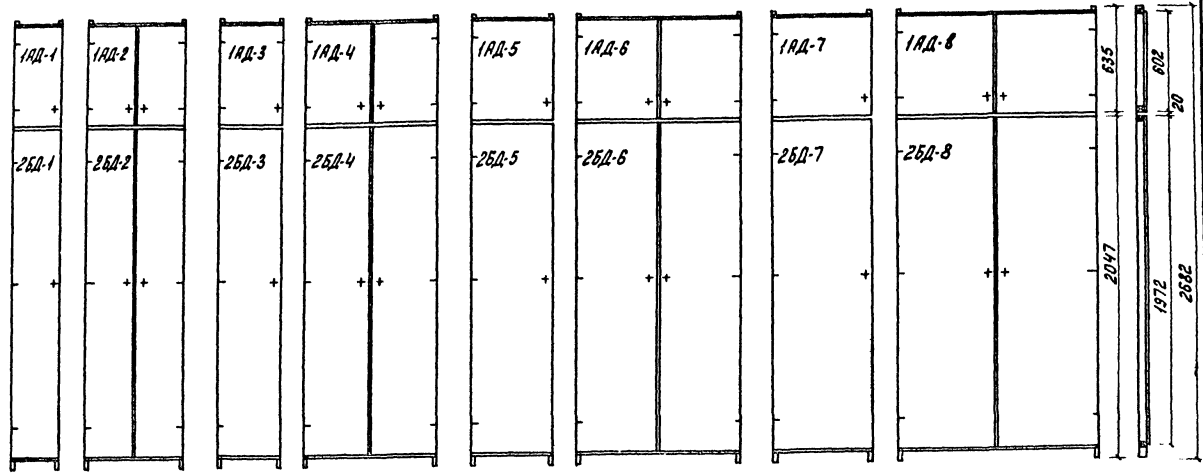

Унифицированные шкафные блоки 2БД- в сочетании с антресольной дверкой 1АД- предназначены для устройства шкафов в помещениях высотой 2700 мм.

Блоки 1,3,5,7 изготавливаются левыми и правыми.

1970	Встроенные шкафы и антресоли	Примеры сочетаний унифицированных блоков для шкафов 2БД и 1АД (2700 мм)	Серия 1.172-1	Лист 13
			Выпуск 1	

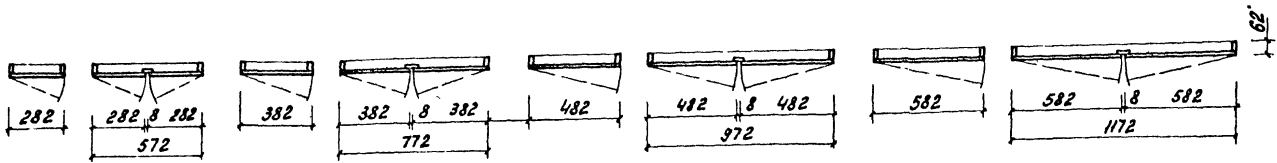
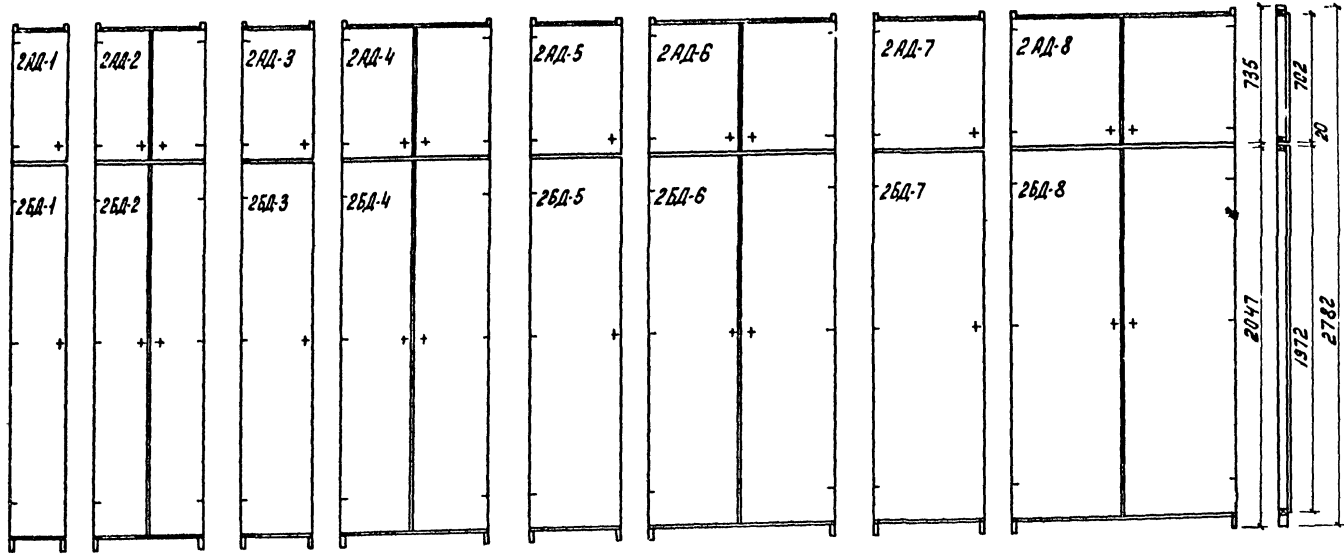

Унифицированные шкафные блоки 2БД - в сочетании с антресольной дверкой 2АД - предназначены для устройств шкафов в помещениях высотой 2800 мм.

Блоки 1, 3, 5, 7 изготавливаются левыми и правыми.

1970	Встроенные шкафы и антресоли	Примеры сочетаний унифицированных блоков для шкафов 2БД и 2АД (2800 мм)	Серия 1.172-1	Лист 20
			Выпуск 1	

№№ п/п	Основание	Наименование затрат	Ед. изм.	Цена едв. ицты	Дверные блоки встроенных шкафов, h = 1827 мм.															
					1БД-1		1БД-2		1БД-3		1БД-4		1БД-5		1БД-6		1БД-7		1БД-8	
					К.Во	Сумма	К.Во	Сумма	К.Во	Сумма	К.Во	Сумма	К.Во	Сумма	К.Во	Сумма	К.Во	Сумма	К.Во	Сумма
1	Проект	Площадь блока	м ²	-	0,95	-	1,04	-	0,70	-	1,41	-	0,88	-	1,76	-	1,03	-	2,11	-
2	Забодж. материалы	Оптовая цена в том числе масляная краска за 2 раза	руб. ицты	-	5-40	-	9-77	6-70	12-17	7-90	14-75	9-35	17-60							
3	Цены №2 Госзаказ ССР	Транспортные и заготов- -очные расходы	%	0-83	1,2	0-76	2,4	1-51	1,6	1-04	3,0	1-89	1,9	1-20	3,8	2-39	2,3	1-45	4,6	2-90
4	БЕР15-238, 23-33	Установка дверных блоков	м ²	0-73	0,95	0-38	1,04	0-76	0,7	0-51	1,41	1-03	0,88	0-64	1,76	1-30	1,03	0-78	2,11	1-56
		Итого сметная стоимость	руб.		7-45	13-56	9-29	16-97	10-99	20-62	13-03	24-62								

№№ п/п	Основание	Наименование затрат	Ед. изм.	Цена едв. ицты	Дверные блоки встроенных шкафов h = 2047 мм															
					2БД-1		2БД-2		2БД-3		2БД-4		2БД-5		2БД-6		2БД-7		2БД-8	
					К.Во	Сумма	К.Во	Сумма	К.Во	Сумма	К.Во	Сумма	К.Во	Сумма	К.Во	Сумма	К.Во	Сумма	К.Во	Сумма
1	Проект	Площадь блока	м ²	-	0,577	-	1,171	-	0,782	1,58	-	0,99	-	1,99	-	1,19	-	2,4		
2	Забодж. материалы	Оптовая цена в том числе масляная краска за 2 раза	руб. ицты	-	5-95	10-73	7-45	13-67	9-30	16-65	10-23	19-85								
3	Цены №2 Вспомог ССР	Транспортные и заготов- -очные расходы	%	0-83	1,3	0-82	2,5	1-58	1,7	1-07	3,3	2-08	2,1	1-32	4,1	2-58	2,5	1-58	5,0	3-16
4	БЕР15-238, 23-33	Установка дверных блоков	м ²	0-73	0,577	0-42	1,171	0-85	0,782	0-57	1,58	1-15	0,99	0-72	1,89	1-45	1,19	0-87	2,4	1-75
		Итого сметная стоимость	руб.		8-21	14-91	10-33	19-06	12-90	23,26	14-27	27,36								

Примечание.

Для определения сметной стоимости дверных блоков, фанерованных строганным шпоном, следует исключать стоимость масляной краски и добавлять:

а) стоимость фанеровки по цене 3руб. 32коп. за кв. метр блока и

б) стоимость окраски нитролаком по цене 0-87руб за кв. метр окрашиваемой поверхности.

Пример расчета сметной стоимости шкафа см лист 135

1970	Встроенные шкафы и антресоли	Оптовые и сметные цены на элементы и детали, дверные блоки h = 1827 мм, h = 2047 мм.	Серия	Лист
			1,172-1	
			Выпуск 1	21

№№ п/п	Основание	Наименование затрат	Ед изм.	Цена едви- мости	Антресольные дверные блоки встраиваемых шкафов h=635мм															
					1АД-1		1АД-2		1АД-3		1АД-4		1АД-5		1АД-6		1АД-7		1АД-8	
					К/В	Сумма	К/В	Сумма	К/В	Сумма	К/В	Сумма	К/В	Сумма	К/В	Сумма	К/В	Сумма	К/В	Сумма
1	Проект	Площадь блока	м ²	-	0,178	-	0,263	-	0,295	-	0,385	-	0,386	-	0,67	-	0,37	-	0,794	
2	Забойматериалы	Оптовая цена в том числе масляная окраска за 2 разв.	руб	-	2,30	4,80	3,40	6,80	4,00	7,10	4,45	8,30								
3	Цены на материалы СССР №2	Транспортные и заготов- очные расходы	%	0,63	0,4	0,25	0,18	0,54	0,34	1,0	0,63	0,65	0,41	1,3	0,82	0,8	0,50	1,55	0,38	
4	БЕР-15-238, 23-33	Установочные затраты дверных блоков	м ²	0,73	0,178	0,13	0,263	0,295	0,18	0,385	0,34	0,386	0,22	0,67	0,45	0,37	0,27	0,794	0,54	
		Итого сметная стоимость	руб		3,93	6,55	4,63	8,20	5,46	9,75	6,10	11,41								

№№ п/п	Основание	Наименование затрат	Ед изм.	Цена едви- мости	Антресольные дверные блоки встраиваемых шкафов h=735мм															
					2АД-1		2АД-2		2АД-3		2АД-4		2АД-5		2АД-6		2АД-7		2АД-8	
					К/В	Сумма	К/В	Сумма	К/В	Сумма	К/В	Сумма	К/В	Сумма	К/В	Сумма	К/В	Сумма	К/В	Сумма
1	Проект	Площадь блока	м ²	-	0,207	-	0,42	-	0,281	-	0,567	-	0,564	-	0,794	-	0,426	-	0,891	
2	Забойматериалы	Оптовая цена в том числе масляная окраска за 2 разв.	руб	-	3,00	5,40	3,85	6,80	4,50	8,10	5,20	7,92								
3	Цены на материалы СССР №2	Транспортные и заготов- очные расходы	%	0,63	0,45	0,28	0,90	0,57	0,62	0,39	1,2	0,76	0,75	0,47	1,5	0,94	0,9	0,57	1,8	1,14
4	БЕР-15-238, 23-33	Установочные затраты дверных блоков	м ²	0,73	0,207	0,15	0,42	0,31	0,281	0,21	0,567	0,41	0,564	0,26	0,794	0,52	0,426	0,31	0,891	0,63
		Итого сметная стоимость	руб.		4,18	7,38	5,25	9,32	6,16	11,13	7,12	11,01								

Примечание

Для определения сметной стоимости дверных блоков, фанерованных строганым шпоном, следует исключать стоимость масляной окраски и добавлять:

а) стоимость фанеровки по цене 3руб 32коп за кв метр блока и

б) стоимость окраски нитролаком по цене 0,87руб за кв метр окрашиваемой поверхности

Пример расчета сметной стоимости шкафа 3м лист 135

1970

Встраиваемые шкафы
и антресоли

Оптовые и сметные цены на элементы и де-
тали, антресольные дверные блоки h=635 мм, h=735 мм.

серия
1,172-1

выпуск 1

Лист

22

10961-01 24

№№ п/п	Основание	Наименование затрат	Ед изм	Цена ед.- ицзы	Антресолевые дверные блоки встраиваемых шкафов h=385мм													
					Зад-1		Зад-2		Зад-3		Зад-4		Зад-5		Зад-6		Зад-7	
					К.во	Сумма	К.во	Сумма	К.во	Сумма	К.во	Сумма	К.во	Сумма	К.во	Сумма	К.во	Сумма
1	Проект	Площадь блока	м ²	-	0,109	-	0,22	-	0,197	-	0,297	-	0,105	-	0,374	-	0,224	-
2	Заб./квалификац	Оптовая цена в том числе масляная окраска 2-2 раза	руб	-	2,15	-	3,50	-	2,55	-	4,25	-	2,95	-	5,00	-	3,25	-
			руб	0,63	0,25	0,16	0,48	0,30	0,32	0,20	0,62	0,39	0,4	0,25	0,78	0,49	0,48	0,30
3	Цены Гостов СССР №	Транспортные и заготов- -складские расходы	%	31	0,67	0,67	1,09	0,79	1,32	0,91	1,55	1,11	1,74	1,11	1,74	1,11	1,74	1,11
4	БРР-15-238; 23-33	Установки готовых дверных блоков	м ²	0,73	0,109	0,08	0,22	0,16	0,197	0,11	0,297	0,22	0,105	0,14	0,374	0,27	0,294	0,16
		Итого сметная стоимость	руб	-	2,90	-	4,75	-	3,45	-	5,79	-	4,00	-	6,82	-	4,42	-

№№ п/п	Основание	Наименование затрат	Ед изм	Цена ед.- ицзы	Антресолевые дверные блоки встраиваемых шкафов h=385													
					Зад-8		Зад-9		Зад-10		Зад-11		Зад-12		Зад-13			
					К.во	Сумма	К.во	Сумма	К.во	Сумма	К.во	Сумма	К.во	Сумма	К.во	Сумма		
1	Проект	Площадь блока	м ²	-	0,451	-	0,324	-	0,36	-	0,398	-	0,478	-	0,544	-	-	-
2	Заб./квалификац	Оптовая цена в том числе масляная окраска 2-2 раза	руб	-	5,65	-	4,50	-	4,90	-	5,20	-	5,95	-	6,20	-	-	-
			руб	0,63	0,95	0,60	0,68	0,43	0,75	0,47	0,83	0,52	1,0	0,63	1,05	0,68	-	-
3	Цены Гостов СССР №	Транспортные и заготов- -складские расходы	%	31	1,75	1,75	1,40	1,40	1,52	1,52	1,61	1,61	1,84	1,84	1,92	1,92	-	-
4	БРР-15-238; 23-33	Установки готовых дверных блоков	м ²	0,73	0,451	0,33	0,32	0,23	0,36	0,26	0,38	0,29	0,478	0,35	0,51	0,36	-	-
		Итого сметная стоимость	руб	-	7,73	-	6,13	-	6,68	-	7,10	-	8,14	-	8,48	-	-	-

Примечание.

Для определения сметной стоимости дверных блоков, фанерованных строганым шпоном, следует исключать стоимость масляной окраски и добавлять:

а) стоимость фанеровки по цене 3руб. 32 коп. за кв. метр блока и

б) стоимость окраски нитролаком по цене 0-87руб за кв. метр окрашиваемой поверхности.

Пример расчета сметной стоимости шкафа см лист 135

1970

Строганные шкафы
и антресоли

Оптовые и сметные цены на элементы и детали,
антресолевые дверные блоки h=385 мм.

Серия
1.172-1

Выпуск 1

Лист

23

10961-01 25

№№ п/п	Основание	Наименование затрат	Ед. изм.	Цена едв. нццв	Антресольные дверные блоки встраиваемых шкафов h=485 мм													
					4АД-1		4АД-2		4АД-3		4АД-4		4АД-5		4АД-6		4АД-7	
					к.во	Сумма	к.во	Сумма	к.во	Сумма	к.во	Сумма	к.во	Сумма	к.во	Сумма	к.во	Сумма
1	Проект	Площадь блока	м ²	-	0,137	-	0,277	-	0,187	-	0,374	-	0,234	-	0,477	-	0,228	-
2	Завод калькуляция	Оптовая цена в том числе масляная окраска за 2 раза	руб.	-	2-45	-	4-05	-	2-95	-	5-00	-	3-45	-	5-90	-	3-80	-
3	Цены Госторг СССР №2	Транспортные и заготов.- складские расходы	%	0-63	0,3	0-19	0,60	0-38	0,40	0-25	0,8	0-50	0,5	0-32	1,0	0-83	0,6	0-38
4	ЕРЕР/15-238, 23-33	Установка готовых дверных блоков	м ²	0-73	0,137	0-10	0,277	0-20	0,187	0-14	0,374	0-27	0,234	0-17	0,477	0-34	0,228	0-21
		Итого сметная стоимость	руб.		3-31		5-51		4-00		6-82		4-69		8-07		5-19	

№№ п/п	Основание	Наименование затрат	Ед. изм.	Цена едв. нццв	Антресольные дверные блоки встраиваемых шкафов h=485											
					4АД-8		4АД-9		4АД-10		4АД-11		4АД-12		4АД-13	
					к.во	Сумма	к.во	Сумма	к.во	Сумма	к.во	Сумма	к.во	Сумма	к.во	Сумма
1	Проект	Площадь блока	м ²	-	0,588	-	0,404	-	0,154	-	0,506	-	0,588	-	0,418	-
2	Завод калькуляция	Оптовая цена в том числе масляная окраска за 2 раза	руб.	-	6-90	-	5-35	-	5-70	-	6-20	-	7-10	-	7-50	-
3	Цены Госторг СССР №2	Транспортные и заготов.- складские расходы	%	0-83	1,18	0-74	0,85	0-54	0,95	0-60	1,05	0-66	1,25	0-79	1,35	0-85
4	ЕРЕР/15-238, 23-33	Установка готовых дверных блоков	м ²	0-73	0,588	0-41	0,404	0-29	0,154	0-33	0,506	0-37	0,588	0-44	0,418	0-47
		Итого сметная стоимость	руб.		9-45		7-30		7-80		8-49		9-74		10-30	

Примечание.

Для определения сметной стоимости дверных блоков, фанерованных строганым шпоном, следует исключать стоимость масляной окраски и добавлять:

- стоимость фанеровки по цене Зруб 32 коп за кв метр блока и
- стоимость окраски нитролаком по цене 0-87 руб. за кв метр окрашиваемой поверхности.

1970	Встраиваемые шкафы и антресоли	Оптовые и сметные цены на элементы и детали, антресольные дверные блоки h=485 мм	Серия 1.172-1	Лист 24
			Выпуск 1	

№№ п/п	Основание	Наименование затрат	Ед. изм.	Цена едв. иццы	Стенки боковые для встраиваемых шкафов											
					1СБ-1		1СБ-2		1СБ-3		2СБ-1		2СБ-2		2СБ-3	
					к.во	Сумма	к.во	Сумма	к.во	Сумма	к.во	Сумма	к.во	Сумма	к.во	Сумма
1	Проект	Площадь боковой стенки	м ²	-	0,512	-	0,705	-	1,08	0,582	-	0,885	-	1,295	-	
2	Завод калькуляция	Оптовая цена в том числе накладка окраски за 2 раза	руб.	-	-	2-85	4-25	5-65	3-20	4-80	6-45	1-24	2,82	1-65		
3	Ценик Гостстрай ССР №2	Транспортные и подгото- вительно-кладовские расходы	%	0-63	1,15	0-72	1,73	1-09	2,32	1-46	1,31	0-82	1,96	1-24	2,82	
4	ЕРБР 15-411	Сборка шкафов без заполне- ния дверными блоками	м ²	0-68	0,512	0-35	0,705	0-53	1,06	0-72	0,582	0-40	0,885	0-61	1,295	
		Сметная стоимость	руб.			4-26	6-36	8-47	4-79	7-20	9-66					

№№ п/п	Основание	Наименование затрат	Ед. изм.	Цена едв. иццы	Стенки боковые для встраиваемых шкафов											
					3СБ-1		3СБ-2		3СБ-3		4СБ-1		4СБ-2		4СБ-3	
					к.во	Сумма	к.во	Сумма	к.во	Сумма	к.во	Сумма	к.во	Сумма	к.во	Сумма
1	Проект	Площадь боковой стенки	м ²	-	0,700	1,075	1,45	0,228	1,18	-	1,58					
2	Завод калькуляция	Оптовая цена в том числе накладка окраски за 2 раза	руб.	-	3-45	5-80	8-65	3-85	5-95	8-10						
3	Ценик Гостстрай ССР №2	Транспортные и подгото- вительно-кладовские расходы	%	0-63	1,58	0-39	2,36	1-49	3,16	1-98	1,34	0-97	2,46	1-55	3,28	
4	ЕРБР 15-411	Сборка шкафов без заполне- ния дверными блоками	м ²	0-68	0,70	0-48	1,075	0-73	1,45	0-99	0,728	0-50	1,18	0-76	1,58	
		Сметная стоимость	руб.		5-21	8-69	12-86	5-78	8-92	12-14						

Примечание

Для определения сметной стоимости фанерованных строгаными шпоном антресольных дверных блоков, боковых и промежуточных стенок следует исключать стоимость накладки окраски и добавлять:

- а) стоимость фанеровки по цене 3руб. 32коп. за кв. метр изделия и
 б) стоимость окраски нитролаком по цене 0-87руб. за кв. метр окрашиваемой поверхности.

1970

Встроенные шкафы
и антресолиОптовые и сметные цены на элементы и детали,
стенки боковые.Серия
1.172-1

Лист

Выпуск 1

25

10961-01 27

№№ п/п	Основание	Наименование затрат	Ед. изм.	Цена едв. ицел	Стенки промежуточные											
					1СП-1		1СП-2		1СП-3		2СП-1		2СП-2		2СП-3	
					К/во	Сумма	К/во	Сумма	К/во	Сумма	К/во	Сумма	К/во	Сумма	К/во	Сумма
1	Проект	Площадь	м ²	-	0,484	-	0,758	-	1,032	-	0,55	-	0,862	-	1,174	-
2	Заборная калькуляция	Оптовая цена в том числе масляная окраска за 2 раза	руб	-	-	2,95	-	4,40	-	6,00	-	3,25	-	5,00	6,75	
3	Цены Гостранс СССР №2	Транспортные и заготовит- ельские расходы	руб	0,83	2,24	1,52	3,44	2,17	4,68	2,92	2,54	1,60	3,92	2,46	5,3	3,34
3		%	%	37,2		1,10		1,64		2,23		1,21		1,85		2,51
4	ЕРЕР 15-411	Сборка шкафов без запорных дверными блоками	м ²	0,88	0,484	0,33	0,758	0,52	1,032	0,70	0,55	0,37	0,862	0,59	1,174	0,80
		Сметная стоимость	руб			4,38		6,56		8,33		4,83		7,45		10,06

Примечание.

Для определения сметной стоимости фанерованных строгаными шпоном антресольных дверных блоков, боковых и промежуточных стенок следует исключать стоимость масляной окраски и добавлять: а) стоимость фанеродви по цене 3руб.32 коп за кв.метр изделия и б) стоимость окраски нитролаком по цене 0,87руб за кв.метр окрашиваемой поверхности.

1970

Встроенные шкафы
и антресоли

Оптовые и сметные цены на элементы и детали,
стенки промежуточные.

Серия
1,172-1
Выпуск 1

Лист
26

10461-01 28

КН п/п	Наименование изделий	Марка по проекту	Ед. изм.	Количество изделий в м.п.	Отпускная цена в руб. (с учетом накладных и доставки)	В том числе накладная за вычетом цены доставки		Трехнаправленный и заготовитель- ский сбор в % расходу в м.п. на изготовление		Стоимость монтажа		Итого сметная стоимость единицы	Примечания
						сумы в м.п.	Сумма %	Основания (номер)	Сумма				
II. П о л к и													
П е р е с т а в н ы е													
1	Полка переставная	ПП1-1	шт.	0,079	0-34	0,17	0-11	35,5	0-12	15-912(1,2-7)х	0-06	0-52	
2	"	ПП1-2	"	0,105	0-43	0,21	0-13	"	0-15	"	0-08	0-68	
3	"	ПП1-3	"	0,134	0-57	0,27	0-17	"	0-20	"	0-10	0-87	
4	"	ПП1-4	"	0,162	0-67	0,32	0-20	"	0-24	"	0-12	1-03	
5	"	ПП1-5	"	0,153	0-67	0,31	0-20	"	0-24	"	0-11	1-02	
6	"	ПП1-6	"	0,214	0-90	0,43	0-27	"	0-32	"	0-15	1-37	
7	"	ПП1-7	"	0,270	1-10	0,54	0-34	"	0-39	"	0-20	1-69	
8	"	ПП1-8	"	0,324	1-32	0,65	0-41	"	0-47	"	0-23	2-02	
9	"	ПП2-1	"	0,162	0-43	0,24	0-15	"	0-17	"	0-09	0-74	
10	"	ПП2-2	"	0,184	0-70	0,33	0-21	"	0-25	"	0-12	1-07	
11	"	ПП2-3	"	0,207	0-85	0,41	0-26	"	0-30	"	0-15	1-30	
12	"	ПП2-4	"	0,250	1-03	0,50	0-32	"	0-36	"	0-18	1-57	
13	"	ПП2-5	"	0,246	1-01	0,49	0-31	"	0-36	"	0-17	1-54	
14	"	ПП2-6	"	0,331	1-35	0,66	0-42	"	0-48	"	0-24	2-07	
15	"	ПП2-7	"	0,416	1-70	0,84	0-53	"	0-60	"	0-30	2-60	
16	"	ПП2-8	"	0,500	2-05	1,0	0-63	"	0-73	"	0-35	3-13	
17	"	ПП3-1	"	0,164	0-70	0,33	0-21	"	0-25	"	0-12	1-07	
18	"	ПП3-2	"	0,222	0-90	0,45	0-27	"	0-32	"	0-16	1-38	
19	"	ПП3-3	"	0,280	1-16	0,56	0-35	"	0-41	"	0-20	1-77	
20	"	ПП3-4	"	0,337	1-35	0,67	0-42	"	0-48	"	0-24	2-07	
21	"	ПП3-5	"	0,332	1-35	0,66	0-42	"	0-48	"	0-24	2-07	
22	"	ПП3-6	"	0,447	1-85	0,90	0-57	"	0-66	"	0-32	2-83	
23	"	ПП3-7	"	0,553	2-30	1,12	0-71	"	0-82	"	0-40	3-52	
24	"	ПП3-8	"	0,678	2-85	1,42	0-29	"	1-01	"	0-48	4-34	

1970

Встроенные шкафы
и антресоли

Оптовые и сметные цены на элементы и детали.
Полки переставные.

серия
1.172-1
выпуск 1

Лист
28

№№ п/п	Наименование изделий	Марка по проекту	Ед. изм.	Площадь изделия в м ²	Оптовая цена в руб. (забав. сезон. или периодич.)	В том числе накладная оценка за 2 раза		Транспорти- и заготовитель- ские расходы расчетной сум- мы на материалы		Стоимость монтажа		Итого сметная стоимость единицы	Примечание
						в руб.	в м ²	в руб.	%	Сумма (ИНТЕР)	Сумма		
III ШЛ П А Н 2 К													
1	Штанга	ШТ-1	шт	-	0-07	0,020	0-01	9,6	0-01	-	-	0-08	
2	"	ШТ-2	"	-	0-08	0,025	0-01	"	0-01	-	-	0-09	
3	"	ШТ-3	"	-	0-09	0,030	0-02	"	0-01	-	-	0-10	
4	"	ШТ-4	"	-	0-09	0,035	0-02	"	0-01	-	-	0-10	
5	"	ШТ-5	"	-	0-09	0,035	0-02	"	0-01	-	-	0-10	
6	"	ШТ-6	"	-	0-12	0,050	0-03	"	0-01	-	-	0-13	
7	"	ШТ-7	"	-	0-14	0,060	0-04	"	0-01	-	-	0-15	
8	"	ШТ-8	"	-	0-19	0,070	0-04	"	0-02	-	-	0-21	
9	Штангадержатель	ШД-1	"	-	0-09	0,030	0-02	20	0-02	-	-	0-11	
IV Д е р е в я н н ы е д е т а л и													
1	Крепежный брус	КД-1	шт	-	0-43	0,19	0-12	10	0-04	-	-	0-47	
2	"	КД-2	"	-	0-58	0,19	0-12	"	0-06	-	-	0-64	
3	"	КД-1	"	-	0-48	0,27	0-13	"	0-05	-	-	0-53	
4	"	КД-2	"	-	0-66	0,27	0-13	"	0-07	-	-	0-73	
5	Плинтус	ПЛ-1	п/м	-	0-25	0,14	0-09	"	0-02	-	-	0-27	
6	Найличник	Н-1	"	-	0-19	0,10	0-06	"	0-02	-	-	0-21	
7	"	Н-2	"	-	0-19	0,10	0-06	"	0-02	-	-	0-21	
8	"	Н-3	"	-	0-22	0,12	0-08	"	0-02	-	-	0-24	
9	Штапик	-	"	-	0-15	0,06	0-04	"	0-01	-	-	0-16	
10	Монтажный брус	МБ	"	-	0-25	0,10	0-06	"	0-02	-	-	0-27	

1970

Встроенные шкафы
и антресолиОптовые и сметные цены на элементы и детали
штанга, деревяннные детали.Серия
1,172-1

Выпуск 1

Лист

29

10961-01 31

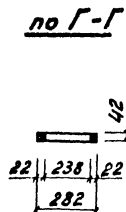
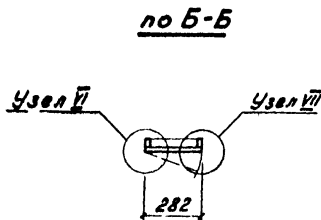
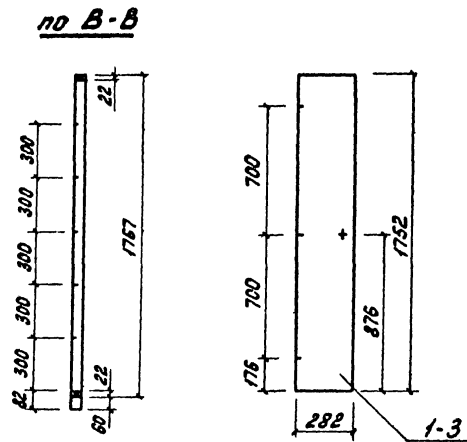
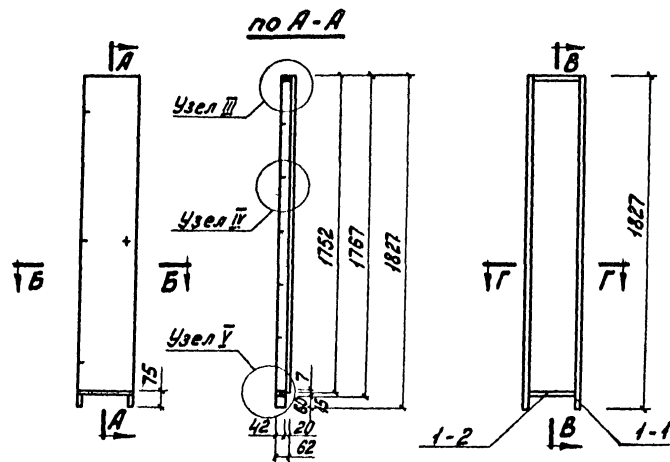

Блок изготавливается левый
и правый.
Узлы см. лист - 88, 89.

хв. пород - 0,0044 м³
ДСП - 0,50 м²

9	Шуруп $\phi 3,5$	20	16					
8	Петля	3						
7	Замок накладной	1						
6	1-6 Рейка	2 хвощ	1750	25	8	0,00072		
5	1-5 Рубашка кромки	мл шпон	4016	20	1	0,082		
4	1-4 Рубашка пласти	2 шпон	1750	280	1	1,0		
3	1-3 Пояотно двери	1 ДСП	1752	282	20	0,50		
2	1-2 Брус горизонт	2 хвощ	282	42	22	0,00052		
1	1-1 Брус вертикал	2 хвощ	1827	42	22	0,0032		
1БД-1	Блок дверной	1						
мм	Марка	Наименование	Кв	Матер	Д	Ш	Т	Расход матер.
					Размеры мм			

1970

Встроенные шкафы
и антресоли

Блок дверной 1БД-1

Серия
1.172-1
Выпуск 1

Лист
30

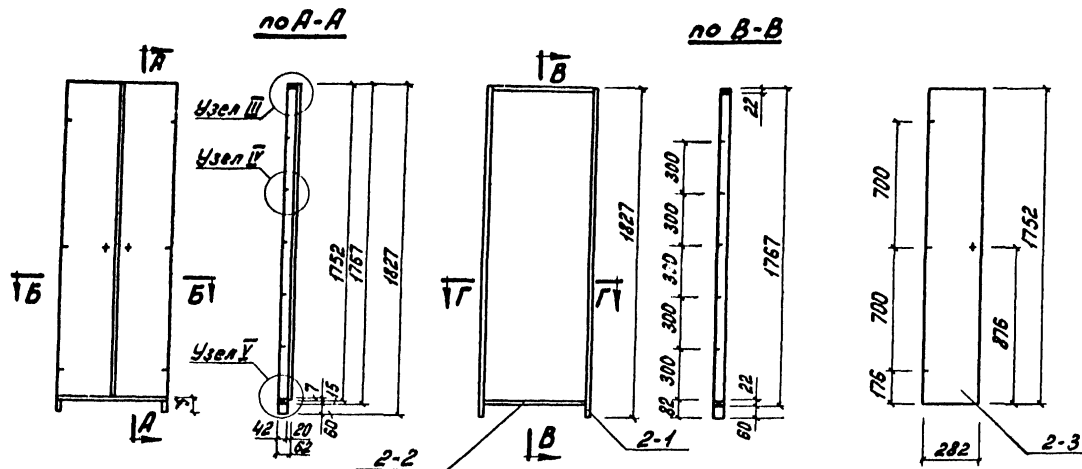

по Б-Б

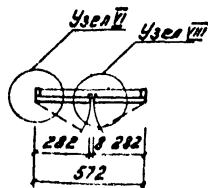

по Г-Г

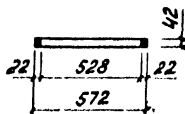

Узлы см. лист-88, 89.

Хв. пород - 0,0057 м³
ДСП - 1,0 м²

9	Шруц φ3,5 мм	3к		16				
8	Петля	6						
7	Замок накладной	1						
6	2-6 Рейка	4	хвои	1750	25	8	0,0014	
5	2-5 Рубашка кромки	МП	шпон	8136	20	1	0,16	
4	2-4 Рубашка пласти	4	шпон	1750	280	1	2,0	
3	2-3 Полотно двери	2	ДСП	1752	282	20	1,0	
2	2-2 Брус горизонт.	2	хвои	572	42	22	0,0011	
1	2-1 Брус вертикал.	2	хвои	1827	42	22	0,0032	
	1БД-2 Блок дверной	1						
ИИ	Марка	Наименование	Кол	Матер.	Д	Ш	Т	Листов
					Размеры мм.			Матер.

1976

Встроенные шкафы
и антресоли

Блок дверной 1БД-2

Серия
172-1
Выпуск 1Лист
31

10961-01 53

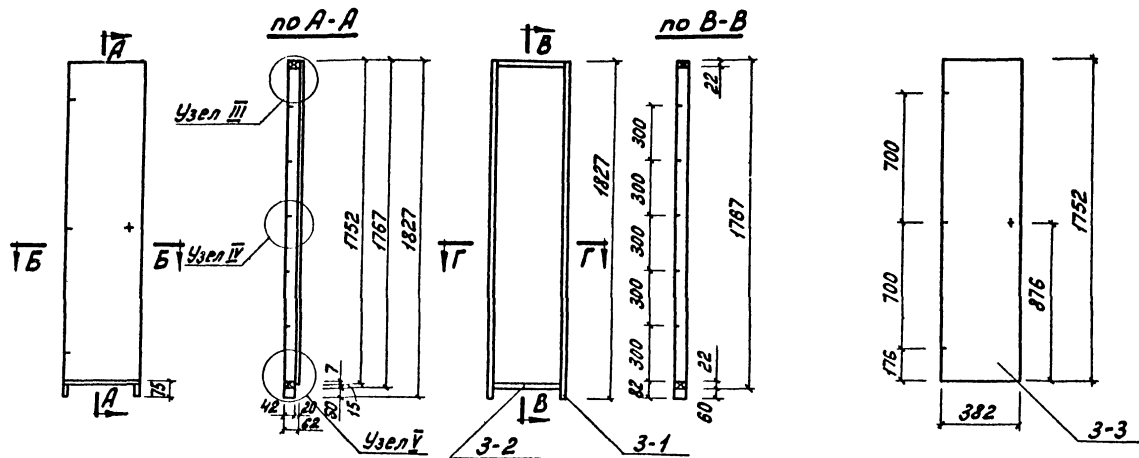

Хв. пород - 0,0046 м³
ДСП - 0,76 м²

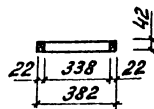
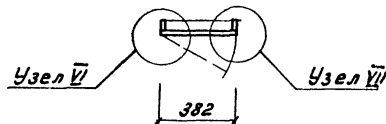

Блок изготавливается левый
и правый.
Узлы см. лист - 88, 89

9		Шуруп ϕ 3,5	20	16				
8		Петля	3					
7		Замок наклад	1					
6	3-6	Рейка	2	хвои	1750	25	8	0,0072
5	3-5	Рубашка кромки	1	шпон	4168	20	1	0,084
4	3-4	Рубашка пласти	2	шпон	1750	380	1	1,5
3	3-3	Полотно двери	1	ДСП	1752	382	20	0,76
2	3-2	Брус горизонт	2	хвои	382	42	22	0,0007
1	3-1	Брус вертикал	2	хвои	1827	42	22	0,0032
	1БД-3	Блок обратной	1					
ИИ	Марка	Наименование	Кол	Матер	д	ш	т	Риски
					Размеры			Матер

1970

Встроенные шкафы
и антресоли

Блок обратной 1БД-3

Серия
1.172-1
Выпуск 1

Лист
32

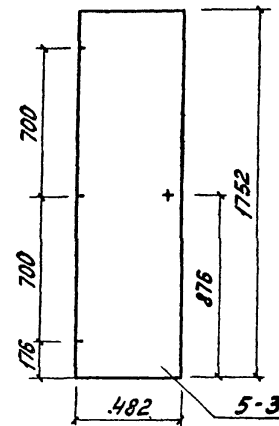
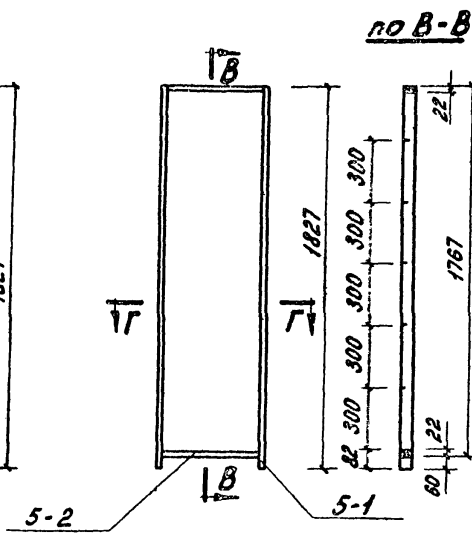
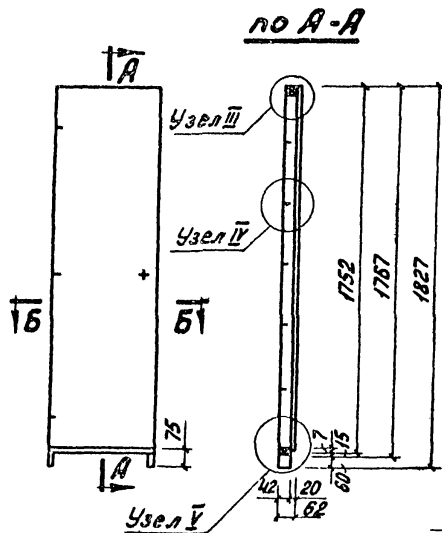

по Б-Б

по Г-Г

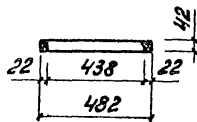
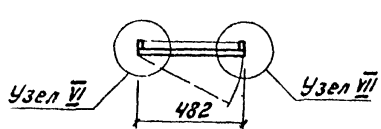

Блок изготавливается левый и правый.
Узлы см. лист - 88, 89.

ХВ пород-0,0048 м³
ДСП-0,86 м²

9		Шуруп ф3,5 мм	20		16			
8		Петля	3					
7		Замок накладн	1					
6	5-6	Рейка	2	хвоём	1750	25	8	0,00072
5	5-5	Рубашка кромки	МП	шпон	4368	20	1	0,083
4	5-4	Рубашка пласти	2	шпон	1750	480	1	17
3	5-3	Полотно двери	1	ДСП	1752	482	20	0,86
2	5-2	Брус горизонт	2	хвоём	482	42	22	0,0009
1	5-1	Брус вертика	2	хвоём	1827	42	22	0,0032
	1БД-5	Блок дверной	1					
ИИ	Марка	Наименование	Код	Матер	Д	Ш	Т	Расход матер
					Размеры			

4970 Встроенные шкафы и антресоли

Блок дверной 1БД-5

серия 172-1
Выпуск 1
Лист 34

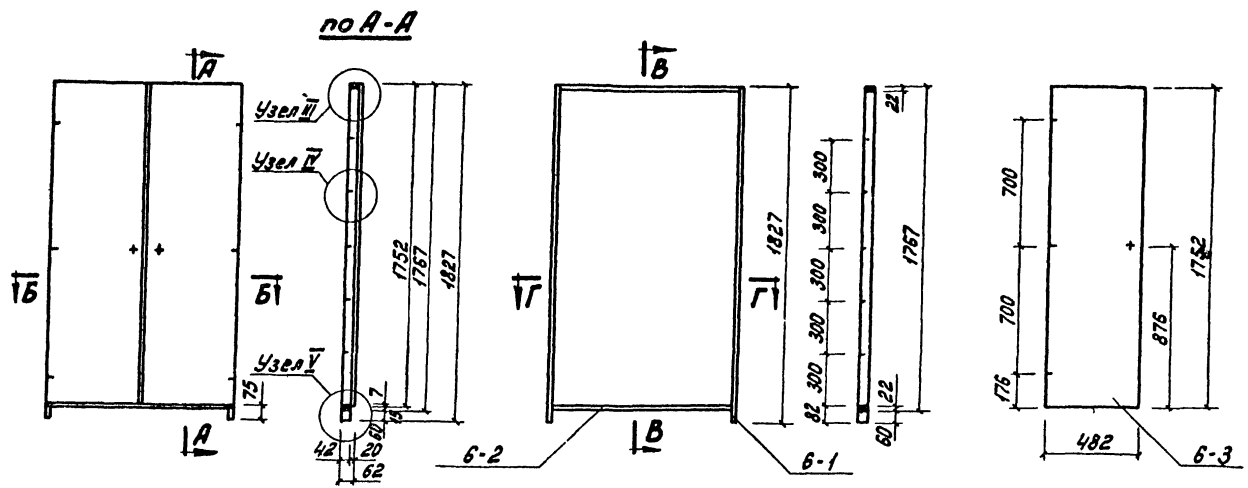

по Б-Б

по Г-Г

хв. пород - 0,0084 м³
ДСП - 1,7 м².

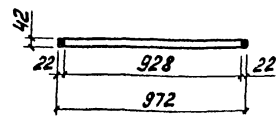
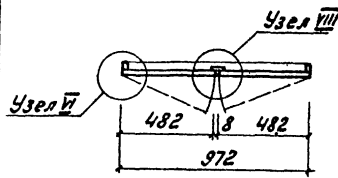

Узлы см. лист-88, 89.

9	Шуруп ϕ 3,5 мм	34	16					
8	Петля	6						
7	Заток накладной	1						
6	6-6 Рёбра	4	хвойн.	1750	25	8	0,0014	
5	6-5 Рубашка кромки	М.П.	шпон	8736	20	1	0,18	
4	6-4 Рубашка пласти	4	шпон.	1750	480	1	3,4	
3	6-3 Полотно двери	2	ДСП	1752	482	20	1,7	
2	6-2 Брус горизонт.	2	хвойн.	972	42	22	0,0018	
1	6-1 Брус вертикал.	2	хвойн.	1827	42	22	0,0032	
	1БД-6 Блок дверной	1						
ИИ	Марка	Наименование	кол	Материал	д	ш	г	Расход
					Размеры мм			материал

1970 Встроенные шкафы и антресали

Блок дверной 1БД-Б

Серия 1,172-1
Выпуск 1
Лист 35

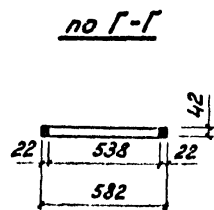
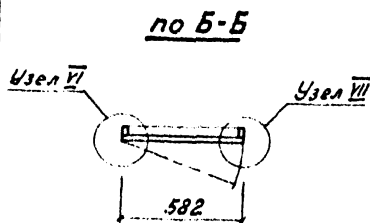
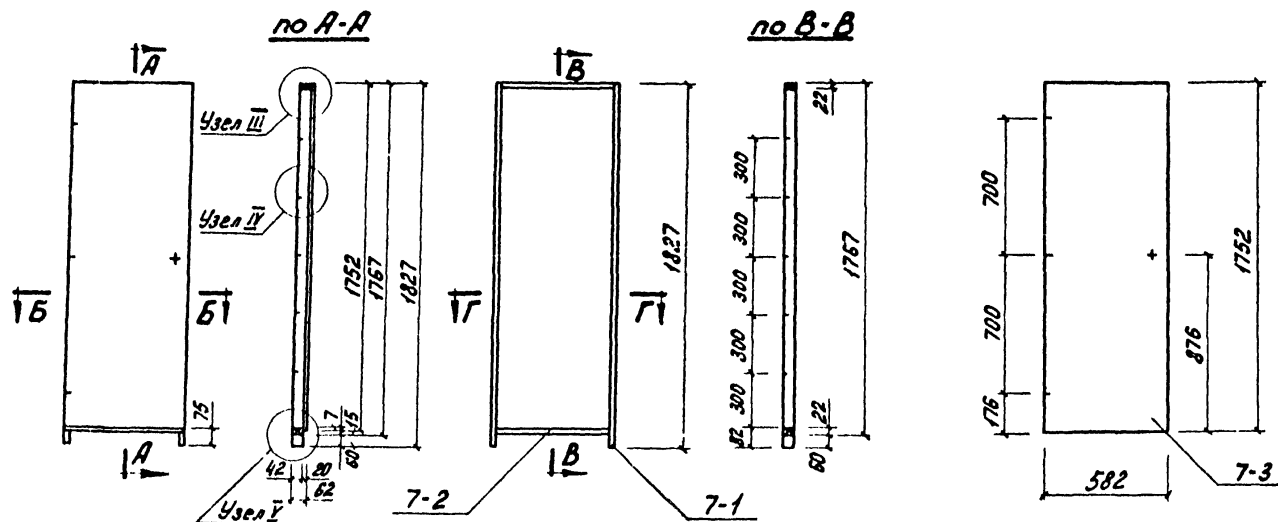

Блок изготавливается левый
и правый.
Узлы см. лист - 88, 89.

Хв. пород - 0,0050 м³
ДСП - 1,0 м²

9		Шуруп $\Phi 3,5$ мм	20		16				
8		Петля	3						
7		Замок накладной	1						
6	7-6	Рейка	2	хвоин	1750	25	8	0,00072	
5	7-5	Рубашка кромки	нп	шпон	4668	20	1	0,094	
4	7-4	Рубашка пласти	2	шпон	1750	580	1	2,0	
3	7-3	Полотно двери	1	ДСП	1752	582	20	1,0	
2	7-2	Брус горизонт.	2	хвоин	582	42	22	0,0011	
1	7-1	Брус вертикал.	2	хвоин	1827	42	22	0,0032	
	1БД-7	Блок дверной	1						
мм	Марка	Наименование	кол	Материал	Д Ш Т		Размеры мм		Расход материал

1970

Встрельные шкафы
и антресоли

Блок дверной 1БД-7

Серия
1.172-1
Выпуск 1

Лист
36

по А-А

по В-В

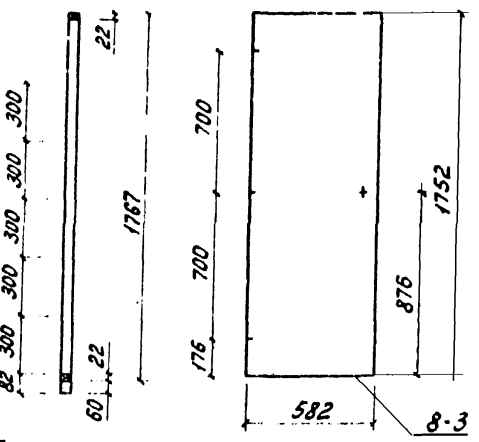
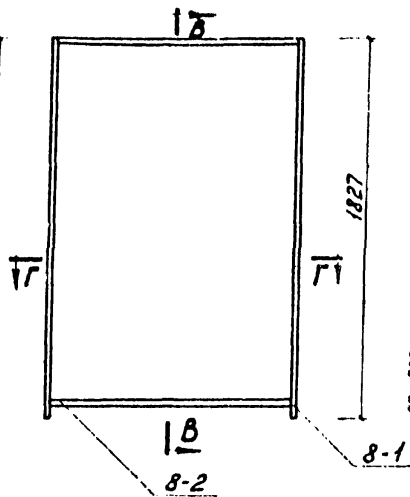
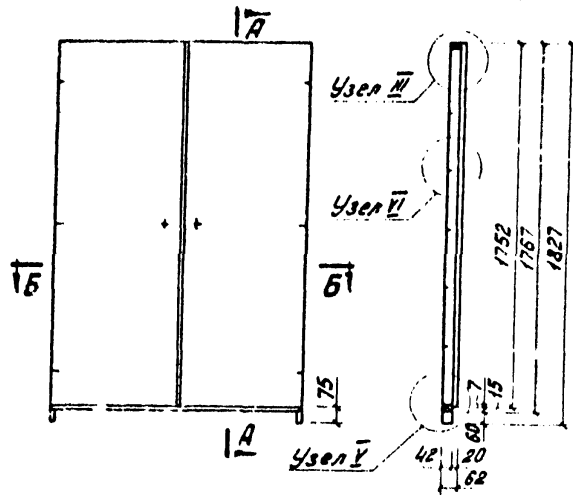

по Б-Б

по Г-Г

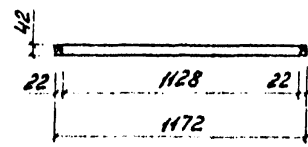
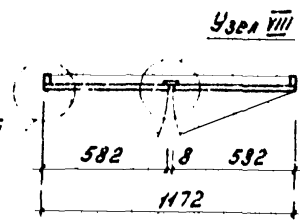

Хв. пород - 0,0068 м³
ДСП - 2,0 м²

9	Шуруп Φ 3,5 мм	34		16				
8	Петля	6						
7	Замок накладной	1						
6	8-6 Рейка	4	шпун	1750	25	3	0,0014	
5	8-5 Рубашка кромки	4	шпон	3336	20	1	0,19	
4	8-4 Рубашка пласти	4	шпон	1750	380	1	4,0	
3	8-3 Палатка дбею	2	ДСП	1752	582	20	2,0	
2	8-2 Брус гоорзонт	2	шпун	1172	42	22	0,0022	
1	8-1 Брус вертика	2	шпун	1827	42	22	0,0032	
	1БД 8 Блок дверной	1						
ИИ	Марка	Наименование	Кол	Матери	Д	Ш	Т	Расход матери

Узлы см. лист 88, 89

1970

Встречные шкафы
и антресоли

Блок дверной 1БД-8

Серия
111-1
Выпуск 1
Лист
37

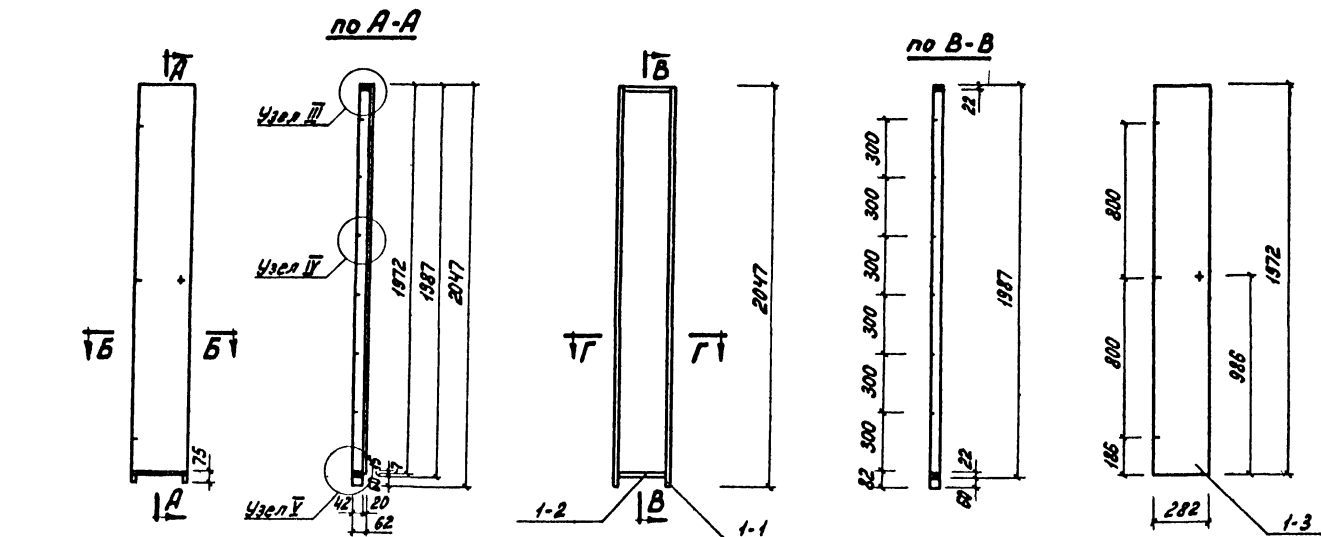

Хв. пород - 0,0051 м³
ДСП - 0,53 м²

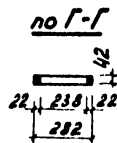
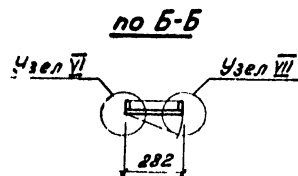

Блок изготавливается левый
и правый
Узлы см. лист - 88, 89.

9	Шуруп $\Phi 3,5$	20	16					
8	Петля	3						
7	Замок накладной	1						
6	1-6 Рейка	2	хвойн	1970	25	8	0,0008	
5	1-5 Рубашка кромки	МП	шпон	4508	20	1	0,090	
4	1-4 Рубашка пласти	2	шпон	1970	280	1	1,1	
3	1-3 Полотно двери	1	ДСП	1972	282	20	0,53	
2	1-2 Брус горизонт.	2	хвойн	282	42	22	0,00052	
1	1-1 Брус вертикальн.	2	хвойн	2047	42	22	0,0038	
	2БД-1 Блок дверной	1						
ИИ	Марка	Наименование	Км	Матер.	Д	Ш	Т	Рассед
					Размеры мм			матер
					серия			Лист
					1,172-1			38
					Выпуск 1			

1970 Встроенные шкафы
и антресоли

Блок дверной 2БД-1

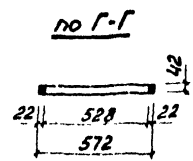
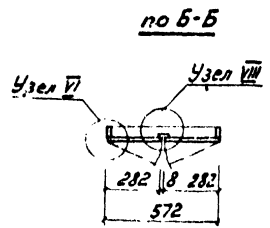
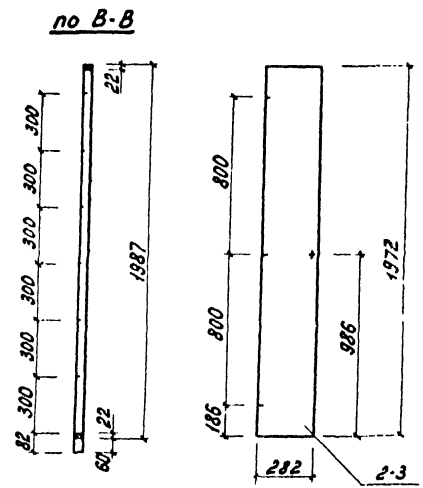
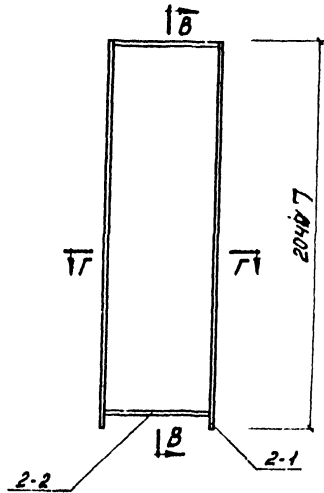
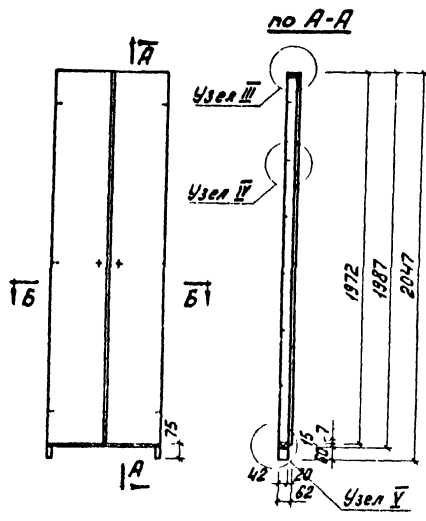

Узлы см. лист - 88, 89.

кв пород - 0,0065 м³
ДСП - 1,1 м²

9	Шуруп Φ 3,5 мм	34		16				
8	Петля	6						
7	Замок накладной	1						
6	2-6 Рейка	4	хвоин	1970	25	8	0,016	
5	2-5 Рубашка кромки	4	шпон	7880	20	1	0,16	
4	2-4 Рубашка палсти	4	шпон	1970	280	1	2,2	
3	2-3 Полотно двери	2	ДСП	1972	282	20	11	
2	2-2 Брус горизонт.	2	хвоин	572	42	82	0,0011	
1	2-1 Брус вертикальн.	2	хвоин	2047	42	22	0,0033	
	284-2 Блок дверной	1						
ИИ	Марка	Наименование	Кол	Матр:	Д	Ш	Т	Актив
					Размеры	мм	мм	мм

1970 Встроенные шкафы
и антресоли

Блок дверной 2БД-2

Серия 1.172-1
Выпуск 1
Лист 39

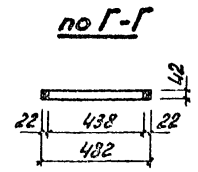
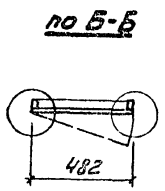
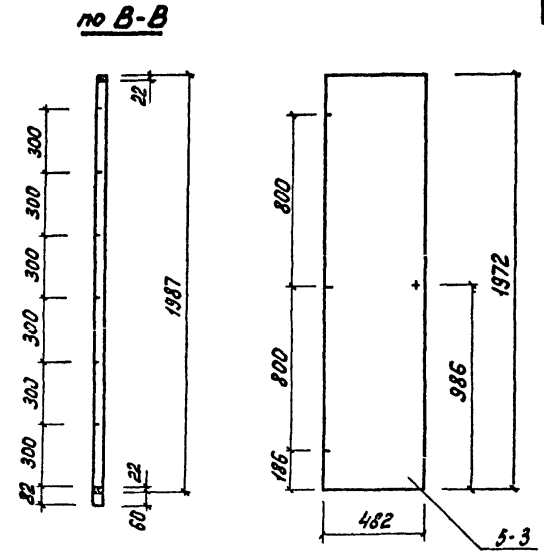
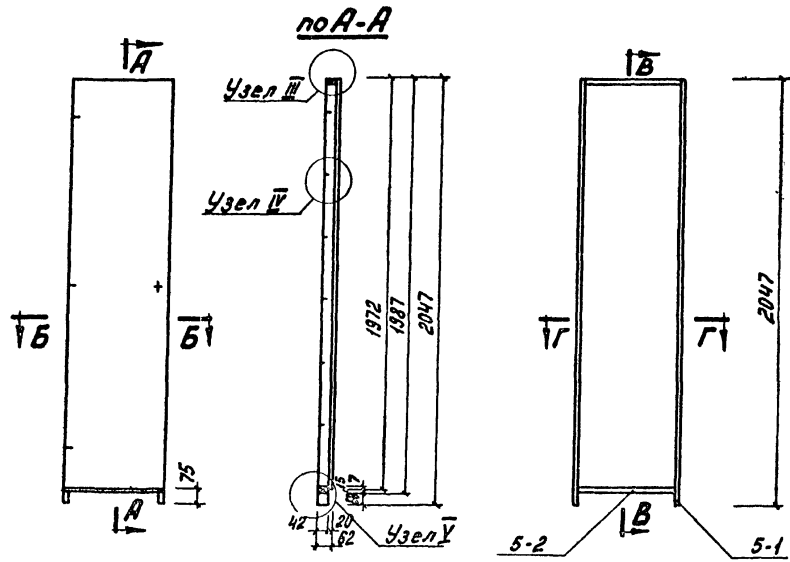

Блок изготавливается левый и правый.
Узлы см. лист- 88, 89.

кв. пород - 0,0055 м³
ДСП - 0,91 м²

9	Шуруп $\Phi 3,5$ мм	20		16				
8	Петля	3						
7	Замок накладн.	1						
6	5-6 Рейка	2	хвойн	1970	25	8	0,0008	
5	5-5 Рубашка кромки	1	шипон	4808	20	1	0,098	
4	5-4 Рубашка пласти	2	шипон	1970	480	1	1,8	
3	5-3 Палочно дбери	1	ДСП	1972	482	20	0,91	
2	5-2 Брус горизонт.	2	хвойн	482	42	22	0,0009	
1	5-1 Брус вертика.	2	хвойн	2047	42	22	0,0038	
	26Д-5 Блок дверной	1						
ИВ	Марка	Наименование	Кол	Матер	Д	Ш	Т	Рескод
					РАЗМЕРЫ ММ			Рескод

1970 Внутренние шкафы и антресоли

Блок дверной 26Д-5

Серия 1.172-1
Выпуск 1 Лист 42

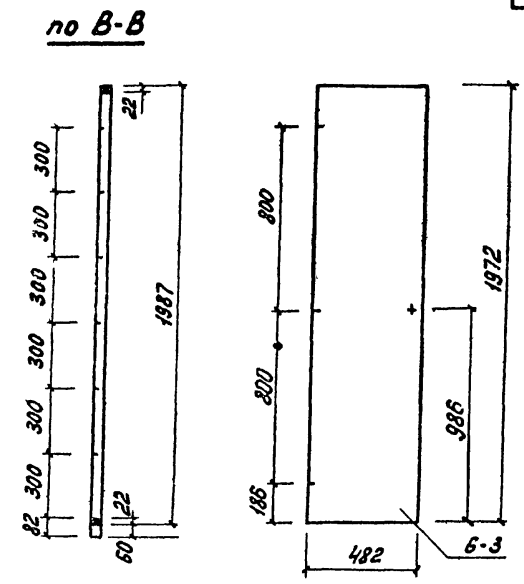
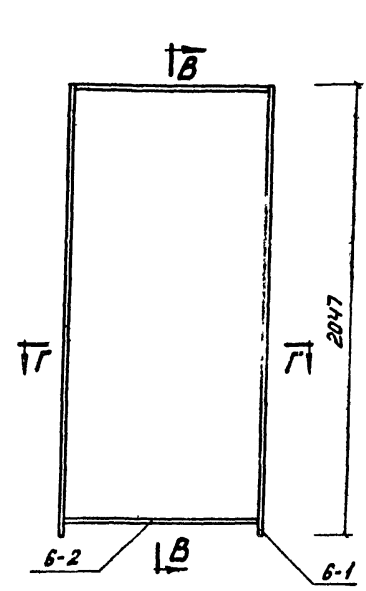
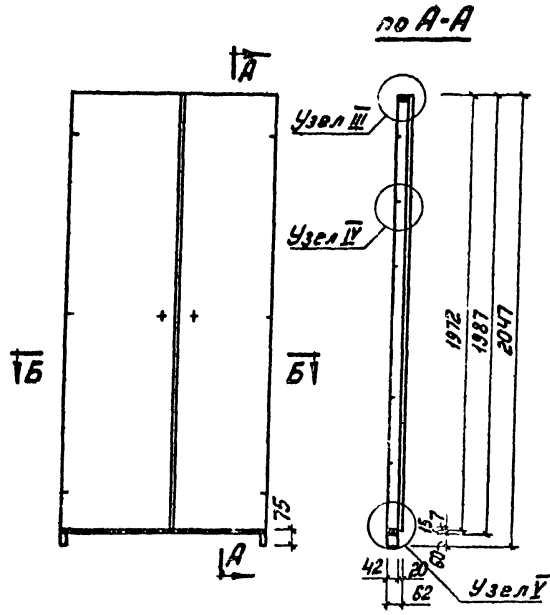

Хв. пород - 0,0072 м³
ДСП - 1,8 м²

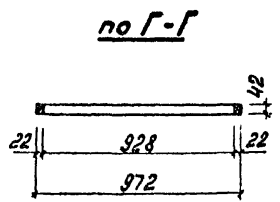
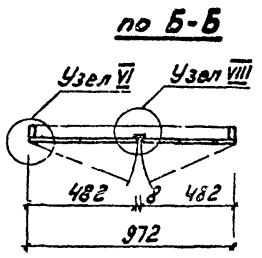

Узлы см. лист - 88, 89.

9	Шуруп $\Phi 3,5$ мм	34	16				
8	Петля	6					
7	Замок накладной	1					
6	6-6 Рейка	4	Хвойн	1970	25	8	0,0016
5	6-5 Рубашка кромки	МП	шпон	9616	20	1	0,19
4	6-4 Рубашка пласти	4	шпон	1970	482	1	3,6
3	6-3 Полотно двери	2	ДСП	1972	482	20	1,8
2	6-2 Брус горизонтальный	2	Хвойн	972	42	22	0,0018
1	6-1 Брус вертикальный	2	Хвойн	2047	42	22	0,0038
	2БД-6 Блок дверной	1					
MM	Марка	Наименование	Кол.	Материал	Размеры мм		Расход материала

1970 Встроенные шторы и антресоль

Блок дверной 2БД-6

серия 1.172-1
Выпуск 1
Лист 43

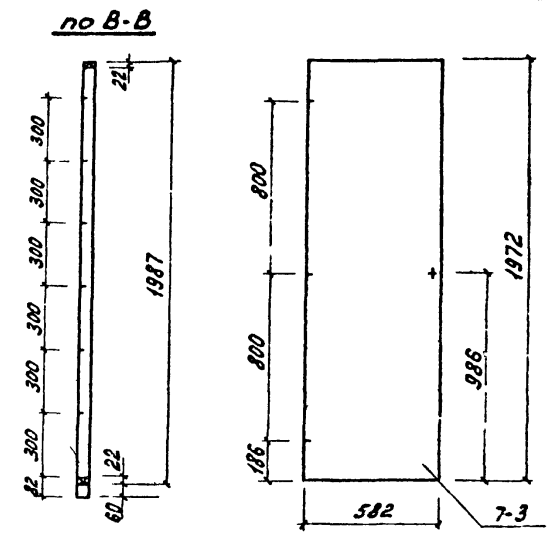
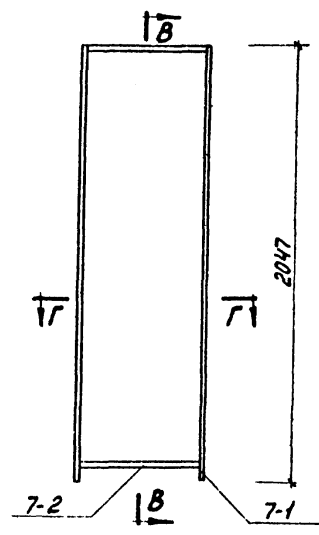
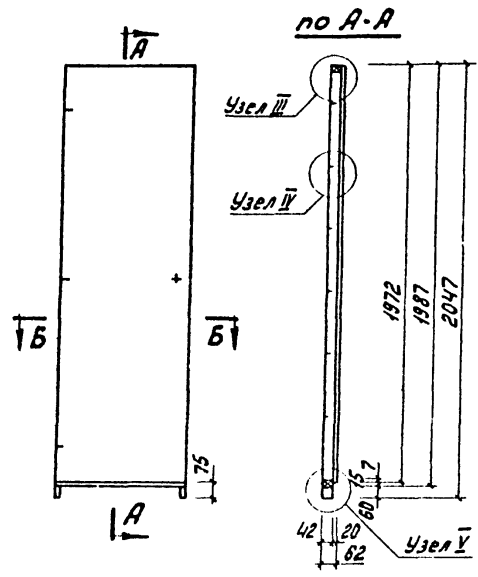

Хв. пород - 0,0057 м³
ДСП - 1,1 м²

по Б-Б

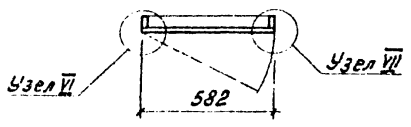

по Г-Г

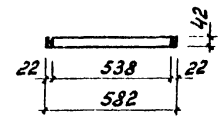

Блок изготавливается левый
и правый.
Узлы см. лист - 88, 89

9	Шуруп Φ 3,5 мм	20		16				
8	Петля	3						
7	Замок накладной	1						
6	7-6 Рейка	2	хвойн.	1970	25	8	0,0008	
5	7-5 Рубашка кромки	МП	шпон	5108	20	1	0,10	
4	7-4 Рубашка пласти	2	шпон	1970	580	1	2,2	
3	7-3 Полотно двери	1	ДСП	1972	582	20	1,1	
2	7-2 Брус горизонтальный	2	хвойн.	582	42	22	0,0011	
1	7-1 Брус вертикальный	2	хвойн.	2047	42	22	0,0038	
ММ	25Д-7	Блок дверной	1					
ММ	Марка	Наименование	Код	Материал	Д	Ш	Т	Расход матер.
					Размеры мм			

1970 Встроенные шкафы
и антресоли

Блок дверной 25Д-7

Серия
1.172-1
Выпуск 1
Лист
44

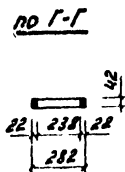
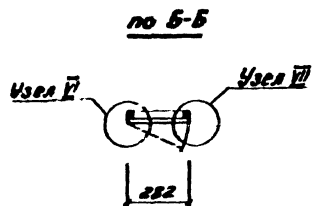
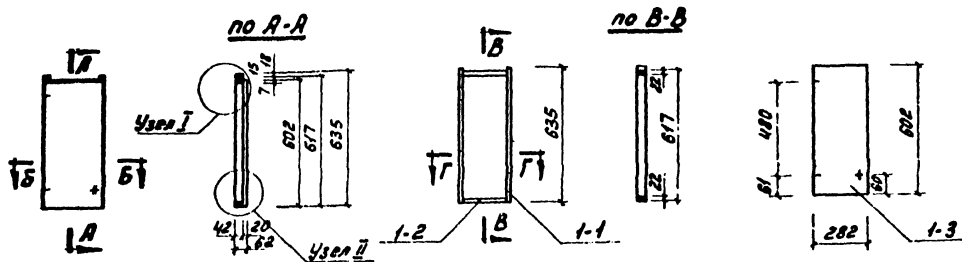

Блок изготавливается левый
и правый.
Узлы см. лист - 88, 89.

ХВ пород 0,0018 м³
ДСП - 0,15 м²

9		Шуруп $\phi 3,5$ мм	14		46				
8		Петля	2						
7		Замок накладн.	1						
6	1-6	Рейка	2	кв.мм	600	25	8	0,0024	
5	1-5	Рубашка кромки	МП	шпон	1768	20	1	0,036	
4	1-4	Рубашка пласти	2	шпон	600	280	1	0,34	
3	1-3	Палатки двери	1	ДСП	602	282	20	0,17	
2	1-2	Втул горизонт.	2	кв.мм	282	42	22	0,0005	
1	1-1	Втул вертикал.	2	кв.мм	635	42	22	0,0012	
	1АД-1	Блок дверной антресоль	1						
ММ	Марка	Наименование	Кол	Материал	Размеры мм		Д	Ш	Т
п.п.							А	Ш	Т

1970

Встроенные шкафы
и антресоли

Блок дверной антресольный 1АД-1.

Серия
1,172-1
Выпуск 1

Лист

46

10961-01

48

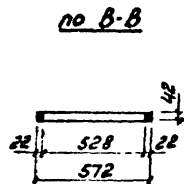
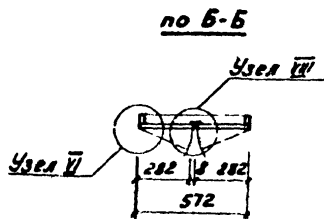
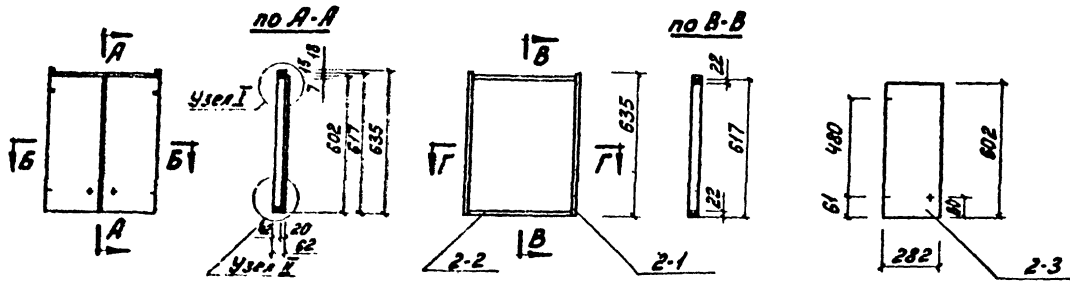

Узлы см. лист 88,89.

Хв. порог - 0,0028 м³
ДСП - 0,34 м³

9	Шуруп $\Phi 3,5$ мм	24		16					
8	Петля	4							
7	Замок накладн	1							
6	2-6 Рейка	4	хвои	600	25	8	0,00048		
5	2-5 Рубашка кромки	МП	шпак	3536	20	1	0,070		
4	2-4 Рубашка плоск	4	шпак	902	230	1	0,58		
3	2-3 Полотно двери	2	ДСП	602	282	20	0,34		
2	2-2 Брус горизонт.	2	хвои	572	42	22	0,0011		
1	2-1 Брус вертикал.	2	хвои	635	42	22	0,0012		
	1АД-2 Блок верхней антрес	1							
ИИ	п.д.	Марка	Наименование	Кол	Материал	Д	Ш	Т	Расход материал.

1970 Встроенные шпакры и антресали

Блок дверной антресольный. 1АД-2

Серия 1.172-1
Выпуск 1
Лист 47

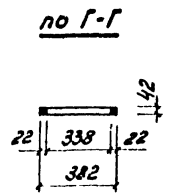
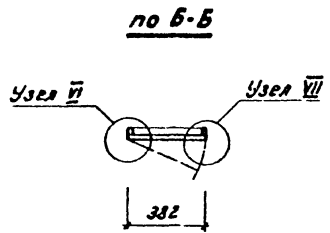
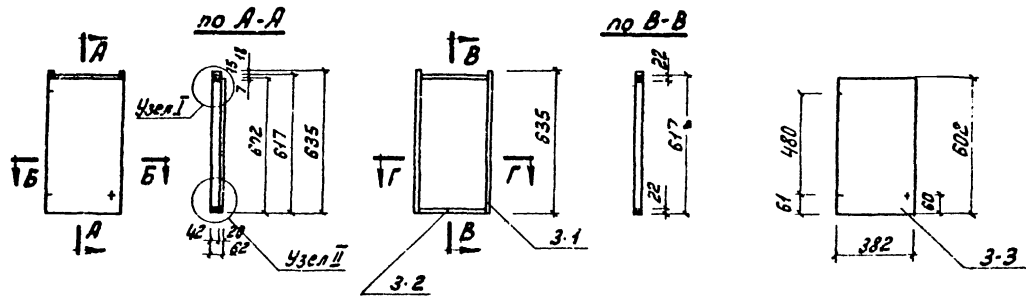

Хв пород - 0,0021 м³
ДСП - 0,23 м²

Блок изготавливается левый и правый.
Узлы см. лист. - 88, 89.

9	Шуруп Ф 3,5 мм.	14	16				
8	Петля	2					
7	Замок накладн.	1					
6	3-6 Рейка	2	хвоиц	600	25	8	0,00024
5	3-5 Рубашка кромки	мл	шпон	1958	20	1	0,038
4	3-4 Рубашка пласти	2	шпон	600	380	1	0,46
3	3-3 Палатно двери	1	ДСП	602	382	20	0,23
2	3-2 Брус горизонт.	2	хвоиц	382	42	22	0,0007
1	3-1 Брус вертикал.	2	хвоиц	635	42	22	0,0012
	1АД-3 Блок в.в.р.ной антрес.	1					
ЧН	Марка Наименование	Кол.	Матер.	Д	Ш	Т	Асход Размерь матер.

1970 Встроенные шкафы и антресоли

Блок дверной антресольный 1АД-3

Серия 1.172-1
Лист 48
Выпуск 1

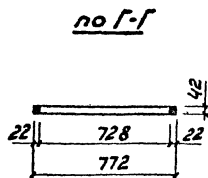
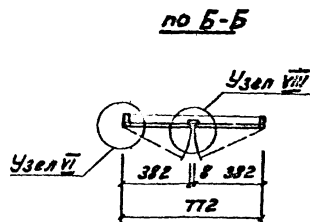
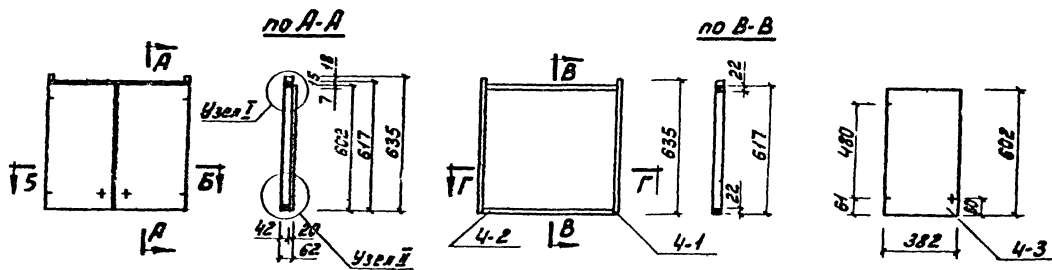

Узлы см. лист-88, 89.

Хв. пород - 0,0033 м³
ДСП - 0,46 м²

9	Шуруп $\phi 3,5$ мм	24	16				
8	Петля	4					
7	Заток накладной	1					
6	4-6 Рейка	4	х/мм	600	25	8	0,0018
5	4-5 Рубашка кромки	мп	шпон	3336	20	1	0,078
4	4-4 Рубашка пласти	4	шпон	620	380	1	0,82
3	4-3 Полотно двери	2	ДСП	602	382	20	0,46
2	4-2 Брус горизонт.	2	х/мм	772	42	22	0,0014
1	4-1 Брус вертика.	2	х/мм	635	42	22	0,0012
	1АД-4 Блок дверной антрес.	1					
ИИ	Марка Наименование	Код	Матер.	Д	Ш	Т	Расход
				Размеры	мм	мм	мм/м ³

1970

Встроенные шкафы
и антресоли

Блок дверной антресольный 1АД-4

Серия
1.172-1

Л1-17

Выпуск 1

49

10961-01 51

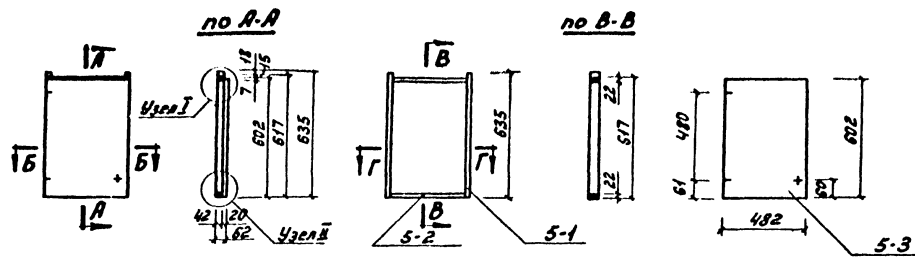

Блок изготавливается левый
и правый
Узлы см. лист-88, 89.

хв пород - 0,0023 м³
дсп - 0,29 м³

9		Шуруп $\Phi 3,5$ мм.	14		16			
8		Петля	2					
7		Замок накладной	1					
6	5-6	Рейка	2	хвои	600	25	8	0,00024
5	5-5	Рубашка кромки	мл	шпон	2168	20	1	0,044
4	5-4	Рубашка пласти	2	шпон	600	480	1	0,58
3	5-3	Платно двери	1	дсп	602	482	20	0,29
2	5-2	Брус горизонт.	2	хвои	482	42	22	0,0008
1	5-1	Брус вертикал.	2	хвои	635	42	22	0,0012
	1АД-5	Блок дверной антрес.	1					
ин	Марка	Наименование	Кол.	Итого	д	ш	т	расход
					РАЗМЕРЫ			МАТЕР

1970 Встроенные шкафы
и антресели

Блок дверной антресольный 1АД-5

СЕРИЯ
К 172-1 Лист
выпуск 1 50

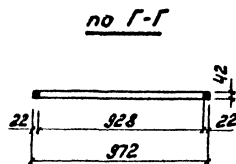
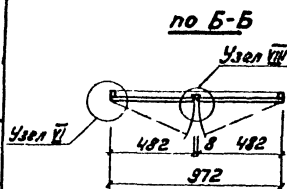
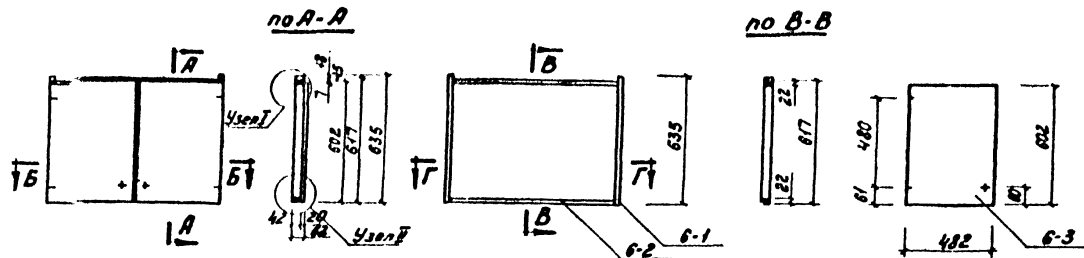

Узлы см. лист- 88, 89.

хв. пород - 0,0035 м³
ДСП - 0,58 м²

9	Шуруп Φ 3,5 мм.	24		16				
8	Петля	4						
7	Замок накладн.	1						
6	6-6 Рейка	4	швы	600	25	8	0,0048	
5	6-5 Рубашка кромки	4	шгон	4336	20	1	0,016	
4	6-4 Рубашка пласти	4	шпон	600	480	1	1,2	
3	6-3 Полотно двери	2	ДСП	602	482	20	0,58	
2	6-2 Брус горизонт	2	швы	972	42	22	0,0018	
1	6-1 Брус вертикал.	2	швы	635	42	22	0,0012	
1АД-6	Блок дверной антрес.	1						
ИИ	Марка	Наименование	Кол	Материал	Д	Ш	Т	Расход материал
					Размеры мм			

1970 Встроенные шкафы
и антресоли

Блок дверной антресольный 1АД-6

Серия
1,172-1
Выпуск: 51

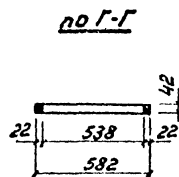
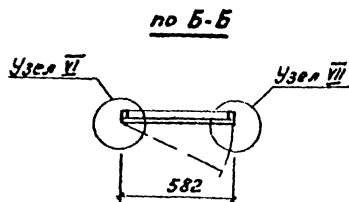
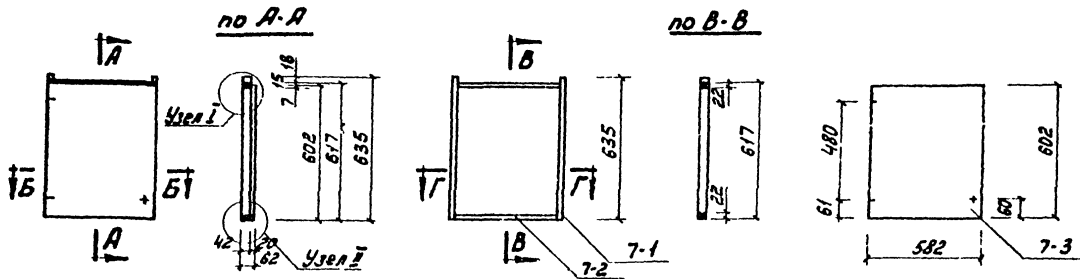

Блок изготавливается левый
и правый.
Узлы см. лист - 88, 89.

хв. пород - 0,0026 м³
ДСП - 0,35 м²

9	Шурп ф 35 мм	14	16					
8	Петля	2						
7	Замок накладн	1						
6	7-6 Рейка	2	хвощ	600	25	8	0,0024	
5	7-5 Рубашка кромки	МП шпон	2368	20	1	0,048		
4	7-4 Рубашка пласти	2	шпон	600	580	1	0,70	
3	7-3 Полотно двери	1	ДСП	602	582	20	0,35	
2	7-2 Брус горизонт.	2	хвощ	582	42	22	0,0011	
1	7-1 Брус вертикал.	2	хвощ	635	42	22	0,0012	
	1АД-7 Блок дверной антрес.	1						
МН	Марка	Наименование	Кол.	Материал	Д	Ш	Т	Расход материал
					Размеры мм			

1970 встраиваемые шпалеры
и антресали

Блок дверной антресольный 1АД-7

Серия
1.172-1
Листы
52
Выпуск 1

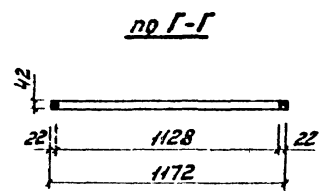
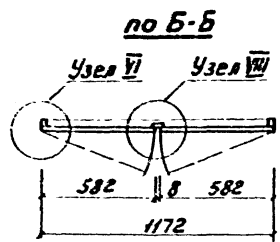
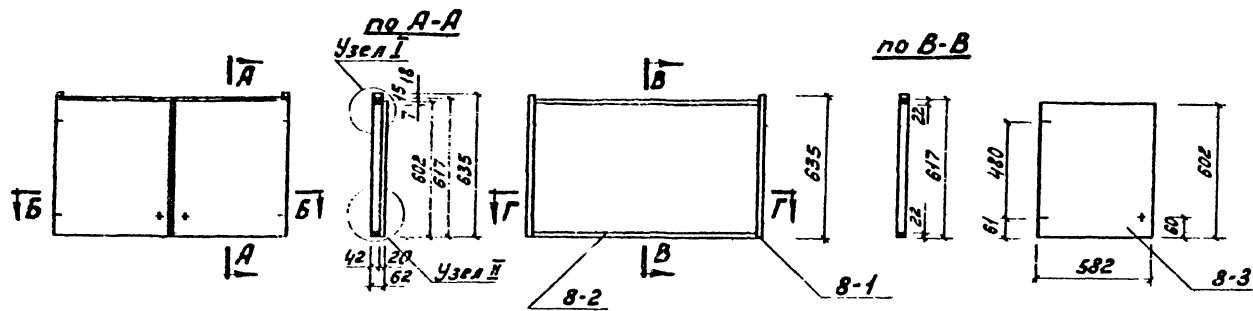

Узлы см. лист - 88, 89.

ХВ пород - 0,0039 м³
ДСП - 0,70 м²

9	Шуруп $\phi 3,5$ мм.	24		16				
8	Петля	4						
7	Замок накладн.	1						
6	8-6 Рейка	4	хвои	600	25	8	0,00048	
5	8-5 Рубашка кромки	мл	шпон	3936	20	1	0,078	
4	8-4 Рубашка пласти	4	шпон	600	580	1	1,4	
3	8-3 Полотно двери	2	ДСП	602	582	20	0,70	
2	8-2 Брус горизонт.	2	хвои	1172	42	22	0,0022	
1	8-1 Брус вертикал.	2	хвои	635	42	22	0,0012	
	1АД-8 блок дверной антрес.	1						
ИУ	Марка	Наименование	Кл.	Матер.	Размеры мм.		Матер.	
					Д	Ш	Т	Рисклад

1970 Встроенные шкафы и антресоли

Блок дверной антресольный 1АД-8

серия 1.172-1
выпуск :
Лист 53

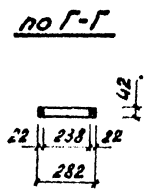
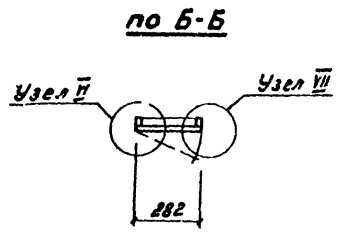
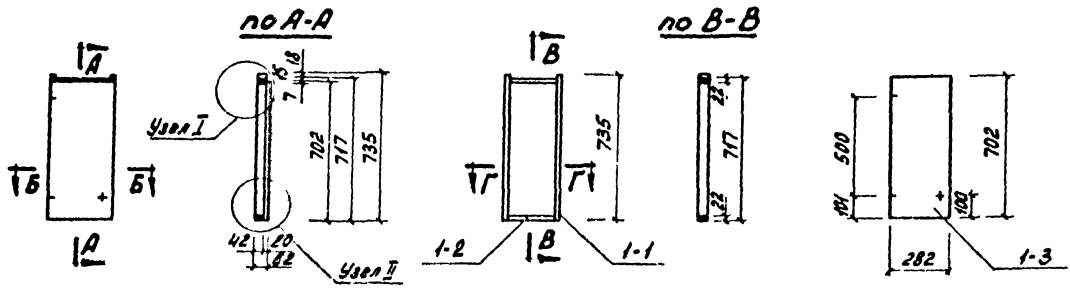

Хв. пород - 0,0047 м³
ДСП - 0,20 м²

Блок изготавливается левый и правый.
Узлы см. лист - 88, 89.

9	Шуруп Φ 3,5 мм	14		16				
8	Петля	2						
7	Замок накладной	1						
6	1-6 Рейка	2	хвойн	700	25	8	0,0011	
5	1-5 Рубашка кромки	МП	шпон	1968	20	1	0,038	
4	1-4 Рубашка пласти	2	шпон	700	280	1	0,40	
3	1-3 Полотно двери	1	ДСП	702	282	20	0,20	
2	1-2 Брус горизонт.	2	хвойн	282	42	22	0,0005	
1	1-1 Брус вертикал.	2	хвойн	735	42	22	0,0014	
	ЭДД-1 Блок дверной антрес.	1						
NN	Марки	Наименование	Кол.	Метер	Размеры			Лист
					Д	Ш	Т	
					Серия 1.172-1			54
					Выпуск 1			

1970 Встроенные шкафы и антресоли

Блок дверной антресольный ЭДД-1

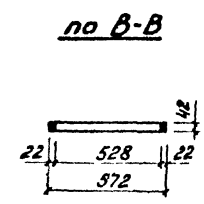
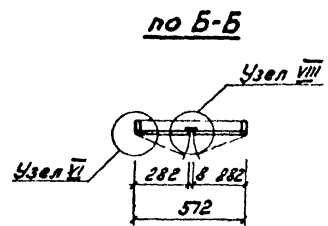
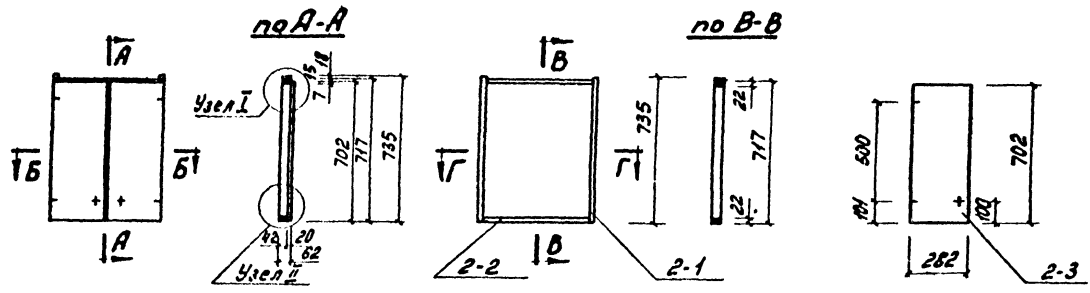

Хв. пород-0,0032 м³
ДСП-0,40 м²

Узлы см. лист - 28, 29.

9		Шуруп ϕ 3,5 мм	2А	16				
8		Петля	4					
7		Замок накладн	1					
6	2-6	Рейка	4	хвоин	700	25	8	0,0056
5	2-5	Рубашка крошки	МП	шпон	3936	20	1	0,078
4	2-4	Рубашка пласти	4	шпон	700	280	1	0,80
3	2-3	Полотно двери	2	ДСП	702	282	20	0,40
2	2-2	Брус горизонт	2	хвоин	572	42	22	0,0014
1	2-1	Брус вертикал	2	хвоин	735	42	22	0,0014
	2АД-2	Блок дверной антр.	1					
МН	Марки	Наименование	Кол	Матери	Д	Ц'	Т	Лескод Размеры мм матери

1970 Встроенные шкафы и антресоли

Блок дверной антресольный 2АД-2

Серия 1.172-1
Выпуск 1
Лист 55

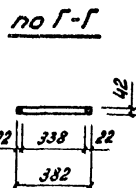
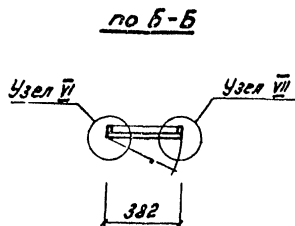
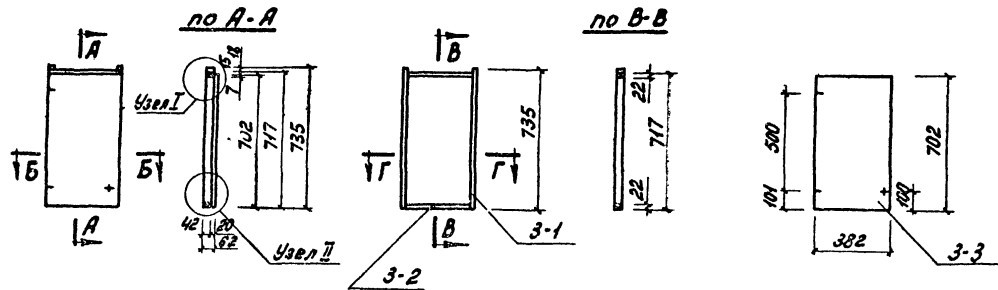

Блок изготавливается левый
и правый.
Узлы см. лист - 88 89.

Хв. пород - 0,0024 м³
ДСП - 0,27 м²

9	Шуруп $\Phi 3,5$ мм	14		16				
8	Петля	2						
7	Замок накладн.	1						
6	3-6 Рейка	2	хвоин	700	25	8	0,00028	
5	3-5 Рубашка кромки	мп	шпон	2168	20	1	0,044	
4	3-4 Рубашка пласти	2	шпон	700	382	1	0,54	
3	3-3 Палотно двери	1	ДСП	702	382	20	0,27	
2	3-2 Брус горизонт.	2	хвоин	382	42	22	0,0007	
1	3-1 Брус вертикал.	2	хвоин	735	42	22	0,0014	
	ЭАД-3	Блок дверной антрес.	1					
ИИ	Марка	Наименование	Кол.	Матер.	Д	Ш	Т	Расход матер.

1970 Встроенные шкафы
и антресоли

Блок дверной антресольный ЭАД-3

Лист
1.172-1
Выпуск 1
56

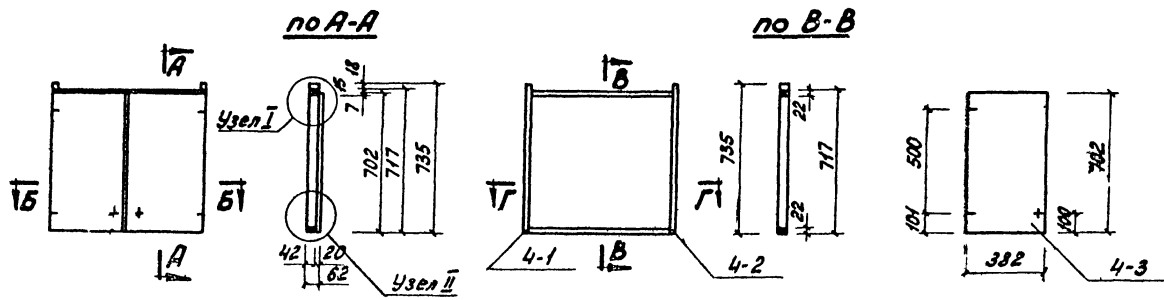

по Б-Б

по Г-Г

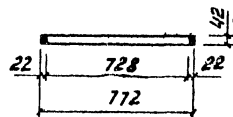
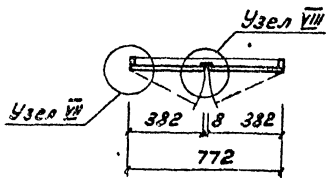

ХВ. пород - 0,0034 м³
ДСП - 0,54 м²

Узлы см. лист - 88,89

9		Шуруп ϕ 3,5 мм	24	16				
8		Петля	4					
7		Замок накладной	1					
6	4-6	Рейка	4	хвоин	700	25	8	0,00058
5	4-5	Рубашка кромки	1П	шпон	4328	20	1	0,028
4	4-4	Рубашка пласти	4	шпон	700	380	1	1,1
3	4-3	Палат на двери	2	ДСП	702	382	20	0,54
2	4-2	Брус горизонт.	2	хвоин	772	42	22	0,0014
1	4-1	Брус вертикал.	2	хвоин	735	42	22	0,0014
		2АД-4	1					
мм	Марка	Наименование	Кол.	Матер.	Д	Ш	Г	Раск. мат.

1970

Встроенные шкафы и антресоли

Блок зверной антресольный 2АД-4

Серия 1472-1
Выпуск 1 5.

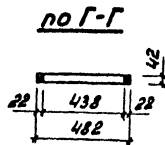
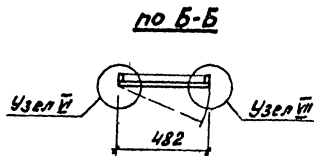
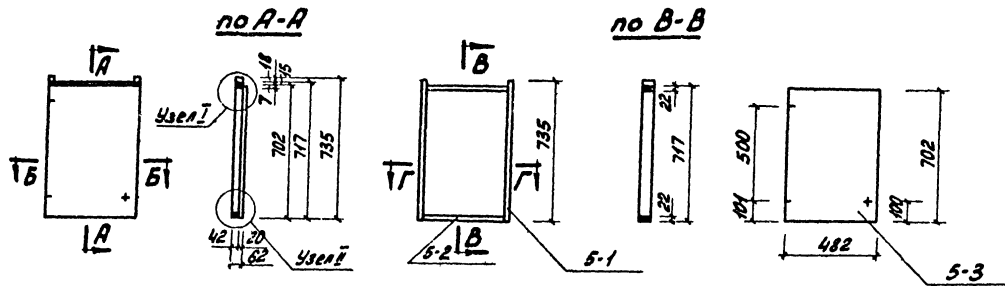

хв. пород - 0,0026 м³
ДСП - 0,34 м²

Блок изготавливается левый и правый.
Узлы см. лист - 88, 89

9	Шуруп $\Phi 3,5$ мм	14		16				
8	Петля	2						
7	Замок накладной	1						
6	5-6 Ручка	2	хвои	700	25	8	0,0028	
5	5-5 Рубашка кромки	МП шпон	2368	20	1	0,048		
4	5-4 Рубашка пласти	2	шпон	700	480	1	0,68	
3	5-3 Полотно двери	1	ДСП	702	482	20	0,34	
2	5-2 Брус горизонт.	2	хвои	482	42	22	0,0008	
1	5-1 Брус вертикал.	2	хвои	735	42	22	0,0014	
2ЭД-5 Блок дверной антрес.		1						
МН	Марка	Наименование	Кол.	Материал	Д	Ш	Т	Риски материал
					Серия	Лист		
					1,172-1	58		
					Выпуск 1	58		

1970

Встроенные шкафы и антресели

Блок дверной антресольный 2ЭД-5

Серия 1,172-1
Лист 58

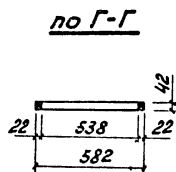
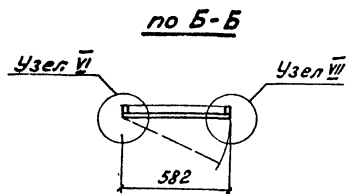
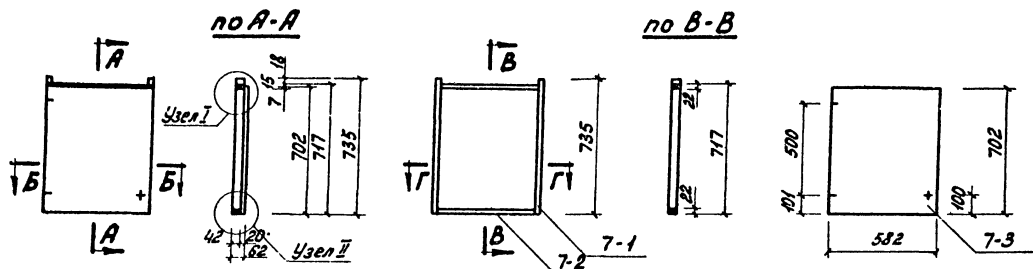

Блок изготавливается левый
и правый.
Узлы см. лист - 88, 89.

ХВ, пород - 0,028 м³
ДСП - 0,41 м²

9		Шуруп Φ 3,5 мм	14	16				
8		Петля	2					
7		Замок накладной	1					
6	7-6	Рейка	2	хвойн	700	25	8	0,00028
5	7-5	Рубашка кромки	МП	шпон	2568	20	1	0,052
4	7-4	Рубашка пласти	2	шпон	700	580	1	0,82
3	7-3	Полотно двери	1	ДСП	702	582	20	0,41
2	7-2	Брус горизонт.	2	хвойн	582	42	22	0,0011
1	7-1	Брус вертикал.	2	хвойн	735	42	22	0,0014
		2АД-7	1					
ИИ	Марка	Наименование	Кол.	Материал	Размеры мм			Листов в сборе

1970 Встроенные шкафы
и антресоли

Блок дверной антресольный 2АД-7

Серия
1,172-1
Выпуск 1
Лист
60

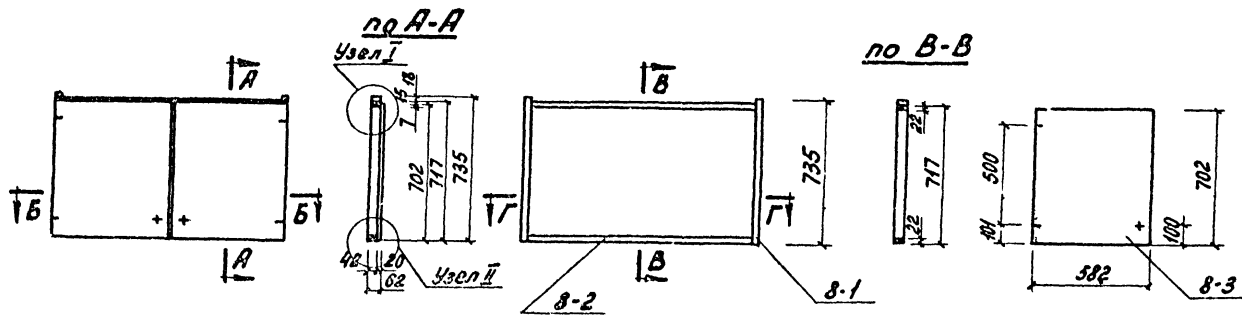

Хв пород - 0,0042 м³
ДВП - 0,82 м²

9	Шуруп Φ 3,5 мм	24		16				
8	Потля	4						
7	Замок накладн	1						
6	8-6 Рейка	4	хвоиц	700	25	8	0,00056	
5	8-5 Рубашка кромки	мл	шпон	3736	20	1	0,074	
4	8-4 Рубашка пласти	4	шпон	700	580	1	1,6	
3	8-3 Полотно двери	2	ДСП	702	582	20	0,82	
2	8-2 Брус горизонт.	2	хвоиц	1172	42	22	0,0022	
1	8-1 Брус вертикал.	2	хвоиц	735	42	22	0,0014	
200-3	Блок обратной анкрас.	1						
NN	Марки	Наименование	Кол	Материал	д	ш	т	Расход
					Размеры мм			материал

Узлы см. лист - 88, 89,

1970

Эксплуатационные инструкции
и анкрасы

Блок рной анкрасольный 200-3

Серия
1, 172-1
Выпуск 1

Лист
61

10961-01 63

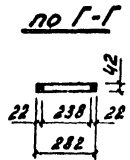
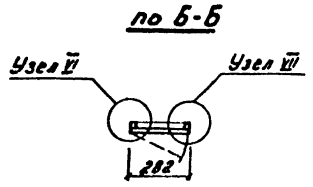
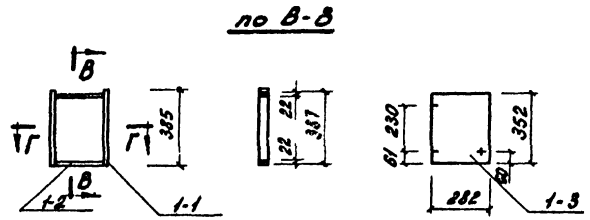
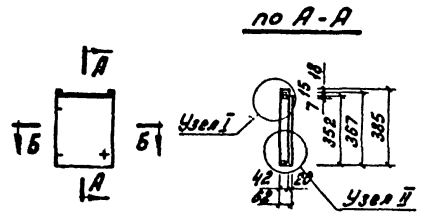

Блок изготавливается левый и правый.
Узлы см. лист-88-89.

Кв. пород-0,0013 м³
ДСП-0,11 м²

9	Шуруп ϕ 3,5 мм	14	16					
8	Петля	2						
7	Замок накладной	1						
6	1-6 Рейка	2	хвойн	350	25	8	0,00014	
5	1-5 Рубашка хроми	МП	штан	1268	20	1	0,026	
4	1-4 Рубашка пласти	2	штан	550	280	1	0,20	
3	1-3 Палотно двери	1	ДСП	352	282	20	0,10	
2	1-2 Брус горизонт.	2	хвойн	282	42	22	0,0005	
1	1-1 Брус вертикал.	2	хвойн	385	42	22	0,0007	
3АД-1	Блок дверной антрес	1						
МН	Марка	Наименование	Км	Материал	Д	Ш	Т	Расход
					Размеры	мм	мм	материал

1970 Встроенные шкафы и антресоли

Блок дверной антресольный 3АД-1

Серия 1, 172-1
Выпуск 1
Лист 62

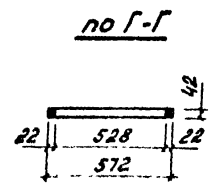
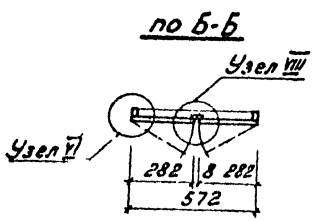
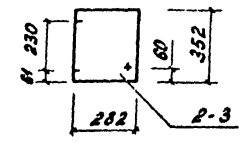
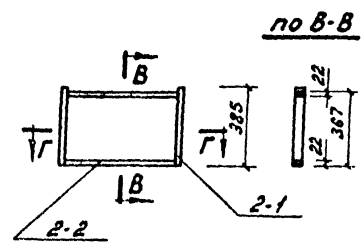
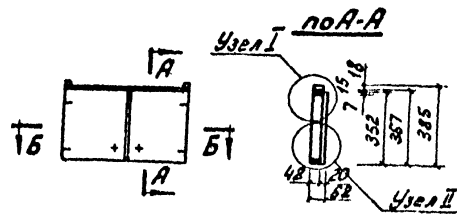

Узлы см. лист - 88,89

УВ. пород - 0,0021 м³
ДСП - 0,20 м²

9	Шуруп	24		16				
8	Петля	4						
7	Замок накладн	1						
6	2-6 Рейка	4	двойн	350	25	8	0,00028	
5	2-5 Рубашка кромки	МП	шпол	2536	20	1	0,050	
4	2-4 Рубашка пласти	4	шпол	350	280	1	0,40	
3	2-3 Полотно двери	2	ДСП	352	282	20	0,20	
2	2-2 Брус горизонт.	2	двойн	572	42	22	0,0014	
1	2-1 Брус вертикал.	2	двойн	385	42	22	0,0007	
	3РА-2 блок дверной антрес.	1						
МН	Марка	Наименование	Кол	д	ш	Т	Об'ем	
				Размеры мм				

1970 Встроенные шкафы и антресоли

Блок дверной антресольный ЗАД-2

серия 1.172-1
Выпуск 1
Лист 63

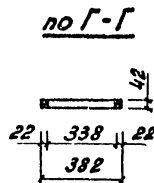
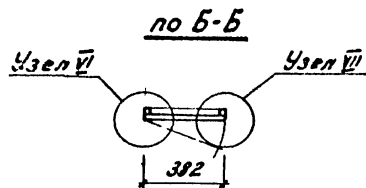
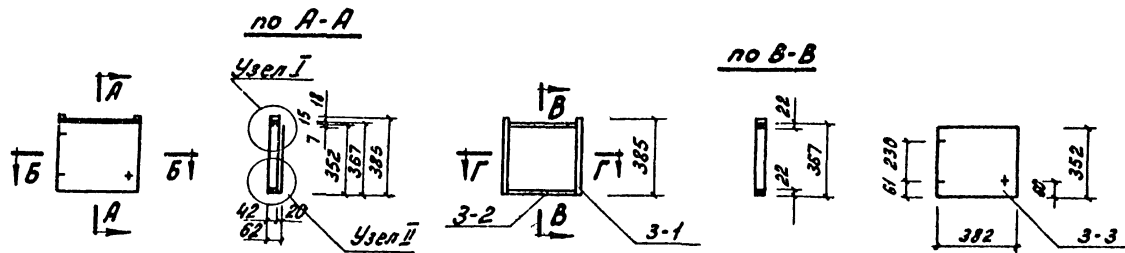

Блок изготавливается левый
и правый.
Узлы см. лист- 68, 69.

Хв. пород - 0,0015 м³
ДСП - 0,13 м²

9		Шуруп $\Phi 3,5$ мм	14	16				
8		Петля	2					
7		Замек накладной	1					
6	3-6	Рубка	2	хвойн	350	25	8	0,00014
5	3-5	Рубашка кромки	мл	шпон	1468	20	1	0,030
4	3-4	Рубашка пласти	2	шпон	350	380	1	0,26
3	3-3	Полотно двери	1	ДСП	352	312	20	0,13
2	3-2	Брус горизонт.	2	хвойн	380	42	22	0,0007
1	3-1	Брус вертикал.	2	хвойн	385	42	22	0,0007
	ЗАД-3	Блок дверной антрес.	1					
nn	Марка	Наименование	кол.	Материал	Д	Ш	Т	Расход материал

1970 Вспомогательные шкафы
и антресоли

Блок дверной антресольный ЗАД-3

Серия
1.172-1
Выпуск 1
Лист
64

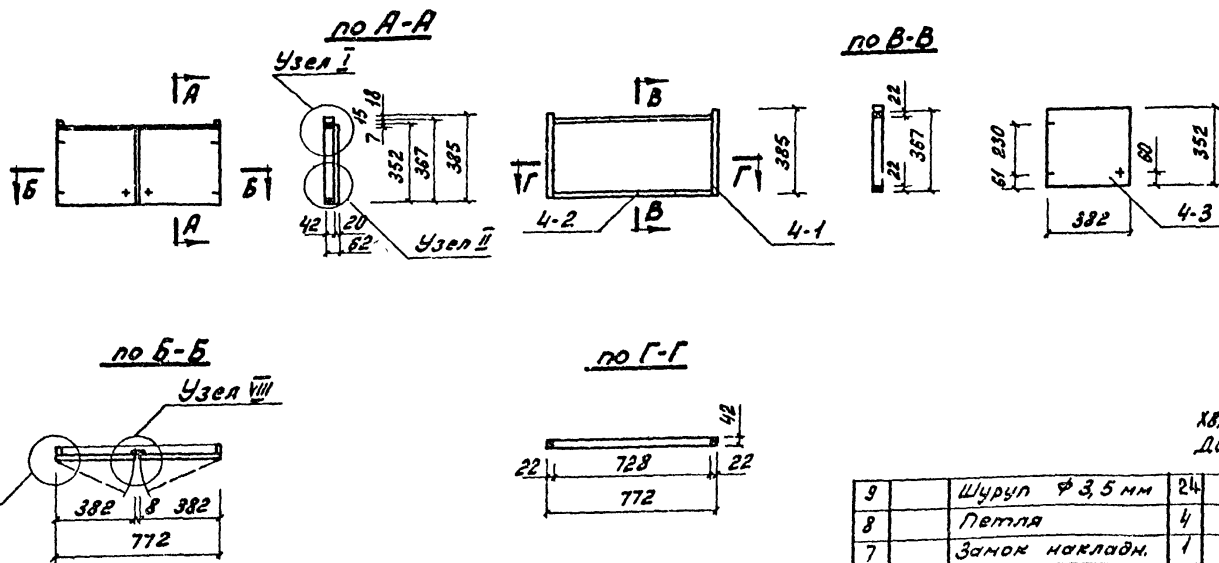

Узлы см. лист - 88, 89.

лв. пород - 0,0024 м³
ДСП - 0,26 м²

9	Шпунг Φ 3,5 мм	24	16					
8	Петля	4						
7	Замок накладн.	1						
с	4-6 рейка	4	хвост	350	25	8	0,0028	
5	4-5 рубашка кровли	4	шпунг	2936	20	1	0,058	
4	4-4 рубашка пласти	4	шпунг	350	380	1	0,52	
3	4-3 полотно двери	2	ДСП	352	382	20	0,26	
2	4-2 брус горизонт	2	хвост	772	42	22	0,0014	
1	4-1 брус вертикал.	2	хвост	385	42	22	0,0007	
	385-4 блок дверной антрес	1						
MM	Марка	Наименование	Кол	Матер.	Д	Ш	Т	Листов
					Размеры мм			Матер.

1970

Встроенные шкафы
и антресоли

Блок дверной антресольный ЗАД-4

серия

1.172-1

выпуск 1

лист

65

10951-01

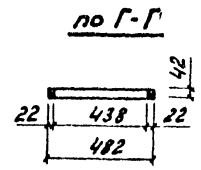
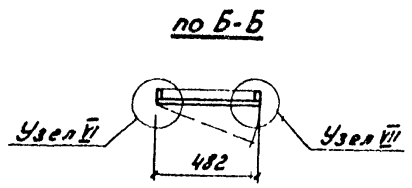
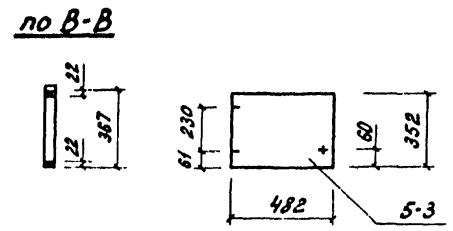
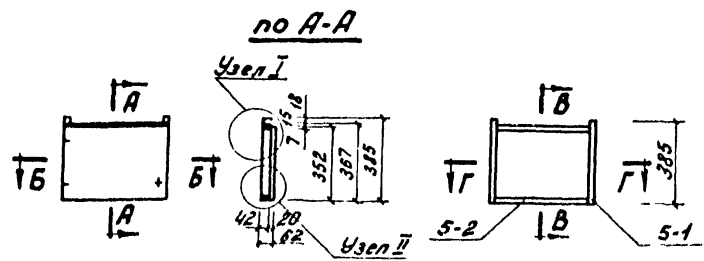

Блок изготавливается левый и правый.
Узлы см. лист - 88, 89

Хв. пород - 0,0017 м³
ДСП - 0,18 м²

9	Шуруп $\phi 3,5$ мм	14	16					
8	Петля	2						
7	Замок накладной	1						
6	5-6 Рейка	2	хвойн.	350	25	8	0,00014	
5	5-6 Рубашка кромки	МП	шпон	1668	20	1	0,034	
4	5-4 Рубашка пласти	2	шпон	350	480	1	0,36	
3	5-3 Полотно двери	1	ДСП	352	482	20	0,18	
2	5-2 Брус горизонт.	2	хвойн.	482	42	22	0,0009	
1	5-1 Брус вертикал.	2	хвойн.	385	42	22	0,0007	
	ЗАД-5 Блок дверной антресольный	1						
МП	Марка	Наименование	Кол	Материал	Д	Ш	Т	Расход
					Размеры мм			материал

1970 Встроенные шкафы и антресоли

Блок дверной антресольный ЗАД-5

Серия 1.172-1
Выпуск 1
Лист 66

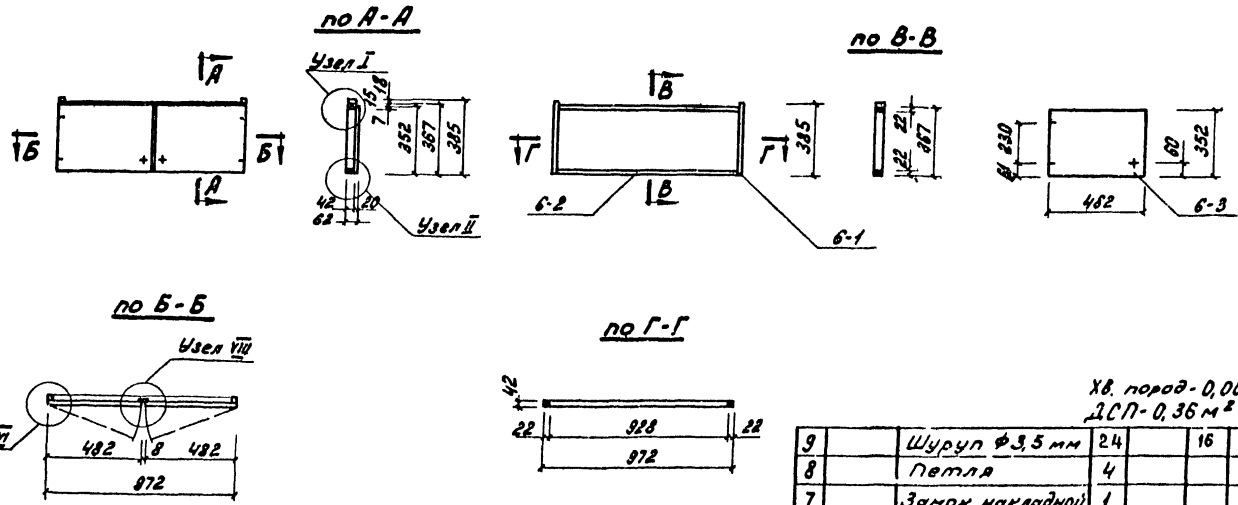

Узлы см. лист - 88, 89.

Хв. пород - 0,0028 м³
ДСП - 0,36 м²

9	Шуруп $\phi 3,5$ мм	24	16				
8	Петля	4					
7	Замок накладной	1					
6	Б-6 Рейка	4	хвои	350	25	8	0,0028
5	Б-5 Рубашка кромки	мп	шпон	3336	20	1	0,068
4	Б-4 Рубашка пласти	4	шпон	350	480		0,72
3	Б-3 Полотно двери	2	ДСП	352	487	20	0,36
2	Б-2 Брус горизонт	2	хвои	972	42	22	0,0018
1	Б-1 Брус вертикал.	2	хвои	385	42	22	0,0007
	ЗАД-6 Блок дверной антрес	1					
ИИ	Марка	Наименование	Кол	Масса	Д	Ш	Т Расход материала

1970 Встроенные шкафы и антресоли

Блок дверной антресольный ЗАД-6

Серия 1, 472-1
Выпуск 1
Лист 67

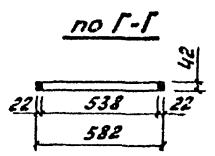
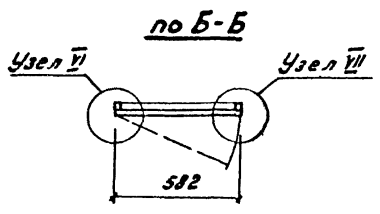
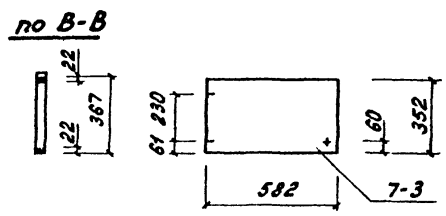
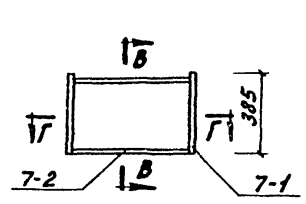
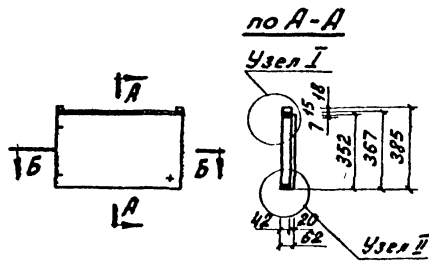

Блок изготавливается левый и правый.
Узлы см. лист - 88, 89.

Хв. пород - 0,0019 м³
ДСП-0,21 м²

9	Шуруп $\phi 3,5$ мм	14	16					
8	Петля	1						
7	Замок накладн.	1						
6	7-6 Рейка	2	хвощ	350	25	8	0,00014	
5	7-5 Рубашка крошкл.	МП	шпон	1868	20	1	0,038	
4	7-4 Рубашка пласти	2	шпон	350	580	1	0,42	
3	7-3 Подотка двери	1	ДСП	352	582	20	0,21	
2	7-2 Брусок горизонт.	2	хвощ	582	42	22	0,0011	
1	7-1 Брус вертикал.	2	хвощ	385	42	22	0,0007	
	ЗАД-7 Блок дверной антрес.	1						
ИЧ	Марка	Нижнегорталь	ИЧ	Материал	Д	Ш	Т	Антресоль
					Размеры мм			мм

1970 Встреленные шкафы и антресоли

Блок дверной антресольный ЗАД-7

Серия 1.172-1
Выпуск 1
Лист 62

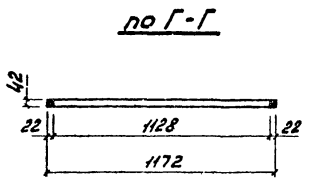
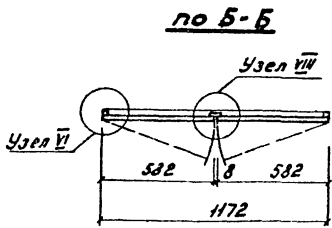
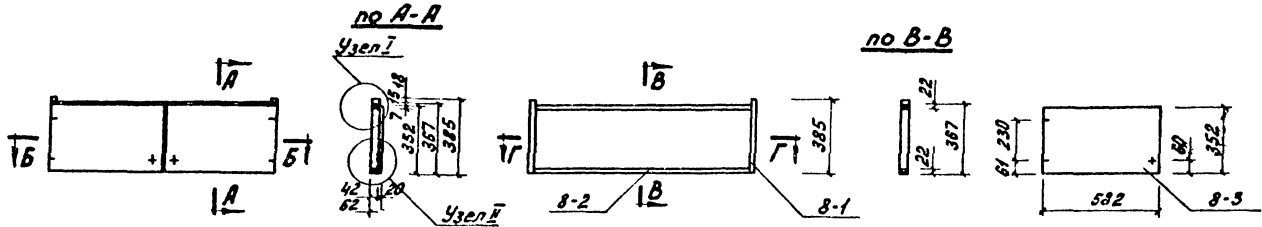

Узлы см. лист-88,89.

Хв. пород - 0,0032 м³
ДСП - 0,42 м²

9	Шрурыл Φ 3,5 мм	24	16					
8	Петля	4						
7	Замок накладной							
6	8-6 Рейка	4	хвои	350	25	8	0,0003	
5	8-5 Рубашка кромки	мл	шпон	3735	20	1	0,074	
4	8-4 Рубашка пласти	4	шпон	350	580	1	0,84	
3	8-3 Палочка двери	2	ДСП	352	582	20	0,42	
2	8-2 Брус горизонт.	2	хвои	1172	42	22	0,0322	
1	8-1 Брус вертика.	2	хвои	385	42	22	0,0007	
	3АА-8	Блок дверной антрес.	1					
мм	Матрха	Наименование	Кол	Матер	Д	Ш	Т	Антрес
					Размеры		мм	Матер

1970 Встроенные шпкры и антресали

Блок дверной антресольный 3АА-8

Серия 1.172-1
Выпуск 1
Лист 89

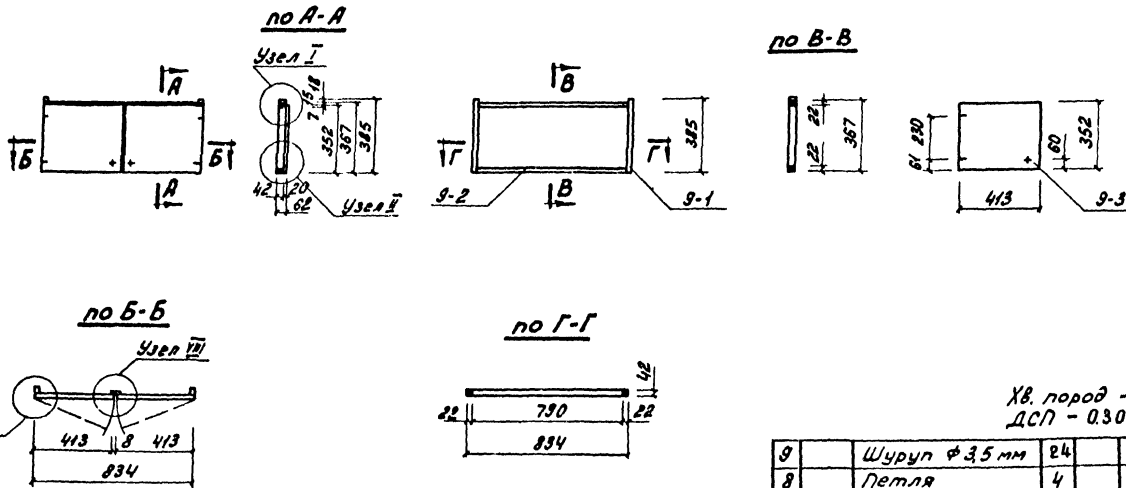

Узлы см. лист - 88, 89,

Хв. пород - 0,0025 м³
ДСП - 0,30 м³

9	Шуруп ϕ 3,5 мм	24	16					
8	Петля	4						
7	Замок накладной	1						
6	9-6 Рейка	4	хвои	350	25	8	0,0028	
5	9-5 Рубашка кромки	МП	шпон	2280	20	1	0,046	
4	9-4 Рубашка пласти	4	шпон	350	411	1	0,56	
3	9-3 Полотно двери	2	ДСП	352	413	20	0,30	
2	9-2 Брус горизонт.	2	хвои	834	42	22	0,0015	
1	9-1 Брус вертикальн.	2	хвои	385	42	22	0,0007	
	3АД-9 Блок дверной антрес.	1						
ИИ	Марка	Наименование	кол	Матр	Д	Ш	Т	Расход
					размеры мм			материал
					серия			Лист
					4172-1			70
					Выпуск 1			

1970

Встроенные шкафы
и антресоли

Блок дверной антресольный 3АД-9

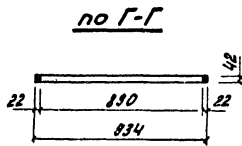
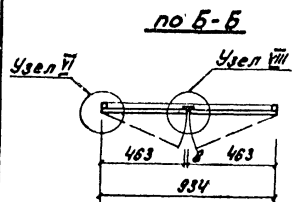
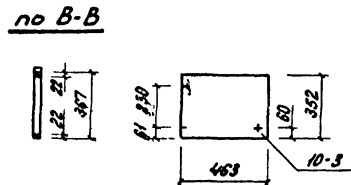
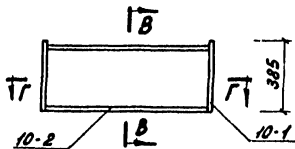
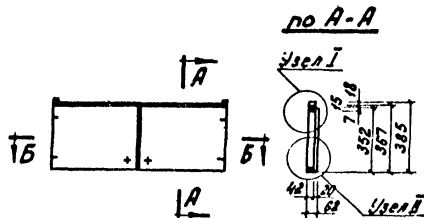

Узлы см. лист- 88, 89

Хв. пород - 0,0027 м³
ДСП - 0,14 м²

9	Шуруп $\Phi 3,5$ мм	24	16					
8	Петля	4						
7	Замок накладной	1						
6	10-6 Рейка	4	хвощ	350	25	8	0,0028	
5	10-5 Рубашка кромки	4	шпан	3280	20	1	0,066	
4	10-4 Рубашка пласти	4	шпан	350	461	1	0,29	
3	10-3 Полотно двери	2	ДСП	352	463	20	0,36	
2	10-2 Брус горизонтальный	2	хвощ	834	42	22	0,0077	
1	10-1 Брус вертикальный	2	хвощ	385	42	22	0,0007	
	388-10 Блок дверной антрес.	1						
ИИ	Материал	Наименование	Кол.	Материал	Д	Ш	Т	Антрес.
					Размеры	мм	мм	мм

1970 Встроенные шкафы и антресоли

Блок дверной антресольный ЗАД-10

Серия 1,172-1
Выпуск 1 Лист 71

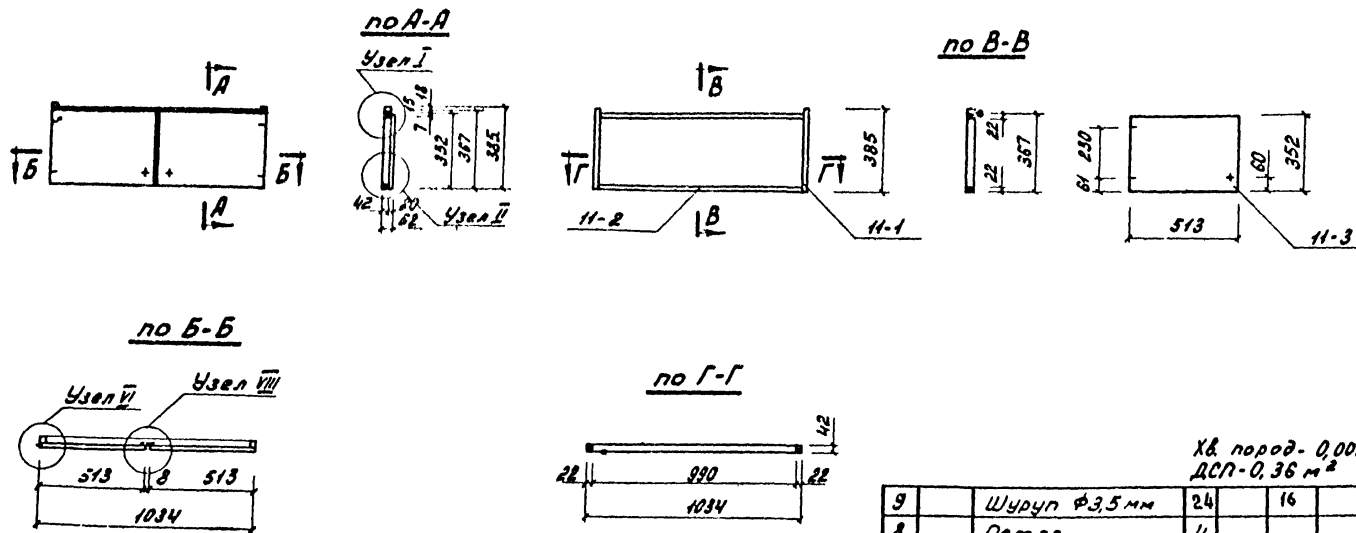

Узлы см. лист - 38, 39,

Хв. пород - 0,0029 м³
ДСП - 0,36 м²

9	Шуруп $\Phi 3,5$ мм	24	16					
8	Петля	4						
7	Замок накладной	1						
6	II-6 Рейка	4	хвои	350	25	8	0,0028	
5	II-5 Рубашка кромки	мп	шпон	3460	20	1	0,070	
4	II-4 Рубашка пласти	4	шпон	350	511	1	0,72	
3	II-3 Полотно двери	2	ДСП	352	513	20	0,38	
2	II-2 Брус горизонтальный	2	хвои	1034	42	22	0,0018	
1	II-1 Брус вертикальный	2	хвои	385	42	22	0,0007	
	3АД-11 блок дверной антрес							
МН	Марка	Наименование	Кол	Матер	Д	Ш	Т	Рассл
					Размеры мм		Матер	

1970

Встроенные шкафы
и антресели

Блок дверной антресольный 3АД-11

Серия
1.172-1
Выпуск 1

Лист

72

10961-01

74

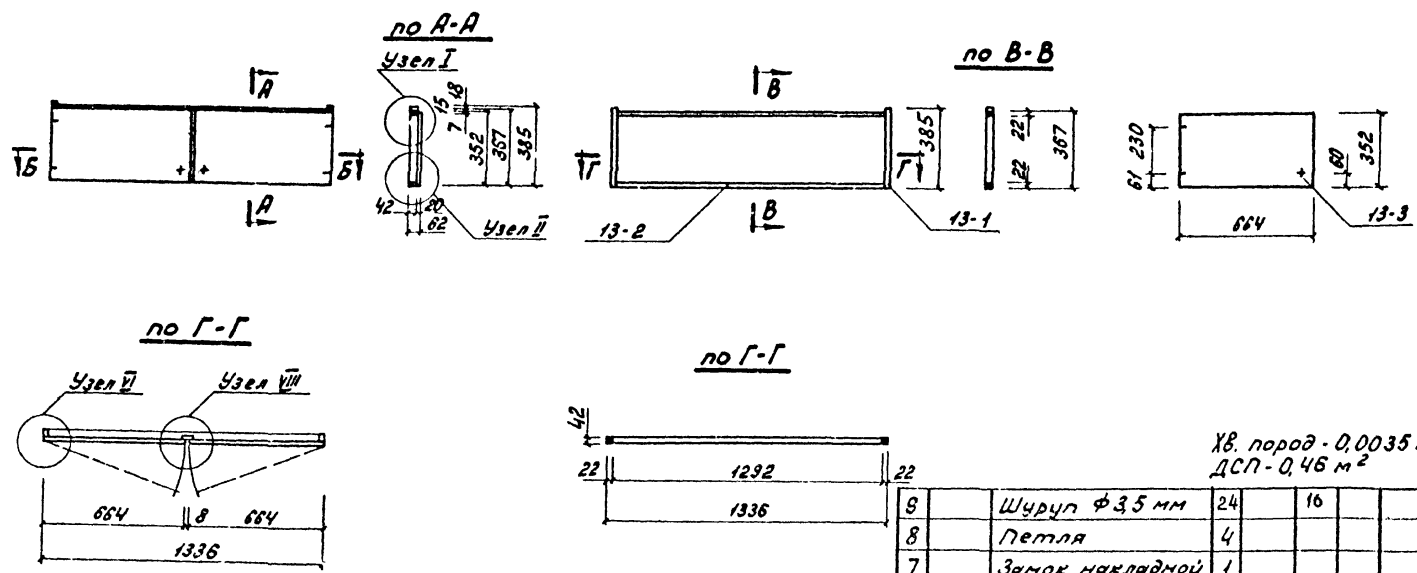

Узлы см. лист - 88, 89

ХВ. пород - 0,0035 м³
ДСП - 0,46 м²

8		Шуруп ϕ 3,5 мм	24		16				
8		Петля	4						
7		Замок накладной	1						
6	13-6	Рейка	4	хвоём	350	25	8	0,0028	
5	13-5	Рубашка кромки	4	шпон	4064	20	1	0,082	
4	13-4	Рубашка пласти	4	шпон	350	664	1	0,92	
3	13-3	Полотно двери	2	ДСП	352	664	20	0,46	
2	13-2	Брус горизонт.	2	хвоём	1336	42	22	0,0025	
1	13-1	Брус вертикальн.	2	хвоём	385	42	22	0,0007	
	3,8,13	Блок дверной антрес.	1						

№ Марк. Наименование Кол. Материал

Серия 1.172-1
Выпуск 1
Лист 74

1970 Встроенные шкафы и антресоли

Блок дверной антресольный ЗД-13

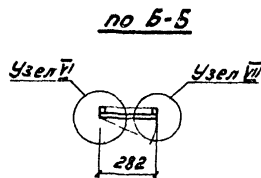
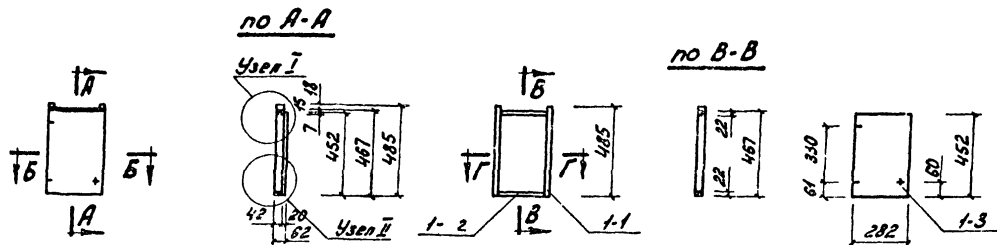

Блок изготавливается левый
и правый
Узлы см. лист - 88, 89.

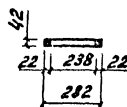

Хв. пород - 0,0016 м³
ДСП - 0,13 м²

9	Шуруп Φ 3,5 мм	14		16			
8	Петля	2					
7	Замок накладной	1					
6	1-6 Рамка	2	хвойн	450	25	8	0,0018
5	1-5 Рубашка кромки	2	МП шпон	1453	20	1	0,03
4	1-4 Рубашка пласти	2	шпон	450	280	1	0,26
3	1-3 Полотно двери	1	ДСП	452	282	20	0,13
2	1-2 Брус горизонт.	2	хвойн	282	42	22	0,005
1	1-1 Брус вертикал.	2	хвойн	485	42	22	0,009
	4АД-1 Блок дверной антрес.	1					
ИИ	Марка Наименование	Кол.	Материал	Д	Ш	Т	Антрес. метр
				Размеры мм			
				Серия 1.172-1			Лист
				Выпуск 1			75

1970 Встроенные шкафы
и антресоли

Блок дверной антресольный 4АД-1

Серия 1.172-1
Выпуск 1
Лист 75

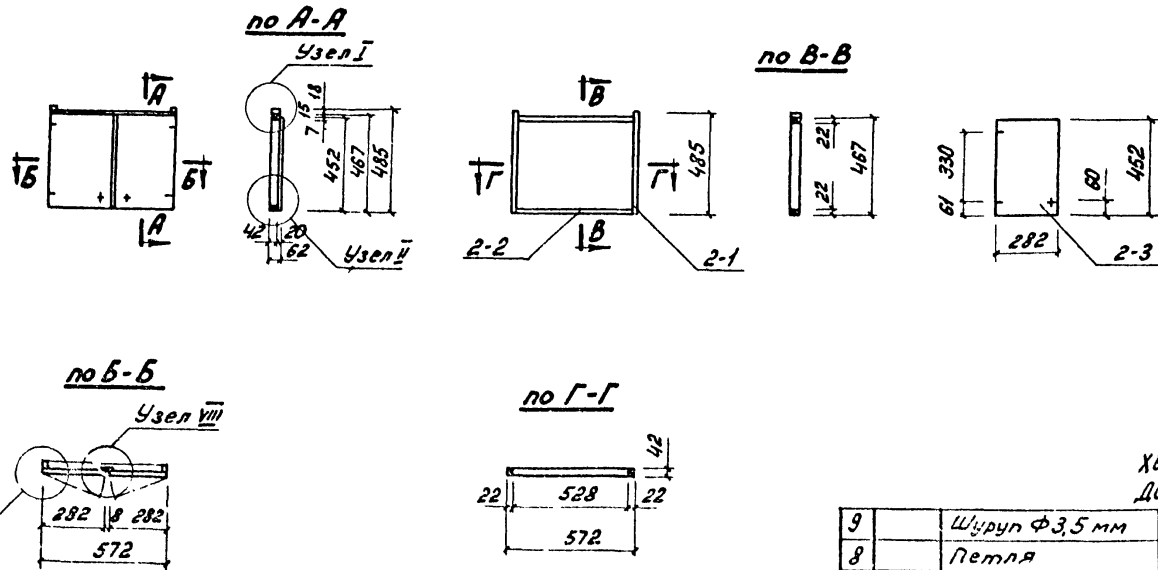

Узлы см. лист-88,89

Хв. пород - 0,0024 м³
ДСП - 0,26 м²

9	Шуруп Ф3,5 мм	24	16					
8	Петля	4						
7	Замок накладной	1						
6	2-6 Ручка	4	хвойн	450	25	8	0,00036	
5	2-5 Рубашка кромки	МП	шпон	2936	20	1	0,06	
4	2-4 Рубашка пласти	4	шпон	450	280	1	0,52	
3	2-3 Плотно двери	2	ДСП	452	282	20	0,26	
2	2-2 Брус горизонт.	2	хвойн	572	42	22	0,0011	
1	2-1 Брус вертикал.	2	хвойн	485	42	22	0,0009	
	Узел-2 Блок дверной антрес.	1						
МК	Материал	Наименование	Кол.	Материал	Д	Ш	Т	Расход
					Размеры мм			Материал
					СЕРИЯ			Лист
					1,172-1			76
					Выпуск 1			

1970 ВОСПОМОННИК ШКОЛЫ
АНТРЕСОЛИ

Блок дверной антресольный ЧАД-2

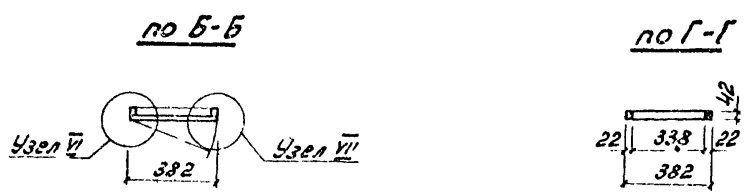
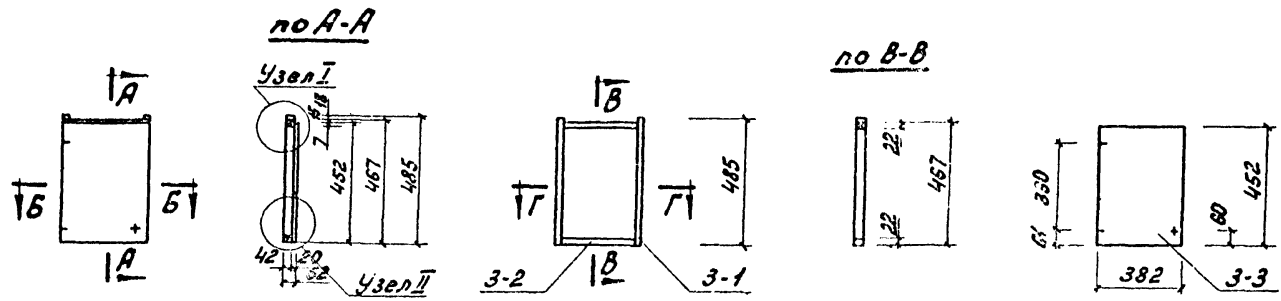

Блок изготавливается левый и правый.
Узлы см. лист - 88, 89.

Хв. пород - 0,0018 м³
ДСП - 0,17 м²

9	Шуруп ϕ 3,5 мм	14		16				
8	Петля	2						
7	Замок накладн.	1						
6	3-8 рейка	2	хвойн	450	25	8	0,00018	
5	3-5 Рёбашка кромки	МП	шипон	4808	20	1	0,034	
4	3-4 Рёбашка пласти	2	шипон	450	380	1	0,34	
3	3-3 Палочка обверт	1	ДСП	452	382	20	0,17	
2	3-2 Брус горизонт.	2	хвойн	382	42	22	0,0007	
1	3-1 Брус вертикал.	2	хвойн	485	42	22	0,0009	
	Мат. 3 Блок верхней антрес.	1						
МН	Минимум	Наименование	Кол	Матер.	Д	Ш	Т	Расход матер.
					Размеры мм			

1970 Встроенные шкафы и антресоль

Блок верхней антресольный Ч.Д.

Серия 1, 172-1
Выпуск 1
Лист 77

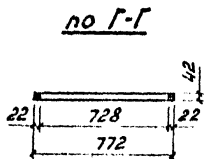
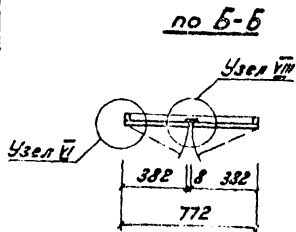
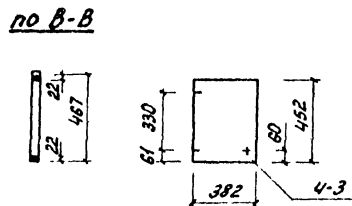
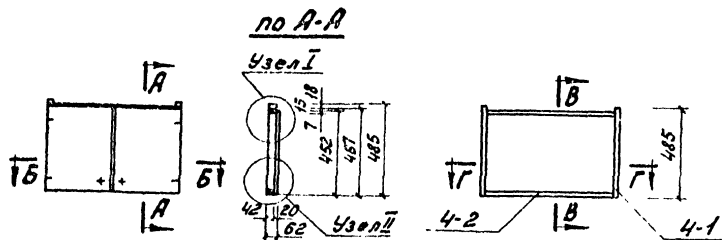

Узлы см. лист - 88, 89

Хв. пород - 0,0027 м³
ДСП - 0,34 м²

9	Шпунт ϕ 3,5 мм	24		16				
8	Петля	4						
7	Замок накладн.	1						
6	Рейка	4	хвои	450	25	8	0,0036	
5	Рубашка кромки	МП шпон		2936	20	1	0,058	
4	4-4 Рубашка пласти	4 шпон		450	380	1	0,58	
3	4-3 Полот. на двери	2 ДСП		452	382	20	0,34	
2	4-2 брус горизонт.	2 хвои		772	42	22	0,004	
1	4-1 брус вертикал.	2 хвои		485	42	22	0,0029	
	4АБ-4 Блок дверной оптикс	1						
ИИ	Материал	Иллюстративные	Кол	Материал	А	Ш	Т	Листы
					размеры мм	мм	мм	мм

1970 Вспомогательные шкафы и антресоли

Блок дверной антресольный 4АД-4

Серия 1, 172-1
Выпуск 1
Лист 78

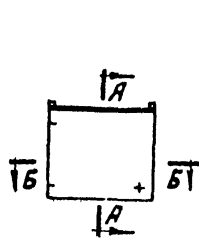

по А-А

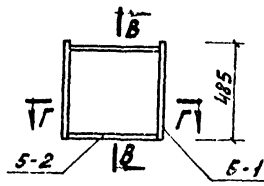
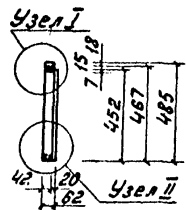

по В-В

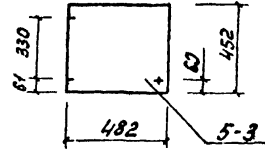
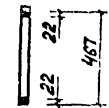

по Б-Б

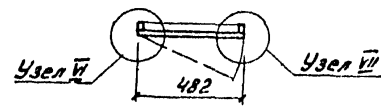

по Г-Г

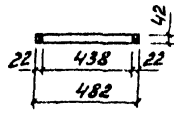

Блок изготавливается левый и правый.
Узлы см. лист-88, 89

Хв. пород - 0,0020 м³
ДСП - 0,22 м²

9	Шруры φ35 мм	14	16				
8	Петля	2					
7	Замок накладн	1					
6	5-6 Рейки	2	хвои	450	25	8	0,0016
5	5-5 Губашка кромки	нп	шпон	1868	20	1	0,038
4	5-4 Губашка пласти	2	шпон	450	480	1	0,44
3	5-3 Полотно двери	1	ДСП	452	482	20	0,22
2	5-2 Брус горизонт.	2	хвои	482	42	22	0,0009
1	5-1 Брус вертикальный	2	хвои	485	42	22	0,0009
	4Д-5 Блок встраиваемый	1					
КМ	Марка	Наименование	Кол	Плат	д	ш	Т
					Размер	мм	матер

1970 Встроенные шкафы и антресоли

Блок дверной антресольный 4Д-5

Серия 1,172-1
Выпуск 1
Лист 79

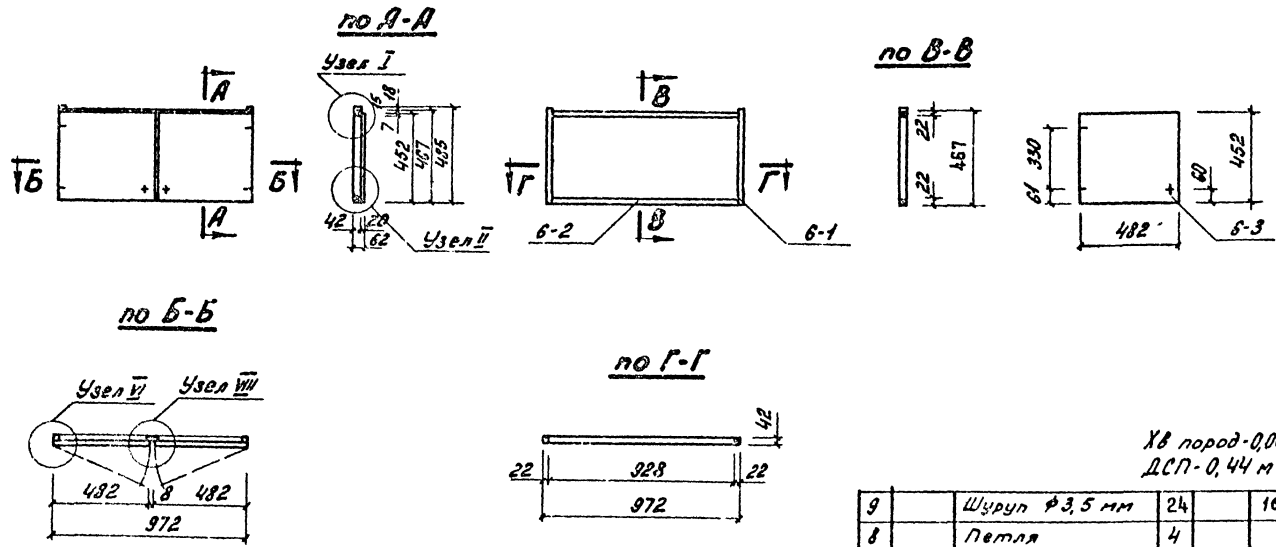

Узлы см. лист - 88, 89.

Хв пород-0,0031 м³
ДСП-0,44 м²

9	Шуруп $\phi 3,5$ мм	24	16					
8	Петля	4						
7	Замок накладной	1						
6	6-6 Рейка	4	хвои	450	2,5	8	0,00136	
5	6-5 Рубашка кромки	МП шпон	3736	20	1		0,074	
4	6-4 Рубашка пласти	4 шпон	450	480	1		0,38	
3	6-3 Полотно двери	2 ДСП	452	482	20		0,44	
2	6-2 Брус горизонт.	2	хвои	972	42	22	0,0018	
1	6-1 Брус вертикал.	2	хвои	485	42	22	0,0009	
	4КД-6	Блок дверной антрес.	1					
ММ	Мазил	Наименование	Кол.	Матер.	Д	Ш	Т	Листов Матер.

1970 Встроенные шкафы и антресоли

Блок дверной антресольный 4АД-6

Серия 1.172-1
Выпуск 1
Лист 80

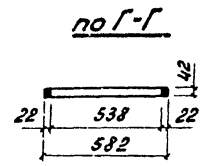
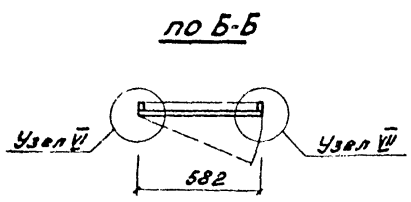
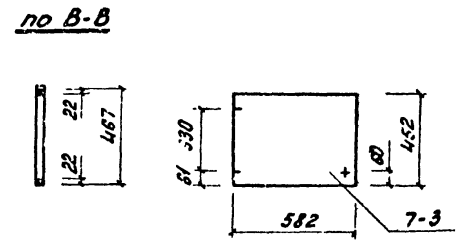
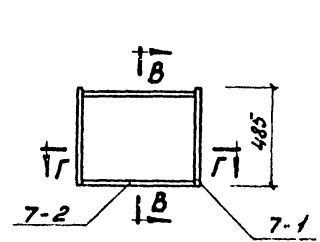
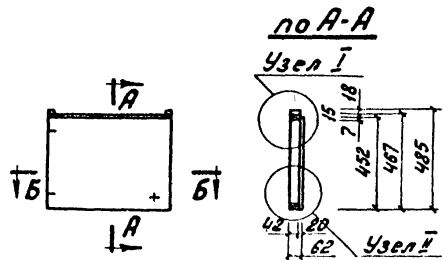

Блок изготавливается левый и правый.
Узлы см. лист-88, 89

ХВ пород - 0,0022 м³
ДСП - 0,26 м²

9		Шуруп ф3,5мм.	14	16				
8		Петля	2					
7		Замок накладной	1					
6	7-6	Рейка	2	хвойн	450	25	8	0,00018
5	7-5	Рубашка кромки	МП	шпон	2088	20	1	0,042
4	7-4	Рубашка пласти	2	шпон	450	580	1	0,52
3	7-3	Полотно двери	1	ДСП	452	582	20	0,26
2	7-2	Брус горизонт.	2	хвойн	582	42	22	0,0011
1	7-1	Брус вертикал.	2	хвойн	485	42	22	0,0009
		492-7	1					
№	Марка	Наименование	Кол.	Материал	Д	Ш	Т	Объем матер.
					Размеры мм			

1970 Встроенные шкафы и антресоли

Блок дверной антресольный 49Д-7

Серия 1.172-1
Выпуск 1
Лист 81

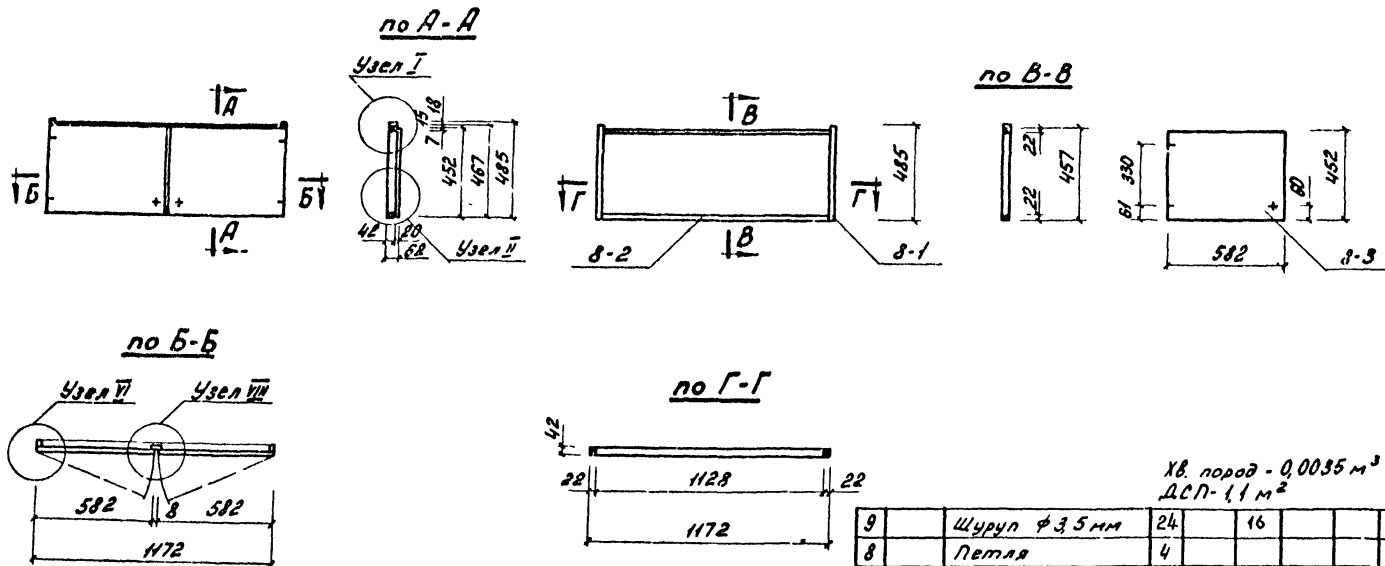

Узлы см. лист - 88, 89

Хв. пород - 0,0035 м³
ДСП - 1,1 м²

9	Шуруп ϕ 3,5 мм	24	16					
8	Петля	4						
7	Замок накладной	1						
6	8-6 Ручка	4	хвои	450	25	8	0,00036	
5	8-5 Рубашка кромки	МП	шпон	4136	20	1	0,082	
4	8-4 Рубашка пласти	4	шпон	450	580	1	1,0	
3	8-3 Полотно двери	2	ДСП	452	1172	20	1,1	
2	8-2 Брус горизонт.	2	хвои	1172	42	22	0,022	
1	8-1 Брус вертикальный	2	хвои	485	42	22	0,0009	
	4ДД-8 Блок дверной антрес.	1						
ИИ	Марка	Наименование	Кол	Матер	Д	Ш	Т	Объем
					Размеры мм.			

1970 Встроенные шкафы и антресоли

Блок дверной антресольный 4ДД-8

Серия 1.172-1
Выпуск 1

Лист 82

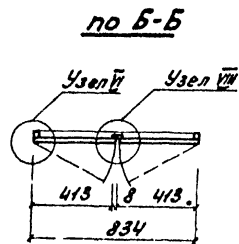
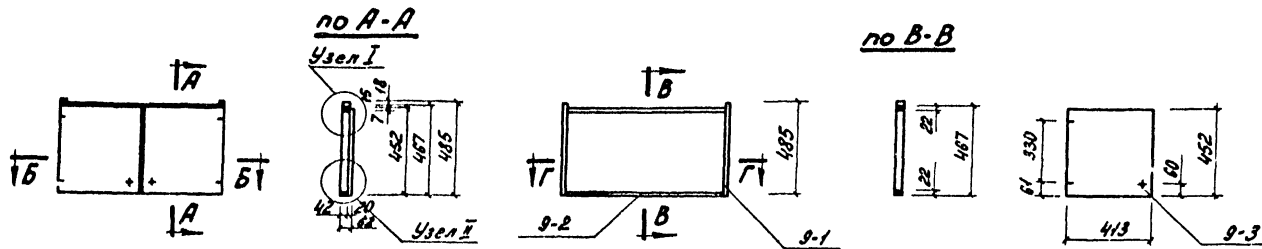

Узлы см. лист - 88, 89.

Хв. пород - 0,0028 м³
ДСП - 0,38 м²

9	Шуруп $\Phi 3,5$ мм	24		16				
8	Петля	4						
7	Замок накладн.	1						
6	9-6 Рубка	4	хвойн	450	25	8	0,0036	
5	9-5 Рубашка кромки	4	шпон	3460	20	1	0,070	
4	9-4 Рубашка пласти	4	шпон	450	411	1	0,68	
3	9-3 Палочка двери	2	ДСП	452	413	20	0,38	
2	9-2 Брус горизонт.	2	хвойн	834	42	22	0,0015	
1	9-1 Брус вертикальн.	2	хвойн	485	42	22	0,0009	
4АД-9	Блок дверной антрес.	1						
ММ	Матери	Наименование	Кол	Матери	Д	Ш	Т	Рисунки Матери
					РАЗМЕРЫ мм			Лист
					СЕРИЯ 1172-1			83
					ВЫПУСК			

1970

Встроенные шкафы
и антресоли

Блок дверной антресольный 4АД-9

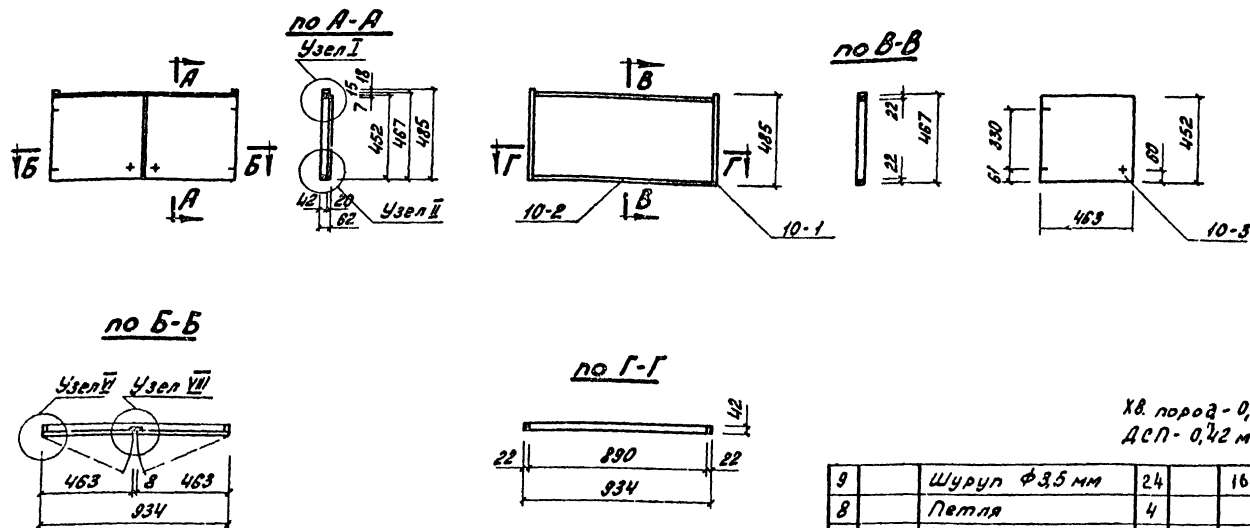

Узлы см. лист - 88,89

Хв. порог - 0,0030 м³
ДСП - 0,42 м²

9		Шуруп $\phi 3,5$ мм	24	16			
8		Петля	4				
7		Замок накладной	1				
6	10-6	Рейка	4 хвощ	450	25	8	0,0006
5	10-5	Рубашка кромки	МП шпон	3680	20	1	0,0074
4	10-4	Рубашка пласти	4 шпон	450	481	4	0,84
3	10-3	Полотно двери	2 ДСП	452	463	20	0,42
2	10-2	Брус горизонт.	2 хвощ	934	42	22	0,0017
1	10-1	Брус вертикальн.	2 хвощ	485	42	22	0,0023
	4АД-10	Блок дверной антрес.	1				
МН	Марка	Наименование	Кол	Масштаб	Д	Ш	Т
					Размеры мм		Антрес. мм

1970

встроенные шкафы
и антресели

Блок дверной антресольный 4АД-10

серия
1.172-1

Выпуск 1

Лист
84

10961-01 86

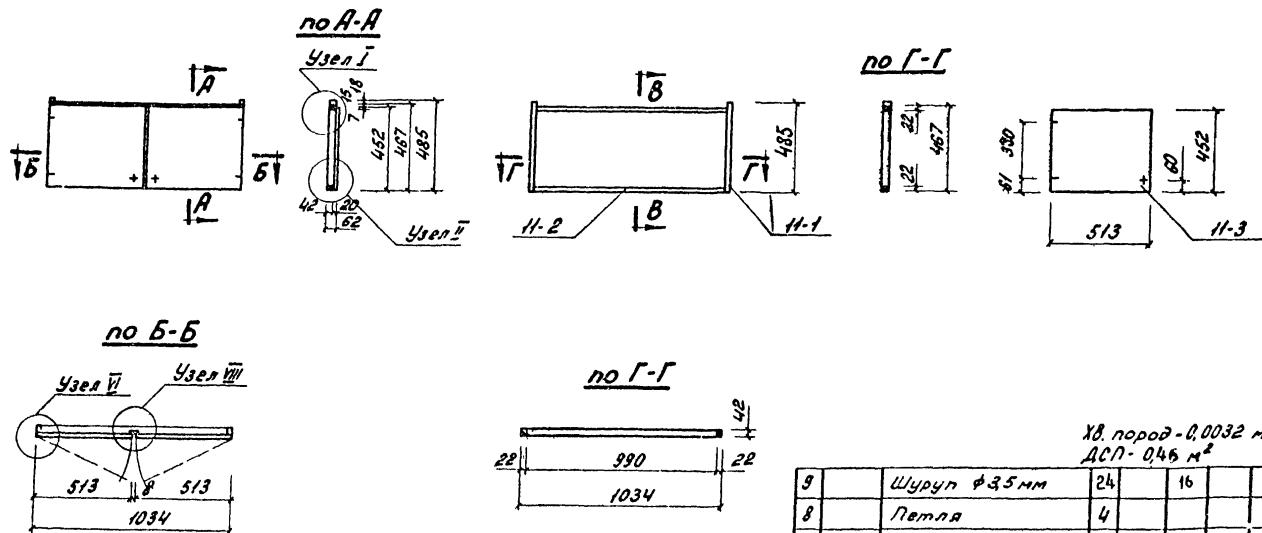

Узлы см. лист - 88, 89

Хв. пород - 0,0032 м³
ДСП - 0,46 м²

9	Шуруп ϕ 3,5 мм	24	16					
8	Петля	4						
7	Замок накладной	1						
6	Рейка	4	хвойн	450	25	8	0,00036	
5	Рубашка кромки	мп	шпон	3860	20	1	0,078	
4	Рубашка пласти	4	шпон	450	511	1	0,92	
3	Полотно двери	2	ДСП	452	513	20	0,46	
2	Брус горизонтальн.	2	хвойн	1034	42	22	0,0019	
1	Брус вертикальн.	2	хвойн	485	42	22	0,0009	
4АД-11	Блок дверной антрес.	1						
ИИ	Марка	Наименование	Код	Материал	Д	Ш	Т	Расход материала

1970 Встроенные шкафы
и антресоли

Блок дверной антресольный 4АД-11

Серия
1,172-1
Выпуск 1

Лист

85

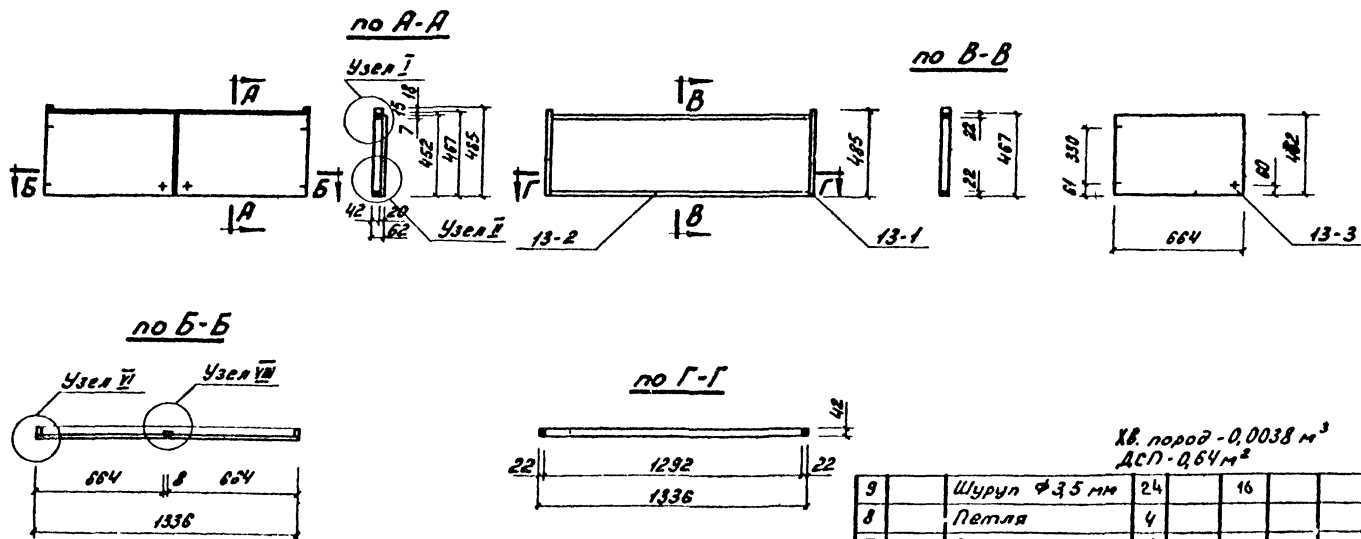

Узлы см. лист-88, 89.

Хв. пород - 0,0038 м³
ДСП - 0,64 м²

9	Шуруп Φ 3,5 мм	24		16				
8	Петля	4						
7	Замок накладн.	1						
6	13-6 Рейка	4	хвои	450	25	8	0,0038	
5	13-5 Рубашка кромки	4	шпон	464	20	1	0,09	
4	13-4 Рубашка пласти	4	шпон	450	662	1	1,3	
3	13-3 Полотно двери	2	ДСП	452	664	20	0,64	
2	13-2 Брус горизонт.	2	хвои	1336	42	22	0,0025	
1	13-1 Брус вертикальн.	2	хвои	485	42	22	0,0003	
	4АА-В Блок верхней антрес.	1						
ИИ	Марка	Наименование	Едв	Матрф	Д	Ш	Т	Матрф
					Рубашка	мм	мм	Матрф
					Серии			Лист
					1, 172-1			87
					Выпуск 1			

1970

Встроенные шкафы
и антресоли

Блок дверной антресальный 4АД-13

10961-11 89

Узел I

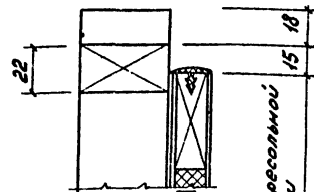

Узел II

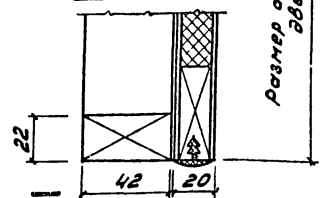

Размер антресольной
дверки

Узел III

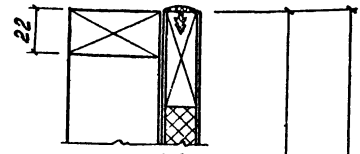

Узел IV

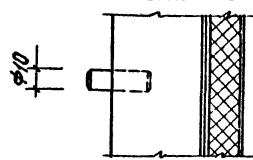

Узел V

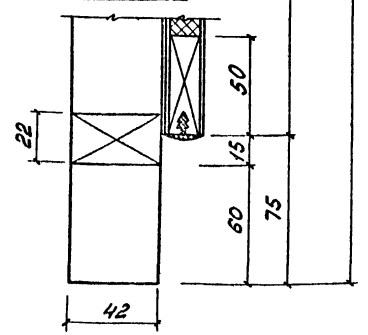

Узел VI

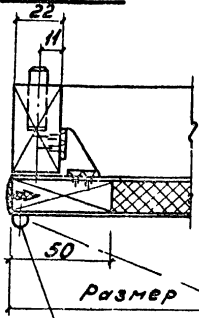

Узел VII

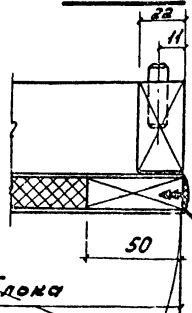

Узел VIII

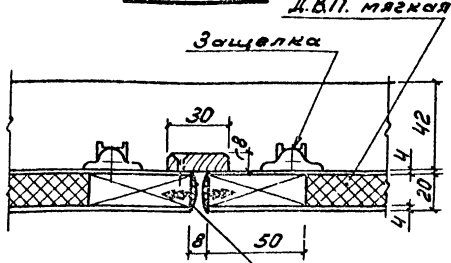

Д.В.П. мягкая

Защелка

Хлорвиниловый профиль
или деревянный штапик

Допускается увеличение ширины
бруска коробки до 45-50 мм,
и по толщине до 24-25 мм.

Размер блока

Петля специальная

Вариант конструкции полотна дверки
пустотелого щита с рубашкой из жесткого
оргалита или березовой фанеры на рамке с
промежуточными прокладками или заполни-
телем мягкого оргалита. см. лист 90

1970 Встроенные шкафы
и антресоли

Блоки дверные и антресольные
Узлы (Вариант конструкции дверок)

серия 1,172-1	Лист 88
выпуск 1	

Узел I

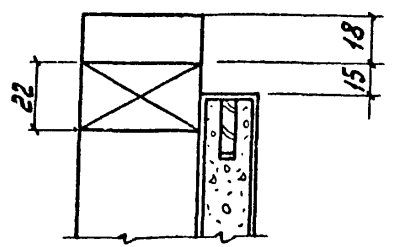

Узел III

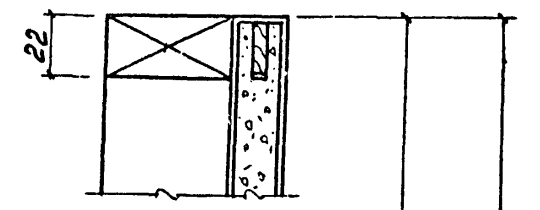

Узел II

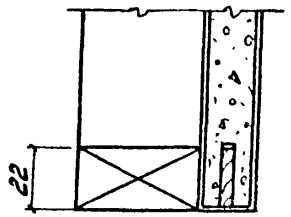

Узел IV

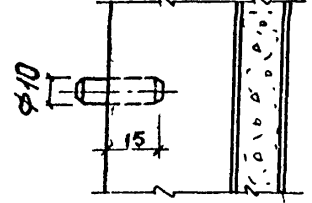

Узел V

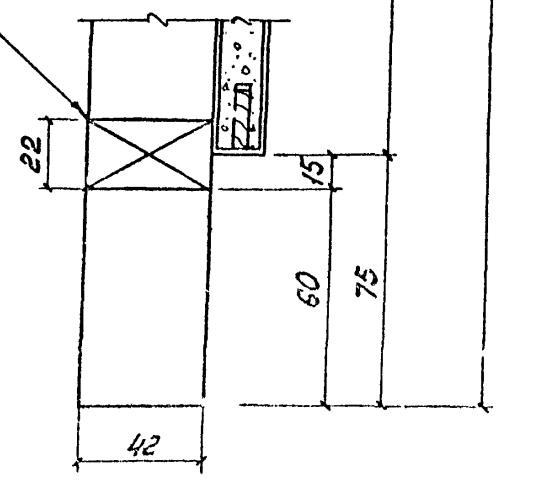

Узел VI

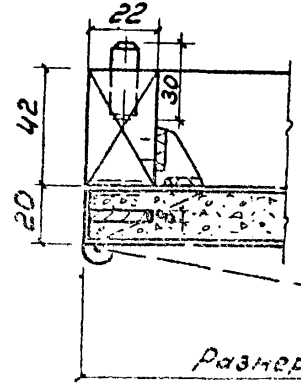

Узел VII

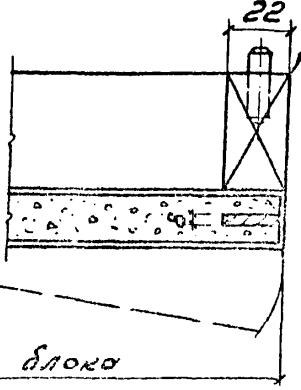

Вставить в двойной открытый шип

Узел VIII

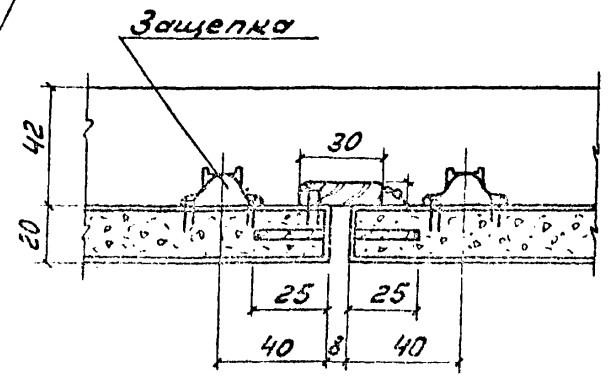

Размер блока

Допускается увеличение ширины бруска коробки до 45-50мм и по толщине до 24-25мм

Вариант конструкции полотна двери из ДСП с обшивкой ножевой фанерой твердolistвенных пород или пленками.

1970 Вспомогательные шипы и антресоли

Блоки дверные и антресольные Узлы (Вариант)

Серия 1.172-1	Лист
Выпуск 1	89

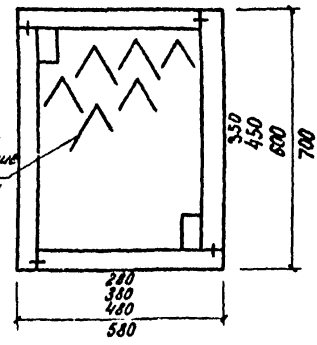
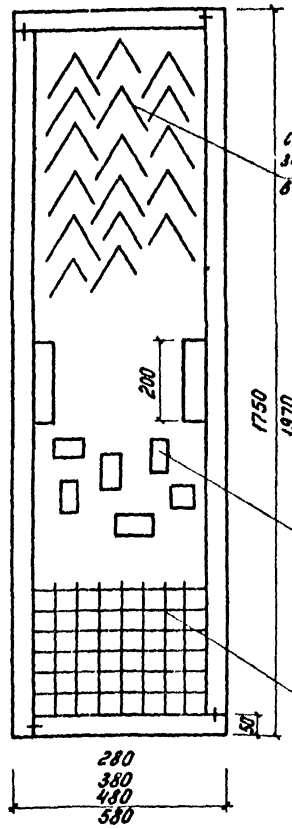
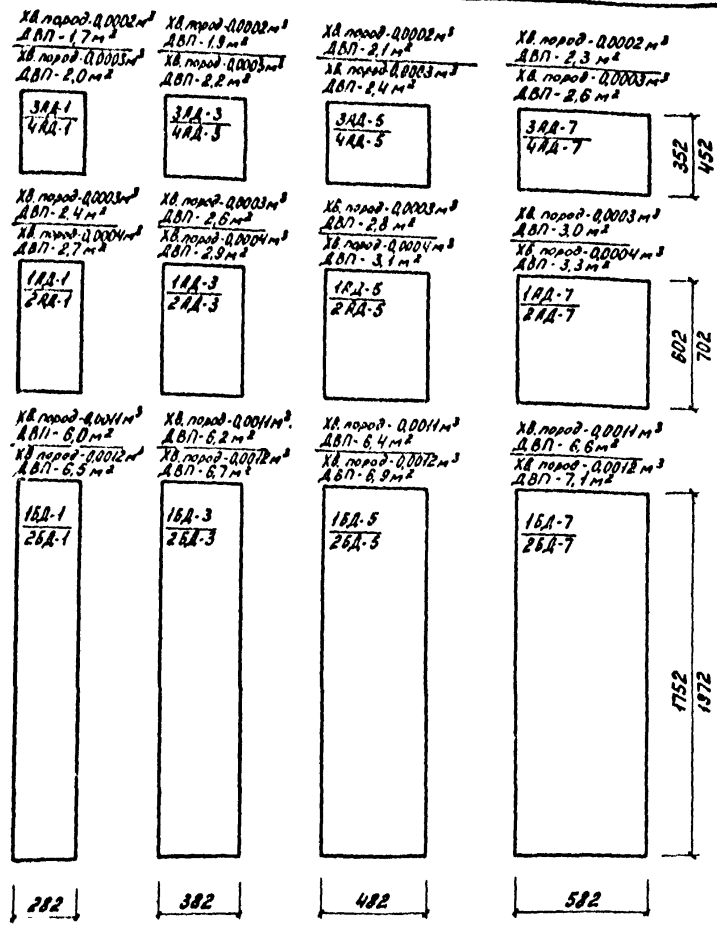

Варианты обкладки дверных полотен

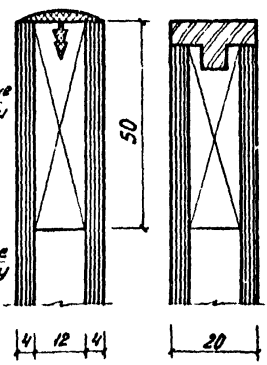

Размеры блоков даны с окончанием на 2 из расчета фанерованной кромки дверных полотен. При окраске полотен размеры однородных блоков могут быть приняты: 280, 380, 480 и 580 мм. и соответственно спаренных блоков — 570, 770, 970 и 1170 мм.

1970	Встроенные шкафы и антресоли	Конструкция дверного полотна из пустотелого щита с вариантами заполнения	серия 1.172-1	Лист
			выпуск 1	90

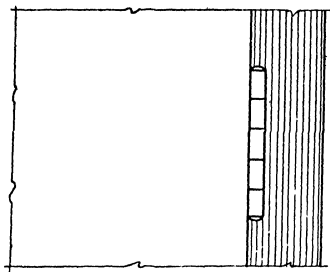
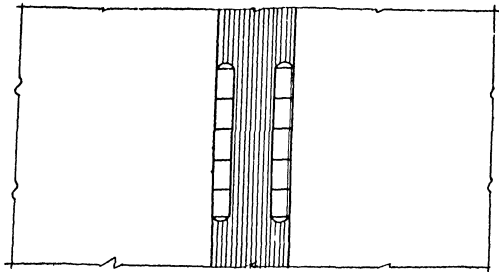

Примечание: Вариант навески дверок на карточных петлях допускается к применению до 1972г. до освоения одной из петель, приведенных на черт. №105-120.

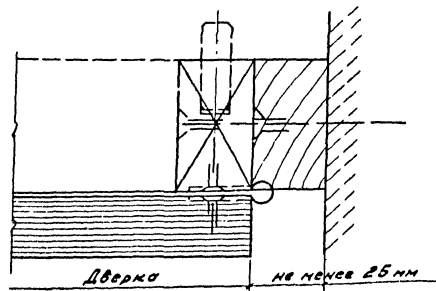
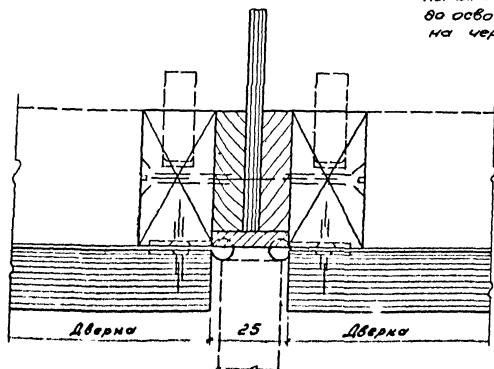

1970

Встроенные шкафы
и антресоли

Установочный чертеж навески дверок на карточных
петлях. (Вариант).

Серия
1.172-1
Выпуск 1.

Лист
91

10961-01 93

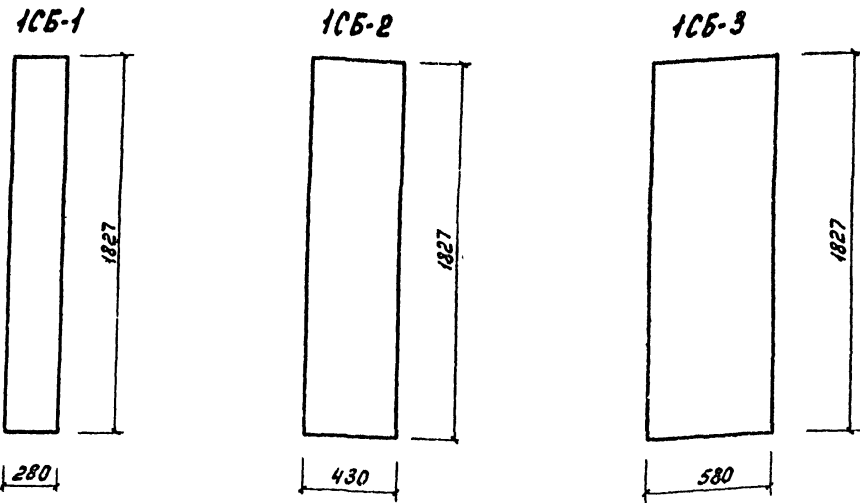

ДСП-0,50 м²

ДСП-0,78 м²

ДСП-1,0 м²

Вариант ДСП
фанерованная

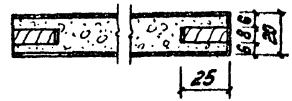

Вариант пустотелого щита

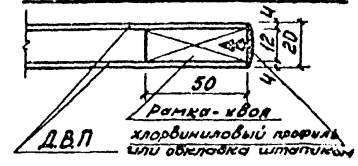

Марка	Наименование	Кол	Материал	Д	Ш	Т	Расчетный материал	Марка	Наименование	Кол	Материал	Д	Ш	Т	Расчетный материал	Марка	Наименование	Кол	Материал	Д	Ш	Т	Расчетный материал
1-4	Рейка	2	хвойн	1825	25	8	0,008	2-4	Рейка	2	хвойн	1825	25	8	0,008	3-4	Рейка	2	хвойн	1825	25	8	0,008
1-3	Рубашка кромки	мп	шпон	4184	20	1	0,08	2-3	Рубашка кромки	мп	шпон	4184	20	1	0,09	3-3	Рубашка кромки	мп	шпон	4784	20	1	0,096
1-2	Рубашка пласти	2	шпон	1825	278	1	0,94	2-2	Рубашка пласти	2	шпон	1825	428	1	1,5	3-2	Рубашка пласти	2	шпон	1825	578	1	2,2
1-1	Щит	1	ДСП	1825	278	19	0,50	2-1	Щит	1	ДСП	1825	428	19	0,78	3-1	Щит	1	ДСП	1825	578	19	1,0
1СБ-1	Стенка боковая	1	сборн	1827	280	20		1СБ-2	Стенка боковая	1	сборн	1827	430	20		1СБ-3	Стенка боковая	1	сборн	1827	580	20	
1970	Встроенные шкафы и антресоли	Стенки боковые 1СБ-1; 1СБ-2; 1СБ-3															Серия 1.172-1	Лист					
																						Выпуск 1	92

2СБ-1

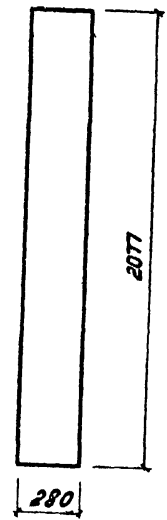

ДСП-0,55 м²

2СБ-2

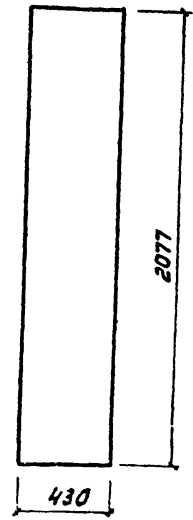

ДСП-0,85 м²

2СБ-3

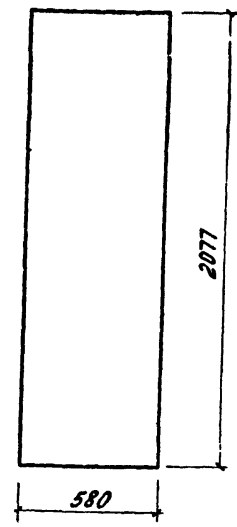

ДСП-1,2 м²

**Вариант ДСП
фрампованная**

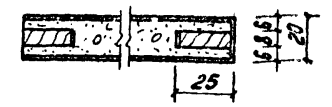

Вариант пустотелого щита

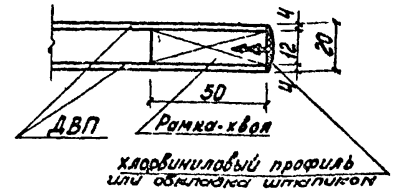

Марка	Наименование	Кол.	Материал	Д	Ш	Т	Площадь материала	Марка	Наименование	Кол.	Материал	Д	Ш	Т	Площадь материала	Марка	Наименование	Кол.	Материал	Д	Ш	Т	Площадь материала	
				РАЗМЕРЫ ММ							РАЗМЕРЫ ММ							РАЗМЕРЫ ММ						
1-4	Рейка	2	хвоин	2075	25	8	0,00084	2-4	Рейка	2	хвоин	2075	25	8	0,00084	3-4	Рейка	2	хвоин	2075	25	8	0,00084	
1-3	Рубашка кромки	МП	шпон	4884	20	1	0,094	2-3	Рубашка кромки	МП	шпон	4884	20	1	1,0	3-3	Рубашка кромки	МП	шпон	5284	20	1	0,10	
1-2	Рубашка пласти	2	шпон	2075	278	1	1,1	2-2	Рубашка пласти	2	шпон	2075	428	1	1,7	3-2	Рубашка пласти	2	шпон	2075	578	1	2,4	
1-1	Щит	1	ДСП	2075	278	19	0,55	2-1	Щит	1	ДСП	2075	428	19	0,86	3-1	Щит	1	ДСП	2075	578	19	1,2	
2СБ-1	Стенка боковая	1	сбери.	2077	280	20		2СБ-2	Стенка боковая	1	сбери.	2077	430	20		2СБ-3	Стенка боковая	1	сбери.	2077	580	20		

1970 Встраиваемые шкафы и антресоли

Стенки боковые 2СБ-1; 2СБ-2; 2СБ-3

Лист 93
Выпуск 1

ЗСБ-1

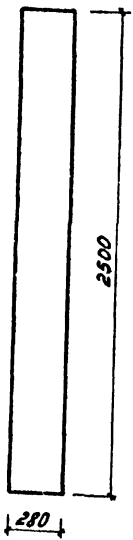

ДСП-0,66 м²

ЗСБ-2

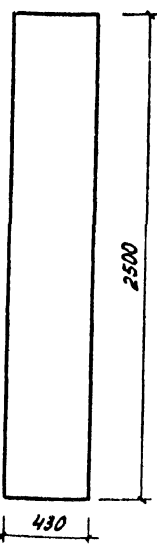

ДСП-1,0 м²

ЗСБ-3

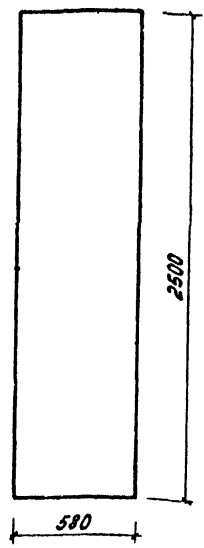

ДСП-1,4 м²

Вариант ДСП фанерованная

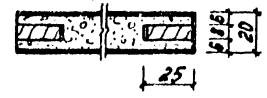

Вариант пустотелого щита.

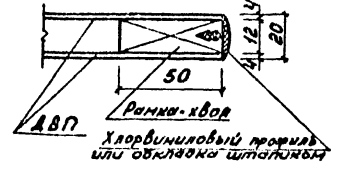

1-4	Рейка	2	хвоин	2488	25	8	0,001	2-4	Рейка	2	хвоин	2488	25	8	0,001	3-4	рейка	2	хвоин	2488	25	8	0,001
1-3	Рубашка кромки	мп	шпон	5530	20	1	0,11	2-3	Рубашка кромки	мп	шпон	5830	20	1	0,12	3-3	Рубашка кромки	мп	шпон	6130	20	1	0,12
1-2	Рубашка плиты	2	шпон	2488	278	1	1,3	2-2	Рубашка плиты	2	шпон	2488	428	1	2,0	3-2	Рубашка плиты	2	шпон	2488	578	1	2,8
1-1	Щит	1	ДСП	2488	278	19	0,66	2-1	Щит	1	ДСП	2488	428	19	1,0	3-1	Щит	1	ДСП	2488	578	19	1,4
ЗСБ-1	Ст. нка боковая	1	сборн	2500	280	20		ЗСБ-2	Стенка боковая	1	сборн	2500	430	20		ЗСБ-3	Стенка боковая	1	сборн	2500	580	20	
Марка	Наименование	Кол	Матер	Д	Ш	Т	Рассч	Марка	Наименование	Кол	Матер	Д	Ш	Т	Рассч	Марка	Наименование	Кол	Матер	Д	Ш	Т	Рассч
				размеры	мм	мм	м ²					размеры	мм	мм	м ²					размеры	мм	мм	м ²

1970 Встроенные шкафы и антресоли

Стенки боковые ЗСБ-1; ЗСБ-2; ЗСБ-3.

Серия 1.172-1
Выпуск 1
Лист 94

4СБ-1

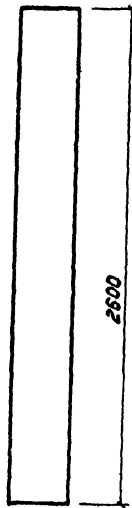

280

2600

ДСП-0,68 м²

4СБ-2

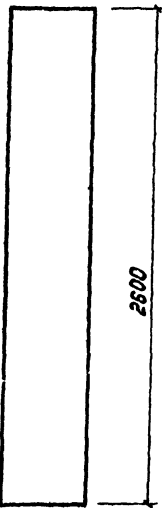

430

2600

ДСП-4 м²

4СБ-3

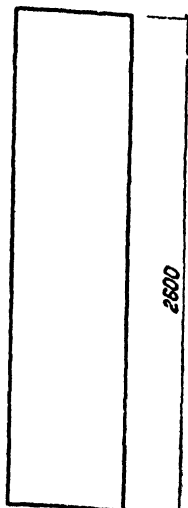

580

2600

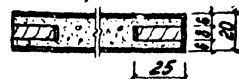
ДСП-1,5 м²Вариант ДСП
трапециевидная

Вариант пустотелого щита

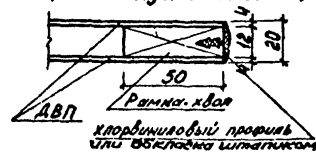

Кол-во	Наименование	Ед. изм.	Д	Ш	Т	Ростк	Кол-во	Наименование	Ед. изм.	Д	Ш	Т	Ростк	Кол-во	Наименование	Ед. изм.	Д	Ш	Т	Ростк			
1-4	Рейка	2	хвои	2598	25	8	0,0010	2-4	Рейка	2	хвои	2598	25	8	0,0010	3-4	Рейка	2	хвои	2598	25	8	0,0010
1-3	Рубашка кромки	мл	шпон	5730	20	1	0,11	2-3	Рубашка кромки	мл	шпон	6030	20	1	0,12	3-3	Рубашка кромки	мл	шпон	6330	20	1	0,13
1-2	Рубашка пласти	2	шпон	2598	278	1	1,4	2-2	Рубашка пласти	2	шпон	2598	428	1	2,2	3-2	Рубашка пласти	2	шпон	2598	578	1	3,0
1-1	Щит	1	ДСП	2598	278	19	0,68	2-1	Щит	1	ДСП	2598	428	19	1,1	3-1	Щит	1	ДСП	2598	578	19	1,5
4СБ-1	Стенка боковая	1	сборн	2600	280	20		4СБ-2	Стенка боковая	1	сборн	2600	430	20		4СБ-3	Стенка боковая	1	сборн	2600	580	20	
Марка	Наименование	Код	Матер.	Размеры мм			Лист	Марка	Наименование	Код	Матер.	Размеры мм			Лист	Марка	Наименование	Код	Матер.	Размеры мм			Лист

1970

встроенные шкафы
и антресоли

Стенки боковые 4СБ-1; 4СБ-2; 4СБ-3.

СЕРИЯ
1.172-1 Лист
Выпуск.1 95

1СП-1

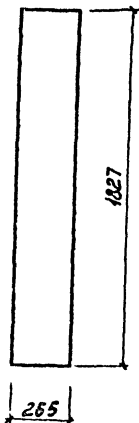

1СП-2

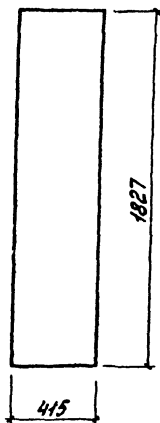

1СП-3

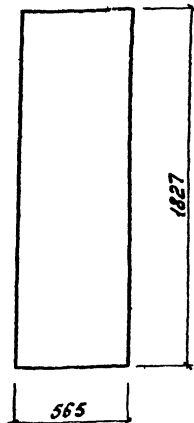

Вариант „А“

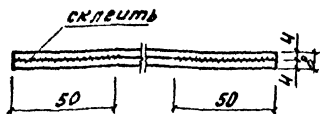

Вариант „А“ представляет собой склеенные два слоя ДВП. по периметру.

Вариант „Б“

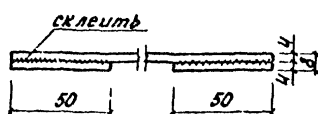

Вариант „Б“ приклейка полоски ДВП - 50 мм. по длине.

3-1	Щит	2	ДВП	1827	565	4	2,2
1СП-3	Стенка промежуточная	1	сборн.	1827	565	8	
2-1	Щит	2	ДВП	1827	415	4	1,5
1СП-2	Стенка промежуточная	1	сборн.	1827	415	8	
1-1	Щит	2	ДВП	1827	265	4	0,96
1СП-1	Стенка промежуточная	1	сборн.	1827	265	8	
Марка	Наименование	Кол.	Материал	Д	Ш	Т	Расход
				мм	мм	мм	литер

970

Встроенные шкафы и антресоли

Стенки промежуточные 1СП-1; 1СП-2; 1СП-3.

Серия 1.172-1
Выпуск 1 96

2СП-1

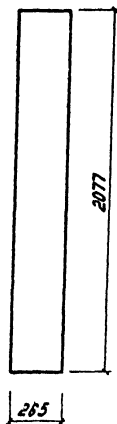

2СП-2

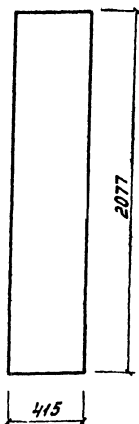

2СП-3

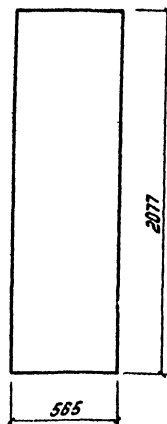

Вариант „А“

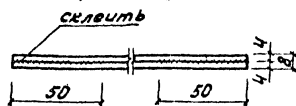

Вариант „А“ представляет собой склеенные два слоя ДВП по периметру.

Вариант „Б“

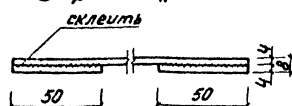

Вариант „Б“ приклеивается полоски ДВП - 50 мм по длине.

3-1	Щит	2	ДВП	2077	565	4	2,4
2СП-3	Стенка проема	1	сборн.	2077	565	8	
2-1	Щит	2	ДВП	2077	415	4	1,7
2СП-2	Стенка проема	1	сборн.	2077	415	8	
1-1	Щит	2	ДВП	2077	265	4	1,1
2СП-1	Стенка проема	1	сборн.	2077	265	8	
Марка	Наименование	Кол	Материал	Размеры мм			Вес нетто
				Д	Ш	Т	Материал
				Серия 1.172-1			Лист
				Выпуск 1			97

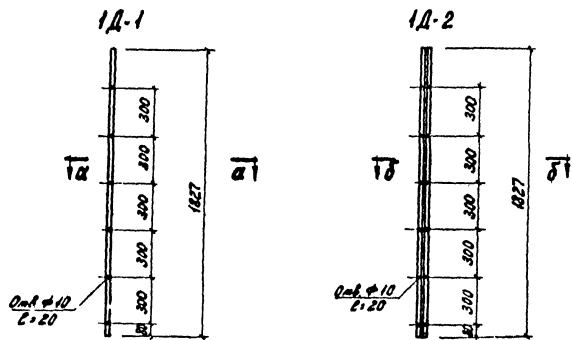

Шкант полкодержатель
(береза)

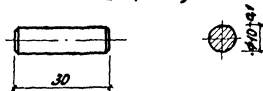

по а-а

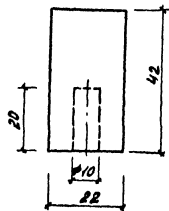

по б-б

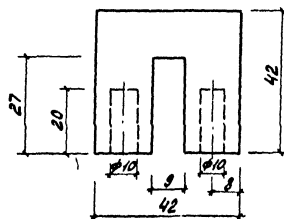

Отделка лаком за 2 раза
или окраска в цвет внутренней
отделки шкафа.

0,0017 м³

0,0032 м³

370

Встроенные шкафы
и антресоли

Крепежный брус 1Д-1; 1Д-2.
Шкант-полкодержатель.

серия
1.172-1
Выпуск 1

Лист
98

2Д-1

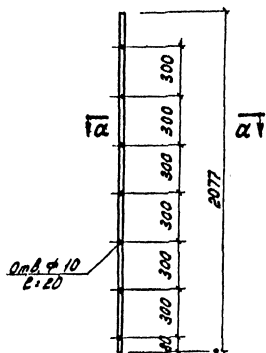

2Д-2

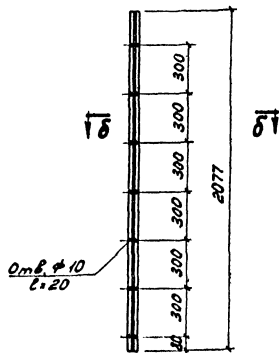

Шкант - полкодержатель
(береза)

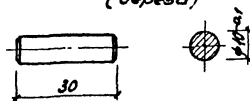

по $\alpha-\alpha$



по $\beta-\beta$

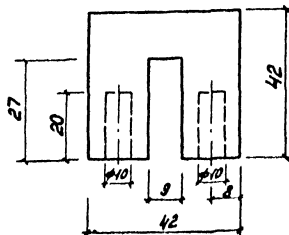

Крепежные брусья отделываются лаком за 2 раза или окраска в цвет внутренней отделки шкафа.

0,0019 м³

0,0037 м³

1970

Встроенные шкафы
и антресоли

Крепежный брус 2Д-1, 2Д-2
шкант - полкодержатель

ОБРАЗЦЫ
4, 1, 1, 1, 1
Выпуск 41

Лист
99

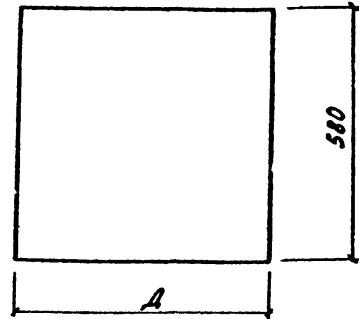
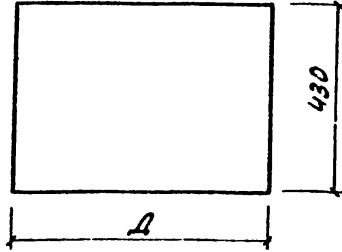
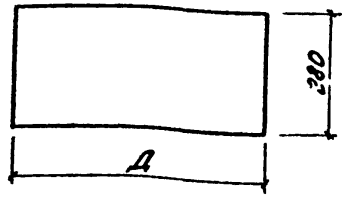

Полки антресольные даны из расчета размеров дверных блоков на шкаф. При блокировке шкафов (2-3 шкафа и т.д.) антресольные полки изготавливаются на всю длину шкафа с выпуском отделка лаком или олифой за 2 раза.

Марка	Наименование	Матер.	Размеры мм				Марка	Наименование	Матер.	Размеры мм				Марка	Наименование	Матер.	Размеры мм			
			Д	Ш	Т	Резерв				Д	Ш	Т	Резерв				Д	Ш	Т	Резерв
ПА1-8	Полка антресольная	ДСП	1170	280	20	0,34	ПА2-8	Полка антресольная	ДСП	1170	430	20	0,51	ПА3-8	Полка антресольная	ДСП	1170	580	20	0,69
ПА1-7	Полка антресольная	ДСП	970	280	20	0,28	ПА2-7	Полка антресольная	ДСП	970	430	20	0,43	ПА3-7	Полка антресольная	ДСП	970	580	20	0,58
ПА1-6	Полка антресольная	ДСП	770	280	20	0,22	ПА2-6	Полка антресольная	ДСП	770	430	20	0,34	ПА3-6	Полка антресольная	ДСП	770	580	20	0,48
ПА1-5	Полка антресольная	ДСП	570	280	20	0,17	ПА2-5	Полка антресольная	ДСП	570	430	20	0,26	ПА3-5	Полка антресольная	ДСП	570	580	20	0,35
ПА1-4	Полка антресольная	ДСП	580	280	20	0,17	ПА2-4	Полка антресольная	ДСП	580	430	20	0,26	ПА3-4	Полка антресольная	ДСП	580	580	20	0,35
ПА1-3	Полка антресольная	ДСП	480	280	20	0,14	ПА2-3	Полка антресольная	ДСП	480	430	20	0,22	ПА3-3	Полка антресольная	ДСП	480	580	20	0,29
ПА1-2	Полка антресольная	ДСП	380	280	20	0,11	ПА2-2	Полка антресольная	ДСП	380	430	20	0,17	ПА3-2	Полка антресольная	ДСП	380	580	20	0,23
ПА1-1	Полка антресольная	ДСП	280	280	20	0,08	ПА2-1	Полка антресольная	ДСП	280	430	20	0,13	ПА3-1	Полка антресольная	ДСП	280	580	20	0,17
			Д	Ш	Т	Резерв				Д	Ш	Т	Резерв				Д	Ш	Т	Резерв
			Размеры мм							Размеры мм							Размеры мм			

1970	антресольные шкафы	Полки антресольные ПА1-1 по ПА1-8; ПА2-1 по ПА2-8; ПА3-1 по ПА3-8	Серия 1172-1	Листы
			Выпуск 1	100

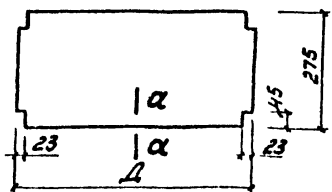

по α-α

офранерованная
березовым шпоном

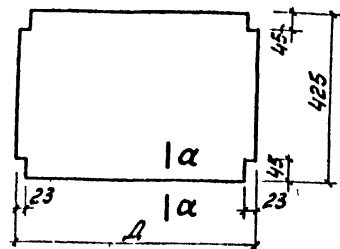
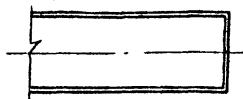

по α-α

открытая фактура
штапик - деревянный

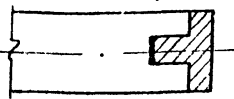

по α-α

открытая фактура
штапик - кларвиниловый

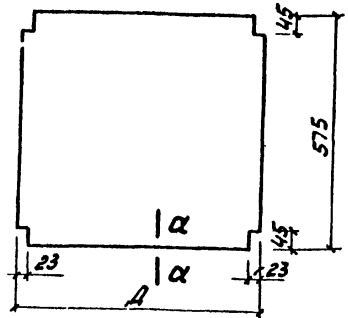
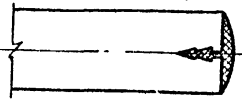

Допускается изготовление
переставных полок из клееной
фанеры 10-12 мм. для шкафов
длиной не более 800 мм.
Полки подаются на монтаж
с допуском по длине.
Отделка лаком за 2 раза.

Марка	Наименование	Матер.	Размеры мм			Расход матер. м ²	Марка	Наименование	Матер.	Размеры мм			Расход матер. м ²	Марка	Наименование	Матер.	Размеры мм			Расход матер. м ²
			Д	Ш	Т					Д	Ш	Т					Д	Ш	Т	
ПП1-8	Полка переставная	ДСП	170	275	20	0,30	ПП2-8	Полка переставная	ДСП	170	425	20	0,51	ПП3-8	Полка переставная	ДСП	170	575	20	0,69
ПП1-7	Полка переставная	ДСП	970	275	20	0,27	ПП2-7	Полка переставная	ДСП	970	425	20	0,41	ПП3-7	Полка переставная	ДСП	970	575	20	0,58
ПП1-6	Полка переставная	ДСП	770	275	20	0,21	ПП2-6	Полка переставная	ДСП	770	425	20	0,33	ПП3-6	Полка переставная	ДСП	770	575	20	0,44
ПП1-5	Полка переставная	ДСП	570	275	20	0,16	ПП2-5	Полка переставная	ДСП	570	425	20	0,24	ПП3-5	Полка переставная	ДСП	570	575	20	0,33
ПП1-4	Полка переставная	ДСП	580	275	20	0,16	ПП2-4	Полка переставная	ДСП	580	425	20	0,24	ПП3-4	Полка переставная	ДСП	580	575	20	0,33
ПП1-3	Полка переставная	ДСП	480	275	20	0,13	ПП2-3	Полка переставная	ДСП	480	425	20	0,18	ПП3-3	Полка переставная	ДСП	480	575	20	0,28
ПП1-2	Полка переставная	ДСП	380	275	20	0,10	ПП2-2	Полка переставная	ДСП	380	425	20	0,16	ПП3-2	Полка переставная	ДСП	380	575	20	0,22
ПП1-1	Полка переставная	ДСП	280	275	20	0,08	ПП2-1	Полка переставная	ДСП	280	425	20	0,12	ПП3-1	Полка переставная	ДСП	280	575	20	0,16

1970	встроенные шкафы и антресоли	Полки переставные ПП1-1 по ПП1-8; ПП2-1 по ПП2-8; ПП3-1 по ПП3-8	Серия	Лист
			1172-1	

Штангодержатель ШД-1.

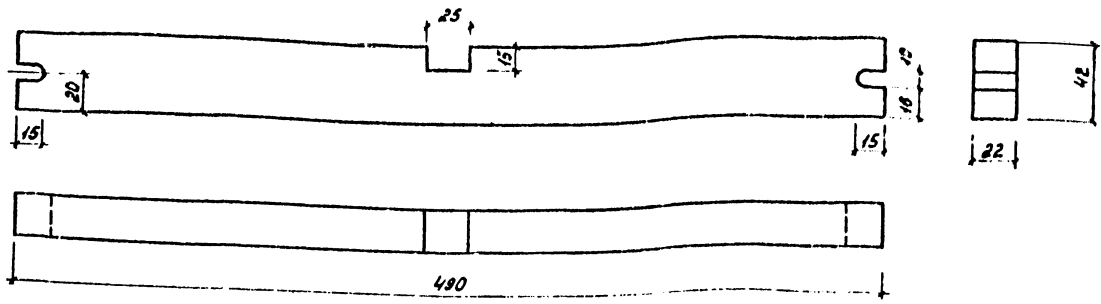

отделка лаком за 2 раза.

0,0005 м³

Штанга

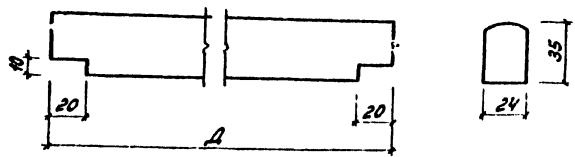

отделка лаком за 2 раза

ШТ-8	Штанга	береза	Н70	35	24	0,001
ШТ-7	Штанга	береза	970	35	24	0,0008
ШТ-6	Штанга	береза	770	35	24	0,00085
ШТ-5	Штанга	береза	570	35	24	0,0005
ШТ-4	Штанга	береза	580	35	24	0,0005
ШТ-3	Штанга	береза	480	35	24	0,0004
ШТ-2	Штанга	береза	380	35	24	0,0003
ШТ-1	Штанга	береза	280	35	24	0,0002
Марка	Наименование	Матер	Д	Ш	Т	Расход матер м ³
			Размеры мм			

1970 Встроенные шкафы и антресоли

Штангодержатель. Штанга.

Серия 1.172-1
Выпуск 1
Лист 102

Штанга (вариант 1)

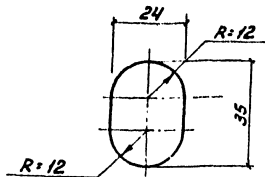
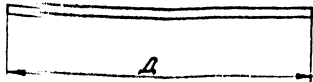

Штанга подается на монтаж с припуском.
Отделка лаком за 2 раза.

8	ШТ-8-1	Штанга	---	1170	35	24	0,001
7	ШТ-7-1	Штанга	---	970	35	24	0,001
6	ШТ-6-1	Штанга	---	770	35	24	0,00085
5	ШТ-5-1	Штанга	---	570	35	24	0,0005
4	ШТ-4-1	Штанга	---	580	35	24	0,0005
3	ШТ-3-1	Штанга	---	480	35	24	0,0004
2	ШТ-2-1	Штанга	---	380	35	24	0,0003
1	ШТ-1-1	Штанга	березы	280	35	24	0,0002
Н/Н п/п	Марка	Наименование	Матер.	Д	Ш	Т	Расход матер.
				Размеры мм.			

Штангодержатель ШД-2 (вариант 1)

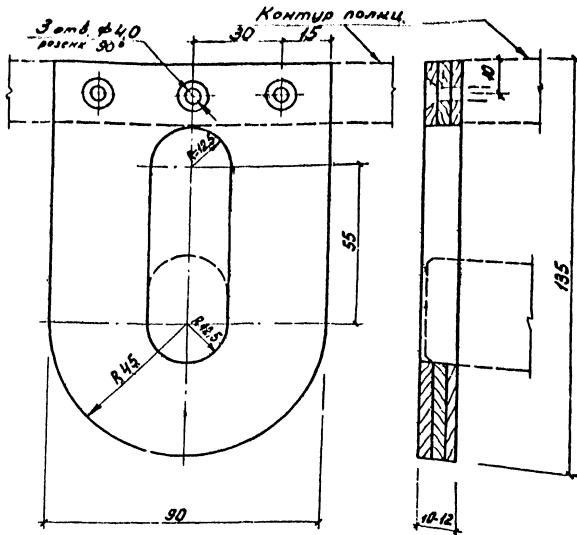

Отделка лаком за 2 раза.

1970

Встроенные шкафы
и антресоли

Штанга (вариант 1); Штангодержатель (Вариант)

Серия
1.172-1

Выпуск 1

Лист
103

109С1-

Плинтус ПЛ-1

$1п/м = 0,0008 м^3$

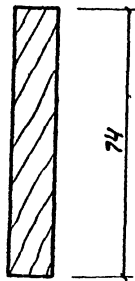

Наличник Н-1

$1п/м = 0,00045 м^3$

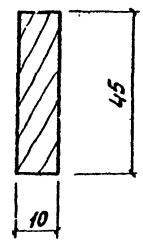

Наличник Н-2

$1п/м = 0,0005 м^3$

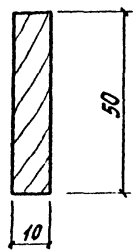

Наличник Н-3

$1п/м = 0,0006 м^3$

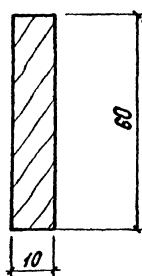

0-12

Плинтус ПЛ-2

$1п/м = 0,0014 м^3$

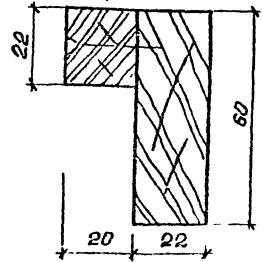

Плинтус ПЛ-2 предназначается для блоков без нижних выпусков

Шталак

$1п/м = 0,00045$

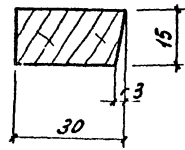

Монтажный брус

$1п/м = 0,00135 м^3$

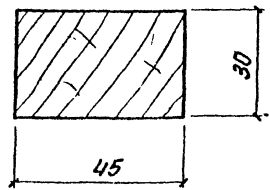

Плинтус, наличники, шталак и монтажный брус под окраску изготавливаются из древесины хвойных пород. При фанеровке лицевых поверхностей шпона, наличники изготавливаются из брусчатки твердых лиственных пород или соответственно фанеруются.

1976 Встроенные шкафы и антресоли

Плинтус, наличники 1,2,3; шталак, монтажный брус.

Серия: 1172-1
Выпуск: 104

Петля тип I

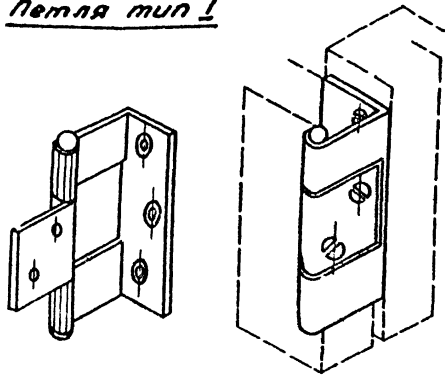

▽5

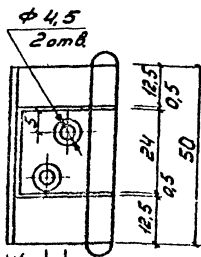
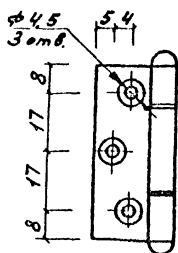

22 | 8 | 4

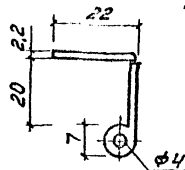

Петля карточная-консольная
Материал Ст-3
Отделка - хромировать.

▽5

105

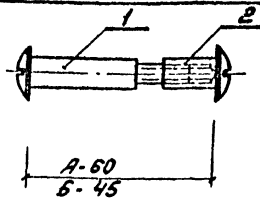

A - для крепления блоков между собой

Дет.-1

Дет.-2

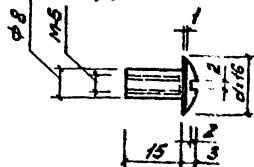
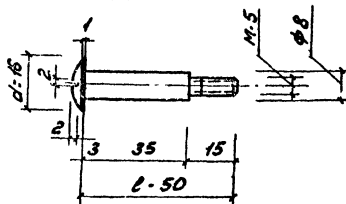

B - для крепления монтажного бруса в проеме.

Дет.-1

Дет.-2

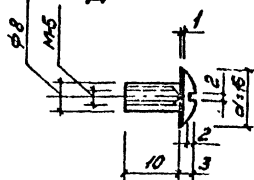
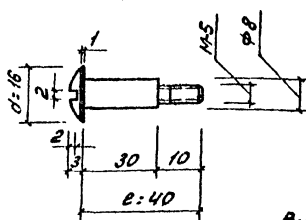

Винт с гайкой специальный.
Материал ст-3 или вторичный
капрон. Отделка Головки хро-
мировать или никелировать.

1970

Встроенные шкафы
и антресоли

Петля тип I, винт с гайкой

Серия 1.172-1	Лист 105
Выпуск 1	

10861-01 107

∇ч остальное

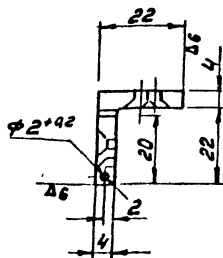
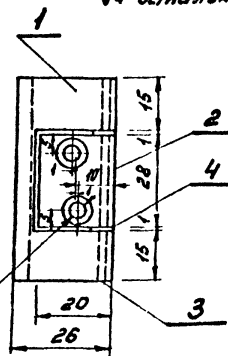
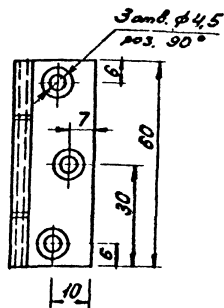
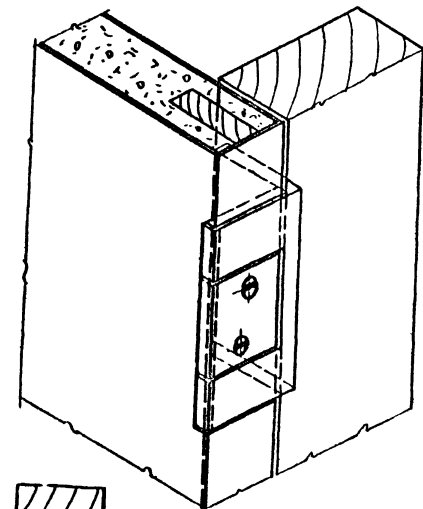

Петля карточная-специальная,
опытная, требует проверки
Материал: Угол равност. 25-25 ГОСТ 1509-57
Ст 3 ГОСТ 535-58
Отделка хромировать
Башт. стальная проболон. ф2мм. УВА

Петля может быть выполнена из
алюминиевого прессованного сплава
ГОСТ 18617-68, Угловые профили
Сортомент

1	Карта большая	1
2	Карта малая	1
3	Башт	1
4	Шайба квадратн	2

1970

Встроенные замки
и интресоли

Петля карточная-специальная Тип II

серия
1.172-1

Выпуск 1

Лист
106

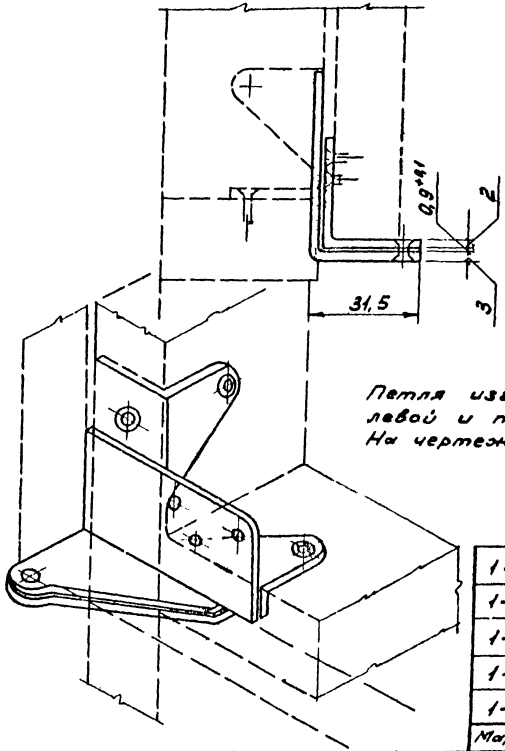
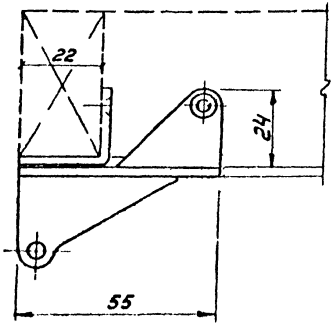
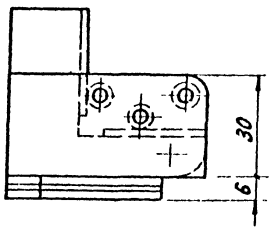

Петля изготавливается
левой и правой.
На чертеже показана левая.

1-04	Шайба
1-03	Ось
1-02	Кронштейн
1-01	Кронштейн
1-00	Петля в сборе
Марка	Наименование

1970
Истроенные шкафы
и антресали

Петля пятниковая ППВ, петля в сборе

Серия 1172-1	Лист
Выпуск 1	107

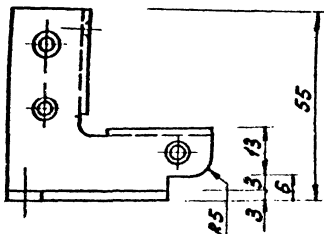

1. Свободные размеры по 7-м точности ОСТ-1010.

2. Хромировать МНХ-19 ГОСТ 9791-68

Лист 3.2 ГОСТ 3680-57 *

Ст. 3-ГОСТ 501-58

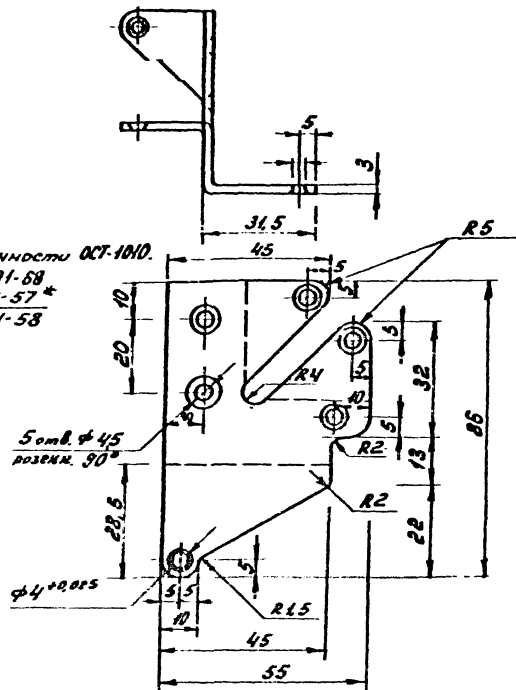
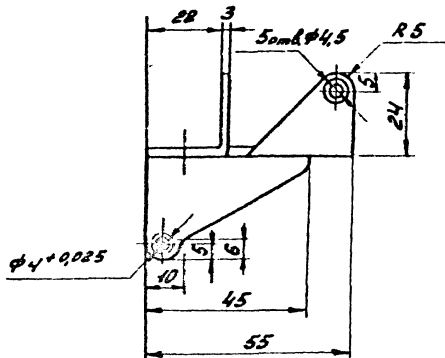

1970

Встроенные шкатулки
и интрузионы

Пятля потникова ПП-8, хромируй 1-01

Серия
1172-1

Лист

Выпуск 1

108

1986-01 110

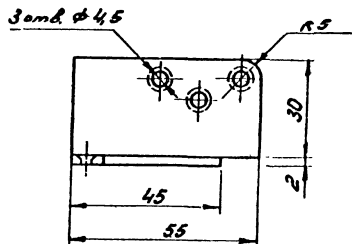

1. Свободные размеры по 7м точности ОСТ 1010

2. Хромировать МНХ-19 ГОСТ 9791-68.

Лист 2,2-ГОСТ 3680-57*

Ст-3 ГОСТ 501-58*

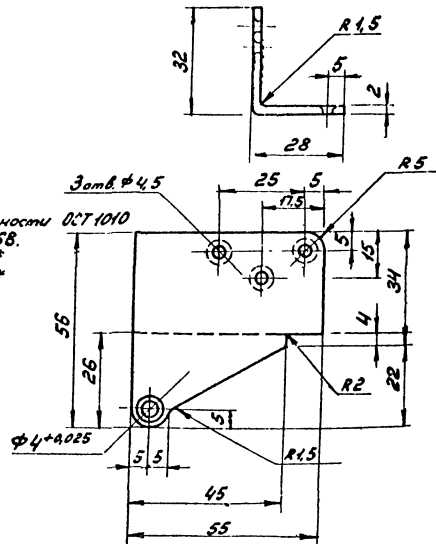
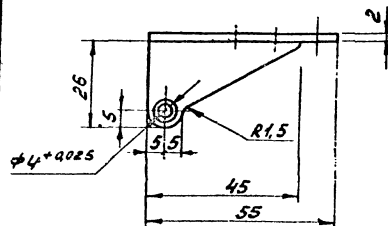

1970

Встроенные шкафы
и антресоли

Петля пятниковая ПП-8, кронштейн 1-02

Серия
7172-1

Лист

Выпуск 1

109

10961-01 111

▽4 остальное

Шайба 1-04

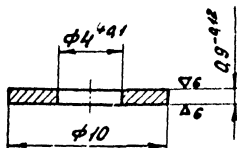

Свободные размеры по 7 кл.
точности ГОСТ 1010

Лист 1 ГОСТ 3680-57 *
2х13 ГОСТ 5582-61

▽4 остальное

110

Ось 1-03

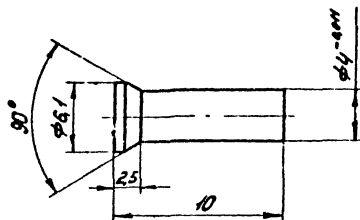

Свободные размеры по 7 кл.
точности ГОСТ 1010

Сталь Х18Н9Т
ГОСТ 6549-58

1970

Встроенные шкафы
и антресали

Петля пятничковая ПП-8
Ось 1-03; Шайба 1-04 /

серия
2.172-1
выпуск 1

Лист
110

10961.01 112

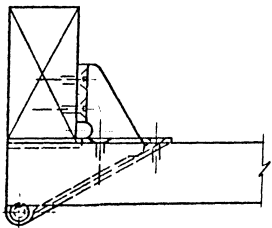
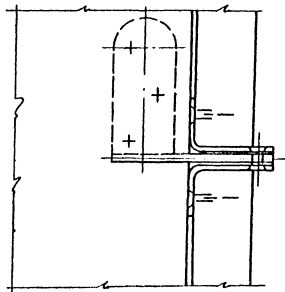
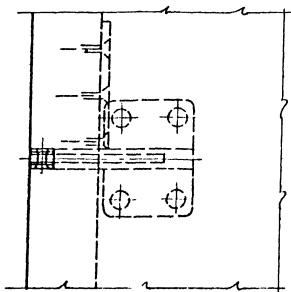

1-0-00	- Петля в сборе
1-0-01	- Кронштейн
1-0-02	- Корпус
1-0-03	- Ось
1-0-04	- Шайба
Марка	Наименование

1970

Встроенные шкафы
и антресолиПетля пятниковая ПП-11
/ Установочный чертеж /Серия
1.172-1

Лист

Выпуск 1

111

10961-01

113

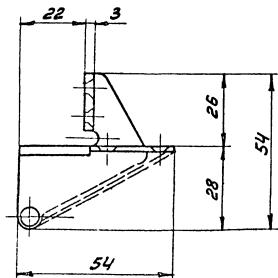
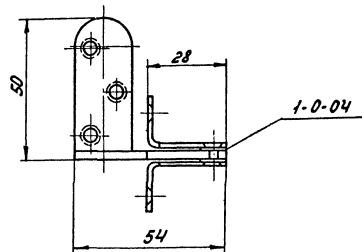
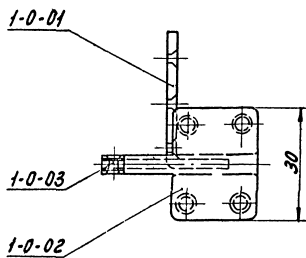

1970

Встроенные шкафы
и антресели

Петля пятниковая ПП-11
% Сборочный 1-0-00 %

Серия
1.172-1

Выпуск 1

Лист

112

10361-01

114

▽ч остальное

1. Свободные размеры по 7 кл.
точности ОСТ 1010.

2. Хромировать МНХ-19
ГОСТ 9791-68

Лист $\frac{3,2 \text{ ГОСТ } 3680-57^*}{\text{Ст. } 3 \text{ ГОСТ } 501-58^*}$

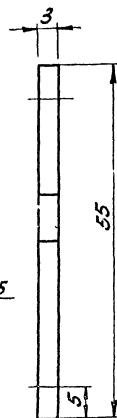
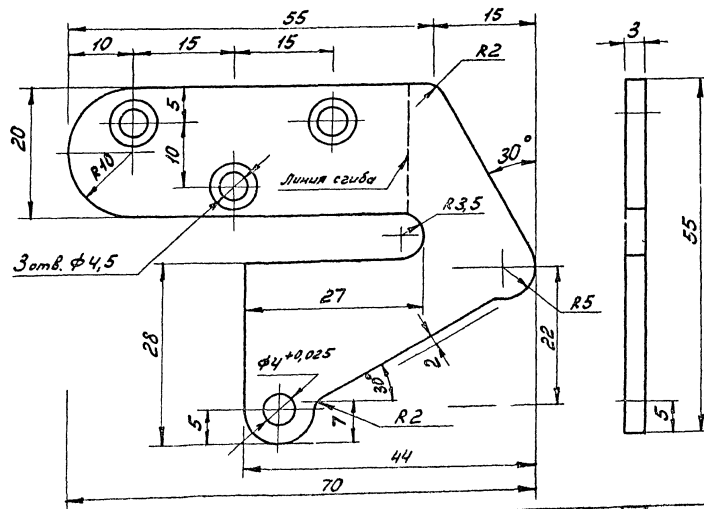
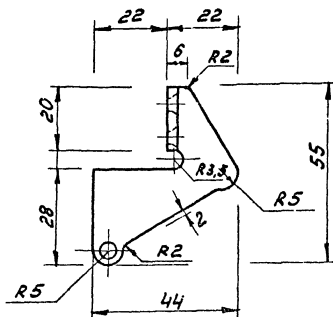
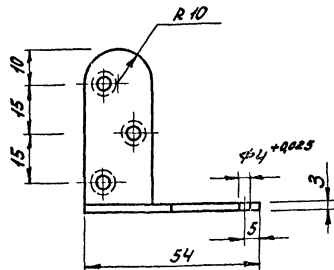
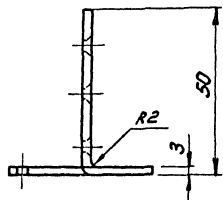

1970

Встроенные шкафы
и антресоли

Петля пятниковая ПП-11
У кронштейн 1-0-01 У

Серия
1,172-1
В: черт 1

Лист
113

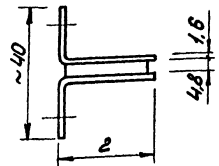
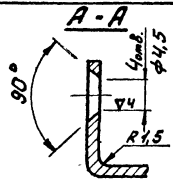
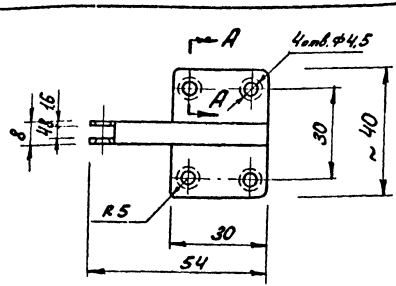

$\nabla 6$ Остальное

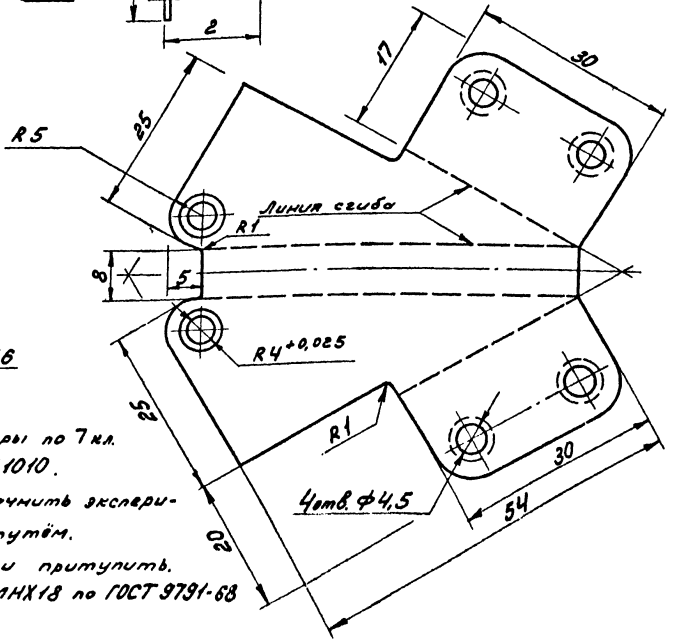
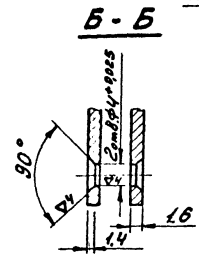
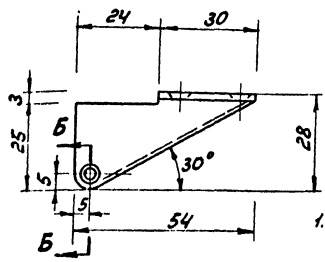

1. Свободные размеры по 7кл. точности ОСТ 1010.
2. Развертку уточнить экспериментальным путём.
3. Острые кромки притупить.
4. Хромировать МНХ18 по ГОСТ 9791-68

Лист В 1,8 ГОСТ 3680-57*
Ст. 3 ГОСТ 501-58*

1970 Встроенные шкафы
и антресоли

Петля пятниковая ПП-11
/ Корпус 1-0-02 /

Серия 1,172-1	Лист 114
Выпуск 1	

1-0-04 Шайба

▽ч остальное

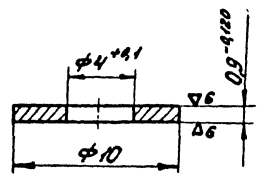

Свободные размеры по 7 кл. точности ОСТ1010

Лист $\frac{1 \text{ ГОСТ } 3680-57^*}{2 \times 13 \text{ ГОСТ } 5582-61^*}$

1-0-03 Ось

▽ч остальное

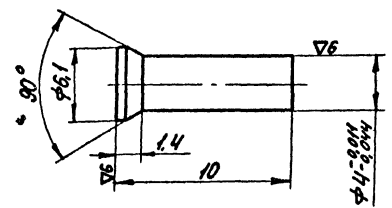

Свободные размеры по 7 кл. точности ОСТ1010

Сталь Х18Н9Т
ГОСТ 6549-58

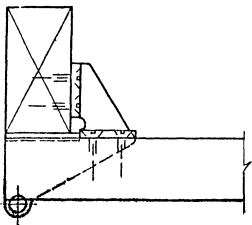
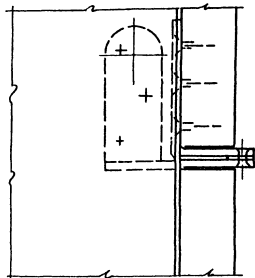
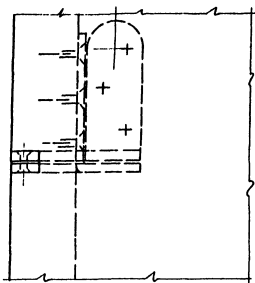

2-0-00	Петля в сборе
2-0-01	Кронштейн
2-0-02	Кронштейн
2-0-03	Ось
2-0-04	Шайба
Марка	Наименование

1970 Ветровые шкворни
и антресоли

Петля пятничковая ЛП-12
/ Установочный чертеж /

СЭИ
Л.С.С.-1
Выпуск 1

Лист
116

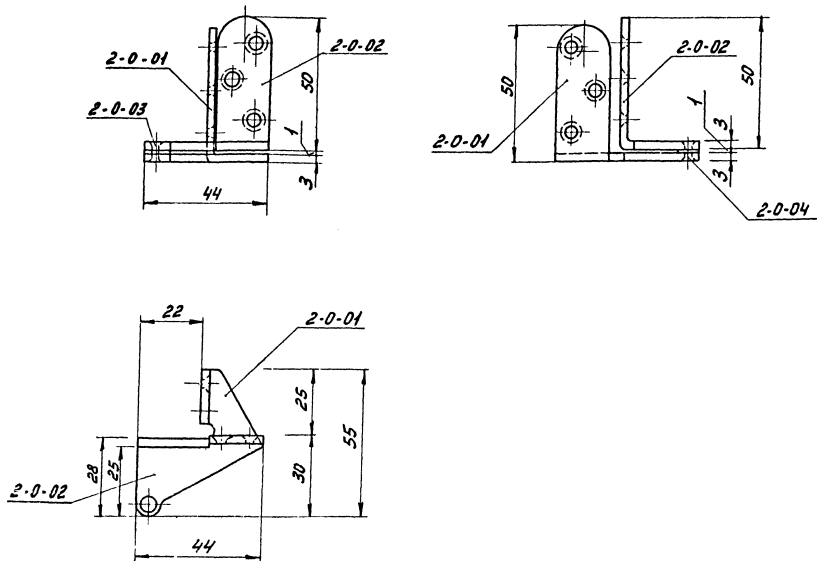

1970

З.строенные шкафы
и антресолиПетля пятниковая ПП-12
/ Сборочный 2-0-00 /Серия
1.172-1

Выпуск 1

Лист

117

10301-01

119

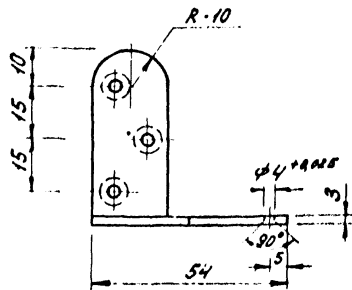
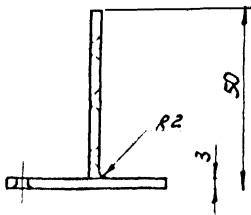

▽4 остальное

1. Свободные размеры по 7мл точности ОСТ1010
2. Хромировать ММХ-19 ГОСТ9791-61

Лист 3,2 ГОСТ3680-57*
ст. 3 ГОСТ501-58*

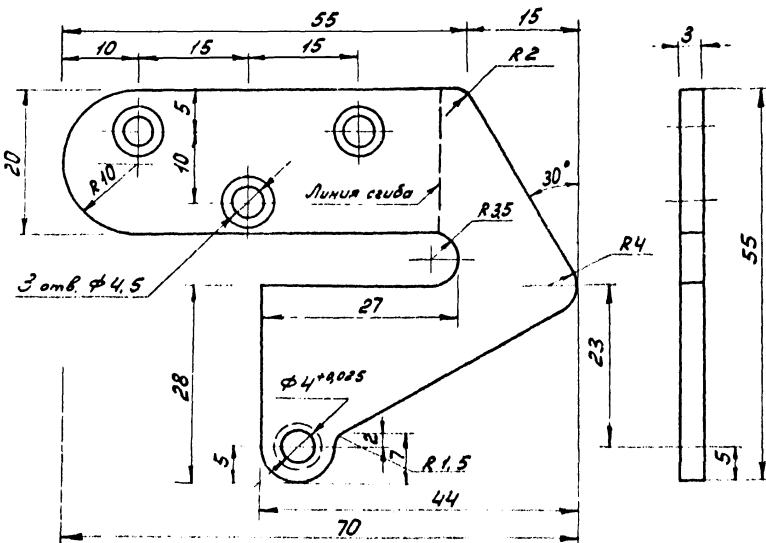
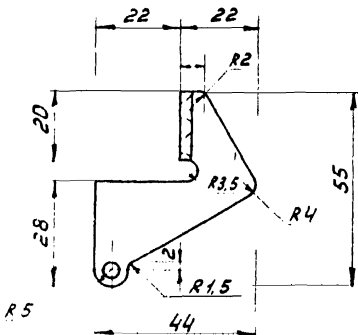

1970 Вспомогательные шкафы
и аппаратура

Петля пятниковая ПП-12
/ Кронштейн 2-0-01/

Серия 1.172-1	Лист 118
Выпуск 1	

1. Свободные размеры по 7 кл. точности ГОСТ 1010.
 2. Хромировать МНХ-19 ГОСТ 9791-61
- Лист 3.2 ГОСТ 3680 57*
ст. 3 ГОСТ 501-58*

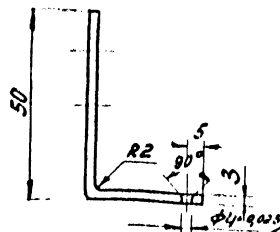
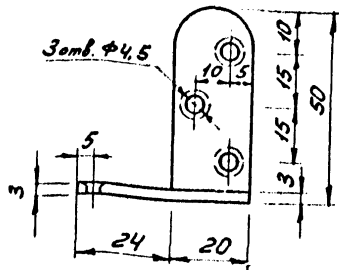

Сгиб делается в ту или другую сторону в зависимости от изготовления левой или правой петли, соответственно делается розенковка.

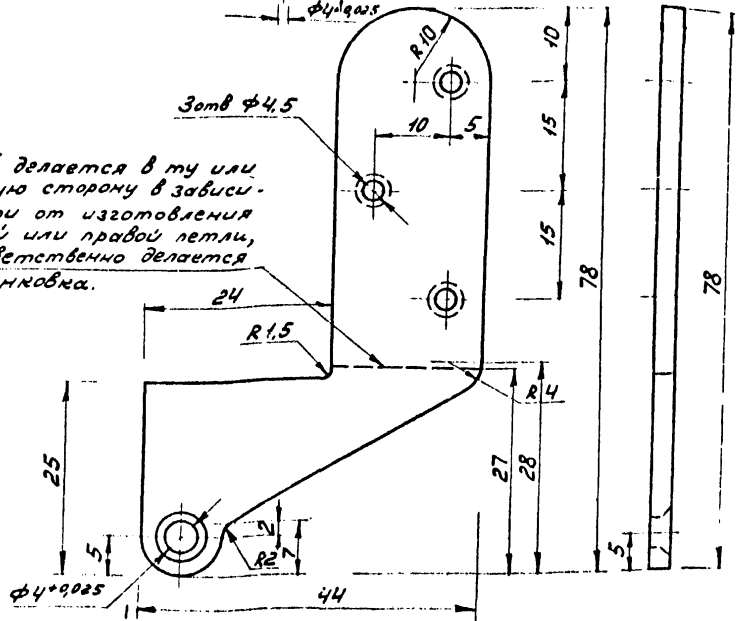
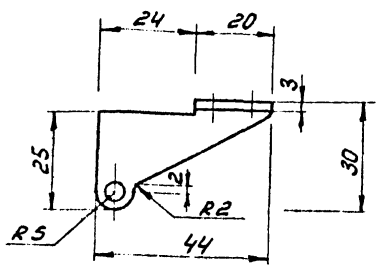

1970

Встроенные шкафы и антресоли

Петля пятниковая ПП-12
Кронштейн 2-002

Серия 1.172-1

Лист

Выпуск 1

119

▽4 остальное

Шайба 2-1-04

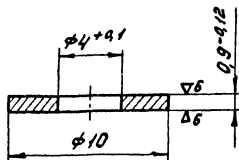

Свободные размеры по 7 кл.
точности ОСТ 1010.

Лист 1 ГОСТ 3680-57*
2х13 ГОСТ 5582-61*

▽4 остальное

120

Ось 2-1-03

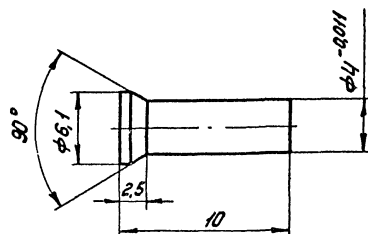

Свободные размеры по 7 кл.
точности ОСТ 1010

Сталь Х18Н9Т
ГОСТ 6549-53

1970

Встроенные шкворни
и антресали

Петля пятниковая ПП-12
/ Ось 2-1-03; шайба 2-1-04 /

серия
1.172-1
выпуск 1

Лист
120

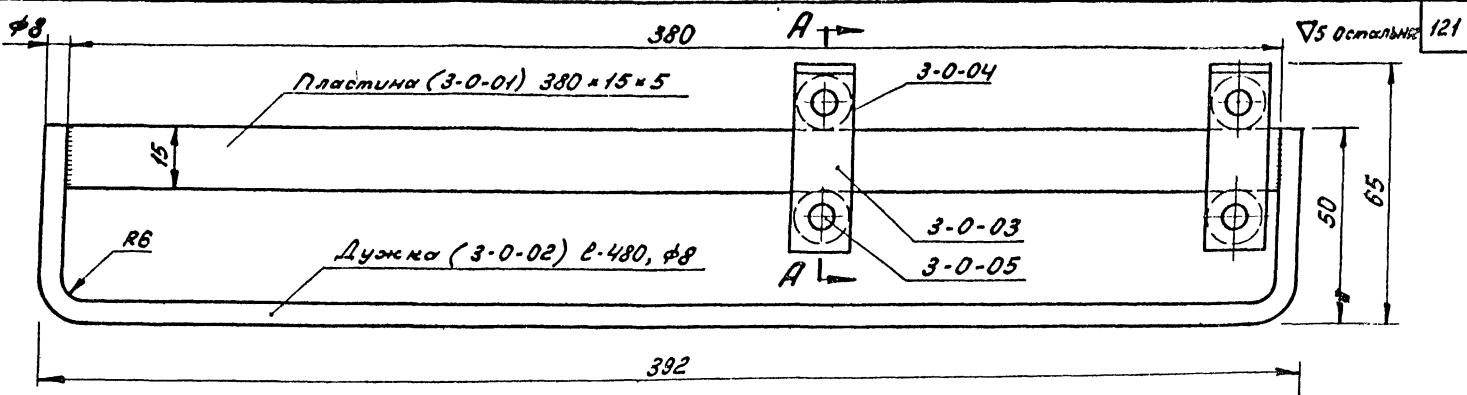

3-0-03 - Скоба

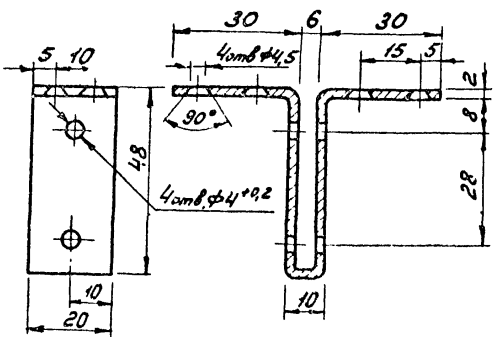

3-0-04 - Ролик

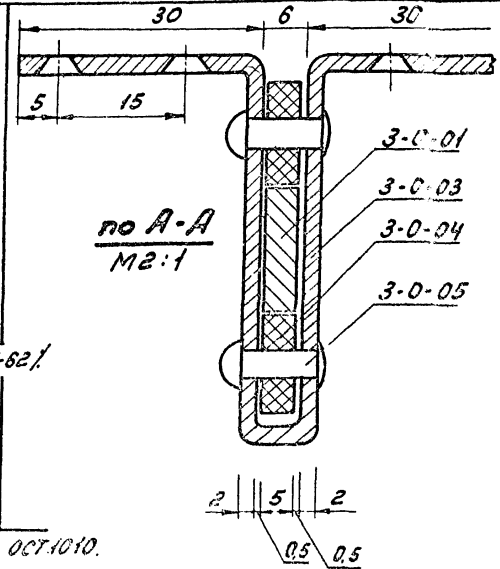
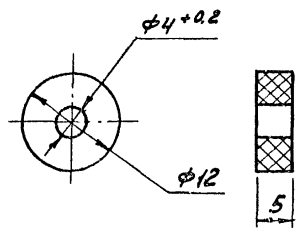

3-0-05 - Ось ГОСТ 10299-62

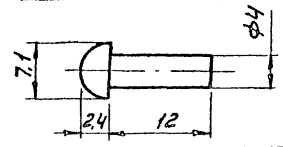

N	Марка	Наименование	К во
1	3-0-01	Пластина - Ст.3	1
2	3-0-02	Дужка - Ст.3	1
3	3-0-03	Скоба - Ст.3	2
4	3-0-04	Ролик - капрон	4
5	3-0-05	Ось-защелка Ст.3.	4

1. Свободные размеры по 7 кл. точности ОСТ 1010.
2. Хромировать МНХ48 по ГОСТ 9794-58.

1970 Встроенные шкафы
и аппаратура

Установка движущая ШД-1

Сборка
1.172-1
Лист
121

Пластина крепежная ПМ-1

▽4

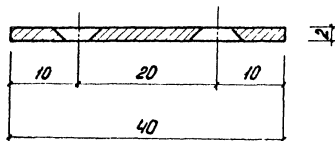
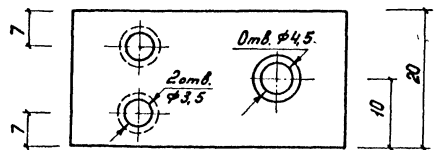

Покрытие: цинковать
Сталь Ст.3 ГОСТ 380-60 *

Угольник крепежный УМ-1

▽4

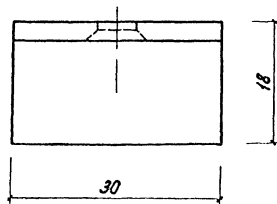
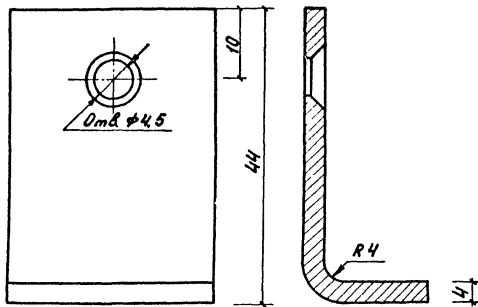

Покрытие: цинковать
Сталь Ст.3 ГОСТ 380-60 *

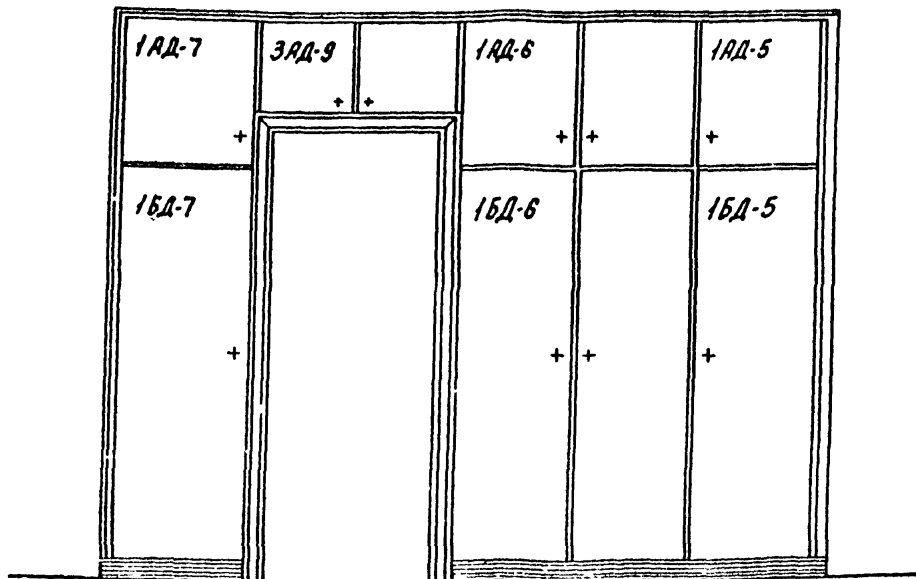

1. Узлы см. листы 154, 155, 156, 157, 158
 2. Элементы и детали
 см. альбом 1.172-1 выпуск 1.

№	Код	Наименование	Ед. изм.	Количество	Цена	Сумма
23	Н-3	Наличник $\varnothing=3064$	-	0,003	-	-
22	ПЛ-1	Плинтус $\varnothing=2230$	-	0,001	-	-
21	ШД-1	Штангодержатель	2	0,001	-	-
20	ШТ-7	Штанга $\varnothing=970$	1	0,001	-	-
19	Д-3	Брус монтажный	2	-	-	-
18	Д-2	Брус монтажный вертикал.	1	0,003	-	-
17	Д-1	Брус монтажный вертикал.	4	0,007	-	-
16	ПА3	Полка антресольная $\varnothing=834$	1	-	0,5	-
15	ПА3-4	Полка антресольная	1	-	0,35	-
14	ПА3	Полка антресольная $\varnothing=1560$	1	-	1,3	-
13	ПП3-7	Полка переставная	2	-	1,2	-
12	ПП3-4	Полка переставная	1	-	0,33	-
11	ПП3-2	Полка переставная	6	-	1,32	-
10	ПС-3	Стенка промежуточная	1	-	-	2,2
9	ЭСБ3-1	Стенка боковая (680x2077)	1	-	1,36	-
8	ЭСБ3	Стенка боковая	1	-	1,0	-
7	3АД-9	Блок дверной антресольный	1	0,0025	0,30	-
6	1АД-7	Блок дверной антресольный	1	0,0025	0,35	-
5	1АД-6	Блок дверной антресольный	1	0,0025	0,58	-
4	1АД-5	Блок дверной антресольный	1	0,0023	0,29	-
3	1БД-7	Блок дверной	1	0,005	1,0	-
2	1БД-6	Блок дверной	1	0,0034	1,7	-
1	1БД-5	Блок дверной	1	0,0025	0,88	-
NN	Марка	Наименование	Р. №	18	187	180

1970

Встроенные шкафы и антресоли.
 Встроенный шкаф ШД-1 (левый и правый) общий вид.
 (пример применения)

Серия
1.172-
Выпуск

Лист
123

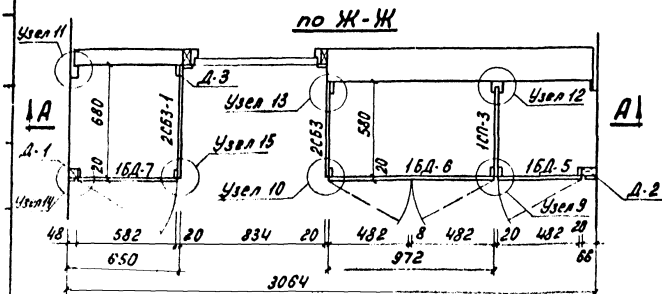
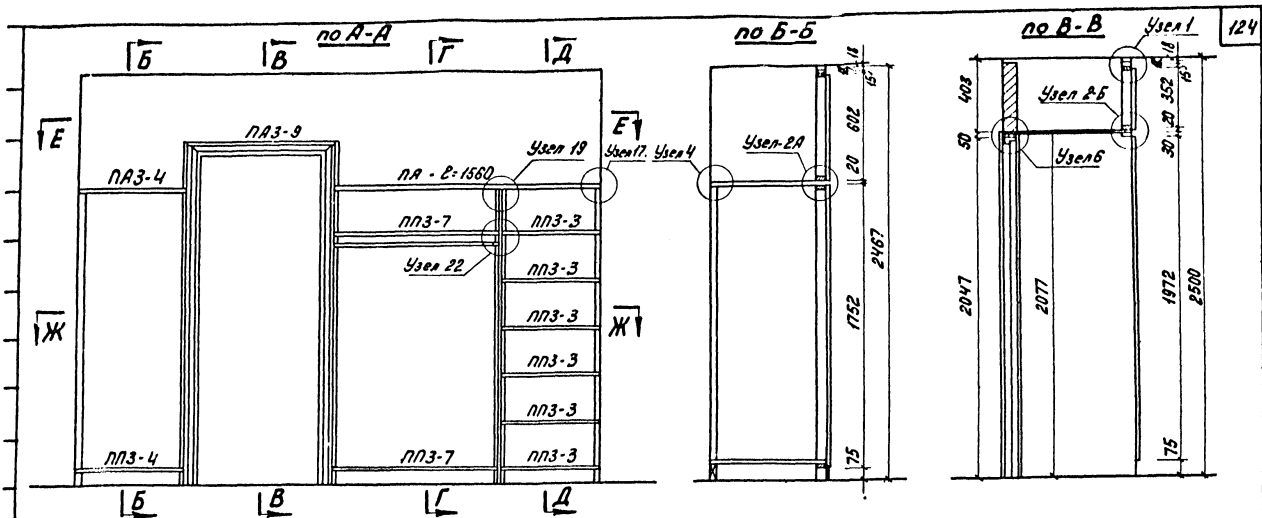

Встроенные шкафы и антресоли
 Встроенный шкаф 1Ш-1 (левый и правый). Разрезы.

Серия 1.172-1	Лист 124
Выпуск 1	
10961-01	126

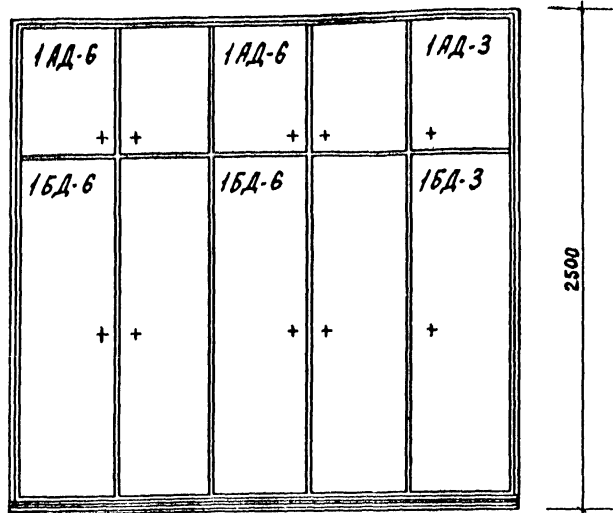

1. Узлы см. листы 154, 155, 156, 157, 158.
2. Элементы и детали см. альбом 1. 172-1 выпуск 1.

0,0013 131 44

14	Н-1	Наличник $L=2460$		0,0015	
13	ПЛ-1	Плинтус $L=2460$		0,0012	
12	ШД-1	Штангадержатель		0,0011	
11	ШТ-7	Штанга $L=970$	1	0,0008	
10	1А-2	Брус монтажный	2	0,0004	
9	1А-1	Брус монтажный вертикал.	2	0,0004	
8	ПА	Полка антресольная $L=2460$	1	-	1,7
7	ППЗ-7	Полка переставная	3	-	4,5
6	ППЗ-2	Полка переставная	6	-	1,3
5	1СП-3	Стенка промежуточная	2	-	4,4
4	1АД-6	Блок дверной антресольн.	2	0,0070	1,16
3	1АД-3	Блок дверной антресольн.	1	0,0029	0,23
2	1БД-6	Блок дверной	2	0,0018	3,4
1	1БД-3	Блок дверной	1	0,0016	0,76
ИИ	Марка	Наименование	Кол	Итого	Итого
				0,0113	131
				44	

1970

Встроенные шкафы и антресоли.
 Встроенный шкаф Ш-2. Общий вид.
 (пример применения).

Серия 1. 172-1
 Выпуск 1
 Лист 126

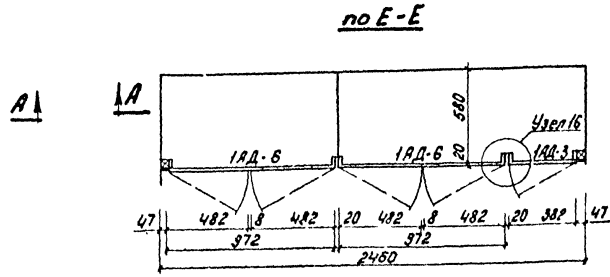
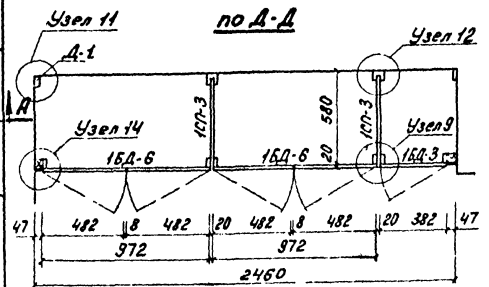
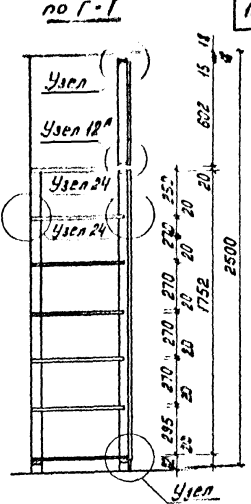
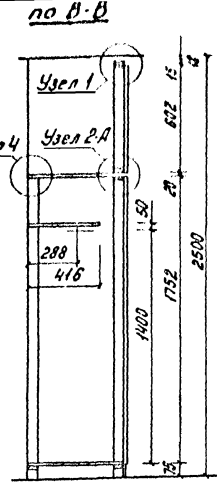
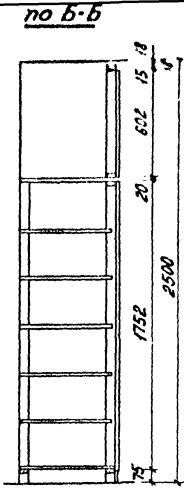
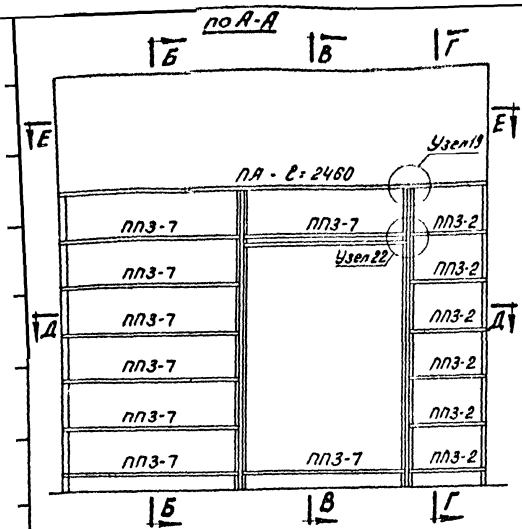

1970

Встроенные шкафы и антресоли.
Встроенный шкаф 1Ш-2. Разрезы.

Серия 1.172-1	Лист 127
Выпуск	129

10961-01

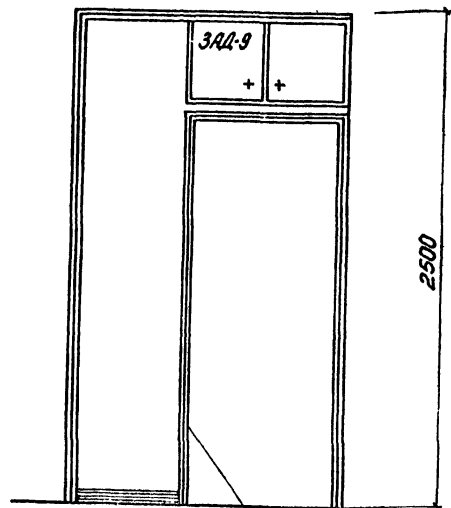

Блок дверной под антресолю
2БД-4 см. план на листе №129

1. Узлы см. листы 154, 155, 156, 157, 158.
2. Элементы и детали см. альбом 1.172-1 выпуск 1.

0,014 571

7	ЗД1	Крепежн. брус	2	0,034	-
6	ПЛ-1	Плинтус $\varnothing = 800$	1	0,007	-
5	ПА	Полка антресольная $\varnothing = 1370 \times 180$			1,73 -
4	ПП2-6	Полка переставная	6	-	1,98 -
3	ЗЯД-9	Блок верхней антресоли	1	0,025	0,3 -
2	ЗСБ-2	Стенка боковая	1	-	1,0 -
1	2БД-4	Блок дверной	1	0,003	1,4 -
NN	Марка	Наименование	К-во	Холм	А27
				м ²	м ²
				Расход материала	

1970

Встроенные шкафы и антресоли.
Встроенный шкаф Ш-3. Общий вид.
(Пример применения).

Серия
1.172-1

Лист
128

Выпуск 1

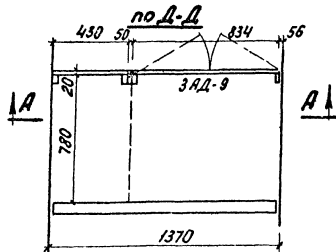
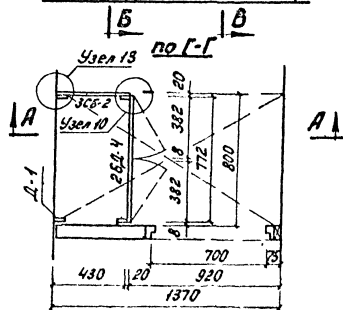
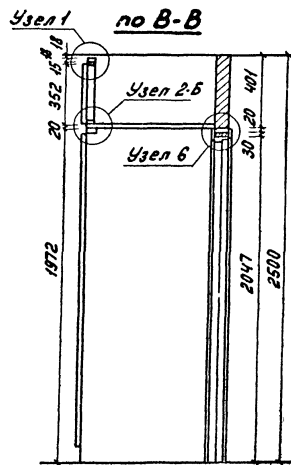
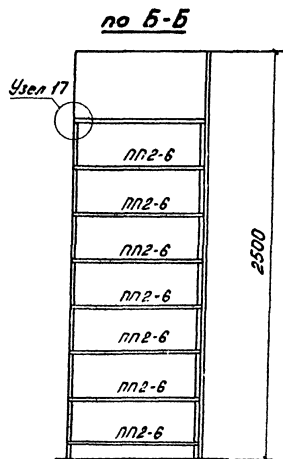
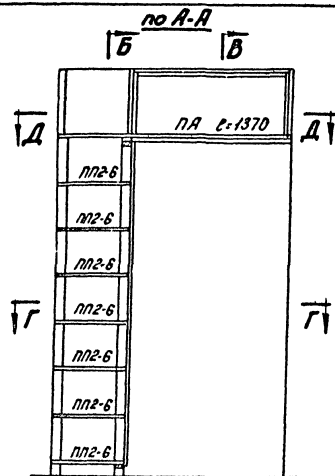

1970.

Встроенные шкафы и антресоли.
Встроенный шкаф Ш-3. Разрезы.

серия 172-1	Лист
выпуск 1	129

17061-01 131

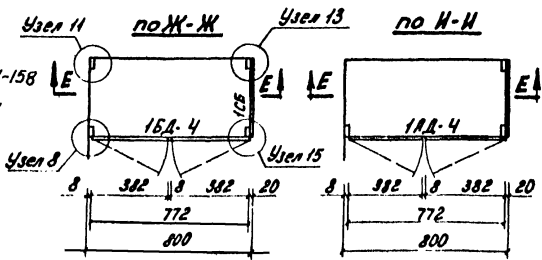
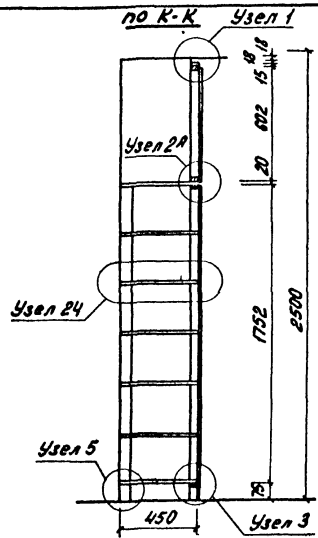
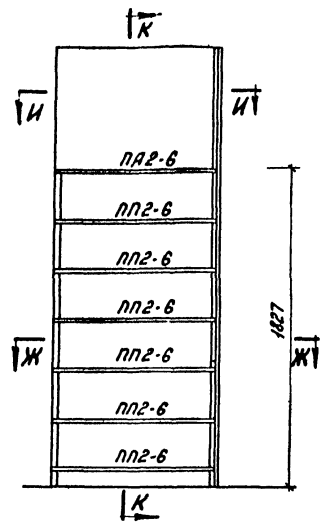
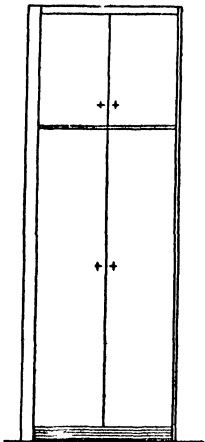

1. Узлы см. листы 154-158
2. Элементы и детали см. альбом 1-120-1

№	И-2	Наименование	В=800	Кол-во	См. табл. 32
8	И-2	Наличник	В=800	1	1.0005
7	ПН-1	Плинтус	В=800	1	1.0005
6	Д-1	Брус крепежный		2	0.0034
5	ПА2-8	Полка антресольная		1	- 4.34
4	ПП2-6	Полка переставная		6	- 1.9
3	ЗСБ-2	Стенка боковая		1	- 1.0
2	ПА4-4	Блок дверной антресольный		1	0.0033
1	ПА4-4	Блок верхней		1	0.0120
ИИ	Мрам.	Наименование		К80	1.0017

1970

Встроенные шкафы и антресоли.
 Встроенный шкаф ИШ-3-1. Общий вид. Разрезы.
 (ПРИМЕР ПРИМЕНЕНИЯ)

Серия 1.172-1
 Выпуск 1
 Лист 130
 10961-01 132

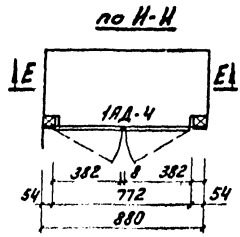
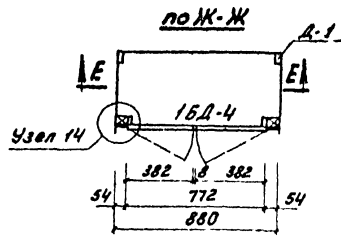
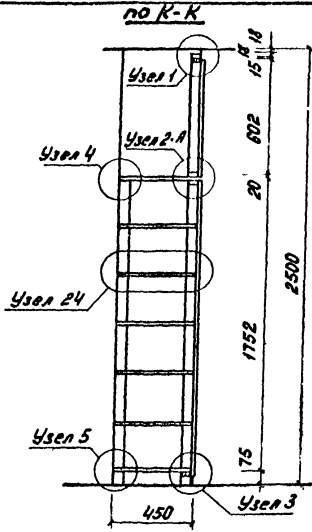
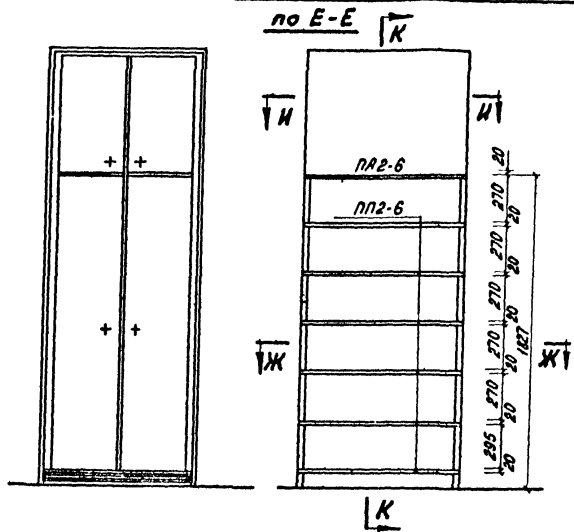

			0,048 428
8	Н-2	Наличник 5,8 м	0,035
7	ПА-1	Плинтус 2=800	0,007
6			-
5	Д-1	Брус крепежный	0,009
4	ПА-6	Полка антресольная	- 0,34
3	ПА-6	Полка переставная	1,38
2	1АД-4	Блок дверной антресольный	0,003 0,16
1	1БД-4	Блок обрешотки	0,005 0,5
ИИ	Марка	Наименование	18,00 1,00 1,00 Рисует ИИИТ

1970

Встроенные шкафы и антресоли.
Встроенный шкаф ИШ-4. Общий вид, Разрезы.
(Пример применения)

Серия
К 172-1
Выпуск 1
Лист
131

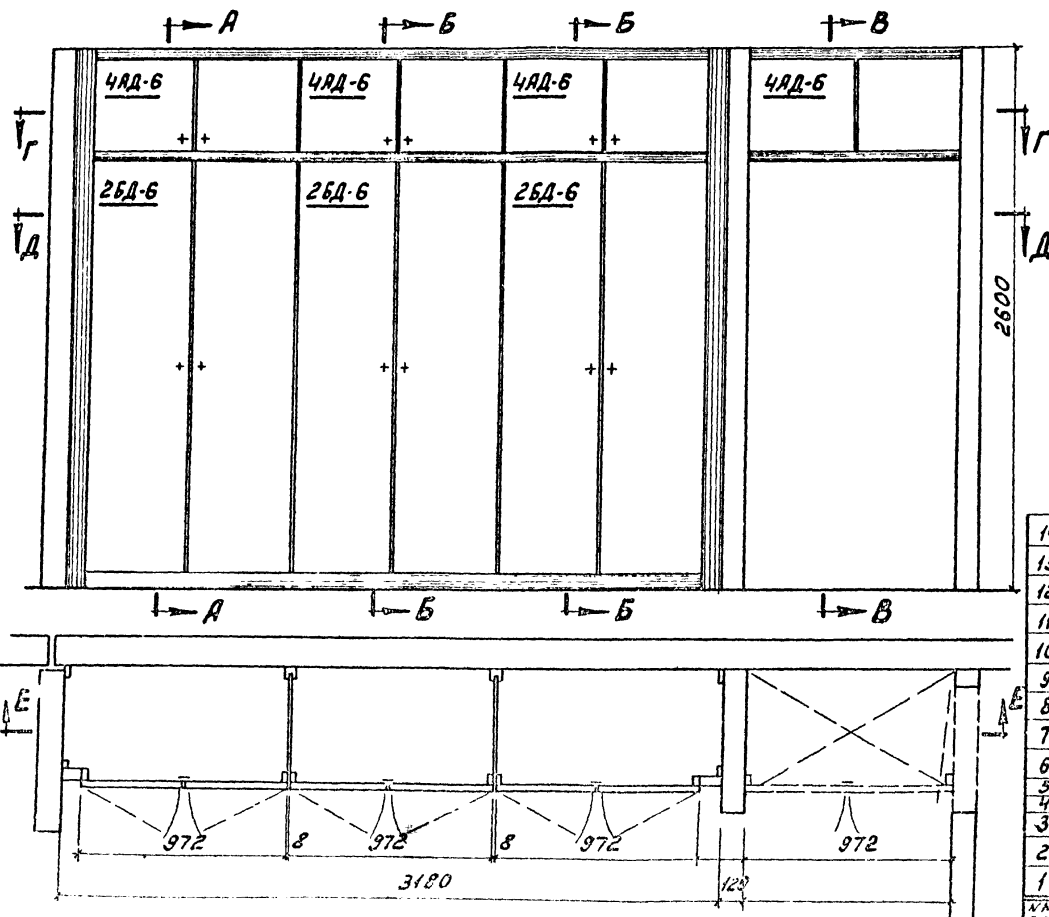

1. Узлы см. листы 154,155,156,157,158.
2. Элементы и детали см. альбом 1.172-1. выпуск 1.
3. При окраске швабра наличник можно заменить оргалитом.
4. Пример расчета сметной стоимости см. лист №135.

 $0,061 \text{ м}^3 \text{ и } 1,28 \text{ м}^2 \text{ и } 4,8 \text{ м}^2$

14	УМ-1	Крепежи уголки	4			
13	НЗ	Наличник	4 1/4	0,0024	—	—
12	Н2	Наличник	3 1/4	0,002	—	—
11	ПЛ-1	Плинтус	3 1/4	0,0024	—	—
10	ШП-7	Штанга	2	0,0013	—	—
9	ШД-1	Штангодерж.	4	0,002	—	—
8	2Д-2	Крепежн. брус	2	0,0084	—	—
7	2Д-1	Крепежн. брус	2	0,0044	—	—
6	ПП-7	Полка переставл.	8	—	4,5	—
5	ПА-7	Полка антресолям	2	—	1,16	—
4	ПА-3	Полка антресолям	2/26	—	1,2	—
3	2ПН-3	Стенка промезит	2	—	—	4,8
2	4АД-6	Блок дверной антр.	4	0,0143	0,0116	—
1	2БД-6	Блок дверной	3	0,0246	5,4	—
М/П	М/П	Наименование	К/В	К/В см. листы 154,155,156,157,158 Алской индустр.		

Спецификация элементов и деталей

1970 Встроенные шкафы и антресоли
Шкаф 2Щ-1 и антресоль 2А-1; общий вид.
(Пример применения).

Серия 1.172-1
Выпуск 1
Лист 132

по E-E

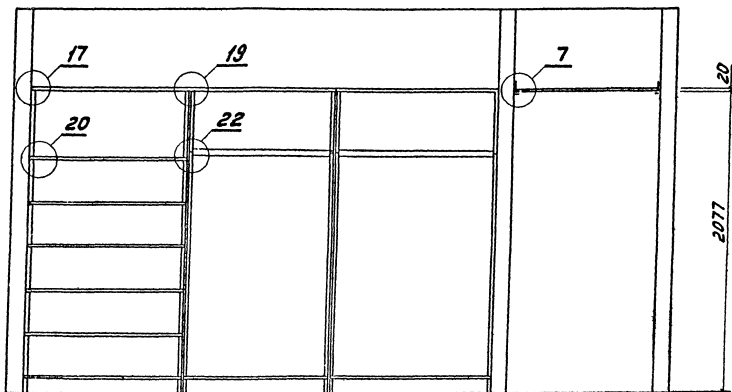

по Д-Д

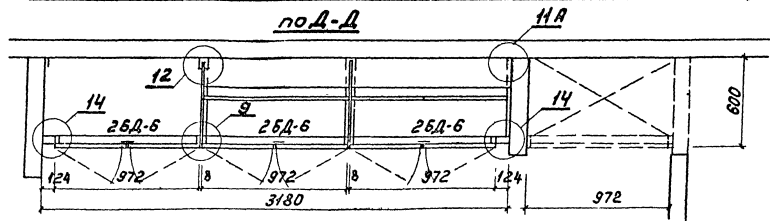

1970

Встроенные шкафы
и антресоли

Шкаф ШШ-1 и антресоль ША-1; разрезы.

Серия
1.172-1
Выпуск 1Лист
133

10261-01

135

по А-А

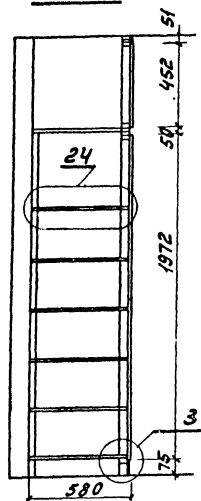

по Б-Б

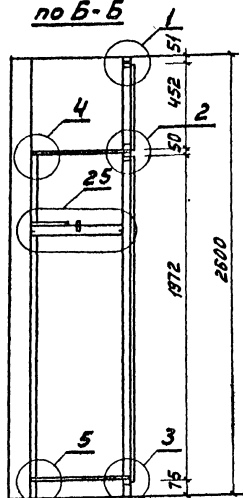

по В-В

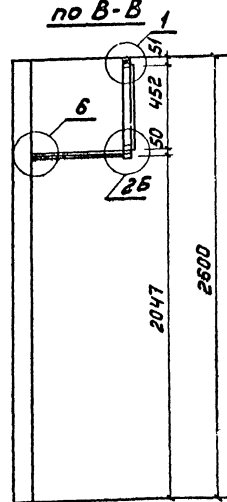

по Г-Г

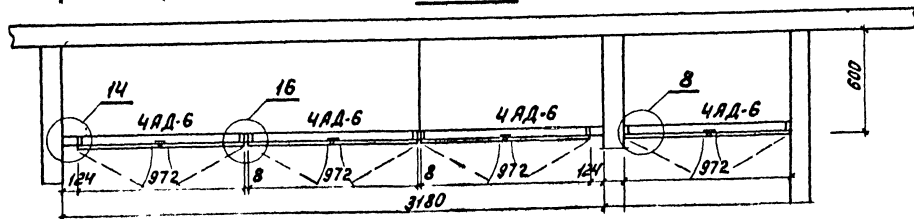

1970

Встроенные шкафы
и антресоли

Шкаф 2Щ-1 и антресоль 2А-1; разрезы

Серия
1.172-1
Выпуск 1Лист
134

10961-01

136

Расчет

сметной стоимости встраиваемого шкафа 2Ш-1 и антресоли 2А-1. Размер $2600 \times 3180 + 0,55 \times 0,97 S = 8,80 \text{ м}^2$ при масляной окраске за 2 раза.

№ п/п	Наименование узлов	Ед. изм.	Количество на материал	Сметная стоимость	Сумма	Примечан.
1	Блоки дверные 2БД-6	шт	3	23-26	69-78	
2	--- антресольные 4АД-6	"	4	8-07	32-28	
3	Стенки промежуточные 2СП-3	"	2	10-06	20-12	
4	Полки антресольные ПА3-2	"	2	1-25	2-50	
5	--- --- ПА3-7	"	2	3-25	6-50	
6	--- переставные ППЗ-7	"	8	3-52	28-16	
7	Крепежных брус 2Д-1	"	2	0-53	1-06	
8	--- --- 2Д-2	"	2	0-73	1-46	
9	Штансодержатель ШД-1	"	4	0-11	0-44	
10	Штанга ШТ-7	"	2	0-15	0-30	
11	Плинтус ПЛ-1	м	3	0-27	0-81	
12	Наличник Н-2	"	3	0-21	0-63	
13	--- Н-3	"	4	0-24	0-96	
	Итого	руб			165-00	
	То же на 1 м ² шкафа					
	зеркальной поверхности				18,75	

1970

встраиваемые шкафы
и антресоли

Расчет сметной стоимости шкафа 2Ш-1 и антресоли 2А-1
(пример применения)

Серия
1.172-1
Выпуск 1Лист
135

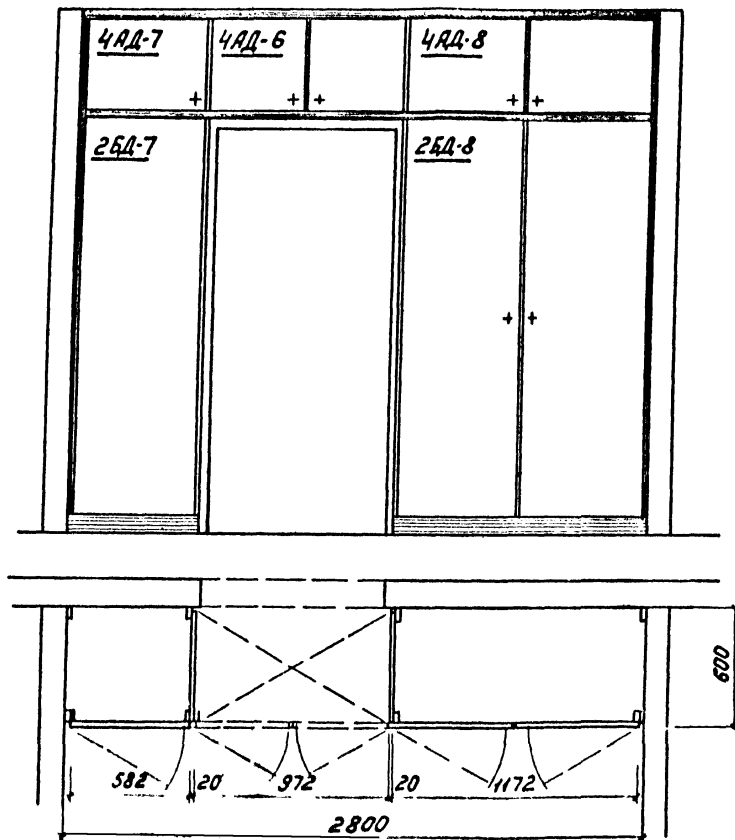

1. Узлы см. листы 154, 155, 156, 157, 158.
2. Элементы и детали см. альбом 1.172-1 выпуск 1.

				0,003 м ³ 1,01 м ²	
14	Н-2	Наличник	374	0,00135	
13	ПЛ-1	Плинтус	274	0,0016	
12	2Д-1	Крепежн. брус	4	0,0088	
11	ШТ-8	Штанга	1	0,001	
10	ШД-1	Штангодержатель	2	0,0005	
9	ПП-8	Полка переставн	1		0,3
8	ПП-4	Полка переставная	6		2,0
7	ПР	Полка антрес. 1200x380	1		1,5
6	2С-3	Стенка боковая	2		1,0
5	4АД-6	Блок двери антрес	1	0,0037	0,44
4	4АД-8	Блок двери антрес	1	0,0039	1,1
3	4АД-7	Блок двери антрес	1	0,0025	0,26
2	2БД-8	Блок дверной	1	0,0086	2,2
1	2БД-7	Блок дверной	1	0,0065	1,1
ИИ	Матри	Наименование	К.во	кв.м ³	кв.м ²

Спецификация элементов и деталей

1970

Встроенные шкафы
и антресоли

Шкаф с антресолью 2Ш-2; общий вид
(Пример применения)

СЕРИЯ
1.172-1

Выпуск 1

Лист III

131.

10861-01 114

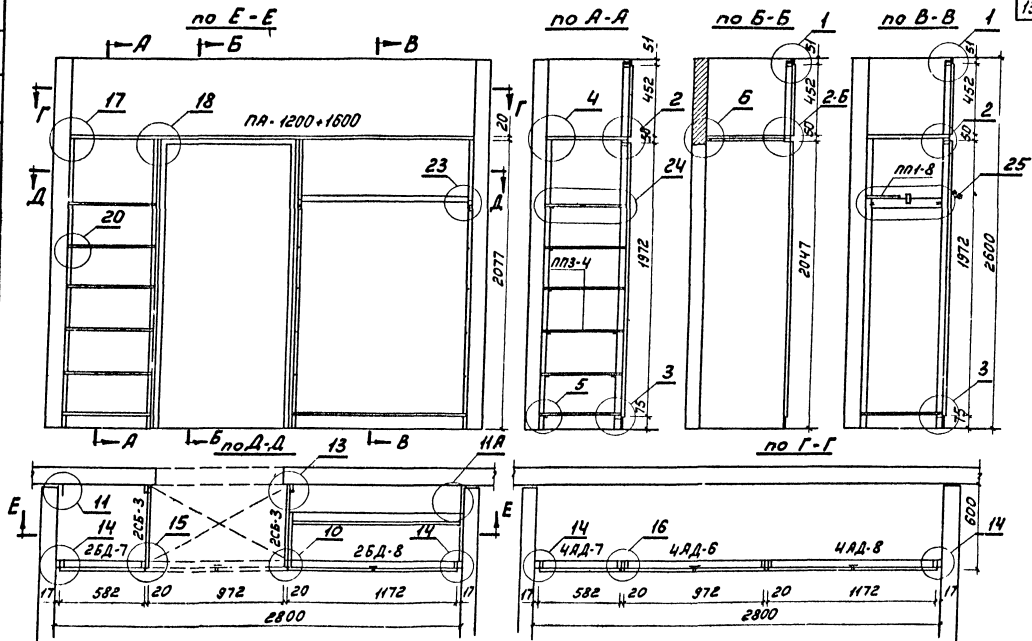

1970

Встроенные шкафы
и антресоли

Шкаф с антресолю ШШ-2; разрезы.

СЕР. 19

1.172-1

Выпуск 1

Лист

137

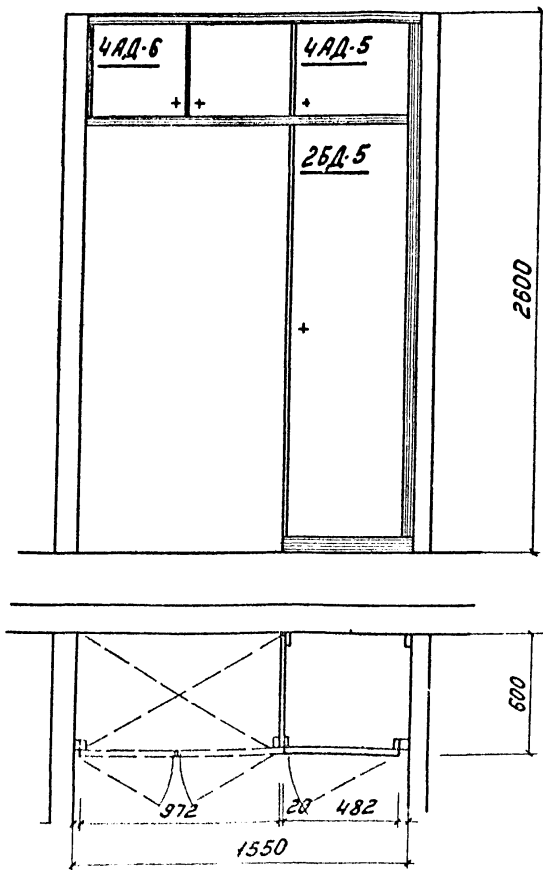

1. Узлы см. листы 154, 155, 156, 157, 158.

0,017м³ 5,1м²

10	УМ-1	Узельник	4		—	—
9	Н-2	Наличник	16шт	0,0068	—	—
8	ПЛ-1	Плинтус	п/м	0,0008	—	—
7	ПЛЗ-3	Полка переставл.	6		17	—
6	ПЛЗ-3	Полка антресолям.	1		0,35	—
5	2Д-1	Крепежн. брус	2	0,0044		—
4	4СБ-3	Стенка боковая	1	0,0010	1,5	—
3	4АД-6	Блок дверной антрес.	1	0,0037	0,44	—
2	4АД-5	Блок верх. антрес.	1	0,0024	0,22	—
1	2БД-5	Блок дверной	1	0,0063	0,91	—
п/п	Марка	Наименование		18 м²	20 м³	18 м²
				расход		расход

Спецификация элементов и деталей

1970 Встроенные шкафы и антресоли

Шкаф с антресолью 2Ш-3; общий вид
(Пример применения)

Серия 1.172-1
Выпуск 1
Лист 138

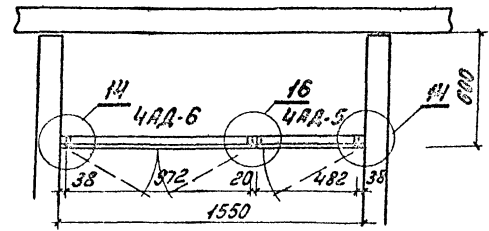
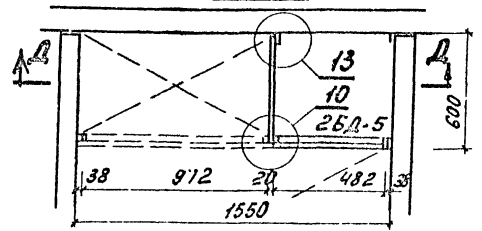
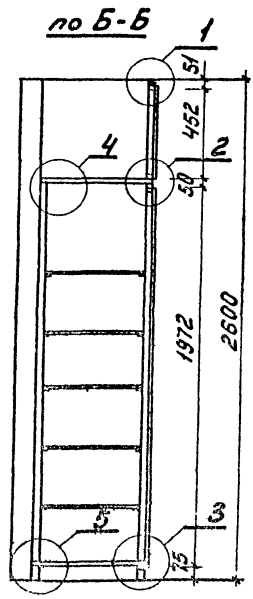
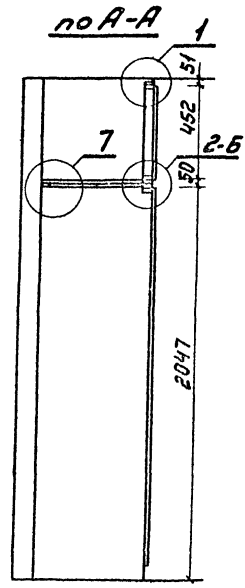
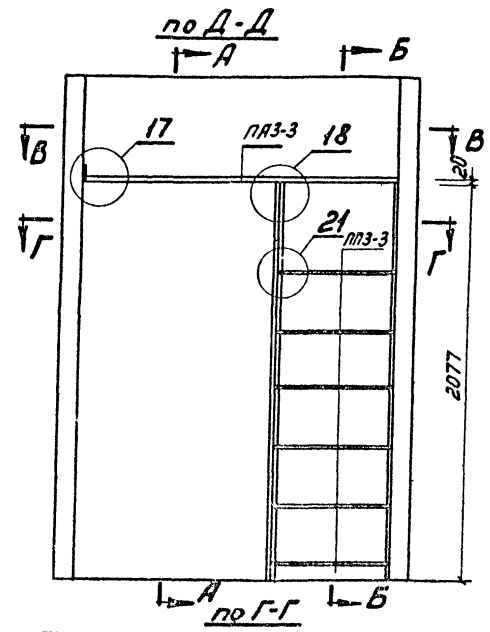

1970

Встроенные шкафы
и антресоли

Шкафы с антресолями ШШ-3, разрезы.

Серия
1.172-1
Заточка 1

Лист
59

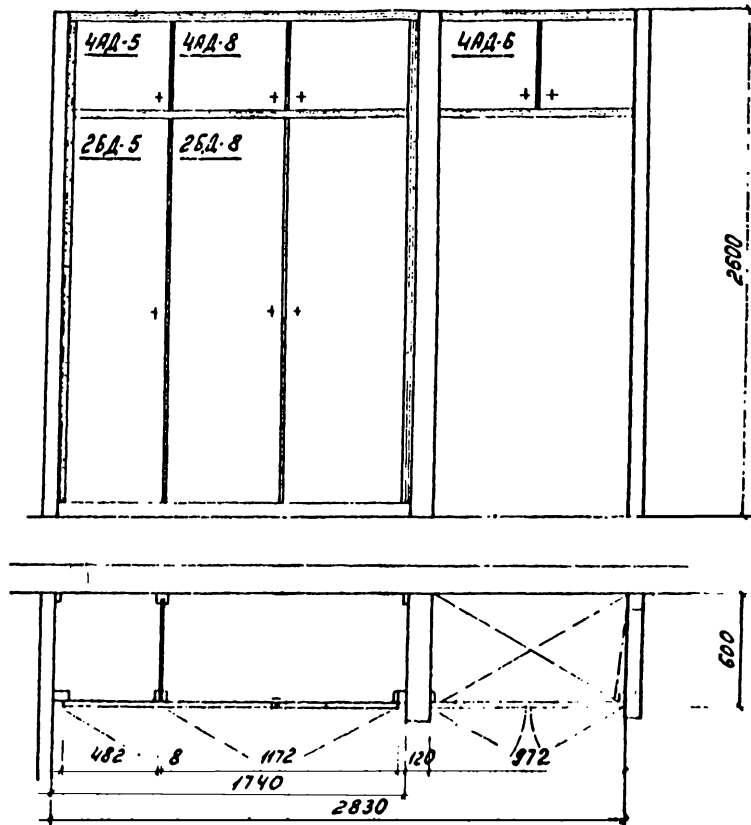

1. Узлы см. листы 154, 155, 156, 157, 158
 2. Элементы и детали см. альбом 1.172-1 выпуск 1.

 $0,038 \text{ м}^3 \quad 8,15 \text{ м}^2 \quad 2,4 \text{ м}^2$

16	УМ-1	Крепежи угловые	4			
15	Н-2	Наличник	1	0,001	-	-
14	ПА-1	Плантус	1	0,0012	-	-
13	ЩД-1	Штангодерж.	2	0,001	-	-
12	ШТ-8	Шп.инга	1	0,001	-	-
11	СЛ-3	Стенка промежу.	1	-	-	2,4
10	2А-2	Крепежи брус	1	0,0012	-	-
9	2А-1	Крепежи брус	2	0,0014	-	-
8	ПБ-3	Полка переставн.	6	-	1,68	-
7	ПА	Полка антресоль 870	1	-	0,6	-
6	ПА	Полка антресоль 1740	1	-	1,00	-
5	4АД6	Блок дверной антр.	1	0,0037	0,44	-
4	4АД8	Блок дверной антрес.	1	0,0039	1,1	-
3	4АД5	Блок дверной антрес.	1	0,0024	0,22	-
2	2ДД8	Блок дверной	1	0,0078	2,2	-
1	2ДД5	Блок дверной	1	0,0063	0,91	-
ИИ	Матр	Наименование	К во	м ³	ДСП	ДВП
		Спецификация элементов и деталей.		расход	номер	

1970 Встречные шкафы
и антресоли

Шкаф 2Щ-4 и антресоль 2А-1, общий вид.
(Пример применения)

Серия
1.172-1
Выпуск 1

Лист
140

по Е-Е

по А-А

по Б-Б

по В-В

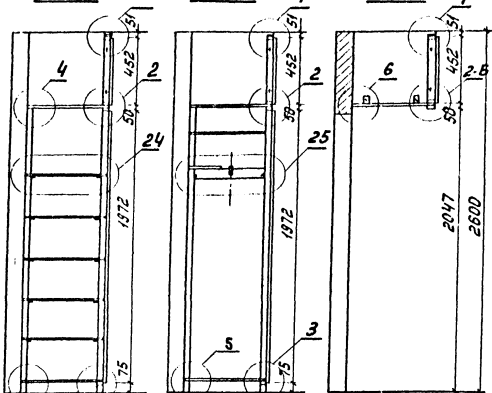
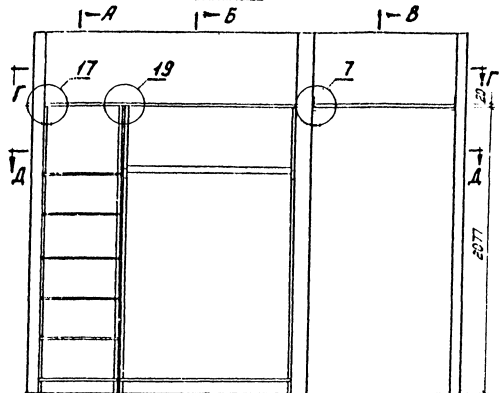

по Д-Д

по Г-Г

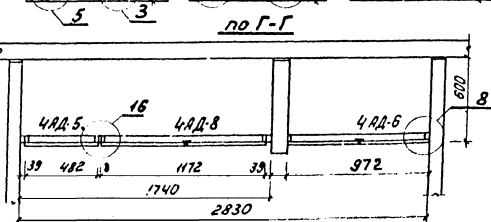
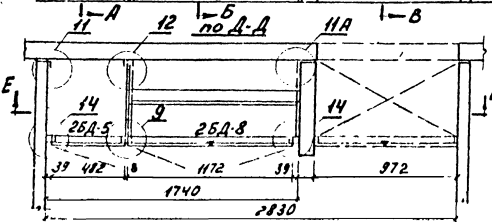

1970 Встроенные шкафы и антресоли

Шкаф Ш-4 и антресоль 2А1; разрезы

Серия 1.172-1	Лист 141
Выпуск 1	
10961-01	143

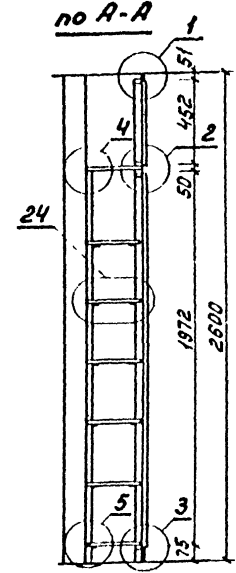
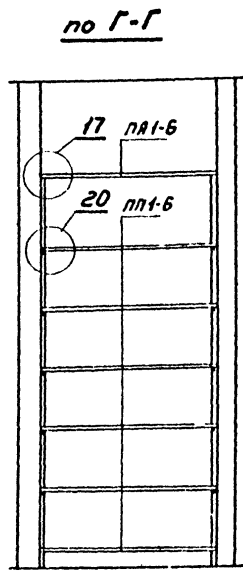
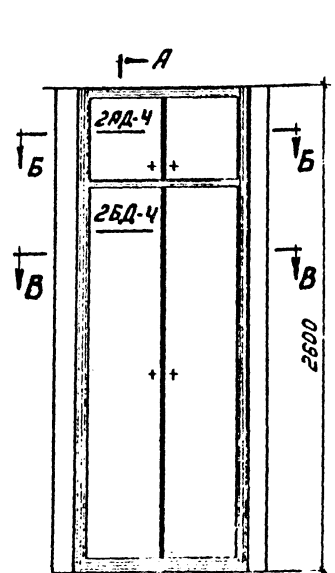

Примечания:
 1. Узлы шкафа см. листы 154, 155, 156, 157, 158
 2. Элементы и детали см. альбом 1.172-1 выпуск 1.

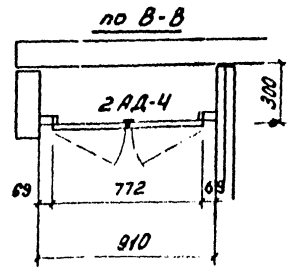
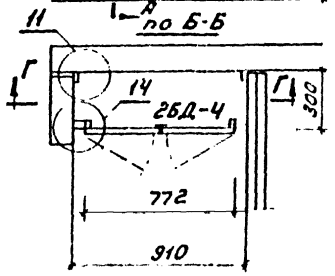

0016м³ 3,42м²

8	Шканты	22			
7	Н-2 Наличник	20шт			
6	ПН-1 Плинтус	10шт			
5	2Д-1 Брус крепежн.	2	0,0044		
4	ПП-Б Полка передаян.	6		1,26	
3	ПА-Б Палка антресолян	1		0,22	
2	2АД-4 Блок дверн.антресолян	1	0,0038	0,54	
1	2БД-4 Блок дверной	1	0,0071	1,4	
ММ	Марка	Наименование	Р.во	К.во	К.во

Спецификация элементов и деталей

1970 Встречные шкафы и антресоли

Шкаф 2Ш-5; общий вид, разрезы (пример применения)

Серия 1.172-1 Лист 142
 Выпуск 1
 1096Г-01 154

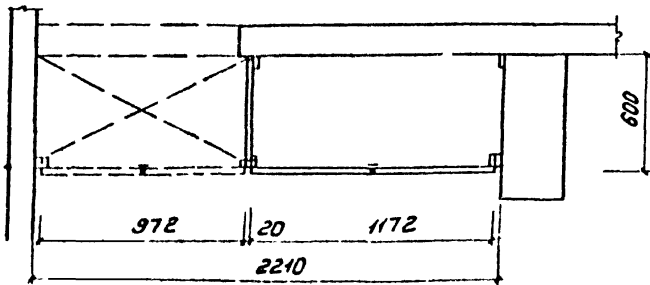
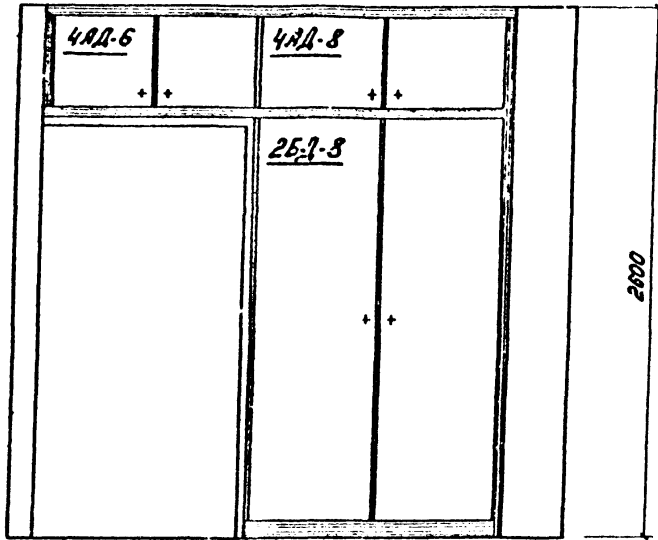

1. Узлы см листы 154, 155, 156, 157, 158
2. Элементы и детали см. альбом 1.172-1, выпуск 1.

0,020 м³ 7,27 м²

12	Н-1	Наличник	п/м	0,001	-	-
11	ПП-1	Плинтус	п/м	0,0016	-	-
10	-	Штанга		0,001	-	-
9	-	Штангодержатель		0,0005	-	-
8	СД1	Крепежн. брус	2	-	-	-
7	ПП-8	Полка переставная	1	-	0,34	-
6	ПП-8	Полка переставная	1	-	0,69	-
5	ПВ	Полка антрес 580x2210	1	-	1,3	-
4	2СБ-3	Стенка боковая	1	-	1,2	-
3	4АД-6	Блок дверной антр.	1	0,0037	0,44	-
2	4АД-8	Блок дверной антр.	1	0,0039	1,1	-
1	2БД-8	Блок дверной	1	0,0135	2,2	-
ИИ п/п	Материал	Наименование	К.во	кв.м	литры	кг
				Листы 280 мм высшей матер.		

Спецификация элементов и деталей

1970 Встроенный шкаф и антресия

Шкаф с антресолью 2Ш-6; общий вид.
(Пример применения)

Серия 1.172-1
Выпуск 1
Лист 143

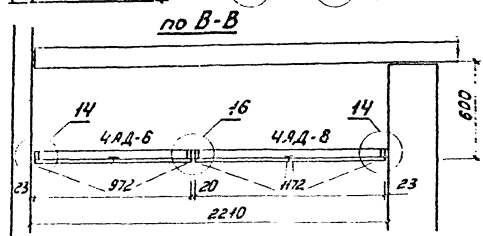
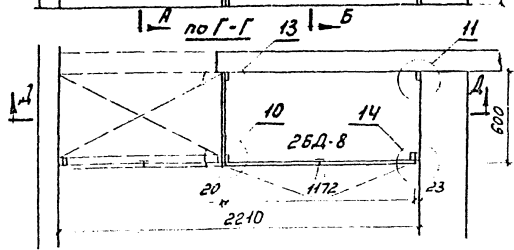
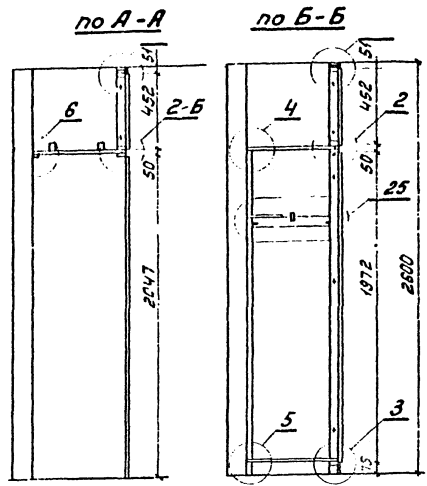
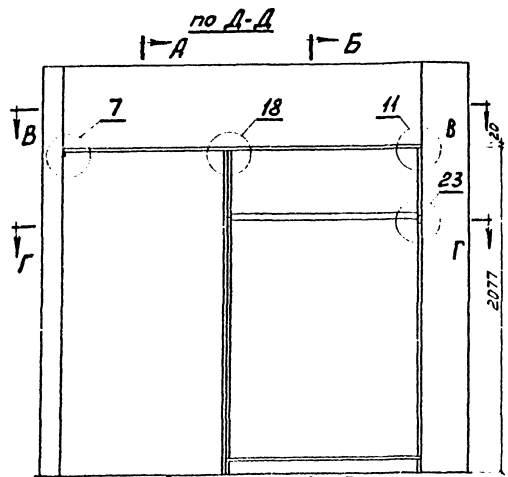

1970 Встроенные шкафы и антресоли

Шкаф с антресолью 2Ш-6; разрезы.

серия 1.172-1	лист 144
выпуск 1	

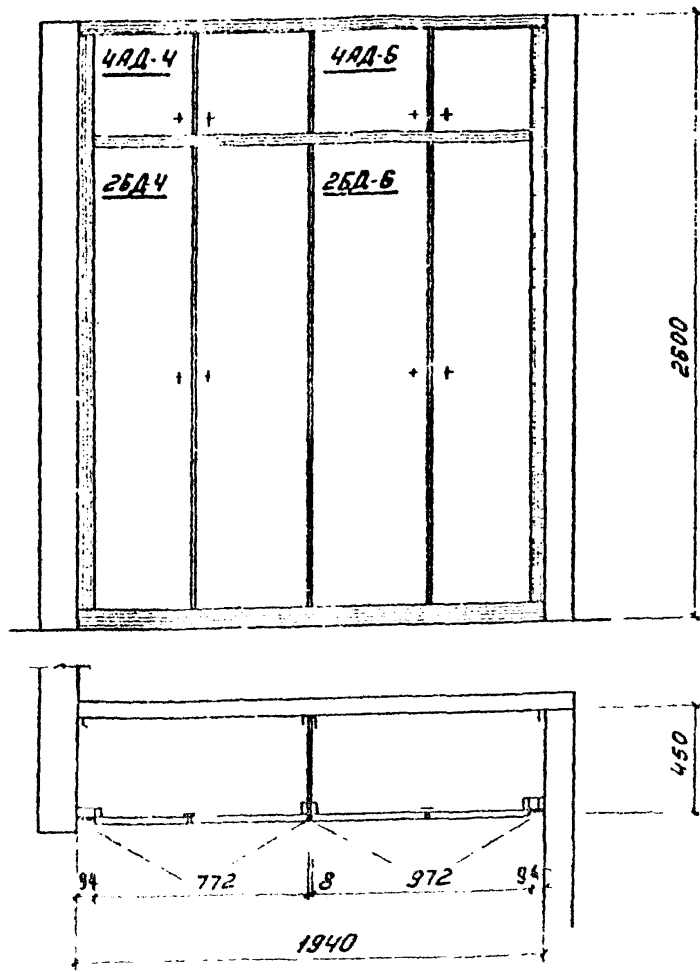

1. Узлы см листы 154, 155, 156, 157, 158
2. Элементы и детали см. альбом 1172-1 выпуск 1.

0,033 м² 7,7 м² 1,5 м²

12		Шканты	30			
11	ПА-1	Плинтус (1950)		0,001		
10	ШВ-1	Штанга	2	—	—	—
9	2Д-2	Крепежн. брус	1	0,0045	—	—
8	2Д-1	Крепежн. брус	2	0,0044	—	—
7	ПА-7	Полка переставная	7	—	2,8	—
6	ПА-2	Полка антресоли (1950)	1	—	0,9	—
5	2СР-2	Стенка промежут.	1	—	—	1,5
4	4АД-4	Блок верхней антресоли	1	0,0032	0,34	—
3	4АД-6	Блок верхней антресоли	1	0,0037	0,44	—
2	2БД-4	Блок верхней	1	0,0077	1,4	—
1	2БД-6	Блок верхней	1	0,008	1,9	—
ММ	Материал	Наименование	К-во	Объем (м ³)	Площадь (м ²)	Масса (кг)
п/п				Каждой материал		

Спецификация элементов и деталей

1970 Встроенные шкафы и антресоли

Шкафы 2Ш-7; общий вид, спецификация.
(номер применения)

Серия 1.172-1
Выпуск 1
Лист 145

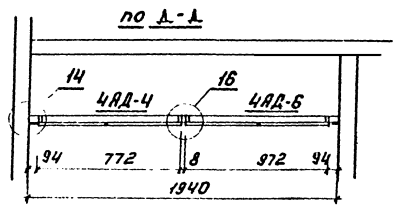
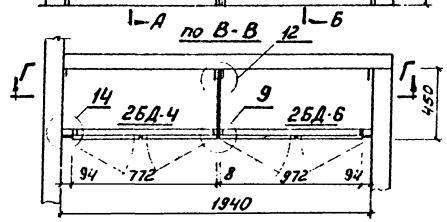
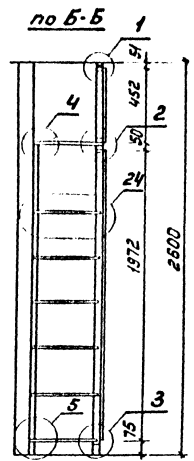
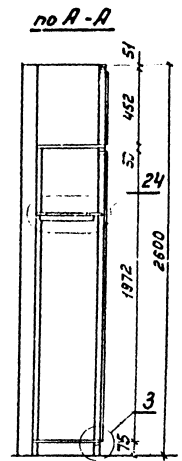
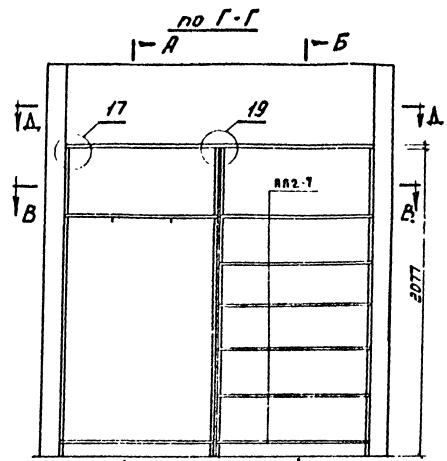

1970 Встроенные шкафы
и антресоли

Шкаф 2Ш-7; разрезы

Серия 1.172-1	Лист 146
Выпуск 1	

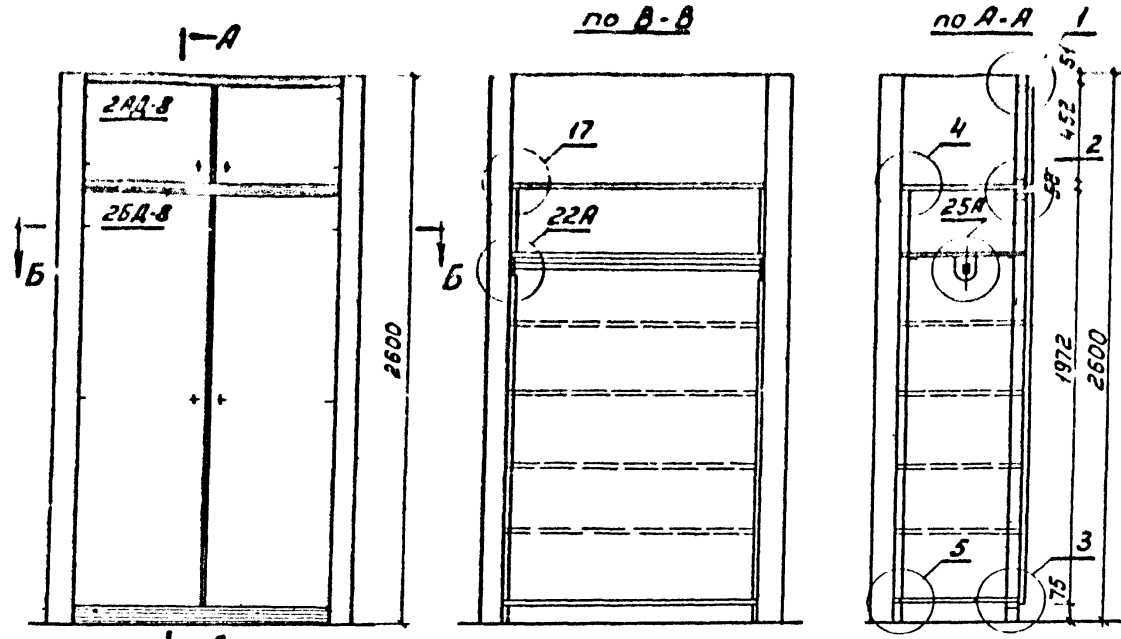

Примечание.
 1. Узлы см. листы 154, 155, 156, 157, 158.
 2. Элементы и детали см. альбом 1172-1 выпуск 1.
 3. Шкаф 2Ш-8 изготавливается со штангой для платья и полками для хозяйст. вещей.

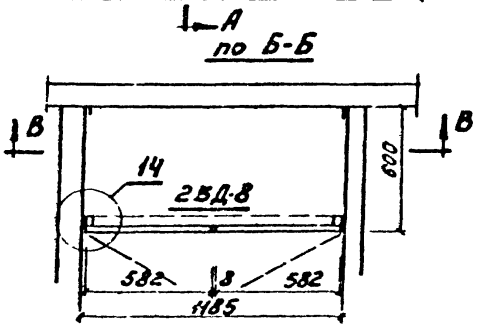

0,019 м³ 4,69 м²

ШТ-8	Штанга	1	0,001	—	—
ШД-2	Штангодержатель	2	—	—	—
Н-2	Наличник	(2%)	0,0005	—	—
ПЛ-1	Плинтус	(2%)	0,0002	—	—
ЗД-1	Крепежный брус	2	0,0044	—	—
ПШ-8	Полка переставная	1	—	0,69	—
ПА	Полка антресольн.	1	—	0,7	—
ЗД-8	Клок дверной антр.	1	0,0039	1,1	—
ЗД-8	Блок дверной	1	0,0033	2,2	—
М/П	Материал	Наименование	К/Во	КВ. М ²	Длина, М
П/Р				Расход матер.	Деталей

Спецификация элементов и деталей

1970 Встроенные шкафы и антресоль

Шкаф 2Ш-8; общий вид, разрезы.
(Пример применения)

Серия 1172-1
 Выпуск 1
 Лист 147

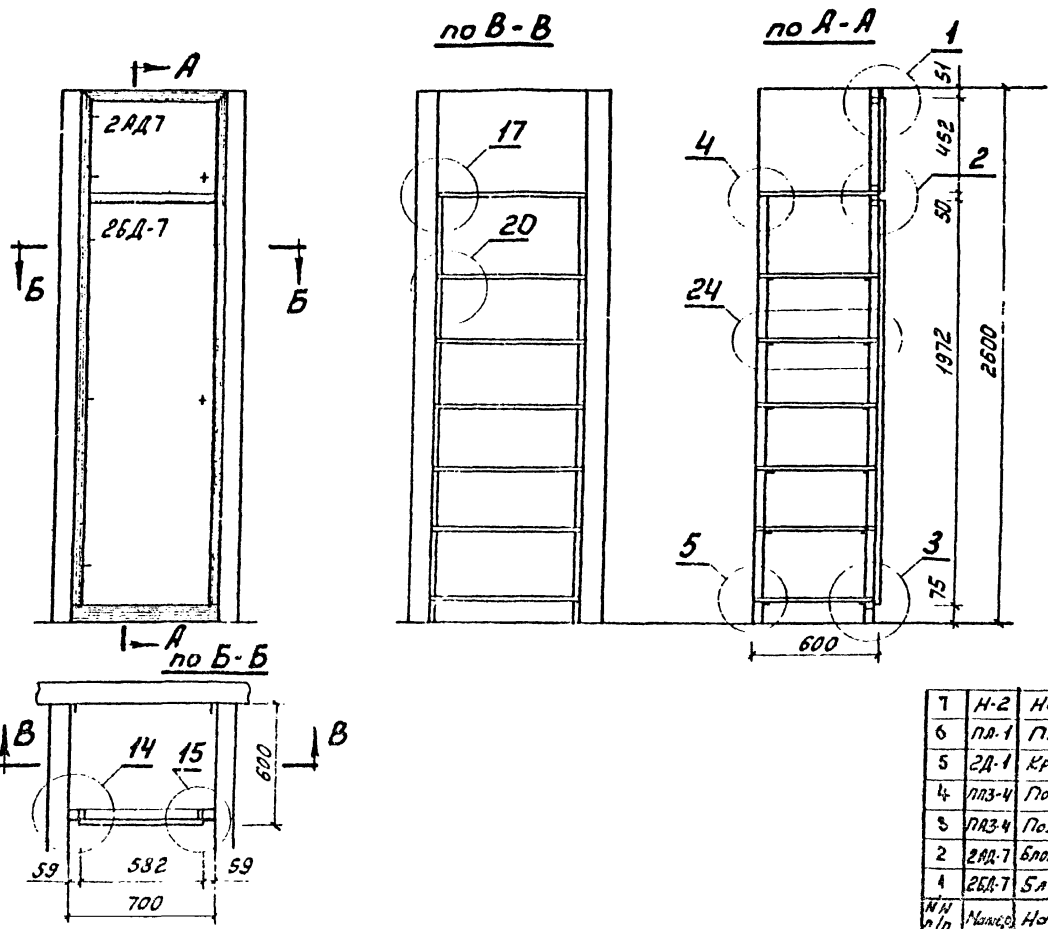

1. Узлы см. листы 154, 155, 156, 157, 158.
 2. Элементы и детали см. альбом 1.172-1 выпуск 1.

0,0143 м³ 2,04 м²

7	Н-2	Наличник	5,06м	0,0003		
6	ПД-1	Плинтус	0,67м	0,0006		-
5	2Д-1	Крепежный брусок	2	0,0044		-
4	ПДЗ-4	Полка перестав.	6	-	0,33	-
3	ПДЗ-4	Полка антресоли	1	-	0,35	-
2	2АД-7	Блок дверной антр.	1	0,0025	0,26	-
1	2БД-7	Блок дверной	1	0,0055	1,1	-
М/П	Материал	Наименование	К-во	объем м ³	площадь м ²	АВП/м ²
Расход матер.						

Спецификация элементов и деталей

1970 Встроенные шкафы и антресоли

Шкаф 2Щ9; общий вид, разрезы.
 (Пример применения)

Серия 1.172-1
 Выпуск 1
 Лист 148

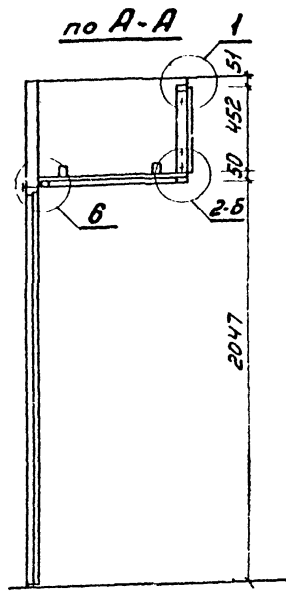
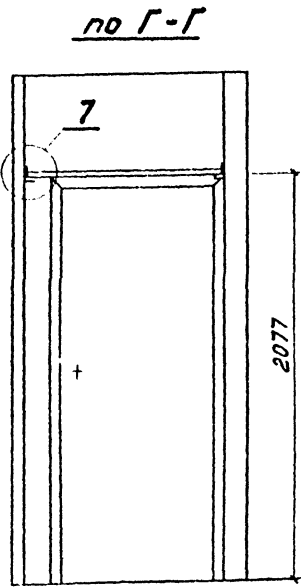
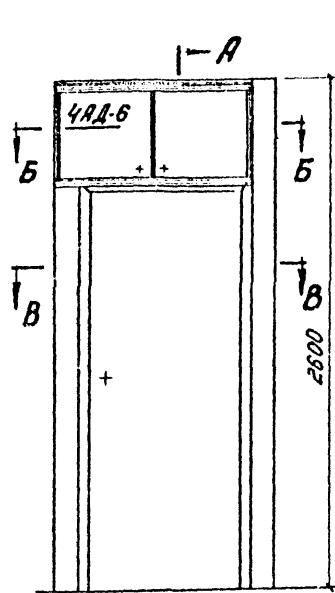

1. Узлы антресолей см. л. 154, 155, 156, 157, 158.
 2. Элементы и детали см. альбом 1.172-1 выпуск 1.

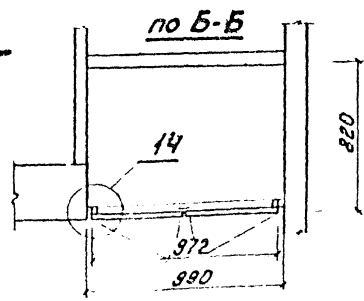
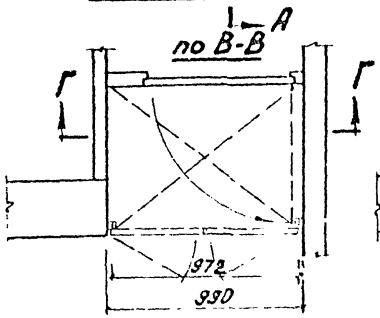

0,0053 м³ 1,24 м²

6	УМ-1	Угольник металл	4			
5		Штачки 30x15x2500	-	0,0012	-	-
4	НЛ-2	Наличник	1	0,0005	-	-
3		Брус 30x45x990	1	0,0003	-	-
2	ДЯ	Перекрытие 820x990	1	-	0,8	-
1	4АА-Б	Блок дверной антресоль	1	0,0037	0,44	-
ИИ	Кварц	Наименование	Кв.м			

Спецификация элементов и изделий

1970 Встроенные шкафы и антресоли

Антресоль 2А-1; общий вид, разрезы (пример применения)

Серия 1.172-1 Лист 149

10961-1 '51

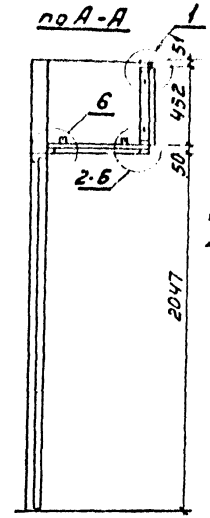
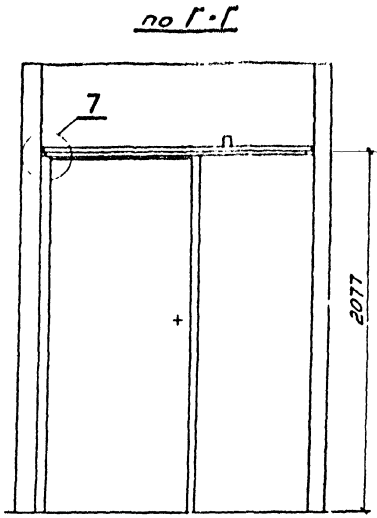
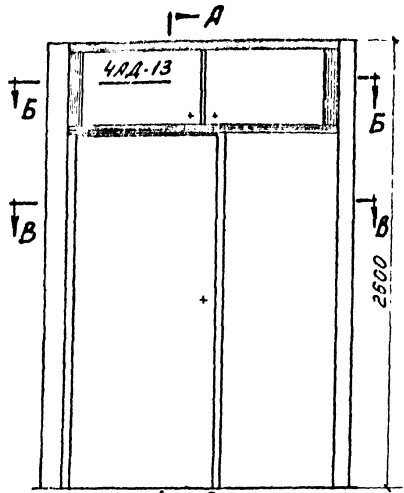

1. Цена антресоли см в
154 155 156 157 158
2. Элементы и детали
см шлоком-1, 172-1
Выпуск 1.

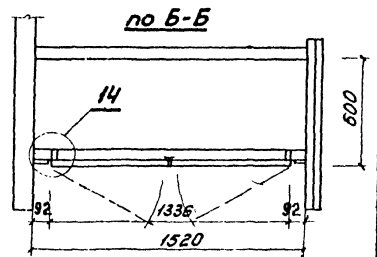
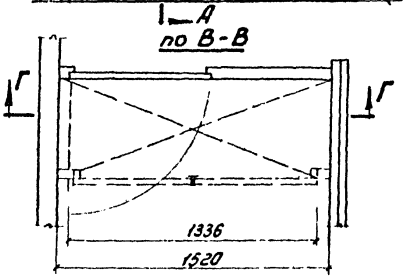

0,008 м³ 1,54 м²

6	Ум-1	Угольник металл	4	-	-
5	Нп-2	Наличник (1600)	п/м	0,007	-
4		Шталик 30×15×2500	п/м	0,001	-
3		Брус 30×45×1520	1	0,002	-
2	ПА	Перекрытие 580×1520	1	-	0,9
1	4АД-13	Блок верхней антресоли	1	0,0083	0,64
ИИ	Марка	Наименование	К во	1А-1	2А-1
				Расход по 179	

1970 Встроенные шкафы и антресоли

Антресоль 2А-2; общий вид, разрезы
(Пример применения)

Серия 1.172-1
Выпуск 1
Лист 150

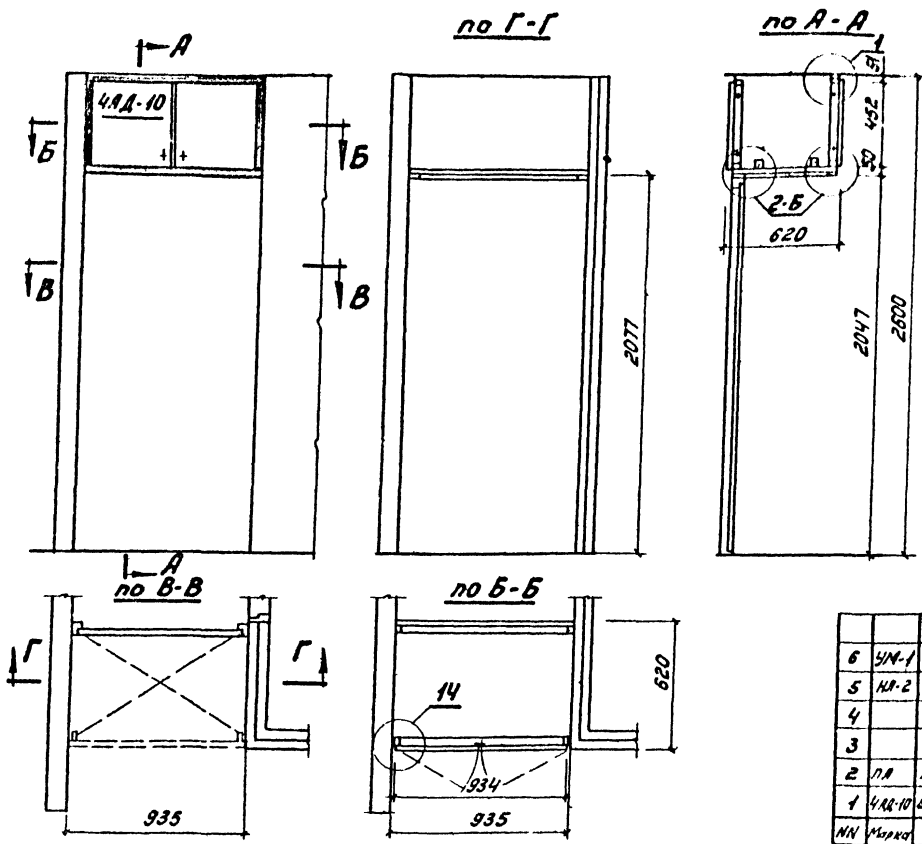

1. Узлы антресоли см лист 184, 156, 158, 167, 168.
2. Элементы и детали см. альбом 1.172-1. Выпуск 1.

				0,0086 м ² 4,35 м ²	
6	УМ-1	Увольник	4		
5	М-2	Наличник 0,95	л/м		
4		Штолп 30×15×1200	п/п	2,0006	
3		Брус 30×45×935	2	0,001	—
2	ЛП	Перекрытие (935×600)	1	—	0,55
1	4.А.10	Блок дверной антрес.	2	0,010	0,80
МН	Матрица	Наименование	к-во	ед.м ²	конт.м ²
Спецификация элементов и деталей					

1970 Встроенные шкафы и антресоли

Антресоль 2А-3; общий вид, разрезы (пример применения).

Серия 1.172-1
Выпуск 1
Лист 151

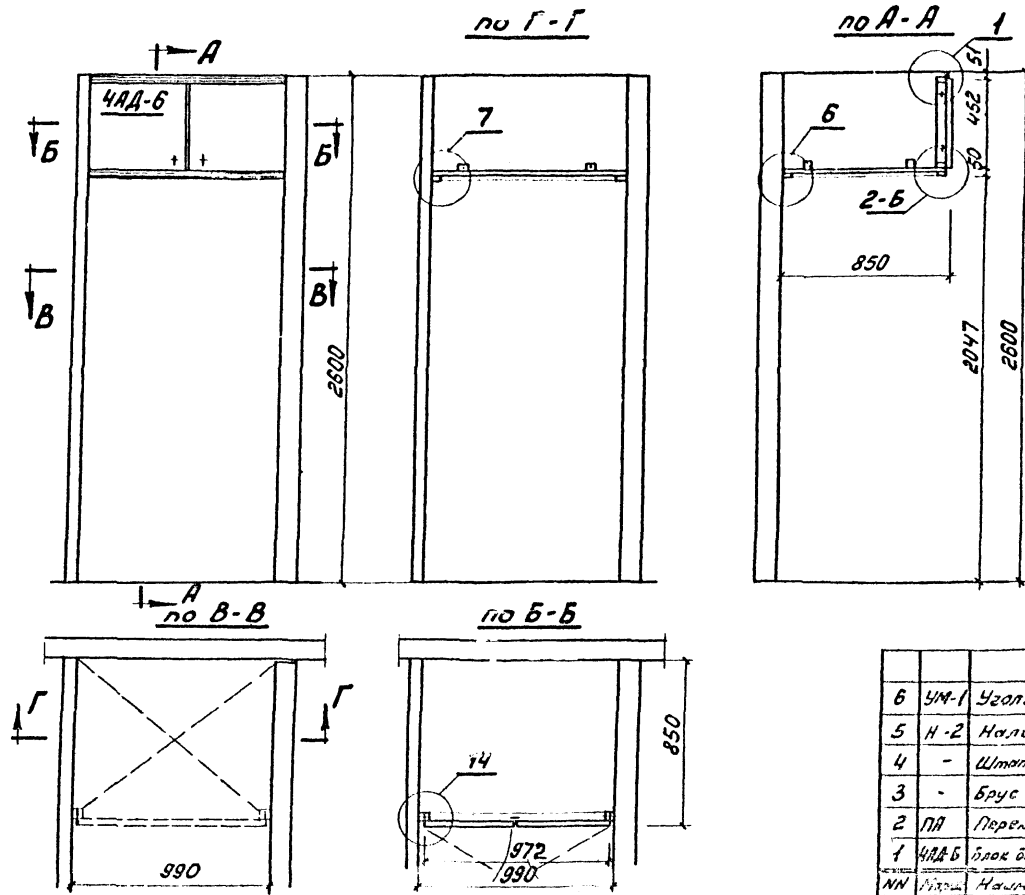

1. Узлы антресоли см. листы 154, 155, 156, 157, 158.
2. Элементы и детали см. альбом 1.172-1 выпуск 1.

0,0053 м³ 1,24 м²

6	УМ-1	Угольник метал.	4			
5	Н-2	Наличник	п/м	0,005		
4	-	Штанык 30×15×2600	п/м	0,001		
3	-	Брус 30×45×890	1	0,0001	-	
2	ПА	Перекрытие 830×890	1	-	0,8	
1	4АА-Б	Блок базарной антресоли	1	0,0037	0,44	
ИИ	ИИИ	Напольное покрытие	1,86	18 м²	1,07 м²	2,93 м²
Спецификация элементов и деталей на						

1970 Встроенные шкафы и антресоли

Антресоли 2А-4; общий вид, разрезы (Пример применения).

серия 1.172-1
выпуск 1

10961-01 154

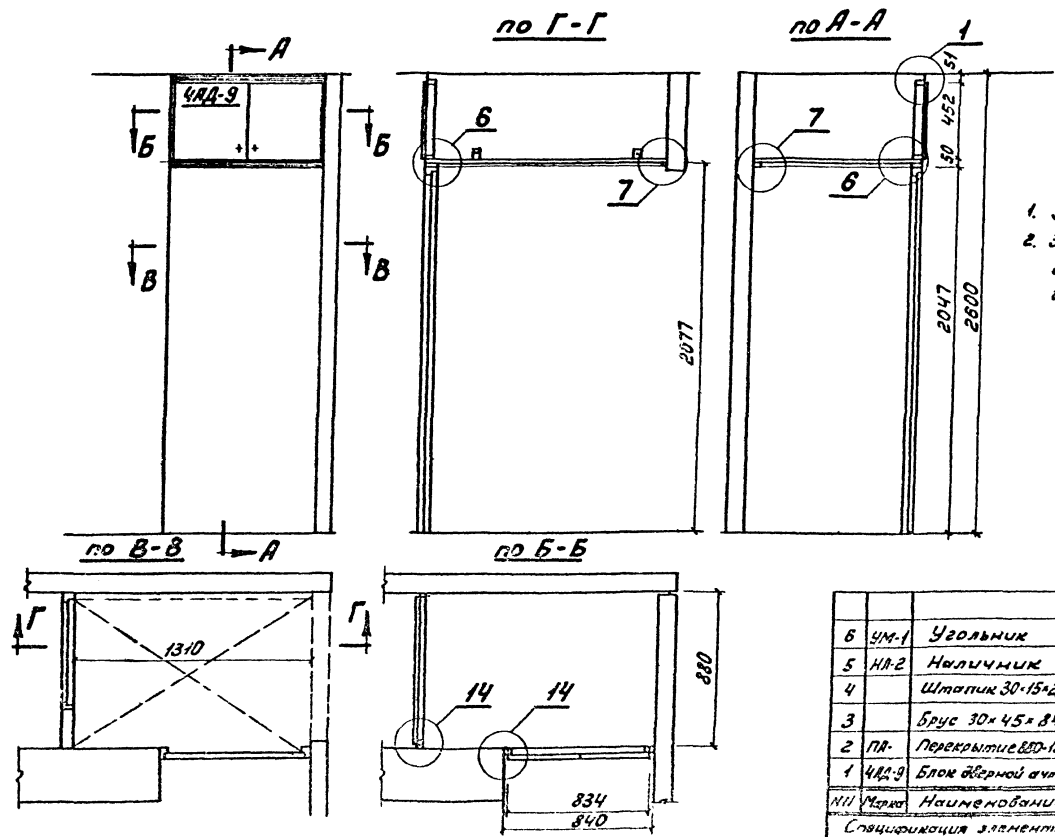

1. Узлы антресоли см.л
154, 155, 156, 157, 158.
2. Элементы и детали
см. альбом 1.172-1
выпуск 1.

0,0058 м³ 1,46 м²

6	УМ-1	Угольник	4			
5	НА-2	Наличник	п/м	0,0005		
4		Штапик 30×15×2500	п/м	0,001		
3		Брус 30×45×840	1	0,001		
2	ПН	Перекрытие 820-1310	1		1,14	
1	442.9	Блок верхней антресоли	1	0,0033	0,32	
III	Мерка	Наименование	Кол-во	Объем	Площадь	Масса

Спецификация элементов и деталей на

1970 Встроенные шкафы и антресоли

Антресоли 2А-5 общий вид, разрез.
(пример применения)

Серия 1.172-1 Лист 153
Выпуск 1

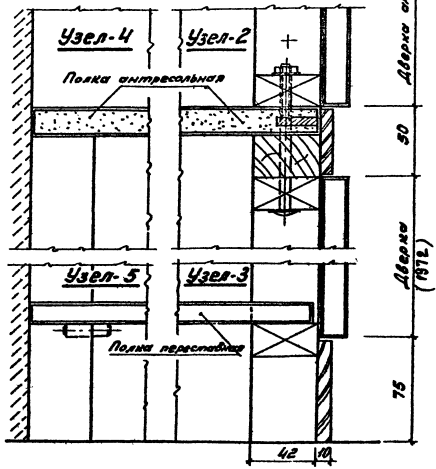
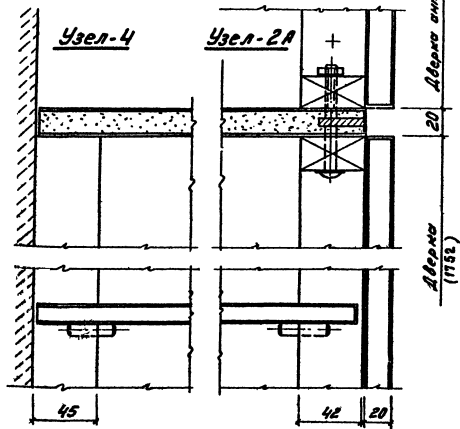
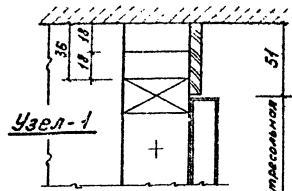
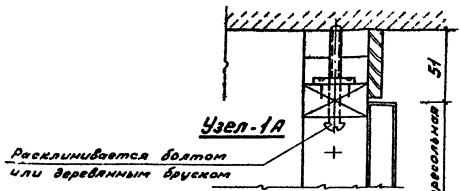

1970 Встроенные шкафы и антресоли

Узлы 1-5, 1А, 2А. (Пример применения).

Серия 1 х 172-1	Лист
Выпуск 1	154

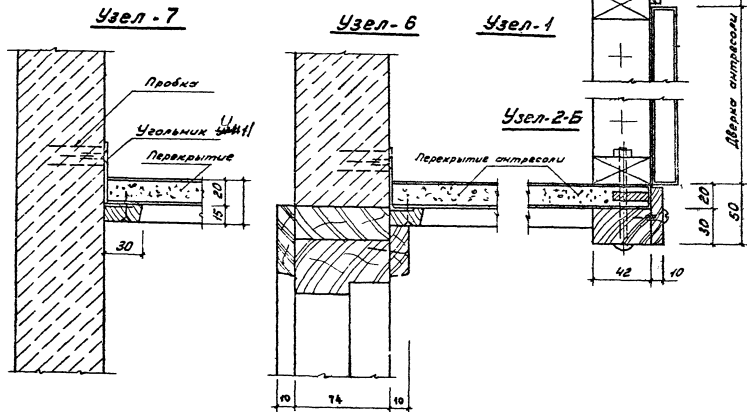

1970

Встроенные шкафы
и антресоли

Узлы - 1, 2Б, 6, 7 (Пример применения).

Серия 10
1.172-1

Лист

Выпуск 1 ф

155

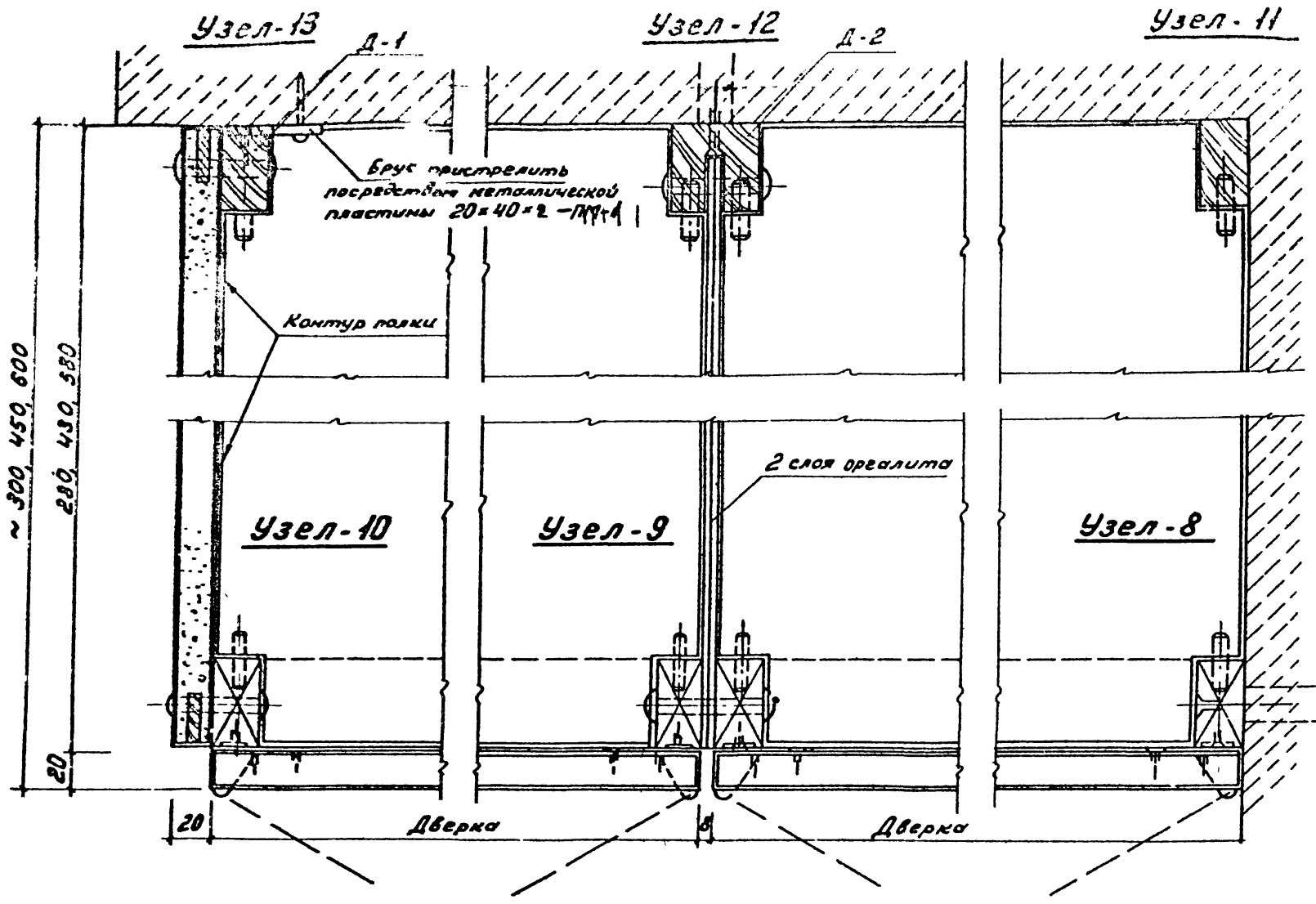

1970 Встроенные шкафы и антресоли

Узлы 8 - 13 (Пример применения).

Серия 1.172-1	Лист 156
Выпуск 1	

Узел-11

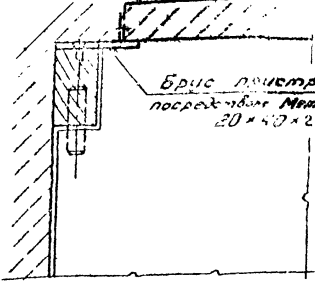

Узел-16А

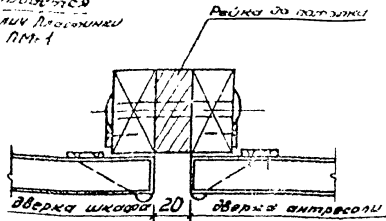

Узел-11А

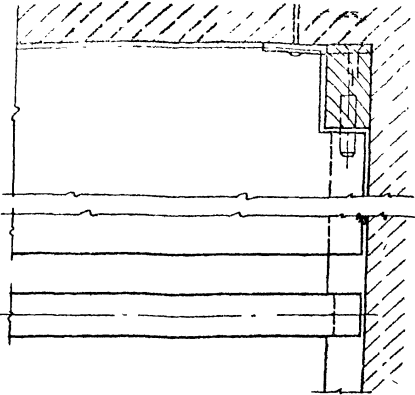

Узел-14

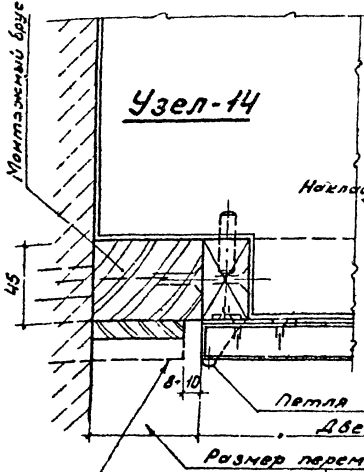

Узел-15

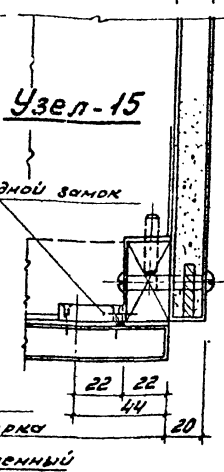

Узел-16

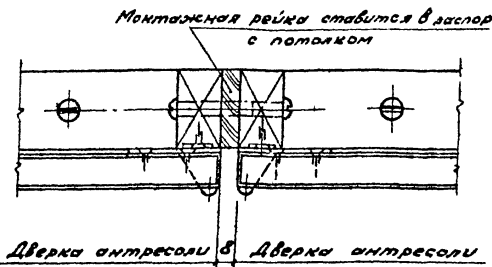

При зазоре более 70 мм следует заменить наличник на щитовую рейку толщиной дверки или зашить оргалитом.

1970 Встроенные шкафы и антресоли

Узлы 11, 11А, 14, 15, 16, 16А (Пример применения).

Серия 4.172-1	Лист 157
Выпуск 1	10961-01 159

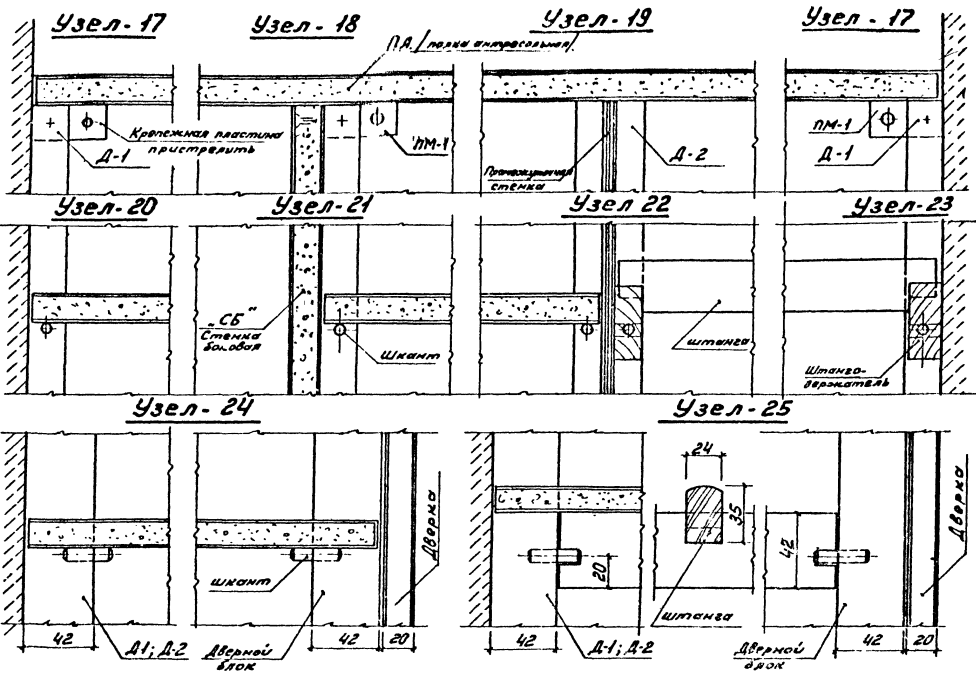

1970 Встроенные шкафы и антресоли

Узлы - 17-25 (Пример применения)

Серия 1172-1
Выпуск 1. 158