



ЦЕНТРАЛЬНЫЙ ИНСТИТУТ ТИПОВОГО ПРОЕКТИРОВАНИЯ  
ГОССТРОЯ СССР  
КИЕВСКИЙ ФИПИЛ  
г. Киев-57 ул. Эжена Потье № 12  
46/16  
Заказ № 8604 Инв. № 7597/20 Тираж 130  
Сдано в печать 14/9 1989 Цена 10.80

# ТИПОВОЙ ПРОЕКТ

409 - 28 - 38

## БЕТОНОСМЕСИТЕЛЬНЫЙ ЦЕХ АВТОМАТИЗИРОВАННЫЙ ПРОИЗВОДИТЕЛЬНОСТЬЮ 60 м<sup>3</sup> ТЯЖЕЛЫХ БЕТОННЫХ СМЕСЕЙ В ЧАС (со смесителями емкостью 1500 литров)

### АЛЬБОМ XIV ЧАСТЬ 4 СОСТАВ ПРОЕКТА

- АЛЬБОМ I Пояснительная записка  
Технологические чертежи.
- АЛЬБОМ II Архитектурно-строительные чертежи.  
Части 1, 2.
- АЛЬБОМ III Чертежи стальных конструкций. Части 1, 2
- АЛЬБОМ IV Отопление и вентиляция.  
Внутренние водопровод и канализация.
- АЛЬБОМ V Электротехнические чертежи для варианта  
с релейно-контактной системой управления  
Части 1, 2.
- АЛЬБОМ VI Электротехнические чертежи для варианта  
с электронной системой управления.
- АЛЬБОМ VII Дополнение к основному варианту в связи  
с использованием бетоносмесителей СБ-112  
вместо бетоносмесителей СБ-93.
- АЛЬБОМ VIII Заказные спецификации для варианта  
с бетоносмесителями СБ-93
- АЛЬБОМ IX Заказные спецификации для варианта  
с бетоносмесителями СБ-112.
- АЛЬБОМ X Сметы  
Части 1, 2
- АЛЬБОМ XI Чертежи нестандартизированного  
оборудования.  
Части 1, 2, 3
- АЛЬБОМ XII Вариант электротехнической части с пневма-  
тической системой управления блоками БЗ  
Части 1, 2, 3
- АЛЬБОМ XIII Дополнение к основному варианту в связи с использованием  
бетоносмесителей СБ-138 вместо бетоносмесителей СБ-93  
Части 1, 2
- АЛЬБОМ XIV Дополнение к основному варианту в связи с использованием  
бетоносмесителей СБ-138А вместо бетоносмесителей СБ-93  
Части 1, 2, 3, 4

Рабочие чертежи утверждены  
госстроем СССР протокол № 43  
от 25.09.79г.

Введены в действие Гипростром-  
машем приказом № 84 от 17.10.79г.

Разработан  
ВГПИ ГИПРОСТРОММАШ  
главный инженер института *В.М. Бузинов*  
главный инженер проекта *М.А. Готлиб*

|  |  |  |  |          |
|--|--|--|--|----------|
|  |  |  |  | Привязан |
|  |  |  |  |          |
|  |  |  |  |          |
|  |  |  |  |          |
|  |  |  |  |          |

7597/20

Числ. л.

| Наименование   | Обозначение   | Лист |
|--|---------------|------|
| Перечень чертежей  |               | 3    |
| Связь  | 3036/21.012   | 42   |
| Скоба  | 3036/21.021   | 42   |
| Ребро  | 3036/21.022   | 42   |
| Установка трехлинейного клапана КТ-1 на двухрчаковой точке с переключающим клапаном 2537/4             |               |      |
| Спецификация   | 3036/22.000   | 43   |
| Ведомость покупных изделий   | 3036/22.000ВП | 43   |
| Сборочный чертеж   | 3036/22.000СБ | 44   |
| Кронштейн  | 3036/22.001   | 45   |
| Скоба  | 3036/22.002   | 45   |
| Установка трехлинейного клапана КТ-1 в местах фиксации боронки поворотной и У5640.04.000. Спецификация | 3036/23.000   | 46   |
| Ведомость покупных изделий   | 3036/23.000ВП | 46   |
| Сборочный чертеж   | 3036/23.000СБ | 47   |
| Установка трехлинейного клапана КТ-1 на двухходовом переключателе, спецификация                        | 3036/24.000   | 48   |
| Плита  | 3036/24.001   | 48   |
| Ведомость покупных изделий   | 3036/24.000ВП | 48   |
| Сборочный чертеж   | 3036/24.000СБ | 49   |
| Установка трехлинейного клапана КТ-1 на боронке сборной с точками ш. У5640.02.000. Спецификация        | 3036/25.000   | 50   |
| Ведомость покупных изделий   | 3036/25.000ВП | 50   |
| Сборочный чертеж   | 3036/25.000СБ | 51   |
| Кронштейн  | 3036/25.001   | 52   |
| Скоба  | 3036/25.002   | 52   |
| Рычаг  | 3036/25.003   | 52   |
| Установка трехлинейного клапана КТ-1 на распределителе цемента. Спецификация                           | 3036/26.000   | 53   |
| Ведомость покупных изделий   | 3036/26.000ВП | 53   |
| Сборочный чертеж. Лист 1   | 3036/26.000СБ | 54   |
| ————— Лист 2   | 3036/26.000СБ | 55   |
| Плита  | 3036/26.001   | 55   |
| Рычаг  | 3036/26.002   | 55   |
| Установка трехлинейного клапана КТ-1 на бетоносмесителе СБ-93 (СБ-138) Спецификация                    | 3036/27.000   | 56   |
| Плита. Спецификация  | 3036/27.010   | 56   |
| Рычаг. Спецификация  | 3036/27.020   | 56   |
| Установка трехлинейного клапана КТ-1 на бетоносмесителе СБ-93 (СБ-138) Сборочный чертеж                | 3036/27.000СБ | 57   |
| Ведомость спецификаций   | 3036/27.000ВС | 58   |
| Ведомость покупных изделий   | 3036/27.000ВП | 58   |
| Плита. Сборочный чертеж  | 3036/27.010СБ | 59   |
| Плита  | 3036/27.011   | 59   |
| Ребро  | 3036/27.012   | 59   |
| Рычаг. Сборочный чертеж  | 3036/27.020СБ | 60   |

| Наименование                      | Обозначение   | Лист |
|-----------------------------------|---------------|------|
| Рычаг                             | 3036/27.021   | 60   |
| Скоба                             | 3036/27.022   | 60   |
| Ребро                             | 3036/27.023   | 60   |
| Переходник. Спецификация          | 3036/40.000   | 61   |
| Прокладка                         | 3036/40.001   | 61   |
| Прокладка                         | 3036/40.002   | 61   |
| Фланец                            | 3036/40.011   | 61   |
| Переходник. Сборочный чертеж      | 3036/40.000СБ | 62   |
| Переходник. Сборочный чертеж      | 3036/40.010СБ | 63   |
| Ведомость спецификаций            | 3036/40.000ВС | 64   |
| Ведомость покупных изделий        | 3036/40.000ВП | 64   |
| Переходник. Спецификация          | 3036/40.010   | 65   |
| Стенко                            | 3036/40.014   | 65   |
| Стенка                            | 3036/40.015   | 65   |
| Стенко                            | 3036/40.016   | 65   |
| Рама под циклон. Спецификация     | 3036/41.000   | 66   |
| Рама. Спецификация                | 3036/41.010   | 66   |
| Косынка                           | 3036/41.016   | 66   |
| Балка                             | 3036/41.017   | 66   |
| Рама под циклон. Сборочный чертеж | 3036/41.000СБ | 67   |
| Ведомость спецификаций            | 3036/41.000ВС | 68   |
| Ведомость покупных изделий        | 3036/41.000ВП | 68   |
| Рама. Сборочный чертеж            | 3036/41.010СБ | 69   |

Инв. № подл. Индекс и дата. Подпись и дата.

7597/20

409-28-38  
Листы XIV Часть 4

|           |            |          |         |         |                      |        |          |      |
|-----------|------------|----------|---------|---------|----------------------|--------|----------|------|
| Изм.      | Лист       | № докум. | Подпись | Дата    | Перечень<br>чертежей | Лист   | Маас     | Маас |
| Разраб.   | Вальвичная | Семенов  | Семенов | Семенов |                      | Лист 2 | Листов 2 |      |
| Проб.     | Семенов    | Семенов  | Семенов | Семенов |                      |        |          |      |
| П. контр. | Семенов    | Семенов  | Семенов | Семенов |                      |        |          |      |
| Рисов.    | Семенов    | Семенов  | Семенов | Семенов |                      |        |          |      |
| И. контр. | Семенов    | Семенов  | Семенов | Семенов |                      |        |          |      |
| Утв.      | Семенов    | Семенов  | Семенов | Семенов |                      |        |          |      |

Гипропроект  
Москва

| № п/п | Обозначение   | Наименование                                      | Кол.    | Примечание |
|-------|---------------|---|---------|------------|
|       |               |   |         |            |
|       |               | Документация                                      |         |            |
| 88    | 3166/1.000 СБ | Оборачивный чертеж                                | 5, 6, 7 |            |
| 83    | 3166/1.000 ВП | Ведомость закупочных изделий                      | 4       |            |
|       |               | Оборачивные единицы                               |         |            |
| 1     | 3166/1.010    | Крышечка  | 1       |            |
| 2     | 3166/1.020    | Течка   | 1       |            |
|       |               | Детали  |         |            |
| 5     | 3166/1.001    | Прокладка   | 1       |            |
| 6     | 3166/1.002    | Прокладка   | 2       |            |
| 7     | 3166/1.003    | Прокладка   | 2       |            |
| 8     | 3166/1.004    | Прокладка   | 2       |            |
| 9     | 3166/1.005    | Прокладка   | 1       |            |
| 10    | 3166/1.006    | Прокладка   |         |            |
|       |               | Листина I, листочки - С-5-89 ГОСТ 1338-77* 100x50 | 1       | 0,43кг     |
|       |               | Стандартные изделия                               |         |            |
| 12    |               | Болт М8x25.46                                     | 5       |            |
|       | 3166/1.000    |   |         |            |

№ п/п, № докум. / Подп. и Дата  
 1. Иванов И.И. / 10.01.70  
 2. Петров П.П. / 10.01.70  
 3. Сидоров С.С. / 10.01.70  
 4. Козлов К.К. / 10.01.70  
 5. Минин М.М. / 10.01.70  
 6. Морозов М.М. / 10.01.70  
 7. Новиков Н.Н. / 10.01.70  
 8. Орлов О.О. / 10.01.70  
 9. Семенов С.С. / 10.01.70  
 10. Соколов С.С. / 10.01.70  
 11. Степанов С.С. / 10.01.70  
 12. Тимофеев Т.Т. / 10.01.70

Течка в бетоно-лит. Мест Лист 2  
 смеситель СБ-138А  
 Типоразмерной Москба  
 Формат 84

| № п/п | Обозначение | Наименование   | Кол. | Примечание |
|-------|-------------|----------------|------|------------|
|       |             |                |      |            |
| 13    |             | Болт М12x30.46 |      |            |
|       |             | ГОСТ 7798-70*  | 8    |            |
| 14    |             | Болт М16x30.46 |      |            |
|       |             | ГОСТ 7798-70*  | 8    |            |
| 16    |             | Гайка М12.5    |      |            |
|       |             | ГОСТ 5915-70*  | 8    |            |
| 17    |             | Гайка М16.5    |      |            |
|       |             | ГОСТ 5915-70*  | 8    |            |
| 19    |             | Гайка М8.5     |      |            |
|       |             | ГОСТ 3032-76*  | 5    |            |
| 21    |             | Шайба 12.65Г   |      |            |
|       |             | ГОСТ 6402-70*  | 8    |            |
| 22    |             | Шайба 16.65Г   |      |            |
|       |             | ГОСТ 6402-70*  | 8    |            |
|       | 3166/1.000  |                |      |            |

№ п/п, № докум. / Подп. и Дата  
 1. Иванов И.И. / 10.01.70  
 2. Петров П.П. / 10.01.70  
 3. Сидоров С.С. / 10.01.70  
 4. Козлов К.К. / 10.01.70  
 5. Минин М.М. / 10.01.70  
 6. Морозов М.М. / 10.01.70  
 7. Новиков Н.Н. / 10.01.70  
 8. Орлов О.О. / 10.01.70  
 9. Семенов С.С. / 10.01.70  
 10. Соколов С.С. / 10.01.70  
 11. Степанов С.С. / 10.01.70  
 12. Тимофеев Т.Т. / 10.01.70

Течка в бетоно-лит. Мест Лист 2  
 смеситель СБ-138А  
 Типоразмерной Москба  
 Формат 84

| № п/п | Наименование   | Код ОКП | Обозначение документа на поставку | Поставщик | Куда входит (обозначение) | Количество |          | Примечание |
|-------|----------------|---------|-----------------------------------|-----------|---------------------------|------------|----------|------------|
|       |                |         |                                   |           |                           | на изделие | на сумму |            |
| 2     | Болт М8x25.46  |         | ГОСТ 7798-70*                     |           |                           |            |          |            |
| 3     | Болт М12x30.46 |         | ГОСТ 7798-70*                     |           | 3166/1.000                | 5          | 5        |            |
| 4     | Болт М16x30.46 |         | ГОСТ 7798-70*                     |           | 3166/1.000                | 8          | 8        |            |
| 5     | Гайка М8.5     |         | ГОСТ 3032-76*                     |           | 3166/1.000                | 8          | 8        |            |
| 6     | Гайка М12.5    |         | ГОСТ 5915-70*                     |           | 3166/1.000                | 5          | 5        |            |
| 7     | Гайка М16.5    |         | ГОСТ 5915-70*                     |           | 3166/1.000                | 8          | 8        |            |
| 8     | Шайба 12.65Г   |         | ГОСТ 6402-70*                     |           | 3166/1.000                | 8          | 8        |            |
| 9     | Шайба 16.65Г   |         | ГОСТ 6402-70*                     |           | 3166/1.000                | 8          | 8        |            |
| 10    |                |         |                                   |           | 3166/1.000                | 8          | 8        |            |
| 11    |                |         |                                   |           |                           |            |          |            |
| 12    |                |         |                                   |           |                           |            |          |            |
| 13    |                |         |                                   |           |                           |            |          |            |
| 14    |                |         |                                   |           |                           |            |          |            |
| 15    |                |         |                                   |           |                           |            |          |            |
| 16    |                |         |                                   |           |                           |            |          |            |
| 17    |                |         |                                   |           |                           |            |          |            |
| 18    |                |         |                                   |           |                           |            |          |            |
| 19    |                |         |                                   |           |                           |            |          |            |
| 20    |                |         |                                   |           |                           |            |          |            |
| 21    |                |         |                                   |           |                           |            |          |            |
| 22    |                |         |                                   |           |                           |            |          |            |
| 23    |                |         |                                   |           |                           |            |          |            |
| 24    |                |         |                                   |           |                           |            |          |            |
| 25    |                |         |                                   |           |                           |            |          |            |
| 26    |                |         |                                   |           |                           |            |          |            |

№ п/п, № докум. / Подп. и Дата  
 1. Иванов И.И. / 10.01.70  
 2. Петров П.П. / 10.01.70  
 3. Сидоров С.С. / 10.01.70  
 4. Козлов К.К. / 10.01.70  
 5. Минин М.М. / 10.01.70  
 6. Морозов М.М. / 10.01.70  
 7. Новиков Н.Н. / 10.01.70  
 8. Орлов О.О. / 10.01.70  
 9. Семенов С.С. / 10.01.70  
 10. Соколов С.С. / 10.01.70  
 11. Степанов С.С. / 10.01.70  
 12. Тимофеев Т.Т. / 10.01.70

Течка в бетоно-лит. Мест Лист 2  
 смеситель СБ-138А  
 Типоразмерной Москба  
 Формат 84

7597/20



Вид А Лист 1

6

3166/1.000 СБ

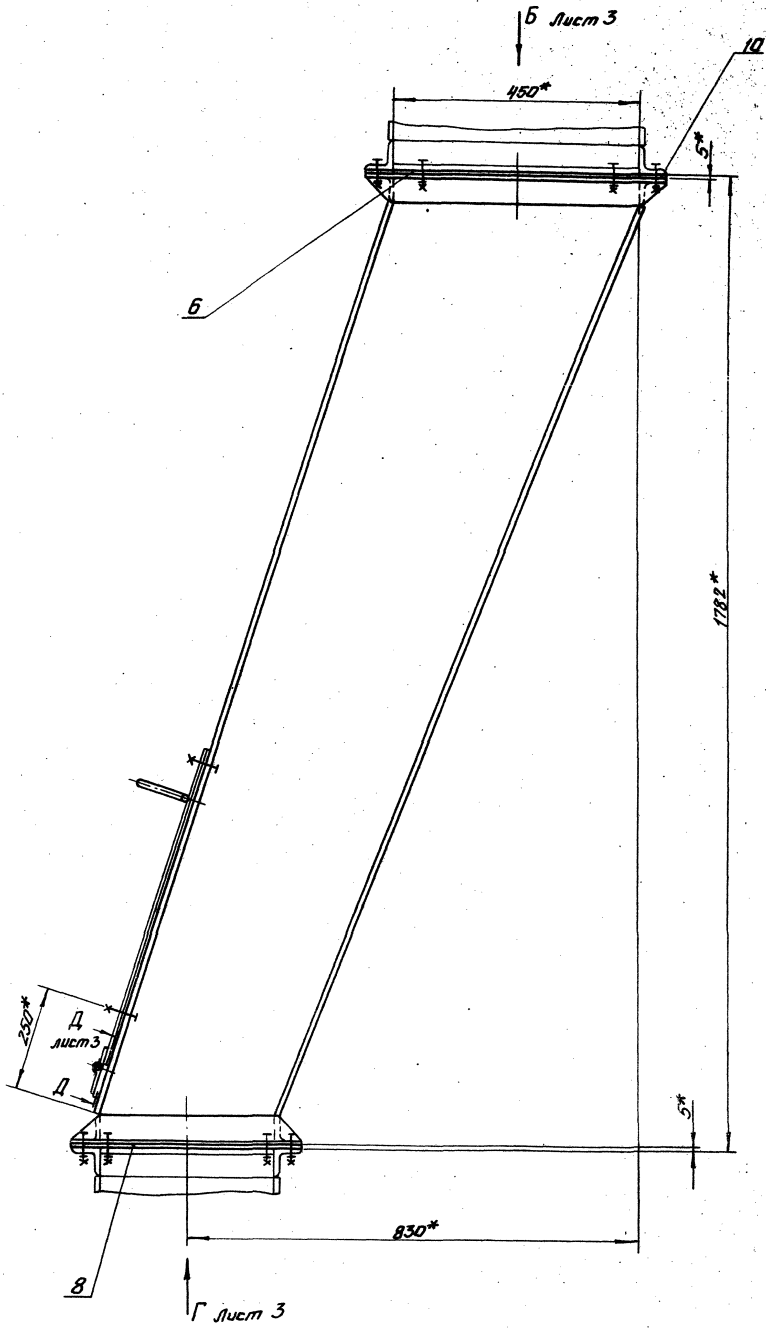

7597/20

409-28-58  
Альбом Чертежи

3166/1.000 СБ

| Имя                                 | Лист   | Дата  | Масштаб | Масса | Масшт. |
|-------------------------------------|--------|-------|---------|-------|--------|
| И.М.С. А. В.С.И.М.                  | Лист 1 | 02.14 |         |       |        |
| В.З.А.Р.А. И.С.А.Т.А.               | Лист 2 | 02.14 |         |       |        |
| Л.Е.О.В. К.А.С.И.С.Н.И.К.И.В.А.     | Лист 3 | 02.14 |         |       |        |
| К.О.Н.Т.Р. Ш.А.В.И.Н.               | Лист 4 | 02.14 |         |       |        |
| Р.И.С.О.В. С.Е.М.Е.Н.О.В.           | Лист 5 | 02.14 |         |       |        |
| И.К.О.Н.Т.А. К.А.С.И.С.Н.И.К.И.В.А. | Лист 6 | 02.14 |         |       |        |
| З.И.В. С.Е.М.Е.Н.О.В.               | Лист 7 | 02.14 |         |       |        |

Точка В бетоносте  
ситель СБ-138 А.

Сборный чертеж

Лист 2 Лист 3

Ипротромяши  
Москва

Формат А2

И.М.С. А. В.С.И.М. И.С.А.Т.А. Л.Е.О.В. К.А.С.И.С.Н.И.К.И.В.А. К.О.Н.Т.Р. Ш.А.В.И.Н. Р.И.С.О.В. С.Е.М.Е.Н.О.В. И.К.О.Н.Т.А. К.А.С.И.С.Н.И.К.И.В.А. З.И.В. С.Е.М.Е.Н.О.В.

Вид Б повернуто Лист 2

7  
3166/1.000 СБ

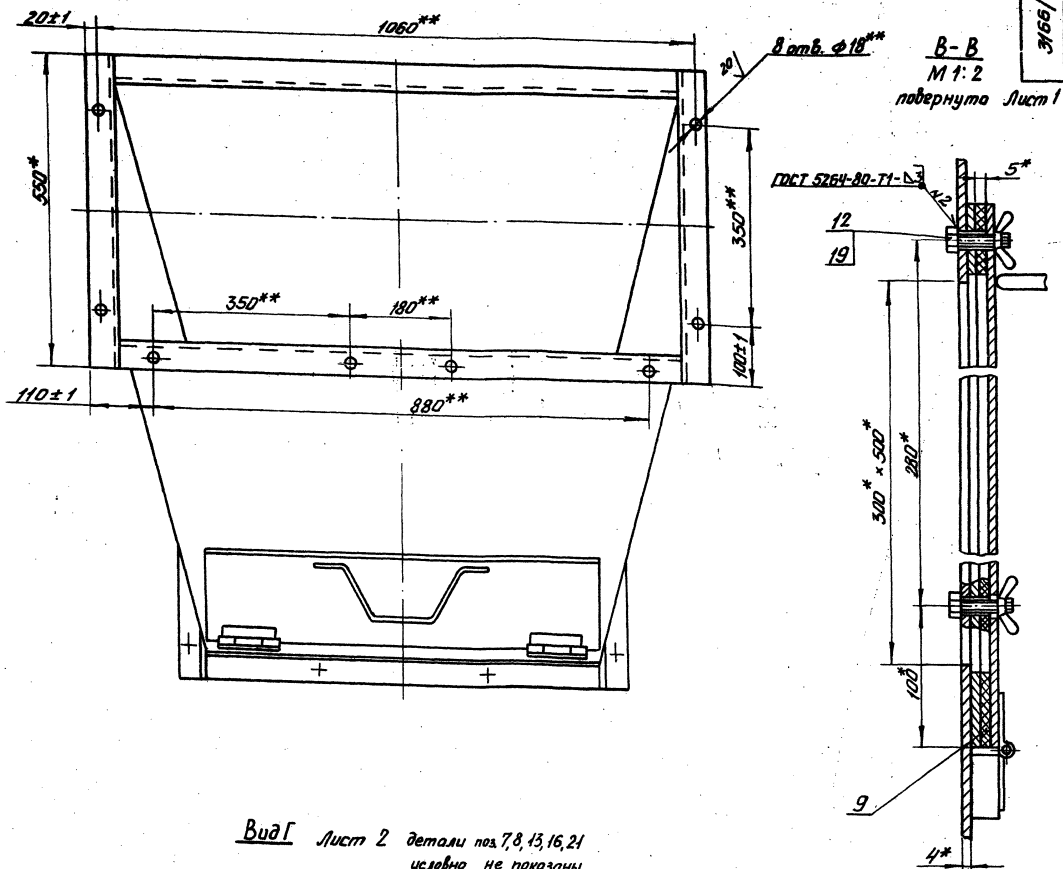

Вид Г Лист 2 детали поз.7,8,13,16,21 условно не показаны.

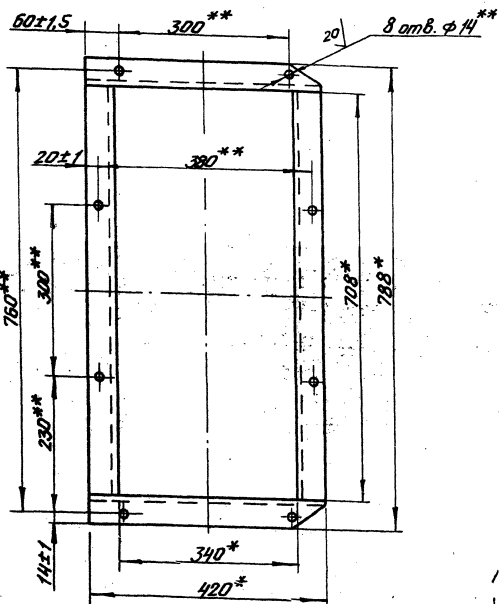

Д-Д повернуто Лист 2  
М1:2

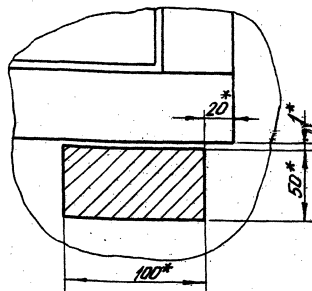

Ш.В. Мухомин (Масштаб, и. Вспомог. Материалы, Шкала, Шрифт, и. Ссылки)

7597/20

409.28-38  
Ильбом №1 Часть 4

3166/1.000 СБ

|        |              |             |       | Точка В бетономесителе СБ-138А |           | Лист    | Масса | Масштаб |
|--------|--------------|-------------|-------|--------------------------------|-----------|---------|-------|---------|
| Исполн | Лист         | № док-мента | Прод. | Дата                           |           | №       | г/в   | г/в     |
| Ильбом | 409.28-38    |             |       |                                | Ильбом №1 | Часть 4 |       |         |
| Лист   | 3166/1.000   | СБ          |       |                                | Ильбом №1 | Часть 4 |       |         |
| Исполн | Ш.В. Мухомин |             |       |                                | Ильбом №1 | Часть 4 |       |         |
| Лист   | 3166/1.000   | СБ          |       |                                | Ильбом №1 | Часть 4 |       |         |
| Исполн | Ш.В. Мухомин |             |       |                                | Ильбом №1 | Часть 4 |       |         |
| Лист   | 3166/1.000   | СБ          |       |                                | Ильбом №1 | Часть 4 |       |         |
| Исполн | Ш.В. Мухомин |             |       |                                | Ильбом №1 | Часть 4 |       |         |
| Лист   | 3166/1.000   | СБ          |       |                                | Ильбом №1 | Часть 4 |       |         |
| Исполн | Ш.В. Мухомин |             |       |                                | Ильбом №1 | Часть 4 |       |         |
| Лист   | 3166/1.000   | СБ          |       |                                | Ильбом №1 | Часть 4 |       |         |
| Исполн | Ш.В. Мухомин |             |       |                                | Ильбом №1 | Часть 4 |       |         |
| Лист   | 3166/1.000   | СБ          |       |                                | Ильбом №1 | Часть 4 |       |         |
| Исполн | Ш.В. Мухомин |             |       |                                | Ильбом №1 | Часть 4 |       |         |
| Лист   | 3166/1.000   | СБ          |       |                                | Ильбом №1 | Часть 4 |       |         |
| Исполн | Ш.В. Мухомин |             |       |                                | Ильбом №1 | Часть 4 |       |         |
| Лист   | 3166/1.000   | СБ          |       |                                | Ильбом №1 | Часть 4 |       |         |
| Исполн | Ш.В. Мухомин |             |       |                                | Ильбом №1 | Часть 4 |       |         |
| Лист   | 3166/1.000   | СБ          |       |                                | Ильбом №1 | Часть 4 |       |         |
| Исполн | Ш.В. Мухомин |             |       |                                | Ильбом №1 | Часть 4 |       |         |
| Лист   | 3166/1.000   | СБ          |       |                                | Ильбом №1 | Часть 4 |       |         |

Ильбом №1 Часть 4  
Иллюстрация  
Масштаб  
Формат А2



**В-В** лист 1  
М1:2

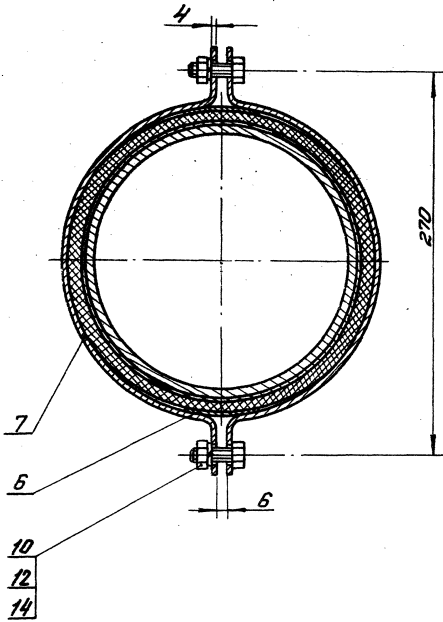

**Г-Г** лист 1  
М1:2

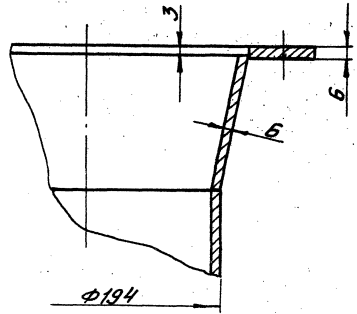

Лист 1, 2, 3, 4, 5, 6, 7, 8, 9, 10, 11, 12, 13, 14, 15, 16, 17, 18, 19, 20, 21, 22, 23, 24, 25, 26, 27, 28, 29, 30, 31, 32, 33, 34, 35, 36, 37, 38, 39, 40, 41, 42, 43, 44, 45, 46, 47, 48, 49, 50, 51, 52, 53, 54, 55, 56, 57, 58, 59, 60, 61, 62, 63, 64, 65, 66, 67, 68, 69, 70, 71, 72, 73, 74, 75, 76, 77, 78, 79, 80, 81, 82, 83, 84, 85, 86, 87, 88, 89, 90, 91, 92, 93, 94, 95, 96, 97, 98, 99, 100

|         |         |         |         |               |                    |
|---------|---------|---------|---------|---------------|--------------------|
|         |         |         |         | 3166/2.000 СБ |                    |
| Изм.    | Лист    | И док.  | Подп.   | Имя           | Точки от распре-   |
| Разр.   | Проект  | Исполн. | Провер. | Исполн.       | делителя цемента   |
| Утверд. | Исполн. | Провер. | Исполн. | Провер.       | Сборочный чертёж   |
| И.КОНТ. | И.КОНТ. | И.КОНТ. | И.КОНТ. | И.КОНТ.       | Лист 2 из 2 листов |
| И.КОНТ. | И.КОНТ. | И.КОНТ. | И.КОНТ. | И.КОНТ.       | Гипроэкономин      |
| И.КОНТ. | И.КОНТ. | И.КОНТ. | И.КОНТ. | И.КОНТ.       | Москва             |
| И.КОНТ. | И.КОНТ. | И.КОНТ. | И.КОНТ. | И.КОНТ.       | Формат А3          |

| Формат<br>Зона | Лист | Обозначение | Наименование                                   | Кол. | Приме-<br>чание |
|----------------|------|-------------|--|------|-----------------|
|                | 12   |             | Гайка М10,5<br>ГОСТ 5915-70*                   | 8    |                 |
|                | 14   |             | Шайба 10,65Г<br>ГОСТ 6402-70*                  | 8    |                 |
|                | 16   |             | Рылав 8-2-200-10<br>ГОСТ 5398-76*<br>L=1300 мм | 2    | 16 кг           |
|                |      | 3166/2.000  |  |      | Лист<br>2       |
|                |      |             |  |      | Формат А4       |

| Формат<br>Зона | Лист    | Обозначение            | Наименование                    | Кол.      | Приме-<br>чание    |
|----------------|---------|------------------------|---------------------------------|-----------|--------------------|
|                |         |                        | Документация                    |           |                    |
| *              | 15      | 3166/2.000 СБ          | Сборочный чертёж                |           | * А2, А3           |
|                |         | 3166/2.000 8П          | Ведомость паковых<br>изделий    |           | 10                 |
|                | 1       | 3166/2.010             | Течка                           | 1         |                    |
|                | 2       | - 01                   | Течка                           | 1         |                    |
|                | 3       | 3166/2.020             | Патрубок                        | 2         |                    |
|                |         | Детали                 |                                 |           |                    |
|                | 6       | 3166/2.001             | Пластина                        | 8         |                    |
|                | 7       | 3166/2.002             | Полухомут                       | 8         |                    |
|                |         | Стандартные<br>изделия |                                 |           |                    |
|                | 10      |                        | Болт М10×25,46<br>ГОСТ 7798-70* | 8         |                    |
|                |         |                        | 7597/20                         | 409-28-38 | Ильинский          |
|                |         | 3166/2.000             |                                 |           | Лист 7 из 2        |
| Изм.           | Лист    | И док.                 | Подп.                           | Имя       | Точки от распре-   |
| Разр.          | Проект  | Исполн.                | Провер.                         | Исполн.   | делителя цемента   |
| Утверд.        | Исполн. | Провер.                | Исполн.                         | Провер.   | Лист 7 из 2 листов |
| И.КОНТ.        | И.КОНТ. | И.КОНТ.                | И.КОНТ.                         | И.КОНТ.   | Гипроэкономин      |
| И.КОНТ.        | И.КОНТ. | И.КОНТ.                | И.КОНТ.                         | И.КОНТ.   | Москва             |
| И.КОНТ.        | И.КОНТ. | И.КОНТ.                | И.КОНТ.                         | И.КОНТ.   | Формат А4          |

Лист 1, 2, 3, 4, 5, 6, 7, 8, 9, 10, 11, 12, 13, 14, 15, 16, 17, 18, 19, 20, 21, 22, 23, 24, 25, 26, 27, 28, 29, 30, 31, 32, 33, 34, 35, 36, 37, 38, 39, 40, 41, 42, 43, 44, 45, 46, 47, 48, 49, 50, 51, 52, 53, 54, 55, 56, 57, 58, 59, 60, 61, 62, 63, 64, 65, 66, 67, 68, 69, 70, 71, 72, 73, 74, 75, 76, 77, 78, 79, 80, 81, 82, 83, 84, 85, 86, 87, 88, 89, 90, 91, 92, 93, 94, 95, 96, 97, 98, 99, 100

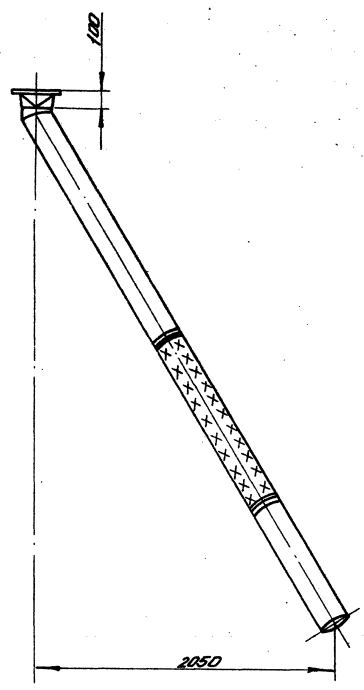
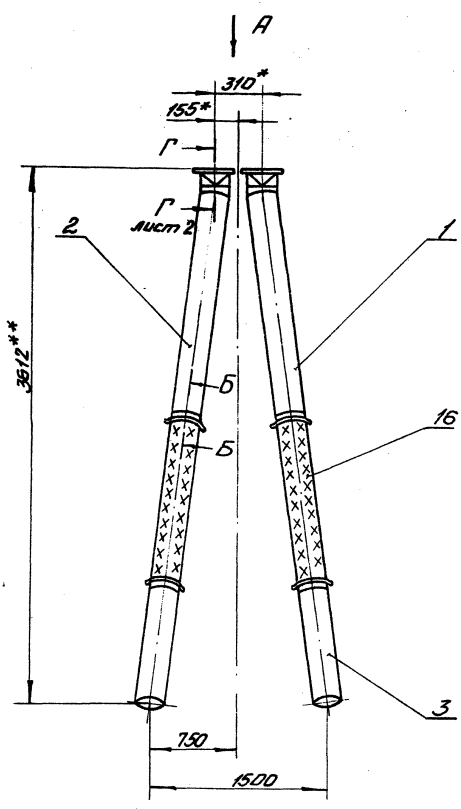

*Б-Б повернута  
М 1: 2*

*Вид А  
М 1: 5*

*В отб. ф 14*

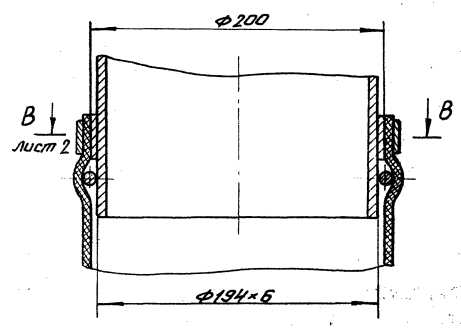
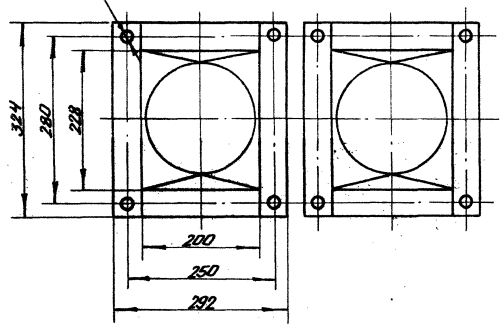

1. Размеры для справок
2. \* Согласно с распределителем цемента.
3. \*\* Уточнить при монтаже по сопрягаемым деталям.

7597/20

408-28-38  
Альбомы Чертежи

3155/2. 000 СБ

| Изм | Лист | И.Возим | Лист | Дата | Точки от распределителя цемента | Лист | Масштаб |
|-----|------|---------|------|------|---------------------------------|------|---------|
|     |      |         |      |      | Горный чертеж                   | 215  | 1:20    |
|     |      |         |      |      | Лист 1 Листов 2                 |      |         |
|     |      |         |      |      | Типрастроммаш Москва            |      |         |
|     |      |         |      |      | Формат А 2                      |      |         |

Ш.В. Гурьев / Проект и разработка / Альбомы Чертежи / Проект и разработка

| № п/п | Наименование     | Обозначение документа на поставку | Поставщик | Куда входит (обозначение) | Количество |                  |              | Примечание |
|-------|------------------|-----------------------------------|-----------|---------------------------|------------|------------------|--------------|------------|
|       |                  |                                   |           |                           | на из-деши | Вкл. на ре-лекты | на ре-гулар. |            |
| 1     |                  |                                   |           |                           |            |                  |              |            |
| 2     | Болт М10х25.46   | ГОСТ 7798-70 *                    |           | 3166/2.000                | 8          |                  | 8            |            |
| 3     |                  |                                   |           |                           |            |                  |              |            |
| 4     | Гайка М10,5      | ГОСТ 5915-70 *                    |           | 3166/2.000                | 8          |                  | 8            |            |
| 5     |                  |                                   |           |                           |            |                  |              |            |
| 6     | Шайба 10.65Г     | ГОСТ 6402-70 *                    |           | 3166/2.000                | 8          |                  | 8            |            |
| 7     |                  |                                   |           |                           |            |                  |              |            |
| 8     | Рукав В-2-200-10 | ГОСТ 5398-76*                     |           | 3166/2.000                | 2,6м       |                  | 2,6м         |            |
| 9     |                  |                                   |           |                           |            |                  |              |            |
| 10    |                  |                                   |           |                           |            |                  |              |            |
| 11    |                  |                                   |           |                           |            |                  |              |            |
| 12    |                  |                                   |           |                           |            |                  |              |            |
| 13    |                  |                                   |           |                           |            |                  |              |            |
| 14    |                  |                                   |           |                           |            |                  |              |            |
| 15    |                  |                                   |           |                           |            |                  |              |            |
| 16    |                  |                                   |           |                           |            |                  |              |            |
| 17    |                  |                                   |           |                           |            |                  |              |            |
| 18    |                  |                                   |           |                           |            |                  |              |            |
| 19    |                  |                                   |           |                           |            |                  |              |            |
| 20    |                  |                                   |           |                           |            |                  |              |            |
| 21    |                  |                                   |           |                           |            |                  |              |            |
| 22    |                  |                                   |           |                           |            |                  |              |            |
| 23    |                  |                                   |           |                           |            |                  |              |            |
| 24    |                  |                                   |           |                           |            |                  |              |            |
| 25    |                  |                                   |           |                           |            |                  |              |            |
| 26    |                  |                                   |           |                           |            |                  |              |            |
| 27    |                  |                                   |           |                           |            |                  |              |            |

7597/ЕО

408-28-38  
Автоматизация 4

|          |             |      |       |
|----------|-------------|------|-------|
| Изм. №   | № докум.    | Изд. | Дата  |
| Разраб.  | Исполнитель | Дата | 02.88 |
| Проб.    | Коллектор   | Дата | 02.88 |
| И. И. И. | Коллектор   | Дата | 02.88 |
| И. И. И. | Сенатор     | Дата | 02.88 |

3166/2.000ВП

Точки от распре-  
делителя цемента.  
Ведомость закупных  
изделий

Лист 1  
Лист 1  
Лист 6  
Гипростроммаш  
Москва  
Формат А3

№ п/п, дата, подп. и дата, фамилия, инициалы, дата, подп. и дата

| Ранг | Зона | Лист | Обозначение    | Наименование                | Кол.   | Примечание |
|------|------|------|----------------|-----------------------------|--------|------------|
|      |      |      |                | <u>Документация</u>         |        |            |
| 12   |      |      | 3036/12.000СБ  | Сборочный чертёж            | 12, 13 |            |
| 12   |      |      | 3036/12.000 ВС | Ведомость спецификаций      | 11     |            |
| 12   |      |      | 3036/12.000 ВП | Ведомость монтажных изделий | 14     |            |
|      |      |      |                | <u>Сборочные единицы</u>    |        |            |
| 11   | 1    |      | 3036/12.010    | Ограждение                  | 1      | 11, 15     |
| 11   | 2    |      | 3036/12.020    | Ограждение                  | 1      | 17         |
| 11   | 3    |      | 3036/12.030    | Лестница                    | 1      | 19         |
| 11   | 4    |      | 3036/12.040    | Площадка                    | 1      | 19         |
| 11   | 5    |      | 3036/12.050    | Ограждение                  | 1      | 19         |
| 11   | 6    |      | 3036/12.060    | Ограждение                  | 1      | 19         |
|      |      |      |                | <u>Детали</u>               |        |            |
| 11   | 7    |      | 3036/12.001    | Поручень                    | 2      | 24         |
| 11   | 8    |      | 3036/12.002    | Связь                       | 4      | 24         |

| Ранг | Зона | Лист | Обозначение    | Наименование         | Кол. | Примечание |
|------|------|------|----------------|----------------------|------|------------|
|      |      |      |                | <u>Документация:</u> |      |            |
| 12   |      |      | 3036/12.010.СБ | Сборочный чертёж     | 16   |            |
|      |      |      |                | <u>Детали:</u>       |      |            |
| 11   | 1    |      | 3036/12.011    | Стойка               | 4    | 14         |
| 11   | 2    |      | 3036/12.012    | Связь                | 2    | 24         |
| 11   | 3    |      | 3036/12.013    | Связь                | 4    | 24         |
| 11   | 4    |      | 3036/12.014    | Связь                | 2    | 25         |
| 11   | 6    |      | 3036/12.016    | Панка                | 1    | 25         |
| 11   | 7    |      | 3036/12.017    | Балка                | 1    | 25         |
| 11   | 9    |      | 3036/12.019    | Панка                | 1    | 25         |
| 12   | 10   |      | 3036/12.021    | Кронштейн            | 1    | 25         |
| 11   | 11   |      | 3036/12.022    | Скоба                | 1    | 26         |
| 11   | 12   |      | 3036/12.023    | Палец                | 1    | 26         |
| 11   | 13   |      | 3036/12.024    | Ланка                | 1    | 15         |
| 11   | 15   |      | 3036/12.054    | Стойка               | 2    | 23         |

Ш.б. № 104, Подп. и дата: 1989.08.15, Ш.б. № 104, Подп. и дата: 1989.08.15

Ш.б. № 104, Подп. и дата: 1989.08.15, Ш.б. № 104, Подп. и дата: 1989.08.15

3036/12.000

3036/12.010

Ограждение фильтра

Ограждение

Лист Лист Листов  
Гипростронмаш  
Москва  
Фармат 11

Лист Лист Листов  
Гипростронмаш  
Москва  
Фармат 11

| Ранг | Обозначение | Наименование       | Обозначение | Кол. | Примечание |
|------|-------------|--------------------|-------------|------|------------|
| 1    | 3036/12.000 | Ограждение фильтра |             |      | 12, 13     |
| 2    | 3036/12.010 | Ограждение         | 3036/12.000 | 1    | 11, 14     |
| 3    | 3036/12.020 | Ограждение         | 3036/12.000 | 1    | 17         |
| 4    | 3036/12.030 | Лестница           | 3036/12.000 | 1    | 19         |
| 5    | 3036/12.040 | Площадка           | 3036/12.000 | 1    | 19         |
| 6    | 3036/12.050 | Ограждение         | 3036/12.000 | 1    | 19         |
| 7    | 3036/12.060 | Ограждение         | 3036/12.000 | 1    | 19         |
| 8    |             |                    |             |      |            |
| 9    |             |                    |             |      |            |
| 10   |             |                    |             |      |            |
| 11   |             |                    |             |      |            |
| 12   |             |                    |             |      |            |
| 13   |             |                    |             |      |            |
| 14   |             |                    |             |      |            |
| 15   |             |                    |             |      |            |
| 16   |             |                    |             |      |            |
| 17   |             |                    |             |      |            |
| 18   |             |                    |             |      |            |
| 19   |             |                    |             |      |            |
| 20   |             |                    |             |      |            |
| 21   |             |                    |             |      |            |
| 22   |             |                    |             |      |            |
| 23   |             |                    |             |      |            |
| 24   |             |                    |             |      |            |
| 25   |             |                    |             |      |            |
| 26   |             |                    |             |      |            |
| 27   |             |                    |             |      |            |
| 28   |             |                    |             |      |            |

1597/20

109-28-38

Листов XIV Часть 4

3036/12.000 ВС

Ограждение фильтра  
Ведомость спецификаций

Лист Лист Листов  
Гипростронмаш  
Москва  
Фармат 12

Ш.б. № 104, Подп. и дата: 1989.08.15, Ш.б. № 104, Подп. и дата: 1989.08.15

Лист Лист Листов  
Гипростронмаш  
Москва  
Фармат 12



Вид А

15

3036/12.000 СБ

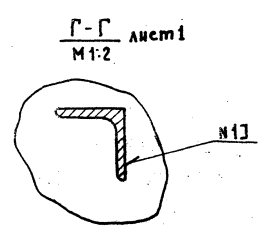
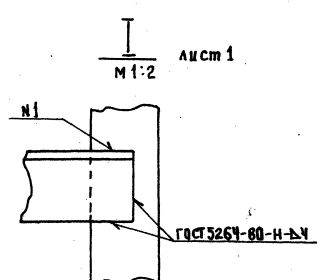
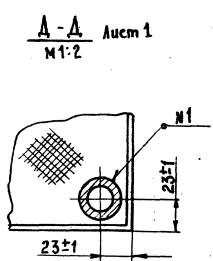
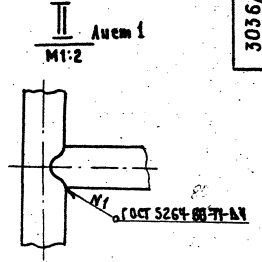
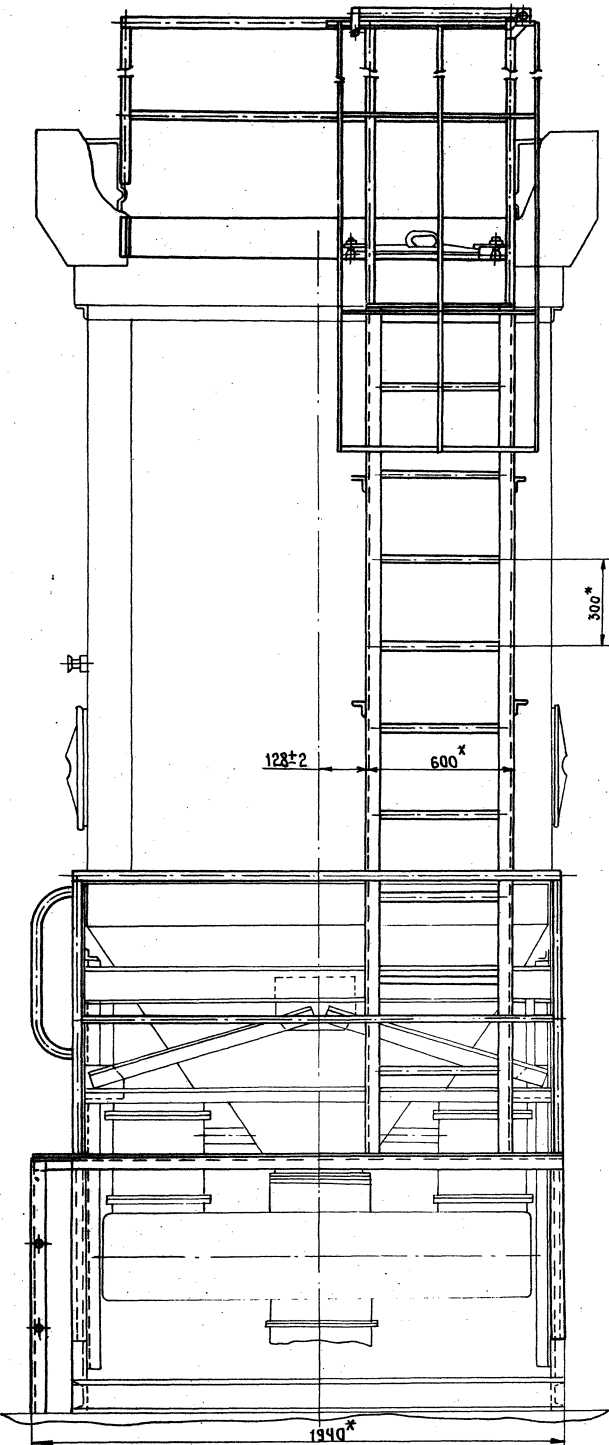

7597/20

ИЭС-23-38  
Лист 2 из 4

3036/12.000 СБ

| Изм. | Лист | № докум. | Подп.       | Дата     |
|------|------|----------|-------------|----------|
|      |      | Разработ | Рябыкин     | 24.02.89 |
|      |      | Проект   | Рябов       | 02.03.89 |
|      |      | Утвержд  | Семенин     | 06.03.89 |
|      |      | Исполн   | Рябов       | 06.03.89 |
|      |      | Этп.в.   | Влацкинский | 06.03.89 |

Ограждение фильтра  
Сборочный чертеж

| Лист                   | Масштаб |
|------------------------|---------|
| Лист 2                 | Лист 4  |
| Гипропротмаш<br>Москва |         |
| Формат 22              |         |

ИЭС-23-38  
Лист 2 из 4

| № строки | Наименование      | Код ОКП | Обозначение документа на поставку | Поставщик  | Куда входит (обозначение) | Количество  |            |               |       | 14 |
|----------|-------------------|---------|-----------------------------------|--|---------------------------|-------------|------------|---------------|-------|----|
|          |                   |         |                                   |  |                           | на из-делие | в комплект | на ре-зультат | всего |    |
| 1        |                   |         |                                   |  |                           |             |            |               |       |    |
| 2        | Ось 12x5x50 см3   |         | ГОСТ 9650-80*                     |  | 3036/12.010               | 1           |            |               | 1     |    |
| 3        |                   |         |                                   |  |                           |             |            |               |       |    |
| 4        |                   |         |                                   |  |                           |             |            |               |       |    |
| 5        | Шайба 12.02.05    |         | ГОСТ 9649-78                      |  | 3036/12.010               | 1           |            |               | 1     |    |
| 6        |                   |         |                                   |  |                           |             |            |               |       |    |
| 7        |                   |         |                                   |  |                           |             |            |               |       |    |
| 8        | Шплицы 3,2x25     |         | ГОСТ 397-79*                      |  | 3036/12.010               | 1           |            |               | 1     |    |
| 9        |                   |         |                                   |  |                           |             |            |               |       |    |
| 10       |                   |         |                                   |  |                           |             |            |               |       |    |
| 11       | Штифт 4x6x12      |         | ГОСТ 3128-70*                     |  | 3036/12.010               | 1           |            |               | 1     |    |
| 12       |                   |         |                                   |  |                           |             |            |               |       |    |
| 13       | Цель короткая -   |         |                                   |  |                           |             |            |               |       |    |
| 14       | замкнутая тех-    |         |                                   |  |                           |             |            |               |       |    |
| 15       | ническая ф5 тип I |         |                                   |  |                           |             |            |               |       |    |
| 16       | 20 звенев         |         | ГОСТ 7070-75*                     | г. Горький произ-водственное объединение "Красный якорь" | 3036/12.000               | 1           |            |               | 1     |    |
| 17       |                   |         |                                   |  |                           |             |            |               |       |    |
| 18       |                   |         |                                   |  |                           |             |            |               |       |    |
| 19       |                   |         |                                   |  |                           |             |            |               |       |    |
| 20       |                   |         |                                   |  |                           |             |            |               |       |    |
| 21       |                   |         |                                   |  |                           |             |            |               |       |    |
| 22       |                   |         |                                   |  |                           |             |            |               |       |    |
| 23       |                   |         |                                   |  |                           |             |            |               |       |    |
| 24       |                   |         |                                   |  |                           |             |            |               |       |    |
| 25       |                   |         |                                   |  |                           |             |            |               |       |    |
| 26       |                   |         |                                   |  |                           |             |            |               |       |    |

Шифр, № табл., Подп. и дата, Взам. инв. №, Шифр, № табл., Подп. и дата

|                            |                      |                  |
|----------------------------|----------------------|------------------|
| 3036/12.000 ВП             | Ограждение фильтра   | Дет. Лист Листов |
| Ведомость покупных изделий | Гипростроммаш Москва | Фармаг 12        |

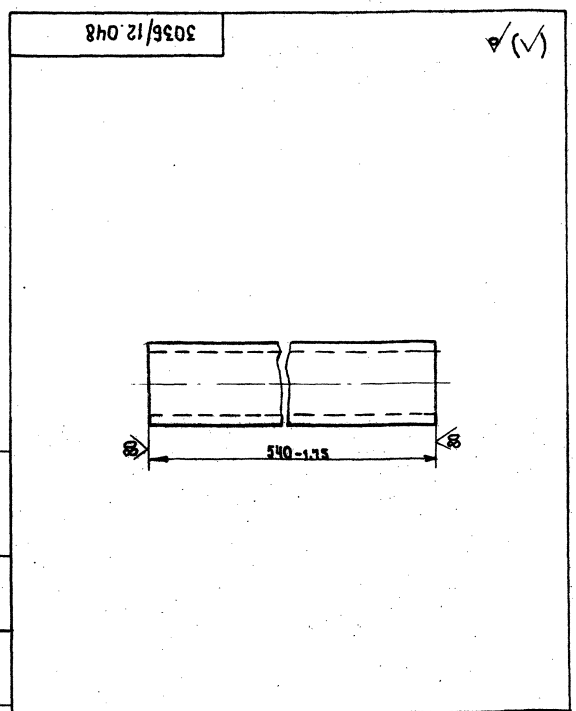

|                        |                      |                     |
|------------------------|----------------------|---------------------|
| 3036/12.048            | Ступенька            | Дет. Масса Массовое |
| Труба 20 ГОСТ 3262-75* | Гипростроммаш Москва | Фармаг 11           |

Шифр, № табл., Подп. и дата, Взам. инв. №, Шифр, № табл., Подп. и дата

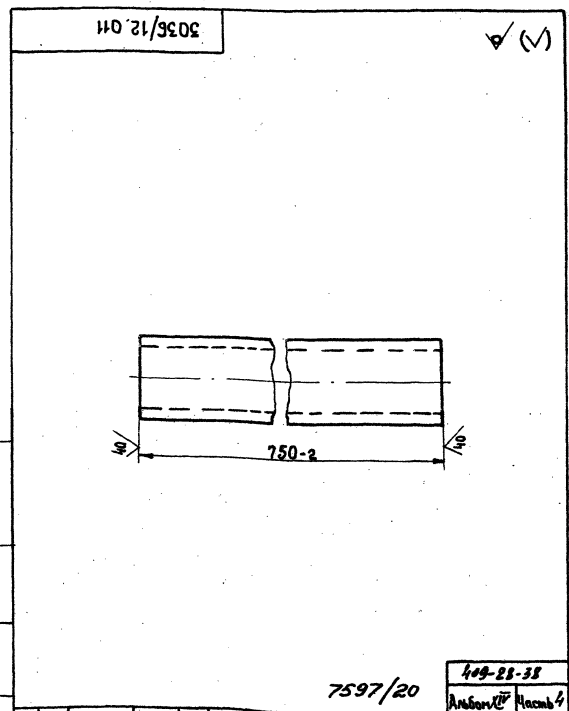

|                        |                      |                     |
|------------------------|----------------------|---------------------|
| 3036/12.011            | Стайка               | Дет. Масса Массовое |
| Труба 20 ГОСТ 3262-75* | Гипростроммаш Москва | Фармаг 11           |

Шифр, № табл., Подп. и дата, Взам. инв. №, Шифр, № табл., Подп. и дата

3036/12.037

(✓) А

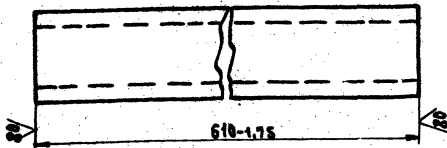

Шифр материала, Подп. и дата, Взам. инв. №, Шифр докум. Подп. и дата

|                        |  |  |                        |       |         |
|------------------------|--|--|------------------------|-------|---------|
| 3036/12.037            |  |  | Лист                   | Масса | Масштаб |
| Ступенька              |  |  | 1                      | 1:1   |         |
| Труба 20 ГОСТ 3262-75* |  |  | Гипростротрамаш Москва |       |         |
| Формат И               |  |  |                        |       |         |

3036/12.047

(✓) В 15

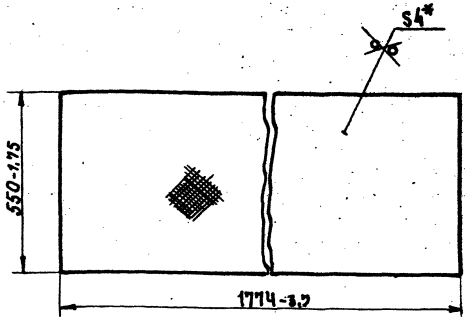

Шифр материала, Подп. и дата, Взам. инв. №, Шифр докум. Подп. и дата

|   |  |  |                        |       |         |
|---|--|--|------------------------|-------|---------|
| 3036/12.047                               |  |  | Лист                   | Масса | Масштаб |
| Настил                                    |  |  | 33                     | 1:10  |         |
| Лист ромб. 0-ПН-4 Б ст.3 КЛ ГОСТ 3568-77* |  |  | Гипростротрамаш Москва |       |         |
| Формат И                                  |  |  |                        |       |         |

\* Размер для справок

3036/12.024

(✓) В

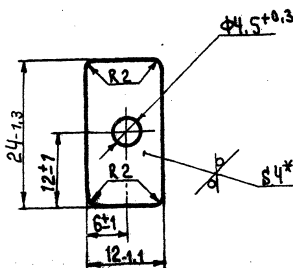

Шифр материала, Подп. и дата, Взам. инв. №, Шифр докум. Подп. и дата

|   |  |  |                        |       |         |
|---|--|--|------------------------|-------|---------|
| 3036/12.024                               |  |  | Лист                   | Масса | Масштаб |
| Лапка                                     |  |  | 0.008                  | 2:1   |         |
| Б-ПН-4 ГОСТ 19903-74* Ст.3 ГОСТ 14897-69* |  |  | Гипростротрамаш Москва |       |         |
| Формат И                                  |  |  |                        |       |         |

\* Размер для справок

| Формат | Зона | Поз. | Обозначение              | Наименование                               | Кол.      | Примечание      |
|--------|------|------|--------------------------|--|-----------|-----------------|
|        |      |      |                          | Стандартные изделия                        |           |                 |
|        |      | 17   |                          | Цепь короткозвончатая техническая ф3 тип I |           |                 |
|        |      | 19   | гост 1218-15* 20 звеньев | Ось 12Х5×50 ст.3                           | 1         |                 |
|        |      | 20   | гост 9650-71*            | Шайба 12.02.05                             | 1         |                 |
|        |      | 21   | гост 9649-78             | Шплицт 3,2×25                              | 1         |                 |
|        |      | 22   | гост 397-79              | Штифт 4 т.6×12                             | 1         |                 |
|        |      |      | гост 3128-70*            |  | 1         |                 |
|        |      |      |                          | 7597/20                                    | 103-28-38 | Лист IV Насты 4 |
|        |      |      |                          | 3036/12.010                                |           | Лист 2          |
|        |      |      |                          |  |           | Формат И        |



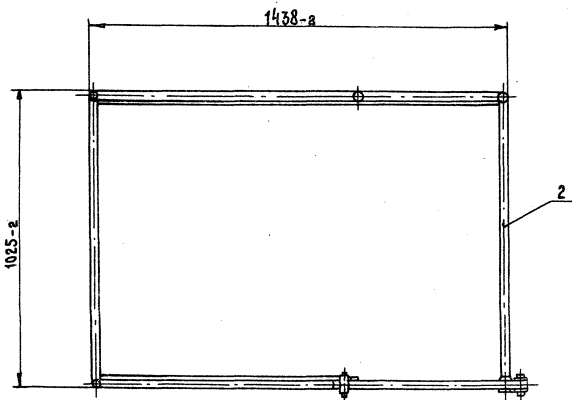
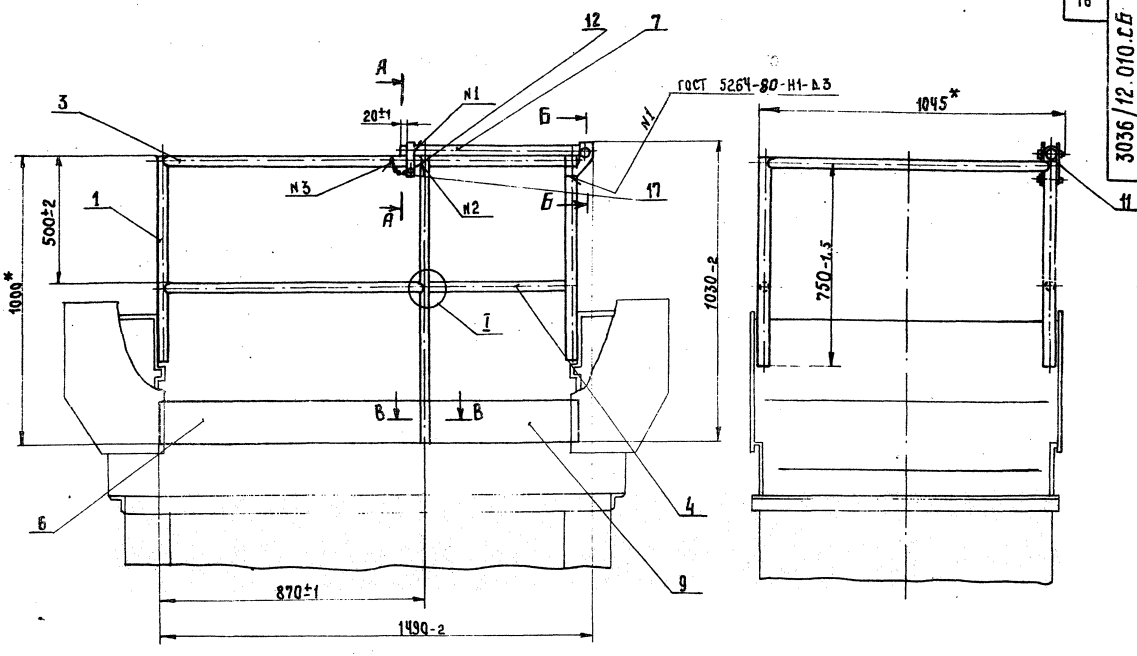

I  
M1:2

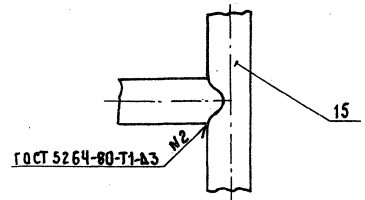

Б-Б  
M1:1

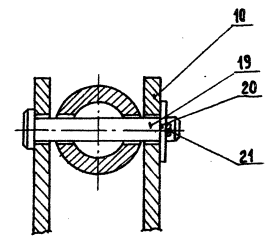

A-A  
M1:2

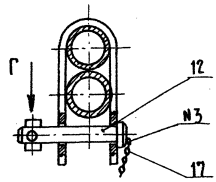

В-В  
M1:1

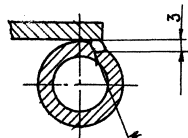

Сварка ручная электродуговая

Вид Г  
M1:1

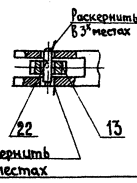

\* Размеры для справок

409-28-38  
Листов XIV/Часть 4

7597/20

3036/12.010СБ

| № | Лист      | № докум. | Подп. | Дата     | Лист | Масса | Масштаб |
|---|-----------|----------|-------|----------|------|-------|---------|
| 1 | Разраб.   | Лазович  | С     | 06.01    | 32   | 1:10  |         |
| 2 | Проб.     | Рябов    | С     | 06.01    |      |       |         |
| 3 | Т. контр. | Шалаш    | С     | 06.01    |      |       |         |
| 4 | Рубов.    | Семенов  | С     | 06.01    |      |       |         |
| 5 | Н. контр. | Рябов    | С     | 06.01    |      |       |         |
| 6 | Утв.      | Семенов  | С     | 10.03.91 |      |       |         |

Ограждение  
Сварочный чертеж

Лист 32  
Листов 1  
Гипростротмаш  
Москва  
Формат 22

Шк. № подл. Подп. и дата  
В. шиф. №  
Шк. № подл. и дата

3036/12.025

16 (✓)

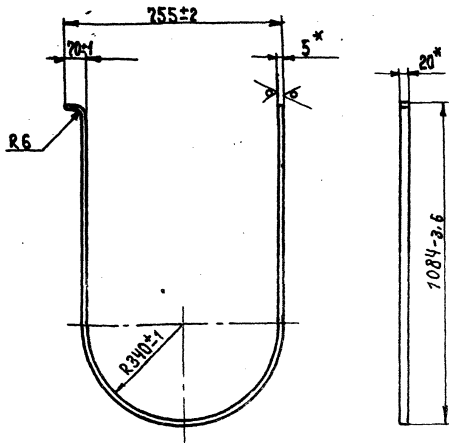

\* Размер для справок

3036/12.025

СВЯЗЬ

|        |       |            |
|--------|-------|------------|
| Лист   | Масса | Кол-во шт. |
| 2      | 1:10  |            |
| Листов |       |            |

Полоса 5x20 ГОСТ 103-76 ст.3-1-ГОСТ 535-79\*

Гипростромаш Москва

Формат И

3036/12.026

17 (✓)

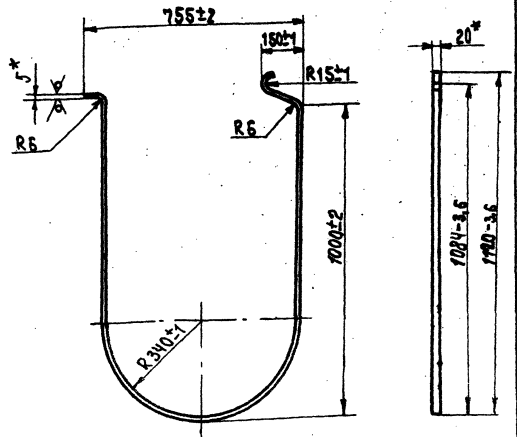

\* Размер для справок

3036/12.026

СВЯЗЬ

|        |       |            |
|--------|-------|------------|
| Лист   | Масса | Кол-во шт. |
| 2,1    | 1:10  |            |
| Листов |       |            |

Полоса 5x20 ГОСТ 103-76 ст.3-1-ГОСТ 535-79\*

Гипростромаш Москва

Формат И

3036/12.027

18 (✓)

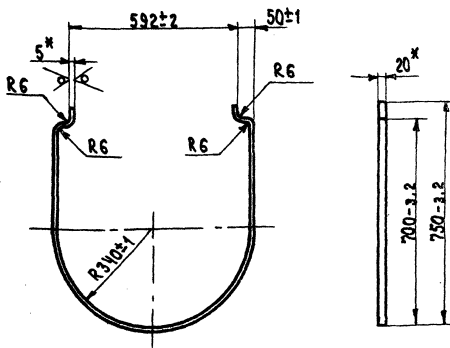

\* Размеры для справок

3036/12.027

СВЯЗЬ

|        |       |            |
|--------|-------|------------|
| Лист   | Масса | Кол-во шт. |
| 1,6    | 1:10  |            |
| Листов |       |            |

Полоса 5x20 ГОСТ 103-76 ст.3-1-ГОСТ 535-79\*

Гипростромаш Москва

Формат И

| Район               | Зона | № поз. | Обозначение    | Наименование   | Кол.    | Примечание                     |
|---------------------|------|--------|----------------|--|---------|--------------------------------|
| <u>Документация</u> |      |        |                |  |         |                                |
|                     |      | 22     | 3036/12.020.СБ | Сборочный чертеж   | 18      |                                |
| <u>Детали</u>       |      |        |                |  |         |                                |
| И1                  | 1    |        | 3036/12.025    | СВЯЗЬ  | 1       | 11                             |
| И1                  | 2    |        | 3036/12.026    | СВЯЗЬ  | 1       | 17                             |
| И1                  | 3    |        | 3036/12.027    | СВЯЗЬ  | 2       | 17                             |
| И1                  | 4    |        | 3036/12.028    | СВЯЗЬ<br>Полоса 5x20 ГОСТ 103-76 ст.3-1-ГОСТ 535-79<br>с=2500-1.75 | 3       |                                |
|                     |      |        |                |  | 7597/20 | 409-28-38<br>Листом XIV № 20/4 |

3036/12.020

Ограждение

|      |      |        |
|------|------|--------|
| Лист | Лист | Листов |
|      |      |        |

Гипростромаш Москва

Формат И

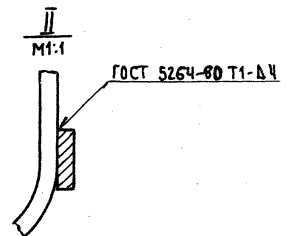
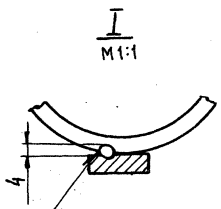
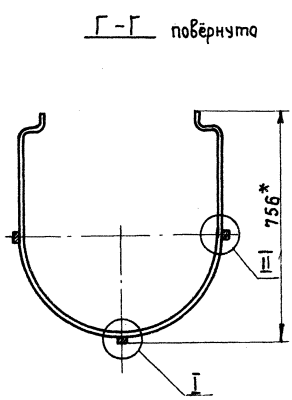
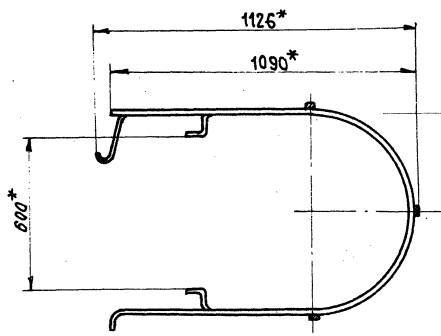
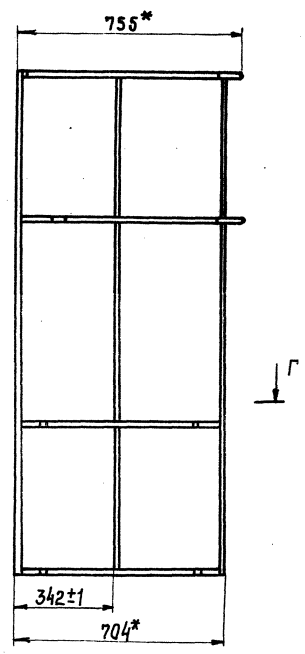
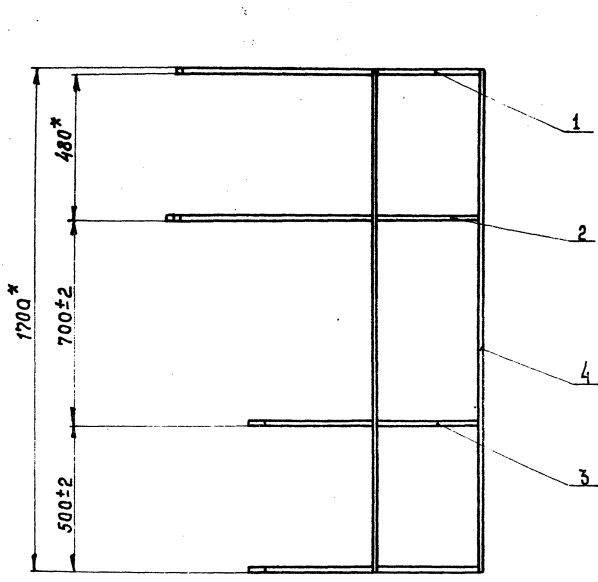

Сварка ручная электродуговая

7597/20

\* Размеры для справок

409-28-38  
Листов 12 / Часть 5

3036/12.020.СБ

| Изм.                 | Лист    | № докум. | Подпись | Дата | Лист             | Масса    | Масштаб |
|----------------------|---------|----------|---------|------|------------------|----------|---------|
|                      |         |          |         |      |                  | 13,3     | 1:10    |
| Разработчик          | Лубман  |          |         |      | Ограждение       |          |         |
| Проектировщик        | Рябов   |          |         |      | Сборочный чертёж |          |         |
| Технический контроль | Щадилов |          |         |      | Лист             | Листов 1 |         |
| Выполнитель          | Семенов |          |         |      | Гипростромаш     |          |         |
| Начальник бюро       | Рябов   |          |         |      | Москва           |          |         |
| Читатель             | Семенов |          |         |      | Формат 22        |          |         |

Шкала: 1:10

| Формат                        | Зона | Лист | Обозначение          | Наименование        | Кол. | Примечание |
|-------------------------------|------|------|----------------------|---------------------|------|------------|
|                               |      |      |                      | <u>Документация</u> |      |            |
| 22                            |      |      | 3036/12.030.СБ       | Сборочный чертёж    | 20   |            |
|                               |      |      |                      | <u>Детали:</u>      |      |            |
| И                             | 1    |      | 3036/12.031          | Стойка              | 1    | 28         |
| И                             | 2    |      | 3036/12.032          | Стойка              | 1    | 28         |
| И                             | 3    |      | 3036/12.033          | Связь               | 1    | 27         |
| И                             | 4    |      | 3036/12.034          | Настил              | 1    | 27         |
| И                             | 5    |      | 3036/12.035          | Связь               | 1    | 27         |
| И                             | 6    |      | 3036/12.036          | Связь               | 1    | 27         |
| И                             | 7    |      | 3036/12.037          | Ступенька           | 9    | 15         |
|                               |      |      | 3036/12.030          |                     |      |            |
| Инт. лист № докум. Подп. Дата |      |      | Лит. Лист Листов     |                     |      |            |
| Разраб. Лубман 22 06-57       |      |      | 1                    |                     |      |            |
| Прок. Рябов 22 06-57          |      |      |                      |                     |      |            |
| Ручков Семенов 22 06-57       |      |      |                      |                     |      |            |
| И. контр. Рябов 22 06-57      |      |      |                      |                     |      |            |
| Итв. Семенов 22 06-57         |      |      |                      |                     |      |            |
|                               |      |      | Лестница             |                     |      |            |
|                               |      |      | Гипростротмаш Москва |                     |      |            |
| Формат И                      |      |      |                      |                     |      |            |

Инт. лист № докум. Подп. Дата

| Формат                        | Зона | Лист | Обозначение          | Наименование        | Кол. | Примечание |
|-------------------------------|------|------|----------------------|---------------------|------|------------|
|                               |      |      |                      | <u>Документация</u> |      |            |
| 22                            |      |      | 3036/12.040.СБ       | Сборочный чертёж    | 21   |            |
|                               |      |      |                      | <u>Детали:</u>      |      |            |
| И                             | 1    |      | 3036/12.041          | Стойка              | 2    | 28         |
| И                             | 2    |      | 3036/12.042          | Связь               | 1    | 28         |
|                               | 3    |      | -01                  | Связь               | 1    |            |
| И                             | 4    |      | 3036/12.043          | Связь               | 2    | 29         |
| И                             | 5    |      | 3036/12.044          | Связь               | 2    | 29         |
| И                             | 6    |      | 3036/12.045          | Связь               | 1    | 29         |
| И                             | 7    |      | 3036/12.046          | Связь               | 1    | 29         |
| И                             | 9    |      | 3036/12.047          | Настил              | 1    | 15         |
| И                             | 11   |      | 3036/12.048          | Ступенька           | 2    | 14         |
|                               |      |      | 3036/12.040          |                     |      |            |
| Инт. лист № докум. Подп. Дата |      |      | Лит. Лист Листов     |                     |      |            |
| Разраб. Лубман 22 06-57       |      |      | 1                    |                     |      |            |
| Прок. Рябов 22 06-57          |      |      |                      |                     |      |            |
| Ручков Семенов 22 06-57       |      |      |                      |                     |      |            |
| И. контр. Рябов 22 06-57      |      |      |                      |                     |      |            |
| Итв. Семенов 22 06-57         |      |      |                      |                     |      |            |
|                               |      |      | Площадка             |                     |      |            |
|                               |      |      | Гипростротмаш Москва |                     |      |            |
| Формат И                      |      |      |                      |                     |      |            |

Инт. лист № докум. Подп. Дата

| Формат                        | Зона | Лист | Обозначение          | Наименование         | Кол. | Примечание |
|-------------------------------|------|------|----------------------|----------------------|------|------------|
|                               |      |      |                      | <u>Документация:</u> |      |            |
| 22                            |      |      | 3036/12.050.СБ       | Сборочный чертёж     | 22   |            |
|                               |      |      |                      | <u>Детали:</u>       |      |            |
| И                             | 1    |      | 3036/12.054          | Стойка               | 3    | 23         |
| И                             | 2    |      | 3036/12.055          | Связь                | 2    | 23         |
| И                             | 3    |      | 3036/12.056          | Связь                | 2    | 30         |
| И                             | 4    |      | 3036/12.057          | Связь                | 1    | 30         |
| И                             | 5    |      | 3036/12.058          | Поручень             | 1    | 30         |
|                               |      |      | 3036/12.050          |                      |      |            |
| Инт. лист № докум. Подп. Дата |      |      | Лит. Лист Листов     |                      |      |            |
| Разраб. Лубман 22 06-57       |      |      | 1                    |                      |      |            |
| Прок. Рябов 22 06-57          |      |      |                      |                      |      |            |
| Ручков Семенов 22 06-57       |      |      |                      |                      |      |            |
| И. контр. Рябов 22 06-57      |      |      |                      |                      |      |            |
| Итв. Семенов 22 06-57         |      |      |                      |                      |      |            |
|                               |      |      | Ограждение           |                      |      |            |
|                               |      |      | Гипростротмаш Москва |                      |      |            |
| Формат И                      |      |      |                      |                      |      |            |

Инт. лист № докум. Подп. Дата

| Формат                        | Зона | Лист | Обозначение           | Наименование         | Кол. | Примечание |
|-------------------------------|------|------|-----------------------|----------------------|------|------------|
|                               |      |      |                       | <u>Документация:</u> |      |            |
| 22                            |      |      | 3036/12.060.СБ        | Сборочный чертёж     | 23   |            |
|                               |      |      |                       | <u>Детали:</u>       |      |            |
| И                             | 1    |      | 3036/12.061           | Связь                | 1    | 30         |
| И                             | 2    |      | 3036/12.054           | Стойка               | 1    | 23         |
| И                             | 3    |      | 3036/12.058           | Поручень             | 1    | 30         |
|                               |      |      | 7597/20               |                      |      |            |
|                               |      |      | 409-28-38             |                      |      |            |
|                               |      |      | Итв. Семенов 22 06-57 |                      |      |            |
|                               |      |      | 3036/12.060           |                      |      |            |
| Инт. лист № докум. Подп. Дата |      |      | Лит. Лист Листов      |                      |      |            |
| Разраб. Лубман 22 06-57       |      |      | 1                     |                      |      |            |
| Прок. Рябов 22 06-57          |      |      |                       |                      |      |            |
| Ручков Семенов 22 06-57       |      |      |                       |                      |      |            |
| И. контр. Рябов 22 06-57      |      |      |                       |                      |      |            |
| Итв. Семенов 22 06-57         |      |      |                       |                      |      |            |
|                               |      |      | Ограждение            |                      |      |            |
|                               |      |      | Гипростротмаш Москва  |                      |      |            |
| Формат И                      |      |      |                       |                      |      |            |

Инт. лист № докум. Подп. Дата

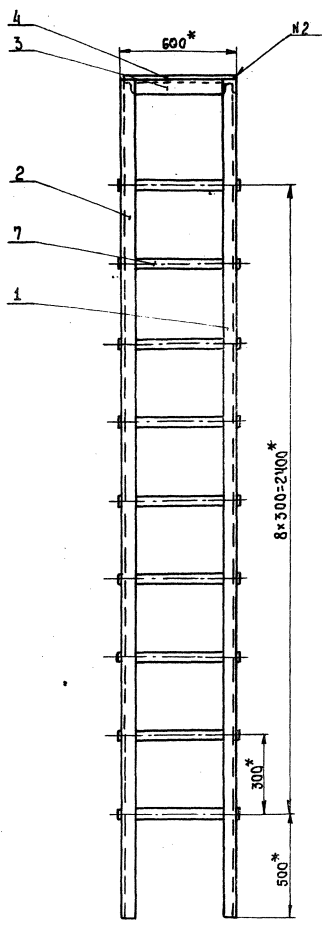

Б →

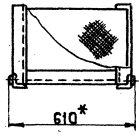
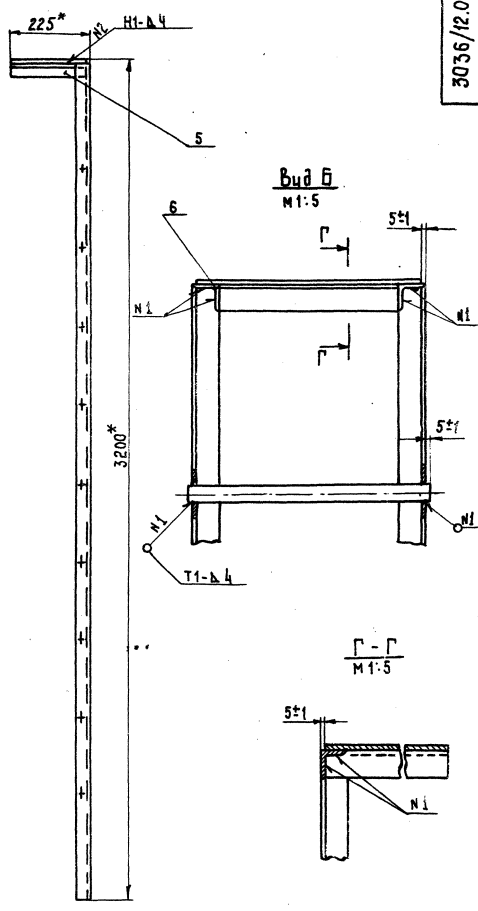

- 1. Сварные швы по гост 5264-80
- 2\* Размеры для справок.

7597/20

409-28-38  
Лист XIV Часть 4

3036/12.030СБ

| №                            | Изм. | Дата | Кто | Что | Лист                     | Масса | Масштаб |
|------------------------------|------|------|-----|-----|--------------------------|-------|---------|
| 1                            |      |      |     |     | 41                       |       | 1:10    |
| Лестница<br>сборочный чертёж |      |      |     |     | Лист 41                  |       |         |
|                              |      |      |     |     | Гипропроектмаш<br>Москва |       |         |
|                              |      |      |     |     | Формат 22                |       |         |

ИПР "ИПОЛ" Подп. и Ветма. Взам. инв. № Инв. № Фаб. Подп. и Ветма.

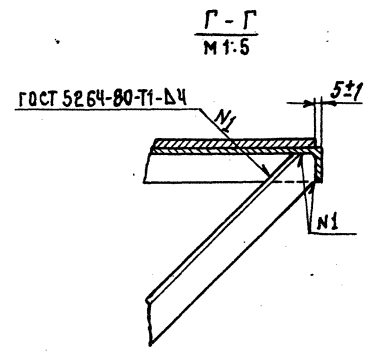
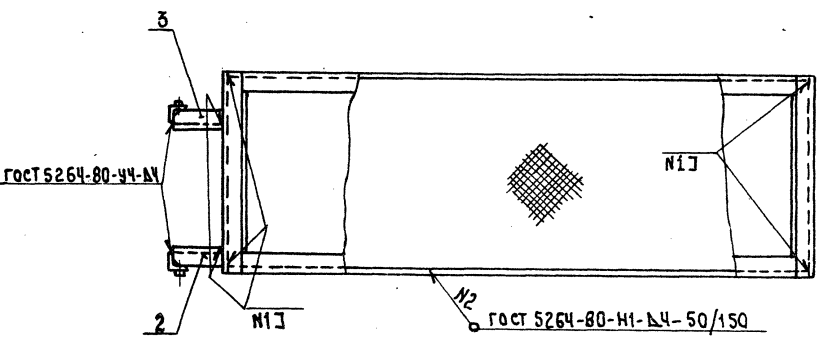
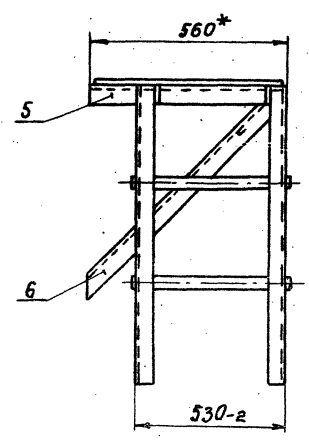
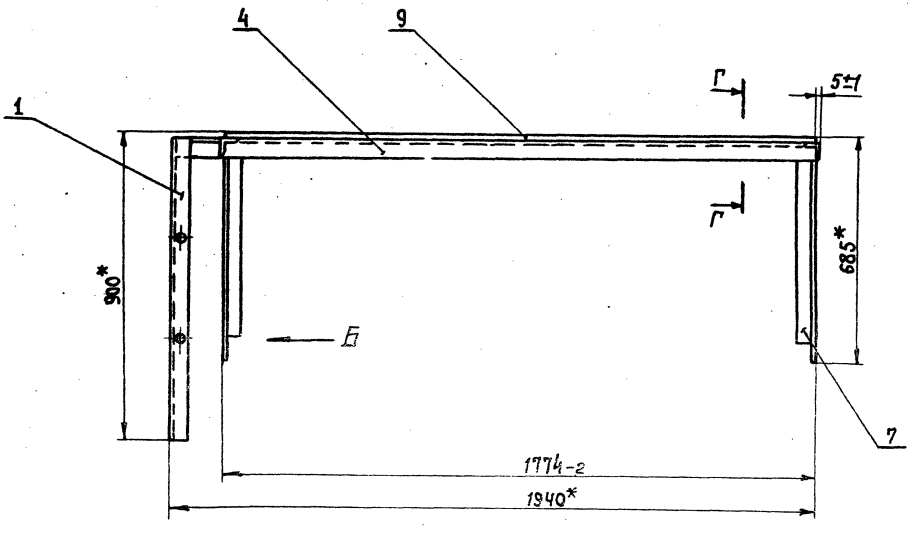

Вид Б  
М 1:5

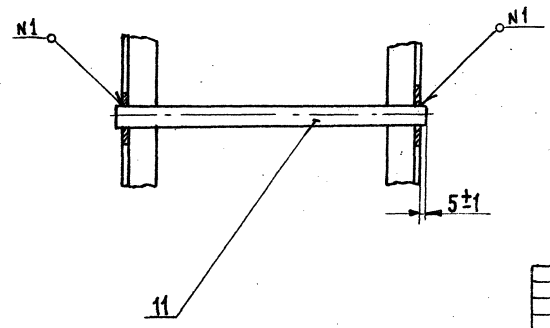

\*  
Размеры для справок

7597/20

409-28-38  
Листом XIV Часть 4

3036/12.040.СБ

|          |           |       |       |                  |  |               |           |         |
|----------|-----------|-------|-------|------------------|--|---------------|-----------|---------|
|          |           |       |       | 3036/12.040.СБ   |  | Лист          | Магса     | Машироб |
|          |           |       |       | Площадка         |  |               | 66        | 1:10    |
|          |           |       |       | Сборочный чертёж |  | Лист          | Листов 51 |         |
| Исполн   | И.С.Савин | Подп. | Дата  |                  |  | Гипроотраммаш |           |         |
| Разработ | Л.С.Савин | Экз.  | 06.11 |                  |  | Москва        |           |         |
| Проб     | Р.Сав     | Экз.  | 06.11 |                  |  |               |           |         |
| Т.Контр  | Ш.Савин   | Экз.  | 06.11 |                  |  |               |           |         |
| Р.Контр  | С.Савин   | Экз.  | 06.11 |                  |  |               |           |         |
| И.Контр  | Р.Сав     | Экз.  | 06.11 |                  |  |               |           |         |
| Чтв.     | С.Савин   | Экз.  | 06.11 |                  |  |               |           |         |

Инв. № подл. Подп. и дата Измен. №№, дата вступления в силу. Подп. и дата

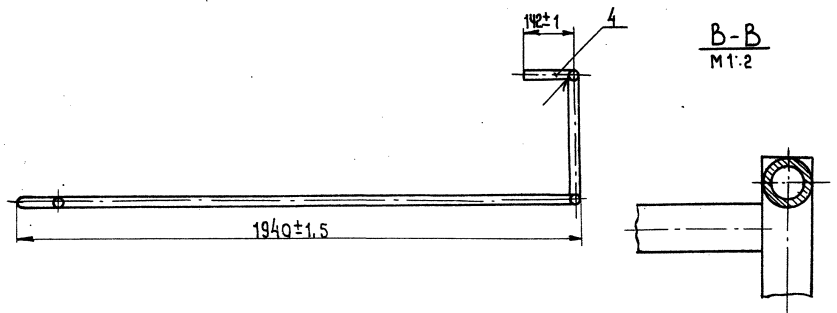
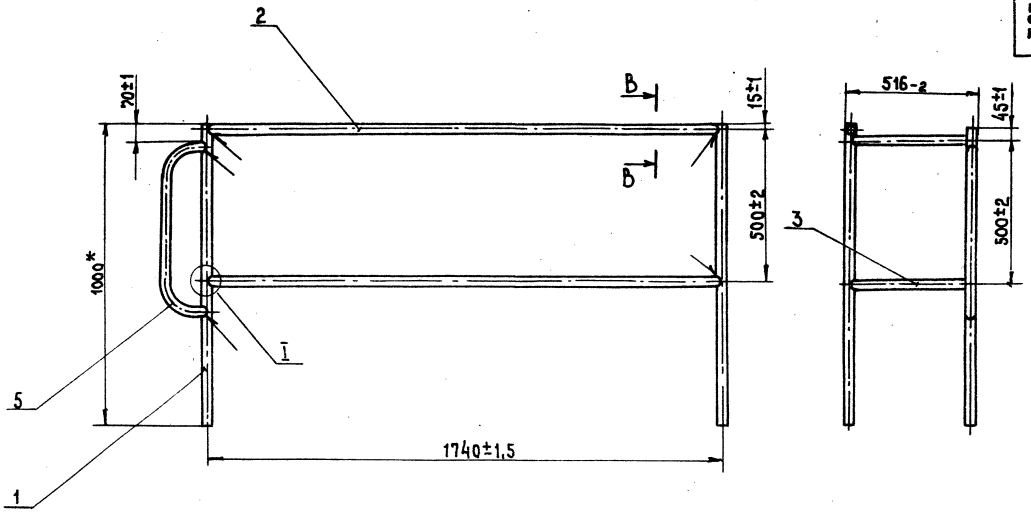

I  
M1:2

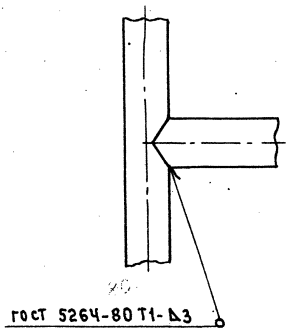

\* Размер для справок

7597/20

409-28-38  
Альбом IV Часть 4

3036/12.050.СБ

| Изм.            |  | Масса  | Масштаб |
|-----------------|--|--------|---------|
|                 |  | 14     | 1:10    |
| Гипростротромаш |  | Москва |         |
| Формат 22       |  |        |         |

| № | Исполн. | Провер. | Дата |
|---|---------|---------|------|
| 1 | Семёнов | Семёнов | 1980 |
| 2 | Семёнов | Семёнов | 1980 |
| 3 | Семёнов | Семёнов | 1980 |
| 4 | Семёнов | Семёнов | 1980 |
| 5 | Семёнов | Семёнов | 1980 |

Ограждение  
Сборочный чертёж

Шк. № 100. Подн. и ватна. Взам. шиф. № 306. Подн. и ватна.

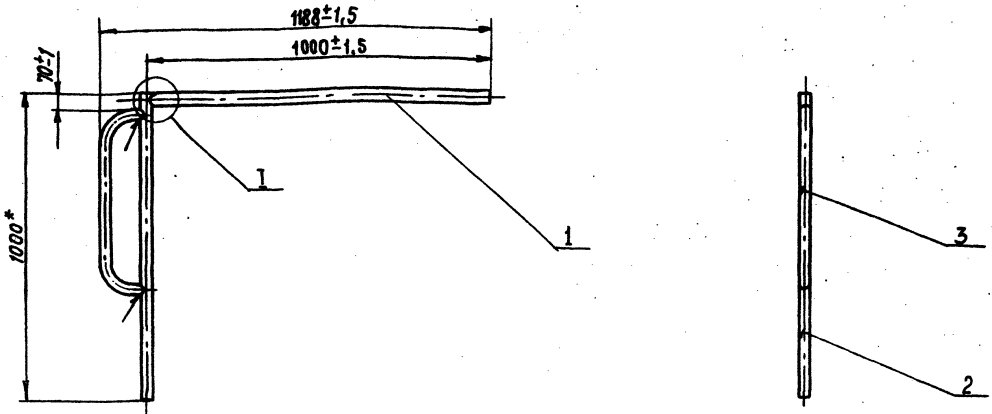

I  
M1:2

\* Размер для справок

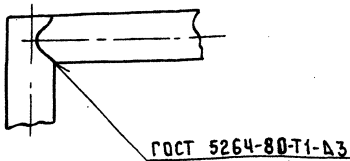

|  |  |  |  |                  |  |                      |  |
|--|--|--|--|------------------|--|----------------------|--|
|  |  |  |  | 3036/12.060.СБ   |  | Лист Масса Масштаб   |  |
|  |  |  |  | Ограждение       |  | 4.7 1:10             |  |
|  |  |  |  | Сборочный чертеж |  | Лист Листов 1        |  |
|  |  |  |  |                  |  | Гипростроммаш Москва |  |
|  |  |  |  |                  |  | Формат 12            |  |

Шк. № 001/12.060.СБ. Шк. № 001/12.060.СБ. Шк. № 001/12.060.СБ. Шк. № 001/12.060.СБ.

✓(✓)

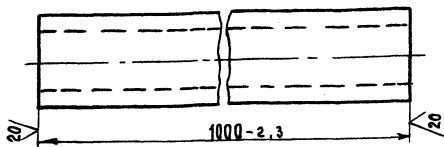

✓(✓)

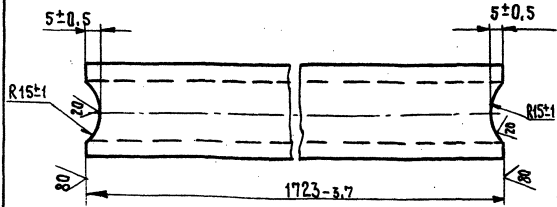

Шк. № 001/12.054. Шк. № 001/12.054. Шк. № 001/12.054. Шк. № 001/12.054.

Шк. № 001/12.055. Шк. № 001/12.055. Шк. № 001/12.055. Шк. № 001/12.055.

|  |  |  |  |                        |  |                      |  |
|--|--|--|--|------------------------|--|----------------------|--|
|  |  |  |  | 3036/12.054            |  | Лист Масса Масштаб   |  |
|  |  |  |  | Стяжка                 |  | 1.7 1:1              |  |
|  |  |  |  |                        |  | Лист Листов 1        |  |
|  |  |  |  | Труба 20 ГОСТ 5262-75* |  | Гипростроммаш Москва |  |
|  |  |  |  |                        |  | Формат 11            |  |

|  |  |  |  |                        |  |                      |  |
|--|--|--|--|------------------------|--|----------------------|--|
|  |  |  |  | 7597/20                |  | 409-28-38            |  |
|  |  |  |  | 3036/12.055            |  | Лист Масса Масштаб   |  |
|  |  |  |  | Связь                  |  | 2.9 1:1              |  |
|  |  |  |  |                        |  | Лист Листов 1        |  |
|  |  |  |  | Труба 20 ГОСТ 3262-75* |  | Гипростроммаш Москва |  |
|  |  |  |  |                        |  | Формат 11            |  |



3036/12.001

(√)А

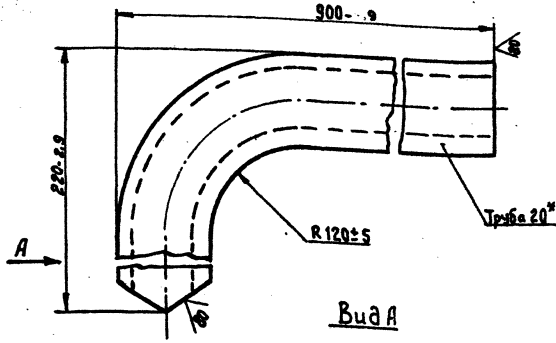

Вид А

\* Размер для справок

Шифр проекта, Подп. и дата, Изм. №, Шифр, Подп. и дата

3036/12.001

Поручень

| Лист | Масса    | Масштаб |
|------|----------|---------|
|      | 1,7      | 1:1     |
| Лист | Листов 1 |         |

Труба 20 гост 3262-75\*  
Гипростроммаш Москва  
Формат 11

3036/12.002

(√)А 24

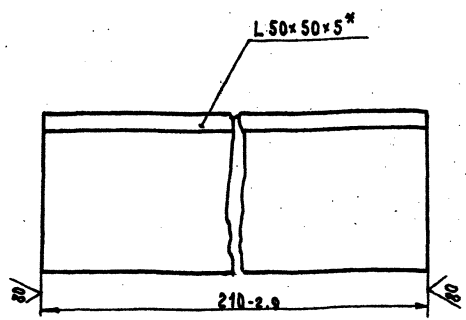

\* Размер для справок

Шифр проекта, Подп. и дата, Изм. №, Шифр, Подп. и дата

3036/12.002

Связь

| Лист | Масса    | Масштаб |
|------|----------|---------|
|      | 0,8      | 1:1     |
| Лист | Листов 1 |         |

Число 50x50x5 гост 8509-72\*  
Ст. 3-1 гост 535-79\*  
Гипростроммаш Москва  
Формат 11

3036/12.012

(√)А

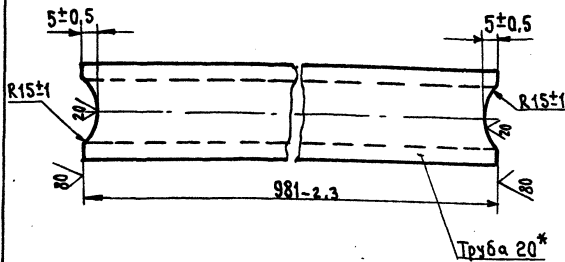

\* Размер для справок

Шифр проекта, Подп. и дата, Изм. №, Шифр, Подп. и дата

3036/12.012

Связь

| Лист | Масса    | Масштаб |
|------|----------|---------|
|      | 1,6      | 1:1     |
| Лист | Листов 1 |         |

Труба 20 гост 3262-75\*  
Гипростроммаш Москва  
Формат 11

3036/12.013

(√)А

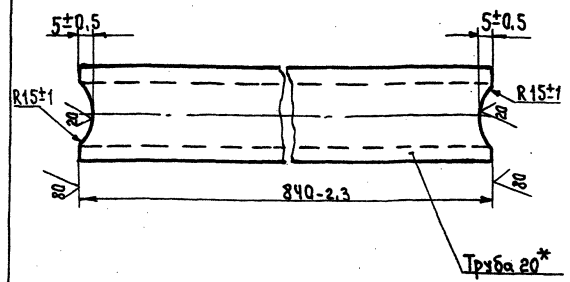

\* Размер для справок

Шифр проекта, Подп. и дата, Изм. №, Шифр, Подп. и дата

3036/12.013

Связь

| Лист | Масса    | Масштаб |
|------|----------|---------|
|      | 1,4      | 1:1     |
| Лист | Листов 1 |         |

Труба 20 гост 3262-75\*  
Гипростроммаш Москва  
Формат 11

7597/20

409-23-38  
Альбом 127 Часть 4

3036/12.014

(✓)A

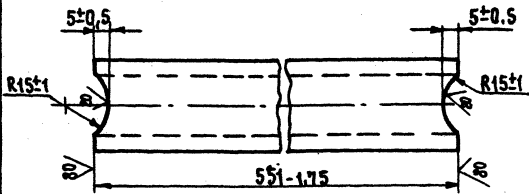

|           |         |          |       |      |
|-----------|---------|----------|-------|------|
| Изм.      | Лист    | № докум. | Подп. | Дата |
| Разраб.   | Лубман  | 02-97    |       |      |
| Проб.     | Рябов   | 02-97    |       |      |
| Т. контр. | Шаладин | 02-97    |       |      |
| И. контр. | Рябов   | 02-97    |       |      |
| Чтв.      | Семенов | 02-97    |       |      |

|                        |                    |
|------------------------|--------------------|
| 3036/12.014            |                    |
| Связь                  | Лист Масса Машштаб |
|                        | 0,9 1:1            |
| Труба 20 ГОСТ 3262-75* | Лист Листов 1      |
| Гипростромаш           |                    |
| Москва                 |                    |
| Формат И               |                    |

3036/12.019

(✓)B 25

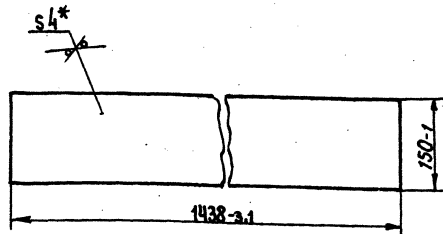

|           |         |          |       |      |
|-----------|---------|----------|-------|------|
| Изм.      | Лист    | № докум. | Подп. | Дата |
| Разраб.   | Лубман  | 02-97    |       |      |
| Проб.     | Рябов   | 02-97    |       |      |
| Т. контр. | Шаладин | 02-97    |       |      |
| И. контр. | Рябов   | 02-97    |       |      |
| Чтв.      | Семенов | 02-97    |       |      |

|                           |                    |
|---------------------------|--------------------|
| 3036/12.019               |                    |
| ПЛАНКА                    | Лист Масса Машштаб |
|                           | 6,8 1:5            |
| Лист 5-ПН-4 ГОСТ 19903-74 | Лист Листов 1      |
| Ст. 3 ГОСТ 14637-79*      | Гипростромаш       |
| Москва                    |                    |
| Формат И                  |                    |

\* Размер для справок

3036/12.016

(✓)A

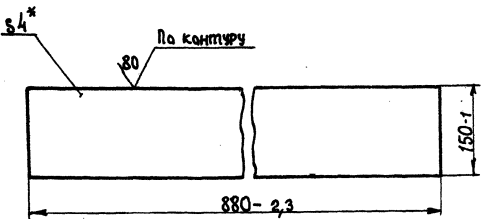

|           |         |          |       |      |
|-----------|---------|----------|-------|------|
| Изм.      | Лист    | № докум. | Подп. | Дата |
| Разраб.   | Лубман  | 02-97    |       |      |
| Проб.     | Рябов   | 02-97    |       |      |
| Т. контр. | Шаладин | 02-97    |       |      |
| И. контр. | Рябов   | 02-97    |       |      |
| Чтв.      | Семенов | 02-97    |       |      |

|                            |                    |
|----------------------------|--------------------|
| 3036/12.016                |                    |
| ПЛАНКА                     | Лист Масса Машштаб |
|                            | 4,1 1:5            |
| Лист 5-ПН-4 ГОСТ 19903-74* | Лист Листов 1      |
| Ст. 3 ГОСТ 14637-79*       | Гипростромаш       |
| Москва                     |                    |
| Формат И                   |                    |

\* Размер для справок

3036/12.017

(✓)B 20

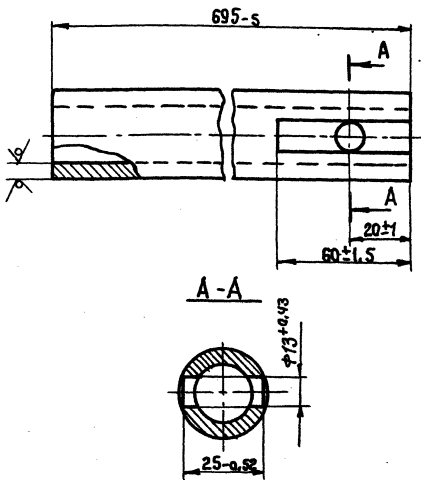

|           |         |          |       |      |
|-----------|---------|----------|-------|------|
| Изм.      | Лист    | № докум. | Подп. | Дата |
| Разраб.   | Лубман  | 02-97    |       |      |
| Проб.     | Рябов   | 02-97    |       |      |
| Т. контр. | Шаладин | 02-97    |       |      |
| И. контр. | Рябов   | 02-97    |       |      |
| Чтв.      | Семенов | 02-97    |       |      |

|                        |                    |
|------------------------|--------------------|
| 3036/12.017            |                    |
| БАЛКА                  | Лист Масса Машштаб |
|                        | 1,2 1:1            |
| Лист 7597/20           | Лист Листов 1      |
| Труба 20 ГОСТ 3262-75* | Гипростромаш       |
| Москва                 |                    |
| Формат И               |                    |

408-28-38  
Листов 1/2 часть 4

3036/12.021

40 (✓) 26

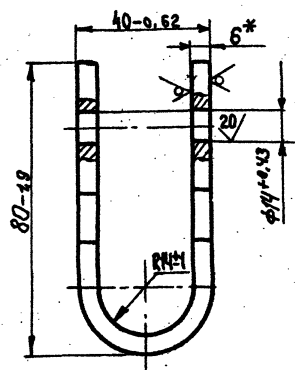
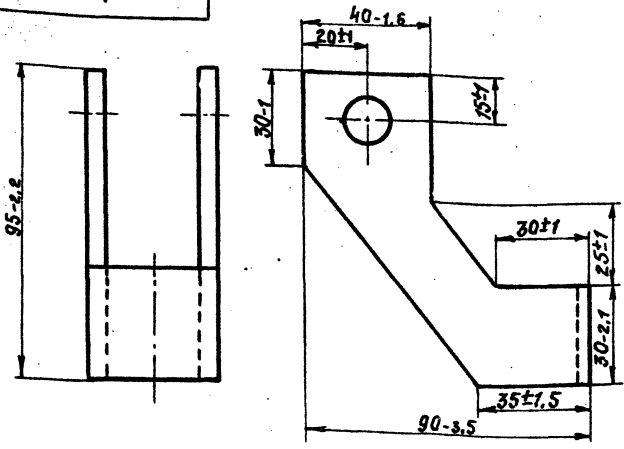

\* Размер для справок

Инв. № подл. Подп. и дата Изм. № подл. № табл. № докум. Подп. и дата

3036/12.021

|                 |      |             |         |      |                       |          |               |         |
|-----------------|------|-------------|---------|------|-----------------------|----------|---------------|---------|
| Изм.            | Лист | № докум.    | Подп.   | Дата | Кронштейн             | Лист     | Масса         | Масштаб |
| 1               | 1    | 3036/12.021 | Семёнов | 1979 |                       | 1        | 0,45          | 1:1     |
| И. Кондр. Рябов |      |             |         |      | Лист                  | Листов 1 |               |         |
| Умб. Семёнов    |      |             |         |      | Б-ПК-6 ГОСТ 19903-74* |          | Гипростроммаш |         |
|                 |      |             |         |      | Ст. 3 ГОСТ 14637-79*  |          | Москва        |         |
|                 |      |             |         |      | Формат 12             |          |               |         |

3036/12.022

40 (✓)

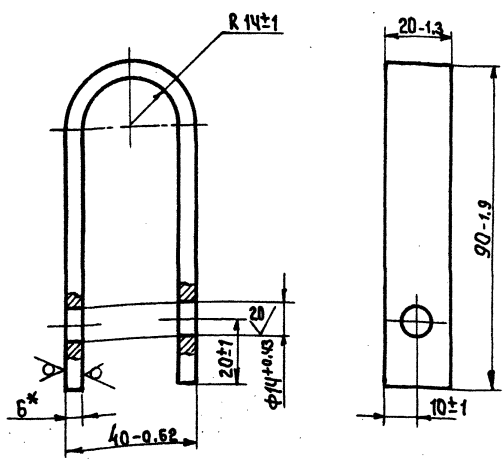

\* Размер для справок

Инв. № подл. Подп. и дата Изм. № подл. № табл. № докум. Подп. и дата

3036/12.022

|                 |      |             |         |      |                       |          |               |         |
|-----------------|------|-------------|---------|------|-----------------------|----------|---------------|---------|
| Изм.            | Лист | № докум.    | Подп.   | Дата | Скоба                 | Лист     | Масса         | Масштаб |
| 1               | 1    | 3036/12.022 | Семёнов | 1979 |                       | 1        | 0,2           | 1:1     |
| И. Кондр. Рябов |      |             |         |      | Лист                  | Листов 1 |               |         |
| Умб. Семёнов    |      |             |         |      | Б-ПК-6 ГОСТ 19903-74* |          | Гипростроммаш |         |
|                 |      |             |         |      | Ст. 3 ГОСТ 14637-79*  |          | Москва        |         |
|                 |      |             |         |      | Формат 11             |          |               |         |

3036/12.023

20 (✓)

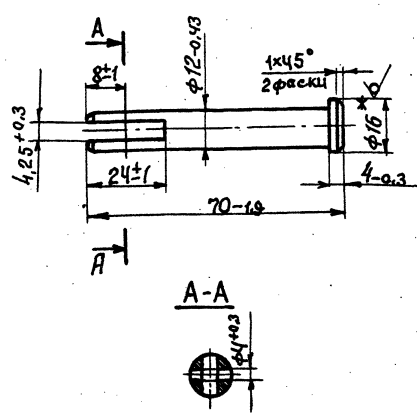

\* Размер для справок

Инв. № подл. Подп. и дата Изм. № подл. № табл. № докум. Подп. и дата

7597/20

3036/12.023

|                 |      |             |         |      |                    |          |                    |         |
|-----------------|------|-------------|---------|------|--------------------|----------|--------------------|---------|
|                 |      |             |         |      | 409-28-38          |          | Альбом ЛПЧ Часть 1 |         |
| Изм.            | Лист | № докум.    | Подп.   | Дата | Палец              | Лист     | Масса              | Масштаб |
| 1               | 1    | 3036/12.023 | Семёнов | 1979 |                    | 1        | 0,06               | 1:1     |
| И. Кондр. Рябов |      |             |         |      | Лист               | Листов 1 |                    |         |
| Умб. Семёнов    |      |             |         |      | Б16 ГОСТ 2590-71*  |          | Гипростроммаш      |         |
|                 |      |             |         |      | Ст. 3 ГОСТ 535-79* |          | Москва             |         |
|                 |      |             |         |      | Формат 11          |          |                    |         |

3036/12.033

(✓)A

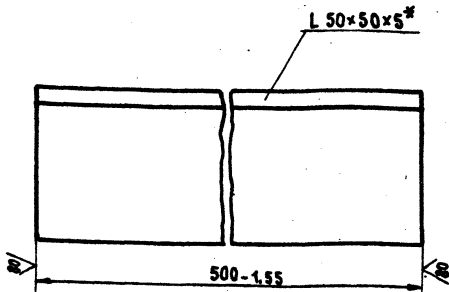

\* Размеры для справок

3036/12.033

Связь

| Лист | Масса | Масштаб |
|------|-------|---------|
| 1    | 1,9   | 1:1     |

Лист Листов 1

Б-30x50x5 ГОСТ 8509-72  
Ст.3-1 ГОСТ 535-79\*

Гипроэкономаш  
Москва

Формат И

Шифр, № табл., Подл. и дата, В. шифр, № шифр, № табл., Подл. и дата

3036/12.034

(✓)A

27

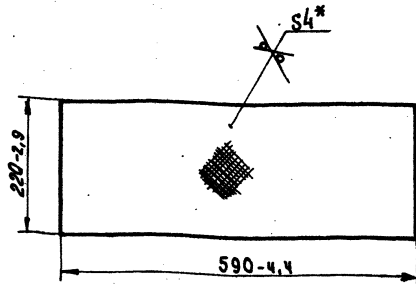

\* Размер для справок

3036/12.034

Настил

| Лист | Масса | Масштаб |
|------|-------|---------|
| 1    | 4,4   | 1:5     |

Лист Листов 1

Лист ронб. 0-ПН-4  
Б.Ст.3кл. ГОСТ 8568-79\*

Гипроэкономаш  
Москва

Формат И

Шифр, № табл., Подл. и дата, В. шифр, № шифр, № табл., Подл. и дата

3036/12.036

(✓)A

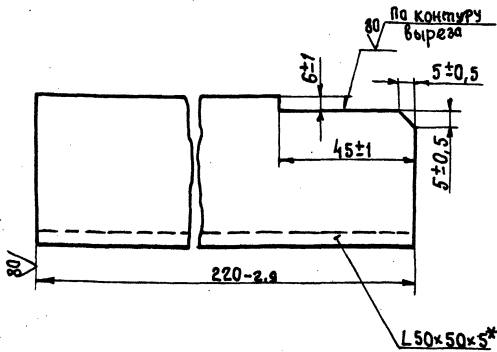

\* Размеры для справок

3036/12.036

Связь

| Лист | Масса | Масштаб |
|------|-------|---------|
| 1    | 0,76  | 1:1     |

Лист Листов 1

Б-50x50x5 ГОСТ 8509-72  
Ст.3-1 ГОСТ 535-79\*

Гипроэкономаш  
Москва

Формат И

Шифр, № табл., Подл. и дата, В. шифр, № шифр, № табл., Подл. и дата

3036/12.035

(✓)A

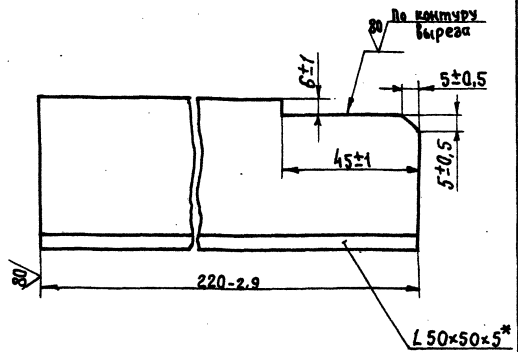

\* Размеры для справок

7597/20

409-28-38  
Альбом XIV Часть 4

3036/12.035

Связь

| Лист | Масса | Масштаб |
|------|-------|---------|
| 1    | 0,76  | 1:1     |

Лист Листов 1

Б-50x50x5 ГОСТ 8509-72  
Ст.3-1 ГОСТ 535-79\*

Гипроэкономаш  
Москва

Формат И

Шифр, № табл., Подл. и дата, В. шифр, № шифр, № табл., Подл. и дата

3036/12.031

(1/A)

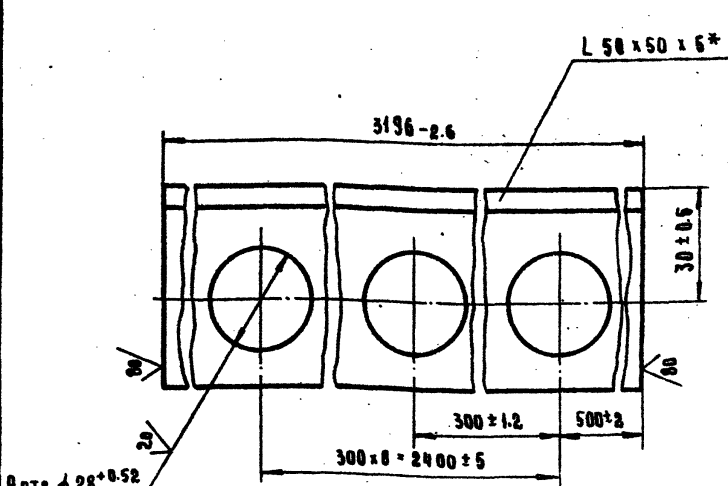

\* РАЗМЕРЫ ДЛЯ СПРАВОК.

3036/12.031

Стойка

| Лист | Масса | Масштаб |
|------|-------|---------|
| 12   |       | 1:1     |

| Изм.      | Лист        | Исполн. | Провер. | Дата |
|-----------|-------------|---------|---------|------|
| Изм.      | Лист        | Исполн. | Провер. | Дата |
| РАЗРАБ.   | Л. БУМАЖИНА | 06-89   |         |      |
| ПРОБ.     | РЯБОВ       | 06-89   |         |      |
| Т. КОНТР. | ШАЛАДИН     | 06-89   |         |      |
| И. КОНТР. | РЯБОВ       | 06-89   |         |      |
| УТВ.      | СЕМЕНОВ     | 06-89   |         |      |

УГОДАК Б-50x50x5 Гост 8509-72\*  
Ст. 3-1 Гост 535-79\*

ГИПРОСТРОИМАШ  
МОСКВА

ФОРМАТ II

3036/12.032

(1/A) 28

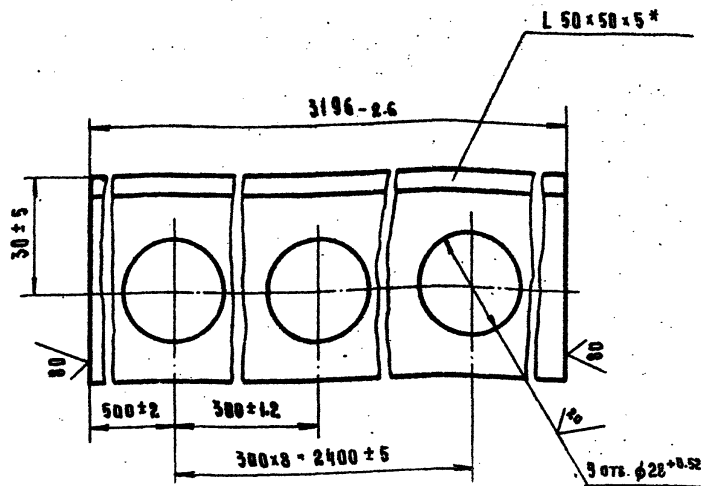

\* РАЗМЕРЫ ДЛЯ СПРАВОК.

3036/12.032

Стойка

| Лист | Масса | Масштаб |
|------|-------|---------|
| 12   |       | 1:1     |

| Изм.      | Лист        | Исполн. | Провер. | Дата |
|-----------|-------------|---------|---------|------|
| Изм.      | Лист        | Исполн. | Провер. | Дата |
| РАЗРАБ.   | Л. БУМАЖИНА | 06-89   |         |      |
| ПРОБ.     | РЯБОВ       | 06-89   |         |      |
| Т. КОНТР. | ШАЛАДИН     | 06-89   |         |      |
| И. КОНТР. | РЯБОВ       | 06-89   |         |      |
| УТВ.      | СЕМЕНОВ     | 06-89   |         |      |

УГОДАК Б-50x50x5 Гост 8509-72\*  
Ст. 3-1 Гост 535-79\*

ГИПРОСТРОИМАШ  
МОСКВА

ФОРМАТ II

3036/12.041

(1/A)

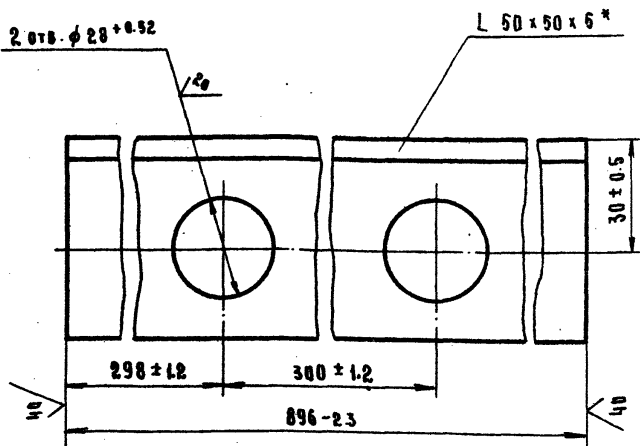

\* РАЗМЕРЫ ДЛЯ СПРАВОК.

3036/12.041

Стойка

| Лист | Масса | Масштаб |
|------|-------|---------|
| 34   |       | 1:1     |

| Изм.      | Лист        | Исполн. | Провер. | Дата |
|-----------|-------------|---------|---------|------|
| Изм.      | Лист        | Исполн. | Провер. | Дата |
| РАЗРАБ.   | Л. БУМАЖИНА | 06-89   |         |      |
| ПРОБ.     | РЯБОВ       | 06-89   |         |      |
| Т. КОНТР. | ШАЛАДИН     | 06-89   |         |      |
| И. КОНТР. | РЯБОВ       | 06-89   |         |      |
| УТВ.      | СЕМЕНОВ     | 06-89   |         |      |

УГОДАК Б-50x50x5 Гост 8509-72\*  
Ст. 3-1 Гост 535-79\*

ГИПРОСТРОИМАШ  
МОСКВА

ФОРМАТ II

3036/12.042

(1/A)

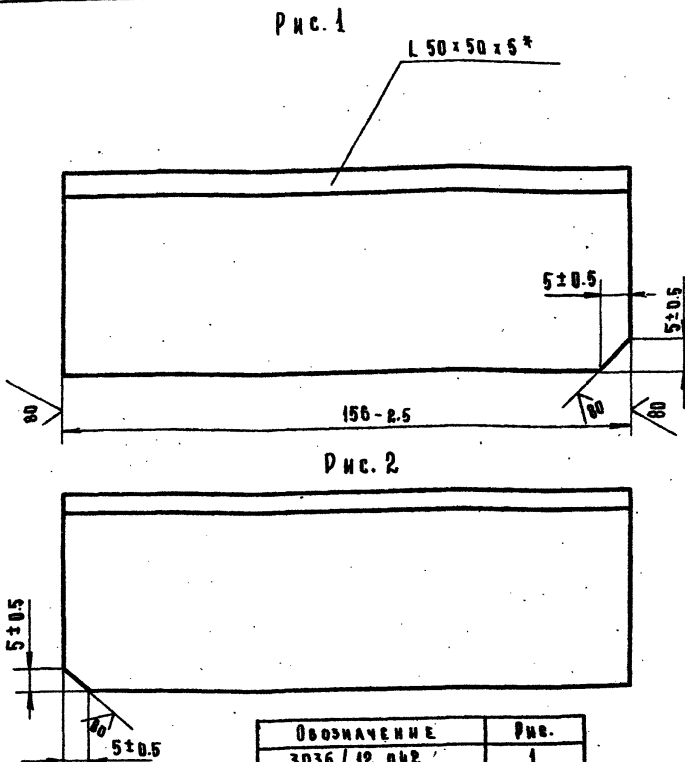

\* РАЗМЕРЫ ДЛЯ СПРАВОК.

3036/12.042

Связь

| Лист | Масса | Масштаб |
|------|-------|---------|
| 0.59 |       | 1:1     |

| Изм.      | Лист        | Исполн. | Провер. | Дата |
|-----------|-------------|---------|---------|------|
| Изм.      | Лист        | Исполн. | Провер. | Дата |
| РАЗРАБ.   | Л. БУМАЖИНА | 06-89   |         |      |
| ПРОБ.     | РЯБОВ       | 06-89   |         |      |
| Т. КОНТР. | ШАЛАДИН     | 06-89   |         |      |
| И. КОНТР. | РЯБОВ       | 06-89   |         |      |
| УТВ.      | СЕМЕНОВ     | 06-89   |         |      |

УГОДАК Б-50x50x5 Гост 8509-72\*  
Ст. 3-1 Гост 535-79\*

ГИПРОСТРОИМАШ  
МОСКВА

ФОРМАТ II

3036/12.043

(1/A)

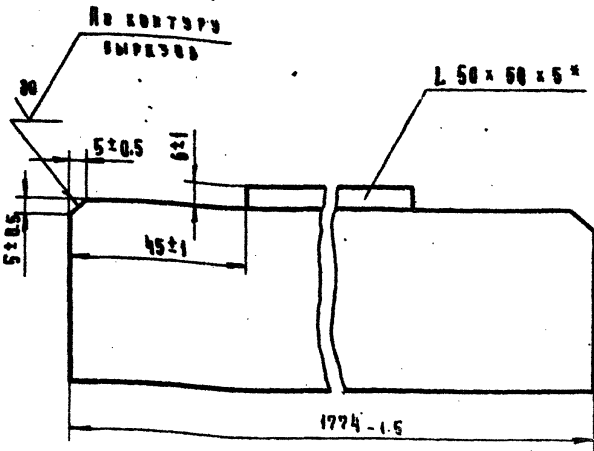

\* РАЗМЕРЫ ДЛЯ СПРАВОК.

3036/12.043

| Имя      | Анст.   | № докум. | Подп. | Дата  | Связь | Ант.   | Масса | Масштаб  |
|----------|---------|----------|-------|-------|-------|--|-------|----------|
| РАЗРАБ.  | АВЕМАН  |          |       | 06-99 |       |  |       | 6.5      |
| ПРОБ.    | РЯБОВ   |          |       | 06-99 |       | Лист   |       | Листов 1 |
| Т.КОНТР. | ШАЛАМН  |          |       | 06-99 |       | Угловой 5-50x50x5 Гост 8509-72* Гипростроммаш Москва Ст.3-1 Гост 535-79* |       |          |
| И.КОНТР. | РЯБОВ   |          |       | 06-99 |       | ФОРМАТ И   |       |          |
| УТВ.     | СЕМЕНОВ |          |       | 06-99 |       |  |       |          |

3036/12.044

(1/A) 29

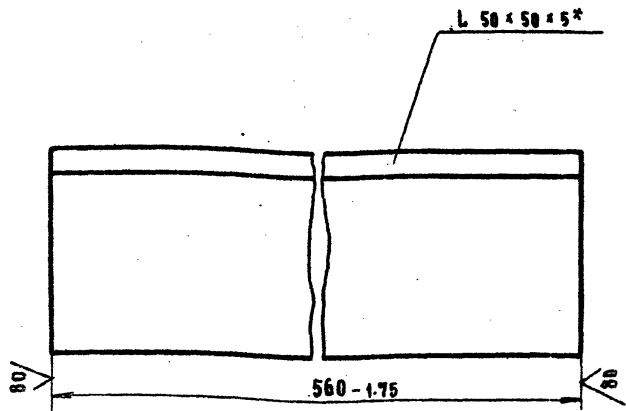

\* РАЗМЕРЫ ДЛЯ СПРАВОК.

3036/12.044

| Имя      | Анст.   | № докум. | Подп. | Дата  | Связь | Ант.   | Масса | Масштаб  |
|----------|---------|----------|-------|-------|-------|--|-------|----------|
| РАЗРАБ.  | АВЕМАН  |          |       | 06-99 |       |  |       | 2.1      |
| ПРОБ.    | РЯБОВ   |          |       | 06-99 |       | Лист   |       | Листов 1 |
| Т.КОНТР. | ШАЛАМН  |          |       | 06-99 |       | Угловой 5-50x50x5 Гост 8509-72* Гипростроммаш Москва Ст.3-1 Гост 535-79* |       |          |
| И.КОНТР. | РЯБОВ   |          |       | 06-99 |       | ФОРМАТ И   |       |          |
| УТВ.     | СЕМЕНОВ |          |       | 06-99 |       |  |       |          |

3036/12.045

(1/A)

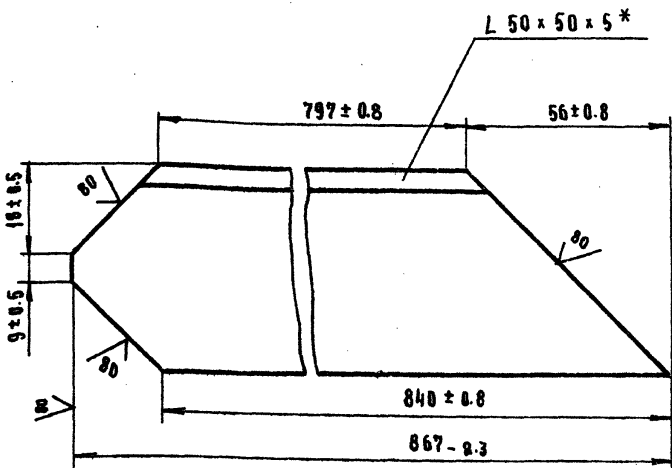

\* РАЗМЕРЫ ДЛЯ СПРАВОК.

3036/12.045

| Имя      | Анст.   | № докум. | Подп. | Дата  | Связь | Ант.   | Масса | Масштаб  |
|----------|---------|----------|-------|-------|-------|--|-------|----------|
| РАЗРАБ.  | АВЕМАН  |          |       | 06-99 |       |  |       | 3.1      |
| ПРОБ.    | РЯБОВ   |          |       | 06-99 |       | Лист   |       | Листов 1 |
| Т.КОНТР. | ШАЛАМН  |          |       | 06-99 |       | Угловой 5-50x50x5 Гост 8509-72* Гипростроммаш Москва Ст.3-1 Гост 535-79* |       |          |
| И.КОНТР. | РЯБОВ   |          |       | 06-99 |       | ФОРМАТ И   |       |          |
| УТВ.     | СЕМЕНОВ |          |       | 06-99 |       |  |       |          |

3036/12.046

(1/A)

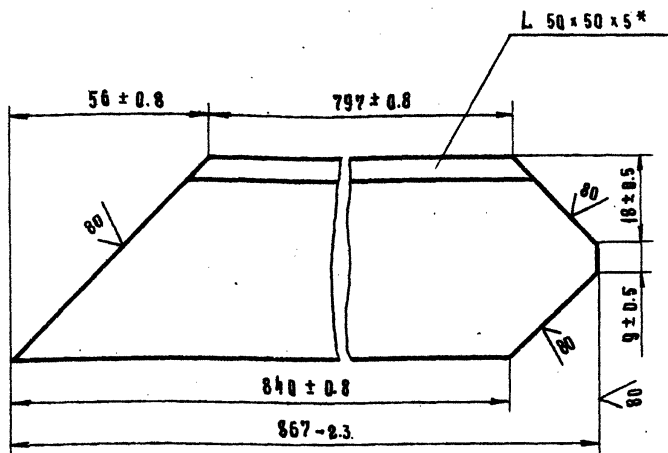

\* РАЗМЕРЫ ДЛЯ СПРАВОК.

7597/20

409-28-38  
Автом XIV Часть 4

3036/12.046

| Имя      | Анст.   | № докум. | Подп. | Дата  | Связь | Ант.   | Масса | Масштаб  |
|----------|---------|----------|-------|-------|-------|--|-------|----------|
| РАЗРАБ.  | АВЕМАН  |          |       | 06-99 |       |  |       | 3.1      |
| ПРОБ.    | РЯБОВ   |          |       | 06-99 |       | Лист   |       | Листов 1 |
| Т.КОНТР. | ШАЛАМН  |          |       | 06-99 |       | Угловой 5-50x50x5 Гост 8509-72* Гипростроммаш Москва Ст.3-1 Гост 535-79* |       |          |
| И.КОНТР. | РЯБОВ   |          |       | 06-99 |       | ФОРМАТ И   |       |          |
| УТВ.     | СЕМЕНОВ |          |       | 06-99 |       |  |       |          |

3036/12.056

✓/A

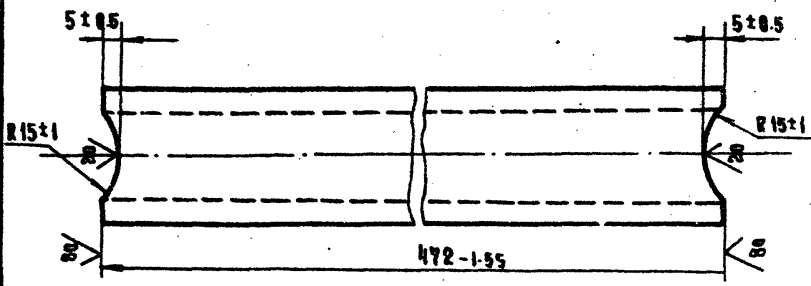

3036/2.057

✓/A 30

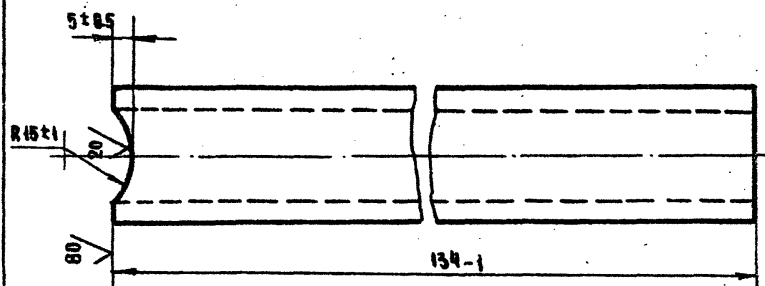

|           |         |          |       |      |             |                         |        |         |
|-----------|---------|----------|-------|------|-------------|-------------------------|--------|---------|
| ИЗМ.      | АНСТ.   | № ДОКУМ. | ПОДП. | ДАТА | 3036/12.056 | АНТ.                    | МАССА  | МАСШТАБ |
| РАЗРАБ.   | ЛУБЯН   | 06-84    |       |      |             | С В Я З Ь               | 0.8    | 1:1     |
| ПРОБ.     | РЯБОВ   | 06-84    |       |      |             | АНСТ                    | АНСТОВ | 1       |
| Т. КОНТР. | ШАЛАДИН | 06-84    |       |      |             | ТРУБА 20 ГОСТ 3262-75*  |        |         |
| И. КОНТР. | РЯБОВ   | 06-84    |       |      |             | ГИПРОСТРОИМАШ<br>МОСКВА |        |         |
| УТВ.      | СЕМЕНОВ | 06-84    |       |      | ФОРМАТ И    |                         |        |         |

|           |         |          |       |      |             |                         |        |         |
|-----------|---------|----------|-------|------|-------------|-------------------------|--------|---------|
| ИЗМ.      | АНСТ.   | № ДОКУМ. | ПОДП. | ДАТА | 3036/12.057 | АНТ.                    | МАССА  | МАСШТАБ |
| РАЗРАБ.   | ЛУБЯН   | 06-84    |       |      |             | С В Я З Ь               | 0.22   | 1:1     |
| ПРОБ.     | РЯБОВ   | 06-84    |       |      |             | АНСТ                    | АНСТОВ | 1       |
| Т. КОНТР. | ШАЛАДИН | 06-84    |       |      |             | ТРУБА 20 ГОСТ 3262-75*  |        |         |
| И. КОНТР. | РЯБОВ   | 06-84    |       |      |             | ГИПРОСТРОИМАШ<br>МОСКВА |        |         |
| УТВ.      | СЕМЕНОВ | 06-84    |       |      | ФОРМАТ И    |                         |        |         |

3036/12.058

✓/A

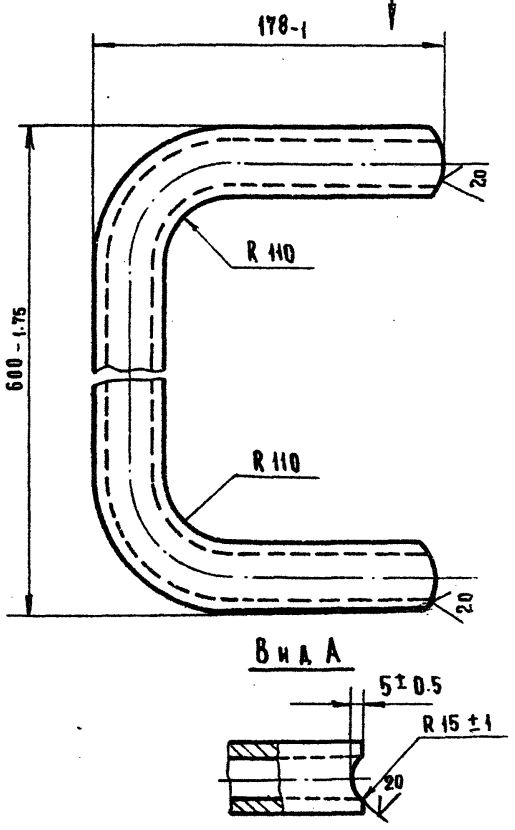

3036/12.061

✓/A

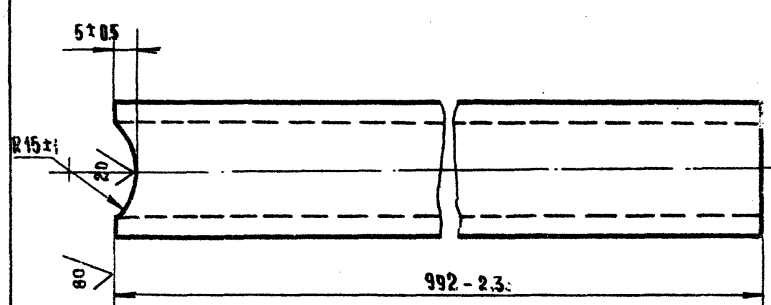

|           |         |          |       |      |             |                         |        |         |
|-----------|---------|----------|-------|------|-------------|-------------------------|--------|---------|
| ИЗМ.      | АНСТ.   | № ДОКУМ. | ПОДП. | ДАТА | 3036/12.058 | АНТ.                    | МАССА  | МАСШТАБ |
| РАЗРАБ.   | ЛУБЯН   | 06-84    |       |      |             | П О Р У Ч Е Н Ь         | 1.3    | 1:2     |
| ПРОБ.     | РЯБОВ   | 06-84    |       |      |             | АНСТ                    | АНСТОВ | 1       |
| Т. КОНТР. | ШАЛАДИН | 06-84    |       |      |             | ТРУБА 20 ГОСТ 3262-75*  |        |         |
| И. КОНТР. | РЯБОВ   | 06-84    |       |      |             | ГИПРОСТРОИМАШ<br>МОСКВА |        |         |
| УТВ.      | СЕМЕНОВ | 06-84    |       |      | ФОРМАТ И    |                         |        |         |

|           |         |          |       |      |             |                         |        |         |
|-----------|---------|----------|-------|------|-------------|-------------------------|--------|---------|
| ИЗМ.      | АНСТ.   | № ДОКУМ. | ПОДП. | ДАТА | 3036/12.061 | АНТ.                    | МАССА  | МАСШТАБ |
| РАЗРАБ.   | ЛУБЯН   | 06-84    |       |      |             | С В Я З Ь               | 1.7    | 1:1     |
| ПРОБ.     | РЯБОВ   | 06-84    |       |      |             | АНСТ                    | АНСТОВ | 1       |
| Т. КОНТР. | ШАЛАДИН | 06-84    |       |      |             | ТРУБА 20 ГОСТ 3262-75*  |        |         |
| И. КОНТР. | РЯБОВ   | 06-84    |       |      |             | ГИПРОСТРОИМАШ<br>МОСКВА |        |         |
| УТВ.      | СЕМЕНОВ | 06-84    |       |      | ФОРМАТ И    |                         |        |         |

7597/20 409-28-38 Альбом XIV Часть 4

3036/16.000

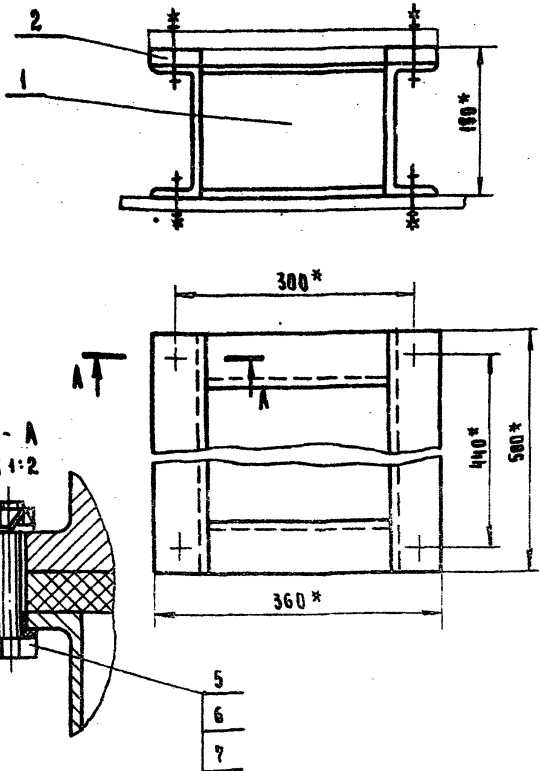

\* РАЗМЕРЫ ДЛЯ СПРАВКИ.

3036 / 16. 000. СБ

РАМА  
ПОД ВЕНТИЛЯТОР  
Ц 10-28. МЧ  
СБОРОЧНЫЙ ЧЕРТЕЖ

| Лист     | Масса | Масштаб |
|----------|-------|---------|
| 1        | 22    | 1:5     |
| Листов 1 |       |         |

ГИПРОСТРОИМаш  
Москва

ФОРМАТ И

| Имя       | Лист | Л. док. ч. | Подп.   | Дата  |
|-----------|------|------------|---------|-------|
| РАЗРАБ.   | 1    | ЛЮДМИЛ     | ЛЮДМИЛ  | 06-84 |
| ПРОВ.     | 1    | ШАРКОВ     | ШАРКОВ  | 06-84 |
| Т. КОНТР. | 1    | ШАЛАДИН    | ШАЛАДИН | 06-84 |
| УТВ.      | 1    | СЕМЕНОВ    | СЕМЕНОВ | 06-84 |

3036/16.001

33

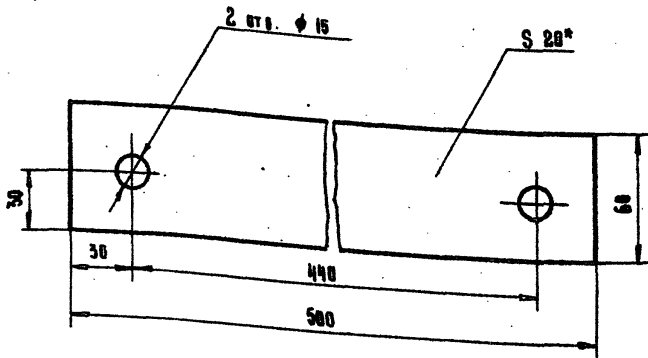

\* РАЗМЕР ДЛЯ СПРАВКИ.

3036 / 16. 001

ПРОКЛАДКА

| Лист     | Масса | Масштаб |
|----------|-------|---------|
| 1        | 0.48  | 1:2     |
| Листов 1 |       |         |

Листов 1

ГИПРОСТРОИМаш  
Москва

ФОРМАТ И

| Имя       | Лист | Л. док. ч. | Подп.   | Дата  |
|-----------|------|------------|---------|-------|
| РАЗРАБ.   | 1    | ЛЮДМИЛ     | ЛЮДМИЛ  | 06-84 |
| ПРОВ.     | 1    | ШАРКОВ     | ШАРКОВ  | 06-84 |
| Т. КОНТР. | 1    | ШАЛАДИН    | ШАЛАДИН | 06-84 |
| УТВ.      | 1    | СЕМЕНОВ    | СЕМЕНОВ | 06-84 |

Листов 1

ГИПРОСТРОИМаш  
Москва

ФОРМАТ И

| Формат | Всего | № | Обозначение    | Наименование                     | Кол. | Примечание |
|--------|-------|---|----------------|----------------------------------|------|------------|
|        |       |   |                | ДОКУМЕНТАЦИЯ                     |      |            |
| И      |       |   | 3036/16.000.СБ | СБОРОЧНЫЙ ЧЕРТЕЖ                 | 1    | 31         |
| И      |       |   | 3036/16.000.ВБ | ВЕДОМОСТЬ СПЕЦИФИКАЦИИ           | 1    | 32         |
| И      |       |   | 3036/16.000.ВП | ВЕДОМОСТЬ ЛОКАЛЬНЫХ ИЗМЕНЕНИЙ    | 1    | 32         |
|        |       |   |                | СБОРОЧНЫЕ БЛИКЕТЫ                |      |            |
| И      |       | 1 | 3036/16.010    | РАМКА                            | 1    | 33         |
|        |       |   |                | ДЕТАЛИ                           |      |            |
| И      |       | 2 | 3036/16.001    | ПРОКЛАДКА                        | 2    | 31         |
| И      |       | 3 | 3036/16.002    | ВТУЧКА                           | 4    | 31         |
|        |       |   |                | СТАНДАРТНЫЕ ИЗДЕЛИЯ              |      |            |
|        |       | 5 |                | БОЛТ М 12x60.46<br>Гост 7798-70* | 8    |            |
|        |       | 6 |                | ГАЙКА М 12.5<br>Гост 5915-70*    | 8    |            |
|        |       | 7 |                | ШАЙБА 12.01.016<br>Гост 13463-77 | 8    |            |

3036 / 16. 000

РАМА  
ПОД ВЕНТИЛЯТОР  
Ц 10-28. МЧ

| Лист     | Масса | Масштаб |
|----------|-------|---------|
| 1        | 0.002 | 2:1     |
| Листов 1 |       |         |

ГИПРОСТРОИМаш  
Москва

ФОРМАТ И

| Имя       | Лист | Л. док. ч. | Подп.   | Дата  |
|-----------|------|------------|---------|-------|
| РАЗРАБ.   | 1    | ЛЮДМИЛ     | ЛЮДМИЛ  | 06-84 |
| ПРОВ.     | 1    | ШАРКОВ     | ШАРКОВ  | 06-84 |
| Т. КОНТР. | 1    | ШАЛАДИН    | ШАЛАДИН | 06-84 |
| УТВ.      | 1    | СЕМЕНОВ    | СЕМЕНОВ | 06-84 |

3036/16.002

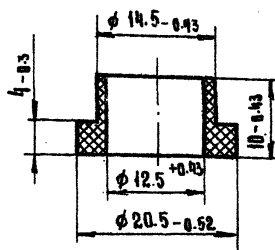

7597/20 409-28-33  
Альбом XIV ЧИТ 4

3036 / 16. 002

ВТУЧКА

| Лист     | Масса | Масштаб |
|----------|-------|---------|
| 1        | 0.002 | 2:1     |
| Листов 1 |       |         |

ГИПРОСТРОИМаш  
Москва

ФОРМАТ И

| Имя       | Лист | Л. док. ч. | Подп.   | Дата  |
|-----------|------|------------|---------|-------|
| РАЗРАБ.   | 1    | ЛЮДМИЛ     | ЛЮДМИЛ  | 06-84 |
| ПРОВ.     | 1    | ШАРКОВ     | ШАРКОВ  | 06-84 |
| Т. КОНТР. | 1    | ШАЛАДИН    | ШАЛАДИН | 06-84 |
| УТВ.      | 1    | СЕМЕНОВ    | СЕМЕНОВ | 06-84 |

Листов 1

ГИПРОСТРОИМаш  
Москва

ФОРМАТ И



Инв. № табл. (подл. и дата) / Инв. № табл. (подл. и дата) / Инв. № табл. (подл. и дата)

| № строки | Обозначение | Наименование                  | Куда входит |            | Примечание | 32 |
|----------|-------------|-------------------------------|-------------|------------|------------|----|
|          |             |                               | Обозначение | Количество |            |    |
| 1        |             |                               |             |            |            |    |
| 2        | 3036/16.000 | Рама под вентилятор Ц10-28 НЧ |             | 1          | 32         |    |
| 3        |             |                               |             |            |            |    |
| 4        |             |                               |             |            |            |    |
| 5        | 3036/16.010 | Рамка                         | 3036/16.000 | 1 1        | 33         |    |
| 6        |             |                               |             |            |            |    |
| 7        |             |                               |             |            |            |    |
| 8        |             |                               |             |            |            |    |
| 9        |             |                               |             |            |            |    |
| 10       |             |                               |             |            |            |    |
| 11       |             |                               |             |            |            |    |
| 12       |             |                               |             |            |            |    |
| 13       |             |                               |             |            |            |    |
| 14       |             |                               |             |            |            |    |
| 15       |             |                               |             |            |            |    |
| 16       |             |                               |             |            |            |    |
| 17       |             |                               |             |            |            |    |
| 18       |             |                               |             |            |            |    |
| 19       |             |                               |             |            |            |    |
| 20       |             |                               |             |            |            |    |
| 21       |             |                               |             |            |            |    |
| 22       |             |                               |             |            |            |    |
| 23       |             |                               |             |            |            |    |
| 24       |             |                               |             |            |            |    |
| 25       |             |                               |             |            |            |    |
| 26       |             |                               |             |            |            |    |
| 27       |             |                               |             |            |            |    |
| 28       |             |                               |             |            |            |    |

3036/16.000.8С  
 Разраб. Л.Зотман / Провер. Шариков / Инв. № табл. / Упр. Семёнов  
 Рама под вентилятор Ц10-28 НЧ  
 Ведомость спецификации  
 Лист 1 / Листа 1  
 Гипрострормаш Москва  
 Формат 12

Инв. № табл. (подл. и дата) / Инв. № табл. (подл. и дата) / Инв. № табл. (подл. и дата)

| № строки | Наименование     | Код ОКП | Обозначение документа на поставку | Поставщик | Куда входит (обозначение) | Количество |          |              | Примечание |
|----------|------------------|---------|-----------------------------------|-----------|---------------------------|------------|----------|--------------|------------|
|          |                  |         |                                   |           |                           | на из-в    | в комп-н | на ре-гуляр. |            |
| 1        | Крепежные детали |         |                                   |           |                           |            |          |              |            |
| 2        |                  |         |                                   |           |                           |            |          |              |            |
| 3        | Болт М12х60.46   |         | ГОСТ 7798-70*                     |           | 3036/16.000               | 8          |          | 8            |            |
| 4        |                  |         |                                   |           |                           |            |          |              |            |
| 5        |                  |         |                                   |           |                           |            |          |              |            |
| 6        |                  |         |                                   |           |                           |            |          |              |            |
| 7        |                  |         |                                   |           |                           |            |          |              |            |
| 8        | Гайка М12.5      |         | ГОСТ 5915-70*                     |           | 3036/16.000               | 8          |          | 8            |            |
| 9        |                  |         |                                   |           |                           |            |          |              |            |
| 10       |                  |         |                                   |           |                           |            |          |              |            |
| 11       |                  |         |                                   |           |                           |            |          |              |            |
| 12       |                  |         |                                   |           |                           |            |          |              |            |
| 13       | Шайба 12.01.016  |         | ГОСТ 13463-77                     |           | 3036/16.000               | 8          |          | 8            |            |
| 14       |                  |         |                                   |           |                           |            |          |              |            |
| 15       |                  |         |                                   |           |                           |            |          |              |            |
| 16       |                  |         |                                   |           |                           |            |          |              |            |
| 17       |                  |         |                                   |           |                           |            |          |              |            |
| 18       |                  |         |                                   |           |                           |            |          |              |            |
| 19       |                  |         |                                   |           |                           |            |          |              |            |
| 20       |                  |         |                                   |           |                           |            |          |              |            |
| 21       |                  |         |                                   |           |                           |            |          |              |            |
| 22       |                  |         |                                   |           |                           |            |          |              |            |
| 23       |                  |         |                                   |           |                           |            |          |              |            |
| 24       |                  |         |                                   |           |                           |            |          |              |            |
| 25       |                  |         |                                   |           |                           |            |          |              |            |
| 26       |                  |         |                                   |           |                           |            |          |              |            |

3036/16.000 ВП  
 Разраб. Л.Зотман / Провер. Шариков / Инв. № табл. / Упр. Семёнов  
 Рама под вентилятор Ц10-28 НЧ  
 Ведомость покупных изделий  
 Лист 1 / Листа 1  
 Гипрострормаш Москва  
 Формат 12

Ведомость покупных изделий (первый лист)  
 ГОСТ 2.106-68  
 7597/20  
 409-28-38  
 Албом ХТ/Часть 4



| № ПОСЛ. ПОДВ. ДАТА | № ПОСЛ. ПОДВ. ДАТА | № ПОСЛ. ПОДВ. ДАТА | № ПОСЛ. ПОДВ. ДАТА | № ПОСЛ. ПОДВ. ДАТА | № ПОСЛ. ПОДВ. ДАТА | № ПОСЛ. ПОДВ. ДАТА | № ПОСЛ. ПОДВ. ДАТА | № ПОСЛ. ПОДВ. ДАТА | № ПОСЛ. ПОДВ. ДАТА | КОЛИЧЕСТВО   |              |               |       | 34 | ПРИМЕЧАНИЕ |
|--------------------|--------------------|--------------------|--------------------|--------------------|--------------------|--------------------|--------------------|--------------------|--------------------|--------------|--------------|---------------|-------|----|------------|
|                    |                    |                    |                    |                    |                    |                    |                    |                    |                    | НА ИСП. АНГ. | В КОМП. АКТЫ | НА РЕ-Г. ДАН. | ВСЕГО |    |            |
| 1                  |                    |                    |                    |                    |                    |                    |                    |                    |                    |              |              |               |       |    |            |
| 2                  | БОЛТ М 6x16. 46    |                    |                    |                    |                    |                    |                    |                    |                    | 8            |              |               | 8     |    |            |
| 3                  |                    |                    |                    |                    |                    |                    |                    |                    |                    |              |              |               |       |    |            |
| 4                  | БОЛТ М 12x25 46    |                    |                    |                    |                    |                    |                    |                    |                    | 2            |              |               | 2     |    |            |
| 5                  |                    |                    |                    |                    |                    |                    |                    |                    |                    |              |              |               |       |    |            |
| 6                  | ГАЙКА М 6.5        |                    |                    |                    |                    |                    |                    |                    |                    | 8            |              |               | 8     |    |            |
| 7                  |                    |                    |                    |                    |                    |                    |                    |                    |                    |              |              |               |       |    |            |
| 8                  | ШАЙБА 6. 04        |                    |                    |                    |                    |                    |                    |                    |                    | 8            |              |               | 8     |    |            |
| 9                  |                    |                    |                    |                    |                    |                    |                    |                    |                    |              |              |               |       |    |            |
| 10                 | ШАЙБА 12. 04       |                    |                    |                    |                    |                    |                    |                    |                    | 2            |              |               | 2     |    |            |
| 11                 |                    |                    |                    |                    |                    |                    |                    |                    |                    |              |              |               |       |    |            |
| 12                 | ШАЙБА 6. 65 Г      |                    |                    |                    |                    |                    |                    |                    |                    | 8            |              |               | 8     |    |            |
| 13                 |                    |                    |                    |                    |                    |                    |                    |                    |                    |              |              |               |       |    |            |
| 14                 | ШАЙБА 12. 65 Г     |                    |                    |                    |                    |                    |                    |                    |                    | 2            |              |               | 2     |    |            |
| 15                 |                    |                    |                    |                    |                    |                    |                    |                    |                    |              |              |               |       |    |            |
| 16                 |                    |                    |                    |                    |                    |                    |                    |                    |                    |              |              |               |       |    |            |
| 17                 |                    |                    |                    |                    |                    |                    |                    |                    |                    |              |              |               |       |    |            |
| 18                 |                    |                    |                    |                    |                    |                    |                    |                    |                    |              |              |               |       |    |            |
| 19                 |                    |                    |                    |                    |                    |                    |                    |                    |                    |              |              |               |       |    |            |
| 20                 |                    |                    |                    |                    |                    |                    |                    |                    |                    |              |              |               |       |    |            |
| 21                 |                    |                    |                    |                    |                    |                    |                    |                    |                    |              |              |               |       |    |            |
| 22                 |                    |                    |                    |                    |                    |                    |                    |                    |                    |              |              |               |       |    |            |
| 23                 |                    |                    |                    |                    |                    |                    |                    |                    |                    |              |              |               |       |    |            |
| 24                 |                    |                    |                    |                    |                    |                    |                    |                    |                    |              |              |               |       |    |            |
| 25                 |                    |                    |                    |                    |                    |                    |                    |                    |                    |              |              |               |       |    |            |
| 26                 |                    |                    |                    |                    |                    |                    |                    |                    |                    |              |              |               |       |    |            |

3036 / 20. 000. 0П

|            |           |       |       |                            |          |       |        |
|------------|-----------|-------|-------|----------------------------|----------|-------|--------|
| ИЗМ. АНСТ. | № ДОКУМ.  | ПОДВ. | ДАТА  | ИЗМ. АНСТ.                 | № ДОКУМ. | ПОДВ. | ДАТА   |
| РАЗРАБ.    | РАБОВ     | 06-77 | 06-77 | УСТАНОВКА КЛАПАНА ТРЕХ-    | АНСТ.    | АНСТ. | АНСТОВ |
| ПРОБ.      | ШАРКОВ    | 06-77 | 06-77 | АННЕЙНОГО НА ВОРОНКЕ       |          |       |        |
| РУКОВ.     | БЕЖАНОВ   | 06-77 | 06-77 | АВТОХРЧКАВНОЙ 3036/13      |          |       |        |
| И. КОНТР.  | ШАРКОВ    | 06-77 | 06-77 | ВЕДОМОСТЬ ПОКУПНЫХ ИЗДЕЛИЙ |          |       |        |
| УТВ.       | БОЛОНСКИЙ | 06-77 | 06-77 |                            |          |       |        |

ГИПРОСТРОИМАШ  
МОСКВА  
ФОРМАТ 12

| ФОРМАТ | ЗНАК | ПОС. | ОБОЗНАЧЕНИЕ       | НАИМЕНОВАНИЕ                  | КОЛ. | ПРИМЕЧАНИЕ       |
|--------|------|------|-------------------|-------------------------------|------|------------------|
|        |      |      |                   | <u>ДОКУМЕНТАЦИЯ</u>           |      |                  |
| *      |      |      | 3036 / 20. 000 СБ | СБОРОЧНЫЙ ЧЕРТЕЖ              |      | * 35,36<br>22,22 |
| 12     |      |      | 3036 / 20. 000 0П | ВЕДОМОСТЬ<br>ПОКУПНЫХ ИЗДЕЛИЙ |      | 3                |
| 11     |      |      | 3036 / 20. 000 0М | ВЕДОМОСТЬ<br>МАТЕРИАЛОВ       |      | 3                |
|        |      |      |                   | <u>ДЕТАЛИ</u>                 |      |                  |
| 12     | 1    |      | 3036 / 20. 001    | КРОНШТЕЙН                     | 1    | 3                |
| 11     | 2    |      | 3036 / 20. 002    | НОСОК                         | 1    | 3                |
|        |      |      |                   | <u>СТАНДАРТНЫЕ ИЗДЕЛИЯ</u>    |      |                  |
|        |      |      |                   | БОЛТЫ ГОСТ 7798-70*           |      |                  |
|        | 5    |      |                   | М 6 x 16. 46                  | 8    |                  |
|        | 6    |      |                   | М 12 x 25. 46                 | 2    |                  |
|        |      |      |                   |                               |      |                  |
|        | 8    |      |                   | ГАЙКА М 6.5<br>ГОСТ 5915-70*  | 8    |                  |
|        |      |      |                   |                               |      |                  |
|        |      |      |                   | ШАЙБЫ ГОСТ 11371-78           |      |                  |
|        | 11   |      |                   | 6. 04                         | 8    |                  |
|        | 12   |      |                   | 12. 04                        | 2    |                  |

| ФОРМАТ | ЗНАК | ПОС. | ОБОЗНАЧЕНИЕ | НАИМЕНОВАНИЕ   | КОЛ. | ПРИМЕЧАНИЕ |
|--------|------|------|-------------|--|------|------------|
|        |      |      |             | ШАЙБЫ ГОСТ 6402-70*  |      |            |
|        | 15   |      |             | 6. 65 Г  | 8    |            |
|        | 16   |      |             | 12. 65 Г   | 2    |            |
|        |      |      |             | <u>ПРОЧИЕ ИЗДЕЛИЯ</u>  |      |            |
|        |      |      |             |  |      |            |
|        | 18   |      |             | КЛАПАН ТРЕХАННЕЙ-<br>НЫЙ КТ-1*   | 2    |            |
|        |      |      |             |  |      |            |
|        |      |      |             | * ЗАКАЗЫВАЕТСЯ<br>В СПЕЦИФИКАЦИИ<br>ЭЛЕКТРОТЕХНИЧЕСКОЙ<br>ЧАСТИ ПРОЕКТА<br>ЦЕХА. |      |            |

3036 / 20. 000

|            |           |       |       |                         |          |       |        |
|------------|-----------|-------|-------|-------------------------|----------|-------|--------|
| ИЗМ. АНСТ. | № ДОКУМ.  | ПОДВ. | ДАТА  | ИЗМ. АНСТ.              | № ДОКУМ. | ПОДВ. | ДАТА   |
| РАЗРАБ.    | РАБОВ     | 06-77 | 06-77 | УСТАНОВКА КЛАПАНА ТРЕХ- | АНСТ.    | АНСТ. | АНСТОВ |
| ПРОБ.      | ШАРКОВ    | 06-77 | 06-77 | АННЕЙНОГО НА ВОРОНКЕ    |          |       |        |
| РУКОВ.     | БЕЖАНОВ   | 06-77 | 06-77 | АВТОХРЧКАВНОЙ 3036/13   |          |       |        |
| И. КОНТР.  | ШАРКОВ    | 06-77 | 06-77 |                         |          |       |        |
| УТВ.       | БОЛОНСКИЙ | 06-77 | 06-77 |                         |          |       |        |

ГИПРОСТРОИМАШ  
МОСКВА  
ФОРМАТ 11

7597/20      409-28-38

Альбом №111 часть 4

3036 / 20. 000

|            |          |       |      |            |          |       |      |
|------------|----------|-------|------|------------|----------|-------|------|
| ИЗМ. АНСТ. | № ДОКУМ. | ПОДВ. | ДАТА | ИЗМ. АНСТ. | № ДОКУМ. | ПОДВ. | ДАТА |
|            |          |       |      |            |          |       |      |

АНСТ  
2  
ФОРМАТ 11

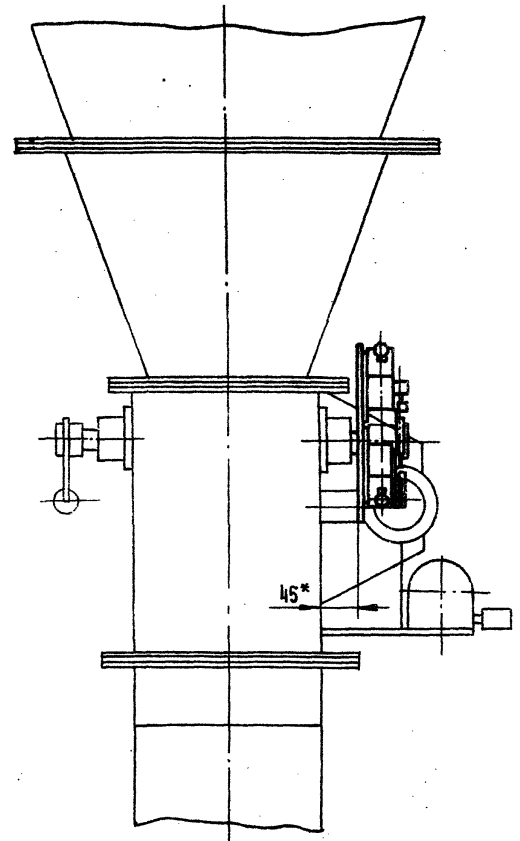
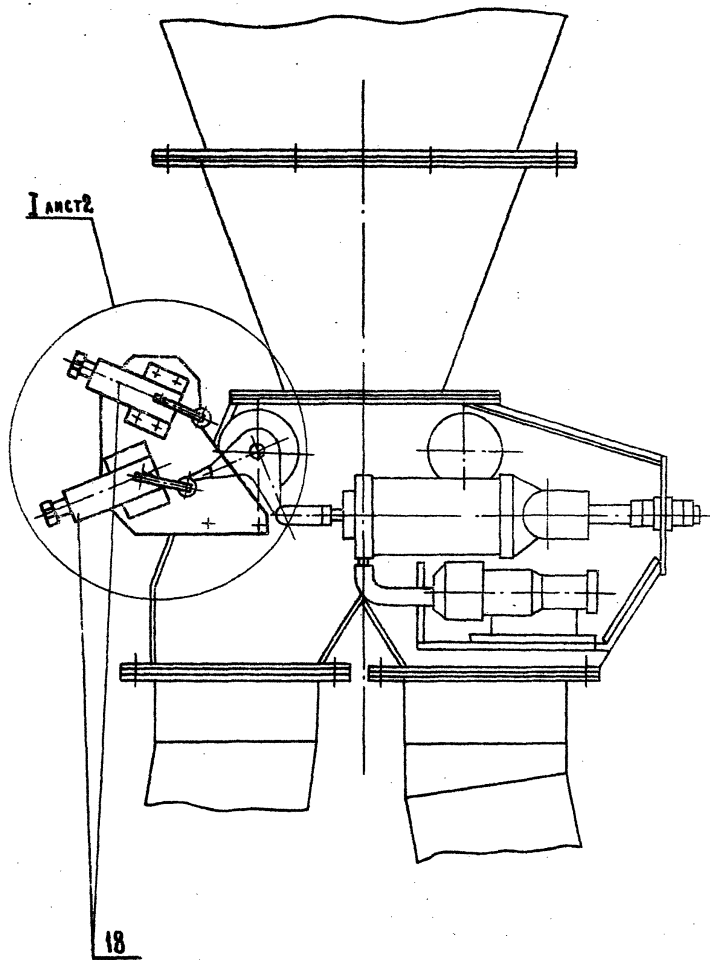

1. Кронштейн для крепления конечных выключателей снять, установив на его место кронштейн поз. 1 для крепления на нем клапанов трехлинейных КТ-1.
2. На кулачок, предназначенный для срабатывания конечных выключателей, наварить носок поз. 2, как показано на чертеже.
- 3.\* Размеры для справок.

№ докум. Дата Изм. № докум. Дата Изм. № докум. Дата Изм. № докум. Дата Изм.

7597/20

409-28-38  
Альбом ЛТЧ Часть 4

|           |      |            |       |   |  |  |      |                   |         |
|-----------|------|------------|-------|---|--|--|------|-------------------|---------|
|           |      |            |       | 3036 / 20.000 СБ  |  |  |      |                   |         |
|           |      |            |       | Установка клапана трехлинейного на воронке выхрчковой 3036 / 15 |  |  | Лист | Масса             | Масштаб |
| Изм.      | Лист | № докум.   | Подп. | Дата  |  |  |      |                   |         |
| РАЗРАБ.   |      | ШАРКОВ     | В.С.  | 06.87   |  |  |      | 1.3               | 1:5     |
| ПРОВ.     |      | ШАРКОВ     | В.С.  | 06.87   |  |  |      | Лист 1   Листов 2 |         |
| Т. КОНТР. |      | ШАЛДИН     | В.С.  | 06.87   |  |  |      | ГИПРОСТРОИМАШ     |         |
| РЭКОВ.    |      | СЕМЯНОВ    | В.С.  | 06.87   |  |  |      | МОСКВА            |         |
| И. КОНТР. |      | ШАРКОВ     | В.С.  | 06.87   |  |  |      |                   |         |
| УТВ.      |      | ВОЛКОНСКИЙ | В.С.  | 06.87   |  |  |      |                   |         |

I Лист 1

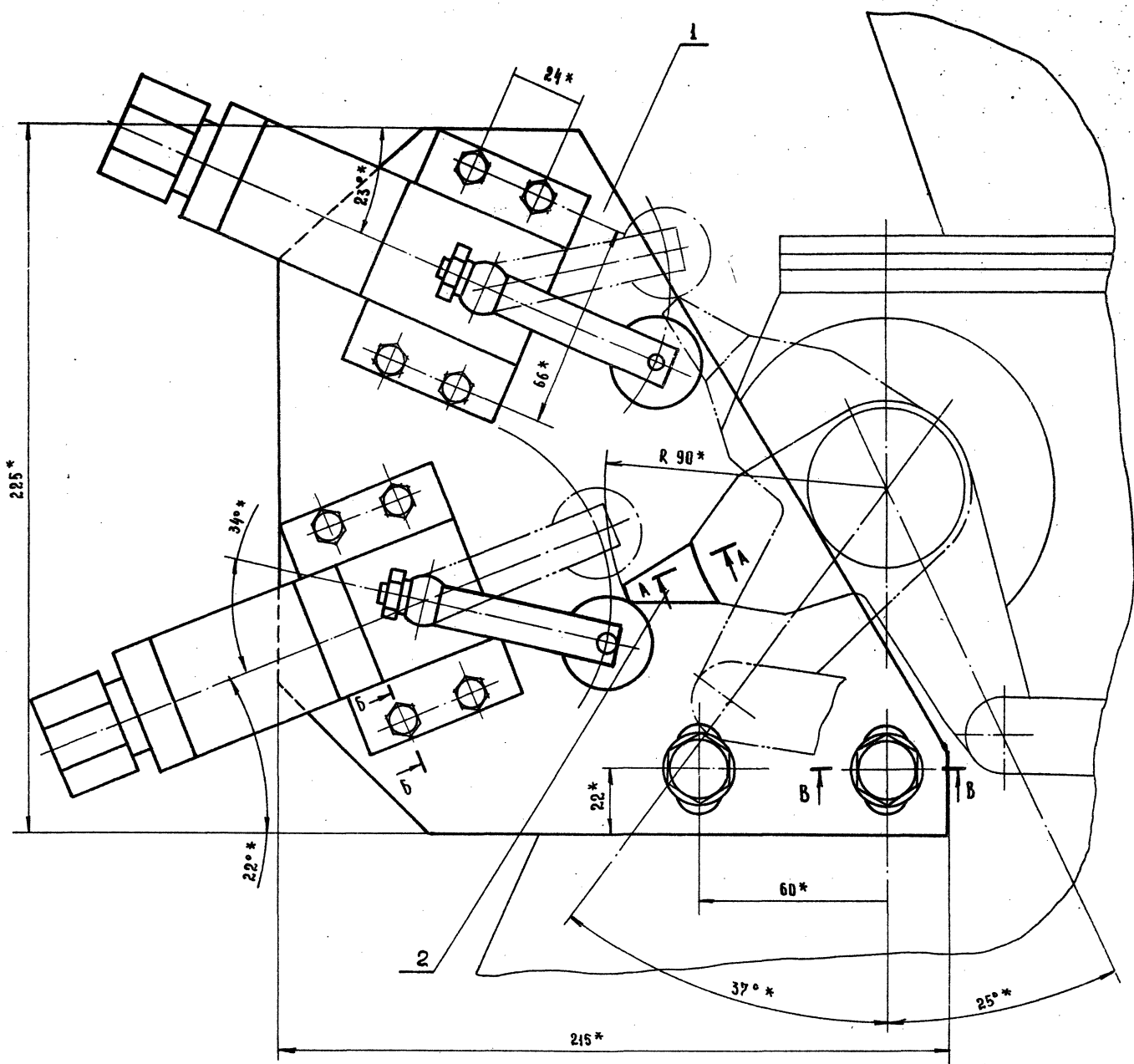

A-A ПОВЕРХНО

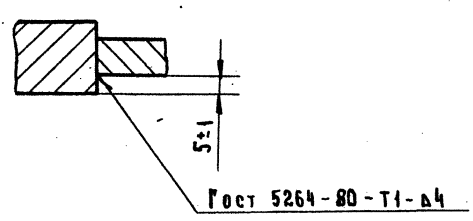

B-B

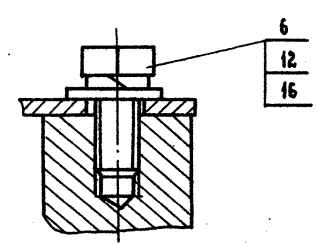

6-6 ПОВЕРХНО

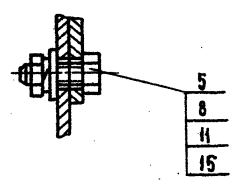

7597/20

400-28-38  
ЛАНДОМХИ ЧАСТЬ 4

3036/20.000 СБ

| ИЗМ.      | ЛИСТ        | № ДОК. №       | ПОД.     | АВТ.     | УСТАВКА КАВАНА ТРЕХ-ЛИНЕЙНОГО НА ВОРОКЕ | ЛИСТ | МАССА | МАСШТАБ |
|-----------|-------------|----------------|----------|----------|---|------|-------|---------|
| РАЗРАБ.   | Р. В. В. В. | 3036/20.000 СБ | В. С. В. | В. С. В. | ЛАНДОМХИ ЧАСТЬ 4                        | 2    | -     | 1:1     |
| ПРОБ.     | ШАРКОВ      | 3036/20.000 СБ | В. С. В. | В. С. В. | СБОРОЧНЫЙ ЧЕРТЕЖ.                       | 2    |       |         |
| Т. КОНТР. | ШАРКОВ      | 3036/20.000 СБ | В. С. В. | В. С. В. |   | 2    |       |         |
| Р. КОНТР. | СЕМЕНОВ     | 3036/20.000 СБ | В. С. В. | В. С. В. |   | 2    |       |         |
| Н. КОНТР. | ШАРКОВ      | 3036/20.000 СБ | В. С. В. | В. С. В. |   | 2    |       |         |
| УТВ.      | ВЛАДИСЛАВ   | 3036/20.000 СБ | В. С. В. | В. С. В. |   | 2    |       |         |

ИЗМ. ЛИСТ  
РАЗРАБ.  
ПРОБ.  
Т. КОНТР.  
Р. КОНТР.  
Н. КОНТР.  
УТВ.

3036 / 20. 001

40/37

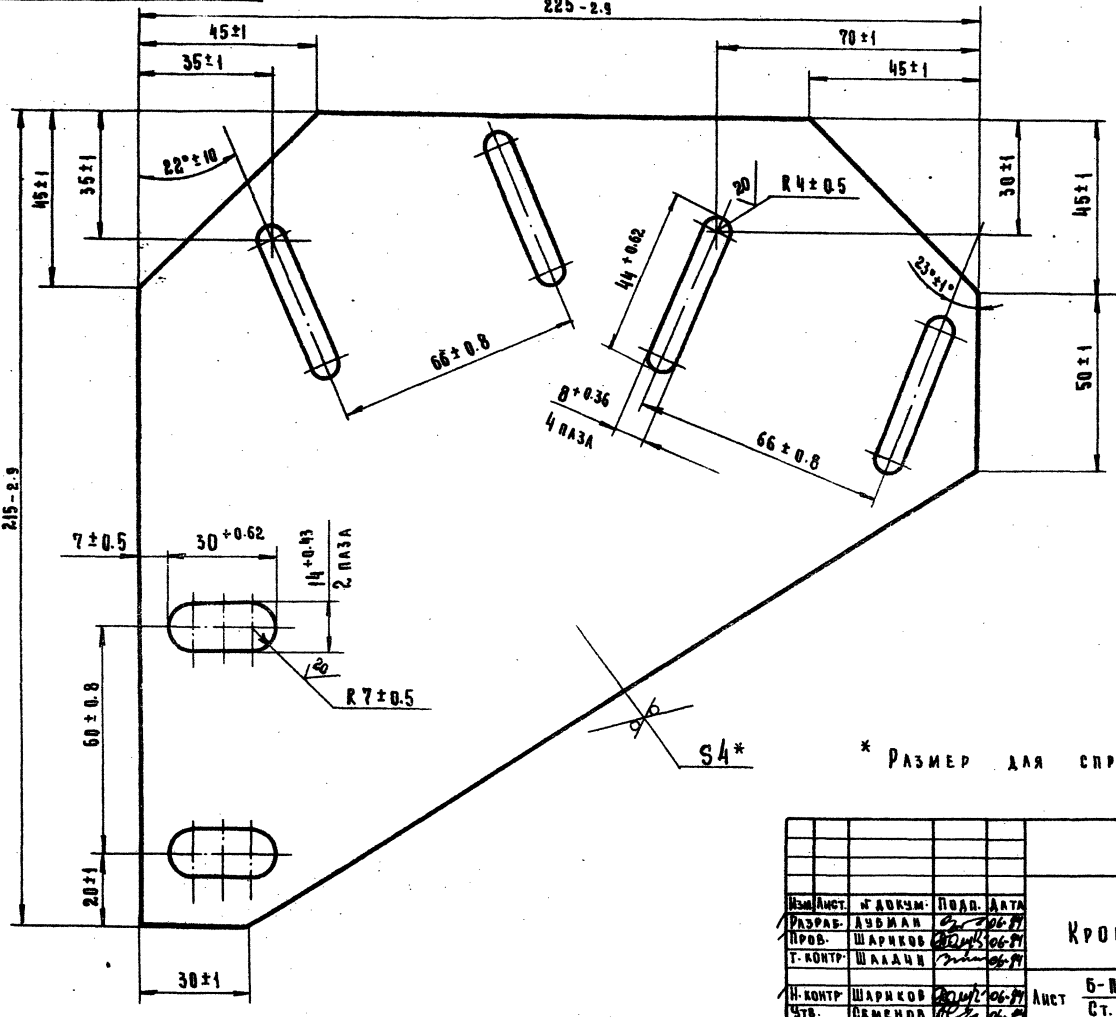

ИЗМ. ПОДЛ. ПОДП. И ДАТА  
ИЗМ. ПОДП. И ДАТА  
ИЗМ. ПОДП. И ДАТА  
ИЗМ. ПОДП. И ДАТА  
ИЗМ. ПОДП. И ДАТА

|                       |  |  |  |               |       |        |
|-----------------------|--|--|--|---------------|-------|--------|
| 3036 / 20. 001        |  |  |  | ЛИСТ          | МАССА | МАШТАБ |
| КРОНШТЕЙН             |  |  |  | 1.1           | 1:1   |        |
| Лист                  |  |  |  | Листов 1      |       |        |
| Б-ПН-4 ГОСТ 19903-74* |  |  |  | Гипростроймаш |       |        |
| Ст. 3 ГОСТ 14637-79*  |  |  |  | Москва        |       |        |
| ФОРМАТ И              |  |  |  |               |       |        |

3036 / 20. 002

40/37

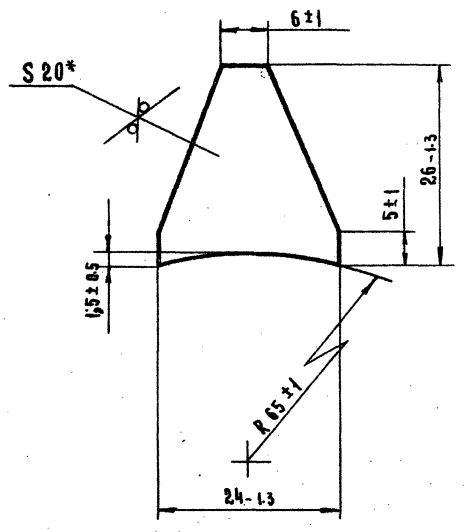

ИЗМ. ПОДЛ. ПОДП. И ДАТА  
ИЗМ. ПОДП. И ДАТА  
ИЗМ. ПОДП. И ДАТА  
ИЗМ. ПОДП. И ДАТА  
ИЗМ. ПОДП. И ДАТА

| №   | НАИМЕНОВАНИЕ МАТЕРИАЛА | СОРТАМЕНТ (ГОСТ) МАТЕРИАЛ (МАРКА, ВЕЛ) | МАССА, КГ     | ПРИМЕЧАНИЕ |
|---|------------------------|--|---------------|------------|
|   | СТАЛЬ ПРОКАТАЯ         | Б-ПН ГОСТ 19903-74*                    |               |            |
|   | ТВАСТОАНЕТОВАЯ         | СТ. 3 ГОСТ 14637-79*                   |               |            |
| 1   | 4                      |  | 4.1           |            |
| 2   | 20                     |  | 0.06          |            |
| 7597/20   |                        |  |               |            |
| 409-28-38   |                        |  |               |            |
| Альбом 1/1 часть 4  |                        |  |               |            |
| 3036 / 20. 000 8М   |                        |  |               |            |
| УСТАНОВКА КЛАПАНА ТРЕХ-ЛИНЕЙНОГО НА ВОРОНКУ ДВУХРУКАВНОЙ 3036 / 13. |                        |  |               |            |
| ВЕДОМОСТЬ МАТЕРИАЛОВ  |                        |  |               |            |
| НОСОК   |                        |  | 0.06          | 2:1        |
| Б-ПН-20 ГОСТ 19903-74*  |                        |  | Гипростроймаш |            |
| Ст. 3 ГОСТ 14637-79*  |                        |  | Москва        |            |
| ФОРМАТ И  |                        |  |               |            |

ИЗМ. ПОДЛ. ПОДП. И ДАТА  
ИЗМ. ПОДП. И ДАТА  
ИЗМ. ПОДП. И ДАТА  
ИЗМ. ПОДП. И ДАТА  
ИЗМ. ПОДП. И ДАТА

3036/21.000.06

Г-Г лист 1

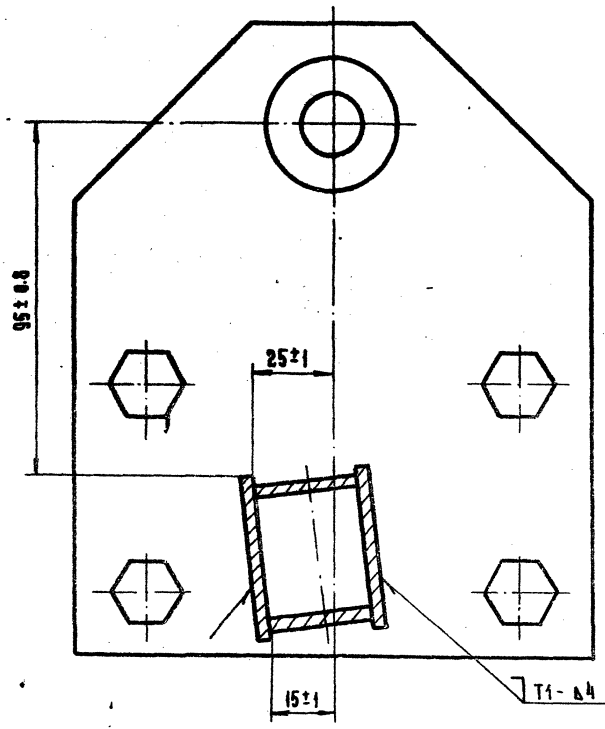

3036/21.000.06

УСТАНОВКА ТРЕХКОНЕЙНОГО  
КАЛЛАНА КТ-1 НА ДАТЧКЕ  
НАЛИЧИЯ МАТЕРИАЛА НА  
КОВЕНЕРЕ  
ВВОРОЧНЫЙ ЧЕРТЕЖ.

|        |          |         |
|--------|----------|---------|
| АНТ.   | МАССА    | МАСШТАБ |
|        |          | 1:1     |
| Лист 2 | Листов 2 |         |

ГИПРОСТРОИМАШ  
Москва

ФОРМАТ И

|          |            |          |       |      |
|----------|------------|----------|-------|------|
| ИЗМ.     | АНТ.       | № ДОК-М. | ПОДП. | ДАТА |
| РАЗРАБ.  | ШАРНКОВ    | 06-81    |       |      |
| ПРОБ.    | ШАРНКОВ    | 06-81    |       |      |
| Т.КОНТР. | ШААДИН     | 06-81    |       |      |
| Р.КОНТР. | СЕМЕНОВ    | 06-81    |       |      |
| И.КОНТР. | ШАРНКОВ    | 06-81    |       |      |
| УТВ.     | ВОЛКОНСКИЙ | 06-81    |       |      |

| КОД | ЗОНА | НОД. | ОБОЗНАЧЕНИЕ    | НАИМЕНОВАНИЕ  | КОЛ. | ПРИМ. | 38     |
|-----|------|------|----------------|---|------|-------|--------|
|     |      |      |                | ДОКУМЕНТАЦИЯ  |      |       | лист   |
|     |      |      |                |   |      |       | 38,39  |
| #   |      |      | 3036/21.000.06 | СБОРОЧНЫЙ ЧЕРТЕЖ  |      |       | 22; 41 |
| 12  |      |      | 3036/21.000.06 | ВЕДОМОСТЬ СПЕЦИФИКАЦИИ                                  |      |       | 40     |
| 12  |      |      | 3036/21.000.06 | ВЕДОМОСТЬ КОМПОНОВЫХ ИЗДЕЛИЙ                            |      |       | 40     |
|     |      |      |                | СБОРОЧНЫЕ САННИИМ                                       |      |       |        |
| И   | 1    |      | 3036/21.010    | КРОНШТЕЙН   | 1    |       | 41     |
| И   | 2    |      | 3036/21.020    | РЫЧАГ   | 1    |       | 41     |
|     |      |      |                | ДЕТАЛИ  |      |       |        |
| И   | 4    |      | 3036/21.001    | ПЛАТКА  | 1    |       | 41     |
|     |      |      |                | СТАНДАРТНЫЕ ИЗДЕЛИЯ                                     |      |       |        |
|     |      |      |                | БОЛТЫ ГОСТ 7798-70*                                     |      |       |        |
|     |      | 7    |                | М 6 × 20. 46  | 4    |       |        |
|     |      | 8    |                | М 8 × 16. 46  | 2    |       |        |
|     |      | 10   |                | ГАЙКА ГОСТ 5815-70*                                     |      |       |        |
|     |      |      |                | М 6.5   | 4    |       |        |
|     |      | 11   |                | ШАЙБА ГОСТ 6402-70*                                     |      |       |        |
|     |      |      |                | 6. 65 Г   | 4    |       |        |
|     |      |      |                | ПРОЧНЕ ИЗДЕЛИЯ  |      |       |        |
|     |      | 12   |                | КАЛЛАН ТРЕХКОНЕЙНЫЙ КТ-1 *                              |      |       |        |
|     |      |      |                | * ЗАКАЗЫВАЕТСЯ В ЭЛЕКТРОТЕХНИЧЕСКОЙ ЧАСТИ ПРОЕКТА ЧЕХА. |      |       |        |

|          |            |          |       |      |
|----------|------------|----------|-------|------|
| ИЗМ.     | АНТ.       | № ДОК-М. | ПОДП. | ДАТА |
| РАЗРАБ.  | ШАРНКОВ    | 06-81    |       |      |
| ПРОБ.    | ШАРНКОВ    | 06-81    |       |      |
| Т.КОНТР. | ШААДИН     | 06-81    |       |      |
| Р.КОНТР. | СЕМЕНОВ    | 06-81    |       |      |
| И.КОНТР. | ШАРНКОВ    | 06-81    |       |      |
| УТВ.     | ВОЛКОНСКИЙ | 06-81    |       |      |

3036/21.000

УСТАНОВКА ТРЕХКОНЕЙНОГО  
КАЛЛАНА КТ-1 НА ДАТЧКЕ  
НАЛИЧИЯ МАТЕРИАЛА  
НА КОВЕНЕРЕ

|        |          |       |
|--------|----------|-------|
| АНТ.   | АНТОВ    | АНТОВ |
|        |          | 1     |
| Лист 2 | Листов 2 |       |

ГИПРОСТРОИМАШ  
Москва

ФОРМАТ И

3036/21.010.06

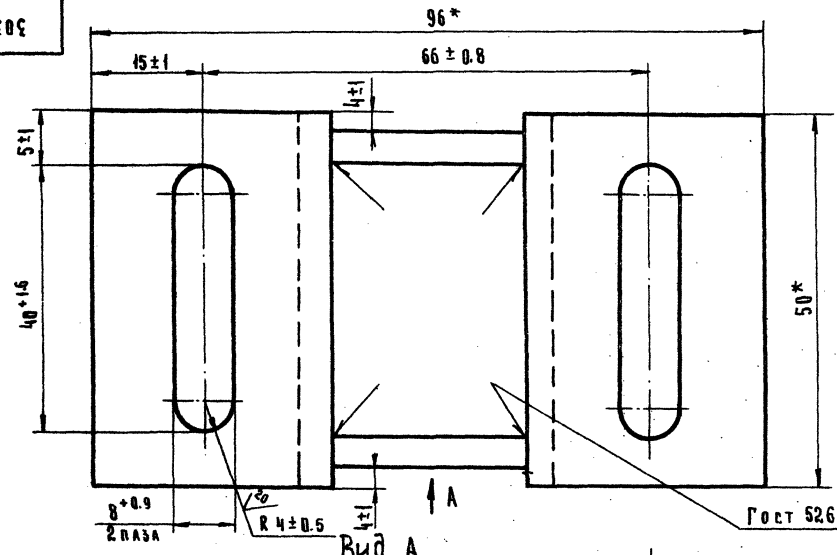

Гост 5264-80 Т3-Δ3

\* РАЗМЕРЫ ДЛЯ СПРАВОК

409-28-38  
7597/20

Альбом 1/2 Часть 4

3036/21.010.06

КРОНШТЕЙН  
СБОРОЧНЫЙ ЧЕРТЕЖ

|      |          |         |
|------|----------|---------|
| АНТ. | МАССА    | МАСШТАБ |
|      | 0.24     | 2:1     |
| Лист | Листов 1 |         |

ГИПРОСТРОИМАШ  
Москва

ФОРМАТ 12

|          |         |          |       |       |
|----------|---------|----------|-------|-------|
| ИЗМ.     | АНТ.    | № ДОК-М. | ПОДП. | ДАТА  |
| РАЗРАБ.  | АББМАН  | 072      |       | 06.81 |
| ПРОБ.    | ШАРНКОВ | 06-81    |       |       |
| Т.КОНТР. | ШААДИН  | 06-81    |       |       |
| Р.КОНТР. | СЕМЕНОВ | 06-81    |       |       |
| И.КОНТР. | ШАРНКОВ | 06-81    |       |       |
| УТВ.     | СЕМЕНОВ | 06-81    |       |       |

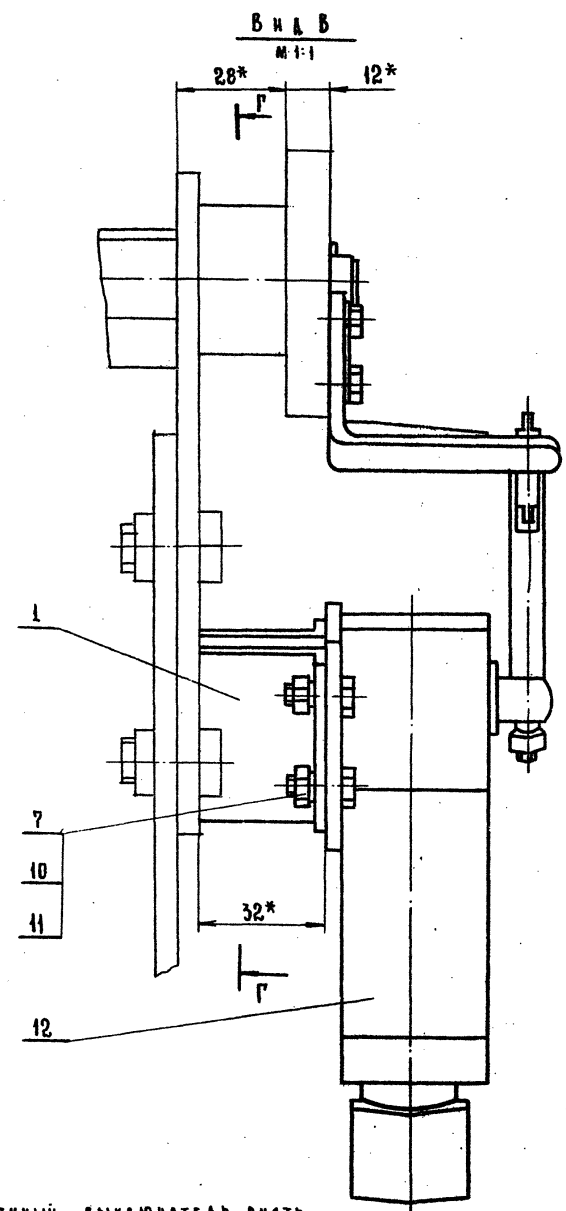
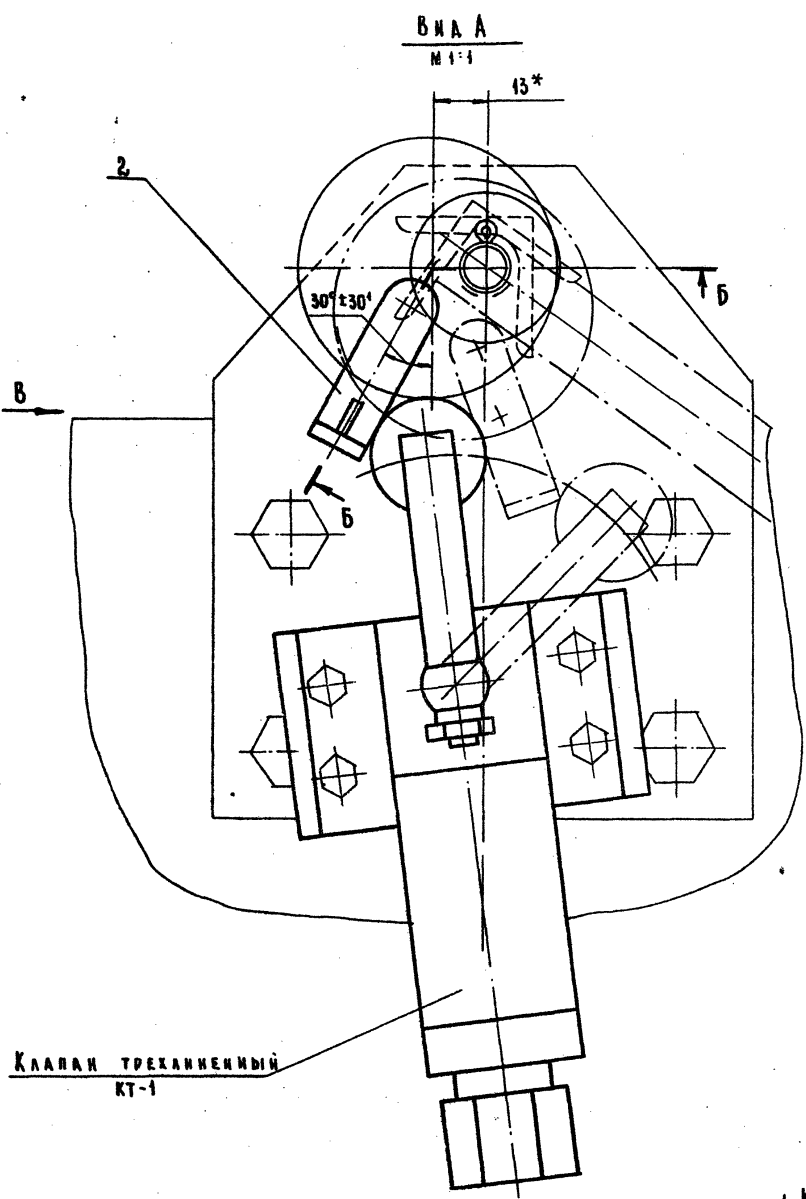
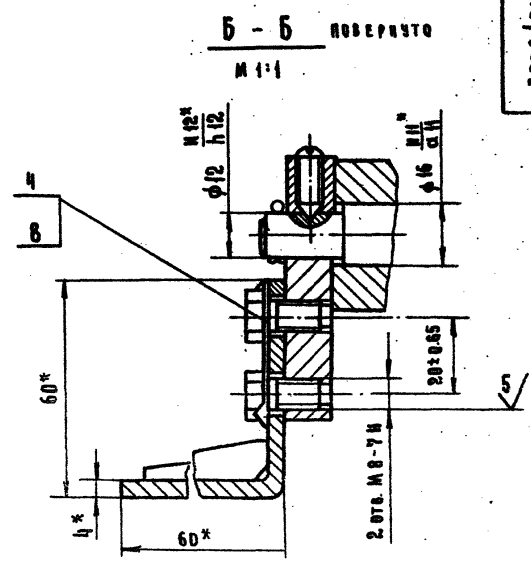
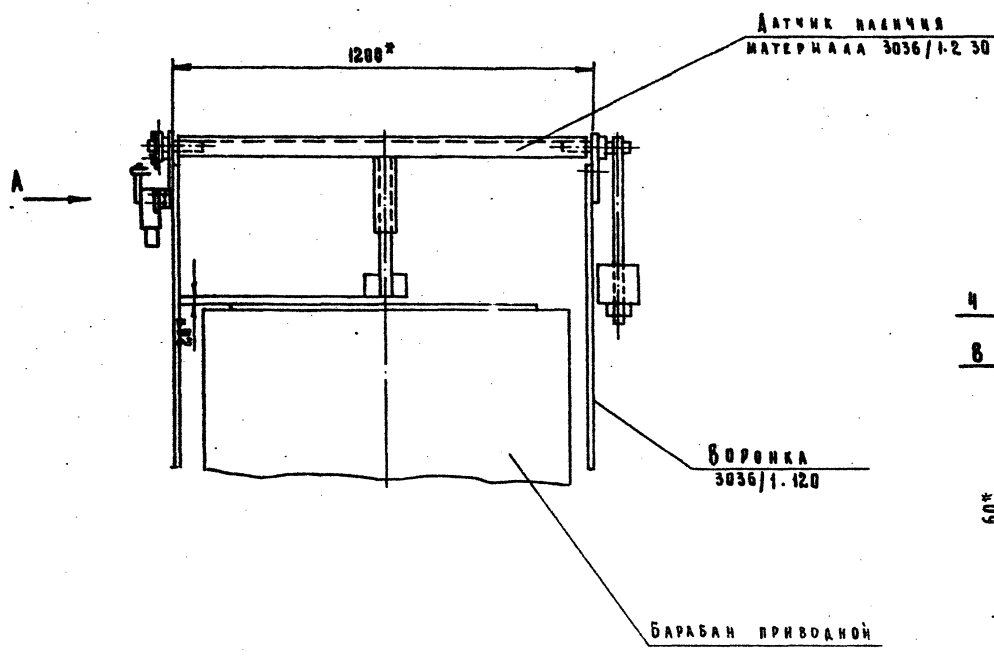

1. Конечный выключатель снять.
2. Клапан поз. 12 установить, обеспечив его надежное срабатывание.
3. \* Размеры для справок.

7597/20

409-28-33  
Альбом Часть 4

ИЗМ. № ПОДП. ПОДАЧА ДАТА  
ИЗМ. № ПОДП. ПОДАЧА ДАТА  
ИЗМ. № ПОДП. ПОДАЧА ДАТА

|         |             |          |       |                |  |          |         |
|---------|-------------|----------|-------|----------------|--|----------|---------|
|         |             |          |       | 3036/21.000 СБ |  |          |         |
| ИЗМ.    | Лист        | № док. № | Подп. | Дата           | Установка трехходового клапана КТ-1 на датчике наличия материала на конвейере. |          |         |
| РАЗРАБ. | ПРЯНИЧЕНКОВ | СР       | 06-84 |                | Авт.   | Маска    | Масштаб |
| ПРОВ.   | ШАРКОВ      | СР       | 06-84 |                |  | 4:1      | 4:10    |
| Т.КОНТ. | ШАРКОВ      | СР       | 06-84 |                | Сборочный чертёж.  |          |         |
| Р.КОНТ. | СЕМЕНОВ     | СР       | 06-84 |                | Лист 1   | Листов 2 |         |
| Н.КОНТ. | ШАРКОВ      | СР       | 06-84 |                | Гипростроймаш Москва   |          |         |
| УТВ.    | ВОЛОКОВИЧ   | СР       | 06-84 |                |  |          |         |



| СТРОК | ОБОЗНАЧЕНИЕ | НАИМЕНОВАНИЕ                    | КУДА ВХОДИТ |        | КОЛ-ВО | ОБЩЕЕ КОЛ-ВО | ПРИМЕЧАНИЕ |
|-------|-------------|---------------------------------|-------------|--------|--------|--------------|------------|
|       |             |                                 | ОБОЗНАЧЕНИЕ | КОЛ-ВО |        |              |            |
| 1     |             |                                 |             |        |        |              |            |
| 2     | 3036/21.000 | УСТАНОВКА ТРЕХАННЕРНОГО КЛАПАНА |             |        |        | 1            | 38,39      |
| 3     |             | КТ-1 НА ДАТЧИКЕ НАЛИЧЯ          |             |        |        |              |            |
| 4     |             | МАТЕРИАЛ НА КОНВЕЙЕР.           |             |        |        |              |            |
| 5     |             |                                 |             |        |        |              |            |
| 6     |             |                                 |             |        |        |              |            |
| 7     | 3036/21.010 | КРОМШТЕЙН                       | 3036/21.000 |        | 1      | 1            | 41         |
| 8     | 3036/21.020 | РЫЧАГ                           | 3036/21.000 |        | 1      | 1            | 41         |
| 9     |             |                                 |             |        |        |              |            |
| 10    |             |                                 |             |        |        |              |            |
| 11    |             |                                 |             |        |        |              |            |
| 12    |             |                                 |             |        |        |              |            |
| 13    |             |                                 |             |        |        |              |            |
| 14    |             |                                 |             |        |        |              |            |
| 15    |             |                                 |             |        |        |              |            |
| 16    |             |                                 |             |        |        |              |            |
| 17    |             |                                 |             |        |        |              |            |
| 18    |             |                                 |             |        |        |              |            |
| 19    |             |                                 |             |        |        |              |            |
| 20    |             |                                 |             |        |        |              |            |
| 21    |             |                                 |             |        |        |              |            |
| 22    |             |                                 |             |        |        |              |            |
| 23    |             |                                 |             |        |        |              |            |
| 24    |             |                                 |             |        |        |              |            |
| 25    |             |                                 |             |        |        |              |            |
| 26    |             |                                 |             |        |        |              |            |
| 27    |             |                                 |             |        |        |              |            |
| 28    |             |                                 |             |        |        |              |            |

ИЗМ. ИЛИ ДОП. В ДАН. ДОК. ПОС. ДАТА

|                                     |         |                |  |                                     |                                     |
|-------------------------------------|---------|----------------|--|-------------------------------------|-------------------------------------|
| ИЗМ. ИЛИ ДОП. В ДАН. ДОК. ПОС. ДАТА |         | 3036/21.000 ВС |  | ИЗМ. ИЛИ ДОП. В ДАН. ДОК. ПОС. ДАТА | ИЗМ. ИЛИ ДОП. В ДАН. ДОК. ПОС. ДАТА |
| РАЗРАБ.                             | А.С.МАН | 06-81          | УСТАНОВКА ТРЕХАННЕРНОГО КЛАПАНА КТ-1 НА ДАТЧИКЕ НАЛИЧЯ МАТЕРИАЛА НА КОНВЕЙЕРЕ. | ИЗМ. ИЛИ ДОП. В ДАН. ДОК. ПОС. ДАТА | ИЗМ. ИЛИ ДОП. В ДАН. ДОК. ПОС. ДАТА |
| ПРОБ.                               | ШАРКОВ  | 06-81          | ВЕДОМОСТЬ ОБЪЕДИНЕНИЯ  | ИЗМ. ИЛИ ДОП. В ДАН. ДОК. ПОС. ДАТА | ИЗМ. ИЛИ ДОП. В ДАН. ДОК. ПОС. ДАТА |
| РАЗРАБ.                             | СЕМЕНОВ | 06-81          |  | ИЗМ. ИЛИ ДОП. В ДАН. ДОК. ПОС. ДАТА | ИЗМ. ИЛИ ДОП. В ДАН. ДОК. ПОС. ДАТА |
| И.КОНТ.                             | ШАРКОВ  | 06-81          |  | ИЗМ. ИЛИ ДОП. В ДАН. ДОК. ПОС. ДАТА | ИЗМ. ИЛИ ДОП. В ДАН. ДОК. ПОС. ДАТА |
| УТВ.                                | СЕМЕНОВ | 06-81          |  | ИЗМ. ИЛИ ДОП. В ДАН. ДОК. ПОС. ДАТА | ИЗМ. ИЛИ ДОП. В ДАН. ДОК. ПОС. ДАТА |

| СТРОК | НАИМЕНОВАНИЕ     | КОД ОКП | ОБОЗНАЧЕНИЕ ДОКУМЕНТА НА ПОСТАВКУ | ПОСТАВЩИК | КУДА ВХОДИТ (ОБОЗНАЧЕНИЕ) | КОЛИЧЕСТВО |              |               | ПРИМЕЧАНИЕ |
|-------|------------------|---------|-----------------------------------|-----------|---------------------------|------------|--------------|---------------|------------|
|       |                  |         |                                   |           |                           | НА ИЗДАНИЕ | В КОМП. АКТЫ | НА РЕГ. ГРАФ. |            |
| 1     |                  |         |                                   |           |                           |            |              |               |            |
| 2     | КРЕПЕЖНЫЕ ДЕТАЛИ |         |                                   |           |                           |            |              |               |            |
| 3     |                  |         |                                   |           |                           |            |              |               |            |
| 4     | БОЛТЫ:           |         | ГОСТ 7798-70*                     |           |                           |            |              |               |            |
| 5     | М 6 x 20. 46     |         |                                   |           |                           | 4          |              | 4             |            |
| 6     | М 6 x 16. 46     |         |                                   |           |                           | 2          |              | 2             |            |
| 7     |                  |         |                                   |           |                           |            |              |               |            |
| 8     |                  |         |                                   |           |                           |            |              |               |            |
| 9     | ГАЙКА М 6.5      |         | ГОСТ 5915-70*                     |           |                           | 4          |              | 4             |            |
| 10    |                  |         |                                   |           |                           |            |              |               |            |
| 11    |                  |         |                                   |           |                           |            |              |               |            |
| 12    | ШАЙБА 6-65Г      |         | ГОСТ 6402-70*                     |           |                           | 4          |              | 4             |            |
| 13    |                  |         |                                   |           |                           |            |              |               |            |
| 14    |                  |         |                                   |           |                           |            |              |               |            |
| 15    |                  |         |                                   |           |                           |            |              |               |            |
| 16    |                  |         |                                   |           |                           |            |              |               |            |
| 17    |                  |         |                                   |           |                           |            |              |               |            |
| 18    |                  |         |                                   |           |                           |            |              |               |            |
| 19    |                  |         |                                   |           |                           |            |              |               |            |
| 20    |                  |         |                                   |           |                           |            |              |               |            |
| 21    |                  |         |                                   |           |                           |            |              |               |            |
| 22    |                  |         |                                   |           |                           |            |              |               |            |
| 23    |                  |         |                                   |           |                           |            |              |               |            |
| 24    |                  |         |                                   |           |                           |            |              |               |            |
| 25    |                  |         |                                   |           |                           |            |              |               |            |
| 26    |                  |         |                                   |           |                           |            |              |               |            |

7597/20 409-28-38

Альбом №12 Часть 4

ИЗМ. ИЛИ ДОП. В ДАН. ДОК. ПОС. ДАТА

|                                     |         |                 |  |                                     |                                     |
|-------------------------------------|---------|-----------------|--|-------------------------------------|-------------------------------------|
| ИЗМ. ИЛИ ДОП. В ДАН. ДОК. ПОС. ДАТА |         | 3036/21.000. ВП |  | ИЗМ. ИЛИ ДОП. В ДАН. ДОК. ПОС. ДАТА | ИЗМ. ИЛИ ДОП. В ДАН. ДОК. ПОС. ДАТА |
| РАЗРАБ.                             | А.С.МАН | 06-81           | УСТАНОВКА ТРЕХАННЕРНОГО КЛАПАНА КТ-1 НА ДАТЧИКЕ НАЛИЧЯ МАТЕРИАЛА НА КОНВЕЙЕРЕ. | ИЗМ. ИЛИ ДОП. В ДАН. ДОК. ПОС. ДАТА | ИЗМ. ИЛИ ДОП. В ДАН. ДОК. ПОС. ДАТА |
| ПРОБ.                               | ШАРКОВ  | 06-81           | ВЕДОМОСТЬ ПОКУПНЫХ ИЗДАНИЙ   | ИЗМ. ИЛИ ДОП. В ДАН. ДОК. ПОС. ДАТА | ИЗМ. ИЛИ ДОП. В ДАН. ДОК. ПОС. ДАТА |
| РАЗРАБ.                             | СЕМЕНОВ | 06-81           |  | ИЗМ. ИЛИ ДОП. В ДАН. ДОК. ПОС. ДАТА | ИЗМ. ИЛИ ДОП. В ДАН. ДОК. ПОС. ДАТА |
| И.КОНТ.                             | ШАРКОВ  | 06-81           |  | ИЗМ. ИЛИ ДОП. В ДАН. ДОК. ПОС. ДАТА | ИЗМ. ИЛИ ДОП. В ДАН. ДОК. ПОС. ДАТА |
| УТВ.                                | СЕМЕНОВ | 06-81           |  | ИЗМ. ИЛИ ДОП. В ДАН. ДОК. ПОС. ДАТА | ИЗМ. ИЛИ ДОП. В ДАН. ДОК. ПОС. ДАТА |

3036/21.020 СБ

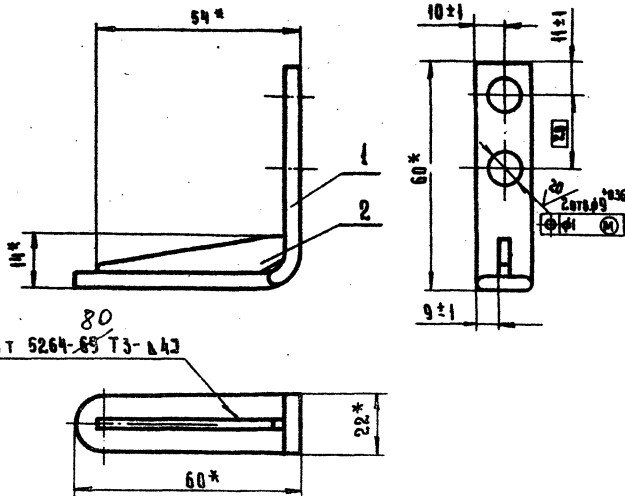

ГОСТ 5264-69 Т3-ЛАЗ

\* РАЗМЕРЫ ДЛЯ СПРАВОК

ИЗМ. ПОДЛ. ПОДЛ. И ДАТА  
ИЗМ. ПОДЛ. ПОДЛ. И ДАТА  
ИЗМ. ПОДЛ. ПОДЛ. И ДАТА  
ИЗМ. ПОДЛ. ПОДЛ. И ДАТА

3036/21.020 СБ

РЫЧАГ  
СБОРОЧНЫЙ ЧЕРТЕЖ

|           |         |          |       |      |
|-----------|---------|----------|-------|------|
| ИЗМ.      | ЛИСТ    | № ДОКУМ. | ПОДЛ. | ДАТА |
| РАЗРАБ.   | ЛУБЯН   | 02       | 06-81 |      |
| ПРОБ.     | ШАРКОВ  | 02       | 06-81 |      |
| Т. КОНТР. | ШАДАН   | 02       | 06-81 |      |
| УЗКОВ.    | СЕМЕНОВ | 02       | 06-81 |      |
| Н. КОНТР. | ШАРКОВ  | 02       | 06-81 |      |
| УТВ.      | СЕМЕНОВ | 02       | 06-81 |      |

|                         |          |         |
|-------------------------|----------|---------|
| Авт.                    | Масса    | Масштаб |
| 1                       | 0.086    | 1:1     |
| Лист                    | Листов 1 |         |
| ГИПРОСТРОИМАШ<br>Москва |          |         |

ФОРМАТ И

3036/21.001

41

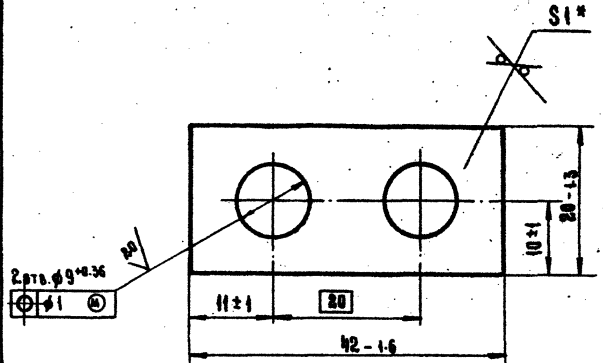

\* РАЗМЕР ДЛЯ СПРАВОК

ИЗМ. ПОДЛ. ПОДЛ. И ДАТА  
ИЗМ. ПОДЛ. ПОДЛ. И ДАТА  
ИЗМ. ПОДЛ. ПОДЛ. И ДАТА  
ИЗМ. ПОДЛ. ПОДЛ. И ДАТА

3036/21.001

П Л А Н К А

|           |         |          |       |      |
|-----------|---------|----------|-------|------|
| ИЗМ.      | ЛИСТ    | № ДОКУМ. | ПОДЛ. | ДАТА |
| РАЗРАБ.   | ЛУБЯН   | 02       | 06-81 |      |
| ПРОБ.     | ШАРКОВ  | 02       | 06-81 |      |
| Т. КОНТР. | ШАДАН   | 02       | 06-81 |      |
| УЗКОВ.    | СЕМЕНОВ | 02       | 06-81 |      |
| Н. КОНТР. | ШАРКОВ  | 02       | 06-81 |      |
| УТВ.      | СЕМЕНОВ | 02       | 06-81 |      |

|                         |          |         |
|-------------------------|----------|---------|
| Авт.                    | Масса    | Масштаб |
| 1                       | 0.005    | 2:1     |
| Лист                    | Листов 1 |         |
| ГИПРОСТРОИМАШ<br>Москва |          |         |

Лист 5-ПН-1 ГОСТ 19904-74  
3. В. Ст. 3 ГОСТ 16523-70

ФОРМАТ И

| Формат | Зона | Поз. | Обозначение    | Наименование     | Кол. | Примечание |
|--------|------|------|----------------|------------------|------|------------|
|        |      |      |                | Документация     |      |            |
| 12     |      |      | 3036/21.010 СБ | СБОРОЧНЫЙ ЧЕРТЕЖ | 38   |            |
|        |      |      |                | А Е Т А И        |      |            |
| 11     | 1    |      | 3036/21.011    | С В Я З Ъ        | 2    | 42         |
| 11     | 2    |      | 3036/21.012    | С В Я З Ъ        | 2    | 42         |

ИЗМ. ПОДЛ. ПОДЛ. И ДАТА  
ИЗМ. ПОДЛ. ПОДЛ. И ДАТА  
ИЗМ. ПОДЛ. ПОДЛ. И ДАТА  
ИЗМ. ПОДЛ. ПОДЛ. И ДАТА

3036/21.010

КРОНШТЕЙН

|           |         |          |       |      |
|-----------|---------|----------|-------|------|
| ИЗМ.      | ЛИСТ    | № ДОКУМ. | ПОДЛ. | ДАТА |
| РАЗРАБ.   | ЛУБЯН   | 02       | 06-81 |      |
| ПРОБ.     | ШАРКОВ  | 02       | 06-81 |      |
| Т. КОНТР. | ШАДАН   | 02       | 06-81 |      |
| УЗКОВ.    | СЕМЕНОВ | 02       | 06-81 |      |
| Н. КОНТР. | ШАРКОВ  | 02       | 06-81 |      |
| УТВ.      | СЕМЕНОВ | 02       | 06-81 |      |

|                         |      |        |
|-------------------------|------|--------|
| Авт.                    | Лист | Листов |
| 1                       | 1    | 1      |
| ГИПРОСТРОИМАШ<br>Москва |      |        |

ФОРМАТ И

| Формат | Зона | Поз. | Обозначение    | Наименование     | Кол. | Примечание |
|--------|------|------|----------------|------------------|------|------------|
|        |      |      |                | Документация     |      |            |
| 11     |      |      | 3036/21.020 СБ | СБОРОЧНЫЙ ЧЕРТЕЖ | 41   |            |
|        |      |      |                | А Е Т А И        |      |            |
| 11     | 1    |      | 3036/21.021    | С К О Б А        | 1    | 42         |
| 11     | 2    |      | 3036/21.022    | Р Е Б Р О        | 1    | 42         |

ИЗМ. ПОДЛ. ПОДЛ. И ДАТА  
ИЗМ. ПОДЛ. ПОДЛ. И ДАТА  
ИЗМ. ПОДЛ. ПОДЛ. И ДАТА  
ИЗМ. ПОДЛ. ПОДЛ. И ДАТА

7597/20

409-28-38  
Альбом XIV Часть 4

3036/21.020

Р Ы Ч А Г

|           |         |          |       |      |
|-----------|---------|----------|-------|------|
| ИЗМ.      | ЛИСТ    | № ДОКУМ. | ПОДЛ. | ДАТА |
| РАЗРАБ.   | ЛУБЯН   | 02       | 06-81 |      |
| ПРОБ.     | ШАРКОВ  | 02       | 06-81 |      |
| Т. КОНТР. | ШАДАН   | 02       | 06-81 |      |
| УЗКОВ.    | СЕМЕНОВ | 02       | 06-81 |      |
| Н. КОНТР. | ШАРКОВ  | 02       | 06-81 |      |
| УТВ.      | СЕМЕНОВ | 02       | 06-81 |      |

|                         |      |        |
|-------------------------|------|--------|
| Авт.                    | Лист | Листов |
| 1                       | 1    | 1      |
| ГИПРОСТРОИМАШ<br>Москва |      |        |

ФОРМАТ И

3036 / 21. 021

№ 0 (✓) (✓)

| ИЗМ.      | ИЛСТ.   | ИЗМ. | ИЛСТ. | ПОДП. | ДАТА |
|-----------|---------|------|-------|-------|------|
| РАЗРАБ.   | АЗЪМАН  | 02   | 06-89 |       |      |
| ПРОВ.     | ШАРКОВ  | 02   | 06-89 |       |      |
| И. КОНТР. | ШААЛИН  | 02   | 06-89 |       |      |
| И. КОНТР. | ШАРКОВ  | 02   | 06-89 |       |      |
| УТВ.      | БЕМЕНОВ | 02   | 06-89 |       |      |

3036 / 21. 021

| ИЛСТ. | ИЛСТОВ | МАССА | МАШТАБ |
|-------|--------|-------|--------|
| 1     |        | 0.078 | 1:1    |

СКОБА

ИЛСТ. Б-ПН-4 ГОСТ 19903-74\*  
СТ. 3 ГОСТ 14637-69\*

ГИПРОСТРОИМАШ  
МОСКВА

ФОРМАТ 41

3036 / 21. 022

№ 0 (✓) (✓) 42

| ИЗМ.      | ИЛСТ.   | ИЗМ. | ИЛСТ. | ПОДП. | ДАТА |
|-----------|---------|------|-------|-------|------|
| РАЗРАБ.   | АЗЪМАН  | 02   | 06-89 |       |      |
| ПРОВ.     | ШАРКОВ  | 02   | 06-89 |       |      |
| И. КОНТР. | ШААЛИН  | 02   | 06-89 |       |      |
| И. КОНТР. | ШАРКОВ  | 02   | 06-89 |       |      |
| УТВ.      | БЕМЕНОВ | 02   | 06-89 |       |      |

3036 / 21. 022

| ИЛСТ. | ИЛСТОВ | МАССА | МАШТАБ |
|-------|--------|-------|--------|
| 1     |        | 0.008 | 2:1    |

РЕБРО

ИЛСТ. Б-ПН-4 ГОСТ 19903-74\*  
СТ. 3 ГОСТ 14637-69\*

ГИПРОСТРОИМАШ  
МОСКВА

ФОРМАТ 41

3036 / 21. 011

№ 0 (✓) (✓)

| ИЗМ.      | ИЛСТ.   | ИЗМ. | ИЛСТ. | ПОДП. | ДАТА |
|-----------|---------|------|-------|-------|------|
| РАЗРАБ.   | АЗЪМАН  | 02   | 06-89 |       |      |
| ПРОВ.     | ШАРКОВ  | 02   | 06-89 |       |      |
| И. КОНТР. | ШААЛИН  | 02   | 06-89 |       |      |
| И. КОНТР. | ШАРКОВ  | 02   | 06-89 |       |      |
| УТВ.      | БЕМЕНОВ | 02   | 06-89 |       |      |

3036 / 21. 011

| ИЛСТ. | ИЛСТОВ | МАССА | МАШТАБ |
|-------|--------|-------|--------|
| 1     |        | 0.1   | 2:1    |

СВЯЗЬ

ИЛСТ. Б-ПН-4 ГОСТ 19903-74\*  
СТ. 3-1 ГОСТ 535-79\*

ГИПРОСТРОИМАШ  
МОСКВА

ФОРМАТ 41

3036 / 21. 012

№ 0 (✓) (✓)

| ИЗМ.      | ИЛСТ.   | ИЗМ. | ИЛСТ. | ПОДП. | ДАТА |
|-----------|---------|------|-------|-------|------|
| РАЗРАБ.   | АЗЪМАН  | 02   | 06-89 |       |      |
| ПРОВ.     | ШАРКОВ  | 02   | 06-89 |       |      |
| И. КОНТР. | ШААЛИН  | 02   | 06-89 |       |      |
| И. КОНТР. | ШАРКОВ  | 02   | 06-89 |       |      |
| УТВ.      | БЕМЕНОВ | 02   | 06-89 |       |      |

3036 / 21. 012

| ИЛСТ. | ИЛСТОВ | МАССА | МАШТАБ |
|-------|--------|-------|--------|
| 1     |        | 0.026 | 2:1    |

СВЯЗЬ

ИЛСТ. Б-ПН-4 ГОСТ 19903-74\*  
СТ. 3 ГОСТ 14637-69\*

ГИПРОСТРОИМАШ  
МОСКВА

ФОРМАТ 41

| № п/п                       | Элемент | Поз. | Обозначение  | Наименование                   | Кол.     | Примечание |
|-----------------------------|---------|------|--|--------------------------------|----------|------------|
| <u>Документация</u>         |         |      |  |                                |          |            |
| 22                          |         |      | 3036/22.000 СБ   | Сборочный чертёж               | 44       |            |
| 12                          |         |      | 3036/22.000 ВП   | Ведомость покупных изделий     | 43       |            |
| <u>Детали</u>               |         |      |  |                                |          |            |
| 12                          | 1       |      | 3036/22.001  | Кронштейн                      | 2        | 45         |
| 12                          | 2       |      | 3036/22.002  | Сюба                           | 1        | 45         |
| <u>Стандартные изделия</u>  |         |      |  |                                |          |            |
|                             | 5       |      |  | Болт М6х20.58<br>ГОСТ 7798-70* | 8        |            |
|                             | 7       |      |  | Гайка М6.5<br>ГОСТ 5915-70*    | 8        |            |
|                             | 9       |      |  | Шайба 6.65Г<br>ГОСТ 6402-70*   | 8        |            |
| 3036/22.000                 |         |      |  |                                |          |            |
| Исполн. № докум. Подп. Дата |         |      | Разраб. Подпись Дата   |                                | Лист     |            |
| Проб. Шариков               |         |      | Установка трехпозицио-<br>но клапана КТ-1 на двух-<br>рукавный тече с<br>переключим клапаном |                                | Листов 2 |            |
| И. Контр. Шариков           |         |      | Гипроотроммаш<br>Москва  |                                |          |            |
| Утв. Волковская             |         |      | Формат И   |                                |          |            |

| № п/п   | Элемент | Поз. | Обозначение | Наименование                  | Кол.   | Примечание |
|---|---------|------|-------------|-------------------------------|--------|------------|
| <u>Прочие изделия</u>   |         |      |             |                               |        |            |
|   | 10      |      |             | Клапан трех-<br>линейный ТК-1 | *      | *          |
| * Заказывается в спецификации<br>электротехнической части проекта |         |      |             |                               |        |            |
| 3036/22.000   |         |      |             |                               |        |            |
| Исполн. № докум. Подп. Дата                                       |         |      | Лист        |                               | Лист 2 |            |
| И. Контр. Шариков   |         |      | Формат И    |                               |        |            |

| № строки | Наименование  | Код ОКП | Обозначение документа на поставку | Поставщик | Куда входит (обозначение) | Количество     |                            |       | Примечание |
|----------|---------------|---------|-----------------------------------|-----------|---------------------------|----------------|----------------------------|-------|------------|
|          |               |         |                                   |           |                           | на из-<br>дели | входит<br>на ре-<br>зарт.  | Всего |            |
| 3        | Болт М6х20.58 |         | ГОСТ 7798-70*                     |           |                           | 8              |                            | 8     |            |
| 6        | Гайка М6.5    |         | ГОСТ 5915-70*                     |           |                           | 8              |                            | 8     |            |
| 9        | Шайба 6.65Г   |         | ГОСТ 6402-70*                     |           |                           | 8              |                            | 8     |            |
| 19       |               |         |                                   |           |                           |                |                            |       |            |
| 25       |               |         |                                   |           |                           |                |                            |       |            |
|          |               |         |                                   |           |                           | 7597/20        | 400-28-38<br>Абонентская 4 |       |            |

| Исполн. № докум. Подп. Дата |            |          | 3036/22.000 ВП   |  | Лист                    |  |
|-----------------------------|------------|----------|--|--|-------------------------|--|
| Проб.                       | Шариков    | 20.08.70 | Установка трехпозицио-<br>но клапана КТ-1 на двухрукав-<br>ный тече с переключим клапаном 2637/4 |  | Листов 1                |  |
| И. Контр.                   | Шариков    | 20.08.70 | Ведомость покупных изделий   |  | Гипроотроммаш<br>Москва |  |
| Утв.                        | Волковская | 21.08.70 | Формат И   |  |                         |  |

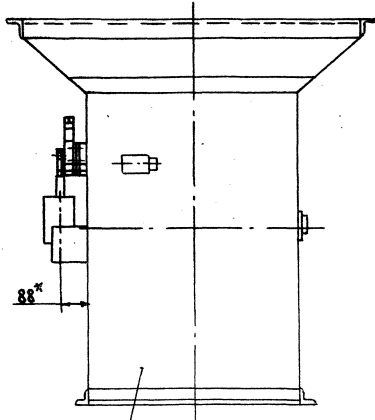

Течка автукрабная с переключным клапаном 2637/4.000

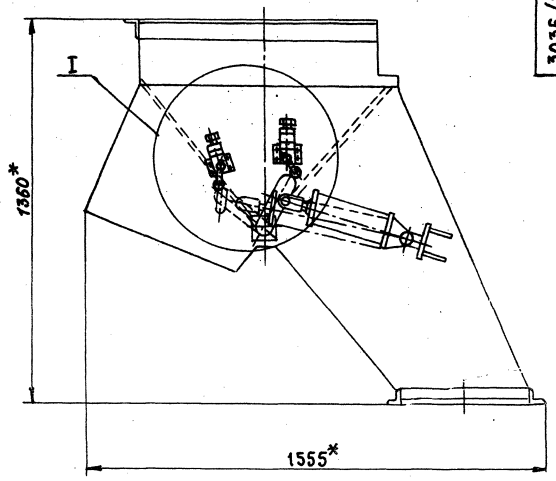

5  
7  
9

A-A повернуто  
M1:1

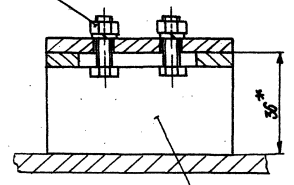

I  
M1:2

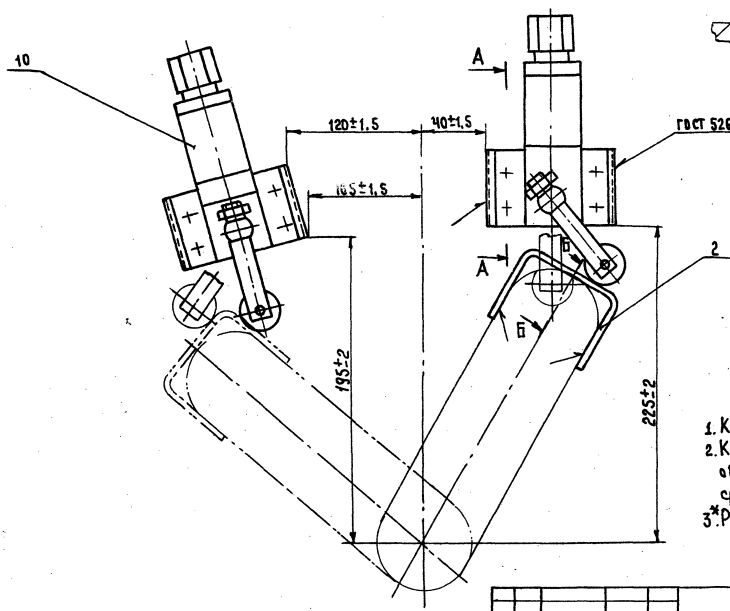

B-B повернуто  
M1:1

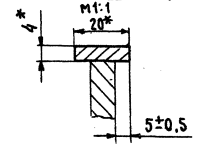

1. Конечные выключатели снять
2. Клапан поз.10 установить обеспечить его надежное срабатывание.
- 3\* Размеры для справок.

7597/20

409-28-38  
Листов 4

3036/22.000СБ

|           |            |           |            |   |      |       |         |
|-----------|------------|-----------|------------|---|------|-------|---------|
| Исполн.   | Проверн.   | Подп.     | Дата       | Установка трехпозиционного клапана КТ-1 на автукрабной теще с переключным клапаном 2637/4. Сборочный чертеж | Лист | Масса | Масштаб |
| С. Контр. | Шариков    | В. Контр. | 1977-07-27 |   | 2,4  | 1:10  |         |
| Р. Контр. | Семанов    | В. Контр. | 1977-07-27 | Лист 4 из 4   |      |       |         |
| Н. Контр. | Шариков    | В. Контр. | 1977-07-27 | Гипростротмаш Москва  |      |       |         |
| Утв.      | Валковский | В. Контр. | 1977-07-27 | Формат 22   |      |       |         |

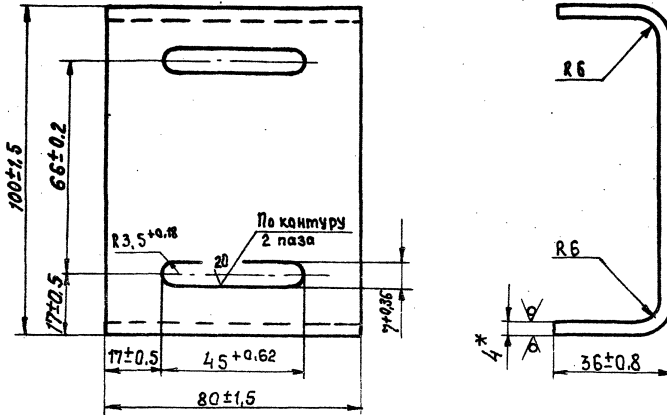

\*Размер для справок

|           |          |       |       |             |                       |               |          |         |
|-----------|----------|-------|-------|-------------|-----------------------|---------------|----------|---------|
|           |          |       |       | 3036/22.001 |                       | Лист          | Масса    | Масштаб |
| Исполн    | № докум. | Подп. | Дата  | Кронштейн   |                       |               | 0,4      | 1:1     |
| Разработ  | Рябыкин  | С     | 06-87 |             |                       | Лист          | Листов 1 |         |
| Проект    | Шариков  | С     | 06-87 |             |                       |               |          |         |
| Т. контр  | Шаладин  | С     | 06-87 |             |                       |               |          |         |
| И. контр  | Шариков  | С     | 06-87 | Лист        | Б-ПН-4 ГОСТ 19903-74* | Гипроэкономаш |          |         |
| Утв.      | Семенов  | С     | 06-87 | Стр.        | 3 ГОСТ 14637-69*      | Москва        |          |         |
| Формат 12 |          |       |       |             |                       |               |          |         |

УИВ, № 0001/Подп. и дата. Взам. № УИВ, № 0001/Подп. и дата.

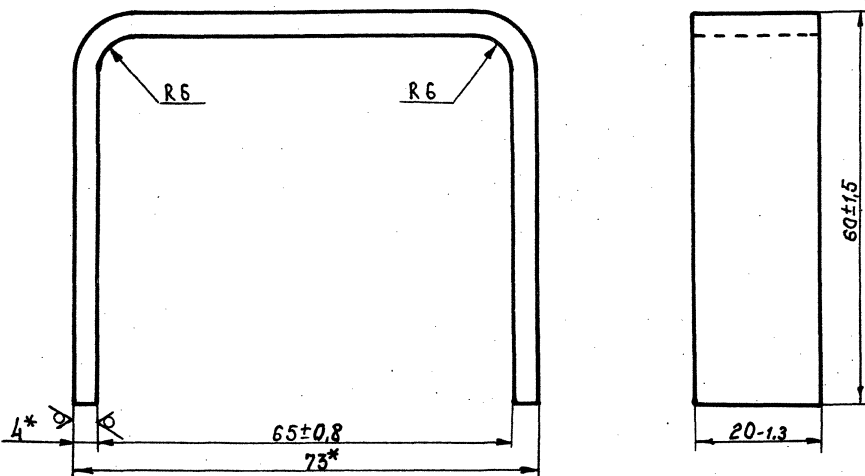

7537/20

409-28-38  
Исполн. Часть 4

|           |          |       |       |             |                       |               |          |         |
|-----------|----------|-------|-------|-------------|-----------------------|---------------|----------|---------|
|           |          |       |       | 3036/22.002 |                       | Лист          | Масса    | Масштаб |
| Исполн    | № докум. | Подп. | Дата  | Скоба       |                       |               | 0,095    | 2:1     |
| Разработ  | Рябыкин  | С     | 06-87 |             |                       | Лист          | Листов 1 |         |
| Проект    | Шариков  | С     | 06-87 |             |                       |               |          |         |
| Т. контр  | Шаладин  | С     | 06-87 |             |                       |               |          |         |
| И. контр  | Шариков  | С     | 06-87 | Лист        | Б-ПН-4 ГОСТ 19903-74* | Гипроэкономаш |          |         |
| Утв.      | Семенов  | С     | 06-87 | Стр.        | 3 ГОСТ 14637-69*      | Москва        |          |         |
| Формат 12 |          |       |       |             |                       |               |          |         |

УИВ, № 0001/Подп. и дата. Взам. № УИВ, № 0001/Подп. и дата.

| Формат | Знак | Лист | Обозначение   | Наименование                   | Кол. | Примечание |
|--------|------|------|---------------|--------------------------------|------|------------|
|        |      |      |               | <u>Документация</u>            |      |            |
| 22     |      |      | 3036/23.000СВ | Сборочный чертеж               | 47   |            |
| 12     |      |      | 3036/23.000ВП | Ведомость покупных изделий     | 46   |            |
|        |      |      |               | <u>Стандартные изделия</u>     |      |            |
|        | 5    |      |               | Болт М6х20.46<br>гост 7798-70* | 24   |            |
|        | 7    |      |               | Гайка М6.5<br>гост 5915-70*    | 24   |            |
|        | 9    |      |               | Шайба 6.65Г<br>гост 6402-70*   | 24   |            |

| Формат | Знак | Лист | Обозначение | Наименование   | Кол. | Примечание |
|--------|------|------|-------------|--|------|------------|
|        |      |      |             | <u>Прочие изделия</u>  |      |            |
|        | 12   |      |             | Клапан трехлинейный КТ-1   | *    |            |
|        |      |      |             | *) Заказывается в спецификации электро-технической части проекта |      |            |

Шаб. № 100/1 (подл. и дата) 05. шиф. № Шиф. № 00/00 (подл. и дата)

Шаб. № 100/1 (подл. и дата) 05. шиф. № Шиф. № 00/00 (подл. и дата)

3036/23.000

Изм. лист № докум. Подп. Дата  
 Разраб. Ярыкин 05.05.71  
 Проек. Шариков 05.05.71  
 Ручка Сидорова 05.05.71  
 И. контр. Шариков 05.05.71  
 Утв. Волковских 05.05.71

Установка трехлинейного клапана КТ-1 в местах фиксации бронки поворотной и. 45640.04.000

Лист 1 из 2  
 Гипростремаш Москва

Формат 11

3036/23.000

Изм. лист № докум. Подп. Дата

Лист 2 из 2

Формат 11

| № строки | Наименование  | Код ОКП | Обозначение документа на поставку | Поставщик | Куда входит (обозначение) | Количество |             |       | Примечание |
|----------|---------------|---------|-----------------------------------|-----------|---------------------------|------------|-------------|-------|------------|
|          |               |         |                                   |           |                           | на изделие | в комплекте | всего |            |
| 1        |               |         |                                   |           |                           |            |             |       |            |
| 2        | Болт М6х20.46 |         | гост 7798-70*                     |           | 3036/23.000               | 24         |             | 24    |            |
| 3        |               |         |                                   |           |                           |            |             |       |            |
| 4        |               |         |                                   |           |                           |            |             |       |            |
| 5        |               |         |                                   |           |                           |            |             |       |            |
| 6        | Гайка М6.5    |         | гост 5915-70*                     |           | 3036/23.000               | 24         |             | 24    |            |
| 7        |               |         |                                   |           |                           |            |             |       |            |
| 8        |               |         |                                   |           |                           |            |             |       |            |
| 9        |               |         |                                   |           |                           |            |             |       |            |
| 10       | Шайба 6.65Г   |         | гост 6402-70*                     |           | 3036/23.000               | 24         |             | 24    |            |
| 11       |               |         |                                   |           |                           |            |             |       |            |
| 12       |               |         |                                   |           |                           |            |             |       |            |
| 13       |               |         |                                   |           |                           |            |             |       |            |
| 14       |               |         |                                   |           |                           |            |             |       |            |
| 15       |               |         |                                   |           |                           |            |             |       |            |
| 16       |               |         |                                   |           |                           |            |             |       |            |
| 17       |               |         |                                   |           |                           |            |             |       |            |
| 18       |               |         |                                   |           |                           |            |             |       |            |
| 19       |               |         |                                   |           |                           |            |             |       |            |
| 20       |               |         |                                   |           |                           |            |             |       |            |
| 21       |               |         |                                   |           |                           |            |             |       |            |
| 22       |               |         |                                   |           |                           |            |             |       |            |
| 23       |               |         |                                   |           |                           |            |             |       |            |
| 24       |               |         |                                   |           |                           |            |             |       |            |
| 25       |               |         |                                   |           |                           |            |             |       |            |
| 26       |               |         |                                   |           |                           |            |             |       |            |

Шаб. № 100/1 (подл. и дата) 05. шиф. № Шиф. № 00/00 (подл. и дата)

3036/23.000 ВП

Изм. лист № докум. Подп. Дата  
 Разраб. Ярыкин 05.05.71  
 Проек. Шариков 05.05.71  
 Ручка Сидорова 05.05.71  
 И. контр. Шариков 05.05.71  
 Утв. Волковских 05.05.71

Установка трехлинейного клапана КТ-1 в местах фиксации бронки поворотной и. 45640.04.000

Лист 4 из 4  
 Гипростремаш Москва

Формат 12

Воронка поворотная  
У5640.04.000

Стойка

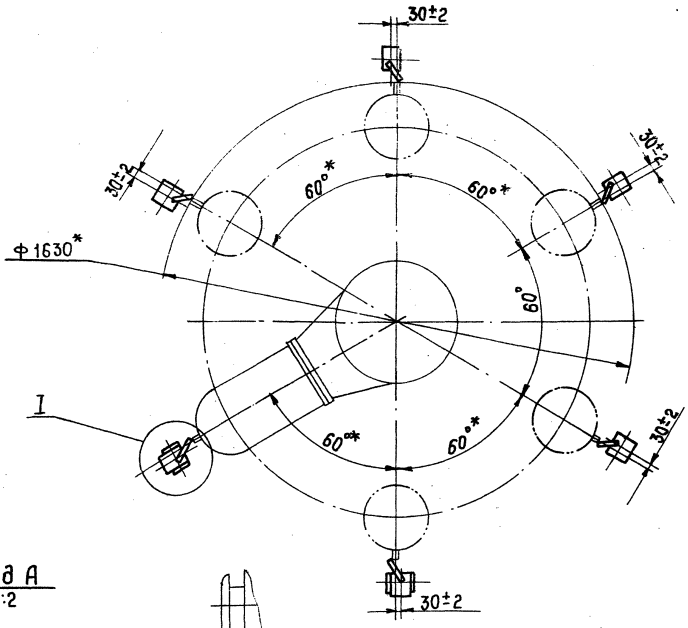
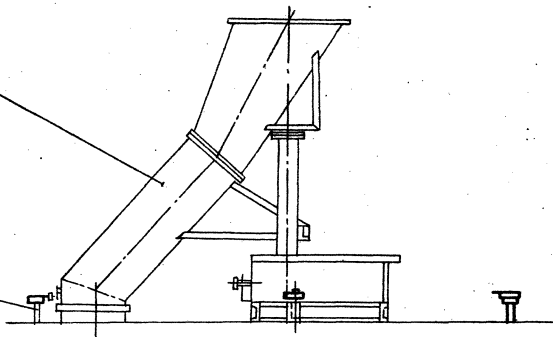

Вид А  
М1:2

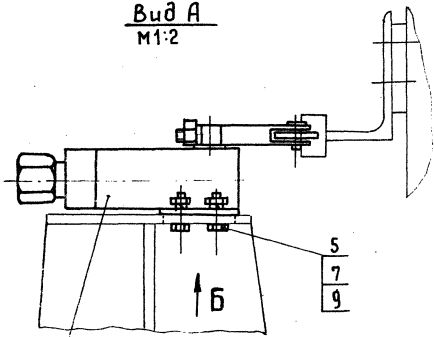

Вид Б детали поз. 5;7;9;12 не показаны  
М1:1

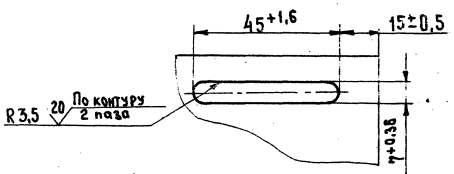

12  
I повернуто  
М1:2

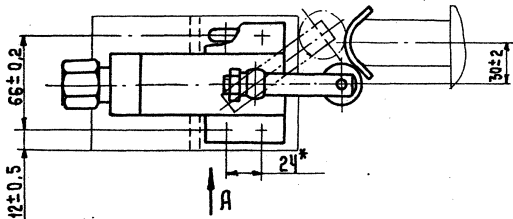

\* Размеры для справок

Шт. в паке. Подп. и дата. Измен. по ШД, КЭ, СБ, ПД и др. докум.

7597/20

400-23-38  
Лист 4

|                      |            |         |      |                                   |       |          |
|----------------------|------------|---------|------|-----------------------------------|-------|----------|
| 3036/23.000 СБ       |            |         |      | Лит.                              | Масса | Масштаб  |
| Изм.                 | Лист       | Исполн. | Дата | Установка трехлинейного           | 4,5   | 1:20     |
| Разработчик          | Рыбкин     | В.С.    | 1959 | клапана КТ-6 мест фиксации        |       |          |
| Проектировщик        | Шариков    | В.С.    | 1959 | воротки поворотной ш.У5640.04.000 |       |          |
| Технический контроль | Шариков    | В.С.    | 1959 | сборочный чертеж                  | Лист  | Листов 5 |
| Рисовал              | Семенов    | В.С.    | 1959 |                                   |       |          |
| Начальник цеха       | Шариков    | В.С.    | 1959 |                                   |       |          |
| Черт.                | Валковский | В.С.    | 1959 |                                   |       |          |
|                      |            |         |      | Гипроотроммаш                     |       |          |
|                      |            |         |      | Москва                            |       |          |
|                      |            |         |      | Формат А2                         |       |          |



| Формат<br>Листа  | Лист           | Обозначение                    | Наименование                | Кол.  | Приме-<br>чание |
|--|----------------|--------------------------------|-----------------------------|---|-----------------|
|  |                |                                | Документация                |   | Лист            |
| 22   |                | 3036/24.000 СБ                 | Сборочный чертеж            | 49  |                 |
| 12   |                | 3036/24.000 ВП                 | Ведомость покрупных изделий | 48  |                 |
|  |                |                                | Детали                      |   |                 |
| 11   | 1              | 3036/24.001                    | Плита                       | 1   | 48              |
|  |                |                                | Стандартные изделия         |   |                 |
|  | 3              | Болт М6x25.46<br>ГОСТ 7798-70* |                             | 8   |                 |
|  | 5              | Гайка М6.5<br>ГОСТ 5915-70*    |                             | 8   |                 |
|  | 7              | Шайба 6 65Г<br>ГОСТ 6402-70*   |                             | 8   |                 |
|  | 10             | Клапан трех-<br>нейный КТ-1    |                             | *   |                 |
| * Заказывается в спецификации электротехнической части проекта |                |                                |                             |   |                 |
| 3036/24.000  |                |                                |                             |   |                 |
| Исполн.  | Инж. И. Волков | Лист                           | Авто                        | Установка трехнейного клапана КТ-1 на двухходовом переключателе |                 |
| Разработчик  | Инж. И. Волков | Лист                           | Рис.                        | Лист  | Листов          |
| Проверил   | Инж. И. Волков | Лист                           | Рис.                        | Лист  | Листов          |
| Утвердил   | Инж. И. Волков | Лист                           | Рис.                        | Лист  | Листов          |
| Учтв.  | Инж. И. Волков | Лист                           | Рис.                        | Лист  | Листов          |
|  |                |                                |                             | Гипростротраммаш Москва   |                 |

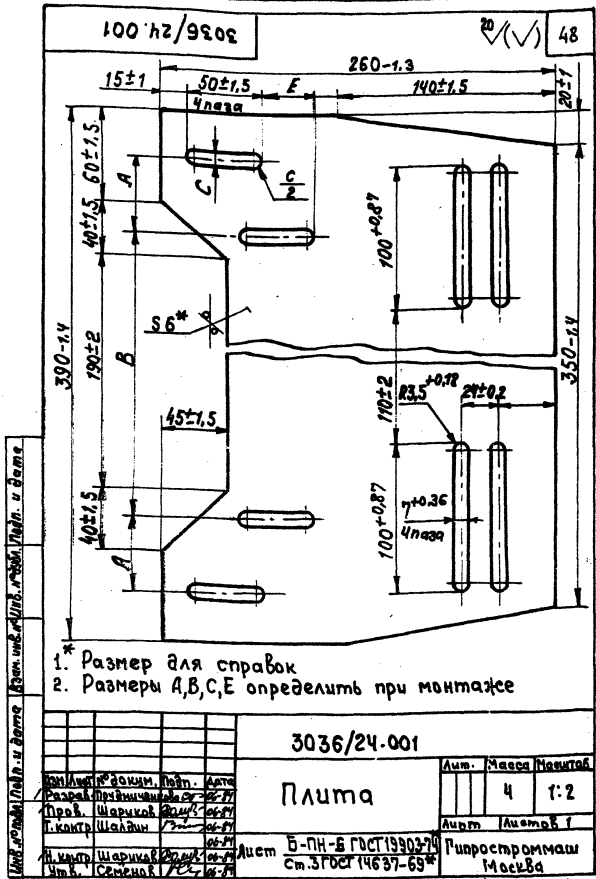

| Контроль | Наименование  | Код ОКП | Обозначение документа на поставку | Поставщик | Куда входит (обозначение) | Количество |          |           | Примечание |
|----------|---------------|---------|-----------------------------------|-----------|---------------------------|------------|----------|-----------|------------|
|          |               |         |                                   |           |                           | на из-в.   | в запасе | на складе |            |
| 1        |               |         |                                   |           |                           |            |          |           |            |
| 2        | Болт М6x25.46 |         | ГОСТ 7798-70*                     |           |                           | 8          |          | 8         |            |
| 3        |               |         |                                   |           |                           |            |          |           |            |
| 4        |               |         |                                   |           |                           |            |          |           |            |
| 5        | Гайка М6.5    |         | ГОСТ 5915-70*                     |           |                           | 8          |          | 8         |            |
| 6        |               |         |                                   |           |                           |            |          |           |            |
| 7        |               |         |                                   |           |                           |            |          |           |            |
| 8        | Шайба 6 65Г   |         | ГОСТ 6402-70*                     |           |                           | 8          |          | 8         |            |
| 9        |               |         |                                   |           |                           |            |          |           |            |
| 10       |               |         |                                   |           |                           |            |          |           |            |
| 11       |               |         |                                   |           |                           |            |          |           |            |
| 12       |               |         |                                   |           |                           |            |          |           |            |
| 13       |               |         |                                   |           |                           |            |          |           |            |
| 14       |               |         |                                   |           |                           |            |          |           |            |
| 15       |               |         |                                   |           |                           |            |          |           |            |
| 16       |               |         |                                   |           |                           |            |          |           |            |
| 17       |               |         |                                   |           |                           |            |          |           |            |
| 18       |               |         |                                   |           |                           |            |          |           |            |
| 19       |               |         |                                   |           |                           |            |          |           |            |
| 20       |               |         |                                   |           |                           |            |          |           |            |
| 21       |               |         |                                   |           |                           |            |          |           |            |
| 22       |               |         |                                   |           |                           |            |          |           |            |
| 23       |               |         |                                   |           |                           |            |          |           |            |
| 24       |               |         |                                   |           |                           |            |          |           |            |
| 25       |               |         |                                   |           |                           |            |          |           |            |
| 26       |               |         |                                   |           |                           |            |          |           |            |

|                |                |      |      |  |        |
|----------------|----------------|------|------|--|--------|
| 3036/24.000 ВП |                |      |      |  |        |
| Исполн.        | Инж. И. Волков | Лист | Авто | Установка трехнейного клапана КТ-1 на двухходовом переключателе. Ведомость покрупных изделий |        |
| Разработчик    | Инж. И. Волков | Лист | Рис. | Лист   | Листов |
| Проверил       | Инж. И. Волков | Лист | Рис. | Лист   | Листов |
| Утвердил       | Инж. И. Волков | Лист | Рис. | Лист   | Листов |
| Учтв.          | Инж. И. Волков | Лист | Рис. | Лист   | Листов |
|                |                |      |      | Гипростротраммаш Москва  |        |
|                |                |      |      | Формат 12  |        |

Инж. И. Волков Лист 1 из 1 Авто

Двухходовый переключатель

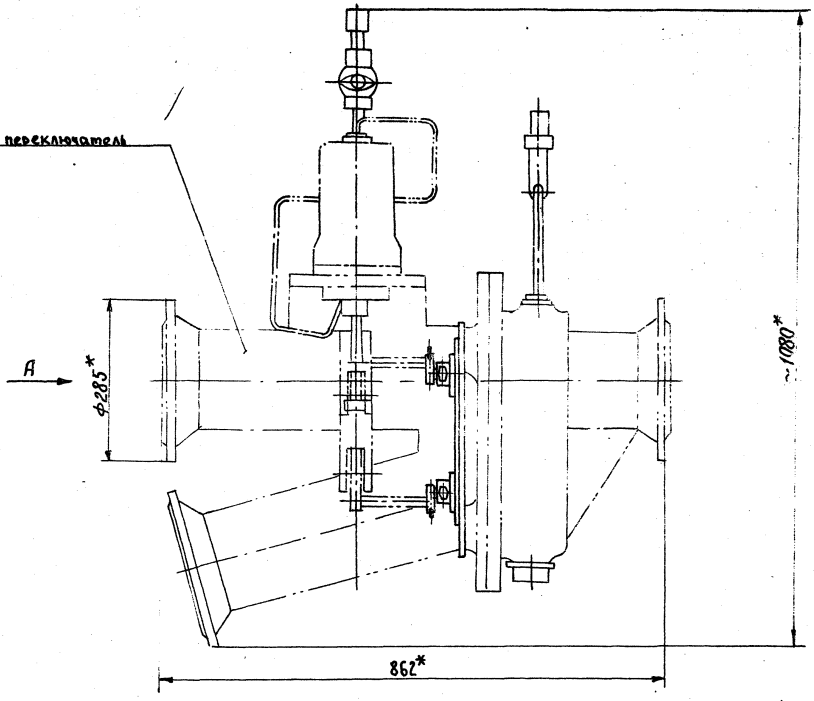

Вид А

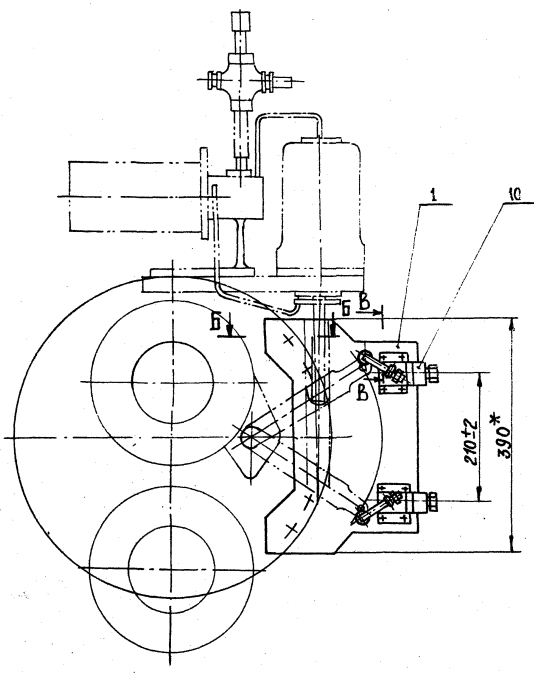

Б-Б  
М 1:2

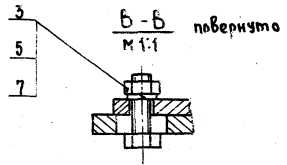
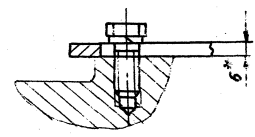

1. Конечные выключатели снять.
2. Клапан поз. 10 установить, обеспечить его надежное срабатывание.
- 3.\* Размеры для справок

7597/20

409-28-38  
Альбом XIV Часть 4

3036/24.000СБ

|          |               |          |       |      |  |  |
|----------|---------------|----------|-------|------|--|--|
| Изм.     | Лист          | № докум. | Подп. | Дата | Установка трехходового клапана кт.1 на двухходовом переключателе<br>Сборочный чертеж | Лист Листов 1<br>Гипростроймаш Москва<br>Формат 22 |
| Разраб.  | Проектировщик | 22       | 06-79 |      |  |  |
| Проф. Б. | Шариков       | 2004     | 10-79 |      |  |  |
| Т.контр. | Шалашин       | 2004     | 06-79 |      |  |  |
| Экзав.   | Селезнев      | 2004     | 06-79 |      |  |  |
| Н.контр. | Шариков       | 2004     | 06-79 |      |  |  |
| Чтб.     | Калачиков     | 2004     | 10-79 |      |  |  |
|          |               |          |       |      | Масса  | Масштаб  |
|          |               |          |       |      | 5,5  | 1:5  |

Шифр № подл. Подп. и дата. Разраб. № Шифр. альбом. Подп. и дата

| ФОРМАТ | ЗОНА | ПОЗ. | ОБОЗНАЧЕНИЕ                   | НАИМЕНОВАНИЕ                      | КОЛ.              | ПРИМЕЧАНИЕ |
|--------|------|------|-------------------------------|-----------------------------------|-------------------|------------|
|        |      |      |                               | <u>ДОКУМЕНТАЦИЯ</u>               |                   | АНСТ       |
| 22     |      |      | 3036 / 25. 000 СБ             | СБОРОЧНЫЙ ЧЕРТЕЖ                  | 51                |            |
| 12     |      |      | 3036 / 25. 000 ВН             | ВЕДОМОСТЬ ВОЗДУШНЫХ ИЗДЕЛИЙ       | 50                |            |
|        |      |      |                               | <u>АВТАН</u>                      |                   |            |
| 12     | 1    |      | 3036 / 25. 001                | КРОМШТЕЙН                         | 2                 | 52         |
| 11     | 2    |      | 3036 / 25. 002                | СКОБА                             | 1                 | 52         |
| 11     | 3    |      | 3036 / 25. 003                | РЫЧАГ                             | 1                 | 52         |
|        |      |      |                               | <u>СТАНДАРТНЫЕ ИЗДЕЛИЯ</u>        |                   |            |
|        |      | 5    |                               | БОЛТ М 6x20.58<br>ГОСТ 7798 - 70* | 8                 |            |
|        |      | 7    |                               | ГАЙКА М 6.5<br>ГОСТ 5915 - 70*    | 8                 |            |
|        |      |      | 3036 / 25. 000                |                                   |                   |            |
|        |      |      | ИЗМ. АНСТ. НАДКУМ. ПОДП. ДАТА |                                   |                   |            |
|        |      |      | РАЗРАБ. РАВИКНИН              | ОСНОВ. ДАТА                       | АНТ. АНСТ. АНСТОВ |            |
|        |      |      | ПРОВ. ШАРКОВ                  | ОСНОВ. ДАТА                       | 1 2               |            |
|        |      |      | УЧОБ. СЕМЕНОВ                 | ОСНОВ. ДАТА                       | ГИПРОСТРОИМАШ     |            |
|        |      |      | И.КОНТР. ШАРКОВ               | ОСНОВ. ДАТА                       | МОСКВА            |            |
|        |      |      | УТВ. ВОЛКОВСКИЙ               | ОСНОВ. ДАТА                       |                   |            |

ИЗМ. ПОДП. ПОДП. И ДАТА

| ФОРМАТ | ЗОНА | ПОЗ. | ОБОЗНАЧЕНИЕ                                  | НАИМЕНОВАНИЕ                    | КОЛ.              | ПРИМЕЧАНИЕ |
|--------|------|------|--|---------------------------------|-------------------|------------|
|        |      |      |  | <u>ПРОЧНЫЕ ИЗДЕЛИЯ</u>          |                   |            |
|        |      | 9    |  | ШАЙБА 6.65 Г<br>ГОСТ 6402 - 70* | 8                 |            |
|        |      | 11   |  | КЛАПАН ТРЕХАННЕЙНЫЙ КТ-1        | *                 |            |
|        |      |      | * ЗАКАЗЫВАЕТСЯ В СПЕЦИФИКАЦИИ ЧАСТИ ПРОЕКТА. |                                 |                   |            |
|        |      |      | 3036 / 25. 000                               |                                 |                   |            |
|        |      |      | ИЗМ. АНСТ. НАДКУМ. ПОДП. ДАТА                |                                 |                   |            |
|        |      |      | РАЗРАБ. РАВИКНИН                             | ОСНОВ. ДАТА                     | АНТ. АНСТ. АНСТОВ |            |
|        |      |      | ПРОВ. ШАРКОВ                                 | ОСНОВ. ДАТА                     | 1 2               |            |
|        |      |      | УЧОБ. СЕМЕНОВ                                | ОСНОВ. ДАТА                     | ГИПРОСТРОИМАШ     |            |
|        |      |      | И.КОНТР. ШАРКОВ                              | ОСНОВ. ДАТА                     | МОСКВА            |            |
|        |      |      | УТВ. ВОЛКОВСКИЙ                              | ОСНОВ. ДАТА                     |                   |            |

ИЗМ. ПОДП. ПОДП. И ДАТА

| № СТРОКИ | НАИМЕНОВАНИЕ   | КОД ОКП | ОБОЗНАЧЕНИЕ ДОКУМЕНТА НА ПОСТАВКУ | ПОСТАВЩИК | КУДА ВХОДИТ (ОБОЗНАЧЕНИЕ) | КОЛИЧЕСТВО |             |            | ПРИМЕЧАНИЕ |
|----------|----------------|---------|-----------------------------------|-----------|---------------------------|------------|-------------|------------|------------|
|          |                |         |                                   |           |                           | НА ИЗДЕЛИЯ | В КОМПЛЕКТЫ | НА РЕГЛАНЫ |            |
| 1        |                |         |                                   |           |                           |            |             |            |            |
| 2        |                |         |                                   |           |                           |            |             |            |            |
| 3        | БОЛТ М 6x20.58 |         | ГОСТ 7798 - 70*                   |           |                           | 8          |             | 8          |            |
| 4        |                |         |                                   |           |                           |            |             |            |            |
| 5        | ГАЙКА М 6.5    |         | ГОСТ 5915 - 70*                   |           |                           | 8          |             | 8          |            |
| 6        |                |         |                                   |           |                           |            |             |            |            |
| 7        | ШАЙБА 6.65 Г   |         | ГОСТ 6402 - 70*                   |           |                           | 8          |             | 8          |            |
| 8        |                |         |                                   |           |                           |            |             |            |            |
| 9        |                |         |                                   |           |                           |            |             |            |            |
| 10       |                |         |                                   |           |                           |            |             |            |            |
| 11       |                |         |                                   |           |                           |            |             |            |            |
| 12       |                |         |                                   |           |                           |            |             |            |            |
| 13       |                |         |                                   |           |                           |            |             |            |            |
| 14       |                |         |                                   |           |                           |            |             |            |            |
| 15       |                |         |                                   |           |                           |            |             |            |            |
| 16       |                |         |                                   |           |                           |            |             |            |            |
| 17       |                |         |                                   |           |                           |            |             |            |            |
| 18       |                |         |                                   |           |                           |            |             |            |            |
| 19       |                |         |                                   |           |                           |            |             |            |            |
| 20       |                |         |                                   |           |                           |            |             |            |            |
| 21       |                |         |                                   |           |                           |            |             |            |            |
| 22       |                |         |                                   |           |                           |            |             |            |            |
| 23       |                |         |                                   |           |                           |            |             |            |            |
| 24       |                |         |                                   |           |                           |            |             |            |            |
| 25       |                |         |                                   |           |                           |            |             |            |            |
| 26       |                |         |                                   |           |                           |            |             |            |            |

ИЗМ. ПОДП. ПОДП. И ДАТА

|  |  |  |                               |             |                   |  |                |
|--|--|--|-------------------------------|-------------|-------------------|--|----------------|
|  |  |  | 7537/20                       |             |                   |  | 409-28-38      |
|  |  |  | 3036 / 25. 000 ВН             |             |                   |  | АЛЬБОМ ЧАСТЬ 4 |
|  |  |  | ИЗМ. АНСТ. НАДКУМ. ПОДП. ДАТА |             |                   |  |                |
|  |  |  | РАЗРАБ. РАВИКНИН              | ОСНОВ. ДАТА | АНТ. АНСТ. АНСТОВ |  |                |
|  |  |  | ПРОВ. ШАРКОВ                  | ОСНОВ. ДАТА | 1 2               |  |                |
|  |  |  | УЧОБ. СЕМЕНОВ                 | ОСНОВ. ДАТА | ГИПРОСТРОИМАШ     |  |                |
|  |  |  | И.КОНТР. ШАРКОВ               | ОСНОВ. ДАТА | МОСКВА            |  |                |
|  |  |  | УТВ. ВОЛКОВСКИЙ               | ОСНОВ. ДАТА |                   |  |                |

БОРОВКА СВАРНАЯ С ТЕЧКАМИ Ш. 45640.02.000 А

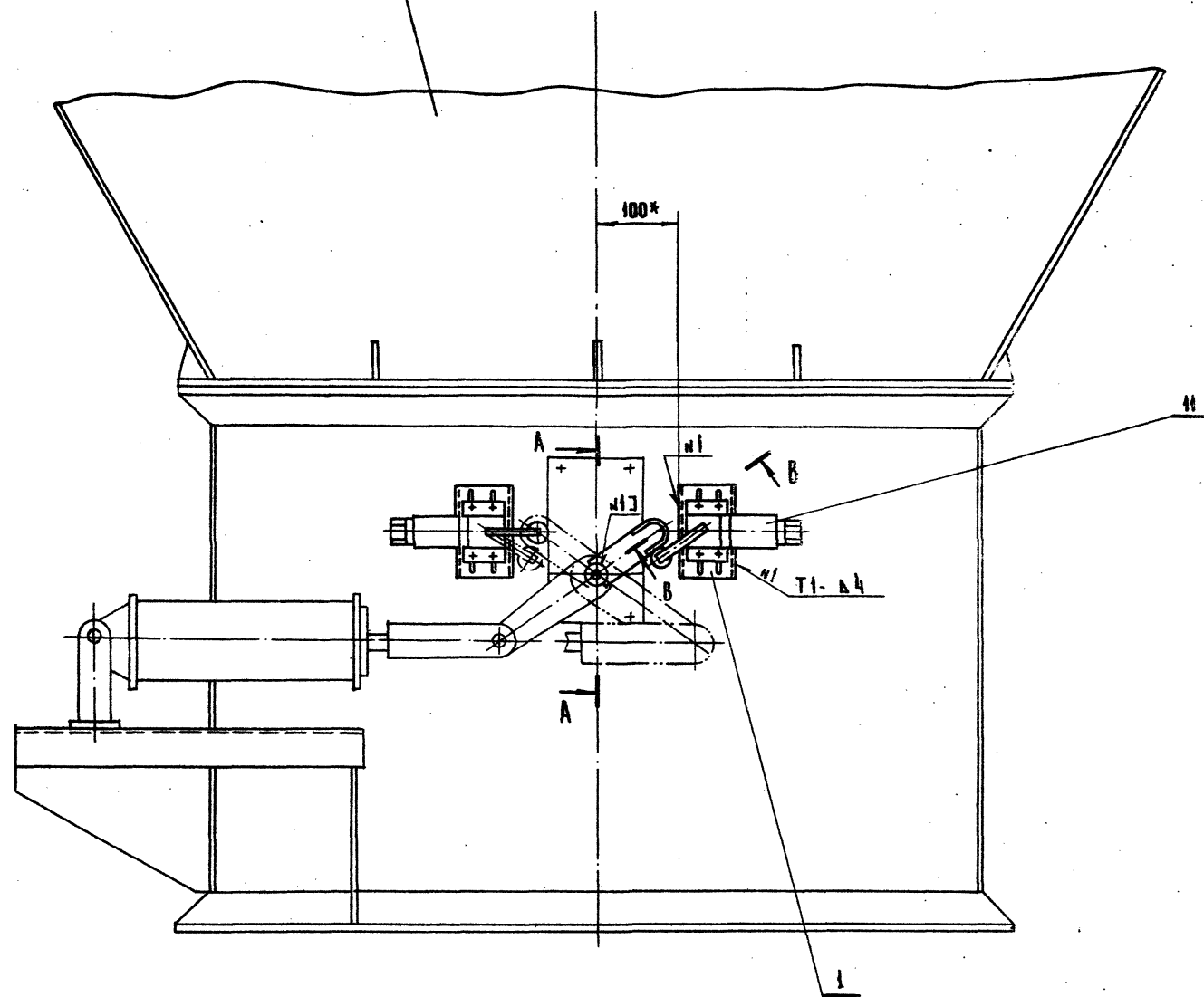

А - А  
М 1:2

Б - Б  
М 1:1

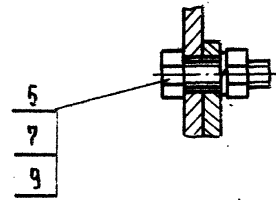
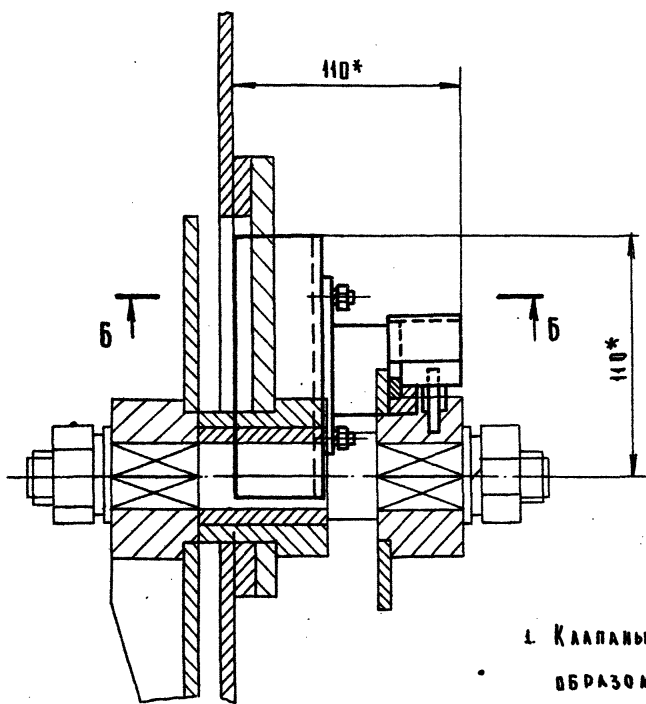

Б - Б ПОВЕРХНО  
М 1:1

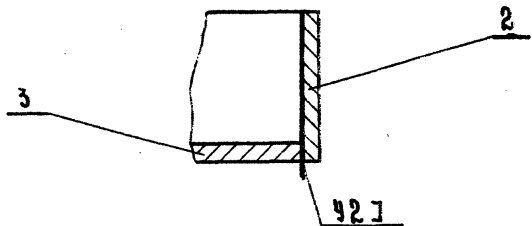

1. Клапаны трехходовые КТ-1 поз. И должны быть смонтированы таким образом, чтобы было обеспечено их срабатывание в конце хода пневмоцилиндра.
2. Сварные швы по ГОСТ 5264-69.
- 3.\* Размеры уточнить при монтаже.

7597/20

409-28-38  
ЛабВМ XIV Часть 4

3036 / 25.000.06

ИЗМ. ПОДП. ПОДП. ДАТА  
ИЗМ. ПОДП. ПОДП. ДАТА  
ИЗМ. ПОДП. ПОДП. ДАТА

| ИЗМ.     | ИЗМ.       | ПОДП. | ДАТА  | УСТАНОВКА ТРЕХХОДНОГО КЛАПАНА КТ-1 НА БОРОВКЕ СВАРНОЙ С ТЕЧКАМИ Ш. 45640.02.000 А СБОРОЧНЫЙ ЧЕРТЕЖ | ЛИСТ | МАССА | МАШТАБ |
|----------|------------|-------|-------|--|------|-------|--------|
| РАЗРАБ.  | РЯБИКИН    | Ген   | 05.84 |  | 1    | 3.1   | 1:5    |
| ПРОВ.    | ШАРИКОВ    | Вал   | 05.84 |  |      |       |        |
| Т. КОНТ. | ШАДАН      | Вал   | 05.84 |  |      |       |        |
| РУКОВ.   | СЕМЕНОВ    | Вал   | 05.84 |  |      |       |        |
| И. КОНТ. | ШАРИКОВ    | Вал   | 05.84 |  |      |       |        |
| ЧТВ.     | ВОЛКОНСКИЙ | Вал   | 05.84 |  |      |       |        |

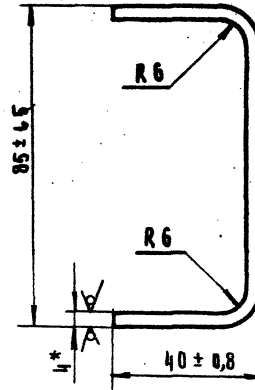
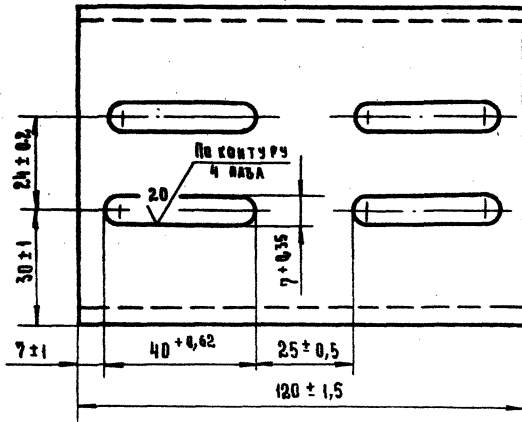

\* РАЗМЕР ДЛЯ СПРАВКИ

|          |         |        |       |                |           |                       |          |                |
|----------|---------|--------|-------|----------------|-----------|-----------------------|----------|----------------|
|          |         |        |       | 3036 / 25. 001 |           |                       |          |                |
| ИЗМ.     | АНСТ.   | ДОКУМ. | ПОДП. | ДАТА           | КРОНШТЕЙН | АНСТ.                 | МАССА    | МАСШТАБ        |
| РАЗРАБ.  | РАБНИК  | СР     | 05.87 |                |           |                       | 0,6      | 1:1            |
| ПРОБ.    | ШАРКОВ  | СР     | 05.87 |                |           | АНСТ.                 | АНСТОВ 1 |                |
| Т.КОНТР. | ШАЛАДИН | СР     | 05.87 |                |           |                       |          |                |
| И.КОНТР. | ШАРКОВ  | СР     | 05.87 |                | АНСТ.     | Б-ПН-4 Гост 19903-74* |          | ГИПРОСТРОИММАШ |
| УТВ.     | СЕМЕНОВ | СР     | 05.87 |                | УТВ.      | Ст.3 Гост 14637-79*   |          | МОСКВА         |

ФОРМАТ 12

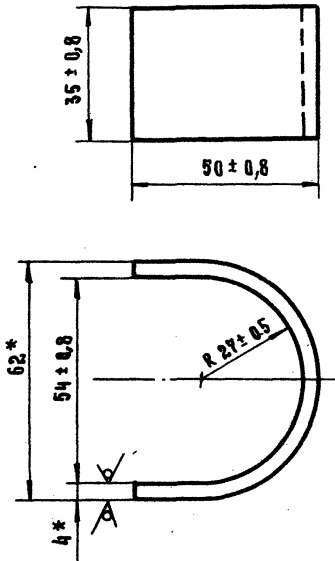

\* РАЗМЕРЫ ДЛЯ СПРАВКИ

ИЗМ. АНСТ. ДОКУМ. ПОДП. ДАТА

|          |         |        |       |                |       |                       |          |                |
|----------|---------|--------|-------|----------------|-------|-----------------------|----------|----------------|
|          |         |        |       | 3036 / 25. 002 |       |                       |          |                |
| ИЗМ.     | АНСТ.   | ДОКУМ. | ПОДП. | ДАТА           | СКОБА | АНСТ.                 | МАССА    | МАСШТАБ        |
| РАЗРАБ.  | РАБНИК  | СР     | 05.87 |                |       |                       | 0,24     | 1:1            |
| ПРОБ.    | ШАРКОВ  | СР     | 05.87 |                |       | АНСТ.                 | АНСТОВ 1 |                |
| Т.КОНТР. | ШАЛАДИН | СР     | 05.87 |                |       |                       |          |                |
| И.КОНТР. | ШАРКОВ  | СР     | 05.87 |                | АНСТ. | Б-ПН-4 Гост 19903-74* |          | ГИПРОСТРОИММАШ |
| УТВ.     | СЕМЕНОВ | СР     | 05.87 |                | УТВ.  | Ст.3 Гост 14637-79*   |          | МОСКВА         |

ФОРМАТ 11

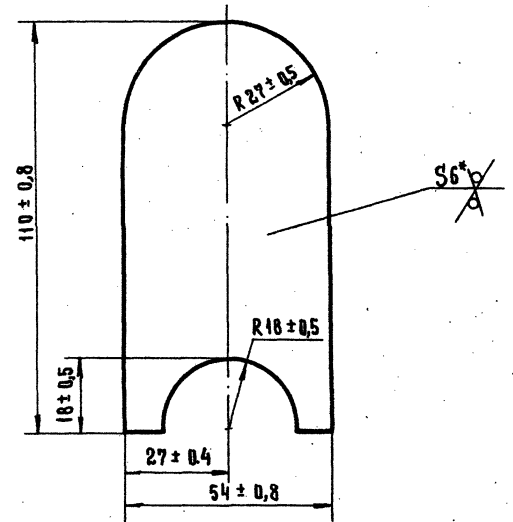

\* РАЗМЕР ДЛЯ СПРАВКИ

ИЗМ. АНСТ. ДОКУМ. ПОДП. ДАТА

|          |         |        |       |                |       |                       |          |                |
|----------|---------|--------|-------|----------------|-------|-----------------------|----------|----------------|
|          |         |        |       | 3036 / 25. 003 |       |                       |          |                |
| ИЗМ.     | АНСТ.   | ДОКУМ. | ПОДП. | ДАТА           | РЫЧАГ | АНСТ.                 | МАССА    | МАСШТАБ        |
| РАЗРАБ.  | РАБНИК  | СР     | 05.87 |                |       |                       | 0,2      | 1:1            |
| ПРОБ.    | ШАРКОВ  | СР     | 05.87 |                |       | АНСТ.                 | АНСТОВ 1 |                |
| Т.КОНТР. | ШАЛАДИН | СР     | 05.87 |                |       |                       |          |                |
| И.КОНТР. | ШАРКОВ  | СР     | 05.87 |                | АНСТ. | Б-ПН-6 Гост 19903-74* |          | ГИПРОСТРОИММАШ |
| УТВ.     | СЕМЕНОВ | СР     | 05.87 |                | УТВ.  | Ст.3 Гост 14637-79*   |          | МОСКВА         |

ФОРМАТ 11

| ФОРМАТ | ЗОНА | ПОС. | ОБОЗНАЧЕНИЕ      | НАИМЕНОВАНИЕ               | КОЛ. | ПРИМЕЧАНИЕ |
|--------|------|------|------------------|----------------------------|------|------------|
|        |      |      |                  | <u>ДОКУМЕНТАЦИЯ</u>        |      | Лист       |
|        |      |      |                  |                            |      | 54, 55     |
| *      |      |      | 3036 / 26.000 сБ | СВЕРХНИЙ ЧЕРТЕЖ            |      | 22; 11     |
| 12     |      |      | 3036 / 26.000 БИ | ВЕДОМОСТЬ ПОКУПНЫХ ИЗДЕЛИЙ |      | 53         |
|        |      |      |                  | <u>ДЕТАЛИ</u>              |      |            |
| 12     | 1    |      | 3036 / 26.001    | ШАНТА                      | 1    | 55         |
| 11     | 2    |      | 3036 / 26.002    | РЫЧАГ                      | 1    | 55         |

СТАНДАРТНЫЕ ИЗДЕЛИЯ

Болты ГОСТ 7798-70\*

|   |             |   |
|---|-------------|---|
| 5 | М 6 x 14.46 | 2 |
| 6 | М 6 x 25.46 | 8 |

Гайка М 6.5  
ГОСТ 5915-70\*

Шайба 6.01.05  
ГОСТ 11371-78

Шайба 6.65Г  
ГОСТ 6402-70\*

3036 / 26.000

ИЗД. ПОДЛ. ПОДР. И ДАТА  
ИЗМ. ИЛИ ДОП. ПОДР. И ДАТА  
ИЗМ. ИЛИ ДОП. ПОДР. И ДАТА  
ИЗМ. ИЛИ ДОП. ПОДР. И ДАТА

|          |            |        |       |  |      |      |        |
|----------|------------|--------|-------|--|------|------|--------|
| ИЗМ.     | ЛИСТ       | И ДОП. | ПОДР. | ДАТА   | ИЗМ. | ЛИСТ | ЛИСТОВ |
| РАЗРАБ.  | ИЗМ.       | ПОДР.  | ДАТА  | УСТАНОВКА ТРЕХАННЕЙНОГО КАВАНА КТ-1 НА РАСПРЕДЕЛИТЕЛЕ ЭЛЕМЕНТА |      |      | 2      |
| ПРОБ.    | ШАРКОВ     |        |       |  |      |      |        |
| УКОНТ.   | СЕМЕНОВ    |        |       |  |      |      |        |
| И. КОТР. | ШАРКОВ     |        |       |  |      |      |        |
| УТВ.     | ВОЛКОВСКИЙ |        |       |  |      |      |        |

ИЗМ. ИЛИ ДОП. ПОДР. И ДАТА  
ИЗМ. ИЛИ ДОП. ПОДР. И ДАТА  
ИЗМ. ИЛИ ДОП. ПОДР. И ДАТА  
ИЗМ. ИЛИ ДОП. ПОДР. И ДАТА

| ФОРМАТ | ЗОНА | ПОС. | ОБОЗНАЧЕНИЕ | НАИМЕНОВАНИЕ   | КОЛ. | ПРИМЕЧАНИЕ |
|--------|------|------|-------------|--|------|------------|
|        |      |      |             | <u>ПРОЧНЕ ИЗДЕЛИЯ</u>  |      |            |
|        |      |      |             |  |      | 53         |
|        |      | 12   |             | КАВАН ТРЕХАННЕЙНЫЙ КТ-1  |      | *          |
|        |      |      |             | * ЗАКАЗЫВАЕТСЯ В СПЕЦИФИКАЦИИ ЭЛЕКТРОТЕХНИЧЕСКОЙ ЧАСТИ ПРОЕКТА |      |            |

3036 / 26.000

ИЗД. ПОДЛ. ПОДР. И ДАТА  
ИЗМ. ИЛИ ДОП. ПОДР. И ДАТА  
ИЗМ. ИЛИ ДОП. ПОДР. И ДАТА  
ИЗМ. ИЛИ ДОП. ПОДР. И ДАТА

|      |      |        |       |      |      |      |        |
|------|------|--------|-------|------|------|------|--------|
| ИЗМ. | ЛИСТ | И ДОП. | ПОДР. | ДАТА | ИЗМ. | ЛИСТ | ЛИСТОВ |
|      |      |        |       |      |      |      | 2      |

| № СТРОКИ | НАИМЕНОВАНИЕ     | КОД ОКН | ОБОЗНАЧЕНИЕ ДОКУМЕНТА НА ПОСТАВКУ | ПОСТАВЩИК | КУДА ВХОДИТ (ОБОЗНАЧЕНИЕ) | КОЛИЧЕСТВО |             |                | ПРИМЕЧАНИЕ |
|----------|------------------|---------|-----------------------------------|-----------|---------------------------|------------|-------------|----------------|------------|
|          |                  |         |                                   |           |                           | НА ИЗДЕЛИЯ | В КОМПЛЕКТЫ | НА РЕГ. ГИАНТ. |            |
| 1        |                  |         |                                   |           |                           |            |             |                |            |
| 2        | Болт М 6 x 14.46 |         | ГОСТ 7798 -70*                    |           |                           | 2          |             | 2              |            |
| 3        | М 6 x 25.46      |         |                                   |           |                           | 8          |             | 8              |            |
| 4        |                  |         |                                   |           |                           |            |             |                |            |
| 5        |                  |         |                                   |           |                           |            |             |                |            |
| 6        | Гайка М 6.5      |         | ГОСТ 5915 - 70*                   |           |                           | 8          |             | 8              |            |
| 7        |                  |         |                                   |           |                           |            |             |                |            |
| 8        |                  |         |                                   |           |                           |            |             |                |            |
| 9        | Шайба 6.01.05    |         | ГОСТ 11371 - 78                   |           |                           | 8          |             | 8              |            |
| 10       |                  |         |                                   |           |                           |            |             |                |            |
| 11       | Шайба 6.65Г      |         | ГОСТ 6402 - 70*                   |           |                           |            |             |                |            |
| 12       |                  |         |                                   |           |                           | 10         |             | 10             |            |
| 13       |                  |         |                                   |           |                           |            |             |                |            |
| 14       |                  |         |                                   |           |                           |            |             |                |            |
| 15       |                  |         |                                   |           |                           |            |             |                |            |
| 16       |                  |         |                                   |           |                           |            |             |                |            |
| 17       |                  |         |                                   |           |                           |            |             |                |            |
| 18       |                  |         |                                   |           |                           |            |             |                |            |
| 19       |                  |         |                                   |           |                           |            |             |                |            |
| 20       |                  |         |                                   |           |                           |            |             |                |            |
| 21       |                  |         |                                   |           |                           |            |             |                |            |
| 22       |                  |         |                                   |           |                           |            |             |                |            |
| 23       |                  |         |                                   |           |                           |            |             |                |            |
| 24       |                  |         |                                   |           |                           |            |             |                |            |
| 25       |                  |         |                                   |           |                           |            |             |                |            |
| 26       |                  |         |                                   |           |                           |            |             |                |            |

7537/20

409-28-38

3036 / 26.000. БИ

ИЗД. ПОДЛ. ПОДР. И ДАТА  
ИЗМ. ИЛИ ДОП. ПОДР. И ДАТА  
ИЗМ. ИЛИ ДОП. ПОДР. И ДАТА  
ИЗМ. ИЛИ ДОП. ПОДР. И ДАТА

|          |         |        |       |  |      |      |        |
|----------|---------|--------|-------|--|------|------|--------|
| ИЗМ.     | ЛИСТ    | И ДОП. | ПОДР. | ДАТА   | ИЗМ. | ЛИСТ | ЛИСТОВ |
| РАЗРАБ.  | ИЗМ.    | ПОДР.  | ДАТА  | УСТАНОВКА ТРЕХАННЕЙНОГО КАВАНА КТ-1 НА РАСПРЕДЕЛИТЕЛЕ ЭЛЕМЕНТА 456.90.01.000 |      |      | 1      |
| ПРОБ.    | ШАРКОВ  |        |       |  |      |      |        |
| УКОНТ.   | СЕМЕНОВ |        |       |  |      |      |        |
| И. КОТР. | ШАРКОВ  |        |       |  |      |      |        |
| УТВ.     | СЕМЕНОВ |        |       |  |      |      |        |

ИЗМ. ИЛИ ДОП. ПОДР. И ДАТА  
ИЗМ. ИЛИ ДОП. ПОДР. И ДАТА  
ИЗМ. ИЛИ ДОП. ПОДР. И ДАТА  
ИЗМ. ИЛИ ДОП. ПОДР. И ДАТА

РАСПРЕДЕЛИТЕЛЬ ЦЕМЕНТА  
У 56.90.01.000 СБ

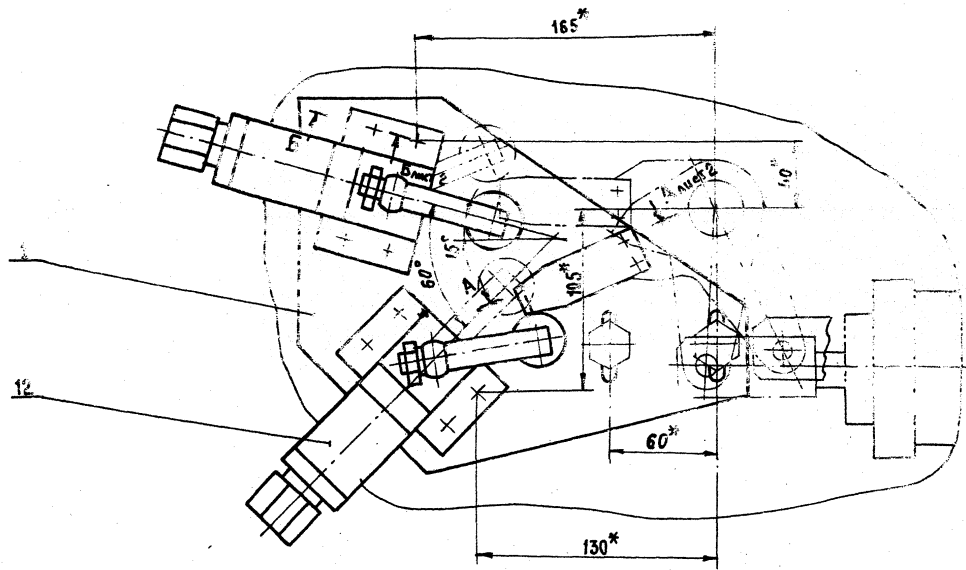
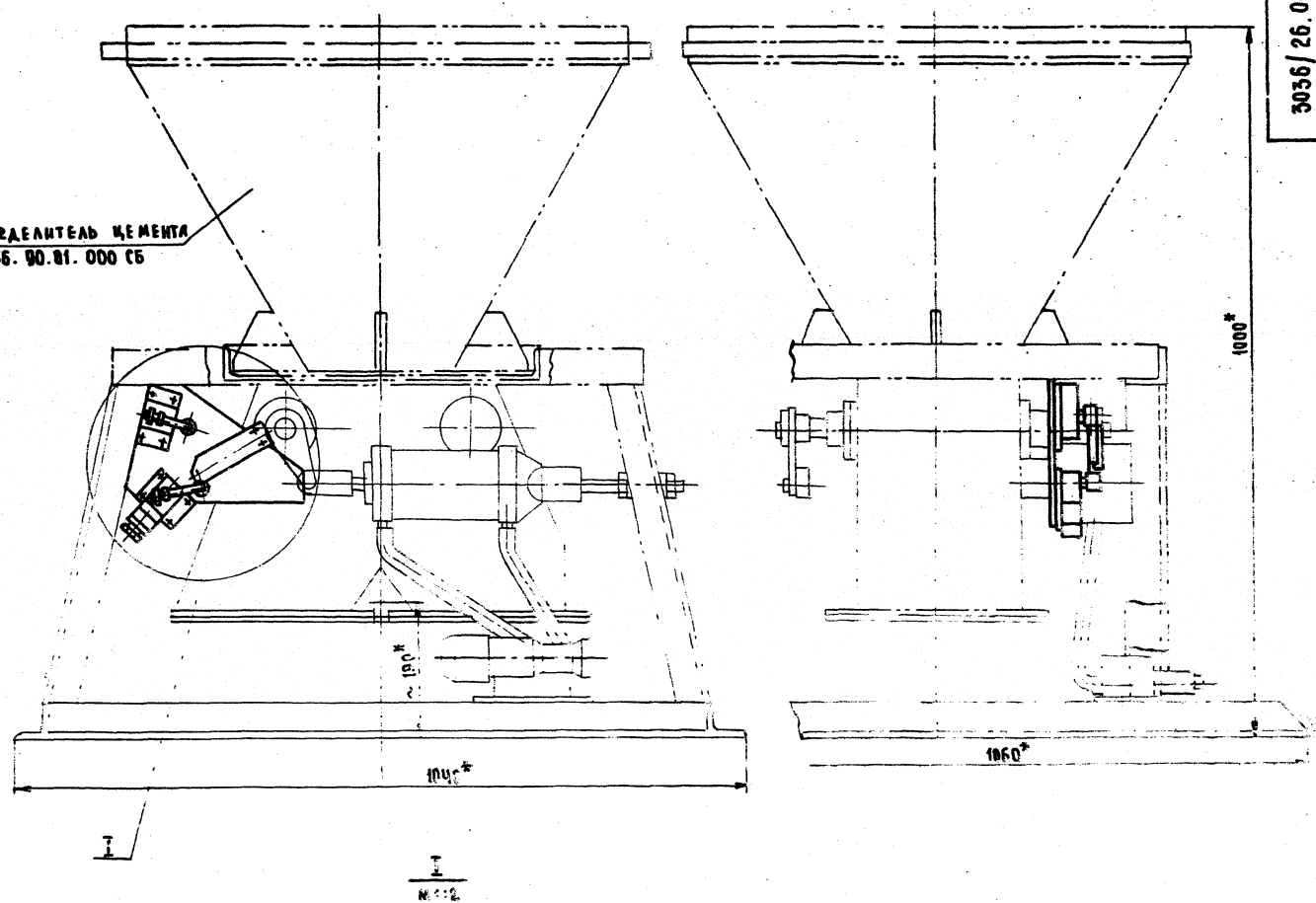

1. Конечные выключатели и кронштейн  
У 56.90.01.032 снять.
2. Клапан поз. 12 установить, обеспечив его  
надежное срабатывание.
- 3.\* Размеры для справок.

409-28-38  
Альбом XIV Часть 4

7597/20

3036/26.000 СБ

| № п/п | Лист | № докум.   | Подп.      | Дата  | Установка трехлинейного<br>клапана КТ-1 на распреде-<br>лителе цемента<br>У 56.90.01.000<br>Сборочный чертеж | Лист | Масса | Масштаб |
|-------|------|------------|------------|-------|--|------|-------|---------|
| 1     | 1    | Шариков    | Шариков    | 06.87 |  | 3,2  | 1:5   |         |
| 2     | 2    | Шалдин     | Шалдин     |       |  |      |       |         |
| 3     | 3    | Семенов    | Семенов    |       |  |      |       |         |
| 4     | 4    | Шариков    | Шариков    |       |  |      |       |         |
| 5     | 5    | Волковский | Волковский |       |  |      |       |         |

Лист 1 / Листов 2  
ГИПРОСТРОММАШ  
Москва

Инв. № подл. и дата. Взам. инв. № Инв. № Фаб. Подл. и дата

3036/26.000 СБ

A-A  
М 1:1  
ПОВЕРХНОСТЬ АНСТ 1

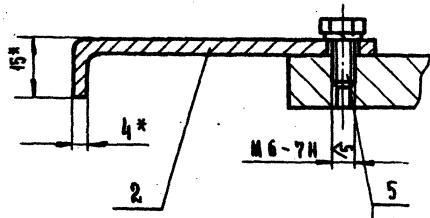

Б-Б  
М 1:1  
ПОВЕРХНОСТЬ АНСТ 1

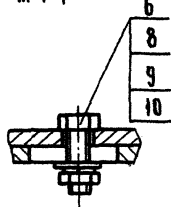

3036 / 26. 000 СБ

УСТАНОВКА ТРЕХКОНЕЧНОГО  
КАПАНА ХТ-1 НА РАСП-  
РЕДЕЛЕНТЕЛЕ ЦЕМЕНТА  
СБОРЩИК 90.04.000  
ЧЕРТ.М.

| ИЗМ. | ЛИСТ      | И ДЕКЛ. | ПОДП. | ДАТА  |
|------|-----------|---------|-------|-------|
|      | АНСТ      | М       | А     | 06.94 |
|      | РАЗРАБ.   | П       | А     | 06.94 |
|      | ПРОВ.     | Ш       | А     | 06.94 |
|      | Т. КОНТР. | Ш       | А     | 06.94 |
|      | И. КОНТР. | С       | Е     | 06.94 |
|      | УТВ.      | В       | М     | 06.94 |

| АНТ.                    | МАССА | МАШТАБ |
|-------------------------|-------|--------|
| АНСТ 2                  | —     | 1:5    |
| ГИПРОСТРОИМАШ<br>МОСКВА |       |        |

ФОРМАТ И

3036/26.002

40 (✓) 55

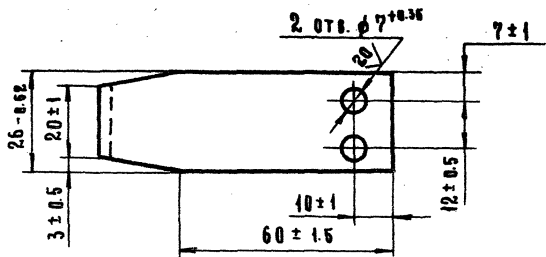
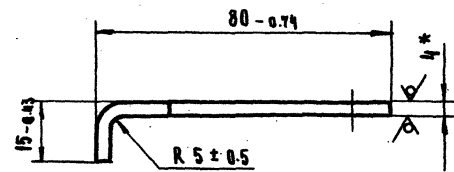

\* РАЗМЕР ДЛЯ СПРАВОК.

3036 / 26. 002

РЫЧАГ

| ИЗМ. | ЛИСТ      | И ДЕКЛ. | ПОДП. | ДАТА  |
|------|-----------|---------|-------|-------|
|      | АНСТ      | М       | А     | 06.94 |
|      | РАЗРАБ.   | П       | А     | 06.94 |
|      | ПРОВ.     | Ш       | А     | 06.94 |
|      | Т. КОНТР. | Ш       | А     | 06.94 |
|      | И. КОНТР. | С       | Е     | 06.94 |
|      | УТВ.      | В       | М     | 06.94 |

| АНТ.                    | МАССА | МАШТАБ |
|-------------------------|-------|--------|
| АНСТ                    | 0.08  | 1:1    |
| ГИПРОСТРОИМАШ<br>МОСКВА |       |        |

АНСТ Б-ПН-4 Гост 19903-74\*  
Ст. 3 Гост 14637-79\*

ФОРМАТ И

3036/26.001

20 (✓)

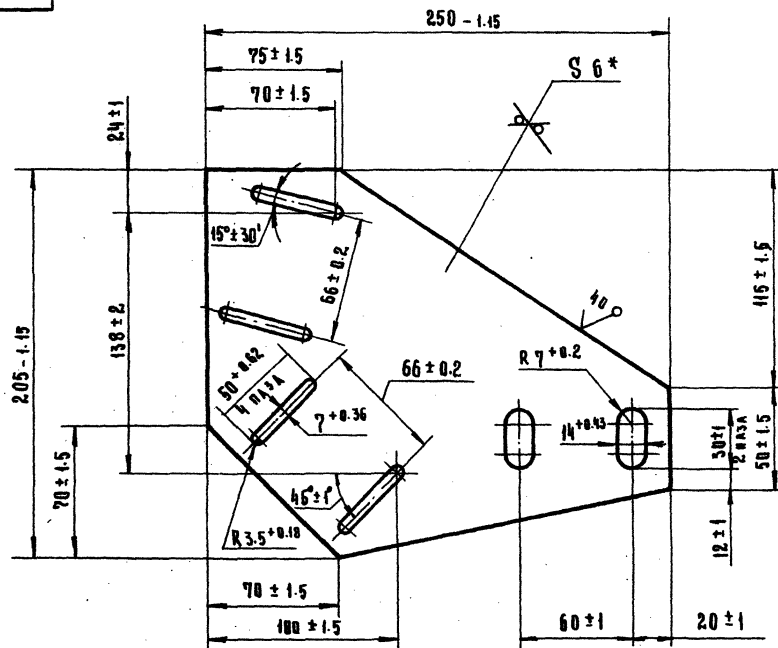

\* РАЗМЕР ДЛЯ СПРАВОК

409-28-38  
7597/20 АЛЬБОМ ЧИМ ЧАСТЬ 4

3036 / 26. 001

ПЛИТА

| ИЗМ. | ЛИСТ      | И ДЕКЛ. | ПОДП. | ДАТА  |
|------|-----------|---------|-------|-------|
|      | АНСТ      | М       | А     | 06.94 |
|      | РАЗРАБ.   | П       | А     | 06.94 |
|      | ПРОВ.     | Ш       | А     | 06.94 |
|      | Т. КОНТР. | Ш       | А     | 06.94 |
|      | И. КОНТР. | С       | Е     | 06.94 |
|      | УТВ.      | В       | М     | 06.94 |

| АНТ.                    | МАССА | МАШТАБ |
|-------------------------|-------|--------|
| АНСТ                    | 1.6   | 1:2    |
| ГИПРОСТРОИМАШ<br>МОСКВА |       |        |

АНСТ Б-ПН-6 Гост 19903-74\*  
Ст. 3 Гост 14637-79\*

ФОРМАТ И2



| ФОРМАТ | ЗОНА | ПОС. | ОБОЗНАЧЕНИЕ       | НАИМЕНОВАНИЕ                    | КОЛ. | ПРИМЕЧАНИЕ |
|--------|------|------|-------------------|---------------------------------|------|------------|
|        |      |      |                   | <u>ДОКУМЕНТАЦИЯ</u>             |      | ЛИСТ       |
| 22     |      |      | 3036 / 27. 000 С6 | СБОРОЧНЫЙ ЧЕРТЕЖ                |      | 57         |
| 12     |      |      | 3036 / 27. 000 СС | ВЕДОМОСТЬ СПЕЦИФИКАЦИИ          |      | 58         |
| 12     |      |      | 3036 / 27. 000 СН | ВЕДОМОСТЬ ВОЗМОЖНЫХ ИЗМЕНЕНИЙ   |      | 58         |
|        |      |      |                   | <u>СБОРОЧНЫЕ БИЛЛЕТЫ</u>        |      |            |
| 4      | 1    |      | 3036 / 27. 010    | ПЛИТА                           | 1    | 56         |
| 4      | 2    |      | 3036 / 27. 020    | РЫЧАГ                           | 1    | 56         |
|        |      |      |                   | <u>СТАНДАРТНЫЕ ИЗДЕЛИЯ</u>      |      |            |
|        |      | 4    |                   | БОЛТ М 6x25.46<br>ГОСТ 7798-70* | 8    |            |
|        |      | 6    |                   | ГАЙКА М 6.5<br>ГОСТ 5915-70*    | 8    |            |
|        |      | 8    |                   | ШАНГА 6 65 Г<br>ГОСТ 6402-70*   | 8    |            |

3036 / 27. 000...

|         |           |           |       |      |   |      |       |        |
|---------|-----------|-----------|-------|------|---|------|-------|--------|
| ИЗМ.    | АНСТ.     | И. ДОКУМ. | ПОДП. | ДАТА | УСТАНОВКА ТРЕХАННЕЙНОГО КЛАПАНА КТ-1 НА БЕТОНОМЕСИТЕЛЕ СБ-93 (СБ-138) | АНТ. | АНСТ. | АНСТОВ |
| РАЗРАБ. | И. ДОКУМ. | ПОДП.     | ДАТА  | 1    |   | 2    |       |        |
| ПРОВ.   | ШАРКОВ    | ПОДП.     | ДАТА  |      |   |      |       |        |
| Р.КОНТ. | СЕМЕНОВ   | ПОДП.     | ДАТА  |      |   |      |       |        |
| УТВ.    | ШАРКОВ    | ПОДП.     | ДАТА  |      |   |      |       |        |

ФОРМАТ И

| ФОРМАТ | ЗОНА | ПОС. | ОБОЗНАЧЕНИЕ | НАИМЕНОВАНИЕ                                     | КОЛ. | ПРИМЕЧАНИЕ |
|--------|------|------|-------------|--|------|------------|
|        |      |      |             | <u>ПРОЧЕЕ ИЗМЕНЕНИЕ</u>                          |      |            |
|        |      | 10   |             | КЛАПАН ТРЕХАННЕЙНЫЙ КТ-1                         |      | 4          |
|        |      |      |             | * ЗАКАЗЫВАЛСЯ В ЗАЕКТРОТЕХНИЧЕСКОЙ ЧАСТИ ПРОЕКТА |      |            |

3036 / 27. 000

|      |       |           |       |      |      |       |        |
|------|-------|-----------|-------|------|------|-------|--------|
| ИЗМ. | АНСТ. | И. ДОКУМ. | ПОДП. | ДАТА | АНТ. | АНСТ. | АНСТОВ |
|      |       |           |       |      |      |       |        |

ФОРМАТ И

| ФОРМАТ | ЗОНА | ПОС. | ОБОЗНАЧЕНИЕ       | НАИМЕНОВАНИЕ        | КОЛ. | ПРИМЕЧАНИЕ |
|--------|------|------|-------------------|---------------------|------|------------|
|        |      |      |                   | <u>ДОКУМЕНТАЦИЯ</u> |      | ЛИСТ       |
| 12     |      |      | 3036 / 27. 010 СБ | СБОРОЧНЫЙ ЧЕРТЕЖ    |      | 59         |
|        |      |      |                   | <u>АЛТАИ</u>        |      |            |
| 11     | 1    |      | 3036 / 27. 011    | ПЛИТА               | 1    | 59         |
| 11     | 2    |      | 3036 / 27. 012    | РЕБРО               | 2    | 55         |

3036 / 27. 010

|         |           |           |       |      |        |      |       |        |
|---------|-----------|-----------|-------|------|--------|------|-------|--------|
| ИЗМ.    | АНСТ.     | И. ДОКУМ. | ПОДП. | ДАТА | ПАЛИТА | АНТ. | АНСТ. | АНСТОВ |
| РАЗРАБ. | И. ДОКУМ. | ПОДП.     | ДАТА  | 1    |        |      |       |        |
| ПРОВ.   | ШАРКОВ    | ПОДП.     | ДАТА  |      |        |      |       |        |
| Р.КОНТ. | СЕМЕНОВ   | ПОДП.     | ДАТА  |      |        |      |       |        |
| УТВ.    | СЕМЕНОВ   | ПОДП.     | ДАТА  |      |        |      |       |        |

ГИПРОСТРОИМАШ МОСКВА

ФОРМАТ И

| ФОРМАТ | ЗОНА | ПОС. | ОБОЗНАЧЕНИЕ       | НАИМЕНОВАНИЕ        | КОЛ. | ПРИМЕЧАНИЕ |
|--------|------|------|-------------------|---------------------|------|------------|
|        |      |      |                   | <u>ДОКУМЕНТАЦИЯ</u> |      | ЛИСТ       |
| 11     |      |      | 3036 / 27. 020 СБ | СБОРОЧНЫЙ ЧЕРТЕЖ    |      | 60         |
|        |      |      |                   | <u>АЛТАИ</u>        |      |            |
| 11     | 1    |      | 3036 / 27. 021    | РЫЧАГ               | 1    | 60         |
| 11     | 2    |      | 3036 / 27. 022    | СКУБА               | 1    | 60         |
| 11     | 3    |      | 3036 / 27. 023    | РЕБРО               | 1    | 60         |

7597/20 409-28-58

3036 / 27. 020

|         |           |           |       |      |       |      |       |        |
|---------|-----------|-----------|-------|------|-------|------|-------|--------|
| ИЗМ.    | АНСТ.     | И. ДОКУМ. | ПОДП. | ДАТА | РЫЧАГ | АНТ. | АНСТ. | АНСТОВ |
| РАЗРАБ. | И. ДОКУМ. | ПОДП.     | ДАТА  | 1    |       |      |       |        |
| ПРОВ.   | ШАРКОВ    | ПОДП.     | ДАТА  |      |       |      |       |        |
| Р.КОНТ. | СЕМЕНОВ   | ПОДП.     | ДАТА  |      |       |      |       |        |
| УТВ.    | СЕМЕНОВ   | ПОДП.     | ДАТА  |      |       |      |       |        |

ГИПРОСТРОИМАШ МОСКВА

ФОРМАТ И

БЕТОНОСМЕСИТЕЛЬ СБ-93 (СБ-138)

В И Д А  
М 1:2

57

3036 / 27.000.05

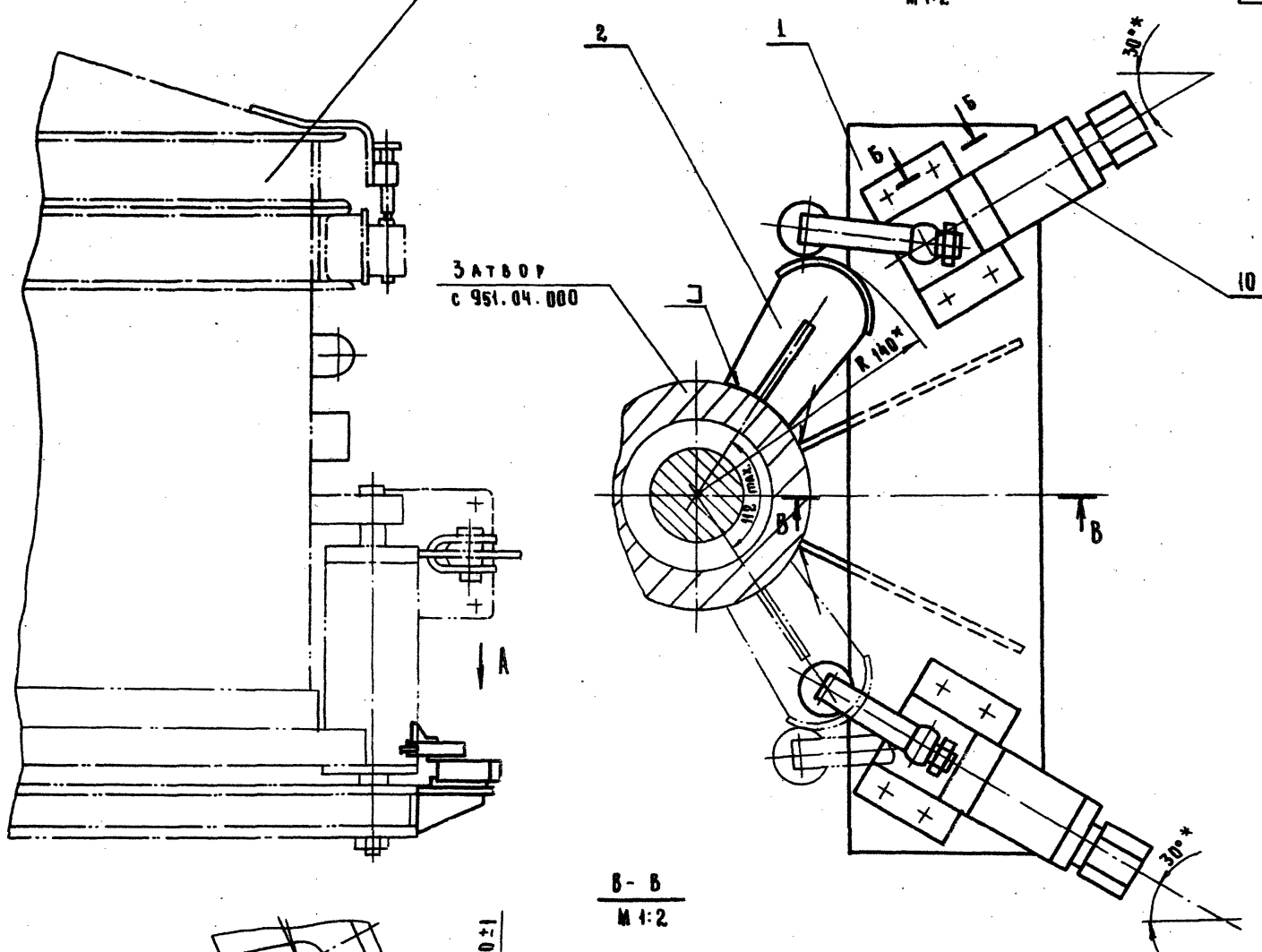

ЗАТВОР  
с 951.04.000

Б-Б  
М 1:2

Б-Б ПОВЕРХНО  
М 1:1

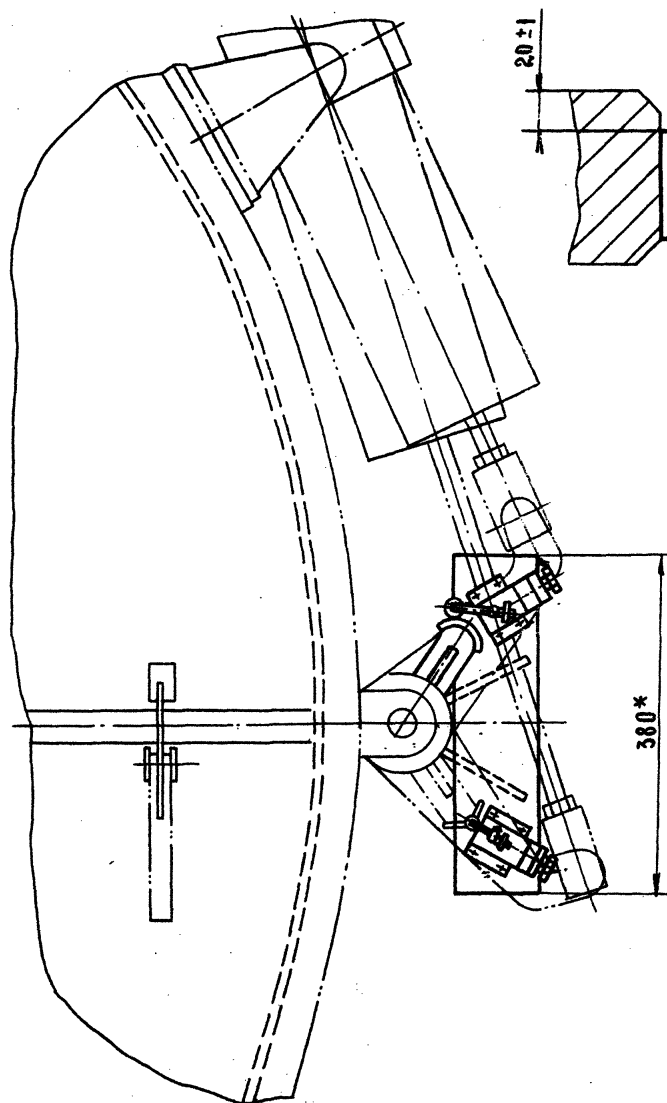

20 ± 1

360\*

1. СВАРНЫЕ ШВЫ ПО ГОСТ 5264-80. Тип шва Т1, катет 5 мм.
2. Рычаг поз. 2 установить при монтаже, обеспечить надежное срабатывание клапанов поз. 10
3. \* РАЗМЕРЫ ДЛЯ СПРАВОК.

Инд. подл. Подр. и дата Изм. Инд. подл. Инд. подл. Подр. и дата

7597/20

409-28-38  
Альбом 4 Часть 4

3036 / 27.000.05

| Изм.     | Лист       | И. док. | Подр. | Дата | УСТАНОВКА ТРЕХИГНЕЙНОГО КЛАПАНА КТ-1 НА БЕТОНОСМЕСИТЕЛЕ СБ-93 (СБ-138) | Лист | Масса | Масштаб |
|----------|------------|---------|-------|------|--|------|-------|---------|
| РАЗРАБ.  | ПРЖИМЧЕНКО | С       | 05.84 |      | СБОРОЧНЫЙ ЧЕРТЕЖ.  | 4    | 1:5   |         |
| ПРОВ.    | ШАРКОВ     | С       | 05.84 |      |  |      |       |         |
| Т.КОНТР. | ШААДИ      | С       | 05.84 |      |  |      |       |         |
| Р.КОНТР. | БЕМЕНОВ    | С       | 05.84 |      |  |      |       |         |
| Н.КОНТР. | ШАРКОВ     | С       | 05.84 |      |  |      |       |         |
| УТВ.     | ВОЛКОНСКИЙ | С       | 05.84 |      |  |      |       |         |

ГИПРОСТРОИМАШ  
МОСКВА

| № СТРОКИ | ОБОЗНАЧЕНИЕ    | НАИМЕНОВАНИЕ                           | КДАА ВХОДИТ |      | ПРИМЕЧАНИЕ |
|----------|----------------|--|-------------|------|------------|
|          |                |  | ОБОЗНАЧЕНИЕ | КОЛ. |            |
| 1        |                |  |             |      |            |
| 2        | 3036 / 27. 000 | УСТАНОВКА ТРЕХАННЕЙНОГО КАБАНА         |             |      |            |
| 3        |                | КТ-1 НА БЕТОНОСМЕСИТЕЛЕ СБ-93 (СБ-138) |             |      | 27         |
| 4        |                |  |             |      |            |
| 5        | 3036 / 27. 010 | ПАНТА                                  |             | 1    | 26         |
| 6        |                |  |             |      |            |
| 7        | 3036 / 27. 020 | РЫЧАГ                                  |             | 1    | 26         |
| 8        |                |  |             |      |            |
| 9        |                |  |             |      |            |
| 10       |                |  |             |      |            |
| 11       |                |  |             |      |            |
| 12       |                |  |             |      |            |
| 13       |                |  |             |      |            |
| 14       |                |  |             |      |            |
| 15       |                |  |             |      |            |
| 16       |                |  |             |      |            |
| 17       |                |  |             |      |            |
| 18       |                |  |             |      |            |
| 19       |                |  |             |      |            |
| 20       |                |  |             |      |            |
| 21       |                |  |             |      |            |
| 22       |                |  |             |      |            |
| 23       |                |  |             |      |            |
| 24       |                |  |             |      |            |
| 25       |                |  |             |      |            |
| 26       |                |  |             |      |            |
| 27       |                |  |             |      |            |
| 28       |                |  |             |      |            |

3036 / 27. 000. 8С

| ИЗМ. | ИЛСТ. | № ДОКУМ.        | ПОДП.   | ДАТА  | ОБЪЯСНЕНИЕ  | ИЛСТ. | ИЛСТ. | ИЛСТОВ |
|------|-------|-----------------|---------|-------|---|-------|-------|--------|
| /    |       | РАЗРАБ. ПРОЕКТА | ШАРКОВ  | 06.09 | УСТАНОВКА ТРЕХАННЕЙНОГО КАБАНА КТ-1 НА БЕТОНОСМЕСИТЕЛЕ СБ-93 (СБ-138) | 1     |       | 1      |
|      |       | ПРОБ.           | ШАРКОВ  | 06.09 |   |       |       |        |
|      |       | РИСОВ.          | СЕМЕНОВ | 06.09 |   |       |       |        |
|      |       | И. КОНТР.       | ШАРКОВ  | 06.09 |   |       |       |        |
|      |       | УТВ.            | СЕМЕНОВ | 06.09 | ВЕДОМОСТЬ СПЕЦИФИКАЦИИ  |       |       |        |

ГИПРОСТРОИМАШ  
МОСКВА

ФОРМАТ 12

| № СТРОКИ | НАИМЕНОВАНИЕ    | КОД ОКП | ОБОЗНАЧЕНИЕ ДОКУМЕНТА НА ПОСТАВКУ | ПОСТАВЩИК | КДАА ВХОДИТ (ОБОЗНАЧЕНИЕ) | КОЛИЧЕСТВО |              |                | ПРИМЕЧАНИЕ |
|----------|-----------------|---------|-----------------------------------|-----------|---------------------------|------------|--------------|----------------|------------|
|          |                 |         |                                   |           |                           | НА ИЗДЕЛИЕ | В КОМП. АКТЫ | НА РЕГ. ГИАНР. |            |
| 1        | БОЛТ М 6x2.5 46 |         | Гост 7798-70*                     |           |                           | 8          |              | 8              |            |
| 2        |                 |         |                                   |           |                           |            |              |                |            |
| 3        |                 |         |                                   |           |                           |            |              |                |            |
| 4        | ГАЙКА М6.5      |         | Гост 5915-70*                     |           |                           | 8          |              | 8              |            |
| 5        |                 |         |                                   |           |                           |            |              |                |            |
| 6        |                 |         |                                   |           |                           |            |              |                |            |
| 7        | ШАЙБА 6. 65 Г   |         | Гост 6402-70*                     |           |                           | 8          |              | 8              |            |
| 8        |                 |         |                                   |           |                           |            |              |                |            |
| 9        |                 |         |                                   |           |                           |            |              |                |            |
| 10       |                 |         |                                   |           |                           |            |              |                |            |
| 11       |                 |         |                                   |           |                           |            |              |                |            |
| 12       |                 |         |                                   |           |                           |            |              |                |            |
| 13       |                 |         |                                   |           |                           |            |              |                |            |
| 14       |                 |         |                                   |           |                           |            |              |                |            |
| 15       |                 |         |                                   |           |                           |            |              |                |            |
| 16       |                 |         |                                   |           |                           |            |              |                |            |
| 17       |                 |         |                                   |           |                           |            |              |                |            |
| 18       |                 |         |                                   |           |                           |            |              |                |            |
| 19       |                 |         |                                   |           |                           |            |              |                |            |
| 20       |                 |         |                                   |           |                           |            |              |                |            |
| 21       |                 |         |                                   |           |                           |            |              |                |            |
| 22       |                 |         |                                   |           |                           |            |              |                |            |
| 23       |                 |         |                                   |           |                           |            |              |                |            |
| 24       |                 |         |                                   |           |                           |            |              |                |            |
| 25       |                 |         |                                   |           |                           |            |              |                |            |
| 26       |                 |         |                                   |           |                           |            |              |                |            |

7597/20 409-28-38

Альбом Часть 4

3036 / 27. 000. 8П

| ИЗМ. | ИЛСТ. | № ДОКУМ.        | ПОДП.   | ДАТА  | ОБЪЯСНЕНИЕ  | ИЛСТ. | ИЛСТ. | ИЛСТОВ |
|------|-------|-----------------|---------|-------|---|-------|-------|--------|
| /    |       | РАЗРАБ. ПРОЕКТА | ШАРКОВ  | 06.09 | УСТАНОВКА ТРЕХАННЕЙНОГО КАБАНА КТ-1 НА БЕТОНОСМЕСИТЕЛЕ СБ-93 (СБ-138) | 1     |       | 1      |
|      |       | ПРОБ.           | ШАРКОВ  | 06.09 |   |       |       |        |
|      |       | РИСОВ.          | СЕМЕНОВ | 06.09 |   |       |       |        |
|      |       | И. КОНТР.       | ШАРКОВ  | 06.09 |   |       |       |        |
|      |       | УТВ.            | СЕМЕНОВ | 06.09 | ВЕДОМОСТЬ ПОКУПНЫХ ИСПОЛН.  |       |       |        |

ГИПРОСТРОИМАШ  
МОСКВА

ФОРМАТ 22

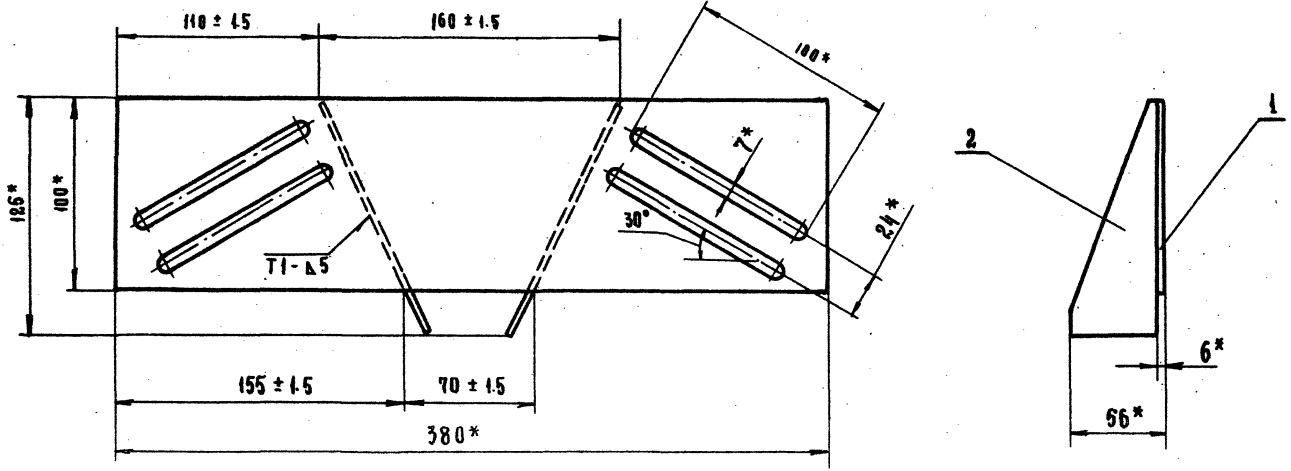

1. Сварные швы по Гост 5264-80  
2. \* РАЗМЕРЫ ДЛЯ СПРАВОК

|          |         |         |       |                   |                           |       |           |             |
|----------|---------|---------|-------|-------------------|---------------------------|-------|-----------|-------------|
|          |         |         |       | 3036 / 27. 010 СБ |                           |       |           |             |
| ИЗМ.     | ЛИСТ    | И ДИСТ. | ПОДВ. | ДАТА              | ПАИТА<br>СБОРОЧНЫЙ ЧЕРТЕЖ | Л И Т | М А С С А | М А Ш Т А Б |
| РАЗРАБ.  | ШАРКОВ  | ШАРКОВ  | 06.89 | 06.89             |                           | 2,1   | 1:2       |             |
| ПРОВ.    | ШАРКОВ  | ШАДАН   | 06.89 | 06.89             | Л И С Т                   |       |           |             |
| У.КОНТР. | ШАДАН   | ШАДАН   | 06.89 | 06.89             | Л И С Т О В 1             |       |           |             |
| Р.КОНТР. | СЕМЕНОВ | СЕМЕНОВ | 06.89 | 06.89             | Г И П Р О С Т Р О И М А Ш |       |           |             |
| Н.КОНТР. | ШАРКОВ  | ШАРКОВ  | 06.89 | 06.89             | М О С К В А               |       |           |             |
| УТВ.     | СЕМЕНОВ | СЕМЕНОВ | 06.89 | 06.89             | Ф О Р М А Т 12            |       |           |             |

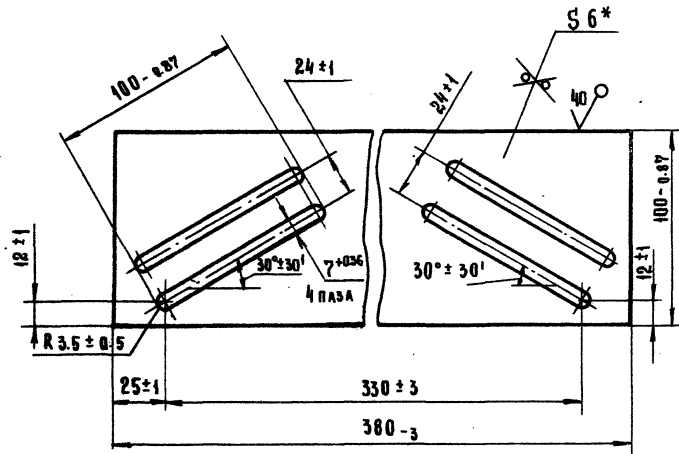

\* РАЗМЕР ДЛЯ СПРАВОК

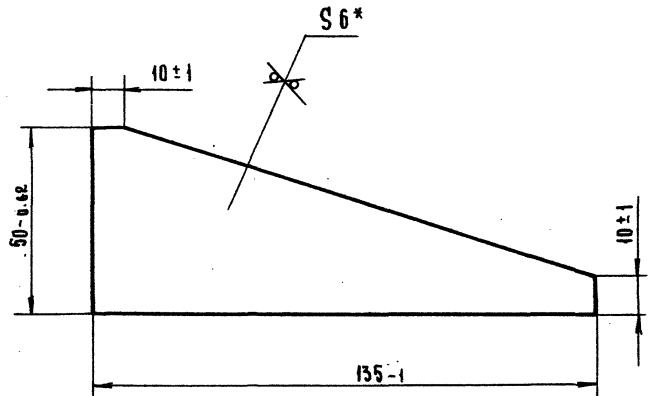

\* РАЗМЕР ДЛЯ СПРАВОК

7597/20

409-28-38  
ЛАНЬВИХИ ЧАСТЬ 4

|          |         |         |       |                |                           |       |           |             |
|----------|---------|---------|-------|----------------|---------------------------|-------|-----------|-------------|
|          |         |         |       | 3036 / 27. 012 |                           |       |           |             |
| ИЗМ.     | ЛИСТ    | И ДИСТ. | ПОДВ. | ДАТА           | Р Е Б Р О                 | Л И Т | М А С С А | М А Ш Т А Б |
| РАЗРАБ.  | ШАРКОВ  | ШАРКОВ  | 06.89 | 06.89          |                           | 0.2   | 1:1       |             |
| ПРОВ.    | ШАРКОВ  | ШАДАН   | 06.89 | 06.89          | Л И С Т                   |       |           |             |
| У.КОНТР. | ШАДАН   | ШАДАН   | 06.89 | 06.89          | Л И С Т О В 1             |       |           |             |
| Н.КОНТР. | ШАРКОВ  | ШАРКОВ  | 06.89 | 06.89          | Г И П Р О С Т Р О И М А Ш |       |           |             |
| УТВ.     | СЕМЕНОВ | СЕМЕНОВ | 06.89 | 06.89          | М О С К В А               |       |           |             |

ИЗМ. ПОД. ПОД. И ДАТА ИЗМ. ПОД. И ДАТА ИЗМ. ПОД. И ДАТА ИЗМ. ПОД. И ДАТА

ИЗМ. ПОД. ПОД. И ДАТА ИЗМ. ПОД. И ДАТА ИЗМ. ПОД. И ДАТА ИЗМ. ПОД. И ДАТА

3036 / 27. 011

ПАИТА

|                           |           |             |
|---------------------------|-----------|-------------|
| Л И Т                     | М А С С А | М А Ш Т А Б |
|                           | 1.7       | 1:2         |
| Л И С Т                   |           |             |
| Л И С Т О В 1             |           |             |
| Г И П Р О С Т Р О И М А Ш |           |             |
| М О С К В А               |           |             |

Б-ПН-6 Гост 19903-74\*  
Ст. 3 Гост 14637-79\*

ФОРМАТ 11

3036 / 27. 012

Р Е Б Р О

|                           |           |             |
|---------------------------|-----------|-------------|
| Л И Т                     | М А С С А | М А Ш Т А Б |
|                           | 0.2       | 1:1         |
| Л И С Т                   |           |             |
| Л И С Т О В 1             |           |             |
| Г И П Р О С Т Р О И М А Ш |           |             |
| М О С К В А               |           |             |

Б-ПН-6 Гост 19903-74\*  
Ст. 3 Гост 14637-79\*

ФОРМАТ 11

3036/27.020 СБ

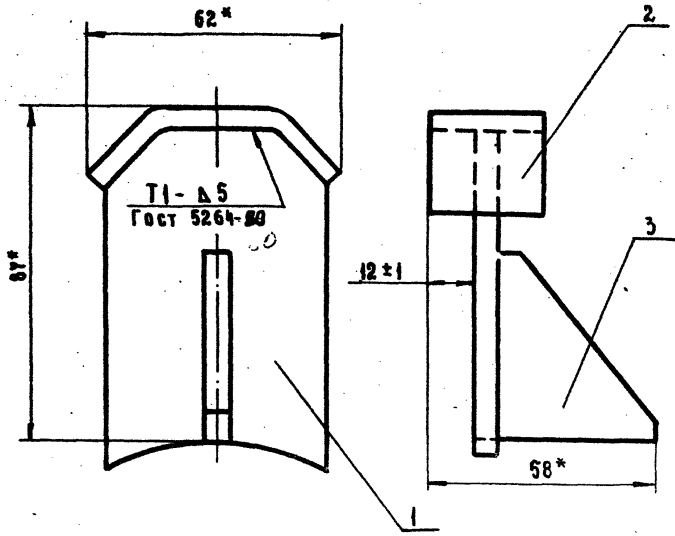

\* РАЗМЕРЫ ДЛЯ СПРАВОК

3036/27.020 СБ

РЫЧАГ.  
СБОРОЧНЫЙ ЧЕРТЕЖ

| Лист | Масса | Масштаб |
|------|-------|---------|
| 1    | 0.4   | 1:1     |

Лист 1 из 1  
Гипростроммаш  
Москва

|           |         |          |       |      |
|-----------|---------|----------|-------|------|
| Изм.      | Лист    | № докум. | Подп. | Дата |
| РАЗРАБ.   | ИЗДАНИЕ | 05       | 06.59 |      |
| ПРОБ.     | ШАРКОВ  | 06.59    |       |      |
| Т. КОНТР. | ШАЛАДИН | 06.59    |       |      |
| Р. КОНТР. | СЕМЕНОВ | 06.59    |       |      |
| Н. КОНТР. | ШАРКОВ  | 06.59    |       |      |
| УТВ.      | СЕМЕНОВ | 06.59    |       |      |

3036/27.021

40/11/60

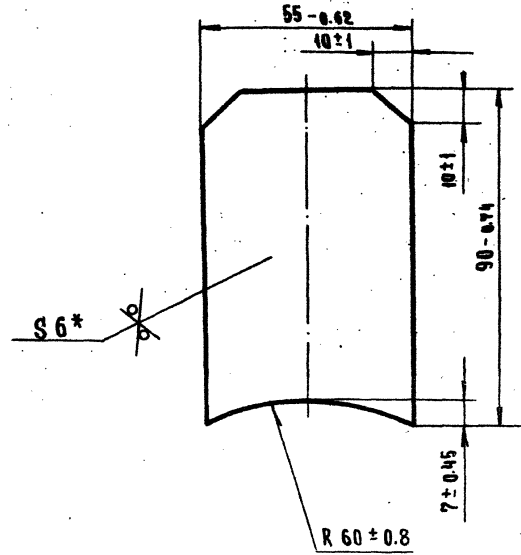

\* РАЗМЕР ДЛЯ СПРАВОК

3036/27.021

РЫЧАГ

| Лист | Масса | Масштаб |
|------|-------|---------|
| 1    | 0.2   | 1:1     |

Лист 1 из 1  
Гипростроммаш  
Москва

|           |         |          |       |      |
|-----------|---------|----------|-------|------|
| Изм.      | Лист    | № докум. | Подп. | Дата |
| РАЗРАБ.   | ИЗДАНИЕ | 05       | 06.59 |      |
| ПРОБ.     | ШАРКОВ  | 06.59    |       |      |
| Т. КОНТР. | ШАЛАДИН | 06.59    |       |      |
| Н. КОНТР. | ШАРКОВ  | 06.59    |       |      |
| УТВ.      | СЕМЕНОВ | 06.59    |       |      |

3036/27.022

40/11/60

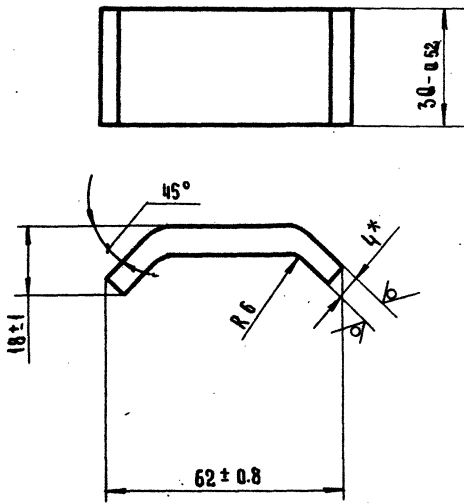

\* РАЗМЕР ДЛЯ СПРАВОК

3036/27.022

СКОБА

| Лист | Масса | Масштаб |
|------|-------|---------|
| 1    | 0.14  | 1:1     |

Лист 1 из 1  
Гипростроммаш  
Москва

|           |         |          |       |      |
|-----------|---------|----------|-------|------|
| Изм.      | Лист    | № докум. | Подп. | Дата |
| РАЗРАБ.   | ИЗДАНИЕ | 05       | 06.59 |      |
| ПРОБ.     | ШАРКОВ  | 06.59    |       |      |
| Т. КОНТР. | ШАЛАДИН | 06.59    |       |      |
| Н. КОНТР. | ШАРКОВ  | 06.59    |       |      |
| УТВ.      | СЕМЕНОВ | 06.59    |       |      |

3036/27.023

40/11/60

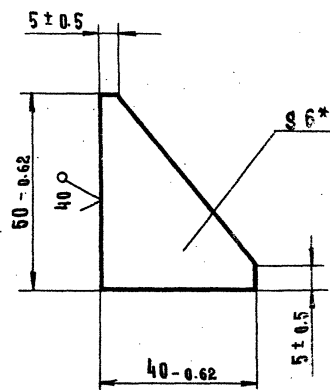

\* РАЗМЕР ДЛЯ СПРАВОК

3036/27.023

РЕБРО

| Лист | Масса | Масштаб |
|------|-------|---------|
| 1    | 0.06  | 1:1     |

Лист 1 из 1  
Гипростроммаш  
Москва

|           |         |          |       |      |
|-----------|---------|----------|-------|------|
| Изм.      | Лист    | № докум. | Подп. | Дата |
| РАЗРАБ.   | ИЗДАНИЕ | 05       | 06.59 |      |
| ПРОБ.     | ШАРКОВ  | 06.59    |       |      |
| Т. КОНТР. | ШАЛАДИН | 06.59    |       |      |
| Н. КОНТР. | ШАРКОВ  | 06.59    |       |      |
| УТВ.      | СЕМЕНОВ | 06.59    |       |      |

7597/20

409-28-38  
Альбом Часть 4

| Обозначение                | Наименование                    | Примечание |      |
|----------------------------|---------------------------------|------------|------|
| <b>Документация</b>        |                                 |            |      |
| 3036/40.000СБ              | Сборочный чертеж                | 62         |      |
| 3036/40.000BC              | Ведомость специфик              | 64         |      |
| 3036/40.000BP              | Ведомость покупных изделий      | 64         |      |
| <b>Сборочные единицы</b>   |                                 |            |      |
| 1                          | 3036/40.010                     | Переходник | 1 65 |
| <b>Детали</b>              |                                 |            |      |
| 5                          | 3036/40.001                     | Прокладка  | 1 61 |
| 6                          | 3036/40.002                     | Прокладка  | 1 61 |
| <b>Стандартные изделия</b> |                                 |            |      |
| 10                         | Болт М12х25.58<br>ГОСТ 7798-70* | 20         |      |
| 11                         | Гайка М12.5<br>ГОСТ 5915-70*    | 20         |      |
| 12                         | Шайба 12.65Г<br>ГОСТ 6402-70*   | 20         |      |

|                         |      |        |
|-------------------------|------|--------|
| <b>3036/40.000</b>      |      |        |
| <b>Переходник</b>       |      |        |
| Лист                    | Лист | Листов |
|                         |      | 1      |
| Гипростроммаш<br>Москва |      |        |
| Формат А4               |      |        |

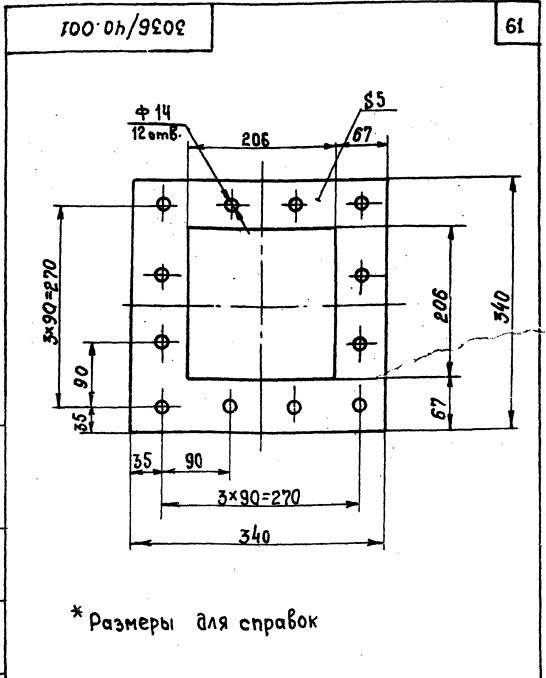

|                         |      |        |
|-------------------------|------|--------|
| <b>3036/40.001</b>      |      |        |
| <b>Прокладка</b>        |      |        |
| Лист                    | Лист | Листов |
|                         |      | 1      |
| Гипростроммаш<br>Москва |      |        |
| Формат А4               |      |        |

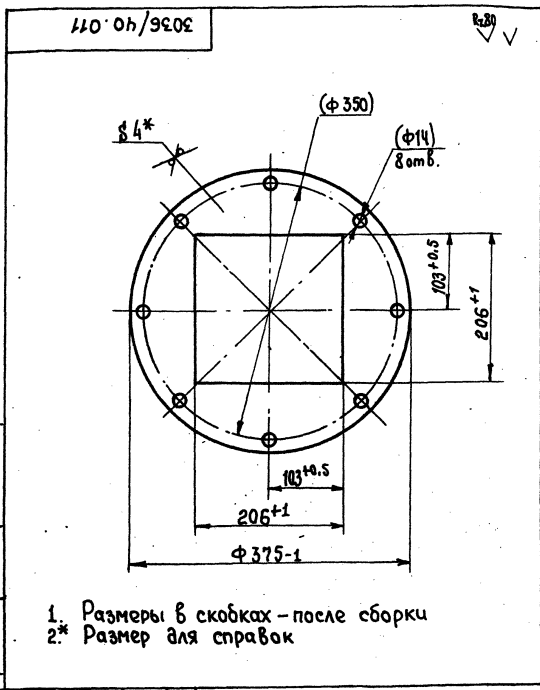

|                         |      |        |
|-------------------------|------|--------|
| <b>3036/40.011</b>      |      |        |
| <b>Фланец</b>           |      |        |
| Лист                    | Лист | Листов |
|                         |      | 2      |
| Гипростроммаш<br>Москва |      |        |
| Формат А4               |      |        |

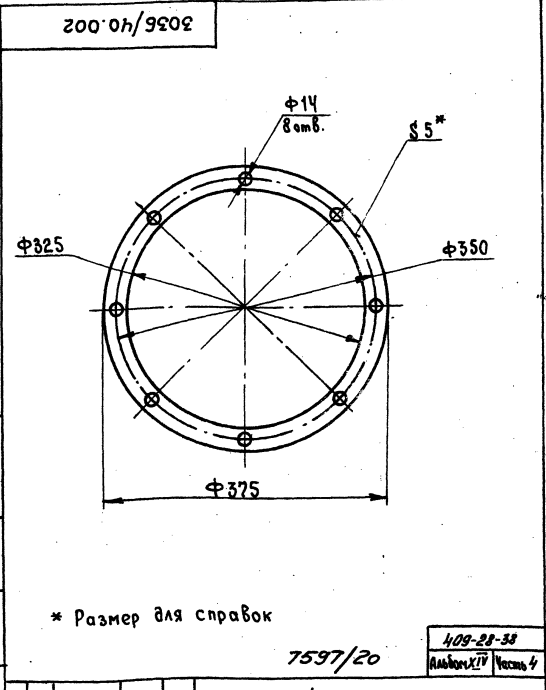

|                         |      |        |
|-------------------------|------|--------|
| <b>3036/40.002</b>      |      |        |
| <b>Прокладка</b>        |      |        |
| Лист                    | Лист | Листов |
|                         |      | 0,2    |
| Гипростроммаш<br>Москва |      |        |
| Формат А4               |      |        |

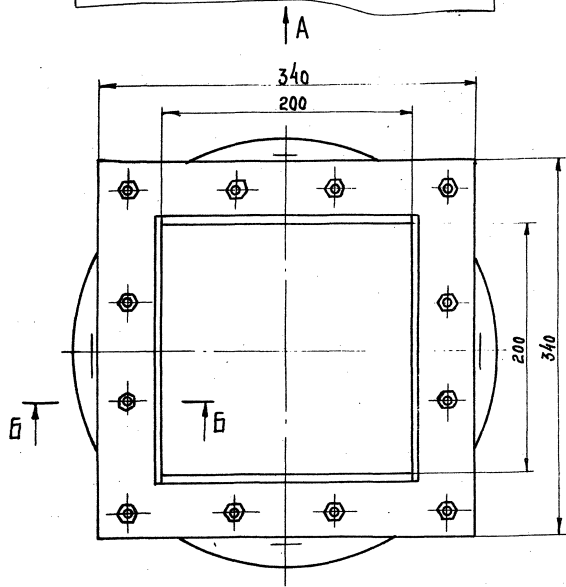
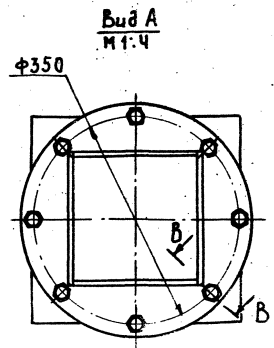
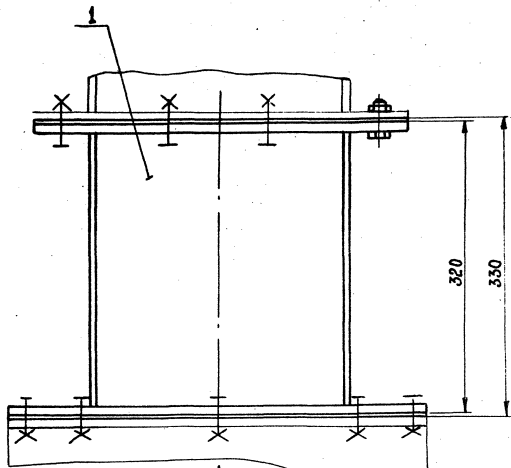

В-В повернуто 1:1

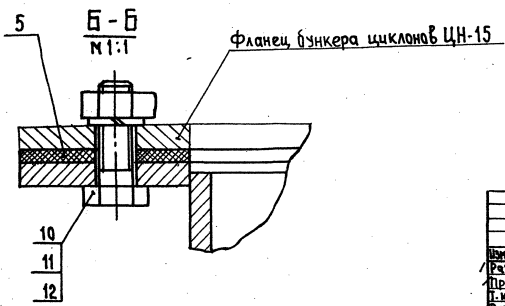
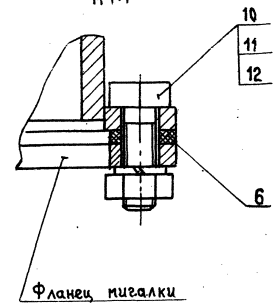

1. Переходник должен быть покрыт защитным лакокрасочным материалом, принятым в соответствии с климатическими условиями.
2. Крепежные детали должны быть подвергнуты покрытию, принятому в соответствии с климатическими условиями.
3. Размеры для справок.

Шифр, дата, лист и форма, в соответствии с ГОСТ 21.104-73

7597/20 409-28-38 Листов 1/1

|                  |  |  |                 |         |
|------------------|--|--|-----------------|---------|
| 3036/40.000СВ    |  |  | Лист 1          |         |
| Переходник       |  |  | Масса           | Масштаб |
| Сборочный чертеж |  |  | 9               | 1:2,5   |
| Гипростромаш     |  |  | Лист 1 Листов 1 |         |
| Москва           |  |  | Формат А4       |         |

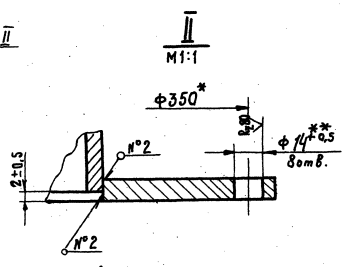
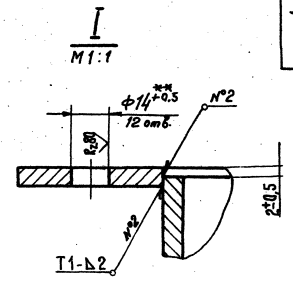
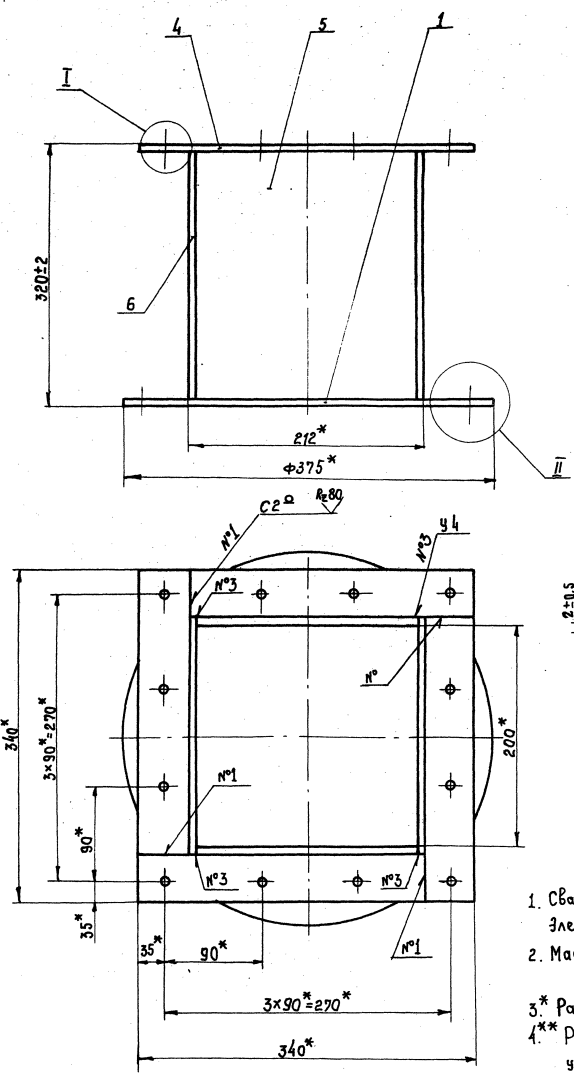

- 1. Сварные швы по ГОСТ 5264-80  
Электрод Э42 ГОСТ 9467-75
- 2. Масса наплавленного металла кг.01  
(для справок)
- 3.\* Размеры для справок
- 4.\*\* Размеры обработать по сопрягаемым узлам.

Шкала: Число делений в 1 мм равно 1 делению

7597/20

409-88-38  
Листов 1/1

3036/40.010СБ

Переходник  
Сборочный чертеж

Лист Масса Кол-во  
8 1:2.5

Лист 1 Листов 1  
Гиперструмаш  
Москва

Формат А2

|    |      |               |      |        |
|----|------|---------------|------|--------|
| №  | Лист | № докум.      | Изд. | Контр. |
| 1  | 1    | 3036/40.010СБ | 1    | 1      |
| 2  | 2    | 3036/40.010СБ | 1    | 1      |
| 3  | 3    | 3036/40.010СБ | 1    | 1      |
| 4  | 4    | 3036/40.010СБ | 1    | 1      |
| 5  | 5    | 3036/40.010СБ | 1    | 1      |
| 6  | 6    | 3036/40.010СБ | 1    | 1      |
| 7  | 7    | 3036/40.010СБ | 1    | 1      |
| 8  | 8    | 3036/40.010СБ | 1    | 1      |
| 9  | 9    | 3036/40.010СБ | 1    | 1      |
| 10 | 10   | 3036/40.010СБ | 1    | 1      |



Ш.б. № табл. Подп. и дата

| № строки | Обозначение | Наименование | Куда входит |                   | Примечание | 64 |
|----------|-------------|--------------|-------------|-------------------|------------|----|
|          |             |              | Обозначение | Кол. в числе кол. |            |    |
| 1        |             |              |             |                   |            |    |
| 2        | 3036/40.000 | Переходник   |             |                   | 62         |    |
| 3        |             |              |             |                   |            |    |
| 4        | 3036/40.010 | Переходник   | 3036/40.000 | 1 1               | 65         |    |
| 5        |             |              |             |                   |            |    |
| 6        |             |              |             |                   |            |    |
| 7        |             |              |             |                   |            |    |
| 8        |             |              |             |                   |            |    |
| 9        |             |              |             |                   |            |    |
| 10       |             |              |             |                   |            |    |
| 11       |             |              |             |                   |            |    |
| 12       |             |              |             |                   |            |    |
| 13       |             |              |             |                   |            |    |
| 14       |             |              |             |                   |            |    |
| 15       |             |              |             |                   |            |    |
| 16       |             |              |             |                   |            |    |
| 17       |             |              |             |                   |            |    |
| 18       |             |              |             |                   |            |    |
| 19       |             |              |             |                   |            |    |
| 20       |             |              |             |                   |            |    |
| 21       |             |              |             |                   |            |    |
| 22       |             |              |             |                   |            |    |
| 23       |             |              |             |                   |            |    |
| 24       |             |              |             |                   |            |    |
| 25       |             |              |             |                   |            |    |
| 26       |             |              |             |                   |            |    |
| 27       |             |              |             |                   |            |    |
| 28       |             |              |             |                   |            |    |

3036/40.000BC  
 Переходник  
 ведомость спецификации  
 Гипростроммаш Москва  
 Формат А3

Ш.б. № табл. Подп. и дата

| № строки | Наименование   | Обозначение документа на поставку | Поставщик | Куда входит (обозначение) | Количество  |                     |       | Примечание |
|----------|----------------|-----------------------------------|-----------|---------------------------|-------------|---------------------|-------|------------|
|          |                |                                   |           |                           | на из-делие | в комплектных узлах | всего |            |
| 1        |                |                                   |           |                           |             |                     |       |            |
| 2        | Болт М12х25.58 | ГОСТ 7798-70*                     |           | 3036/40.000               | 20          |                     | 20    |            |
| 3        |                |                                   |           |                           |             |                     |       |            |
| 4        | Гайка М12.5    | ГОСТ 5915-70*                     |           | 3036/40.000               | 20          |                     | 20    |            |
| 5        |                |                                   |           |                           |             |                     |       |            |
| 6        | Шайба 12.65Г   | ГОСТ 6402-70*                     |           | 3036/40.000               | 20          |                     | 20    |            |
| 7        |                |                                   |           |                           |             |                     |       |            |
| 8        |                |                                   |           |                           |             |                     |       |            |
| 9        |                |                                   |           |                           |             |                     |       |            |
| 10       |                |                                   |           |                           |             |                     |       |            |
| 11       |                |                                   |           |                           |             |                     |       |            |
| 12       |                |                                   |           |                           |             |                     |       |            |
| 13       |                |                                   |           |                           |             |                     |       |            |
| 14       |                |                                   |           |                           |             |                     |       |            |
| 15       |                |                                   |           |                           |             |                     |       |            |
| 16       |                |                                   |           |                           |             |                     |       |            |
| 17       |                |                                   |           |                           |             |                     |       |            |
| 18       |                |                                   |           |                           |             |                     |       |            |
| 19       |                |                                   |           |                           |             |                     |       |            |
| 20       |                |                                   |           |                           |             |                     |       |            |
| 21       |                |                                   |           |                           |             |                     |       |            |
| 22       |                |                                   |           |                           |             |                     |       |            |
| 23       |                |                                   |           |                           |             |                     |       |            |
| 24       |                |                                   |           |                           |             |                     |       |            |
| 25       |                |                                   |           |                           |             |                     |       |            |
| 26       |                |                                   |           |                           |             |                     |       |            |
| 27       |                |                                   |           |                           |             |                     |       |            |

7597/20 409-28-38  
 Гипростроммаш Москва

3036/40.000BP  
 Переходник  
 ведомость закупных изделий  
 Гипростроммаш Москва  
 Формат А3

| Формат | Зона | Поз. | Обозначение    | Наименование        | Кол. | Примечание |
|--------|------|------|----------------|---------------------|------|------------|
|        |      |      |                | <u>Документация</u> |      |            |
|        |      |      | 3036/40.010 СБ | Сборочный чертёж    |      | 63         |
|        |      |      |                | <u>Детали</u>       |      |            |
|        |      |      | 3036/40.011    | Фланец              | 1    | 61         |
|        |      |      | 3036/40.014    | Стенка              | 4    | 65         |
|        |      |      | 3036/40.015    | Стенка              | 2    | 65         |
|        |      |      | 3036/40.016    | Стенка              | 2    | 65         |

Имя, Фамилия, Подпись, Дата, № документа, № листа, № листа в сборке, № листа в альбоме

|             |  |              |  |           |       |         |
|-------------|--|--------------|--|-----------|-------|---------|
| 3036/40.010 |  | Переходник   |  | Лист      | Масса | Минимум |
|             |  | Гипроотромаш |  | Москва    |       |         |
|             |  |              |  | Формат А4 |       |         |

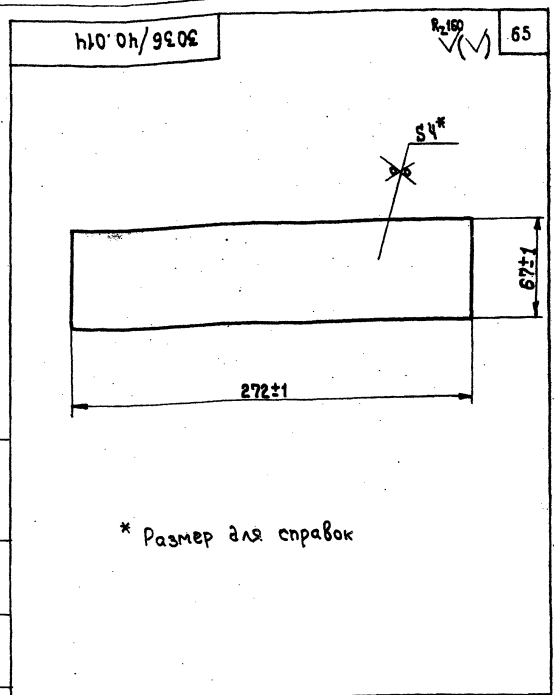

Имя, Фамилия, Подпись, Дата, № документа, № листа, № листа в сборке, № листа в альбоме

|             |  |                               |  |              |       |         |
|-------------|--|-------------------------------|--|--------------|-------|---------|
| 3036/40.014 |  | Стенка                        |  | Лист         | Масса | Минимум |
|             |  | Б-ПН ГОСТ 19903-74            |  | Гипроотромаш |       |         |
|             |  | В соответствии с ГОСТ 1637-79 |  | Москва       |       |         |
|             |  |                               |  | Формат А4    |       |         |

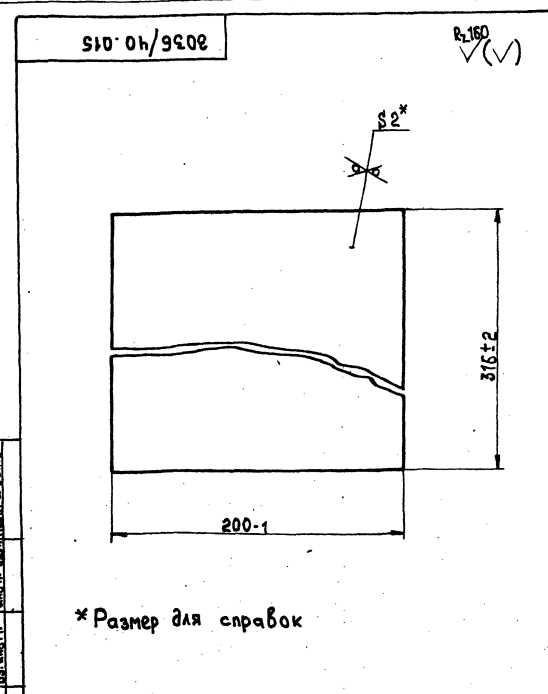

Имя, Фамилия, Подпись, Дата, № документа, № листа, № листа в сборке, № листа в альбоме

|             |  |                         |  |              |       |         |
|-------------|--|-------------------------|--|--------------|-------|---------|
| 3036/40.015 |  | Стенка                  |  | Лист         | Масса | Минимум |
|             |  | Б-ПН ГОСТ 19903-74      |  | Гипроотромаш |       |         |
|             |  | 3-й этаж ГОСТ 16523-70* |  | Москва       |       |         |
|             |  |                         |  | Формат А4    |       |         |

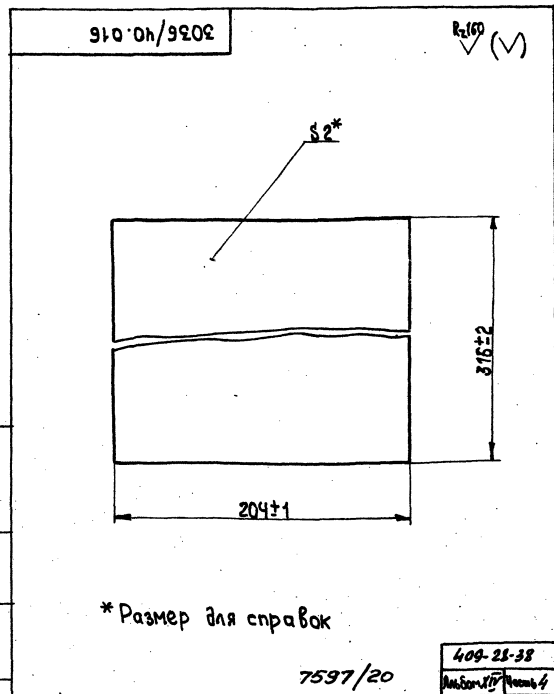

Имя, Фамилия, Подпись, Дата, № документа, № листа, № листа в сборке, № листа в альбоме

|             |  |                         |  |              |       |         |
|-------------|--|-------------------------|--|--------------|-------|---------|
| 3036/40.016 |  | Стенка                  |  | Лист         | Масса | Минимум |
|             |  | Б-ПН ГОСТ 19903-74      |  | Гипроотромаш |       |         |
|             |  | 3-й этаж ГОСТ 16523-70* |  | Москва       |       |         |
|             |  |                         |  | Формат А4    |       |         |

| Формат                   | Зона | Лист | Обозначение      | Наименование                     | Кол.      | Примечание |
|--------------------------|------|------|------------------|----------------------------------|-----------|------------|
|                          |      |      |                  | <u>Документация</u>              |           |            |
| A2                       |      |      | 3036/41.000.СБ   | Сборочный чертеж                 | 67        |            |
| A3                       |      |      | 3036/41.000.ВС   | Ведомость спецификации           | 68        |            |
| A3                       |      |      | 3036/41.000.ВП   | Ведомость покупных изделий       | 68        |            |
|                          |      |      |                  | <u>Сварочные единицы</u>         |           |            |
| A1                       | 1    |      | 3036/41.010      | Рама                             | 1         | 66         |
|                          |      |      |                  | <u>Стандартные изделия</u>       |           |            |
|                          | 4    |      |                  | Болт М 20x60.58<br>ГОСТ 7798-70* | 4         |            |
|                          | 5    |      |                  | Гайка М 20.5<br>ГОСТ 5915-70*    | 4         |            |
|                          | 6    |      |                  | Шайба 20.65.Г<br>ГОСТ 6402-70*   | 4         |            |
|                          |      |      | 3036/41.000      | Рама под циклоны                 |           |            |
| Лист № докум. Подп. Дата |      |      | Лит. Лист Листов |                                  |           |            |
| Разраб. Хорьва           |      |      | Гипростромаш     |                                  | Москва    |            |
| Проб. Шчадрин            |      |      | Москва           |                                  | Формат А4 |            |
| Рисов. Шчадрин           |      |      |                  |                                  |           |            |
| Н. контр. Шчадрин        |      |      |                  |                                  |           |            |
| И. контр. Шчадрин        |      |      |                  |                                  |           |            |
| Чтв. Барышников          |      |      |                  |                                  |           |            |

3036/41/017

66

Вид А  
М 1:2

\* Размеры для справок

3036/41.017

|           |            |       |       |      |           |            |
|-----------|------------|-------|-------|------|-----------|------------|
| Лит. Лист | № докум.   | Подп. | Дата  | Лит. | Масса     | Количество |
| Разраб.   | Хорьва     | С.С.  | 82-91 | И    | 13        | 1:5        |
| Проб.     | Шчадрин    | В.В.  | 82-91 | Лист | Листов 81 |            |
| Г. контр. | Шчадрин    | В.В.  | 82-91 |      |           |            |
| Рисов.    | Шчадрин    | В.В.  | 82-91 |      |           |            |
| Н. контр. | Шчадрин    | В.В.  | 82-91 |      |           |            |
| Чтв.      | Барышников | В.В.  | 82-91 |      |           |            |

Балка

12 п. ГОСТ 8240-72\*  
Б ст 3 пс ГОСТ 535-79\*

Гипростромаш  
Москва

Формат А4

| Формат                   | Зона | Лист | Обозначение      | Наименование  | Кол.      | Примечание |
|--------------------------|------|------|------------------|---|-----------|------------|
|                          |      |      |                  | <u>Документация</u>   |           |            |
| A2                       |      |      | 3036/41.010 СБ   | Сборочный чертеж  | 69        |            |
|                          |      |      |                  | <u>Детали</u>   |           |            |
| Б4                       | 1    |      | 3036/41.011      | Балка<br>Швеллер 12 п. ГОСТ 8240-72<br>Б ст 3 пс ГОСТ 535-79*               | 2         |            |
| Б4                       | 2    |      | 3036/41.012      | Стойка<br>Швеллер 12 п. ГОСТ 8240-72<br>Б ст 3 пс ГОСТ 535-79*              | 4         |            |
| Б4                       | 3    |      | 3036/41.013      | Балка<br>Швеллер 12 п. ГОСТ 8240-72<br>Б ст 3 пс ГОСТ 535-79*               | 4         |            |
| Б4                       | 4    |      | 3036/41.014      | Связь<br>Угол равнополочный 650x50x5 ГОСТ 8509-78<br>Б ст 3 пс ГОСТ 535-79* | 2         |            |
| Б4                       | 5    |      | 3036/41.015      | Связь<br>Угол равнополочный 650x50x5 ГОСТ 8509-78<br>Б ст 3 пс ГОСТ 535-79* | 2         |            |
| Б4                       | 6    |      | 3036/41.016      | Косынка   | 8         | 66         |
| Б4                       | 7    |      | 3036/41.017      | Балка   | 2         | 66         |
|                          |      |      | 3036/41.010      | Рама  |           |            |
| Лист № докум. Подп. Дата |      |      | Лит. Лист Листов |   |           |            |
| Разраб. Хорьва           |      |      | Гипростромаш     |   | Москва    |            |
| Проб. Шчадрин            |      |      | Москва           |   | Формат А4 |            |
| Рисов. Шчадрин           |      |      |                  |   |           |            |
| Н. контр. Шчадрин        |      |      |                  |   |           |            |
| И. контр. Шчадрин        |      |      |                  |   |           |            |
| Чтв. Барышников          |      |      |                  |   |           |            |

3036/41/016

66

\* Размер для справок

7597/20

409-28-38  
Альбом № Часть 4

3036/41.016

|           |            |       |       |      |           |            |
|-----------|------------|-------|-------|------|-----------|------------|
| Лит. Лист | № докум.   | Подп. | Дата  | Лит. | Масса     | Количество |
| Разраб.   | Хорьва     | В.В.  | 82-91 | И    | 0,3       | 1:2        |
| Проб.     | Шчадрин    | В.В.  | 82-91 | Лист | Листов 81 |            |
| Г. контр. | Шчадрин    | В.В.  | 82-91 |      |           |            |
| Рисов.    | Шчадрин    | В.В.  | 82-91 |      |           |            |
| Н. контр. | Шчадрин    | В.В.  | 82-91 |      |           |            |
| Чтв.      | Барышников | В.В.  | 82-91 |      |           |            |

Косынка

Б ст 3 пс ГОСТ 535-79\*

Гипростромаш  
Москва

Формат А4

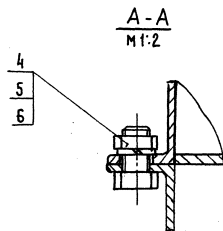
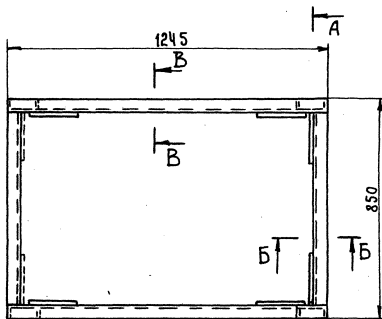
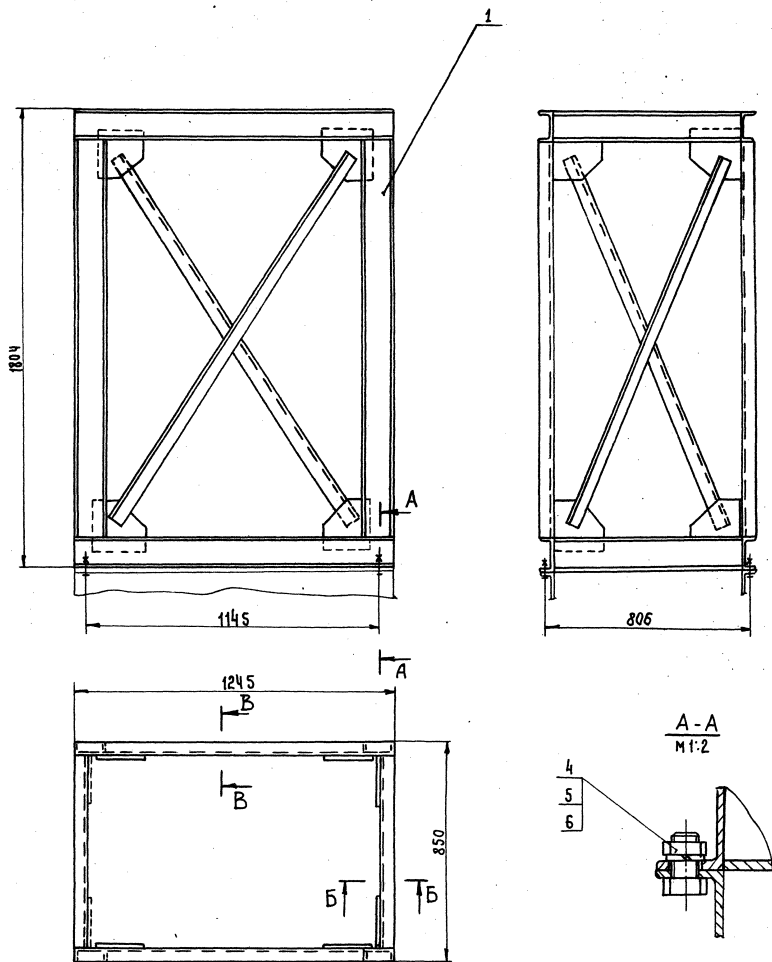

1. Сварные швы по ГОСТ 5264-80 электродом Э-42 ГОСТ 9467-75
2. Размеры для справок

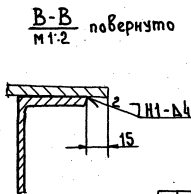
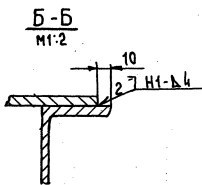

Исполн. Шиб. и Яков. Разм. шриф. Шиб. и Яков. Подп. и Вет. 409-28-38 Инженер Шиб. и Яков

7597/20

409-28-38 Инженер Шиб. и Яков

3036/41.000 СБ

|         |              |      |       |
|---------|--------------|------|-------|
| Исполн. | Шиб. и Яков. | Дата | 02-87 |
| Провер. | Шиб. и Яков. | Дата | 02-87 |
| Контр.  | Шиб. и Яков. | Дата | 02-87 |
| Разоб.  | Шиб. и Яков. | Дата | 02-87 |
| Исполн. | Шиб. и Яков. | Дата | 02-87 |
| Исполн. | Шиб. и Яков. | Дата | 02-87 |
| Исполн. | Шиб. и Яков. | Дата | 02-87 |

Рама под циклоны сборочный чертеж

|                      |     |        |      |
|----------------------|-----|--------|------|
| Лист                 | 182 | Листов | 1-10 |
| Гипроостройна Москва |     |        |      |

Формат: А2

Инв. № подл. Подл. и дата Взам. инв. № Инв. № вкл. Подл. и дата

| № строки | Наименование   | Код ОКП | Обозначение документа на поставку | Поставщик | Куда входит (обозначение) | Количество  |                  |              | 68 |
|----------|----------------|---------|-----------------------------------|-----------|---------------------------|-------------|------------------|--------------|----|
|          |                |         |                                   |           |                           | на из-делие | в комплект-ности | на ре-зульт. |    |
| 1        |                |         |                                   |           |                           |             |                  |              |    |
| 2        | Болт М20х60.58 |         | ГОСТ 1798-70*                     |           | 3036/41.000               | 4           |                  | 4            |    |
| 3        |                |         |                                   |           |                           |             |                  |              |    |
| 4        | Гайка М20.5    |         | ГОСТ 5915-70*                     |           | 3036/41.000               | 4           |                  | 4            |    |
| 5        |                |         |                                   |           |                           |             |                  |              |    |
| 6        | Шайба 20.65Г   |         | ГОСТ 6402-70*                     |           | 3036/41.000               | 4           |                  | 4            |    |
| 7        |                |         |                                   |           |                           |             |                  |              |    |
| 8        |                |         |                                   |           |                           |             |                  |              |    |
| 9        |                |         |                                   |           |                           |             |                  |              |    |
| 10       |                |         |                                   |           |                           |             |                  |              |    |
| 11       |                |         |                                   |           |                           |             |                  |              |    |
| 12       |                |         |                                   |           |                           |             |                  |              |    |
| 13       |                |         |                                   |           |                           |             |                  |              |    |
| 14       |                |         |                                   |           |                           |             |                  |              |    |
| 15       |                |         |                                   |           |                           |             |                  |              |    |
| 16       |                |         |                                   |           |                           |             |                  |              |    |
| 17       |                |         |                                   |           |                           |             |                  |              |    |
| 18       |                |         |                                   |           |                           |             |                  |              |    |
| 19       |                |         |                                   |           |                           |             |                  |              |    |
| 20       |                |         |                                   |           |                           |             |                  |              |    |
| 21       |                |         |                                   |           |                           |             |                  |              |    |
| 22       |                |         |                                   |           |                           |             |                  |              |    |
| 23       |                |         |                                   |           |                           |             |                  |              |    |
| 24       |                |         |                                   |           |                           |             |                  |              |    |

|                            |             |       |       |              |        |
|----------------------------|-------------|-------|-------|--------------|--------|
| 3036/41.000ВГ              |             |       |       |              |        |
| Инв. № подл.               | № докум.    | Подп. | Дата  | Лист         | Листов |
| 7597/20                    | 3036/41.000 | С.    | 06.87 | 1            | 1      |
| Рама под циклоны           |             |       |       | Гипростромаш |        |
| Ведомость покупных изделий |             |       |       | Москва       |        |

Формат: А3

Инв. № подл. Подл. и дата Взам. инв. № Инв. № вкл. Подл. и дата

| № строки | Обозначение | Наименование     | Куда входит |                 | Примечание и листов |
|----------|-------------|------------------|-------------|-----------------|---------------------|
|          |             |                  | Обозначение | кол. лист. кат. |                     |
| 1        |             |                  |             |                 |                     |
| 2        | 3036/41.000 | Рама под циклоны |             | 1               | 66                  |
| 3        |             |                  |             |                 |                     |
| 4        | 3036/41.000 | Рама             | 3036/41.000 | 1 1             | 66                  |
| 5        |             |                  |             |                 |                     |
| 6        |             |                  |             |                 |                     |
| 7        |             |                  |             |                 |                     |
| 8        |             |                  |             |                 |                     |
| 9        |             |                  |             |                 |                     |
| 10       |             |                  |             |                 |                     |
| 11       |             |                  |             |                 |                     |
| 12       |             |                  |             |                 |                     |
| 13       |             |                  |             |                 |                     |
| 14       |             |                  |             |                 |                     |
| 15       |             |                  |             |                 |                     |
| 16       |             |                  |             |                 |                     |
| 17       |             |                  |             |                 |                     |
| 18       |             |                  |             |                 |                     |
| 19       |             |                  |             |                 |                     |
| 20       |             |                  |             |                 |                     |
| 21       |             |                  |             |                 |                     |
| 22       |             |                  |             |                 |                     |
| 23       |             |                  |             |                 |                     |
| 24       |             |                  |             |                 |                     |
| 25       |             |                  |             |                 |                     |
| 26       |             |                  |             |                 |                     |
| 27       |             |                  |             |                 |                     |
| 28       |             |                  |             |                 |                     |

7597/20 400.28-38  
Инв. № подл. № вкл.

|                        |             |       |       |              |        |
|------------------------|-------------|-------|-------|--------------|--------|
| 3036/41.000ВС          |             |       |       |              |        |
| Инв. № подл.           | № докум.    | Подп. | Дата  | Лист         | Листов |
| 7597/20                | 3036/41.000 | С.    | 06.87 | 1            | 1      |
| Рама под циклоны       |             |       |       | Гипростромаш |        |
| Ведомость спецификации |             |       |       | Москва       |        |

Формат: А3

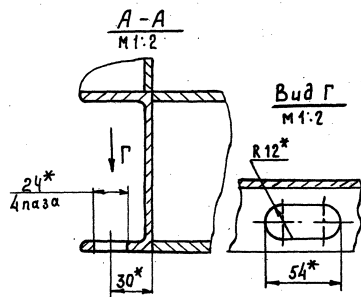
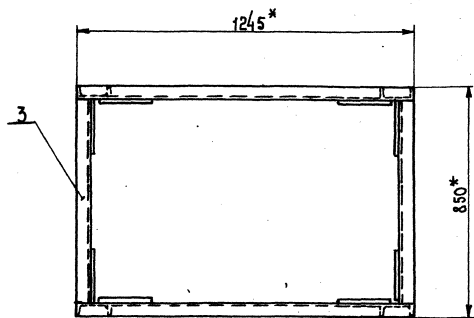
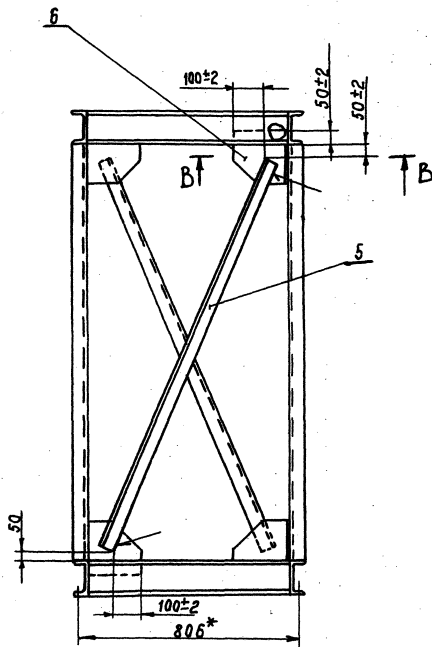
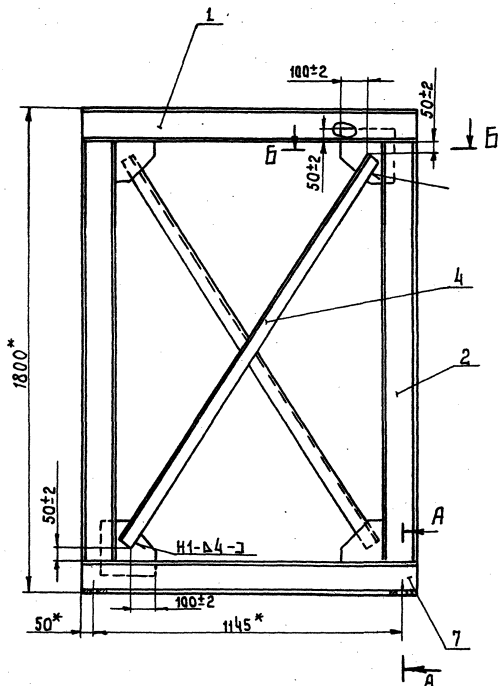

В-В  
М1:2

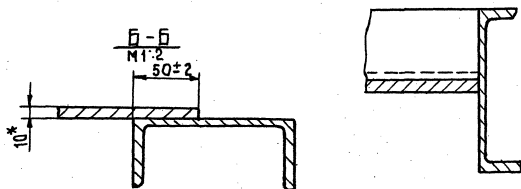

1. Сварные швы по ГОСТ 5264-80  
Приварку деталей производить  
в местах сопряжения деталей  
швом T1-Δ5, кроме мест указанных  
особо. Электрод Э42 ГОСТ 9467-75.
- 2.\* Размеры для справок.
3. Масса наплавленного металла, кг-1  
(для справок)

7597/20

400-28-38  
Листов 1/1 Часть 4

| 3036/41.010СБ            |  | Лист       | Масса    | Наслоб |
|--------------------------|--|------------|----------|--------|
| Рама<br>Сборочный чертеж |  | 181        | 1:10     |        |
|                          |  | Лист       | Листов 1 |        |
| Гипроспроммаш<br>Москва  |  | Формат: А2 |          |        |

Изд. Свод. Подл. и. Взам. Инст. № 101. № 101. Подл. и. Взам.