

Альбом I

Типовой проект

Изм. в альбом

№ п.п.	Наименование листа	№ листа	Истр.
1	СОДЕРЖАНИЕ АЛЬБОМА		3
2	Пояснительная записка	ПЗ-1÷8	4÷11
3	СХЕМА ГЕНПЛАНА	ГП-1	12
ТЕХНОЛОГИЧЕСКАЯ ЧАСТЬ			
5	Общие данные	ТХ-1	13
6	План расстановки технологического оборудования	ТХ-2	14
7	Разрезы А-А, Б-Б, В-В, Г-Г. Узлы I, II	ТХ-3	15
8	Фрагмент плана. Схема разводки вакуумпроводов	ТХ-4	16
9	Фрагмент плана. Разрезы Д-Д, Е-Е, Ж-Ж, З-З (вариант блокировки с коровником)	ТХ-5	17
10	План расстановки обучателей „Луч“ и „ЭОГ-30М“ Разрезы И-И; К-К.	ТХ-6	18
11	Монтажная схема транспортера ТСН-3.0Б	ТХ-7	19
12	Разрезы Л-Л, М-М; Н-Н; П-П	ТХ-8	20
13	Спецификация технологического оборудования	ТХ-9	21
АРХИТЕКТУРНО-СТРОИТЕЛЬНАЯ ЧАСТЬ			
14	Общие данные	АС-1	22
15	Фасады в осях 1-19; 19-1; А-А; К-К	АС-2	23
16	Фасады в осях 1-19; 19-1; А-А; К-К (вариант блокировки)	АС-3	24
17	План на отм. 0.000	АС-4	25
18	Фрагменты плана 1; 2	АС-5	26
19	Фрагмент плана 3. План отверстий и фундаментов под оборудование	АС-6	27
20	Фрагмент плана 3. План отверстий и фундаментов под оборудование (вариант блокировки)	АС-7	28
21	Разрезы 1-1; 3-3; 7-7	АС-8	29
22	Разрез 2-2	АС-9	30
23	Разрез 4-4; 5-5	АС-10	31
24	Разрез 6-6. Детали перегородок	АС-11	32
25	План свайного пола	АС-12	33
26	Маркировочная схема прогонов и обвязки цокольного перекрытия	АС-13	34
27	Сечения А-А; Б-Б; В-В; Г-Г. Осушающий воздух. Деталь обшивки стен	АС-14	35
28	Маркировочная схема блок цокольного перекрытия молочного блока	АС-15	36
29	Маркировочная схема блок цокольного перекрытия	АС-16	37
30	План полов. Экспликация полов	АС-17	38
31	Маркировочная схема блоки щитов чердачного перекрытия	АС-18	39
32	Маркировочная схема стропил	АС-19	40
33	Разрезы по стропилам 1-1; 2-2; 3-3	АС-20	41
34	Узлы разрезов 1±5;	АС-21	42
35	Фрагменты разреза 1±2	АС-22	43

№ п.п.	Наименование листа	№ листа	Истр.
36	Фрагмент разреза 3	АС-23	44
37	Узлы разреза 6.7. Элемент продуха. Соединение связи колонной	АС-24	45
38	План кровли. Фронтон по оси 1(19)	АС-25	46
39	Брандмаурная стена. План ростверка под брандмаурную стену	АС-26	47
40	Узлы плана 1±9. Деталь крепления стойки ворот	АС-27	48
41	Узлы нижней обвязки 1±3	АС-28	49
42	Деталь пола радиальной	АС-29	50
43	Узлы плана 10, 11	АС-30	51
44	Узел плана 12	АС-31	52
45	План устройства полов в денниках и профилакториях	АС-32	53
46	Индивидуальная кистка для телат. Фрагмент 1 групповой кистки	АС-33	54
47	Кистки группового содержания телат	АС-34	55
48	Рама ворот ВР-7. Узлы и сечения	АС-35	56
49	Щиты чердачного перекрытия СЩ-1±СЩ-4. Щиты каналов навозоудаления Щ-1±Щ-3	АС-36	57
50	Ограждение боксов	АС-37	58
51	План крыльца. Разрезы 1-1, 2-2	АС-38	59
52	Службовое окно. Деталь вентиляционной шахты	АС-39	60
53	План выгульного двора. Ворота выгульного двора. Элемент жердевого ограждения	АС-40	61
54	Металлические изделия МИ±МИ-9. А-1, А-2	АС-41	62
55	Сводная спецификация	АС-42	63
56	Сводная спецификация	АС-43	64
САНИТАРНО-ТЕХНИЧЕСКАЯ ЧАСТЬ			
57	Общие данные (начало)	ОВ-1	65
58	Общие данные (продолжение)	ОВ-2	66
59	Общие данные (продолжение)	ОВ-3	67
60	Общие данные (окончание)	ОВ-4	68
61	План отопления на отм. 0.000	ОВ-5	69
62	План систем вентиляции на отм. 0.000	ОВ-6	70
63	Схемы систем отопления №1 и №2	ОВ-7	71
64	Схема систем П1, П2, ВЕ1-ВЕ8	ОВ-8	72
65	Схема системы теплоснабжения установок П1, П2 Узел управления	ОВ-9	73
66	Установки систем П1, П2	ОВ-10	74
67	Общие данные	ТМ-1	75
68	Компоновка оборудования. Трубопроводы План. Разрезы	ТМ-2	76
69	Тепловая схема. Схема топливоснабжения Схема обвязки расширительного бака	ТМ-3	77
70	Общие данные (начало)	ВК-1	78
71	Общие данные (окончание)	ВК-2	79

№ п.п.	Наименование листа	№ листа	Истр.
72	План систем водопровода и канализации	ВК-3	80
73	Схемы систем водопровода и канализации	ВК-4	81
74	Бак для воды емкостью 0.5 м³	ВК-5	82
ЭЛЕКТРОТЕХНИЧЕСКАЯ ЧАСТЬ			
75	Общие данные	Э-1	83
76	Ведомость электрооборудования, кабельных изделий и материалов (начало)	Э-2	84
77	Ведомость электрооборудования, кабельных изделий и материалов (окончание)	Э-3	85
78	Уточненная ведомость изделий и материалов. Ведомость изделий МЭЗ.	Э-4	86
79	Питающая и распределительная сеть ~380/220В. Схема принципиальная однолинейная	Э-5	87
80	Питающая и распределительная сеть ~380/220В. Схема принципиальная однолинейная	Э-6	88
81	Приточная система П1. Схема электрическая принципиальная управления. Схема функциональная электрическая	Э-7	89
82	Приточная система П1. Схема подключения	Э-8	90
83	Установка „Луч“. Схема подключения	Э-9	91
84	Кабельный журнал. Начало	Э-10	92
85	Кабельный журнал. Окончание	Э-11	93
86	Раскладка кабелей и проводов. План	Э-12	94
87	Спецификация	Э-13	95
88	Электрообучение. План	Э-14	96
89	Электроосвещение. План	Э-15	97
90	Электроосвещение вспомогательных помещений. Фрагменты планов	Э-16	98
91	Электроосвещение. Связь	Э-17	99
92	Фрагмент плана №3. План расположения сетей связи	Э-18	100

Г.И.П.	ГОРБАЧЕВА	2001	07.01	801-3-30М.84
Нач.отд.	КАЗАНОВ			
Нач.отд.	ИВАНОВ Г.			
Нач.отд.	ВЯЧЕНОВА			
Нач.отд.	ПОДКОВА			
Г.С.С.П.	БОБОШИН			Родильная на 12 коров для районов Крайнего Севера
Г.С.С.П.	ИВАНОВ Ю.И.			
Г.С.С.П.	ЮРКОВ			
Г.С.С.П.	БОЧАРОВА			
Г.С.С.П.	ЖЕЛУДОВ			Содержание альбома

Страницы: 1 лист / 100 листов
 Госстрой РСФСР
 Красноярский край
 Формат 22г

Копирована: 22г

Общая часть

Типовой проект „Родильная на 12 коров с помещениями для телат и ремонтного молодняка для районов Крайнего Севера“ разработан на основании задания на проектирование НИТ, утвержденного Главсельстройпроектом МСХ СССР 23 октября 1981 года.

Здание предназначено для строительства в составе молочных ферм на 100 коров.

В практике типового и индивидуального проектирования для районов Крайнего Севера подобное здание разработано впервые, проект содержит традиционные строительные решения, не имеет проекта-аналога и поэтому в проекте не приведены показатели эффективности с лучшими аналогичными решениями.

Область применения проекта

1. Расчетная зимняя температура наружного воздуха - 56°С.
2. Вес снегового покрова - 200 кг/м².
3. Скоростной напор ветра - 45 кг/м².
4. Сейсмичность района не выше 6 баллов, территория без подработки горными выработками.
5. Рельеф территории спокойный.
6. Грунты в основании - вечноммерзлые, супесчаные и глинистые. Мощность деятельного слоя $H_T = 2,0$ м, льдистость $\lambda_r = 0,2$. Температура на глубине 3,0 м не выше $t_0 = -0,3$ °С.

Технико-экономические показатели проекта

Наименование	Един. изм.	Кол-во
Строительный объем	м³	3672
Площадь застройки	м²	1144
Общая площадь	"	1065
Общая стоимость	тыс.руб.	372,0
То же на расчетную единицу	руб.	2513,3
Стоимость строительно-монтажных работ	тыс.руб.	363,0
Стоимость оборудования	"	2,0
Стоимость 1 м³ здания	руб.	98,8
Стоимость 1 м² общей площади	"	340,8
Цементя приведенного	т	13,8
То же на расчетную единицу	"	0,09
Стали приведенной	"	3,5
То же на расчетную единицу	"	0,02
Бетона монолитного	м³	48,0
Лесоматериалов, приведенных к круглому лесу	"	1205,0
Кирпича	тыс. шт	9,7

За расчетную единицу принято 1 скотоместо (количество расчетных единиц - 148)

Расположение здания на участке

Участок для строительства фермы выбирается со спокойным рельефом, с небольшим уклоном для стока поверхностных вод, расположенный по рельефу ниже жилых, культурно-бытовых зданий и водозаборных сооружений и выше ветеринарно-лечебных зданий, навозохранилищ и мест сброса сточных вод.

По отношению к жилым и культурно-бытовым зданиям участок должен быть расположен с подветренной стороны, а по отношению к ветеринарно-лечебным зданиям и навозохранилищам с наветренной стороны.

Граница участка должна отстоять от ближайших транзитных дорог не менее, чем на 60 м при наличии ограждения и не менее, чем на 100 м при его отсутствии.

Участок должен быть обеспечен достаточным количеством воды для питьевых, производственных и противопожарных нужд.

Здание располагается на территории молочной фермы крупного рогатого скота в соответствии с генеральным планом хозяйства.

Здание, как правило, располагается с учетом направления господствующих ветров в холодный период года.

В целях более эффективной эксплуатации родильного отделения предусмотрена его блокировка с коровником. Коровник осями 3, II блокируется молочным блоком с родильным отделением (оси 5, 7). Здания располагаются в соответствии с санитарными и противопожарными нормами.

На участке предусмотрена необходимая сеть проездов и площадок для маневрирования транспорта. Покрытие проездов и площадок гравийное. Перед зданиями родильного отделения и коровника предусмотрены выгулы с грунтовым покрытием. Участки выгулов огораживаются.

Схема блокировки

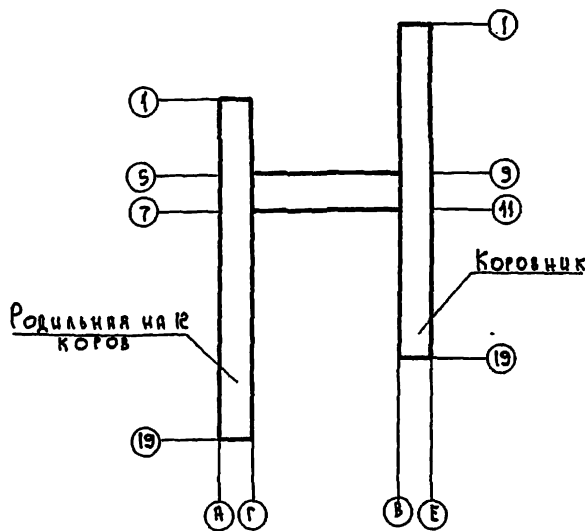

Привязан		
ИНВ.№	801-3-30 м. 84	ПЗ
Директор Мухомед	Инженер Габес	
Г.И.П. ОРГРЕЧЕВА		
Нач. отд. КОЧУРОВА	Нач. отд. ПОПОВИЧ	Родильная на 12 коров для районов Крайнего Севера
Нач. отд. ИВАНОВ И.П.	А.С. СПЕЦ. ДАШКОВА	Старая лист
Л.С. СПЕЦ. ИВАНОВИЧ	Р.К. ТР. МАРАКУШИНА	Листов
Пояснительная записка (начало)		Госстрой РСФСР, Красноярский край

Альбом I
Типовой проект

ТЕХНОЛОГИЧЕСКАЯ ЧАСТЬ

Родильное отделение предназначено для проведения отелов и вырощивания 20 телок для ремонта

Основные технологические решения типового проекта, родильная на 12 коров с помещениями для телат и ремонтного молодняка для районов Крайнего Севера разработаны на основании:

„Общесоюзных норм технологического проектирования предприятий крупного рогатого скота“ ОНП-1-77;

„Норм технологического проектирования объектов“ ОНП-8-81.

„Общесоюзных норм технологического проектирования систем здания, обработки, обеззараживания, хранения, подготовки и использования навоза и помета“ ОНП-17-81, а также на основании опыта эксплуатации животноводческих помещений в районах Крайнего Севера.

При разработке типового проекта предусмотрено:

1. Размещение всего поголовья в одном здании
2. Отел коров и телок в денниках
3. Содержание коров на привязи в стойлах
4. Содержание телат и ремонтного молодняка - беспривязное в группах клетках.
5. Содержание телок на привязи.

6. Содержание телат в профилактории - в индивидуальных клетках.

7. Кормление коров, телат и ремонтного молодняка - концентратно-сенное в выюлки телат профилакторного периода - чедными молоко.

8. Искусственное осеменение коров и телок - в стойлах.

9. Реализация сверхрентного молодняка в 6^м и 12^м месячном возрасте.

10. Деловой выход телат 90 голов от 100 коров и 100 голов от 100 телок

11. Средний живой вес коровы - 500 кг.

12. Раздача кормов с помощью самоходного шасси Т-16М и ручными тележками.

13. Доеение коров в переносные ведра.

14. Удаление навоза из родильного отделения, из помещений телатника и молодняка скреповым транспортом, из профилактория - вручную.

15. Предусмотрено автоматизированное обучение телат, ремонтного молодняка, телок и инфа красное - для телат и ремонтного молодняка до 12 месяцев с помощью автоматизированной установки „Луч“ стационарных обучателей 301-30М.

ТЕХНОЛОГИЯ СОДЕРЖАНИЯ

Родильная предназначена для строительства в составе ферм на 100 голов по производству молока.

В здании предусмотрено содержание глубоководных и новотельных коров, телат в возрасте от 15-20 дней до 6^м месяца, ремонтного молодняка от 6^м до 18^м месяцев.

Глубоководные коровы и телат за 10-15 дней поступают в родильное отделение, а за сутки до отела глубоководных животных переводят в денники размером 2,5x3,0м.

Перед поступлением в родильное отделение коровы и телат проходят санитарную обработку в специально оборудованном помещении.

Через сутки после отела коров размещают в стойлах. Новорожденных телат размещают в профилактории и содержат в течение 15-20 дней в индивидуальных клетках. Профилакторий состоит из 2^х секций на 3 места каждая. Заполняются секции попеременно, что позволяет перед каждым заполнением проводить комплекс ветеринарно-санитарных мероприятий. Содержание телат до 6^м месячного возраста беспривязное, в групповых клетках на решетчатом основании, приподнятом на 600мм группами по 15-18 голов. Содержание ремонтного молодняка беспривязное в секциях по 16 голов. Циклограмма движения телат представлена в таблице 1

Технология содержания предусматривает использование подстилки. В соответствии с п.7-10 ОНП-1-77 для пола стеловой активности менее 0,5кв.м/кг принята раскор подстилки для всех групп животных из расчета 0,5кг на голову (кроме животных, содержащихся на решетчатых полах) Общий годовоый расход подстилки - 7т. Коэффициент скотомест-148. Среднегодовое поголовье - 115гол.

Таблица 1

№ п/п	Погодворостная группа	возраст в дн.	кол-во голов в стойлах	кол-во голов в клетках	кол-во голов в выюлке	число дней в выюлке	число дней в клетках	число дней в стойлах	число дней в выюлке
1	Глубоководные коровы и телат	—	35	110	3850	—	12	—	11
2	Телат профилакторного периода	0-15-20	17	110	1870	110	6	16,85	5
3	Телат от 20 дн. до 30 мес.	80-90	70	110	7700	110	30	3,66	21
4	рем. телат от 3 мес. до 6 мес.	90-180	90	110	9900	52	58	36	27
5	рем. молодняк от 6 мес. до 9 мес.	180-270	90	52	4680	52	—	18	2,88
6	рем. молодняк от 9 мес. до 12 мес.	270-360	90	52	4680	24	28	18	2,88
7	рем. молодняк от 12 мес. до 15 мес.	360-450	90	24	2160	24	—	6	4
8	рем. молодняк от 15 мес. до 18 мес.	450-540	90	24	2160	20	4	6	3,33
9	телат от 18 мес. до 24 мес.	540-720	180	20	3600	20	—	12	1,65
10	телат от 24 мес. до 26 мес.	720-780	60	20	12000	20	—	4	5

Кормление коров осуществляется из стационарных кормушек. Телатам профилакторного периода первые 7 дней выпаивают молоко (3 раза в сутки), а затем заменяют его цельным молоком.

Для телат и ремонтного молодняка принято двухразовое кормление. Выюлка заменителя цельного молока телатам до 2^х месяцев производится в клетках из индивидуальных ведер с доставкой ручными тележками. Ведра после каждой выюлки моются дезинфекционной жидкостью и просушиваются на стеллажах. Расход кормов приведен в таблице 2.3. Выход основной продукции смотреть таблицу 4. Удаление грязных, сочных и зеленых кормов производится с помощью самоходных шасси Т-16М, концентрированных кормов - с помощью ручных тележек ТУ-300

Уборка навоза от коров, телат и ремонтного молодняка осуществляется ежедневно скреповым транспортом ТСН-3.0б, с погрузкой в мобильный транспорт. В профилактории предусмотрена уборка твердой фракции вручную, жидкой через трап в минисборник. Годовой выход навозных масс приведен в таблице 5

Общий вес телат при рождении - 38,5ч. Общий привес - 224,25 ч. Вес телок, переданных в дойное стадо - 87,36ч. Реализация на мясо - 175,39ч. Выход молока после выпаживания телат молозивом 220ч.

ОРГАНИЗАЦИЯ ТРУДА

Работа обслуживающего персонала предусмотрена в одну смену при пятидневной рабочей неделе. Основная форма организации труда в родильном отделении постоянная производственная бригада, за которой на длительный срок закрепляют поголовье животных, технику, оборудование, необходимый инвентарь. Основные трудовые процессы механизированы.

Операторы по вырощиванию телат обеспечивают содержание и кормление животных, осуществляют уборку секций, взвешивание и передачу телат из одной группы в другую.

Операторы по обслуживанию молодняка и телок осуществляют прием и передачу животных, обеспечивают их содержание и кормление, следят за поведением утелок призового отела, оказывают помощь зооветперсоналу в работе по обследованию животных.

Оператор по раздаче кормов и уборке навоза подвозит и раздает корма животным, осуществляет уборку навоза с выгудного двора.

Оператор по доению коров перед доением подмывает вымя коровы, вытирает его, массирует и первые струйки молока сдаивает в отдельную посуду. Для подмывания вымени следует использовать теплую воду с температурой 40-45^оС. Первые дни после отела коровы доят в ручную.

Дежурный оператор в ночное время наблюдает за состоянием животных. Примерное штатное расписание приведено в таблице 6.

ВЕТЕРИНАРНО-САНИТАРНЫЕ МЕРОПРИЯТИЯ

В проекте предусмотрены мероприятия, предупреждающие занос и распространение инфекции. Профилакторий разделен на две изолированные секции, которые заполняются попеременно. Это позволяет перед каждым заполнением проводить комплекс ветеринарно-санитарных мероприятий. Помещения родильного отделения и телатника изолированы друг от друга. В родильном отделении предусмотрено 2 денника для отела. В молочной, родильном отделении, телатнике - на входы предусмотрены дезковрики

Профилактическая санитарная обработка родильного отделения осуществляется санитарным отрядом по договору, совместно с обслуживающим персоналом. Обработка помещения осуществляется при помощи передвижной дезинфекционной установки ДЖК-1.

		Привязан:	
		801-3-30м. 84	
		пз	
№ п/п	отвечает	от	до
1	нач. отела	12	12
2	нач. отела	12	12
3	нач. отела	12	12
4	нач. отела	12	12
5	нач. отела	12	12
6	нач. отела	12	12
7	нач. отела	12	12
8	нач. отела	12	12
9	нач. отела	12	12
10	нач. отела	12	12

Родильная на 12 коров для районов Крайнего Севера

Посетительная записка (продолжение)

Госстрой РСФСР Красноярский край

Формат 22г

ТИПОВОЙ ПРОЕКТ

Титуловый проект Альбом I

АРХИТЕКТУРНО-СТРОИТЕЛЬНАЯ ЧАСТЬ

Здание родильной на 12 родов для районов Крайнего Севера IV класса, IV степени долговечности, V степени огнестойкости, одноэтажное с неиспользуемым чердаком. Здание в плане 9.6 x 8.6 м с молочным блоком 9.6 x 14.5 м и котельной 9.6 x 9.6 м. Высота помещения 3 м, до низа выступающих частей 2.60 м. Продольный шаг стоек 4.8 м. Здание решено сплошным деревянным каркасом на продуваемом подполье.

Лесоматериалом несущих элементов служат древесина хвойных пород влажностью не более 25% I сорта для основных конструкций и II сорта для остальных. Качество древесины должно удовлетворять требованиям СНиП II-25-80 и СНиП III-19-76.

Фундаменты деревянные сваи и сваи-колонны. Для сохранения вечной мерзлоты в основании фундаментов предусматривается колодное проветриваемое подполье, поверхность которого покрывается торфом. Поверхность грунта в подполье должна быть свалирована с уклоном не менее 0.020 в сторону стока и покрыта слоем торфа толщиной не менее 100 мм.

Глубина погружения сваи в грунт условно принята 4.0 м и уточняется при привязке проекта в зависимости от климатических и грунтовых условий строительства, в соответствии с правилами и нормами устройства фундаментов на вечномезлых грунтах.

Свайные фундаменты разработаны согласно СНиП II-18-76 для грунтов супесчаных и глинистых всех разновидностей. Мощность деятельного слоя принята 2 м. Несущая способность сваи (40т. Свая погружается в грунт методом пропаривания или в предварительно пробуренные скважины. Фундаменты выполнять в зимнее время.

Для защиты грунтов основания от замачивания поверхностными водами вдоль наружных стен здания устраивается глиноцементная отмостка шириной 70 см.

Цоколь здания деревянный, обшитый горизонтально досками сечением 16 x 94 мм по брускам 100 x 100 мм прибиваемым к сваям с шагом 2.4 м.

Цокольное перекрытие состоит из деревянных балок сечением 100 x 150 (н) мм укладываемых по прогонам сечением 2 (200 x 200) мм. Под балками навоздушения устанавливаются дополнительные прогоны по сваям. По наружным стенам под балками укладывается обвязочный брус сечением 2 (200 x 200) мм по сваям. Между прогонами по черепным брускам сечением 50 x 50 мм устраивается дощатый настил из досок б = 40 мм, по которому укладывается утеплитель

Сваи-колонны ф 260 мм (в верхнем отрубе). Вариант-составные сваи-колонны, соединенные в уровне цокольного перекрытия. Наружные стены: деревянная забирка из брусев, сечением 220 x 200 (н) для основного здания и 200 x 200 мм - для стен молочного блока и котельной, укладываемых на лагае (взамен лагаи можно применять сухой мох). Забирка стен, а также верхняя и нижняя обвязка стен крепятся деревянными нагелями ф 30 мм l = 440 мм, расположенными через 1.2 м в шахматном порядке по высоте стен. Отверстия для нагелей ф 30 мм сверлятся электродрелью на высоту 3²

венцов по глубине. После осадки стен здания, в образовавшийся между забиркой и верхней обвязкой зазор заложить брус 200 x 100 (н) мм и все появившиеся щели тщательно проконопатить просмоленной паклей.

Брандмауэрная стена - отделяет котельную от молочного блока, выполняется толщиной 380 мм из обыкновенного кирпича марки 100 (СМн 50 для наружной части) на растворе марки 50. Кладку кирпичной стены выполнять в период рубки деревянных стен котельной и молочного блока. В случае возведения кирпичной стены заранее, то её необходимо временно раскрепить. Кладку в зимних условиях выполнять в соответствии с указаниями СНиП III-17-78.

Перегородки в здании родильной, в молочном блоке и котельной запроектированы щитовыми, из деревянных щитов по ГОСТ 1006-68. Кроме перегородок в венткамерах и тамбурах, которые выполняются деревянными каркасными по серии 2.130-1 вып. 13 с заполнением жесткими минераловатными плитами на синтетическом связующем толщиной 80 мм по ГОСТ 9573-82 и обшиваются плитами ДВП.

Чердачное перекрытие состоит из балок сечением 100 x 150 (н) мм, укладываемых на обвязочный брус наружной стены и внутренние прогоны. Накат из деревянных щитов по черепным брускам 50 x 50 мм.

Утеплитель - полужесткие минераловатные плиты λ = 125 кг/м³, δ = 120 мм на синтетическом связующем по ГОСТ 9573-82

Стропила - сечением 100 x 200 (н) мм наслонные с шагом 1.2 м

Крыша из волнистых асбестоцементных листов обыкновенного профиля по обрешетке из брусков 50 x 60 (н) мм, укладываемых через 0.5 м. Прямок транспортера навоздушения рубленый на сваях.

Полы в стойловом помещении родильной дощатые трехслойные. Особое внимание должно уделяться гидроизоляции пола. Гидроизоляция выполняется в двух уровнях, между дощатыми настилами. Между первым и вторым слоем устраивается прослойка из битумной кислотостойкой мастики, между вторым и третьим - 2 слоя гидроизола на битумной мастике по покрашенной битумом поверхности. В проезде навоздушения и тамбурах полы из одного слоя досок б = 40 мм по сплошному настилу из брусев 100 x 200 (н) мм. Под сплошным настилом из брусев утеплитель не устраивается. В помещении молочной и душевой полы из керамической плитки на цементном растворе, в электрощитовой, в помещении для дезсредств и котельной - цементные по бетонному основанию, в остальных помещениях молочного блока, в помещениях для хранения концентрированных кормов и служебном помещении - дощатые двухслойные с прокладкой гидроизоляции между слоями досок

В уровне балок цокольного перекрытия устраиваются осушающие продухи, которые открываются на летний период года, а на зимний период года утепляются и законопачиваются.

Лотки для транспортера навоздушения дощатые выполняются аналогично полу родильной в местах установки поворотного круга транспортера и натяжной станции дно лотка обшивается листовым оцинкованным

железом. Утеплитель в цокольном перекрытии-полужесткие минераловатные плиты λ = 125 кг/м³ б = 180 мм по ГОСТ 9573-82.

Пандусы - насыпные из гравийного грунта с бетонным покрытием.
2. ОТДЕЛОЧНЫЕ РАБОТЫ

После осадки здания все швы в стенах родильного отделения и молочного блока с котельной тщательно конопатятся. Внутренние поверхности стен и потолков в помещении молочно-мочечной оштукатуриваются цементно-известково-песчаным раствором по зрану или металлической сетке с размером ячеек (0.05) мм. Стены молочно-мочечной окрашиваются масляной краской на всю высоту, а потолок белится. В электрощитовой и котельной стены и потолки обшиваются оцинкованной кровельной сталью по асбестовому картону б = 4 мм. марки КАОН-1 по ГОСТ 2850-80. Во всех остальных помещениях молочного блока все внутренние поверхности: стены, потолки, щитовые и каркасные перегородки обшиваются твердыми древесно-волокнистыми плитами и окрашиваются масляной краской за 2 раза. Плиты (ГОСТ 4598-74*) крепятся толстыми гвоздями по ГОСТ 4029-63. Углы и стыки заделываются деревянными раскладками по ГОСТ 8242-75. Во всех помещениях основного здания родильного отделения стены, перегородки и потолки белятся известью.

Двери в котельной, электрощитовой и двери брандмауэрной стены обшиваются оцинкованной кровельной сталью по асбестовому картону. Двери и окна в остальных помещениях окрашиваются масляными красками за 2 раза

Наружная отделка-обшивка стен досками б = 13 мм по маячным рейкам 25 x 50 мм. в районах с сильными ветрами (климатические подрайоны 1Б - 1Г согласно СНиП II - А 6-72), наружную обшивку выполнять с прокладкой слоя толя

Ведомость отделки помещений

Наименование или номер помещения	Потолки		Стены или перегородки		Примечание
	Площадь	Вид отделки	Площадь	Вид отделки	
17, 18	29.92	Мокрая штукатурка по белевке	74.2	Конопатка швов, масляная окраска за 2 раза	для 11Б - вид отделки только для ГР
23, 27	93.59	Обшиваются оцинкованной кровельной сталью по асбестовому картону	132.6	Конопатка швов, обшиваются оцинкованной кровельной сталью по асбестовому картону	
19+21; 24, 26 22, 23	58.01	Обшиваются твердыми древесно-волокнистыми плитами, масляная окраска за 2 раза	475.5	Конопатка швов, обшиваются твердыми древесно-волокнистыми плитами, масляная окраска за 2 раза	
1+16	864.45	Побелка	851.6	Конопатка швов, побелка	
18+25	4.1	Мокрая штукатурка по белевке	4.0	Дощатый настил по мокрой штукатурке	

801-3-30м.84			п3
ТИП	ГОРБАЧЕВА	Иванов Н.Г.	Родильная на 12 родов для районов Крайнего Севера
ИЗМ. ОТЧ.	Иванов Н.Г.	Иванов Н.Г.	
П. СПЕЦ.	Иванов Н.Г.	Иванов Н.Г.	Стаян/вист/листов рп 4
КОР. КОНТР.	Иванов Н.Г.	Иванов Н.Г.	
РУК. ГР.	Иванов Н.Г.	Иванов Н.Г.	Пояснительная записка (продолжение)
ПРОБЕРИ.	Стегунцова	Стегунцова	
ИСПОЛН.	Смоленская	Смоленская	ГОССТРОЙ РСФСР ИРРАСХОДСТРОИПРОСЛОЖНОСТРОИ

Копировал: М-

Формат 22Г

Рекомендации по производству работ при устройстве свайных фундаментов в вечномёрзлых грунтах.

Сваи запроектированы деревянные из лиственницы, диаметром в верхнем отрубе 220мм и 260мм.

Погружение свай в грунт

В предварительно пробуренные скважины. Этот способ дает возможность полностью механизировать устройство свайных фундаментов, уменьшает время на промораживание трамк грунтов в зазоре между сваями и мёрзлым грунтом и исключает возможность образования таликов под сваями.

Установка бурового станка над устьем скважины и бурение должно осуществляться с соблюдением следующих требований:

- а) свая станка должна быть установлена горизонтально, что достигается планировкой места стоянки.
- б) ось бурового инструмента должна совпадать с проектной осью скважины.
- в) диаметр скважины для установки свай должен быть больше на 5см наибольшего диаметра свай.

При бурении в летних условиях рекомендуется производить обсыпку скважины на толщину талого слоя.

Наиболее эффективным является бурение скважин в период ноябрь-май.

Скважину, пробуренную до проектной отметки (глубины), проверяют на вертикальность специальными шаблонами.

После проверки вертикальности скважину заливают (в объеме 1/3 скважины) раствор, приготовленный из шлама, собранного при бурении с добавлением к нему около 30% мелкозернистого песка. Температура раствора должна быть +30÷40°С. Объемная масса раствора принимается 1.8-2.0т/м³ при удельной массе 2.7т/м³.

После заполнения скважины раствором в нее при помощи крана погружается свая, очищенная от снега и льда, и обвязанная битумом в пределах слоя сезонного оттаивания и промерзания грунта.

Установка свай в скважину производится: летом - не позже 3 часов после окончания бурения, а зимой не позже 3х суток. До погружения свай, скважина должна быть закрыта переносным щитом.

После замерзания раствора в скважине обеспечивается надежное заземление свай.

Отклонение оси сваи-стойки в плане от проектного положения в уровне поверхности грунта не должно превышать ±15мм.

Смещение оси сваи-стойки в плане в уровне опорной площадки вдоль и поперек здания ±40мм.

Отклонение отметок опорных площадок +5мм и -20мм.

Количество свай-стопок с предельными отклонениями должно быть не более 7%.

Рекомендации по устройству опускных свай методом оттаивания грунта.

Рациональной областью применения метода оттаивания вечномёрзлого грунта с помощью паровых игл (опускная технология) являются незаоленные грунты твердомёрзлого состояния, содержащие не более 10% крупнообломочных включений.

Метод эффективен в условиях рассредоточенного строительства при невозможности применения буроопускной технологии выполнения свайных работ.

Источником пара может служить любой стационарный или передвижной котел с рабочим давлением до 8-10ати. На одну иглу потребуются 4-5м² поверхности нагрева котла.

Размеры оттаивной зоны грунта зависят от конструкции иглы, давления пара и времени пропаривания. Диаметр пропаренной зоны следует делать: в глинистых грунтах - 1.5 диаметра свай, в песчаных - 2.0÷2.5 диаметра свай.

Игла изготовляется из стальной трубы диаметром 30÷50мм. На нижнем конце навязывается специальная насадка с системой отверстий увеличивающих скорость пара на выходе, что препятствует засорению иглы песчаными фракциями.

Пропаривание осуществляется захватками размерами до 0.5м по вертикали.

После пропаривания очередного участка иглу погружают до упора в мёрзлый грунт и дают очередную выдержку. Время выдержки иглы на одном уровне в глинистых грунтах достигает 7-8 минут, в песках до 20 минут.

Погружение деревянных свай лучше производить легкой копровой установкой до проектных отметок. Доустановка свай в проектное положение производится вручную.

Защита деревянных элементов от гниения и возгорания.

Все деревянные элементы здания должны быть защищены от гниения, поражения дереворазрушающими насекомыми и возгорания в соответствии со СНиП III-19-76. Механическая обработка лесоматериалов должна производиться до их защитной обработки.

Влажность древесины, предназначенной для пропитки антисептиками, должна быть не более 25%.

Пропитка препаратами дондрита УА и УААМ допускается при повышенной влажности древесины, но не более 35%. После пропитки этими препаратами, изделия (до использования их по назначению) должны быть выдержаны от 3 до 8 недель в условиях, обеспечивающих защиту от атмосферных воздействий.

Поверхностная антисептическая и огнезащитная обработка элементов деревянных конструкций производится опрыскиванием водными растворами антисептиков высокой растворимости при концентрации раствора не менее 10% и 20% для антипиренов глубокой проницаемости.

Опрыскивание следует производить 2 раза с интервалом между первой и второй обработкой не менее 24 часов при температуре воздуха +18÷20°С. В зимнее время растворы должны быть подогреты до +40÷50°С, а обработка древесины должна производиться при температуре не ниже +10°С.

Несущие конструкции (балки, стропила, обрешетка, мауэрлат, опорные подкладки) пропитывать в ваннах с растворами антипирена (50кг/м³) и антисептика (2.5-3.6кг/м³) с предварительным прогревом деталей.

Ограждающие конструкции - брусья стен подлежат поверхностной обработке комбинированными растворами (антисептиками повышенной концентрации - 40г/м³ и огнезащитными 0.4м³).

Наружные и внутренние поверхности обшивок стен и фронтонов обработать комбинированными огнезащитными растворами.

		801-3-30М.84		ПЗ	
Привязан		Гип. ЮРЕНЧЕВА	И.С. КОТЛ.	Рациональная на 16 коров для района Крайнего Севера	Стадия лист Листов
		И.С. КОТЛ.	И.С. КОТЛ.	РН	5
		И.С. КОТЛ.	И.С. КОТЛ.	Госстрой РСФСР	
		И.С. КОТЛ.	И.С. КОТЛ.	Крайняя республика	
		И.С. КОТЛ.	И.С. КОТЛ.	Крайняя республика	

А.И. Тупиков проект

слоем с последующим нанесением атмосферостойких лакокрасочных материалов.

Торцы и места соприкосновения связи с железобетонным ростверком, в брусьях стен и прогонов с брандмауэрной стеной обрябатываются антисептическими пастами на долянте УАР.

Паста-концентрат, разведенная водой до рабочей консистенции (на 100 вес. частей пасты-концентрата 80 вес. частей воды) должна наноситься на защищаемую поверхность ровным слоем.

Комплектные материалы (пакал, войлок) обрябатываются водными растворами антисептиков (1,2-1,8 кг на 100 кг сухой пакал или войлока).

Связи и связи-колонны должны быть пропитаны антисептиками также как и все несущие конструкции здания. Кроме того связи и связи-колонны в пределах слоя сезонного промерзания и оттаивания грунта обмазываются битумной мастикой.

В целях противопожарной безопасности между котельной и молочным блоком устраивается кирпичная брандмауэрная стена толщиной 380мм, выступающая за наружную грань брусьяных стен на 300мм.

ЗАЩИТА МЕТАЛЛИЧЕСКИХ КОНСТРУКЦИЙ ОТ КОРРОЗИИ

Все металлические конструкции, имеющиеся на данном объекте, покрываются органическими материалами типа ВН-30 по инструкции РСН-40-71 Госстроя РСФСР.

Металлические конструкции с нарушенным покрытием, ремонтируются: место нарушения покрытия защищается механическим путем и покрывается материалом типа ВН-30, согласно выше указанной инструкции. Новое покрытие наносится дважды и сушится "холодным" способом.

САНТЕХНИЧЕСКАЯ ЧАСТЬ.

1. ОТОПЛЕНИЕ

Теплоносителем для нужд отопления и теплоснабжения служит вода с параметрами 95-70°С, получаемая от встроенной котельной. При другом источнике теплоснабжения, котельная не привязывается. Узел ввода корректируется. Схема системы отопления однотрубная тупиковая с верхней разводкой магистралей с местными нагревательными приборами типа М140-А0 в молочном блоке и регистрами из гладких труб в родильной и котельной. В помещении профилактория для создания

устойчивого тепло-влажностного режима предусматривается отопление от двух систем теплоснабжения. Управление системами отопления и теплоснабжения калориферов производится из теплового узла, расположенного в помещении котельной, на нужды горячего водоснабжения установлен электроводоподогреватель ВЭП-600/см. черт. марки ТМ и ВК/.

2. ВЕНТИЛЯЦИЯ.

Основными вредностями технологического процесса родильного отделения являются: тепло, влага и газовыделение.

Воздухообмен принят по всем периодам тепло-влажностного выделения. Вентиляция в молочном блоке запроектирована приточно-вытяжная, естественная. Вытяжка осуществляется через деревянные шахты в покрытии. Приток осуществляется проветриванием через форточки.

Для создания микроклимата в основных помещениях родильной предусматривается устройство механической приточно-вытяжной вентиляции с подогревом приточного воздуха в холодный период года, а в помещениях профилактория и в переходный период. Вытяжка запроектирована естественная. Ввиду низкой температуры наружного воздуха, для частичного предохранения калориферов от замораживания предусмотрена местная рециркуляция воздуха с подогревом в калориферах.

В летний период года вентиляция естественная, приток через ворота, вытяжка через фрямуги и шахты.

Вентиляторы подобраны из расчета обеспечения воздухообмена в родильном отделении 11-5430 м³/час и частичной рециркуляции 2820 м³/час, 12-1120 м³/час и частичной рециркуляции 470 м³/час.

Калориферы подобраны на температуру -35, -36°. При повышении температуры наружного воздуха до 0, +10, +23,4°С воздушная заслонка закрывается на рециркуляционном воздуховоде. Воздух поступает с температурой наружного воздуха.

Производительность вентиляционных установок обеспечивает

воздухообмен необходимый в помещении в соответствии с таблицей воздушного баланса.

Приточный воздух в родильную подается в верхнюю зону через отверстия сдвижками.

В проекте предусмотрено предохранение калориферов от замораживания (см. проект автоматизации).

3. КОТЕЛЬНАЯ.

Для покрытия тепловых нагрузок систем отопления, вентиляции и горячего водоснабжения предусматривается встроенная котельная с установкой двух котлов КВ-300м.

Котлы работают на жидком топливе в водогрейном режиме. При этом автоматику питания котлов исключить. В тепловой схеме котельной сетевые насосы являются циркуляционными и питательными. Теплопроизводительность котельной составляет 510000 ккал/час. 591,6 кВт/час.

Расход топлива составит

$$B = \frac{0,51 \times 10^3}{8500 \times 0,81} = 0,074 \text{ т/час (74 кг/час)}$$

штаты котельной:

в смену - 1 человек

всего: 4 человека.

ВОДОПРОВОД.

Проект внутренних сетей водопровода и канализации разработан в соответствии с требованиями нормативных документов:

СНиП II-99-71, ОНТП-4-77, СНиП II-30-76, СНиП II-34-76.

В здании запроектированы следующие системы водопровода и канализации:

- хозяйственно-питьевой и производственный водопровод;
- водопровод горячей воды;
- производственная канализация;
- бытовая канализация.

Типовой проект № 1

Лист № 1 из 1

		801-3-30м.84		пз
Тип	СРЯЧЕНА	В.Юрков	Родильная на 12 коров для районов Крайнего Севера	Страницы
Исполн.	В.Юрков	В.Юрков		Листов
Рук. гр.	Евтушенко	Евтушенко		п/п
Исполн.	В.Юрков	В.Юрков	Пояснительная записка (продолжение)	6
Рук. гр.	Мягков	Мягков	Госстрой РСФСР	
Исполн.	Мягков	Мягков	Красноярский проект	

Копирован: 1982

Формат 221

4. Хозяйственно-питьевой и производственный водопровод.

Источником водоснабжения является привозная вода. Хранение воды предусмотрено в баке, установленном в помещении котельной.

Емкость бака принята:

- при блокировке с коровником — из расчета суточного расхода воды;
- без блокировки — из расчета 3х суточного расхода воды и составляет 20 м³.

Для создания постоянного напора перед санитарными приборами в бытовых помещениях предусмотрен промежуточный бак для воды емкостью 0.5 м³.

Привозная вода в бак подается насосом, этим же насосом вода подается на подогрев и на технологические нужды.

Включение насоса ручное по мере надобности.

Расход воды составляют:

- на хоз-питьевые нужды — 0.65 м³/сутки;
- на производственные нужды — 6.46 м³/сутки.

Поенные телат производится водой t=14° из автопоилок.

Внутренние сети монтируются из стальных водопроводных оцинкованных легких труб диаметром 15÷32 мм.

Внутреннее пожаротушение не предусматривается согласно СНиП II-99-77, п. 3.6.

Расход воды на наружное пожаротушение согласно СНиП II-31-74 составляет 15 л/сек при V степени огнестойкости здания категории производства по пожарной опасности, I и объеме здания 3672 м³.

Наружное пожаротушение обеспечивается от пожарных резервуаров при помощи мотопомпы.

5. Водопровод горячей воды.

Горячая вода расходуется на поение животных, мойку оборудования, подогрев молока. Расход горячей воды составляет 0.817 м³/сутки.

Приготовление горячей воды предусмотрено в летний период в электроподогревателе ВЭП-600, в зимний период —

в теплообменниках, смонтированных в каждом котле.

Смешение воды до заданной температуры производится с помощью регулятора РТ-25.

Циркуляция горячей воды обеспечивается насосом, предусмотренным в комплекте с ВЭП-600.

Внутренние сети монтируются из стальных водопроводных оцинкованных легкого труб диаметром 15÷32 мм.

6. Производственная канализация.

Производственная канализация запроектирована для отвода производственных стоков от уборки помещений, мойки технологического оборудования и мочи животных в наружную сеть канализации. Расход производственных стоков составляет 0.89 м³/сутки.

7. Бытовая канализация.

Бытовая канализация запроектирована для отвода стоков от санитарных приборов в наружную сеть канализации. Расход бытовых стоков составляет 0.65 м³/сутки.

Внутренние сети канализации монтируются из чугунных канализационных труб диаметром 50÷100 мм.

ЭЛЕКТРОТЕХНИЧЕСКАЯ ЧАСТЬ.

Общие данные

Электротехническая часть проекта разработана на основании задания на проектирование и в соответствие со строительной, технологической и сантехнической частями проекта. Основными помещениями родильной является: секция для содержания телат, денники, кормовой и навозный проезды. Помещения для хранения кормов и помещения для хранения инвентаря и подстилки относятся к пожароопасным класса П-IIa. В помещениях для хранения и приготовление дезосредств и моющих средств среда химически активная.

Основные технические показатели

№ п/п	Показатели	Ед. изм.	Кол.
1	Установленная мощность эл. приемников II категории квт		91.86
2	Общая установленная мощность квт		101.56
3	в том числе: силовые квт		42.42
4	осветительные квт		25.19
5	электротермические квт		33.95
6	Расчетная нагрузка квт		62
7	Коэффициент мощности		0.85
8	Годовой расход электроэнергии квт.ч		124000

Учет электроэнергии осуществляется на трансформаторной подстанции фермы.

II. Электроснабжение

По степени надежности и бесперебойности электроснабжения электроприемники родильной относятся к потребителям II категории.

Основными потребителями электроэнергии являются электродвигатели санитарного и технологического оборудования, электроосвещение и электрооблучение.

К электроприемникам третьей категории относятся механизмы навозоудаления, воздушные завесы.

Электроснабжение родильной предусмотрено одним воздушным вводом.

Напряжение силовой сети ~ 380В, осветительной сети ~ 220В, напряжение ремонтного освещения ~ 36В.

Мероприятия по увеличению коэффициента мощности решаются при привязке проекта к конкретной площадке в увязке с источником электроснабжения.

III. Силовое электрооборудование.

Основными электроприемниками родильной являются трехфазные асинхронные электродвигатели, применяемые в качестве приводов технологического и санитарного оборудования.

В качестве распределительных щитов к установке

Привязан	Инв.ч	Изнач	801-3-30м. 84 ПЗ	Родильная на 12 коров для районов Крайнего Севера	Стация лист	Листов
					РП	7
					Госстрой РосФер Красноярский район	
					Поисательная записка (продолжение)	

Копирован: АЗС

Формат 22г

приняты распределительные шкафы серии ШРН.

В проекте предусмотрена защита электродвигателей от токов короткого замыкания и перегрузки, осуществляемая автоматическими выключателями, предохранителями и магнитными пускателями.

В качестве пусковой аппаратуры приняты автоматические выключатели типа АП50 и магнитные пускатели типа ПМЕ.

Для приточных систем приняты комплекты устройств серии РУС5100, изготавливаемые Дзвигорским заводом низковольтной аппаратуры. Водонагреватели, транспортеры навозоудаления, установка „Луч“, котлы КВ-300М поставляются комплектно с пусковой аппаратурой.

Пусковая аппаратура устанавливается вблизи токоприемников.

Питающая и распределительная сети приняты радиальными и выполняются проводом АПВ в трубе, кабелем марки АНРГ прокладываемым по стенам и по потолку с креплением скобами. К механизмам, установленным на виброоснованиях, электрическая проводка выполняется проводом марки ПВ в трубе.

IV. Управление и автоматизация.

Управление механизмами предусмотрено с помощью кнопок, расположенных вблизи механизмов, а также автоматическими выключателями.

Проектом автоматизация приточных систем предусматривается защита калориферов от замораживания с включением аварийной сигнализации.

V. Электрическое освещение и электрообучение.

Электроосвещение выполнено согласно требованиям раздела VI ПУЭ-76 и „Отраслевым нормам естественного и искусственного освещения сельскохозяйственных помещений“

В секциях для отела коров и содержания телят выбрана система общего равномерного освещения. Во всех остальных помещениях — система общего освещения и приняты рабочие и дежурный режимы работы. В электрощитовой венткамерах предусмотрено ремонтное освещение.

В качестве источников света приняты лампы накаливания со светильниками НСП02, НСП03, НСП21. В качестве распределительных щитков приняты: групповой осветительный щиток типа СУ3444-18 и осветительный животноводческий щиток ШОЗ-3,

для дежурного освещения выбран автомат АП50-ЗМТ. Управление электроосвещением предусмотрено автоматическими выключателями со щитков и выключателями по месту.

Осветительные сети приняты кабелем марки АНРГ, прокладываемым по потолку и стенам помещений. В секциях для содержания телят и отела коров предусмотрено обучение с помощью установки „Луч“ и эритемных облучателей.

В денниках облучение предусмотрено с помощью облучателей из комплекта установки „Луч“, работающих в ручном режиме.

VI. Защитное заземление.

Согласно СН305-77, Инструкция по проектированию и устройству молниезащиты зданий и сооружений „таблица 1 и 6 здание родильной молниезащита не поддемит.

В качестве защитной меры от поражения электрическим током обслуживающего персонала при повреждении изоляции электрооборудования принята система заземления в виде контура во вспомогательных помещениях и четвертой жилы кабеля в секциях для содержания животных.

Для защиты животных от поражения электротоком при повреждении изоляции электрооборудования принято устройство для выравнивания электрических потенциалов.

VII. Антикоррозийная защита.

Все металлические токоведущие части электрооборудования покрыты органикоэмалевым лаком ВН-30 по ТУ-84-10-68. Покрытие произвести по РСН-40-71.

Связь и сигнализация.

Слаботочные устройства выполнены согласно требований:

- а) ГОСТ 21603-80 „Связь и сигнализация“
- б) „Правил строительства и ремонта воздушных линий связи и радиотрансляционных сетей“ часть III 1975 г.
- в) „Временной инструкции о составе и оформлении рабочих чертежей жилых и общественных зданий и сооружений“

Раздел 7. ВСН-33-77.

I. Телефонизация.

Телефонизация родильной осуществляется от сельских (поселковых) телефонных сетей.

Ввод телефонной линии в родильную предусматривается через телефонную трубостойку СПТ-1х2 проводом АТВ-1х2х0,5.

Распределительные телефонные сети выполняются проводом ТРВ-1х2х0,5 открыто по стенам.

Телефонные аппараты ТАН-70 через абонентское защитное устройство устанавливаются: в кабинете ветврача, параллельный аппарат — в котельной. Абонентское защитное устройство АЗУ-2 подключается к внутреннему контуру заземления.

II. Радиофикация.

Для присоединения внутренних сетей радиофикации к внешним проектом предусматривается установка радиотрубостойки типа РС-1 с=1300 на крыше здания.

Ввод абонентской радиотрансляционной линии в родильную выполняется проводом ПРЖ-1х1,8.

Абонентская проводка осуществляется проводом ПТПЖ-1х2х0,6, проложенным скрыто.

Радиорозетки на высоте 0,7м от уровня пола устанавливаются в кабинете врача, служебном помещении, в котельной и в помещении для хранения и приготовления дезсредств. Громкоговорители предусматриваются однопрограммные мощностью 0,25 Вт.

Типовой проект

Имя, фамилия, должность и адрес

		801-3-30 м. 84		пз
Тип	ПОРЯЧЕВА	ЖОУ		
Имя, отч.	ПОЯКОВА	ЗЕВЕР		
Г.С.С.С.	НЕАУДЕВ	ЖОУ		
И.КОНТ.	НЕАУДЕВ	ЖОУ		
Имя, гр.	ПОКОРНИК	ЖОУ		
С.И.И.И.	ВАСИЛЬЕВ	ЖОУ		
Имя, гр.	СОКОЛОВА	ЖОУ		
Привязан:		Родильная на 12 коров для районов Крайнего Севера		Стация Асет Асетов
		Пояснительная записка (окончание)		РП 8
Имя, №		Копировал: АСЗ		Госстрой РСФСР Красноярский институт
				Формат 28г



СХЕМА ГЕНПЛАНА



УСЛОВНЫЕ ОБОЗНАЧЕНИЯ

- Проектируемое здание
- Грунтовое покрытие
- Гравийное покрытие
- Естественный покров

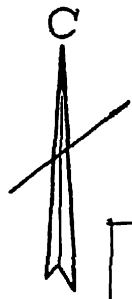
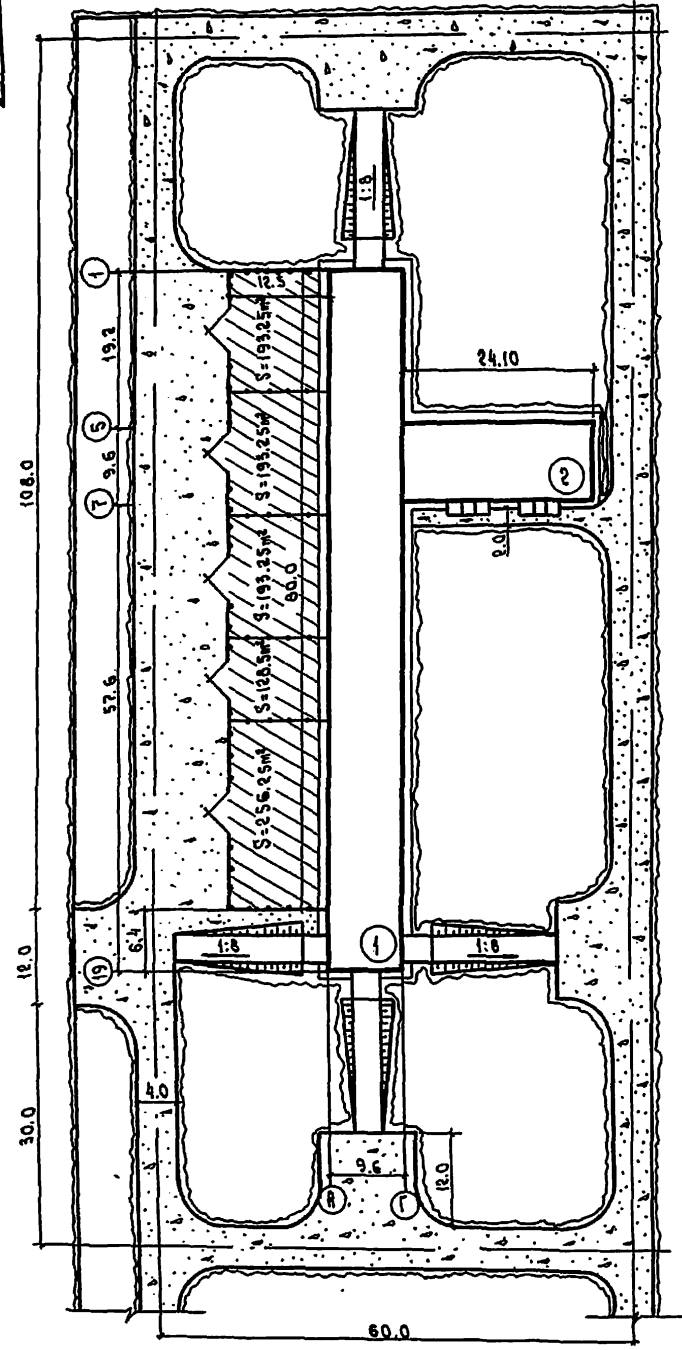
ЭКСПЛИКАЦИЯ

№	Наименование	Ко-во	Площадь застройки	№ т.п
1	Родильное отделение	1	903.4	
2	Молочный бак	1	241	

ПРИМЕЧАНИЯ

- При выполнении вертикальной планировки необходимо учитывать следующие требования:
- По возможности сохранять естественный рельеф местности, не нарушать растительного и почвенного покрова, а также природную растительность (деревья, кустарники)
 - Срезку грунта предусматривать только на участках не дающих просадки при оттаивании грунтов и при близком залегании коренных пород. Не допускается производить сосредоточенный сброс поверхностных вод

801-3-30м.84			гп			
ДИРЕКТОР	МУХОМОВ					
ГЛАВ. ИНЖ.	ХОВЕС					
Г.ИП.	ГОРБАЧЕВА		Родильная на 12 коров для районов Крайнего Севера	Страниц	Лист	
НАЧ. ОТД.	Половнич			Р.п.	1	1
ГЛАВ. СПЕЦ.	Лашкова					
ПОР. КОНТ.	Лашкова					
УЧ. ГР.	БРЕВЕНЩИКОВ					
ИНЖЕНЕР	КОЛОМАНЦЫН					
СХЕМА ГЕНПЛАНА			ГОССТРОЙ РСФСР КРАСНОЯРСКИЙ ПРОСПЕКТКОЛОДСТРОЙ			
Копировала: М.			Формат 22г			

Ведомость чертежей основного комплекта ТК

Лист	Наименование	Примечание
ТК-1	Общие данные	
ТК-2	План расстановки технологического оборудования, экспликация помещений.	
ТК-3	Разрезы А-А; Б-Б; Г-Г; В-В. Шли 1; 2.	
ТК-4	Фрагмент плана. Схема разводки вакуумпроводов.	
ТК-5	Фрагмент плана. Разрезы Е-Е; Ж-Ж; З-З (вариант блокировки с коровником).	
ТК-6	План расстановки облучателей, "луч", зои-зон. Разрезы И-И; К-К.	
ТК-7	Монтажная схема транспортера ТСН-30Б	
ТК-8	Разрезы ЛЛ; М-М; Н-Н; П-П	
ТК-9	Спецификация технологического оборудования.	

Ведомость основных комплектов

Обозначение	Наименование	Примечание
ЛЗ	Пояснительная записка	
ТК	Технология и механизация производства.	
АС	Архитектурно-строительные решения	
ОВ	Отопление и вентиляция	
ТМ	Тепломеханическая часть	
ВК	Внутренние водопровод и канализация	
Э	Электротехническая часть	

Ведомость спецификаций

Лист	Наименование	Примечание
ТК-9	Спецификация технологического оборудования	

Тиловой проект разработан в соответствии с действующими нормами и правилами и предусматривает мероприятия, обеспечивающие бурный, безболезненный и безопасный процесс при эксплуатации здания.
 Главный инженер проекта *Гарбачева*

Механизация производственных процессов

Проектом предусматривается механизация доения, лояния и уборки навоза.
 Работы грубых сочных и зеленых кормов производится с помощью самоходных шасси Т-16М, концентрированных кормов - с помощью ручных тележек.

Двоенные коров запроецированы в переносные ведра агрегатом ДАС-2Б. Дояльницы агрегаты после дойки моются в помывочной на установке, входящей в комплект ДАС-2Б.

Для транспортировки новорожденных телят из родильного отделения в профилакторий используется ручная транспортная тележка БЦМ-30-10А.

Приготовление БЦМ предусмотрено в ванне в/п-300.

Навоз внутри помещения убирается транспортером ТСН-30Б в тракторный прицеп. Далее навоз транспортируется к месту хранения.

В связи с тем, что на крайнем Севере длинный осенне-зимний период, то для обеспечения в организме животных витамина Д и уменьшения затрат энергии на терморегуляцию предусмотрено ультрафиолетовое облучение телят, ремонтного скота, мателей и инфракрасное - для телят и ремонтного скота до 12 месяцев.

Для ультрафиолетового и инфракрасного облучения телят и ремонтного скота до 12 месяцев предусмотрена автоматизированная установка инфракрасного обогрева и ультрафиолетового облучения "Луч".

Установка "Луч" предусматривает два режима автоматической работы. Один режим работы предусматривается для телят от 15-20 дневного до 6 месячного возраста, а второй - для ремонтного скота от 6 месячного до 12 месячного возраста. В каждом из режимов для ультрафиолетового облучения одинаковая, а инфракрасная. Облученность регулируется углом наклона лампы:

- а) под углом 90° к поверхности для телят от 20 дневного до 2⁵ месячного в 1^м режиме и от 6 до 8¹ месячного возраста во 2^м режиме,
- б) под углом 68° для телят от 2⁵ до 4¹ месячного возраста в 1^м режиме и от 8¹ до 10¹ месячного возраста во 2^м режиме,
- в) под углом 45° для телят от 4¹ до 6¹ месячного возраста в 1^м режиме от 10¹ до 12¹ месячного возраста во 2^м режиме.

В профилактории для телят до 20 дневного возраста предусмотрено ручное подключение лампы от установки "Луч".

Для ультрафиолетового облучения телят от 12 месяцев и выше и мателей применяются стационарные облучатели зои-зон. Ультрафиолетовое облучение ведется в несколько приемов в дневное время, когда не проводятся работы по уходу и кормлению животных.

Режим и длительность облучения для каждой группы животных устанавливает совместно с ветврачом и контролирует бригадир-зоотехник.

Монтаж оборудования и организация ремонтной службы.

Монтаж оборудования необходимо производить в соответствии с инструкциями по монтажу и эксплуатации оборудования, поставляемыми заводами-изготовителями и чертежами данного проекта.

Техническая исправность и высокая надежность работы машин и оборудования возможны при условии обязательного выполнения планово-предупредительной системы технического обслуживания и ремонта. Обслуживание и мелкий ремонт оборудования предусматривается за счет общефермского пункта технического обслуживания.

Все металлические конструкции технологического оборудования, не имеющие защитного покрытия, покрыты органическими материалами типа ВН-30 по инструкциям РСН-40-71 Госстроя РСФСР.

Металлические конструкции оборудования с нарушенным покрытием "ремонтируются". Места нарушения покрытия зачищаются механическим путем и покрываются материалом типа ВН-30. Новое покрытие наносится дважды и сушится "холодным" способом.

Лист	Наименование	Примечание	Лист	Лист
ТК-9	Спецификация технологического оборудования		1	9
		Родильная на 12 коров для районов Крайнего Севера		
		Общие данные		

Тиловой проект

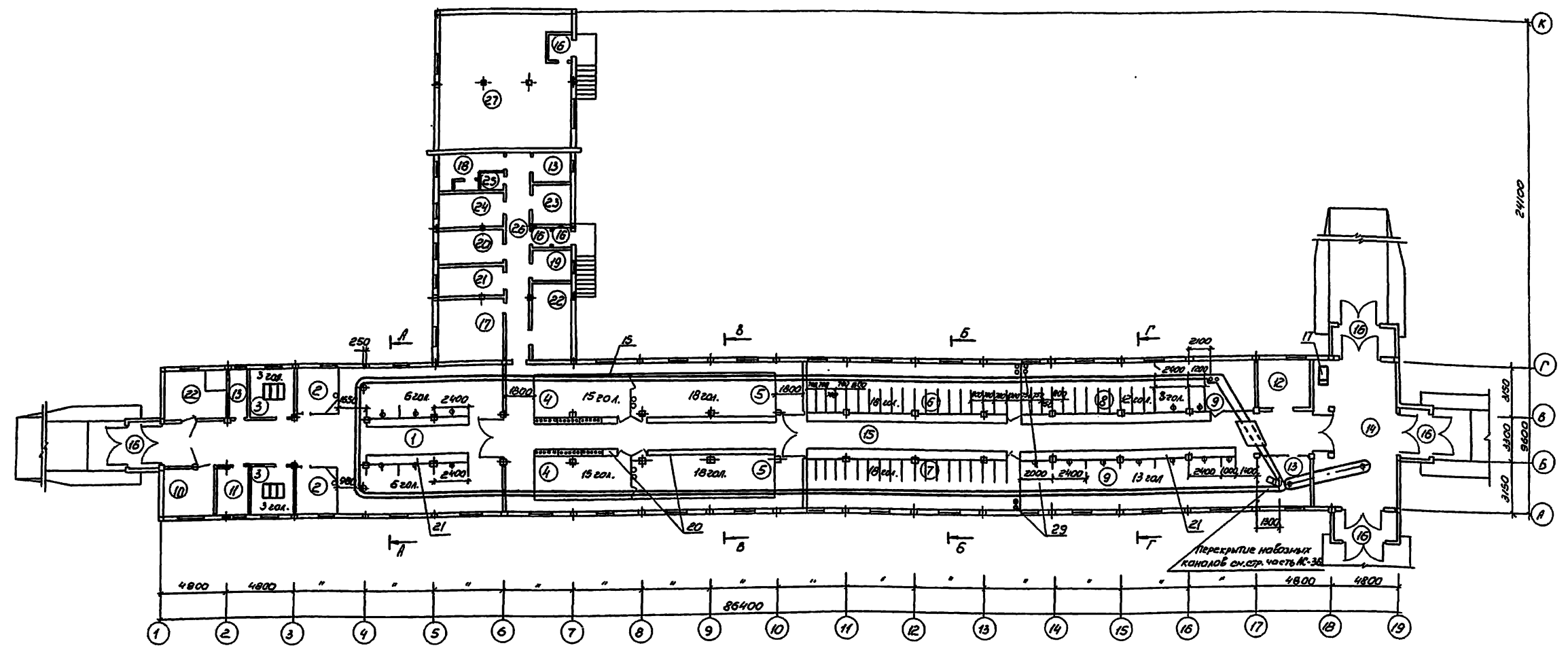

ЭКСПЛИКАЦИЯ ПОМЕЩЕНИЙ

Номер по плану	Наименование	Площадь №	Категория по взрывопожарной опасности
1	Секция для содержания коров	48,49	Д
2	Денники	18,60	Д
3	Прасилатории для телят до 20 ^д дневного возраста (6 голов)	19,80	Д
4	Секция для телят в возрасте от 20 ^д дней до 2 ³ месяцев (30 гол.)	53,20	Д
5	Секция для телят в возрасте от 2 ³ месяцев до 6 ⁴ месяцев (36 гол.)	79,04	Д
6	Секция для молодняка от 6 ⁴ мес. до 9 ⁴ месяцев (18 гол.)	57	Д
7	Секция для молодняка от 9 ⁴ до 12 ⁴ месяцев (18 гол.)	57	Д

8	Секция со стойлами для молодняка от 12 ⁴ до 18 ⁴ месяцев (12 гол.)	58,70	Д
9	Секция стойлами для рем. молодняка и теленку от 18 ⁴ до 25 ⁴ мес. (18 гол.)	58,70	Д
10	Помещение хранения канцорнаб в таре для коров.	12,05	В
11	Помещение для сенозаготовки живот.	7,13	Д
12	Помещение хранения канцорнаб в таре для теленку, молодняка и теленку	11,18	В
13	Помещение для инвентаря	15	В
14	Навозный проезд	56,16	Д
15	Кормовой проезд	253,27	Д
16	Тамбур	49,48 42,43	Д
17	Молочно-мучная	21,16	Д
18	Душевая с гардеробной	10,28	Д
19	Веткабинет с аптекой	7,28	Д
20	Службное помещение	12,29	Д

21	Вакуум-насосная	9,20	Д
22	Вентиляционная	32,08	Д
23	Электроцилтовая	9,04	Д
24	Помещение для хранения и приготовления дезинфицирующих и моющих средств	7,89	Д
25	Санузлы	2,62	Д
26	Коридор	21,17	—
27	Котельная	84,50	Г

1. Разрезы А-А; В-В; Б-Б; Г-Г см. лист ТХ-3.
2. Спецификацию на технологическое оборудование см. лист ТХ-9.
3. В знаменателе указана площадь помещения для варианта блокировки с коровником.

ТП 801-3-30 м. 84 ТХ

Прибылок:	Инженер	Инженер	Инженер	Инженер	Инженер	Техническая характеристика		
						Статус	Мет	
	В.И. Ковалева	М.И. Ковалева	М.И. Ковалева	М.И. Ковалева	М.И. Ковалева	родильная на 12 коров для района Крайнего Севера	рп	2
	И.К. Ковалева	И.К. Ковалева	И.К. Ковалева	И.К. Ковалева	И.К. Ковалева	План расстановки технологического оборудования.	составитель	рассмотрен
	С.И. Ковалева	С.И. Ковалева	С.И. Ковалева	С.И. Ковалева	С.И. Ковалева		формат	22Г

копир. 2/19/84

Лыбодок. I
Туловый павильон

A-A

B-B

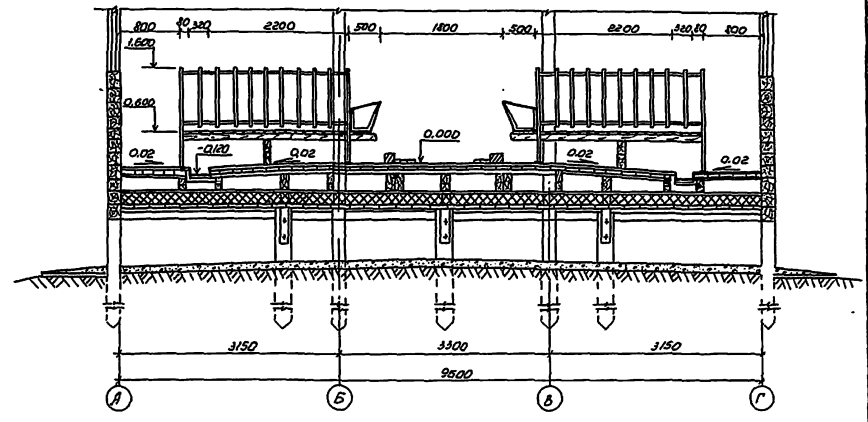
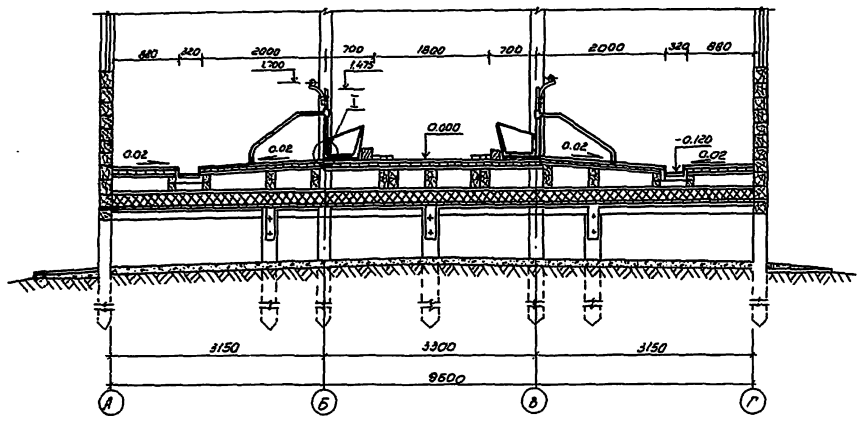

Б-Б

I

II

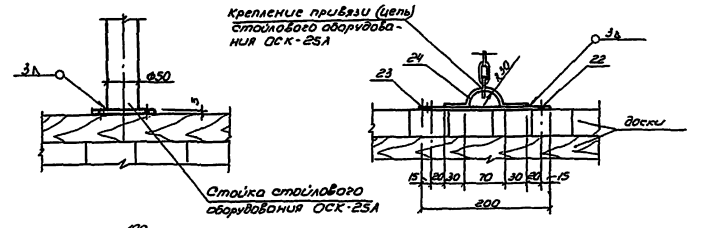
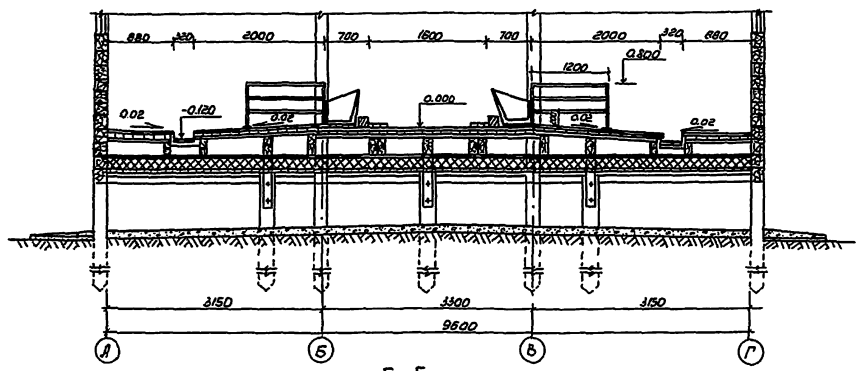

1. Стойки и ограждения столового оборудования ОСК-25А обрезать, выдерживая размер 1475 мм согласно чертежа.
2. В пластине (лист 23) сверлить отверстия ф. 9.
3. Сварку проводить электродами 342 ГОСТ 9467-75.
4. Спецификацию технологического оборудования см. лист ТХ-9.
5. Расположение разрезов см. лист ТХ-2.

Г-Г

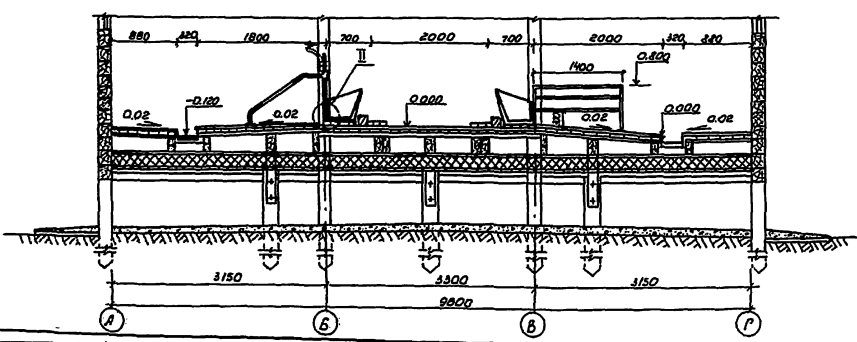

Проектировщик: А.С.О. С.Т.О. В.С.И. В.С.В. В.С.С. В.С.Д. В.С.З.
 Проверенный: В.С.С. В.С.Д. В.С.З.
 Главный инженер: В.С.С. В.С.Д. В.С.З.
 Руководитель проекта: В.С.С. В.С.Д. В.С.З.
 Автор проекта: В.С.С. В.С.Д. В.С.З.

			тп 801-3-30м.84 IX			
Привезан:		Выполнено: В.С.О. С.Т.О. В.С.И. В.С.В. В.С.С. В.С.Д. В.С.З.			Родильная на 12 коров для районов крайнего севера.	
Умб.н.		Л.С.Л. В.С.И.С. В.С.В. В.С.С. В.С.Д. В.С.З.			Лист 3	
		Инженер: В.С.С. В.С.Д. В.С.З.			доп.раскраска краской желтого цвета	
		Копия: Умб.н.			формат: 221	

Тупової проект
Львові І

Фрагмент плана.



Схема разводки вакуумпробод.



1. Конденсат из вакуум-баллона удаляется в ведро.

в канализацию.

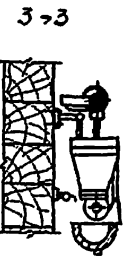
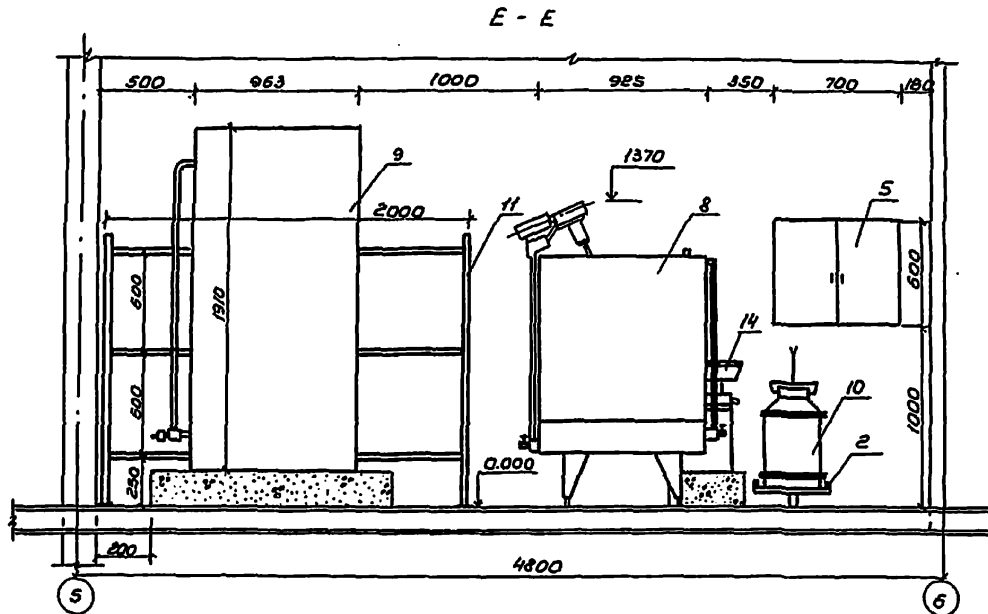
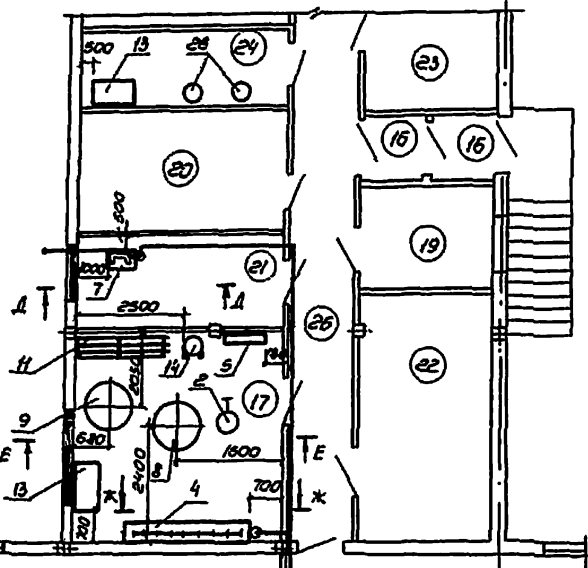
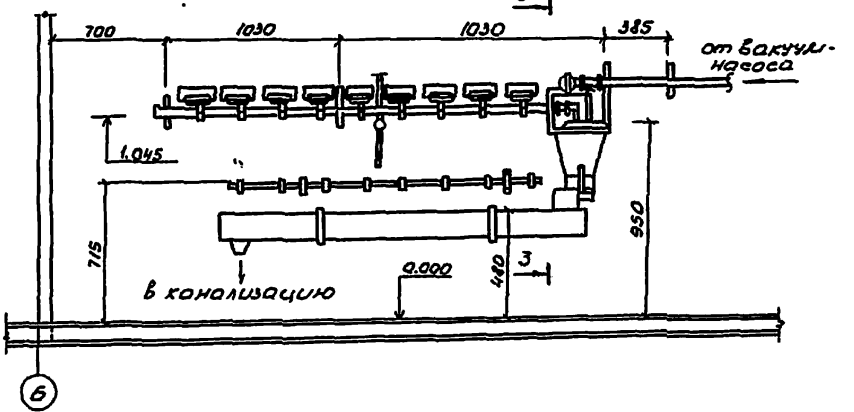
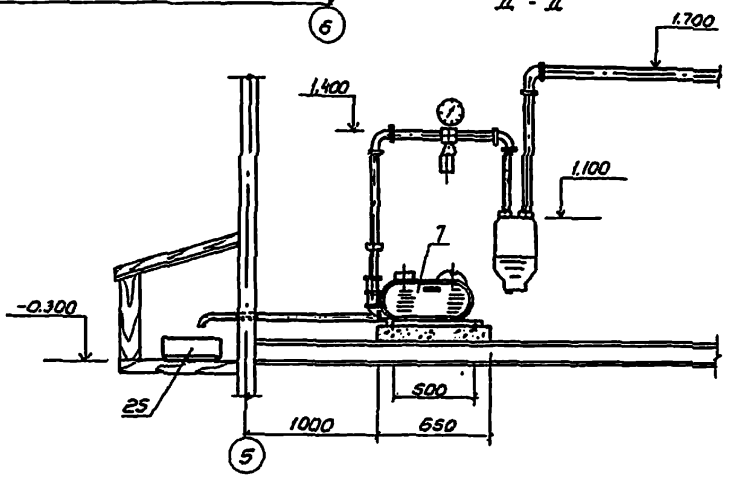
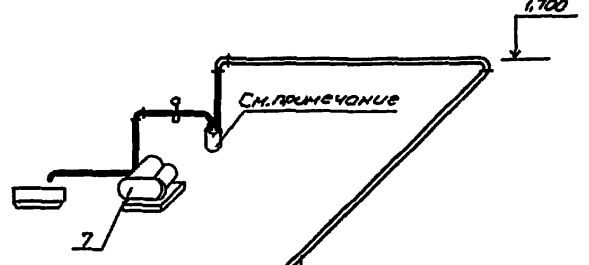
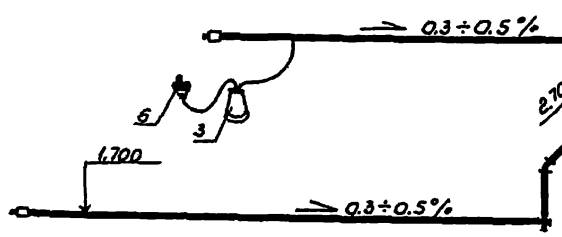

			тп 801-3-30М.84	ТХ	
Приблизно:	ЭУП Горбачев М.И.	Радиальная на 12 карб для	Студия	Лет	Лет
	Ноч. от Казанов К.А.	района Крайнего Севера	ДП	4	
	Эксперт Бабошкин	Фрагмент плана. Схема раз-	госстрой	расход	
	и.контр. Вобольни	водки вакуумпробод.	расход	расход	
	рук. зр. Терентьев				
И.М.Б.И.	Литкен, Скляук				

копир. 1997 ©

формат: 22 г

Личн. и дата
И.М.Б.И.
Личн. и дата
И.М.Б.И.
Личн. и дата
И.М.Б.И.
Личн. и дата
И.М.Б.И.
Личн. и дата
И.М.Б.И.

фрагмент плана.

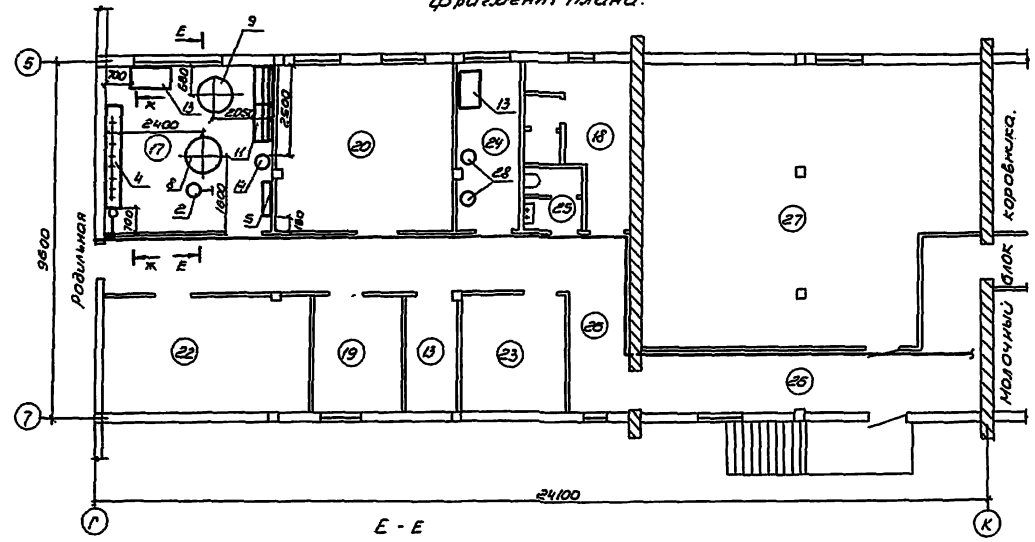

Экспликация помещений

Наименование	Площадь м ²	Категория по взрывной, взрывопожарной и пожарной опасности.
13 Помещение для инвентаря	20,0	в
17 Молочно-моечная	21,15	д
18 Дильевая с сардеребной	10,28	д
19 Веткавинет с алтекой	7,28	д
20 Служебное помещение	21,49	д
22 Вентиляционная	32,08	д
23 Электрощитовая	9,04	д
24 Помещение для хранения и приготовления дезинфицирующих и моющих средств.	7,29	д
25 Санузел	2,62	д
26 Коридор	46,03	—
27 Котельная	66,24	г

1. При блокировке родимной с коровником помещение 21 (вакуум-насосная) аннулируется. Вакуум подается из вакуум-насосной коровника.
2. Спецификацию технологического оборудования смотреть на листе ТХ-9.

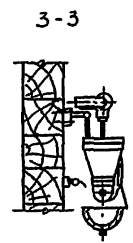
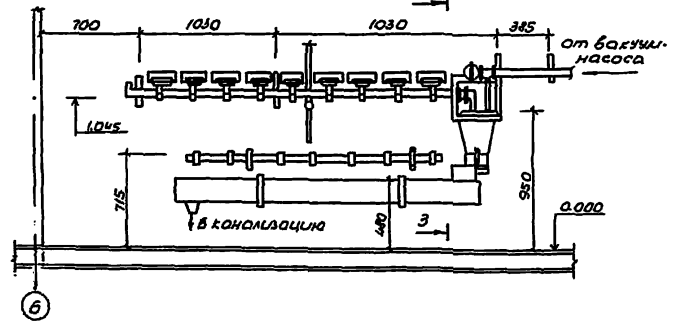
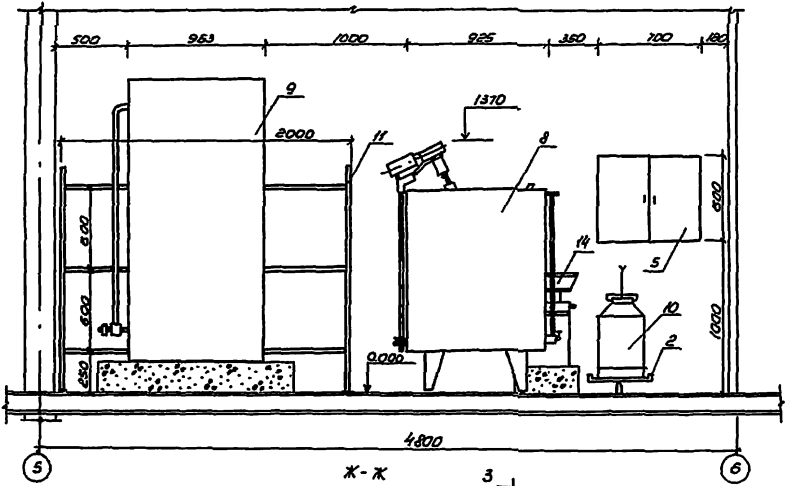

			ТЛ 801-3-30М.84	ТХ
Привязки	2117 Горбанев Нач. отд. Колосков Эл. спец. Бовшман Инж. Кондр. Бовшман Инж. Терентьев Инж. Сидорук	11/21/84 11/21/84 11/21/84 11/21/84 11/21/84 11/21/84	Родимная на 12 коров для районов Крайнего Севера.	Статус Лист Листов РП 5
ИНВ.Н.	фрагмент плана. Разрезы Е-Е, Ж-Ж: 3-3. (Вариант блокировки с коровником).			восстановитель проекта

копир. Циф. Д.

формат 22Г

Т.Ц.Лобов проект

С.А.Т.О. 13-12-84
Нач. з.т.с. 21/1
Лобов

План расстановки облучателей "Лу" и 301-30М"

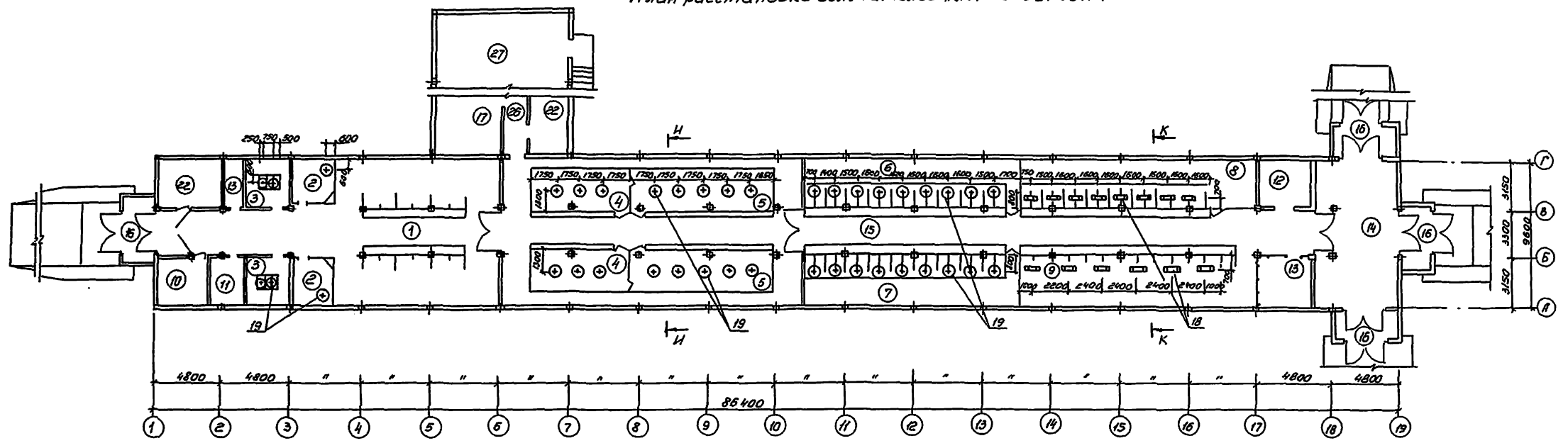

И - И

К - К

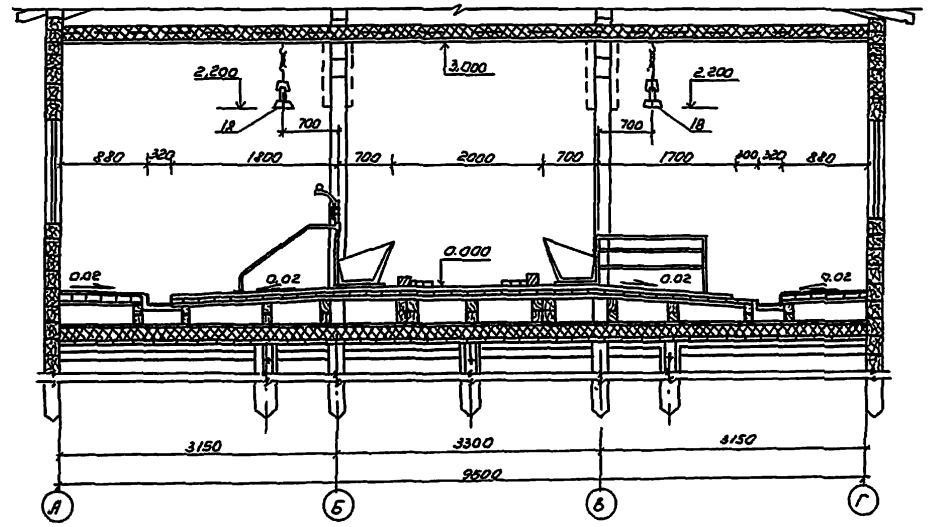
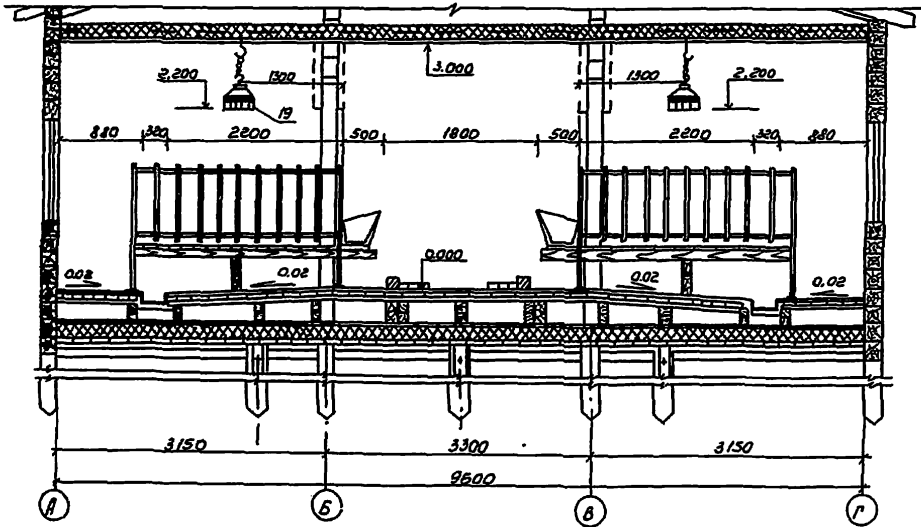

Тубовой проект Альбом 1

г.п. 801-3-30м. 84 ТХ							
1							
Прибязан:	ЭЛП	Забачева	Мон	Родильная на 12 коров для района Крайнего Севера	Станд	Лист	Листов
	Кач.отв.	Казаков	Кло		РП	6	
	Ел.Елец	Бовошкин	Жоу	План расстановки облучателей "ЛУ" и 301-30М"	ГОСТРОУ, расстр		
	И.Контр.	Бовошкин	Жоу				
	Рук.тр.	Терентьев	Жоу	Разрезы И-И; К-К.	Красноярский край		
	СМЖМ	Скворик	Жоу				

Копир. С.И.Д.

А - А

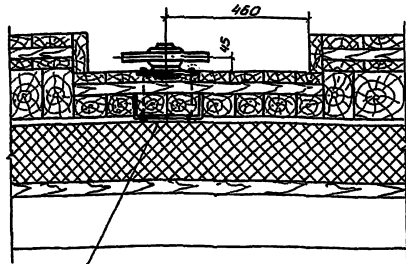

МН-4 см. строительную часть ЛС-44

Н - Н

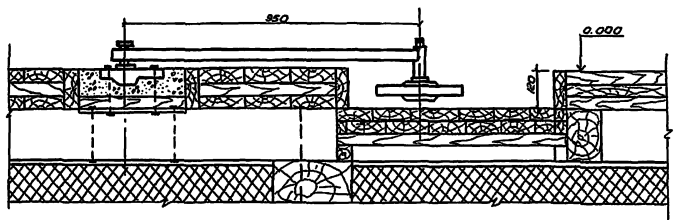

М - М

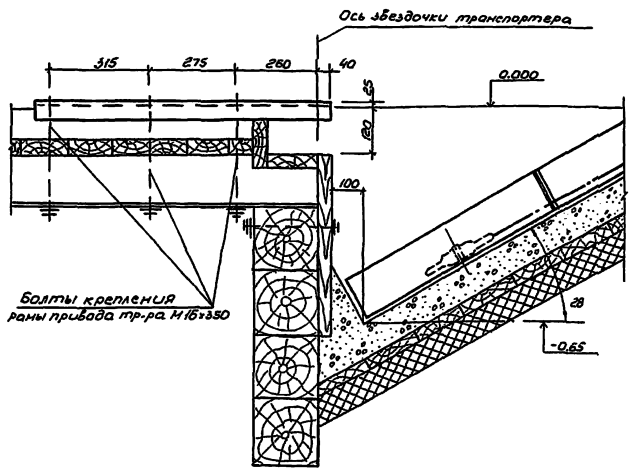

П - П

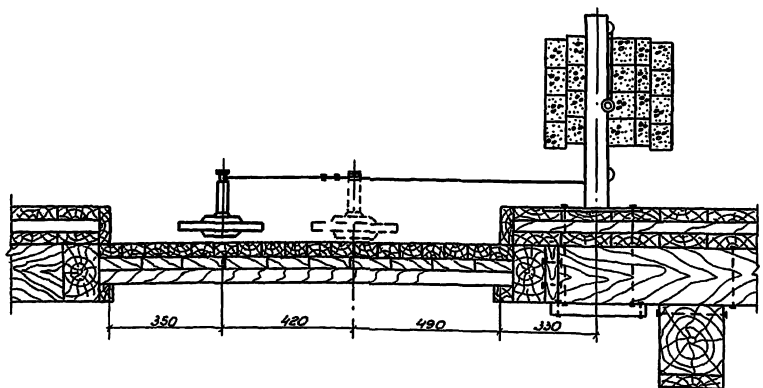

*1. Бетонные г/ры для транспортера ТСН-3.06
изготовить на МЗСте в соответствии с
инструкцией завода-изготовителя.
2. Сварку выполнить электродом Э-42 по ГОСТ 9467-75.*

				т.п 801-3-30М.84	ГХ
Приказан:	В.И.П. Евдокимова	Н.И.И. Ночай	Н.И.И. Казаков	родильная на 12 гороб для райондов Крайнего Севера	Стация Лист Листов Р.П. 8
Удобр.	И.А.И. Сидяева	И.А.И. Гурьян	И.А.И. Востов	разрезы А-А, М-М; Н-Н; П-П.	Госстрой РСФСР Крайнарконтротрострой
	капитр М.М.С.			формат. 221	

Спецификация технологического оборудования.

Продолжение.

Мясо и туловый проект

Марка, поз.	Обозначение	наименование	кол.	Масса, ед. кг.	Примеч.	
1	Д. ПР. 02.000.1	Вакуумный провод (d _в =25мм; d _н =40мм)	1		1-я установка Д.МС-2.6	
2	Д. ПР. 03.000	Тележка для перевозки фляг	4			
3	Д. ПР. 04.000	Ведро доильное	8			
4	Д. ПР. 05.000	Устройство промывки				
5	Д. ПР. 05.000-01	Шкаф запасных частей	1			
6	АДЧ-1	Доильный аппарат	8			
7	ЧБЧ-60	Установка вакуумная унифицированная	1			
8	ВДП-300	ванна длительной пастеризации	1	170		N=0,6кВт.
9	ВЭТ-800	водонагреватель электрический	1	350		N=11,7кВт.
10	ФЛ-38	фляга для молока	10	9,05		емк.=3л.
11		Стеклож для хранения				деревян.
12		Ведро для выдойки телят молоком	30			покупн.
13	БЛ-250	Бак молокоприемный	2	260		емк.=250
14	ПФ-М	Пропариватель фляг	1			
15	ТСН-3.05	Транспортер скребковый для навозудаления	1	2730		N ₁ =4кВт N ₂ =15кВт
16	ОСК-25А	Оборудование стойло-вог для коров.	1			к-т
17	РПШ13С	весы для взвешивания живых животных	1	890		
18	ЭО1-30М	Эритемный облучатель для облучения живых животных ультрафиолетовыми лучами	14	6,5		N=40Вт
19	"ЛЧЧ"	Автоматизированная				

Марка, поз.	Обозначение	наименование	кол.	Масса, ед. кг.	Примеч.
		Установка для инфракрасного обогрева и ультрафиолетового облучения	1	4,5	N=20кВт
20	КРД-7	Кормушка для телят	243		строит. чак.
21	КРД-6	Кормушка для коров	85,8		эм. ст. ч.
22		ШУРуп 18*8 ГОСТ 1144-80	280	0,002	
23		Пластина лист Б-3 (100*3) е=200 ГОСТ 103-75	70	0,471	
24		Пятая, Крчг 8 ГОСТ 2590-71 ет.3 ГОСТ 380-71 е=130мм	25	0,050	
25	Лист Б-10 ГОСТ 19904-74	Поддон металлический (300*300*200 л)	1	2,07	
26	ТУ-300	Тележка ручная универсальная	2	82,4	Q=300кг
27	БЦМ-90-10Л.	Тележка транспортная	1	30,0	Q=150кг.
28	БА 11290 ГОСТ 21029-75	Бочка алюминиевая для химических продуктов	2	43,1	емк.=50л.
29	АП-1А	Полка	12	0,75	емк.=185л

Шифр код, Вид, и дата, Методич. и

Привязан:

ЗУП	Зардачева	Копи	Родильная на 12 коров для районов Крайнего Севера	Стация	Лист	Листов
Нач. отд.	Казаков	Копи		рп	9	
З. спец.	Бобоилин	Копи	Спецификация технологического оборудования.	Госстрой РСФСР		
Н. контр.	Бобоилин	Копи		Красноярский край		
рук. зр.	Терентьев	Копи				
Инжен.	Селибуев	Копи				

копир. Числ 50

формат: 22г

Ведомость рабочих чертежей основного комплекта

Типовой проект

Лист	Наименование	Примечание
1	2	3
АС-1	Общие данные.	
АС-2	Фасады в осях 1-19; 19-1) А-К; К-А	
АС-3	Фасады в осях 1-19; 19-1) А-К; К-А (Вариант блочировки)	
АС-4	План на отн.0.000.	
АС-5	Фрагменты плана 1:2	
АС-6	Фрагмент плана 3. План отверстий и фундамен- тов под оборудование.	
АС-7	Фрагмент плана 3. План отверстий и фундамен- тов под оборудование (Вариант блочировки)	
АС-8	Разрезы 1-1; 3-3; 7-7	
АС-9	Разрез 2-2	
АС-10	Разрезы 4-4; 5-5	
АС-11	Разрез 6-6. Детали перегородок.	
АС-12	План свайного поля.	
АС-13	Маркировочная схема проемов и обвязки цокольного перекрытия.	
АС-14	Узлы 1-1; 2-2; 3-3. Осушающий фронт. Деталь обшивки стен	
АС-15	Маркировочная схема балок цокольного перекрытия молочного блока	
АС-16	Маркировочная схема балок цокольного перекрытия	
АС-17	План полов. Экспликация полов	
АС-18	Маркировочная схема балок и щитов чердачного перекрытия	
АС-19	Маркировочная схема стропил	
АС-20	Разрезы по стропилам 1-1; 2-2; 3-3.	
АС-21	Узлы разрезов 1:5; 8:10	
АС-22	Фрагменты разреза 1:2	
АС-23	Фрагмент разреза 3	
АС-24	Узлы разреза 6:7. Элемент продуха. Соединение свай с каменной	
АС-25	План кровли. Фронтон по оси 1 (19)	
АС-26	Брандмаурная стена. План ростабка под брандмаурную стену.	
	Узлы 1-1; 2-2	
АС-27	Узлы плана 1:9. Деталь крепления стойки ворот.	
АС-28	Узлы нижней обвязки 1:3	
АС-29	Деталь пола родильной.	
АС-30	Узлы плана 10.11.	
АС-31	Узлы плана 12. Сечения.	
АС-32	План устройства полов в денниках и профилакторных	
АС-33	Индивидуальная клетка для телат. Фрагмент 1 групповой клетки	

Проект разработан в соответствии с действующими нормами и правилами и предусматривает мероприятия, обеспечивающие взрывопожарную и пожарную безопасность при эксплуатации здания.

Главный инженер проекта: *Уборн Г. Горбачева*

1	2	3
АС-34	Клетки группового содержания телят	
АС-35	Рама ворот ВР-7. Узлы и сечения	
АС-36	Щиты чердачного перекрытия сш1 + сш. Щиты каналов навозоудаления ш-1 + ш-3	
АС-37	Ограждение балкоов	
АС-38	План крыльца. Разрезы 1-1; 2-2	
АС-39	Слуховое окно. Деталь вентиляционной шахты	
АС-40	План выгульного двора. Вороты выгульного двора. Эвено жердевого ограждения	
АС-41	Металлические изделия ММ-1-ММ-9; А-1; А-2	
АС-42	Сводная спецификация	
АС-43	Сводная спецификация	

Ведомость ссылочных документов

Обозначение	Наименование	Примечание
ГОСТ 10407-70*	Окна деревянные для животноводческих и птицеводческих зданий.	
ГОСТ 17324-71	Двери деревянные для животноводческих и птицеводческих зданий.	
ГОСТ 18853-73	Ворота деревянные распашные для животноводческих и птицеводческих зданий.	
ГОСТ 22415-77	Щкафы деревянные для хранения одежды в санитарнобытовых помещениях промышленных предприятий.	
ГОСТ 1006-68	Щиты деревянные для нежелезобетонных перегородок	
ГОСТ 4598-74*	Литы древесноволокнистые. Технические требования	
ГОСТ 9573-82*	Литы и маты теплозвукоизоляционные из минеральной ватной ваты на синтетическом связующем	
ГОСТ 2850-80	Картон асбестовый. Технические требования	
ГОСТ 530-80	Кирпич и камни керамические. Технические условия	
ГОСТ 7798-70*	Биты с шестигранной головкой (нормальной точности) (биты шестигранные) (нормальной точности)	
ГОСТ 5915-70*	Конструкция и размеры	
ГОСТ 4028-63*	Узлы стропильные. Конструкция и размеры.	
ГОСТ 8509-72*	Сталь прокатная угловая равносторонняя. Соргомент.	
ГОСТ 8510-72*	Сталь прокатная угловая неравносторонняя. Соргомент.	
ГОСТ 18903-74*	Сталь листовая горячекатаная. Соргомент.	
ГОСТ 8478-81	Сетки сварные для железобетонных конструкций. Технические условия.	
ГОСТ 5781-75	Сталь горячекатаная для армирования железобетонных конструкций.	
Серия 2.130-1 вып.13	Детали стен и перегородок жилых зданий.	
Серия 2800-2 вып.5.9	Унифицированные узлы и детали сельскохозяйственных зданий и сооружений.	
Серия 1.494-27 вып.5	Воздушно-тепловые устройства с полостными утепленными клапанами.	

Ведомость спецификаций

Лист	Наименование	Примечание
АС-5	Спецификация элементов заполнения проемов. Ведомость заполнения ворот и дверей	
—	Спецификация отверстий родильной	
АС-6	Спецификация отверстий молочного блока	
АС-7	Спецификация отверстий молочного блока (вариант блочировки)	
АС-12	Спецификация деревянных свай	
АС-13	Спецификация древесины на проганы и обвязку цокольного перекрытия	
АС-14	Спецификация деревянных элементов на осушающие продухи	
АС-15	Спецификация деревянных элементов на цокольное пере- крытие	
АС-18	Спецификация деревянных элементов на чердачное пе- рекрытие	
АС-20	Спецификация деревянных элементов на крышу.	
АС-25	Спецификация древесины на один фронтон.	
АС-26	Спецификация стержней на один элемент.	
АС-26	Спецификация элементов и материалов на лист	
АС-29	Спецификация пиломатериалов на полы	
АС-32	Спецификация древесины для ограждения профилактория	
АС-33	Спецификация деревянных элементов индивидуальной клетки.	
АС-34	Спецификация древесины на клетки группового содержания.	
АС-35	Спецификация древесины на раму ворот ВР-7.	
—	Спецификация металлических изделий на раму ворот ВР-7.	
АС-36	Спецификация древесины на щиты.	
АС-37	Спецификация древесины на ограждение балкоов.	
АС-38	Спецификация деревянных элементов на крыльцо	
АС-39	Спецификация деревянных элементов на слуховое окно	
АС-40	Спецификация древесины на ограждение выгульного двора	
АС-41	Спецификация металлических изделий	
АС-42	Сводная спецификация деревянных элементов на здание	
АС-43	Сводная спецификация металлических элементов на здание	

Исходные данные для разработки данного типового проекта и расчетные параметры даны в общей части пояснительной записки.

Привязан				
Ш.в. №8				
		801-3-30 м. 84		АС
Лист	из	всего	Лист	из
1/17	17	17	1/17	17
Наименование	Исполнитель	Дата	Лист	из
Родильная на 12 коров для районов Крайнего Севера	Г.С. Горбачева	1982	20	43
Общие данные		ГОСТ 19.000-80 Формат 227		

ФАСАД В ОСЯХ 1-19

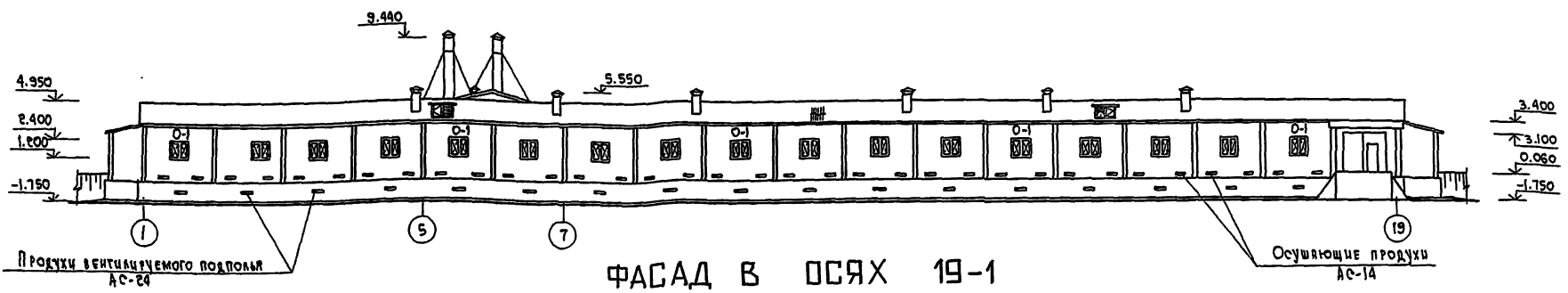

ФАСАД В ОСЯХ 19-1

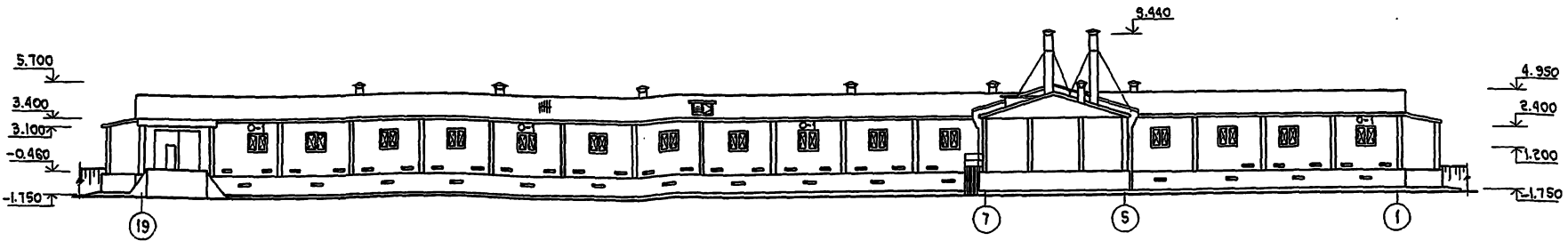

ФАСАД В ОСЯХ А-К

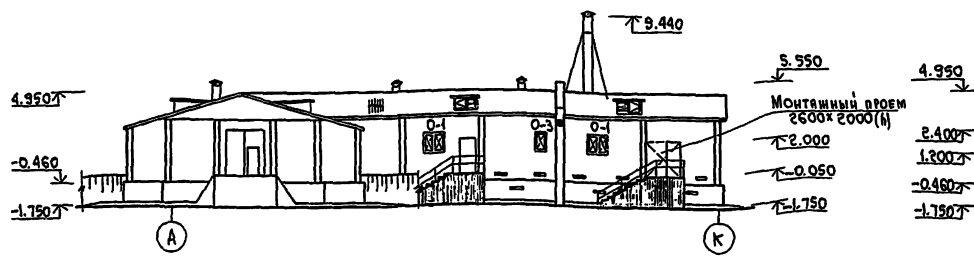

ФАСАД В ОСЯХ К-А

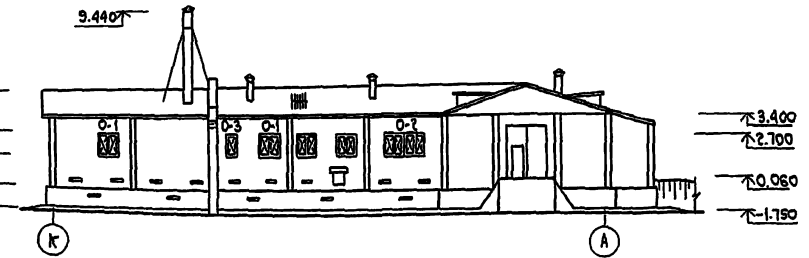

Наружная обшивка стен горизонтальная из досок $\delta=13$ мм прибиваемых по маячным рейкам. Стыки досок выполнять на стойках. Поверх стыков установить нащельники. Доски обшивки условно не изображены.

Арх. проект

ИЗДАНИЕ ПОСЛЕДНЕЕ

		801-3-30м-84		АС
ГРУППА ПРОЕКТА		НАЧ. ОТД. ИВАНОВ И.С.		Родильня на 12 коров для районов Крайнего Севера
Привязан		Н. КОНТ. ИВАНОВА И.С.		
		ЧУК. ГР. МАЛАХОВИЧЕВ		Фасады в осях 1-19; 19-1; А-К; К-А.
		СТ. ИНЖ. СЕРГУНОВА		
ИНВ.Н		ТЕХНИК СМОЛЕНКО		Госстроя РСФСР Брянская проектно-строительная организация
		Копирован: АСР -		Формат 22г

ФАСАД В ОСЯХ 1-19

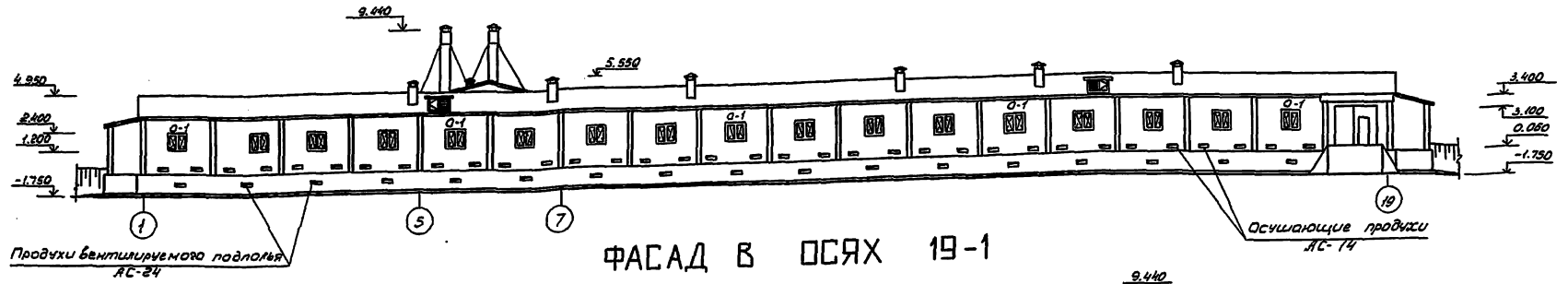

ФАСАД В ОСЯХ 19-1

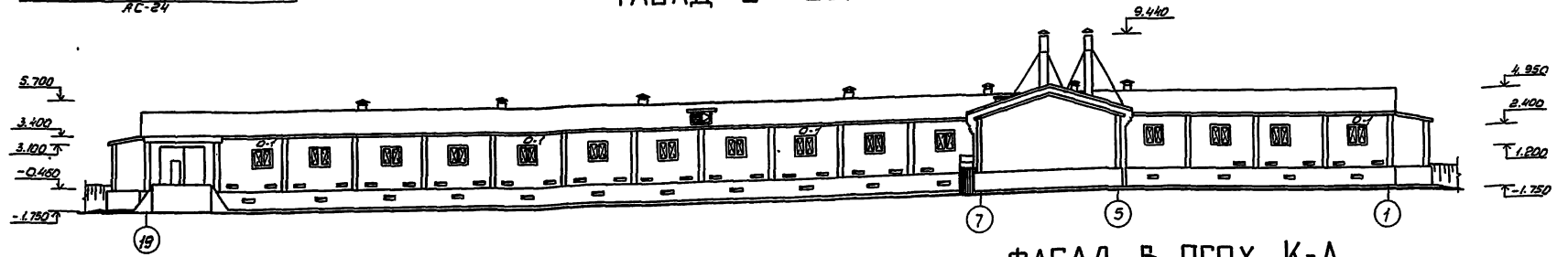

ФАСАД В ОСЯХ А-К

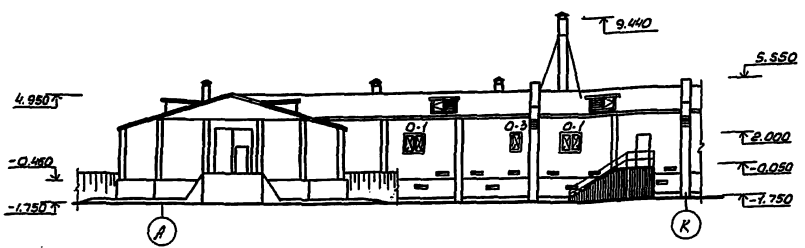

ФАСАД В ОСЯХ К-А

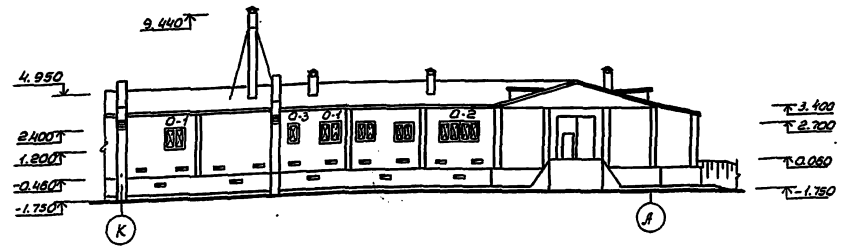

1. Наружная обшивка стен горизонтальная из досок б/дмн прибываемых по маячным рейкам. Стыки досок выполнять на стойках. Поверх стыков установить нащельники. Доски обшивки условно не изображены.

		т.п. 801-3-30М.84		АС	
УВЛП	Варшава	Родильная на 12 коров для районов Крайнего Севера	Строит	Лист	Листов
Исполн.	Иванов И.И.		Р.П.	3	
Привязан:		Фасады в осях 1-19, 19-1, А-К; К-А (вариант блочного б/ку)	госстрой РСФСР		
Инв.л.		Техник Дмитриев И.И.	проектировщик		
		Копировать: ЦИВИЛЬНАЯ	формат 221		

Тепловой проект Ледовик I

План на отм. 0.000

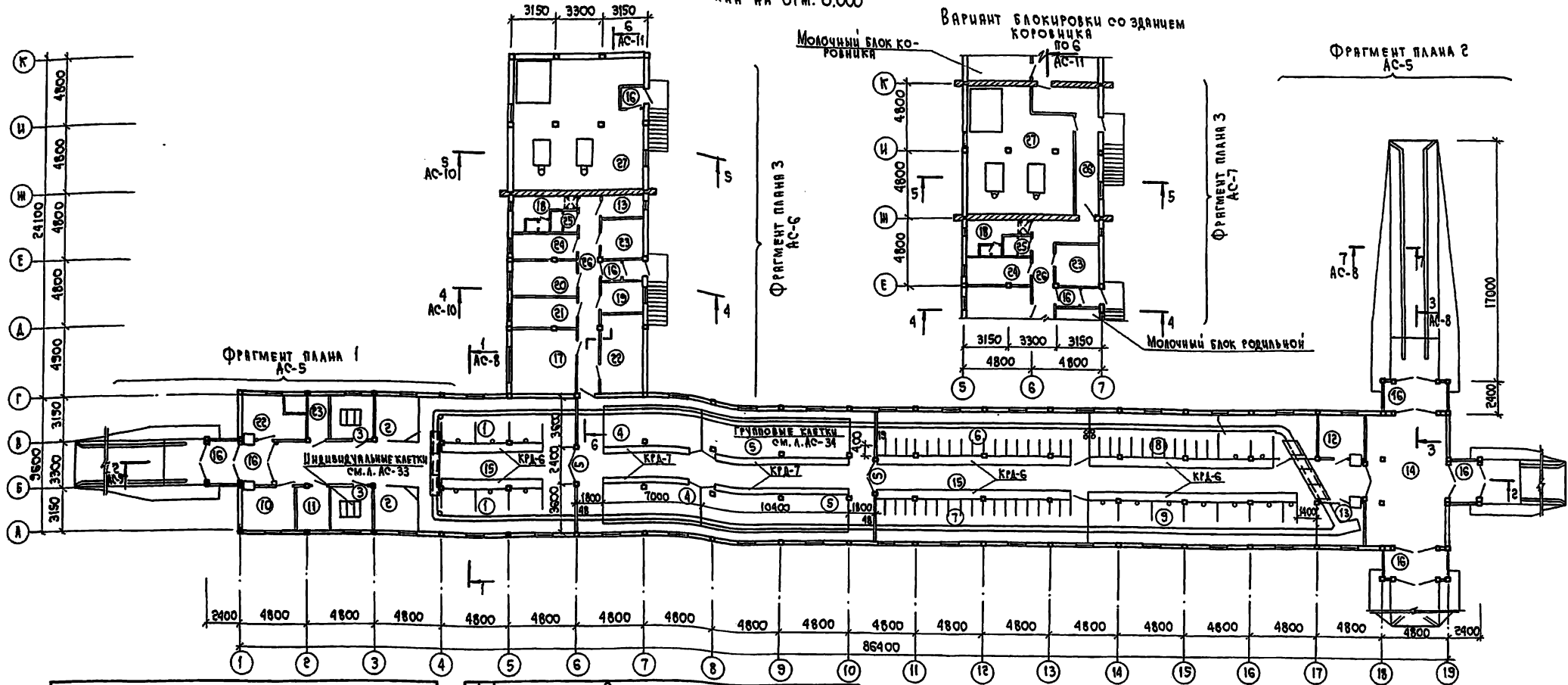

Экспликация помещений

Номер по плану	Наименование	Площадь м ²	Категория производства по взрывной и пожарной опасности
1	Секция для отела коров	43.49	А
2	Денники	18.60	А
3	Процедурный для телат до 20-дневного возраста	19.80	А
4	Секция для телат в возрасте от 20 дней до 2-3 месяцев	53.20	А
5	Секция для телат в возрасте от 2-3 до 6 месяцев	79.04	А
6	Секция для молодых от 6 до 9 месяцев	57.00	А
7	Секция для молодых от 9 до 12 месяцев	57.00	А
8	Секция со столами для молодых от 12 до 18 месяцев	58.70	А
9	Секция со столами для тем. молодых и нетелей от 18 до 25 мес.	58.70	А
10	Помещение хранения кормов	12.05	В
11	Помещение сан.обработки животных	7.13	А

№	№	№	№
12	Помещение хранения кормов для телат, молодых и нетелей	11.18	В
13	Помещение для инвентаря и подстилки	15.00	В
14	Навозный проезд	56.16	А
15	Кормовой проезд	253.27	А
16	Гамбург	49.48	А
17	Молочно-молочная	21.16	А
18	Душевая с гардеробной	10.28	А
19	Веткабинет с аптекой	7.28	А
20	Службное помещение	12.29	А
21	Вакуум-насосная	21.70	А
22	Вентиляционная	9.20	А
23	Электрощитовая	9.04	А
24	Помещение для хранения и приготовления дезин. и моющих средств	7.89	А
25	Санузла	2.62	А
26	Коридор	21.17	—
27	Котельная	46.03	Г
		84.50	66.24

- За относительную отметку 0.000 принят уровень чистого пола кормового проезда, что соответствует абсолютной отметке ...
- Стены основного здания родильной выполняются из брусев сеч. 200x200(н) мм, молочного блока и котельной из брусев 200x200 мм. Брусья укладываются на пакле и крепятся деревянными нагелями ϕ 30 мм ρ -440 мм, расположенными через 1.2 м в шахматном порядке по высоте стен. Примыкания к брайндюэриной стене осуществляется в паз.
- Вход кормовых и навозных проездов выполняются по шпальте из досок б=50 мм и уложить колесоотбойные брусья, см. АС-29.
- Значения в знаменателе даны для варианта блокировки со зданием коровника.
- Кормушки КРД-6-66.8 м.п; КРД-7-24.9 м.п выполняются по серии С.800-2 вып.5.

801-3-30м-84		АС
Привязки	Г.И.П. Корсаев И.И.П. Иванов А.С.П. Шевяков И.И.П. Кондратьев Р.К.Г. Макашова С.И.И. Сергеев И.И.И. Шевченко	Родильная на 12 коров для Районов Крайнего Севера Стадия Лист Листов РП 4
План на отм. 0.000		Госстрой РСФСР Красноярский госполитехн

Копировала: АС2,-

Формат 29Г

Типовой проект АА.1

И.И.П. Шевяков
 И.И.П. Иванов
 И.И.П. Кондратьев
 Р.К.Г. Макашова
 С.И.И. Сергеев
 И.И.И. Шевченко

Фрагмент плана 1.

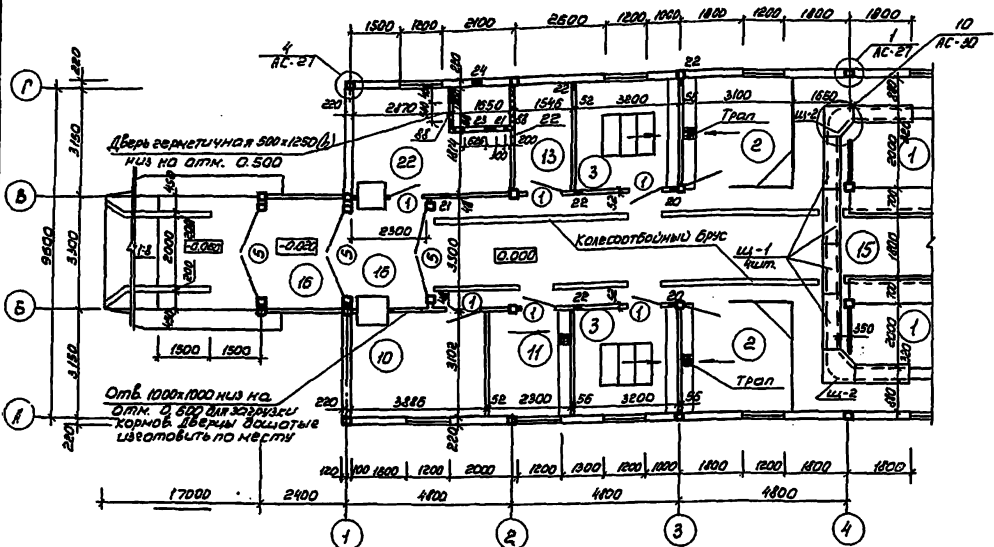

Фрагмент плана 2

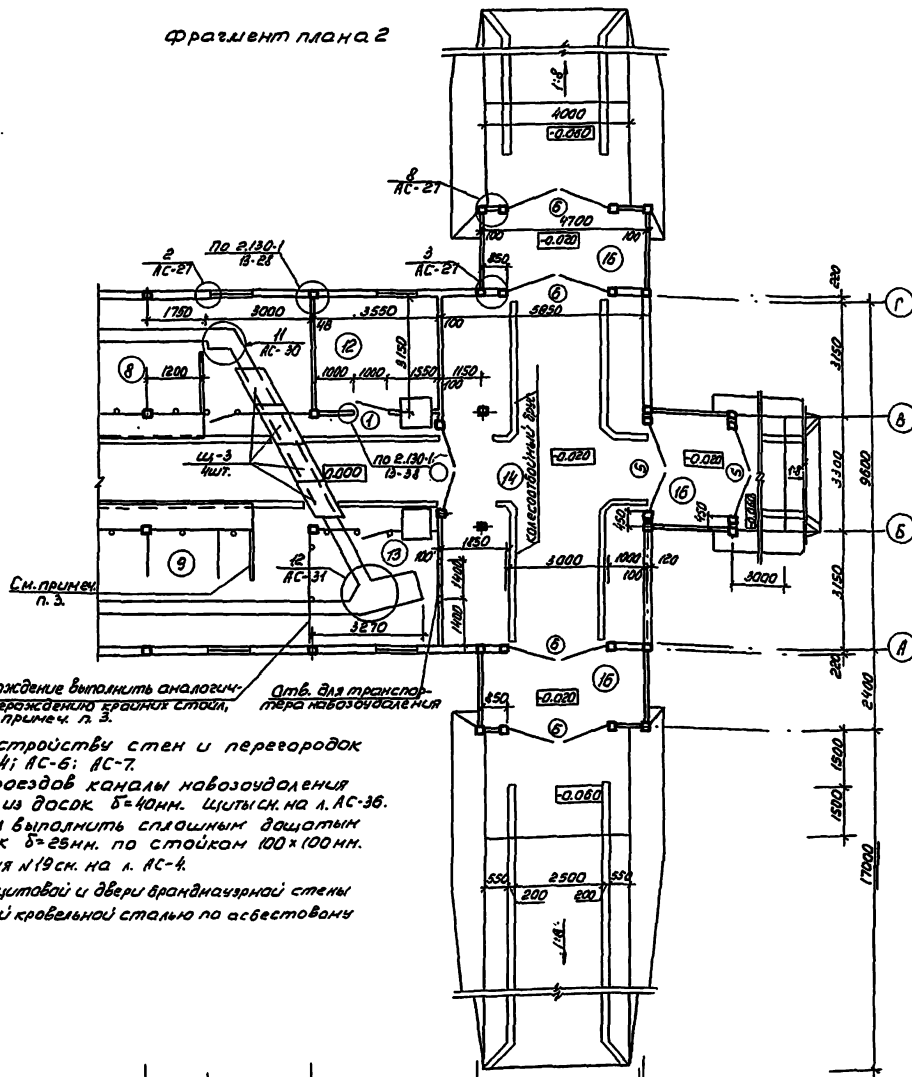

Ограждение выполнять аналогично ограждению крайних стоек, см. примеч. п. 3.

Отб. для транспорта невозможна.

Спецификация элементов заполнения проемов.

Марка поз.	Обозначение	Наименование	Кол.	Масса кв. м.	Примеч. нум.
0-1	ГОСТ 15407-70*	Окно ОР-12-12	38		
0-2	"	ВР12-12 (2места)	1		
0-3	"	ОГ 06-12	2		
1	ГОСТ 17324-71	Дверной блок Д-69	19		18 - др. впр. Битер.
2	"	Д-68	2		
3	"	Д-70	4		
4	"	Д-75	2		
5	ГОСТ 18453-73	Ворота ВР7-К	8		
6	"	ВР6-К	4		

1. Основные примечания по устройству стен и перегородок смотреть на листах АС-4; АС-6; АС-7.
2. В местах проходов и проездов каналы невозвоздушения перекрываются щитами из досок б=40мм. Щиты см. на л. АС-36.
3. Ограждение крайних стоек выполнять сплошным дощатым высотой 1,2м; в=2м. из досок б=25мм. по стойкам 100x100мм.
4. Расположение отверстия №19 см. на л. АС-4.
5. Двери в котельной, электрощитовой и двери врандочной стены обшиваются оцинкованной кровельной сталью по асбестовому картону.

Ведомость проемов ворот и дверей

Марка поз.	размер проема
1	1000x2040 (н)
2	1200x2040 (н)
3	800x2040 (н)
4	1000x2100 (н)
5	2400x2700 (н)
6	3000x2700 (н)

С п е ц и ф и к а ц и я о т в е р с т и й р а д и а л ь н о й

№ отверстия	Размер в х в мм	Отметка низа отверстия	Кол.	Назначение отверстия
19	500x500	1.900	1	ВЕНТИЛЯЦИЯ
20	200x200	2.300	2	"
21	400x400	2.200	2	"
22	800x150	0.500	5	ТЕПЛОСНАБЖЕНИЕ
23	525x525	0.238	1	ВЕНТИЛЯЦИЯ
24	300x490	1.800	1	ВОЗДУХОЗАБОРНОЕ ОТВЕРСТИЕ

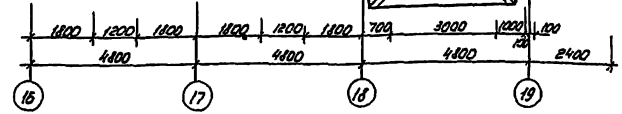

Привязка:

Госстрой РСФСР
Институт Северного
Учен. центра
Иркутская

радиальная на 12каров для
районов Крайнего Севера

фрагменты плана 1.2

ГОССТРОЙ РСФСР
Иркутская

Т.п. 801-3-30 м.84

АС

Лист 5

Формат 22Г

Трубовой проект А150007

Инж. С.Т.О. Виноградов
Инж. В.Т.О. Виноградов

План отверстий и фундаментов под оборудование

Спецификация отверстий молочного блока

фрагмент плана 3

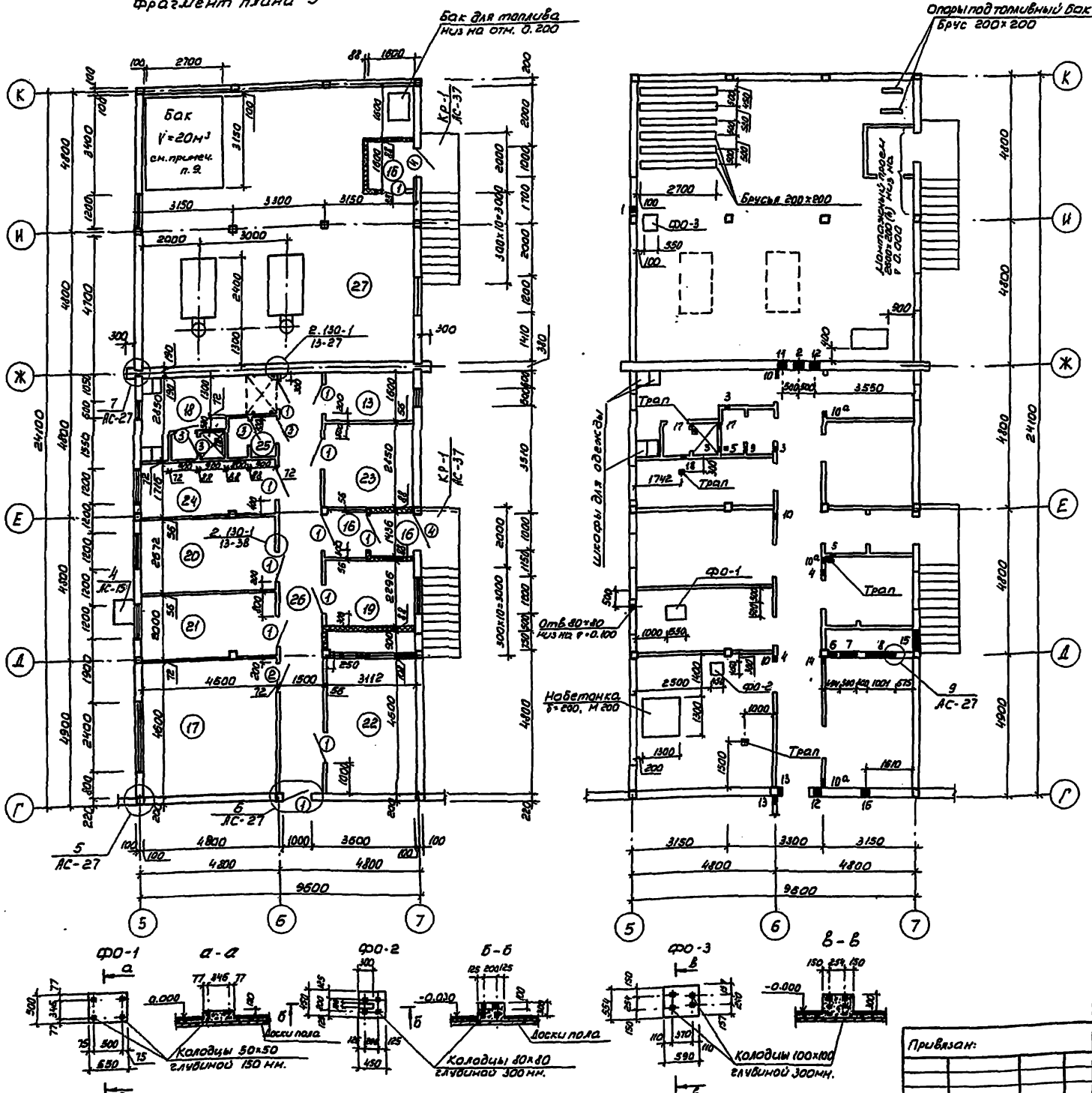

№ отверстия	Размер в мм	Отметка пола отверстия	Кол.	Назначение отверстия
1	200x200	0.900	1	Водопровод
2	200x200	2.300	1	" "
3	100x100	2.100	4	" "
4	100x100	2.400	2	" "
5	100x100	в пол	2	Канализация
6	450x450	отм 2.450	1	Вентиляция
7	500x1250	0.500	1	Герметичная дверь
8	100x1099	0.260	1	Вентиляция
9	200x200	0.030	1	Канализация
10	150x100	2.750	3	Отопление молочного блока.
10 ^а	150x100	2.500	3	" "
11	300x400	2.600	1	Отопление и теплоснабжение
12	300x200	2.500	2	Отопление радиальной
13	200x150	2.625	5	Теплоснабжение
14	250x200	2.300	1	" "
15	750x490	1.800	1	Вентиляция
16	550x550	1.850	1	" "
17	250x350	2.525	2	" "
18	300x250	2.625	1	" "

- Каркосые перегородки б=88(104)мм выполняются согласно серии 2.130-1 вып. 13, лист 6 -деревянный каркас из стоек 50x40 (200x100) и обвязки 30x25(100x50) мм, с брусом 2хбоздям по ГОСТ 1028-63, заполнение минераловатными плитами б=20мм по ГОСТ 9573-82 обшивка листами твердой ДВП б=4мм ГОСТ 4598-74.
- Щитовые перегородки выполняются из деревянных щитов по ГОСТ 1006-68 и обшиваются листами твердой ДВП б=4мм. ГОСТ 4598-74 или шпунтуются, кромки электрошпунтовой, внутренние поверхности которой облицовываются краевой сталью по асбестовому картону ГОСТ 2850-80
- Детали перегородок смотри лист АС-11.
- Опоры под топливный бак выполнить по месту.
- Работать совместно с листом АС-4.
- Фундаменты Ф0-1, Ф0-2, Ф0-3 из бетона М200 (расход 0.15м³) выполнять совместно с бетонированием пола.
- В гардеробной установить шкафы по ГОСТ 22415-77, см. лист АС-43.
- Двери бронированным стеклом (1) выполнить с приспособлениями для самозакрывания и уплотнителями в притворе.
- Стальной бак для воды V=20м³ изготавливать в помещении котельной после устройства бетонного пола и обшивки стен облицовочной краевой сталью по асбестовому картону.

т.п. 801-3 - 30 м. 84 АС

Привязан:		Стадия	Лист	Листов
Г.Ш.П. Воронцова	С.Ш.	радиальная на 12 коров для районов Крайнего Севера	р.п.	6
Нач.отд. Уланов В.Г.	И.Ш.			
Э.опека Уланов Ю.И.	И.Ш.			
И.контр. Уланов Ю.И.	И.Ш.			
Рук.г.р. Новикова И.Б.	И.Ш.	фрагмент плана 3. План отверстий и фундаментов под оборудование	госстрой РСФСР	Кристаллографический
Стенд. Сергеева О.В.	И.Ш.			
Техник. Уланов В.И.	И.Ш.			

Топографический проект. Листов I
 Инв. №: ШИП/84
 М.п. С.Т.О. Воронцова Г.Ш.П.
 М.п. С.Т.О. Уланов В.И.

Фрагмент плана 3

План отверстий и фундаментов под оборудование

СПЕЦИФИКАЦИЯ ОТВЕРСТИЙ МОЛОЧНОГО БЛОКА
(вариант блокировки)

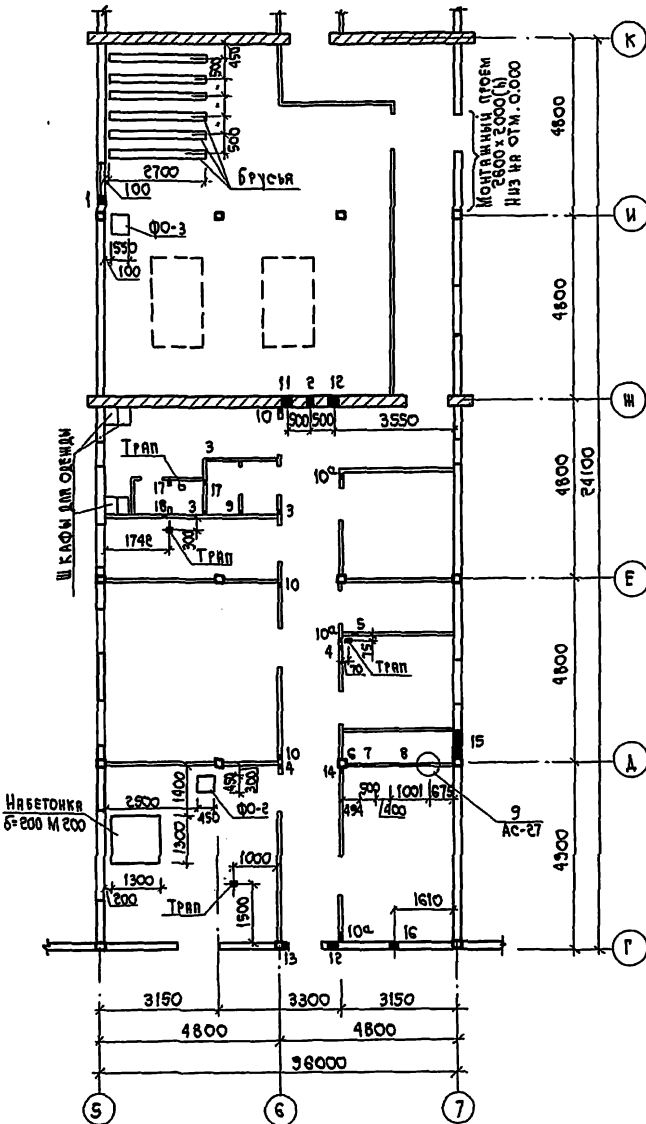
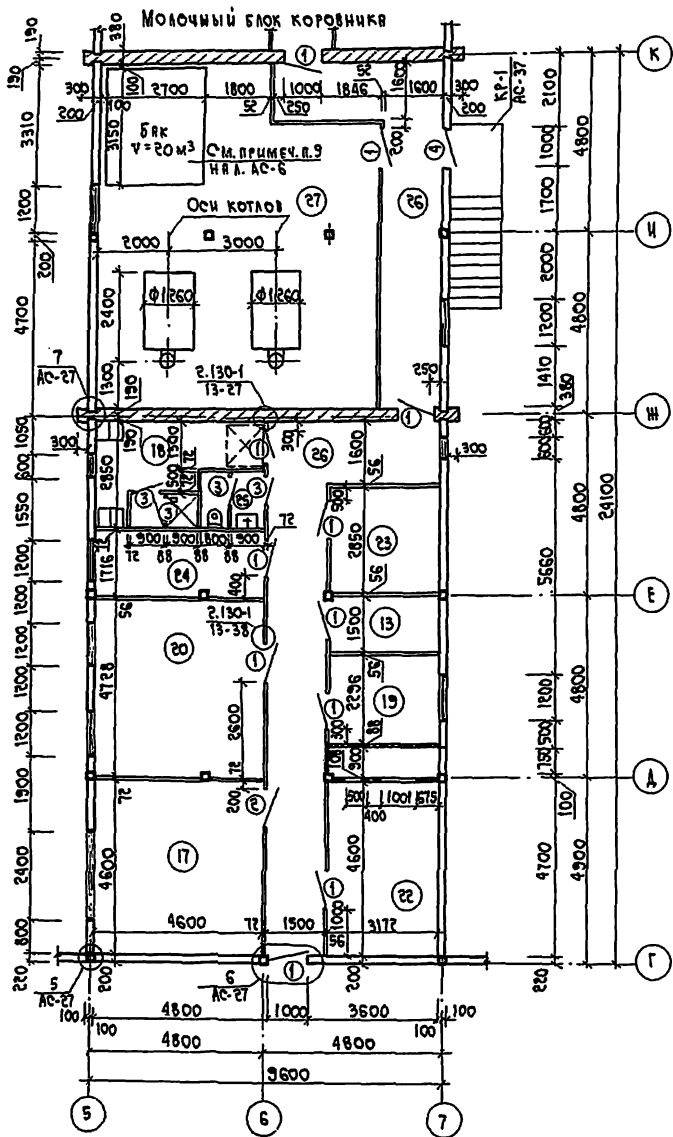

№ отверстия	Размер в х м	Отметка низа отверстия	Кол.	Назначение отверстий
1	200x200	0.900	1	Водопровод
2	200x200	2.300	1	
3	100x100	2.100	4	
4	100x100	2.400	2	
5	100x100	в полу	2	Канализация
6	450x450	оск на 2.450	1	Вентиляция
7	500x1250	0.500	1	Герметическая дверь по серии
8	100x1099	0.260	1	Вентиляция
9	200x200	0.030	1	Канализация
10	150x100	2.150	3	Отопление молочного блока
10а	150x100	2.500	3	
11	300x400	2.600	1	Отопление молочного блока и теплоснабжение
12	300x200	2.500	2	Отопление с родильной
13	200x150	2.625	5	Теплоснабжение
14	250x200	2.300	1	Теплоснабжение калориферов
15	750x490	1.800	1	Вентиляция
16	550x550	1.850	1	
17	250x350	2.525	2	
18	300x250	2.625	1	

- Каркасные перегородки б=88(108)мм выполняются согласно серии 2.130-1 вып.13 лист 6 - деревянный каркас из стоек 50x80(200x100)мм и обвязки 80x25(100x50)мм, скрепленные гвоздями по ГОСТ 4028-63, заполнение минераловатными плитами б=80мм по ГОСТ 9573-82, обшивка листами твердой ДВП б=4мм ГОСТ 4598-74.
- Щитовые перегородки выполняются из деревянных щитов по ГОСТ 1006-68 и обшиваются листами твердой ДВП б=4мм ГОСТ 4598-74 или штукатурятся, кроме электрошитовой, внутренние поверхности которой облицовываются кровельной сталью по асбестовому картону ГОСТ 2850-80.
- Детали перегородок смотри лист АС-11.
- Опоры под топливный бак выполнить по месту.
- Двери брашмазурных стен (поз.1) выполнить с приспособлениями для самозакрывания и уплотнителями в притворах.
- Работать совместно с листом АС-4, АС-5.
- Фундаменты Ф0-2, Ф0-3 из бетона М200 (расход 0.15м³) выполнять совместно с бетонированием пола.
- В гардеробной установить шкафы по ГОСТ 22415-77, см. лист АС-43

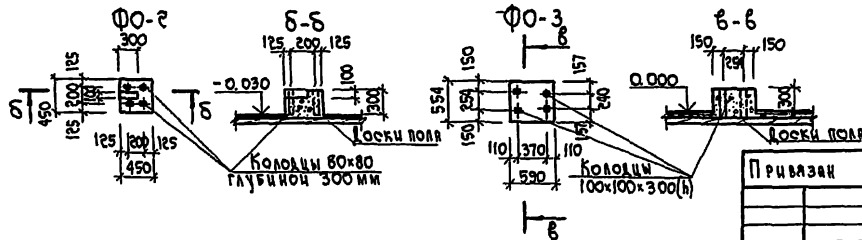

		801-3-30м. 84		АС	
Г.П.	Орехов	М.П.		Родильная на 12 коров	Старый лист
И.О.Т.	Лянов	И.О.П.		для районов Крайнего Севера	Листов
И.К.О.Т.	Лянов	И.О.С.			РП 7
Р.У.К.	Гр. Маракшина	И.О.В.		Фрагмент плана 3. План отверстий	Госстрой РСФСР
С.И.И.	Сергучева	И.О.З.		и фундаментов под оборудование	Красноярский край
Т.Е.К.И.К.	Смоленкова			в вариант блокировки	Госстрой РСФСР

Копирован: АЭЭ-

Формат 22Г

Типовой проект АЛ.1
 БАЗАКОМ 2022
 БРАНЕВОЙ
 НАЧ. С.И.О.
 ДИРЕКТОР
 И.О.С.

РАЗРЕЗ 1-1

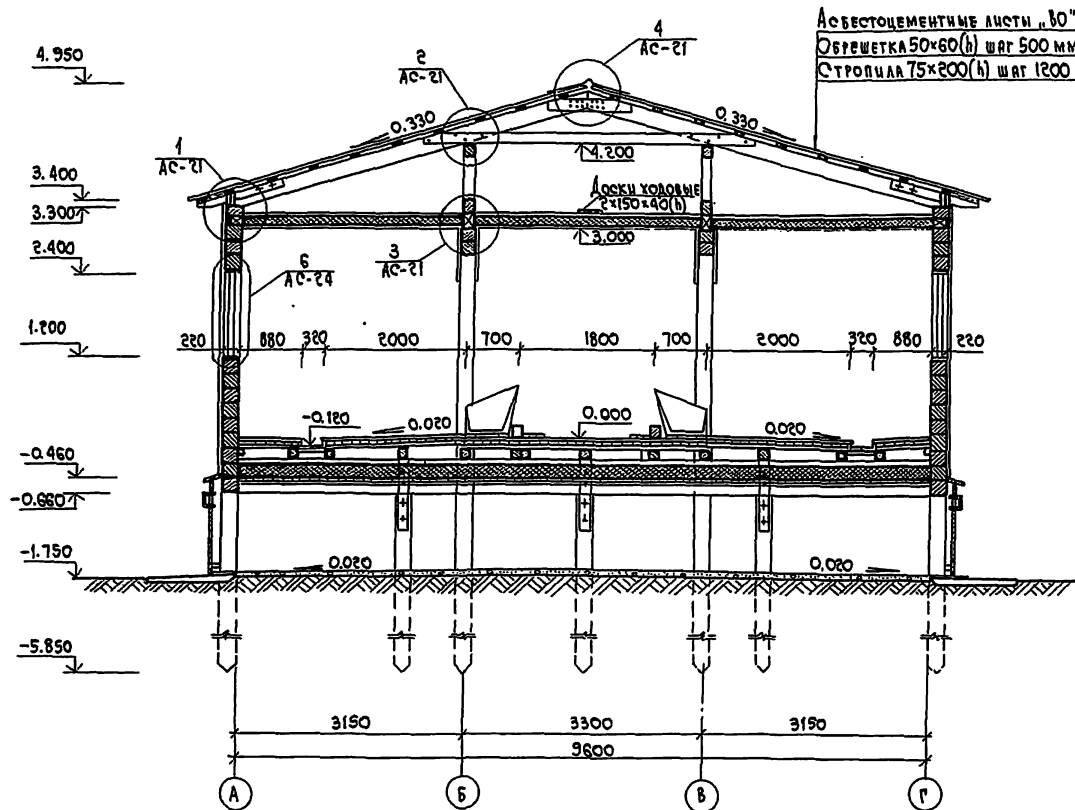

РАЗРЕЗ 3-3

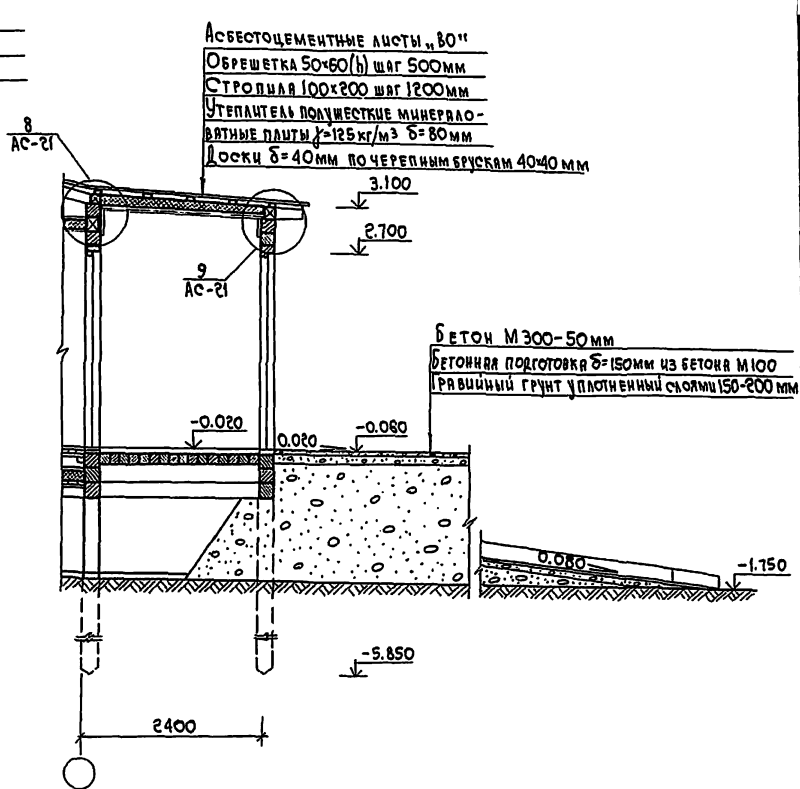

7-7

БР-7	450	200
БР-6	550	200

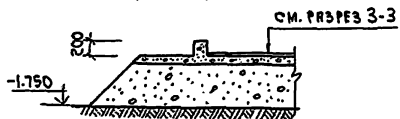

1. На разрезе 1-1 вентиляционные шахты и обивка стен снаружи условно не показаны.
2. В уровне блок цокольного перекрытия устраиваются осушающие продухи смотри листы АС-14, АС-18.
3. Работать совместно с листом АС-4, АС-5.
4. Отметки на чертеже даны после осадки здания.
5. Деталь устройства полов родильной дана на листе АС-29

		801-3-30м.84		АС	
Привязан		Г.И.П.	Орбачева (И.П.)	Родильная на 12 коров	Стальная
		И.В.С.П.	Иванов Н.И.	для районов Крайнего Севера	Лист
		И.К.О.П.	Иванов Ю.И.	РП	8
		Р.У.К.Г.	Иванов И.И.	Госстрой РСФСР	
		С.И.И.И.	СЕРГОНОВ	Красноярский проектостроитель	
		Т.Е.Х.И.К.	Смоленков	Формат 22г	

Копирован: АС-2

М. 1

Типовой проект

Имя, №подполосы и дата вв. в строй. инв. с.т.о. КАРМАНОВ И.И. И.И. С.Т.О. ПОЛТАКОВ

Типовой проект АЛ.1

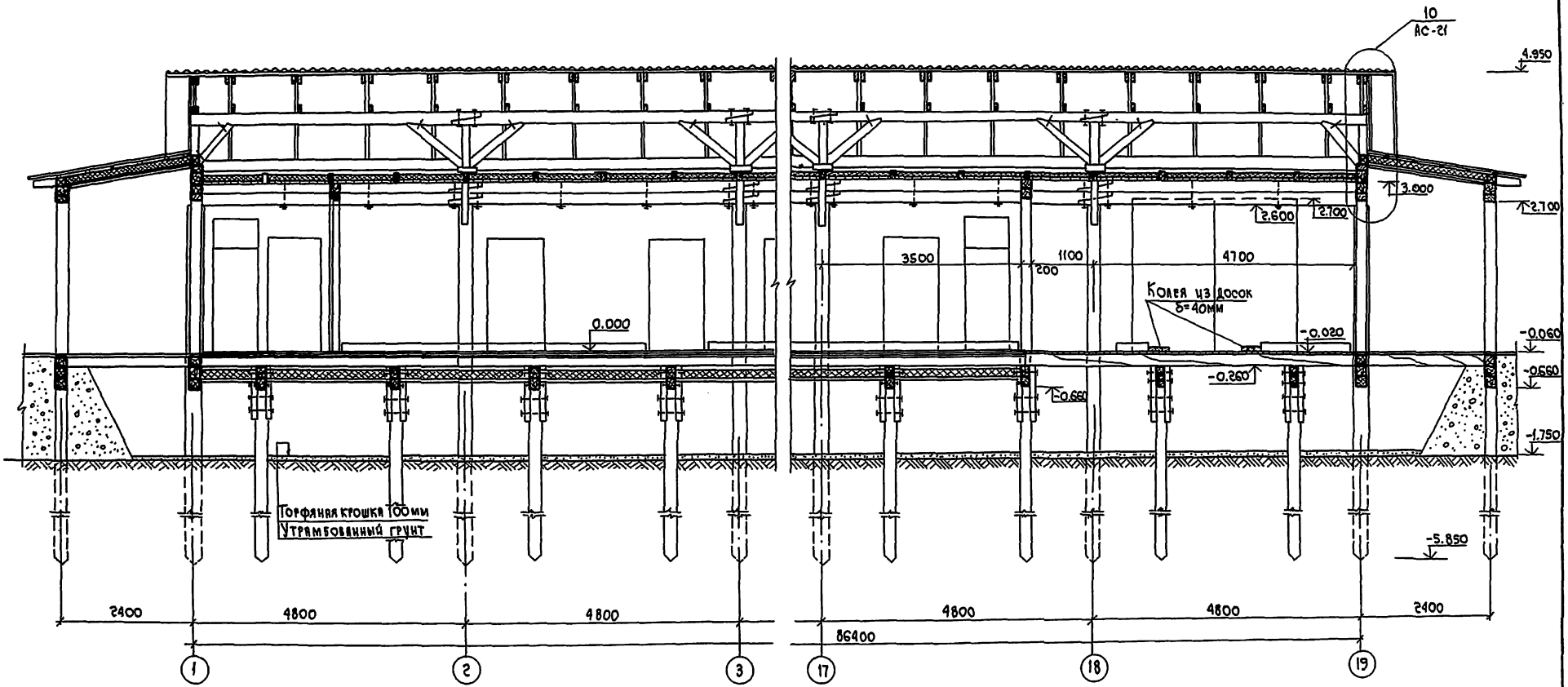

1. ВЕНТИЛЯЦИОННЫЕ ШАХТЫ НА РАЗРЕЗЕ УСЛОВНО НЕ ПОКАЗАНЫ.

ИЗД. С.ГО. РАМОНА

		801-3-30М.84		АС
ПРИВЯЗАН	Г.И. ОРЯЧЕВ	РОДильная на 12 коров для районов Крайнего Севера		Стация
	И.А. СЕЧЕНОВ	РП	9	Лист
И.В.Н.	С.В. Г. МАРКОВИЧ	РАЗРЕЗ 2-2		Госстроя РФ
	С.И.И. СЕРГЕЕВ			Красноярский край
		Копировал: А.В. -		Формат 22 г

РАЗРЕЗ 4-4

РАЗРЕЗ 5-5

А.И.
Типовой проект

АСБЕСТОЦЕМЕНТНЫЕ ЛИСТЫ ВО
ОБРЕШКА 50x60(н) ШИР 500ММ
СТРОПНАЯ 75x200(н) ШАГ 1200ММ

УТЕПЛИТЕЛЬ-ПОЛУШЕСТКИЕ МИНЕРАЛО-
ВАТНЫЕ ПЛИТЫ $\rho=300\text{кг/м}^3$ Б=180ММ
ШТИ НАКАТЫ СШ- ПО ЧЕРЕПНИМ
БРУСЬЯМ 40x40ММ
СЛОЙ АСБЕСТОВОГО КАРТОНА Б=4ММ
ОЦИНКОВАННАЯ КРОВЕЛЬНАЯ СТАЛЬ

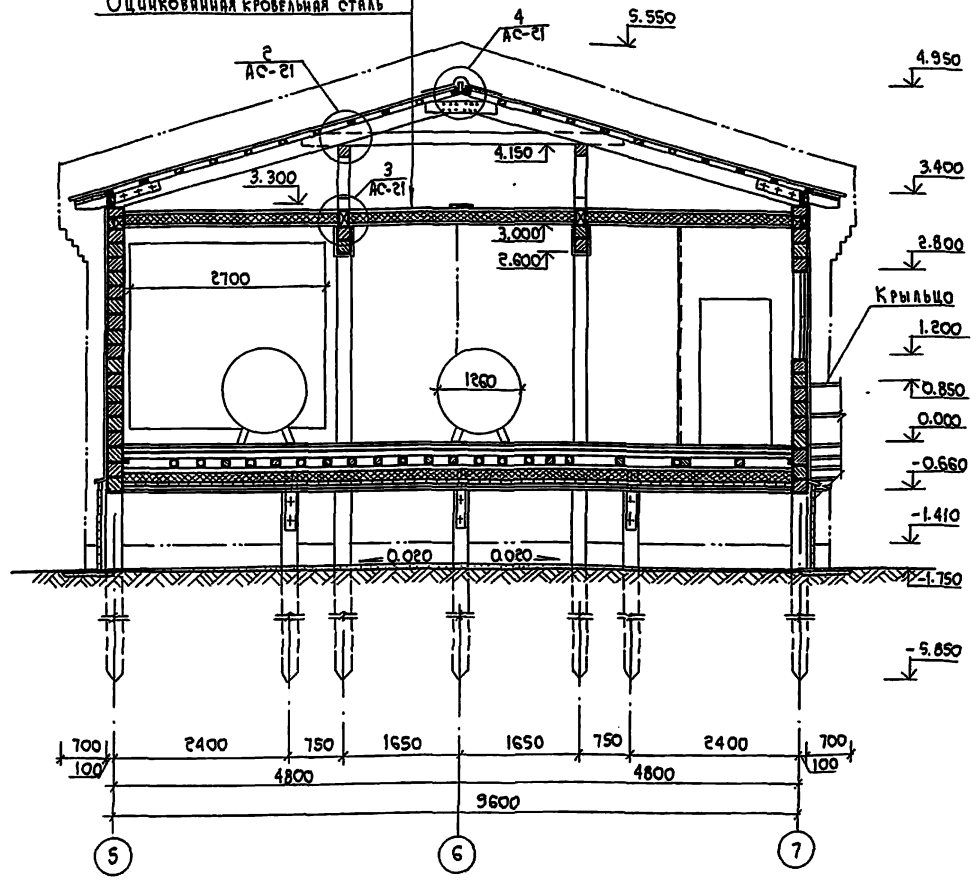
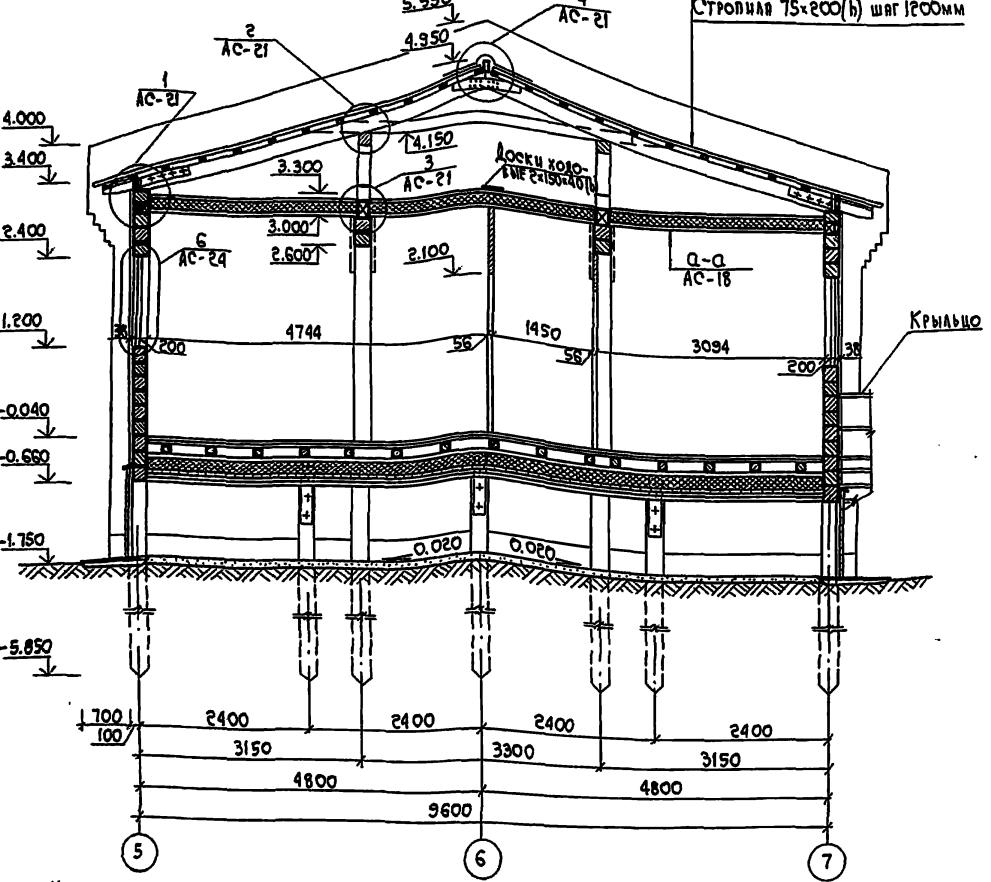

1. На разрезе 5-5 штрихпунктиром показаны конструкции только для варианта блокировки со зданием коровника.
2. На чердаке проложить ходовые доски Б=30мм по балкам.
3. Данные лист смотреть с листами АС-4; АС-6; АС-7; АС-21

		801-3-30 м. 84		АС
ПРИВЯЗАН	Г.И.П.	ГОРБАЧЕВА	Копи	Родильная на 12 коров для районов Крайнего Севера
	НАЧ. ОТД.	ИВАНОВ И.И.	Копи	
	А.С.ПЕЧ.	ИВАНОВ И.И.	Копи	Стальная лист листов РА ИО
	И.КОНТ.	ИВАНОВ И.И.	Копи	
		Р.К. ГР.	МАРАКВИНА	Госстрой РСФСР Красноярский край
		ПРОВЕРИЛ	СЕРГИНОВА	
		ИСПОЛНИЛ	САДЕНКО	РАЗРЕЗЫ 4-4; 5-5
Копировал: АЕГ -				ФОРМАТ 22г

ФРАГМЕНТ РАЗРЕЗА 3 АС-23

РАЗРЕЗ 6-6

ФРАГМЕНТ РАЗРЕЗА 1 АС-22

ФРАГМЕНТ РАЗРЕЗА 2 АС-22

Асбестоцементные листы - 80
Обрешетка 50x60(н) через 500мм
Стропильная 100x200(н) шаг 1200мм

Брандамаурная стена

СТАЛЬНОЙ БАК
ДЛЯ ВОДЫ

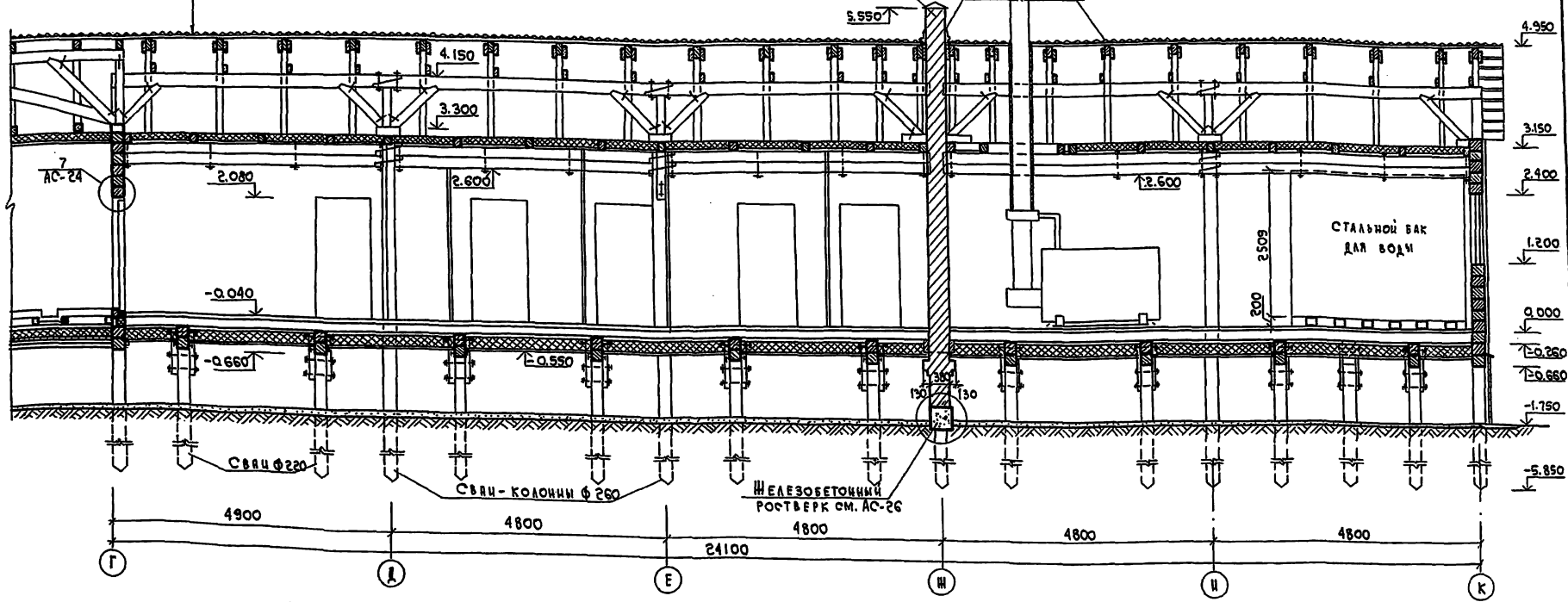

ДЕТАЛИ ПЕРЕГОРОДОК

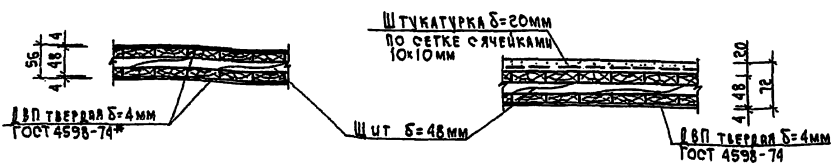

КАРКАСНАЯ

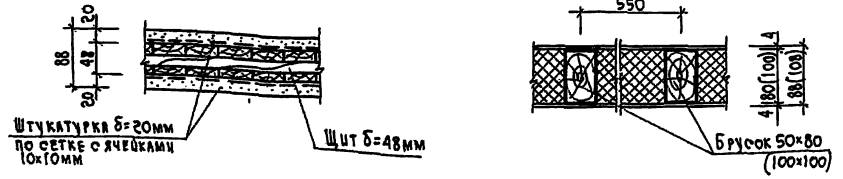

1. Данный лист смотреть совместно с листами АС-4, АС-22, АС-23.
2. Обшивка потолка и прогонов кровельной сталью в котельной на чертеже условно не изображена.

		801-3-30м.84		АС
Привязан	Г.И. ГОРБАЧЕВ	Родильная, на 12 коров для районов Крайнего Севера	Старый лист РИ	Листов И
	И.В.Н.			
	РАЗРЕЗ 6-6. ДЕТАЛИ ПЕРЕГОРОДОК			Госстрой РСФСР Крайнеарктического строительства

Копировано: АСЛ.

ФОРМАТ 227

АН.1
ТИПОЛОЖ. ПРОЕКТ
ИЗДАНИЕ 1974 Г. АРХ. Э. П. О. ПОДКОВНИКОВ

План свайного поля

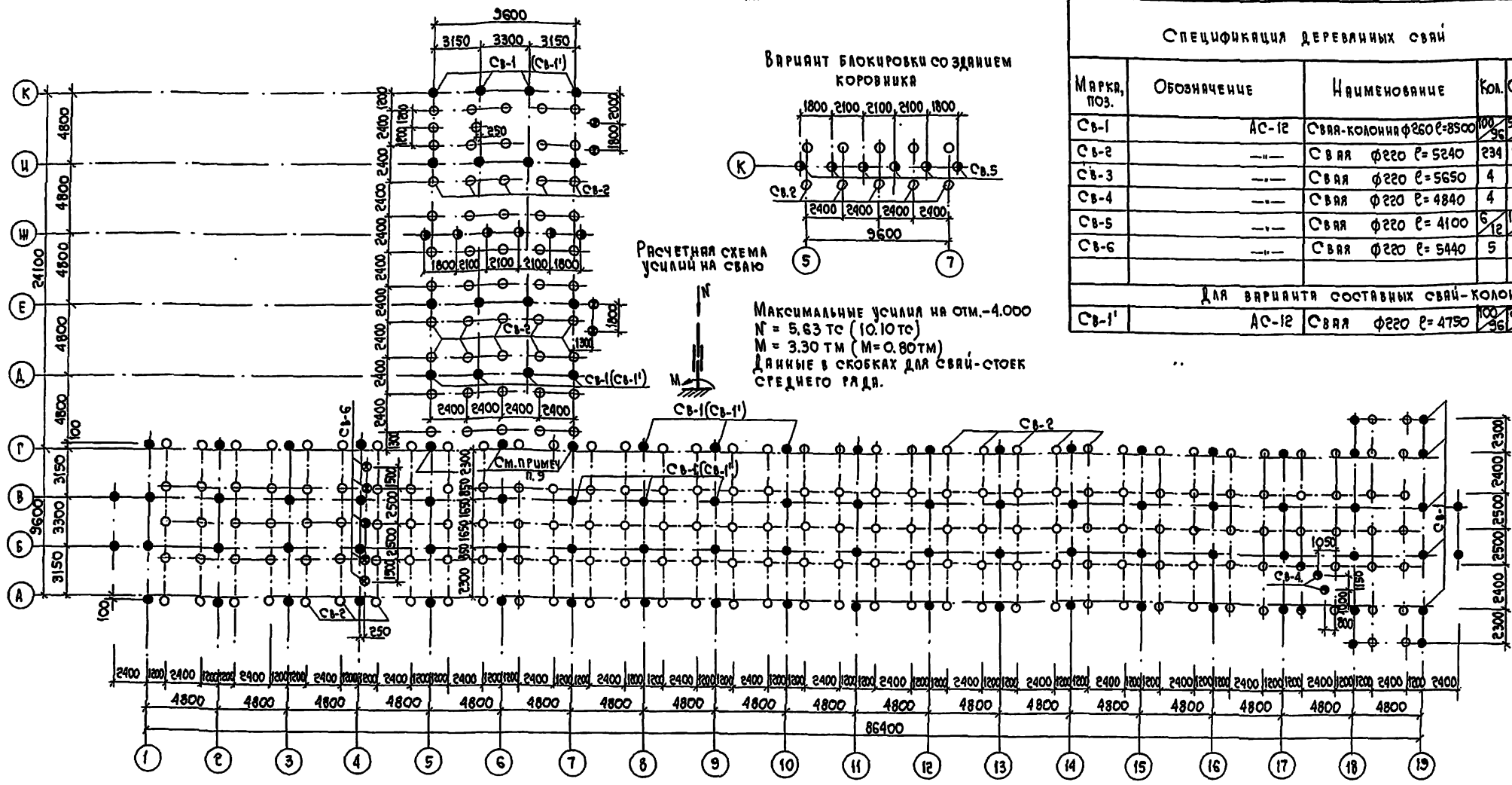

СПЕЦИФИКАЦИЯ ДЕРЕВЯННЫХ СВАЙ

Марка, поз.	Обозначение	Наименование	Кол.	Объем м ³	Примечание
Св-1	АС-12	Свая-колонна $\phi 260 \ell = 8500$	100	58.00	
Св-2	---	Свая $\phi 220 \ell = 5240$	234	56.16	
Св-3	---	Свая $\phi 220 \ell = 5650$	4	1.04	
Св-4	---	Свая $\phi 220 \ell = 4840$	4	0.86	
Св-5	---	Свая $\phi 220 \ell = 4100$	6	1.08	
Св-6	---	Свая $\phi 220 \ell = 5440$	5	1.25	
Для варианта составных свай-колонн					
Св-1'	АС-12	Свая $\phi 220 \ell = 4750$	100	22.00	

Типовой проект

Лист I

- Относительной отметке 0.000 соответствует абсолютная отм.
- Свайные фундаменты разработаны для грунтов супесчаных и глинистых (всех разновидностей). Мощность деятельного слоя $H_t = 2.0 \text{ м}$. Ледяность $L_b = 0.2$. Температура на глубине 3м не выше $t_0 = -0.3^\circ \text{C}$.
- Наибольшая нагрузка на свай-колонну = 10.1 тс, на свай цокольного перекрытия 6 тс.
- Заглубление свай в грунт принято не менее 4м.
- Несущая способность свай для данных грунтов принята 11.4 тс
- Погружение свай в грунт принято буропусковым способом в зимнее время.
- На плане в скобках указаны марки свай (Св-1') для варианта составных свай-колонн.
- Производство работ по устройству свайных фундаментов выполнять в соответствии с требованиями СНиП III-9-74, СНиП II-18-76 и указаниями пояснительной записки.

- Верх свай-колонн на пересечении осей Г-5; Г-6; Г-7 выполнить на отметке 2.450.
- Материал свай и свай-колонн-лиственница, II сорт.
- В знаменателе даны значения для варианта блокировки со зданием коровника.

УСЛОВНЫЕ ОБОЗНАЧЕНИЯ

- Свая-колонна Св-1 (Св-1') верх на отм. 2.650 (-1.100)
- Свая Св-2 — — — — — 0.610
- ⊙ Свая Св-3 — — — — — 0.200
- ⊕ Свая Св-4 — — — — — 1.010
- ⊗ Свая Св-5 — — — — — 1.750
- ⊘ Свая Св-6 — — — — — 0.410

801-3-30 м. 84		АС
Г.И.П. СРЕДЧЕВА <i>В.В.</i>	НАЧ. ОТД. ЧИЯНОВ <i>Н.Г.</i>	Родильня на 12 коров для районов Крайнего Севера
Г.А. СПЕЦ. ЧИЯНОВ <i>Ю.И.</i>	И. КОНТР. ЧИЯНОВ <i>Ю.И.</i>	Стация Лист Листов РП 12
Р.К. ГР. МАРАКШИНА <i>А.В.</i>	СТ. ИНИ. СЕДУНОВА <i>О.В.</i>	План свайного поля
И.И. В. В.	И.И. В. В.	Госстрой РСФСР. Красноярский край

Копировала: 122

МАРКИРОВОЧНАЯ СХЕМА ПРОГОНОВ И ОБВЯЗКИ ЦОКОЛЬНОГО ПЕРЕКРЫТИЯ

СПЕЦИФИКАЦИЯ ДРЕВЕСИНЫ НА ПРОГОНЫ И ОБВЯЗКУ ЦОКОЛЬНОГО ПЕРЕКРЫТИЯ

МАРКА ПОЗ.	ОБОЗНАЧЕНИЕ	НАИМЕНОВАНИЕ	КОЛ.	ОБЪЕМ м ³	ПРИМЕЧАНИЕ
1	АС-13	Прогон 200x200	97,2	38,85	
2	"	Обвязка стен 200x200 R=400	96	17,66	
3	"	" " R=3100	10	1,34	
4	"	" " R=3050	12	1,46	
5	"	" " R=2300	16	1,47	
6	"	Обвязка приямка на вводе			
		зона удаления 200x200	8,02	0,32	
7	"	Дополн. прогни 200x200 R=2200	6	0,53	
8	"	" " 200x200	11,3	0,45	
9	АС-28	Накладка 50x200 R=200	80	0,16	
10	"	" " 100x200 R=450	28	0,25	
11	АС-24 узел 4	" " 100x200 R=900	278	5,00	
12	"	" " 100x200 R=1000	200	4,00	

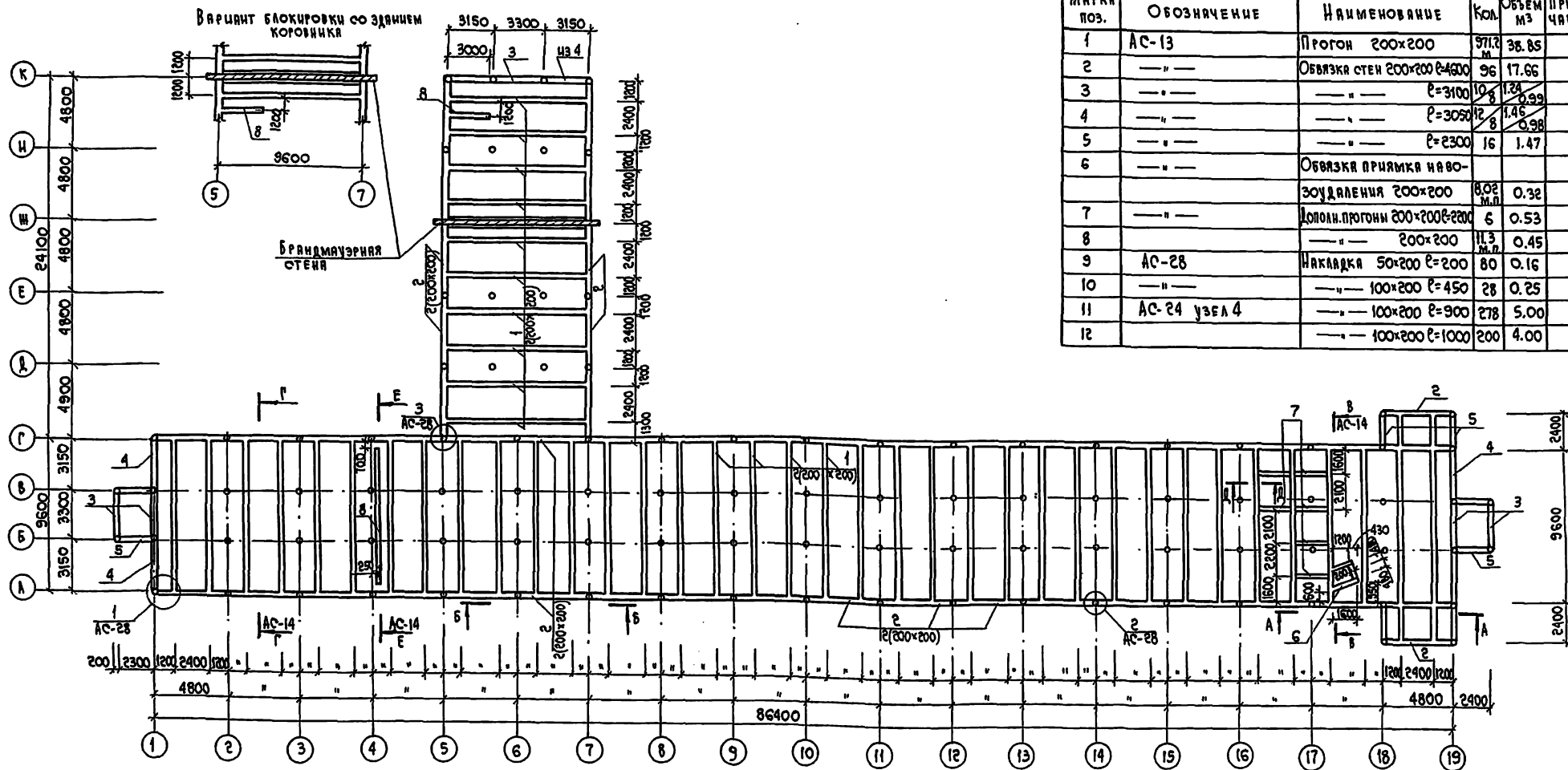

РАСЧЕТНАЯ СХЕМА ПРОГОНОВ ЦОКОЛЬНОГО ПЕРЕКРЫТИЯ

$q_H = 1613 \text{ кг/м}$ $q_F = 1899 \text{ кг/м}$

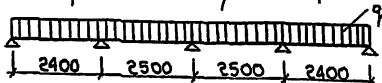

1. Лесоматериалом несущих элементов служит древесина сосны или ели влажностью не более 25% I сорта. Качество древесины пиломатериалов должно удовлетворять требованиям СНиП II-25-80.
2. Накладки поз. 9 50x200мм R=200мм привязываются гвоздями к сваям-колоннам для опирания обвязок стен.
3. Накладки поз. 10 и II крепятся к сваям болтами см. узлы на л. АС-24, АС-28.
4. Обвязки под крыльца см. л. АС-38; сечения А-А ÷ Е-Е см. на л. АС-14.
5. Наружную обвязку по осям 5,7 опирать на выступ кирпича брандмауэрной стены по оси III и крепить с помощью анкеров А-2 по типу фрагмента I на л. АС-22.
6. В спецификации в знаменателе даны значения поз. 3 и 4 для варианта блокировки со зданием коровника.

801-3-30м.84		АС
Г.И.П. СОБАЧЕВА	И.П.С. Д. СПЕЦ. ВЯНОВИЧ	Родильная на 12 коров для районов Крайнего Севера
И. КОНТ. ВЯНОВИЧ	П.У.К. Г.Р. МАРКЕТИНГ	МАРКЕТИНГОВАЯ СХЕМА ПРОГОНОВ И ОБВЯЗКИ ЦОКОЛЬНОГО ПЕРЕКРЫТИЯ
И.И.И.И.И.	И.И.И.И.И.	Госстрой РСФСР

ПРИВЯЗАН	И.И.И.И.И.
И.И.И.И.И.	И.И.И.И.И.
И.И.И.И.И.	И.И.И.И.И.

Копировал: И.И.И.

Спецификация деревянных элементов на осушающие продухи

Марка поз.	Обозначение	Наименование	Кол.	Объем м ³	Примечание
1	АС-14	Рамка из досок 25x75(в)	1 шт.	0.003	
2	"	Рейка 44x64(л)	1 шт.	0.006	
3	"	Задвижка 13x130(б) с-330	1	0.001	

Деталь обшивки стен

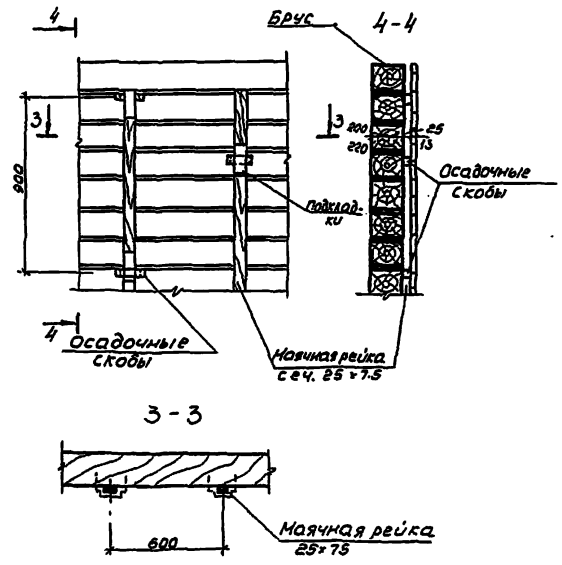

1. Работать совместно с листами АС-13; АС-19.
2. Расположение осушающих продухов в стенах радиальной и молочно-гнездового блока сматри на листах АС-15; АС-16.

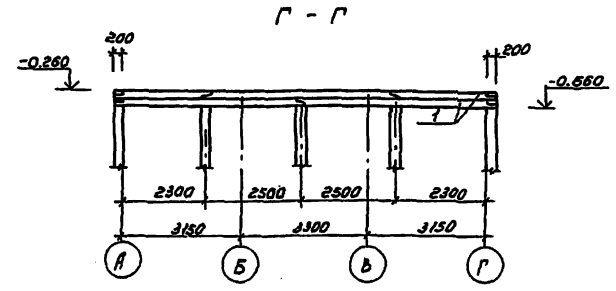
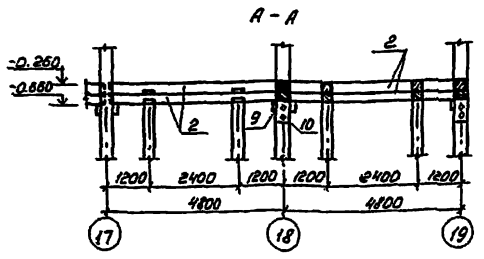

Осушающий продух

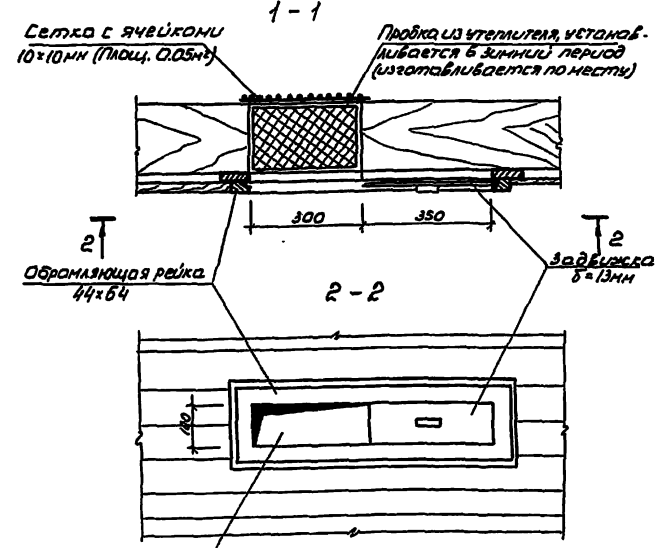

Продух 100x300мм (для осушения конструкции пола)

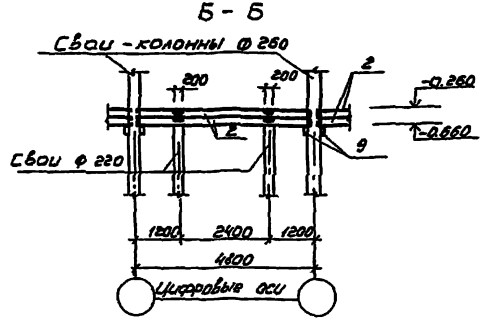

В-В

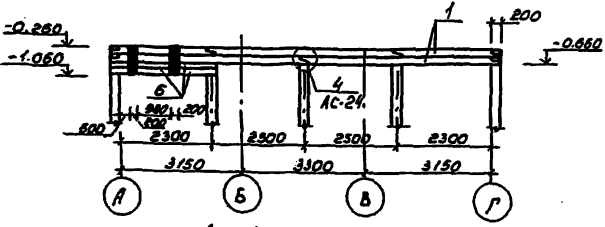

Е-Е

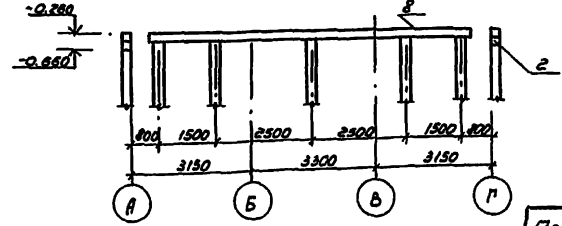

Д-Д Деталь крепления дополнительного прогана

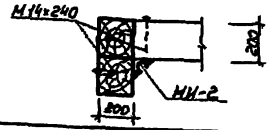

		Т.п. 801-3-30м.84		АС	
Прибязан:	Р.П. Воробьев	Радильная на 12короб	Стальной лист	Листов	
	Нач. отдел. Канонич. 21-62	для районов Крайнего Севера	Р.П.	14	
	И.контр. Канонич. 21-62				
	Рис. 2А Канонич. 21-62				
	Ст. инж. Сергеев С.И. 21-62	Сечения А-А; Б-Б; В-В; Г-Г.	госстрой. расчерт. проектная организация		
	Инженер. Канонич. 21-62	Осушающий продух. Деталь обшивки стен.			

Исполн. И.В.Иванов

Формат: 22Г.

Телевой проект

Исполнитель: Канонич. 21-62

Маркировочная схема балок цокольного перекрытия молочного блока

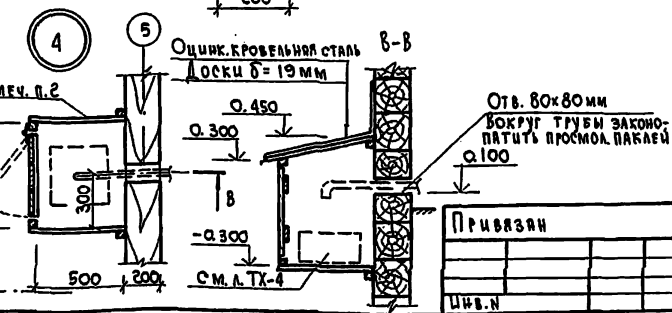
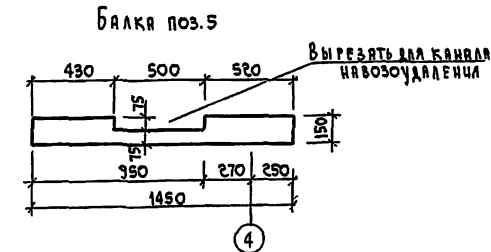
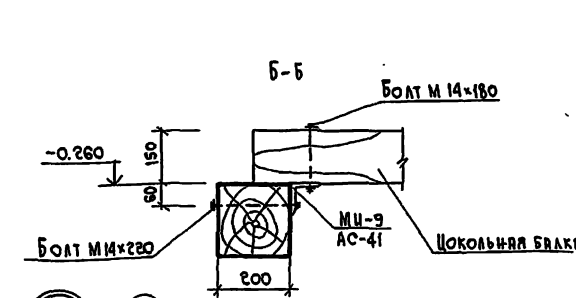
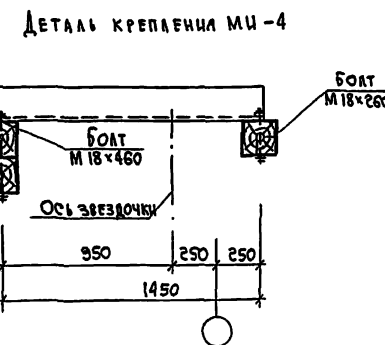
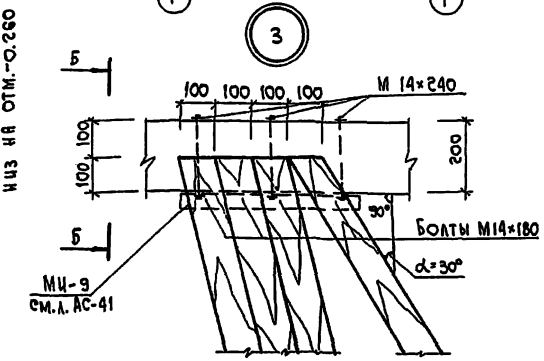
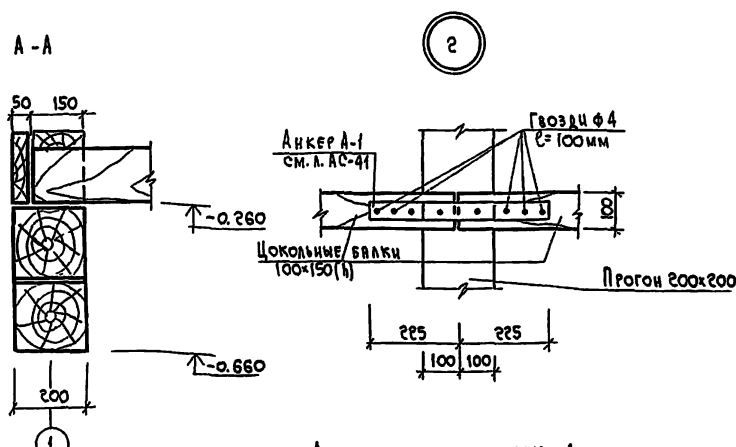
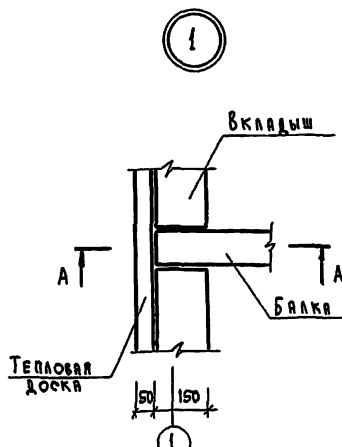
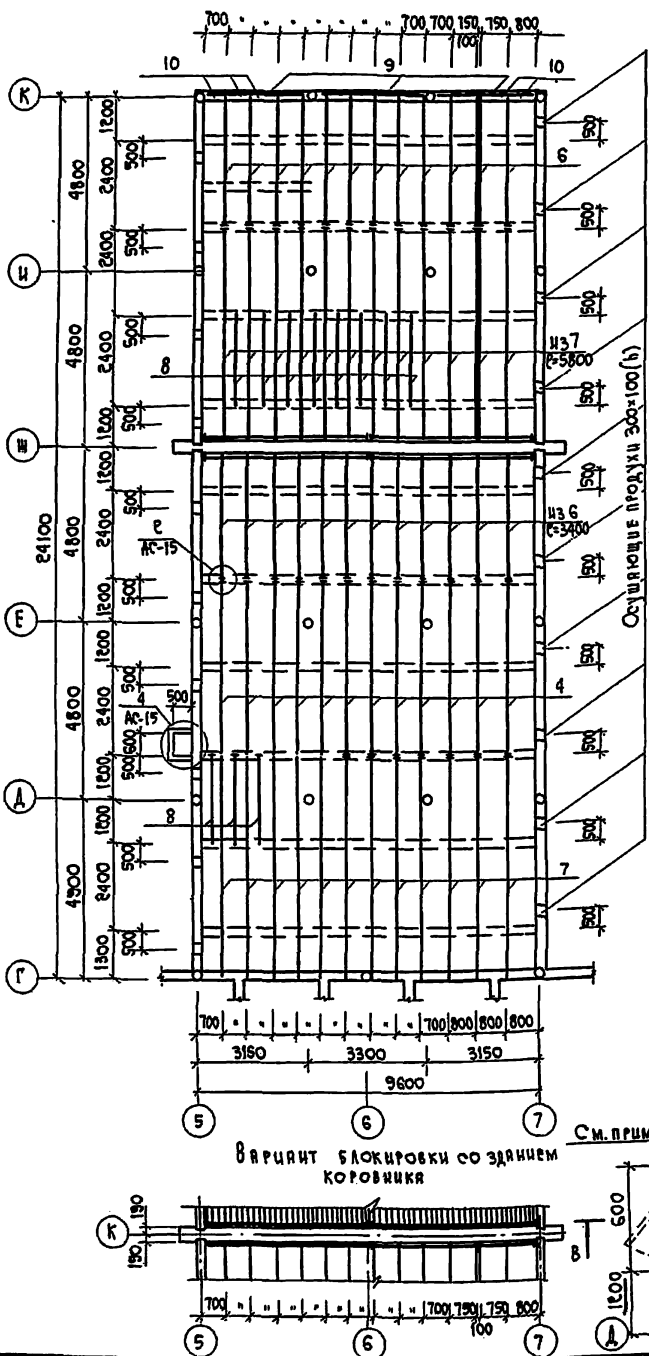

1. Работать совместно с л. АС-16
2. Ящик для маслоудалителя выполнить из досок б=19мм и брусков 50x50 мм

801-3-30М.84		АС			
Г.И.П.	Организация	Родильная на 12 коров для районов Крайнего Севера	Стация	Лист	Листов
И.О.Т.	И.О.Т.		РП	15	
И.С.П.	И.С.П.	Маркировочная схема балок цокольного перекрытия молочного блока. Узлы 1-4. Сечения	Госстроя РФ		
И.К.П.	И.К.П.		Красноярский край		
И.И.П.	И.И.П.	Копирован: АЕЗ-			
И.Ф.П.	И.Ф.П.	Формат 227			

Типовой проект А.И.1

Типовой проект ЯАБОВ I

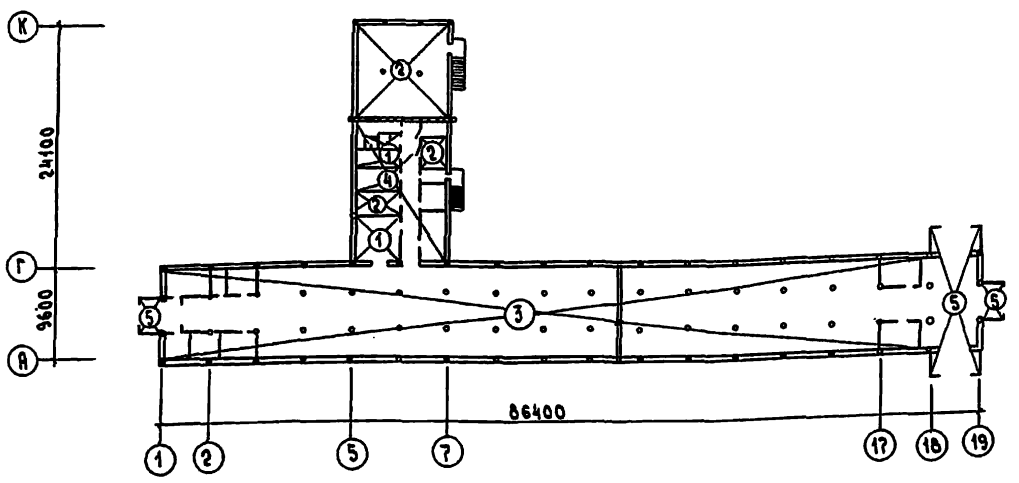

Экспликация полов

Наименование или номер помещения по проекту	Тип пола по проекту	Схема пола или номер узла по серии	Элементы пола и их толщина	Площадь пола м²
16, 17, 25, 24	1		Покрытие - плитка керамическая по ГОСТ 6787-80-13 мм. Заполнение швов - цементно-песчаный раствор м 150. Прослойка - цементно-песчаный раствор м 150-20 мм. Гидроизоляция - 2 слоя гидроизола на битумной мастике. Настли из досок б: 40 мм. Балка пола 100x150(н) Утеплитель - плиты минераловатные γ: 125 кг/м³ б: 180 мм. Настли из досок б: 40 мм. Черепные бруски 50x50	33.40
сетка см. прим. п.3 только для котельной			Цементно-песчаный раствор м 200-20 мм. Бетон м 200-50 мм. (армированный сеткой) Гидроизоляция - 2 слоя гидроизола на битумной мастике. Настли из досок б: 40 мм Балка пола 100x150(н) Утеплитель - плиты минераловатные γ: 125 кг/м³ б: 180 мм. Настли из досок б: 40 мм Черепные бруски 50x50	105.74
16, 23, 27, 21,	2		Доски б: 40 мм Прослойка из битумной кислото-стойкой мастике б: 3 мм. Косой настли из досок б: 30 мм Гидроизоляция - 2 слоя гидроизола на битумной мастике по окрашенной битумом поверхности Доски б: 40 мм. Балка пола 100x150(н) Утеплитель - плиты минераловатные γ: 125 кг/м³ б: 180 мм. по ГОСТ 9513-82 Настли из досок б: 40 мм Черепные бруски 50x50	783.30

Наименование или номер помещения по проекту	Тип пола по проекту	Схема пола или номер узла по серии	Элементы пола и их толщина	Площадь пола м²
16, 20, 13, 16, 26, 22	4		Доски б: 28 мм, ГОСТ 8242-75 Гидроизоляция - 2 слоя гидроизола на битумной мастике Доски б: 40 мм. Балка пола 100x150(н) Утеплитель - минераловатные плиты γ: 125 кг/м³ б: 180 мм. Настли из досок б: 40 мм Черепные бруски 50x50	81.04
14, 16	5		Доски б: 40 мм Гидроизоляция - 2 слоя гидроизола на битумной мастике Настли из бруса 100x200(н) Прогоны 2(200x200)	84.96

1. На плане полов пандусы условно не показаны.
2. Для вентиляции цокольного перекрытия в стенах здания родильного отделения и молочного блока в уровне балок пола устраиваются осушающие продухи, которые открываются в летний период года; а в зимний период утепляются и закрываются. См. деталь на листе АС-14.
3. В котельной в слое бетона проложить сварную сетку: $58 \cdot 1 - (\frac{1 \cdot 200}{10}) + 10$ 2350 по ГОСТ 8478-81 58p1-200
4. Устройство полов в денниках и профилакториях см. на л. АС-32.
5. Расход материалов на полы см. на л. АС-42.
6. Устройство выравнивания электрических потенциалов выполнять по черному 9-12.

		т.п. 801-3-30м.84		АС
Приказан	И.П. Горбачев	Родильная на 12 коров для районов Крайнего Севера	Стандия	Лист 17
	И.П. Спец. Иванов Ю.	План полов	Госстрой РСФСР	
	Мор. том. Иванов Ю.	Экспликация полов	Красноярского края	
	Инжен. Сергунья		Формат 21г	
	Инжен. Ивашенко			

И.П. Спец. Иванов Ю.

МАРКIROVочная схема балок и щитов чердачного перекрытия

СПЕЦИФИКАЦИЯ ДЕРЕВЯННЫХ ЭЛЕМЕНТОВ НА ЧЕРДАЧНОЕ ПЕРЕКРЫТИЕ

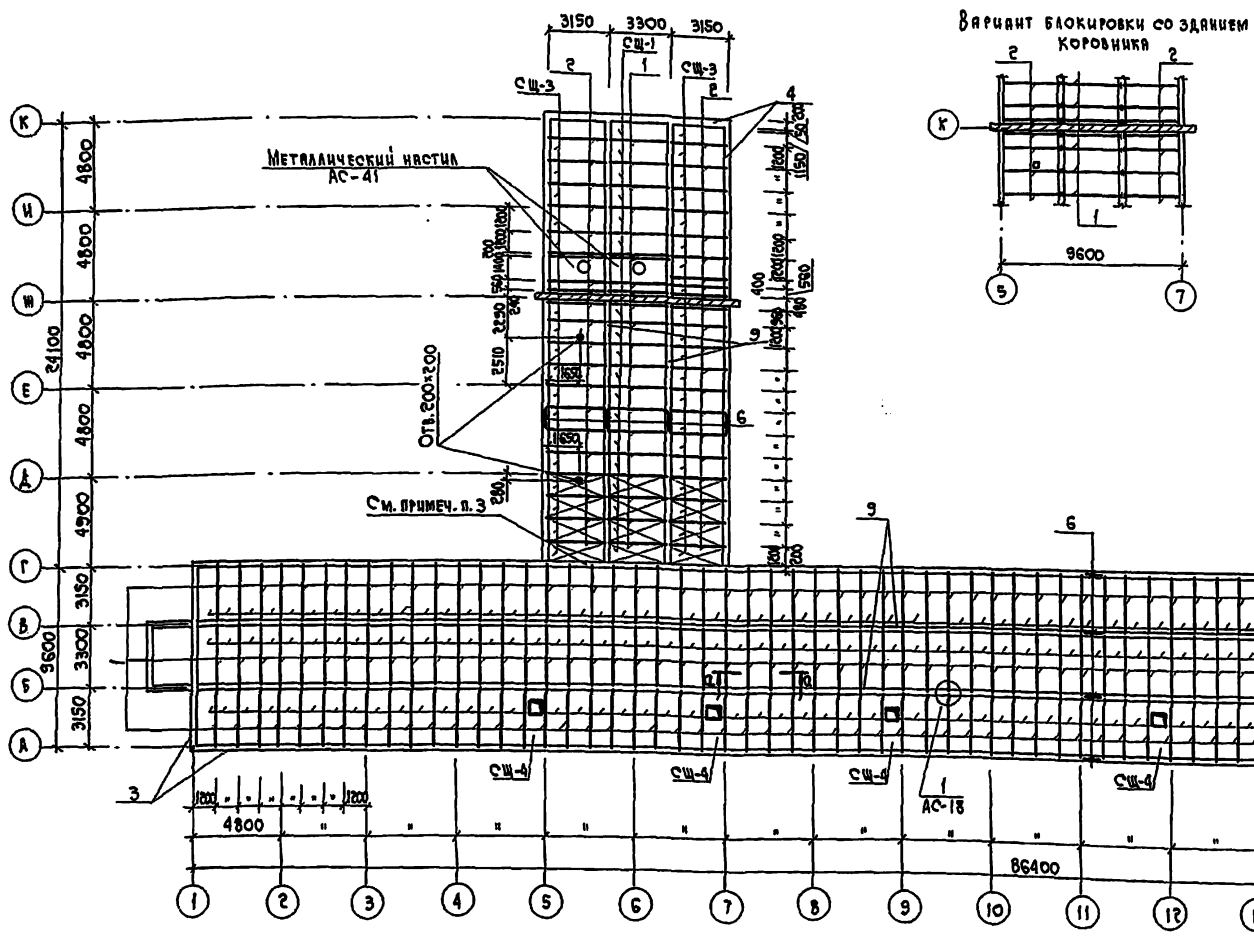

Марка поз.	Обозначение	Наименование	Кол.	Объем м3	Примечание
1	2	3	4	5	6
1	АС-18	Балки 100x150 l=3300	234	11.58	
2	"	100x150 l=3200	42	2.08	
3	"	Верхн. обвязка стен 200x200	348	16.93	
4	"	" 200x200	152	4.61	
5	"	Черепные бруски 50x50	1763	4.40	
6	"	Вкладыши 150x150 l=1100	368	9.11	
7	"	Обвязка стен тамбура 100x200	348	0.68	
8	АС-21 узел.	Тепловые доски 50x150	221	1.658	
9	АС-18	Прогоны 200x200 l=5400	32	19.87	
10	АС-36	" СЩ-1	90	11.07	
11	"	" СЩ-2	136	16.97	
12	"	" СЩ-3	37	3.39	
13	"	" СЩ-4	6	0.97	

Туповой проект Ал. I

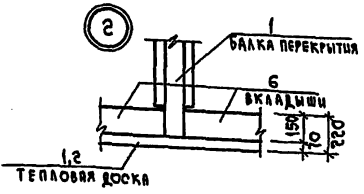
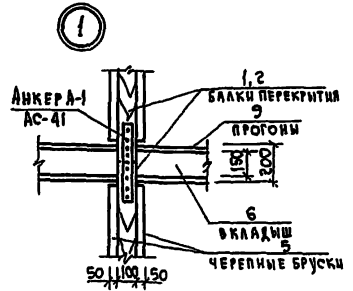
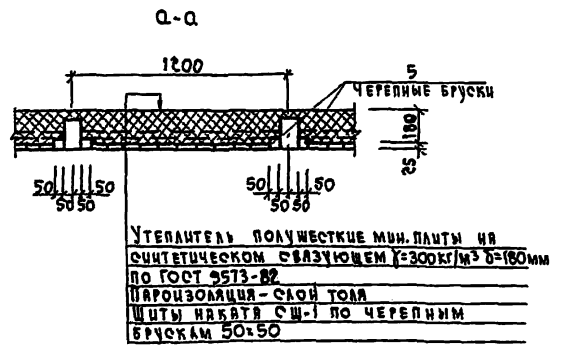

1. Концы прогонов, укладываемых на кирпичную стену обернуть толем.
2. Верхняя обвязка стен выполняется из двух рядов брусев сеч. 200x200мм по стойкам. Низ обвязки на отм. 2.600 м.
3. На участке стены по оси Г между осями 5+7 верхнюю обвязку выполнить из 3х рядов брусев 200x200 мм. Низ обвязки на отм. 2.400 м

801-3-30м.84		АС
Гип	ЮРЯЧЕВА	
Нач.отд.	И.В.ЯКОВ	
Гл.спец.	И.В.ЯКОВ	
И.контр.	И.В.ЯКОВ	
Ст.инж.	СЕТУНОВА	
Инженер	И.В.ЯКОВ	
Примечания	Родильная на 12 коров для районов Крайнего Севера	
Ст.инж.	Лист	Листов
Инв.н.	Рп	18
МАРКIROVочная схема балок и щитов чердачного перекрытия		Госстрой рефер
Копирован: АЕЗ-		Формат 22г

Альбом I.
Типовой проект

МАРКИРОВОЧНАЯ СХЕМА СТРОПИ

МАРКИРОВОЧНАЯ СХЕМА СТРОПИ ДЛЯ
ВАРИАНТА БЛОКИРОВКИ

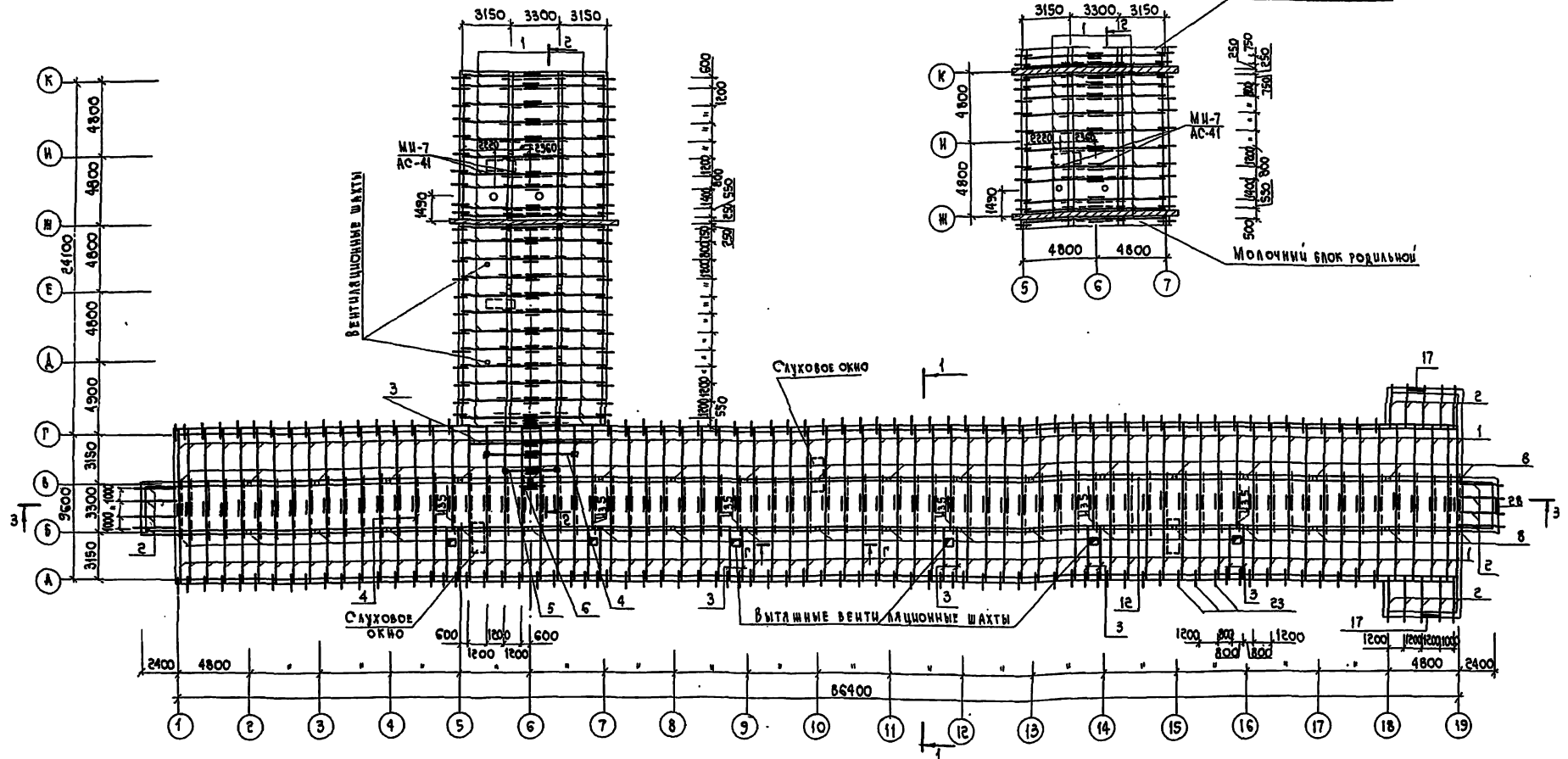

1. Лесоматериалом несущих элементов кровли служит древесина хвойных пород влажностью не более 20% I сорта для основных несущих конструкций; II сорта - для обрешетки.
2. Качество древесины пиломатериалов должно удовлетворять требованиям СНиП II-19-76 и СНиП II-25-80.
3. Все мероприятия по защите деревянных конструкций от гниения и возгорания, а металлических элементов от коррозии выполнять в соответствии с указаниями пояснительной записки к проекту.
4. Разрезы и спецификацию древесины см. на листе АС-20.
5. Вытяжные вентиляционные шахты ВВШ-6-4и см. на л. АС-39.

		Т.п. 801-3-30 м. 84		АС
ПРИВЯЗАН	И.И.П.	ГОРБАЧЕВА		
	НАЧ. ОТД.	ЦВАНОВ		
	ГЛАВ. СПЕЦ.	ЦВАНОВ		
	КОМП. ГР.	ЦВАНОВ		
	СТ. ИНЖ.	СЕРГИЙОВА		
	И.И.М.И.	ПРАВДИНКО		
			РОДИАЛЬНАЯ НА 12 КОРОВ ДЛЯ РАЙОНОВ КРАЙНЕГО СЕВЕРА	СТАДИА / ЛУСТ / ЛИСТОВ РП / 19
			МАРКИРОВОЧНАЯ СХЕМА СТРОПИ	ГОССТРОЙ РОСФЕР. БРАСНОАРХАНГЕЛЬСКОЕ УПРАВЛЕНИЕ

Копировал: *frl.*

Формат 287

1-1

ВАРИАНТ БЛОКИРОВКИ СО ЗДАНИЕМ КОРОВНИКА

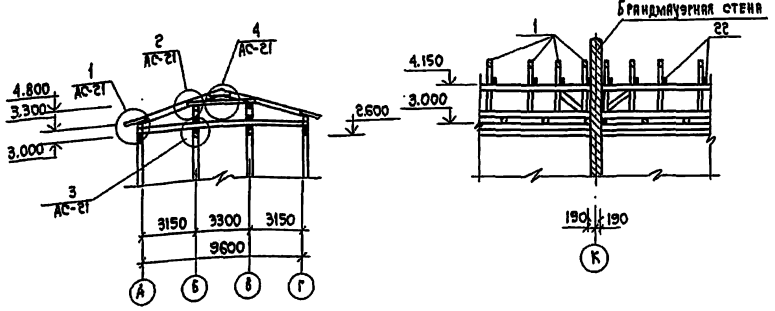

2-2

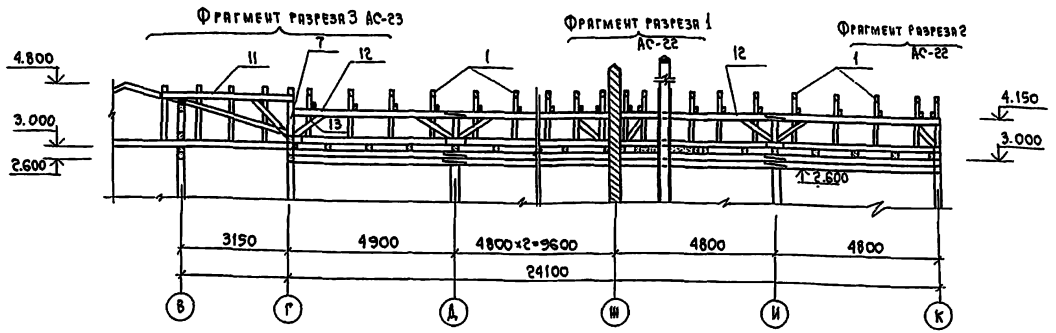

Типовой проект М.И.

Марка поз.	Обозначение	Наименование	Кол.	Объем м ³	Примечания
1	АС-19, АС-20	Стропильная нога 100x200 L=2550	188	19.74	
2	АС-19	" " " 100x200 L=3000	18	1.080	
3	" "	" " " 100x200 L=4430	14	1.24	
4	" "	" " " 100x200 L=3200	2	0.126	
5	" "	" " " 100x200 L=1950	6	0.312	
6	" "	" " " 100x200 L=710	2	0.028	
7	АС-20	Стойка 150x150 L=1250	1	0.028	
8	АС-19	" " " 150x150 L=800	50	0.800	
9	АС-23	" " " 150x100 L=550	2	0.017	
10	" "	" " " 150x100 L=810	2	0.024	
11	АС-20; АС-23	Прогон 150x200 L=4000	1	0.120	
12	АС-20; АС-21	Прогон 150x200 L=5400	46	7.450	
13	АС-21	Подкос 150x150 L=1000	92	2.070	
14	АС-23	Подкос 150x150 L=1700	1	0.038	
15	АС-21; АС-23	Подкладки 150x150 L=400	56	0.504	
16	АС-23	" " " 150x150 L=400	1	0.015	
17	АС-19	Вкладыши 150x200 L=1100	8	0.264	
18	АС-21; АС-23	Мауэрлат 200x150	250 м.п.	7.500	

Марка поз.	Обозначение	Наименование	Кол.	Объем м ³	Примечания
19	АС-21	Доски настилы б=40	36.3 м.п.	1.452	
20	АС-21; АС-23	Крышные доски 25x150	300 м.п.	1.875	
21	" "	Накладки к стропилам 40x150			
		L=900	202	1.091	
22	" "	Затяжка 50x150 L=4100	97	2.362	
23	АС-21	Кобылки 50x100 L=1000	180	0.900	
24	АС-21	Кобыловая доска 50x150	116 м.п.	0.870	
25	АС-21; АС-13	Обрешетка 50x60	2570 м.п.	6.310	
26	АС-21	Черепной брусок 50x50 L=2200	28	0.154	
27	" "	Накладки к стойкам кирпича			
		50x150 L=900	80	0.540	
28	АС-19	Вкладыши 150x200 L=900	6	0.162	

1. ТРЕБОВАНИЯ, ПРЕДЪЯВЛЯЕМЫЕ К ДЕРЕВЯННЫМ ЭЛЕМЕНТАМ, СМ. ПРИМЕЧАНИЯ НА ЛИСТЕ АС-19.

801-3-30М-84 АС

ПРИВЯЗАН	Г.И. ГОРБАЧЕВ	РОДОВАЯ НА 12 КОМП. ДЛЯ РАЙОНОВ КРИВНОГО СЕВЕРА	СТАВКА	ЛИСТ	ЛИСТОВ
	НАЧ. ОТД. Л.В. ИВАНОВ		РП	20	
	Г.А. СПЕВ	РАЗРЕЗЫ ПО СТРОПИНАМ 1-1, 2-2, 3-3.	ГОССТРОЙ РСФСР		
	И.В. КОТЛ		КРАСНОЯРСКОГО ОБЛАСТНОГО ЦЕНТРА		

Копировать: АС-2-

Формат 222.

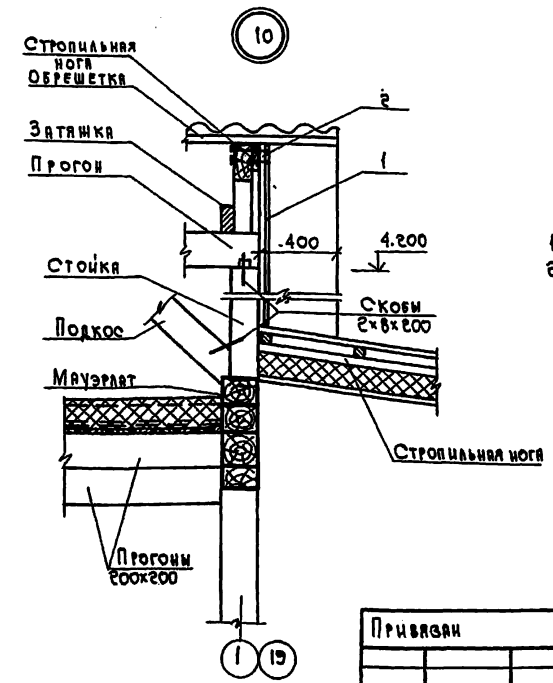
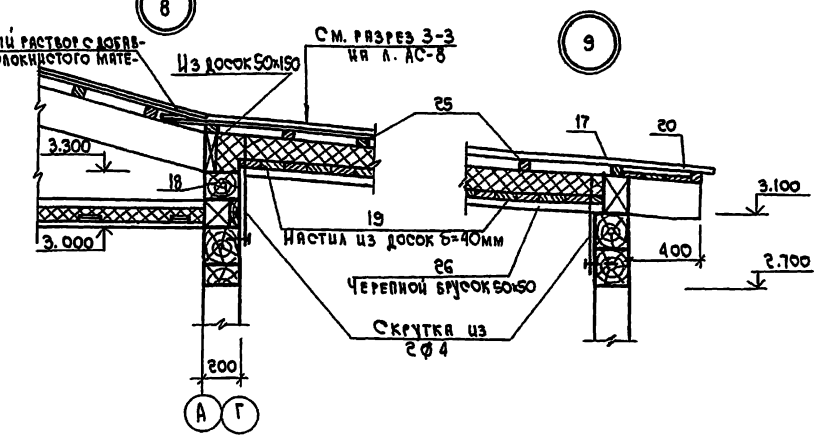
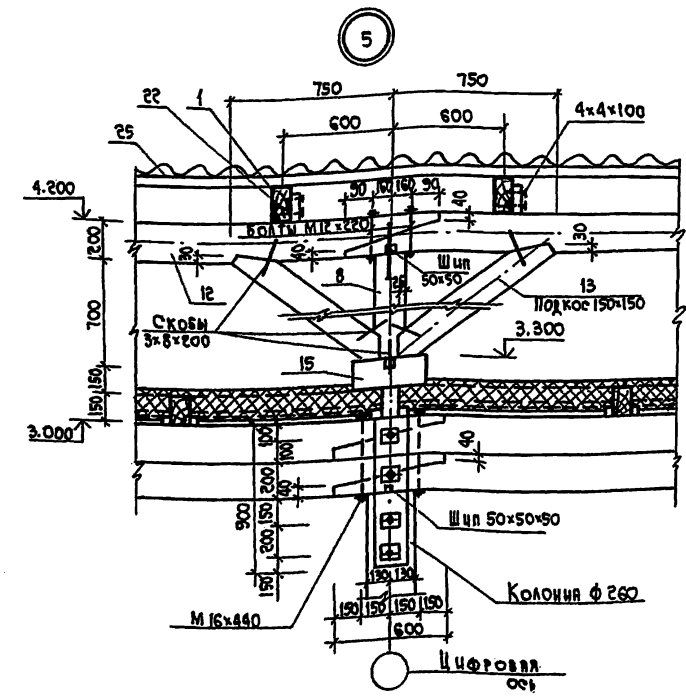
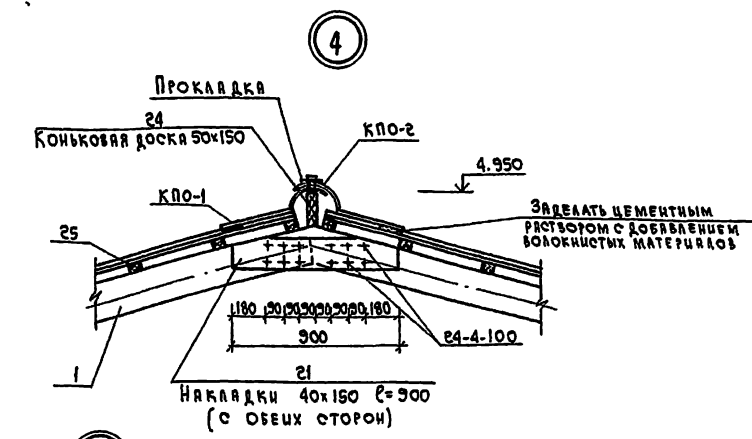
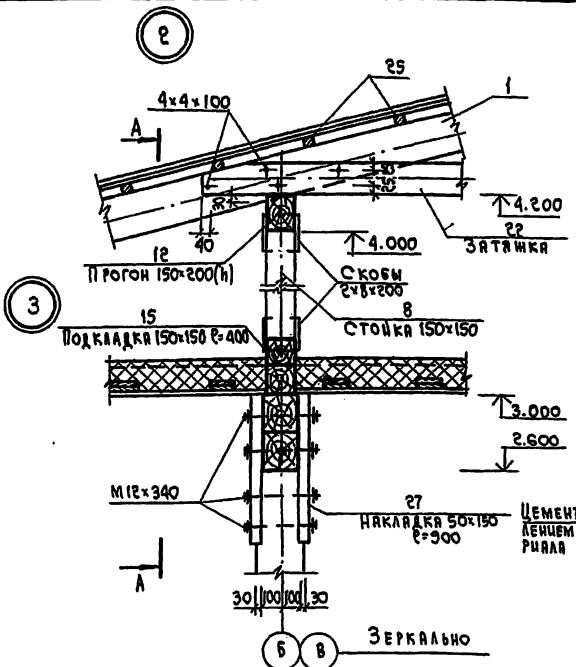
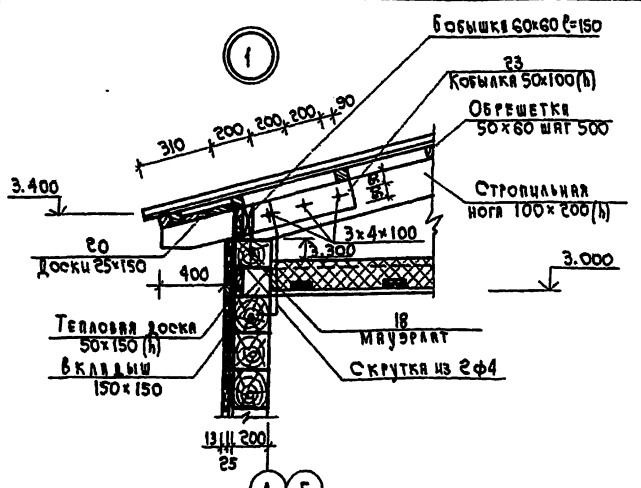

1. Данный лист смотри совместно с листами АС-8, АС-9.
2. Стропильные ноги крепить к мауэрлату и прогонам гвоздями 4x6x150.

		801-3-30 м. 84		АС
ГЛП	ОБРАЗЦЕВ	19.01.20	Родильная на 12 коров для районов Крайнего Севера	Стандарт Лист Листов
Нач. отр.	Л. С. БЕЧ	Л. С. БЕЧ		РН 21
Н. контр.	Л. С. БЕЧ	Л. С. БЕЧ		
Р. У. Г.	МАРАКУШИН	19-72	УЗЛЫ РАЗРЕЗЫ 1-5, 8 ÷ 10	Госстрой РСФСР
Ст. инж.	СЕРГЕЕВ			КРАСИНО-КАМЕНСКОВАЯ СТРОИТЕЛЬНАЯ

Копировала: АЕЕ.

© Формат 22Г

АР-1
ЦПОВОЙ ПРОЕКТ

ФРАГМЕНТ РАЗРЕЗА 1

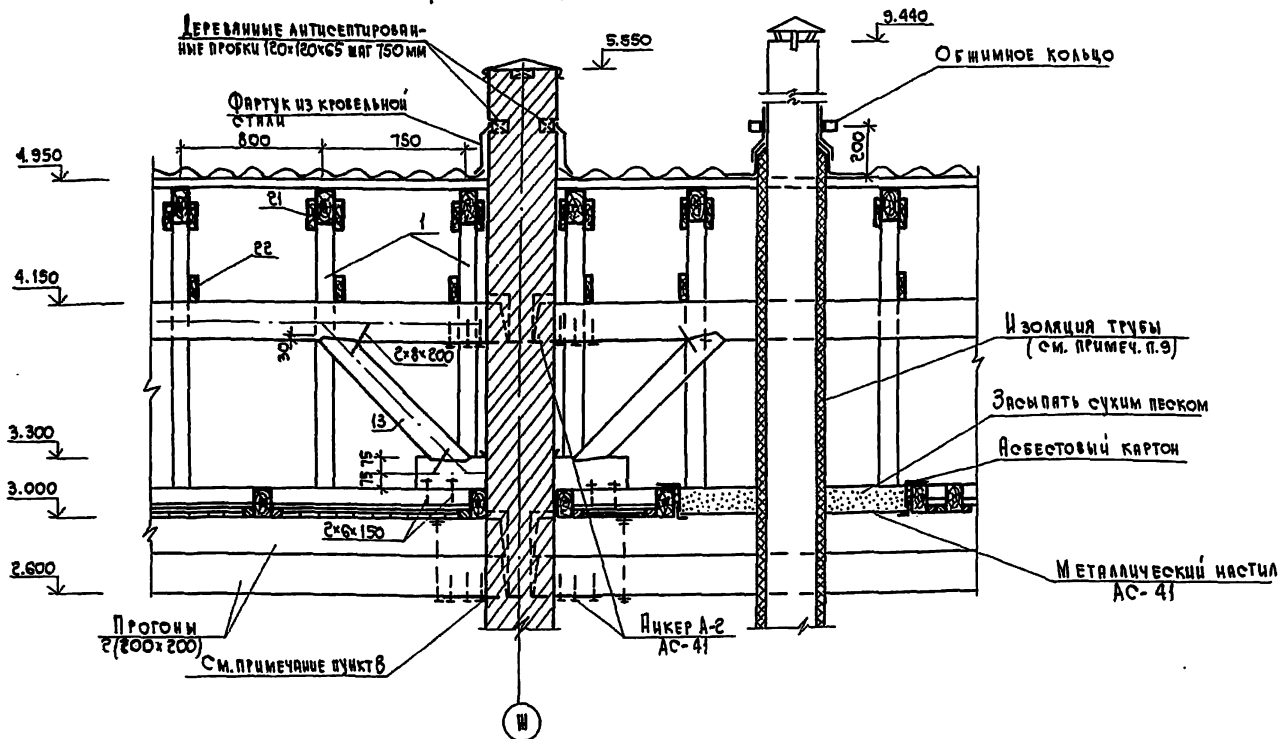

ФРАГМЕНТ РАЗРЕЗА 2

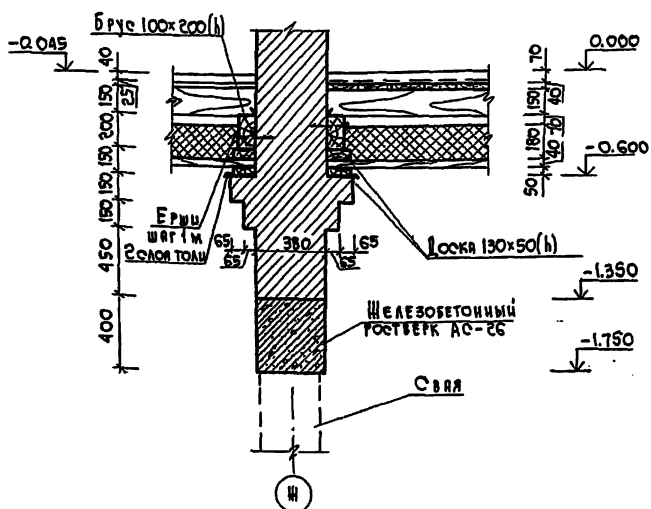
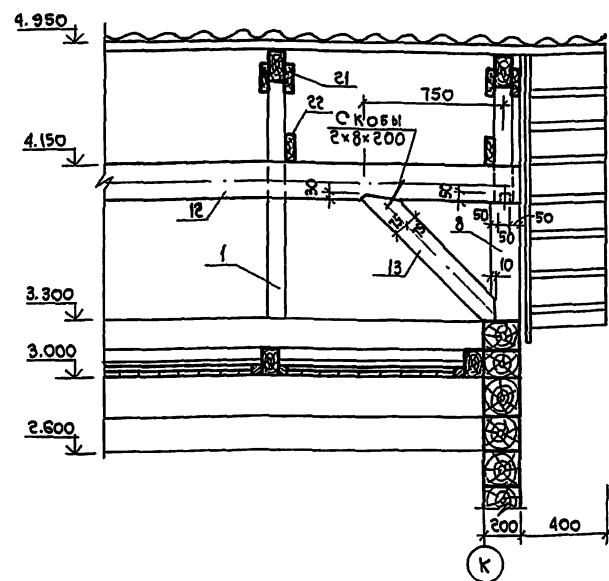

1. Общие примечания см. л. АС-19.
2. Утеплитель в чердачном перекрытии условно не показан, см. Фрагмент на л. АС-23.
3. Обшивка фронтона ддя на л. АС-25.
4. Все гвоздевые соединения выполнять на гвоздях $\phi 4$ мм, $l=100$ мм.
5. Крепление мауэрлата к стене осуществляется вертикальными нагелями, аналогично креплению брусів стін.
6. Стропиль, прогоны, обрешетку и зятяжки обуть со сторон дымовой трубы асбестовым картоном $\delta=4$ мм по ГОСТ 2850-80.
7. Расход болтов и скоб на здании дан на л. АС-43.
8. Концы прогонов опирающиеся на кирпичную стену обернуть толью.
9. Изоляция дымовой трубы выполнить из матов минеральных вертикальнослоистых марки 75 $\delta=40$ мм с покровным слоем из стеклопластика рулонного согласно ТУ 36-1674-73 и ГОСТ 23307-78.

801-3-30м.84 АС

Привязан

И.В.Н

И.В.Н		801-3-30м.84 АС	
Г.П.	ГОРБАЧЕВ	К.О.С.	01-84
НАЧ.ОТД.	ЛИВНОВ И.В.	Г.А.С.	СПЕЦНАЗ
И.КОНТР.	ЛИВНОВ Ю.М.	И.В.А.	С
П.К.ГР.	МАХОВИЧЕВ	В.В.	84
С.Т.И.И.	СЕРГЕЕВА	С.	
ТЕХНИК	СМОЛЕНКОВА	С.	
КОПИРОВАЛ:	АС		
РОУЛЬНАЯ НА 12 КОРОВ	СТАРУМ	Лист	Листов
ДЛЯ РАЙОНОВ Крайнего Севера	РП	22	
ФРАГМЕНТЫ РАЗРЕЗА 1,2	Госстрой РСФСР	Красноярский край	Красноярск

Технический проект

ФРАГМЕНТ РАЗРЕЗА 3

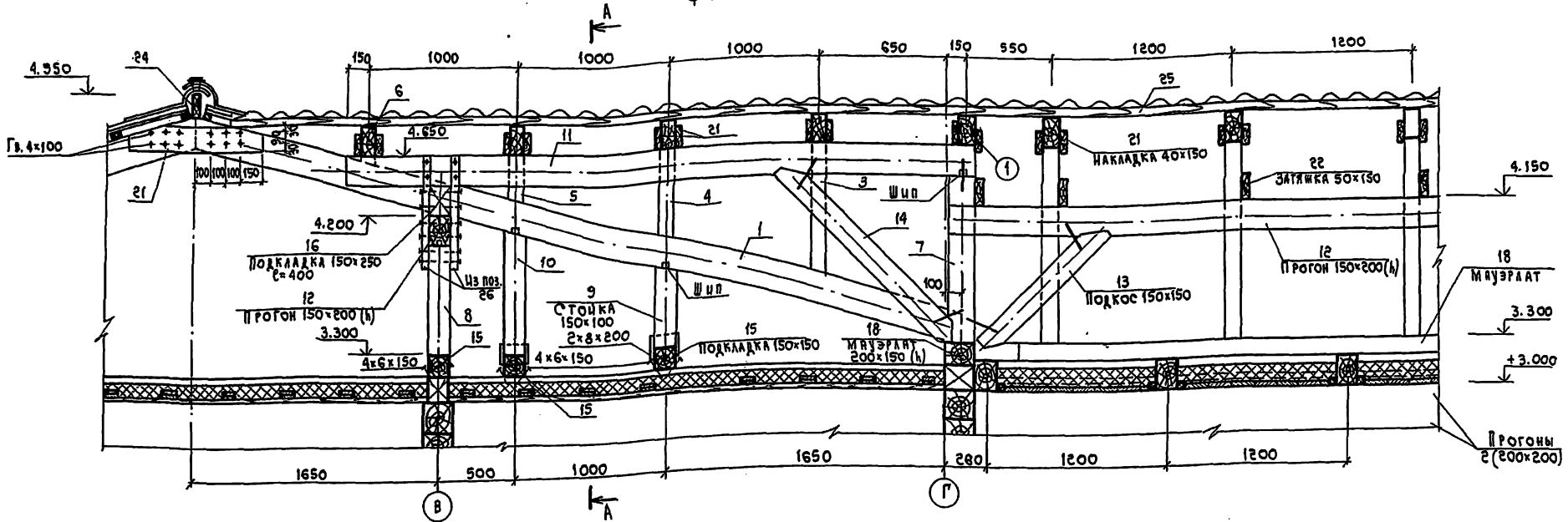

A - A

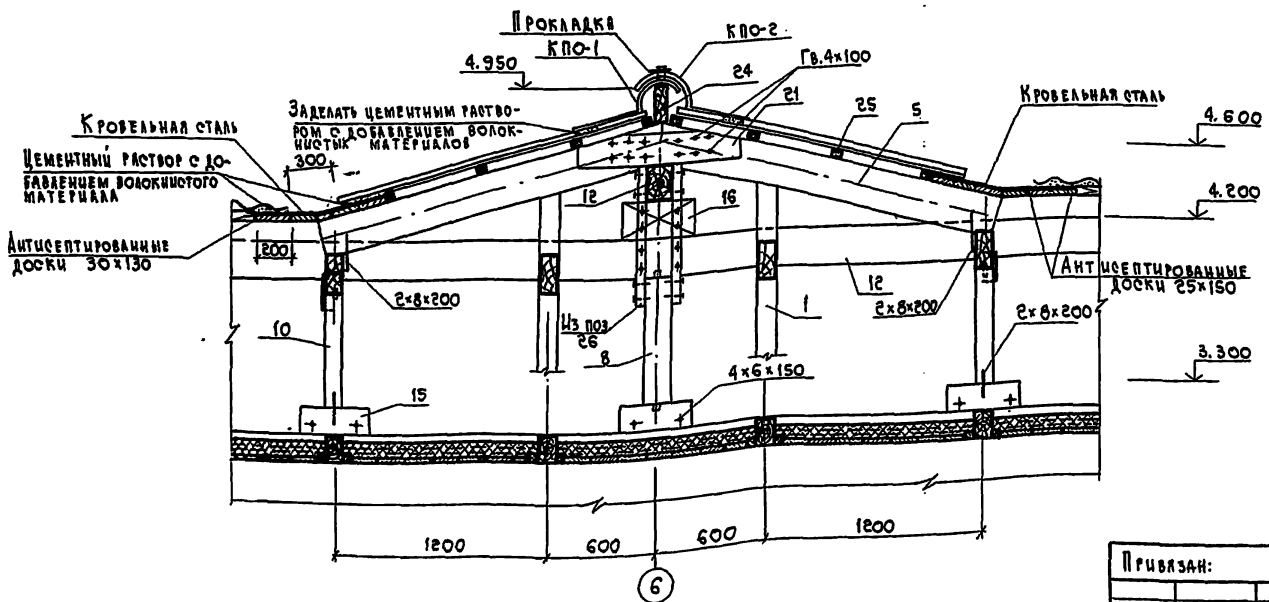

1. Общие примечания см. АС-19
2. Спецификацию элементов см. АС-20.

		Т.п. 801-3-30м.84		АС
Г.И.П.	Организована	Родильная на 12 коров для районов Крайнего Севера	Старая	Лист / листов
Н.О.Д.	Иванов		р.п.	23
Г.А.С.П.	Иванов	Фрагмент разреза 3	Госстрой РСФСР Красноярский край	
Н.К.О.П.	Иванов			
Р.У.К.Г.	Малакушина			
С.Т.И.Н.	Семёнова			
Ш.И.М.Е.Р.	Швацко			

Привязан:	
Ш.И.В.Н.	

Копировал: А.В. -

Формат 22г

ИЗМЕНЕНИЯ ПОСЛЕДОВАТЕЛЬНО

6

ЭЛЕМЕНТ ПРОУХА

СОЕДИНЕНИЕ СВАИ С КОЛОННОЙ (ВАРИАНТ)
(СМ. ПРИМЕЧ. П.2)

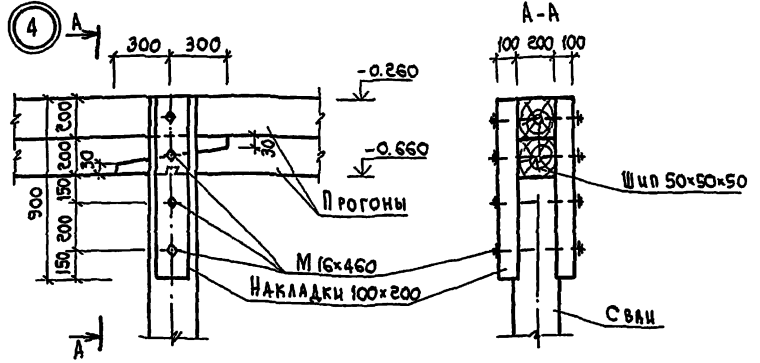
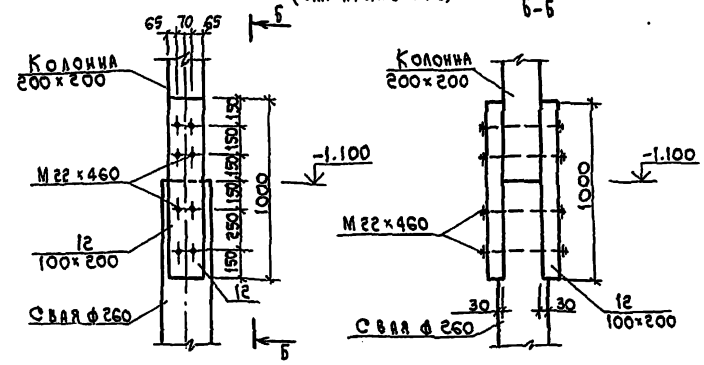
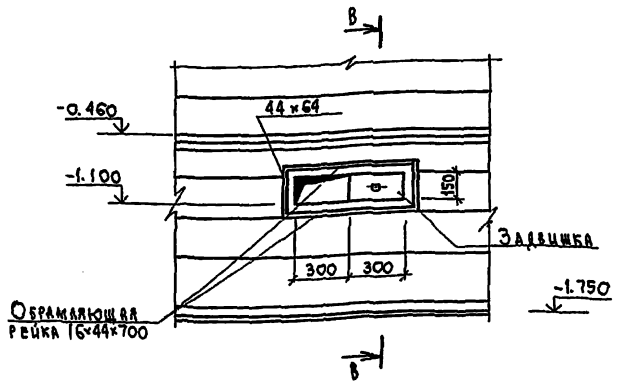
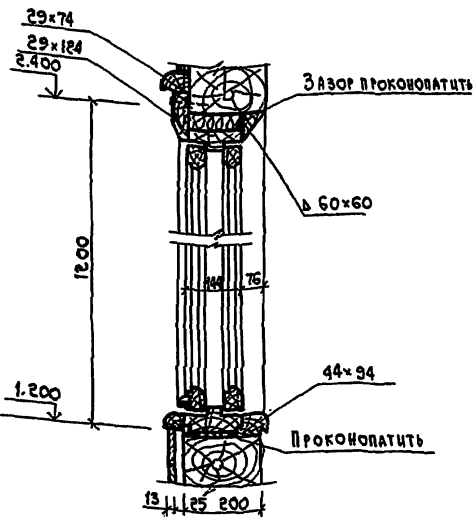

7

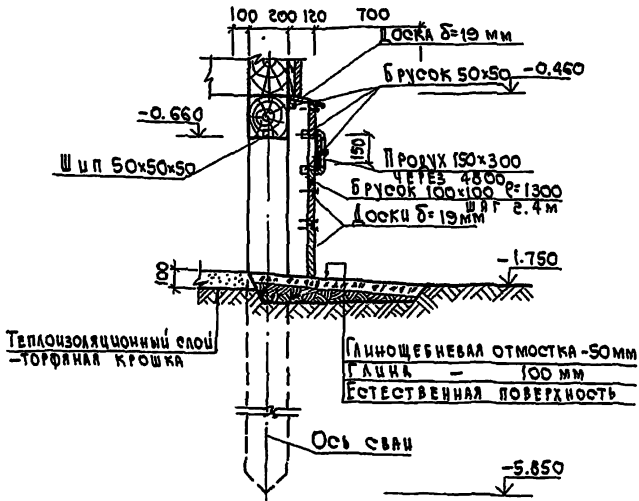
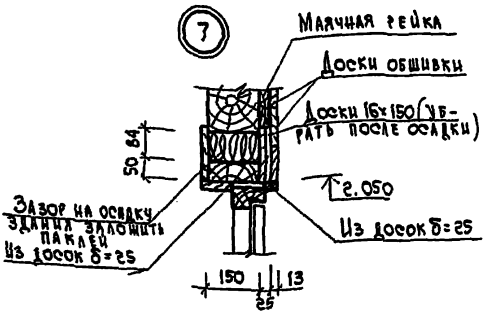

РАСЧЕТНАЯ СХЕМА СОЕДИНЕНИЯ СВАИ С КОЛОННОЙ (ВАРИАНТ)

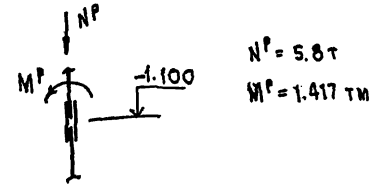

1. Отметки верха дверных или оконных проемов (узел 6) даны после осадки стен. Узел 7 дан до осадки здания.
2. Деталь соединения свай со стойкой дна для варианта составных свай-колонн.
3. Количество болтов М16x460 на крепление прогонов к сваям на все здание составит - 548 шт.

		Т.п. 801-3-30М.84		АС	
Г.И.П.	И.О.Р.А.Ч.Е.В.А	И.О.Р.А.Ч.Е.В.А	И.О.Р.А.Ч.Е.В.А	И.О.Р.А.Ч.Е.В.А	И.О.Р.А.Ч.Е.В.А
НАЧ. СЛ. П. И. В. А. Н. О. В.	И. О. Р. А. Ч. Е. В. А.	И. О. Р. А. Ч. Е. В. А.	И. О. Р. А. Ч. Е. В. А.	И. О. Р. А. Ч. Е. В. А.	И. О. Р. А. Ч. Е. В. А.
И. К. О. Н. Т. Р. И. В. А. Н. О. В.	И. О. Р. А. Ч. Е. В. А.	И. О. Р. А. Ч. Е. В. А.	И. О. Р. А. Ч. Е. В. А.	И. О. Р. А. Ч. Е. В. А.	И. О. Р. А. Ч. Е. В. А.
Р. У. К. Т. Р. И. А. Р. А. К. У. И. О. В.	И. О. Р. А. Ч. Е. В. А.	И. О. Р. А. Ч. Е. В. А.	И. О. Р. А. Ч. Е. В. А.	И. О. Р. А. Ч. Е. В. А.	И. О. Р. А. Ч. Е. В. А.
С. Т. У. Д. И. Я. С. Е. Р. Г. И. О. В. А.	И. О. Р. А. Ч. Е. В. А.	И. О. Р. А. Ч. Е. В. А.	И. О. Р. А. Ч. Е. В. А.	И. О. Р. А. Ч. Е. В. А.	И. О. Р. А. Ч. Е. В. А.
И. Н. Ж. Е. Р. О. В. А.	И. О. Р. А. Ч. Е. В. А.	И. О. Р. А. Ч. Е. В. А.	И. О. Р. А. Ч. Е. В. А.	И. О. Р. А. Ч. Е. В. А.	И. О. Р. А. Ч. Е. В. А.
ПРИВЯЗАН			Родильная на 12 коров для районов Крайнего Севера		Страница 24
			УЗЛЫ РАЗРЕЗА 6,7 ЭЛЕМЕНТ ПРОУХА СОЕДИНЕНИЕ СВАИ С КОЛОННОЙ		Листов
					Госстрой РСФСР
					КРАСНОЯРСКИЙ ПРОСВЕЩЕНИЕ

Копирован: АБЗ -

ФОРМАТ 227

План кровли

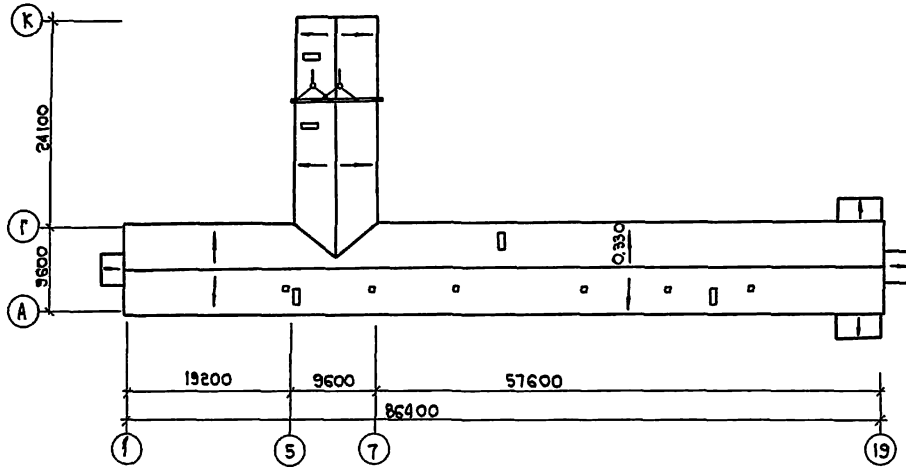

СПЕЦИФИКАЦИЯ ДРЕВЕСИНЫ НА ВСЕ ФРОНТОНЫ

Марка поз.	Обозначение	Наименование	Кол.	Объем м ³	Примечание
1	АС-25	Обшивка из досок 19x130мм	60м	0.76	
2	—	Някладка 40x130	310м	0.16	
3	—	Каркас двери 40x100	7.5м	0.03	
4	—	Обшивка двери 19x130 l=1200	24	0.07	
5	—	Стойки 100x100 l=1300	6	0.08	

1. Фронтоны обшиваются досками $\delta=19$ мм вразбежку, гвозди применять $\phi 3.5$ мм $l=30$ мм.
2. Фронтон по оси „К“ выполняется аналогично фронтону по оси 1(19).
3. Дверь фронтона изготавливается из досок по месту.

Фронтон по оси 1(19)

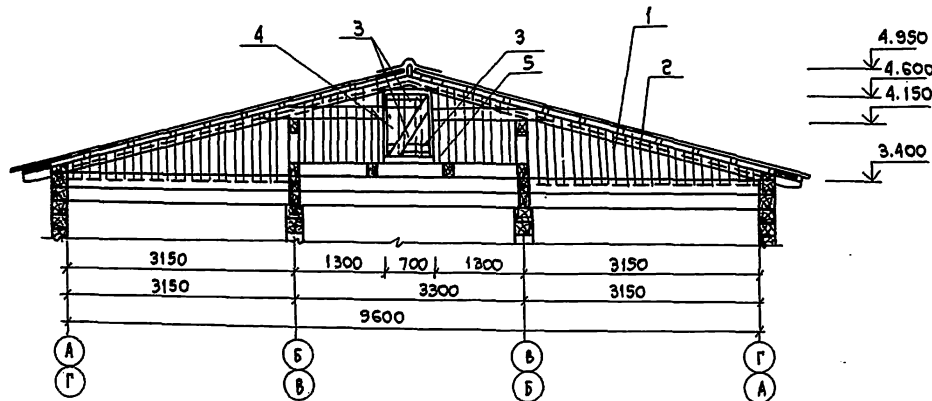

		801-3-30м.84	АС
Г.И.П. ГОРБАЧЕВ (подп.)			
Н.В.О.П. ДВЯНСКИЙ (подп.)			
Л.С.П.Е.Ц. ДВЯНСКИЙ (подп.)			
И.КОНТ.Р. ДВЯНСКИЙ (подп.)			
Р.У.К. Г.Р. МАРАКУШИНА (подп.)			
С.Т.И.И.И. СЕРГУНОВА (подп.)			
И.И.И.И.И. ИВАШЕНКО (подп.)			
Привязан		Родильня на 12 коров для районов Крайнего Севера	Стр. в Лист Листов
		ПЛАН КРОВЛИ	РЛ 25
		Фронтон по оси 1(19)	Госстрой РСФСР
			КРАСНОЯРСКИЙ ПРОСВЕЩЕННИК

Копирован: АЗС -

Формат 227

Брандмауэрная стена по оси Ш (по осям Ш и К для варианта блокировки)

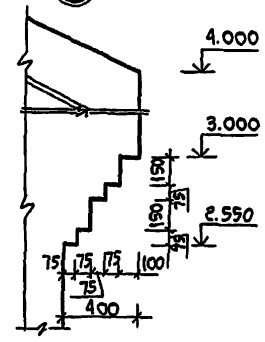
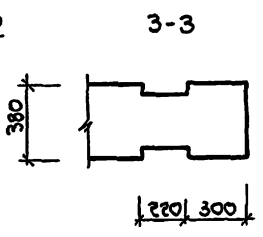
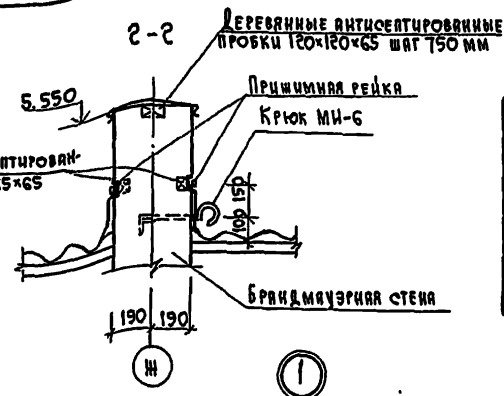
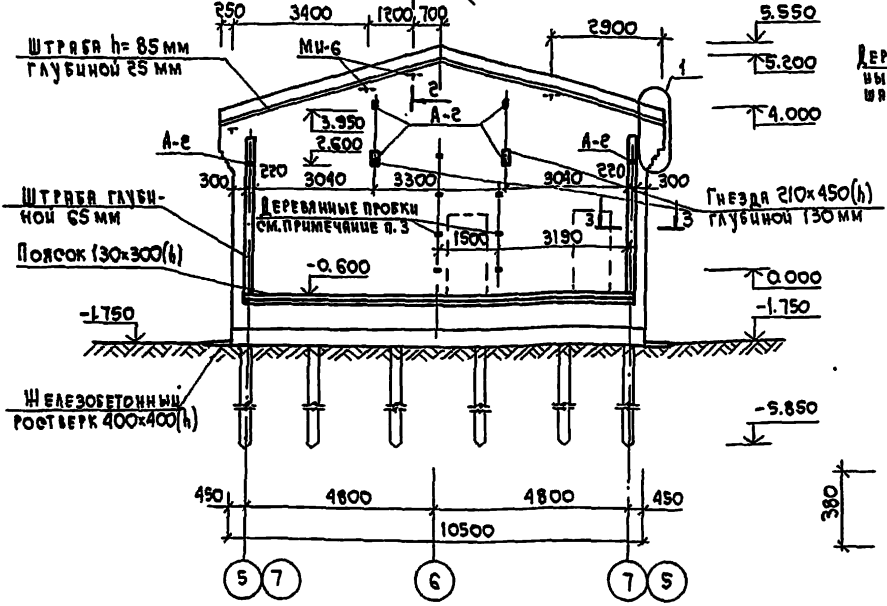

План ростверка под брандмауэрную стену

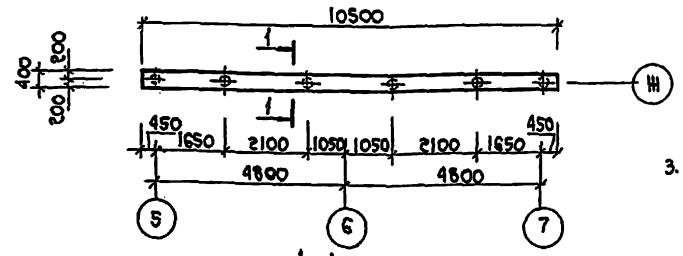

1-1

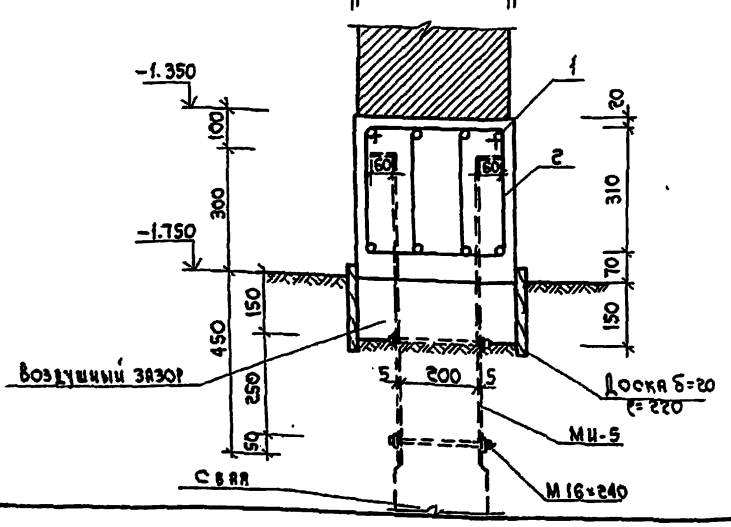

- При кладке брандмауэрной стены заложить только со стороны блока служебных помещений (по оси Ш) просмоленные деревянные пробки 120x120x65 (h) с шагом 900 мм по высоте для крепления перегородок. Такие же пробки заложить поверху стены с шагом 1 м по длине для крепления кровельного железа.
- При кладке стены со стороны котельной заложить крюки для крепления растяжек дымовой трубы.
- Ростверк под брандмауэрную стену выполнить из бетона М200 с морозостойкостью не ниже Мрз 150, армировать вязаными каркасами.
- Пунктиром показаны двери только для варианта блокировки.

СПЕЦИФИКАЦИЯ СТЕРЖНЕЙ НА 1 ЭЛЕМЕНТ

Марка поз.	Обозначение	Наименование	Кол.	Масса ед.кг.	Примечание
1	Ф 14 А II	6000	1	7.30	
2	Ф 6 А I R=1160 мм		1	0.25	

СПЕЦИФИКАЦИЯ ЭЛЕМЕНТОВ И МАТЕРИАЛОВ НА ЛИСТ

Марка поз.	Обозначение	Наименование	Кол.	Масса кг	Примечание
Ростверк под брандмауэрную стену					
1	АС-26	Отдельные стержни Ф 14 А II	16	116.80	
2	АС-26	Хомуты Ф 6 А I	148	36.90	
	ГОСТ 7798-70*	БОЛТ М 16x240	12	0.68	
А-2	АС-41	АНКЕР А-2	6	7.98	
МУ-6	АС-41	КРЮК МУ-6	4	1.84	
МУ-5		МУ-5 - 50x5 R=810	12	19.08	
МАТЕРИАЛЫ					
		БЕТОН М200 Мрз 150		1.68 м ³	
		КИРПИЧНАЯ КЛАДКА		250 м ³	

- В целях противопожарной безопасности между котельной и блоком служебных помещений устраивается кирпичная брандмауэрная стена толщиной 380 мм, выступающая за наружную грань брусчатых стен на 300 мм. Кладка стен выполняется из обыкновенного глиняного кирпича марки 100 с морозостойкостью не ниже Мрз 50 на растворе М 50. Возведение брандмауэрной стены выполнять в период рубки стен. При возведении стены, до рубки деревянных стен, ее необходимо временно раскрепить. Кладку стен в зимних условиях выполнять согласно СНиП III-17-78.
- В брандмауэрной стене в местах опирания верхней обвязки стен и проносов заложить анкер А-2 смотри фрагмент разреза 1 на л. АС-22

801-3-30м.84		АС
ГЛАВ. ИНЖЕНЕР	ПРОЕКТИРОВЩИК	СТАДИЯ ЛИСТ / ЛИСТОВ
ПРИВЯЗАН	КОПИРОВАН	РН 26
И.И.И.	И.И.И.	ГОСГОР. РАБОТ. РАЙОНОВ КРАЙНЕГО СЕВЕРА
Брандмауэрная стена. План ростверка под брандмауэрную стену		ГОСГОР. РАБОТ. РАЙОНОВ КРАЙНЕГО СЕВЕРА

КОПИРОВАЛ: А.В.

ФОРМАТ 227

ТИПОЛОГИЧЕСКИЙ ПРОЕКТ

МАШ. ПОДГОТОВКА И ДАТА ПОСЛЕД. ПЕР. 1984

Альбом I
Типовой проект

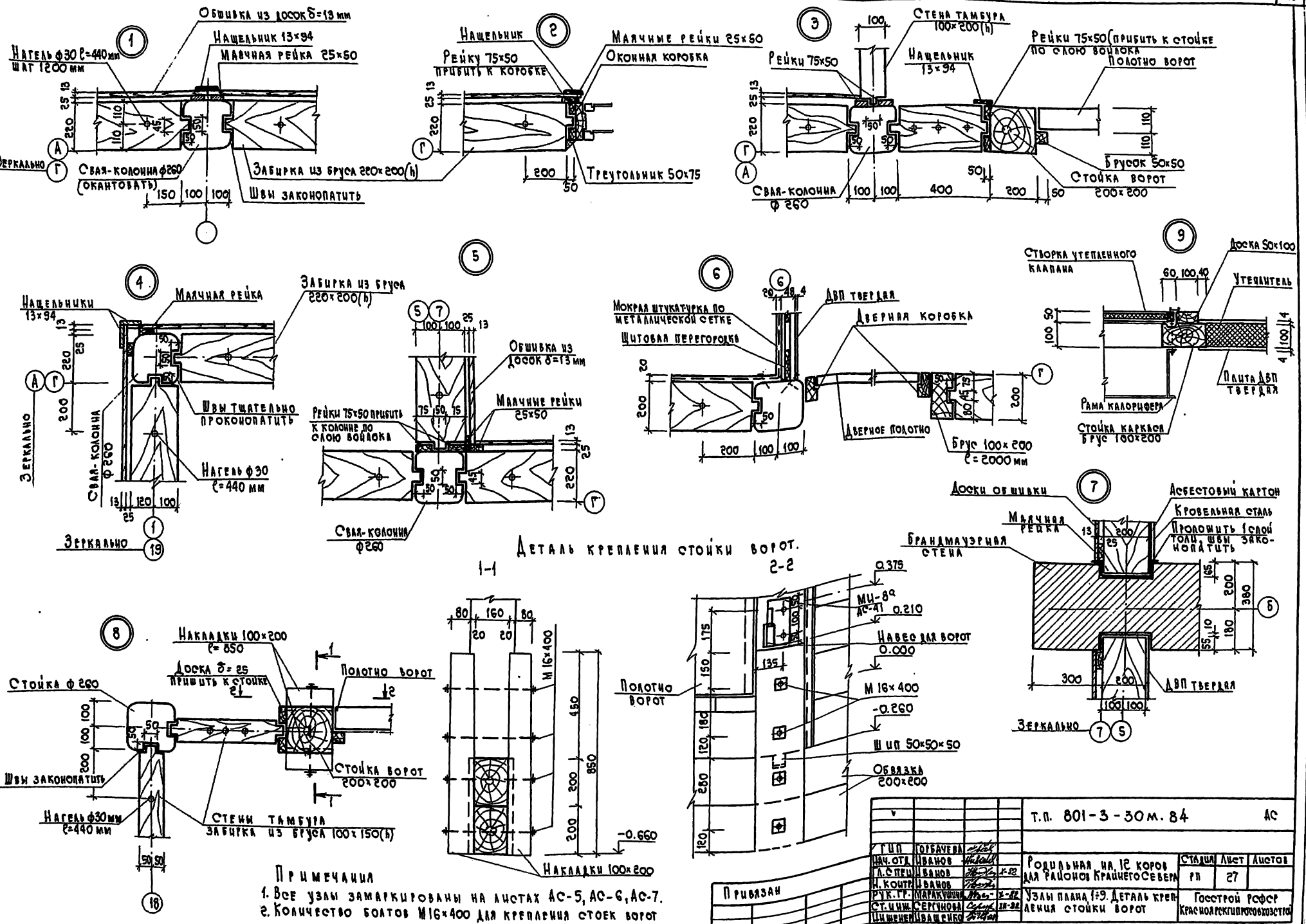

Деталь крепления стойки ворот.

1-1

2-2

ПРИМЕЧАНИЯ

1. Все узлы замаркированы на листах АС-5, АС-6, АС-7.
2. Количество болтов М16x400 для крепления стоек ворот к обвязке составит - 64 шт.

Т.п. 801-3-30 м. 84		АС
Г.И.П. ГОРБАЧЕВА	И.В.ОТ. ИВАНОВ	Л.С.ПЕШ. ИВАНОВ
Н.КОНТ. ИВАНОВ	Р.У.Г. МАРАКУШИНА	С.И.И.М. СЕРГУНОВА
Ш.И.И.И. ИВАНОВ		
Родильная на 12 коров для района Крайнего Севера		СТАЦИЯ Лист Листов 27
Узлы плана 1:50. Деталь крепления стойки ворот		Госстрой РСФСР Красноярский край

ПРИВЯЗАН

Ш.И.И.И.

Копировала: АЭ

Формат 227

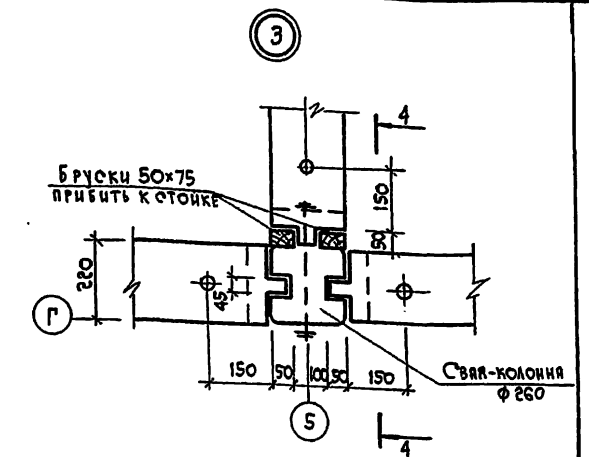
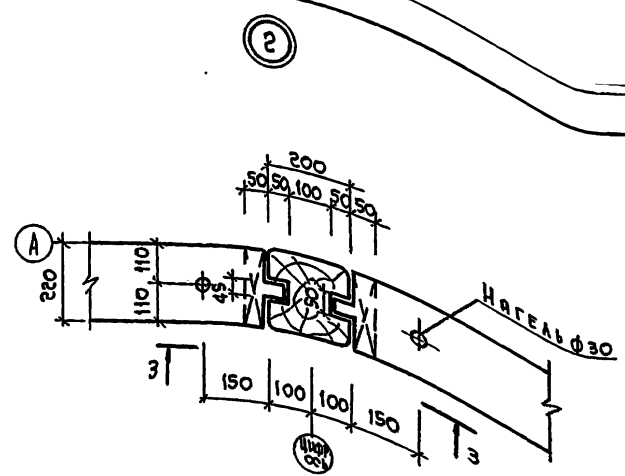
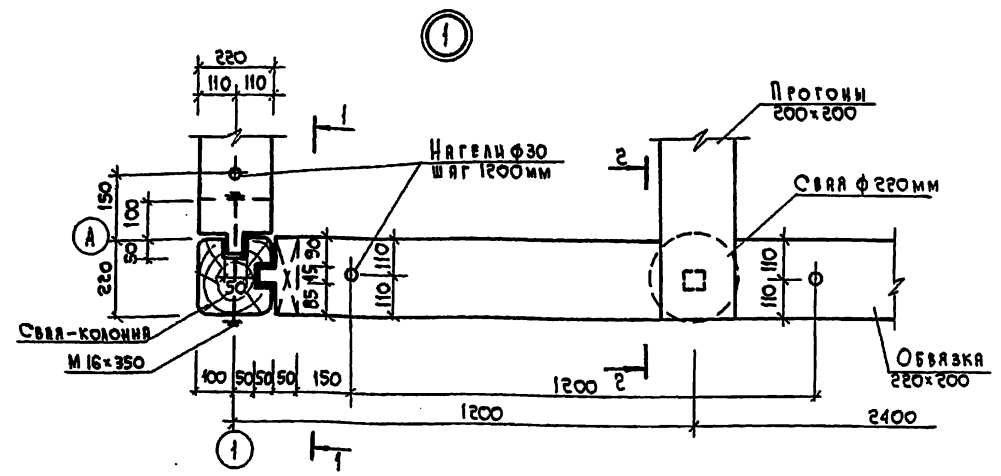

Типовой проект АЛ.1

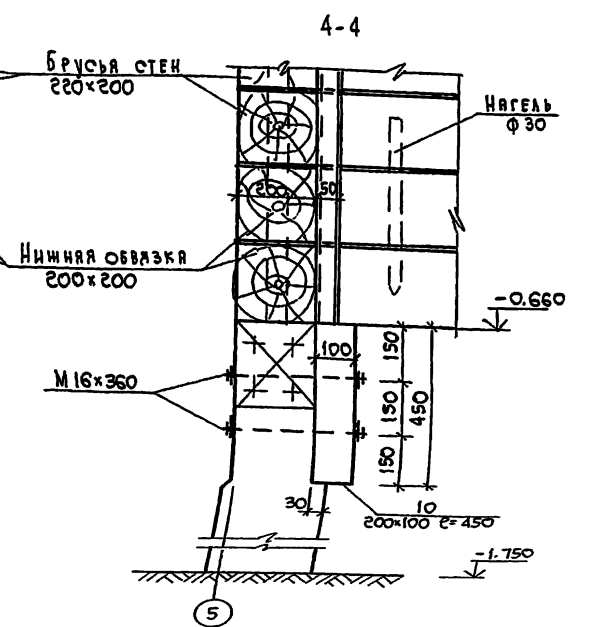
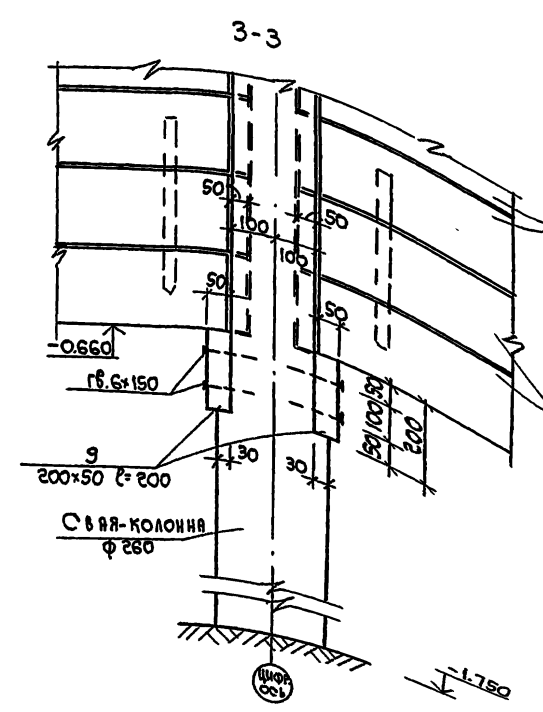
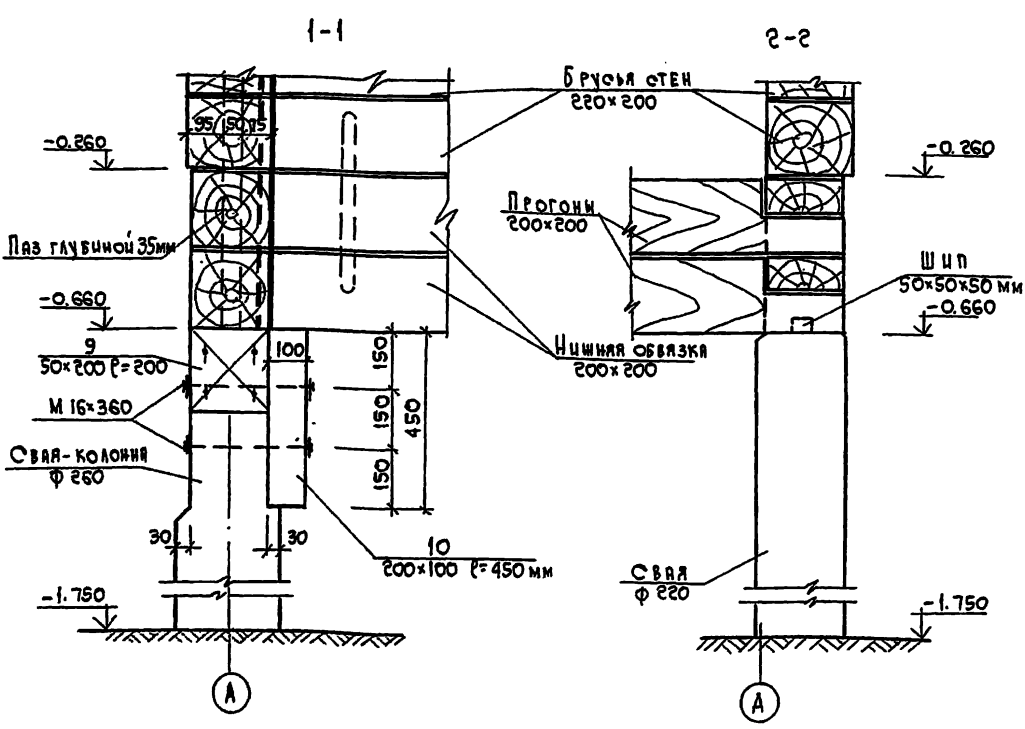

1. Маркировка узлов дана на листе АС-13.
2. Сваи-колонны окантовываются на 4 края от отметки -1.100 и выше. Сваи окантовываются только в местах прививки накладок.
3. Вариант соединения составных свай-колонн см. на л. АС-24.
4. Обшивка цоколя на узлах условно не изображена.
5. Количество болтов М16х360 на устройство нижней обвязки на все здание составит - 44 шт

Привязки		801-3-30 м. 84		АС
Г.П.	Ю.Р.	Родильня на 12 коров	Стация	Лист
Н.А.	Л.С.	для районов Крайнего Севера	рп	28
Л.К.	Л.К.	Узлы нижней обвязки 1-3	Госстрой РСФСР	
Р.К.	С.Т.		Красноярский край	
С.Т.	И.И.			
И.И.	И.И.			

Формат 229

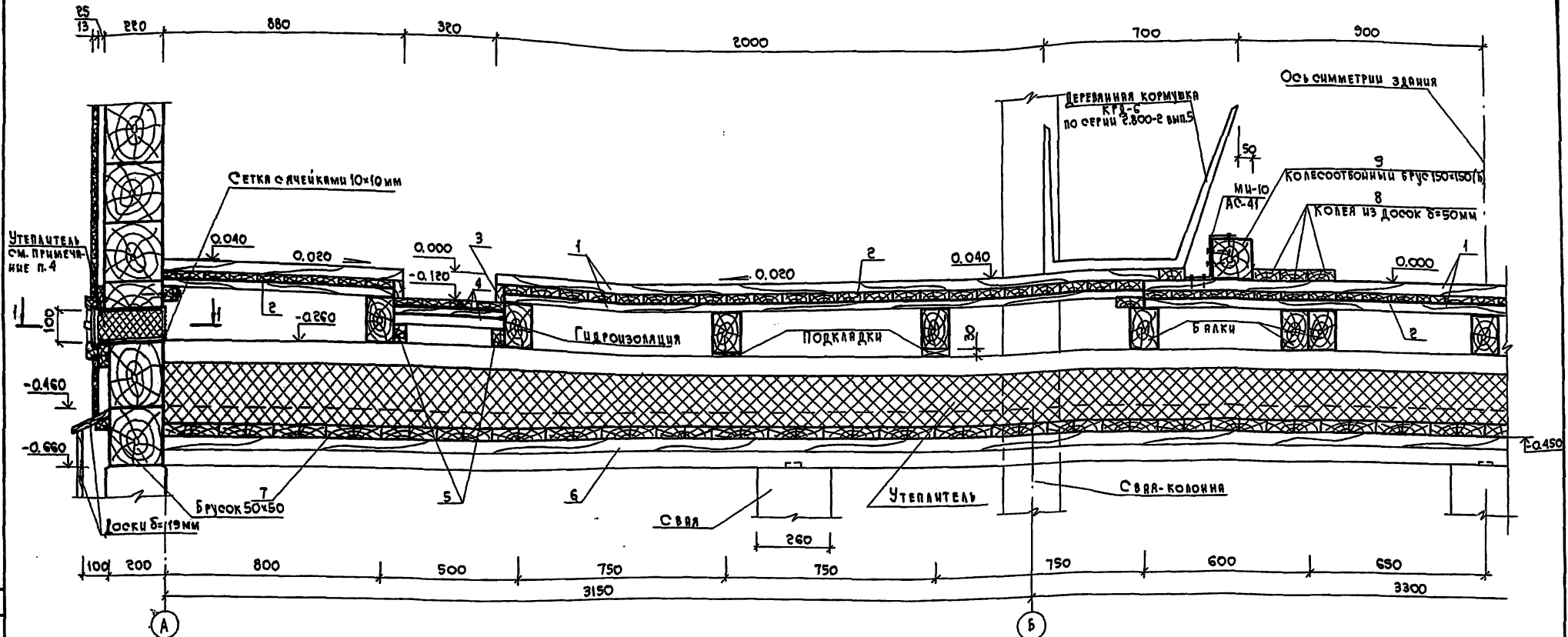

СПЕЦИФИКАЦИЯ ПИЛОМАТЕРИАЛОВ НА ПОЛ

Метка поз.	Обозначение	Наименование	Кол.	Объем м ³	Примечание
1	2	3	4	5	6
Основное здание					
1		Доски пола δ=40 мм		66.01	
2		То же δ=30 мм		23.50	
3		Доски лотки навозоудаления δ=40 мм		0.13	
4		То же δ=30 мм		5.40	
5		Брусочки лотки навозоудаления 40x40 мм		0.45	
6		Черепные бруски настил по колымоу обрешетки 50x50 мм		1.70	
7		Настил из досок δ=40 мм		29.10	
8		Колея из досок δ=50 мм		2.11	
9		Брус колесоотбойный 150x150 мм		3.53	
Молочный блок с котельной					
10		Пол из досок δ=28 мм		2.87	

1	2	3	4	5	6
11		Черепные бруски 50x50 мм		0.60	
12		Настил из досок δ=40 мм		16.88	

1. Работать совместно с л. АС-4.
2. Состав пола см. на л. АС-17.
3. Расположение осушающих продухов в стенах коровника и молочного блока см. на л. АС-15, АС-16.
4. Пробка из утеплителя, устанавливается в зимний период (изготавливается по месту).
5. Сечение 1-1 смотри на листе АС-14

801-3-30М-84		АС	
Г.И.П. ГОРБАЧЕВ	И.И.П. ГОРБАЧЕВ	Родильня на 12 коров	Станция Лист Листов
НАЧ. ОТД. СТРОИТЕЛЬСТВА	НАЧ. ОТД. СТРОИТЕЛЬСТВА	для районов Крайнего Севера	рп 29
Г.И.П. ГОРБАЧЕВ	И.И.П. ГОРБАЧЕВ	ДЕТАЛЬ ПОЛА РОДИЛЬНОЙ	Госстрой РСФСР
Г.И.П. ГОРБАЧЕВ	И.И.П. ГОРБАЧЕВ		Брянск-ректпроект

ПРИВЯЗАН			
И.И.П.			

Копировка: АС-3

Типовой проект
Лазером I

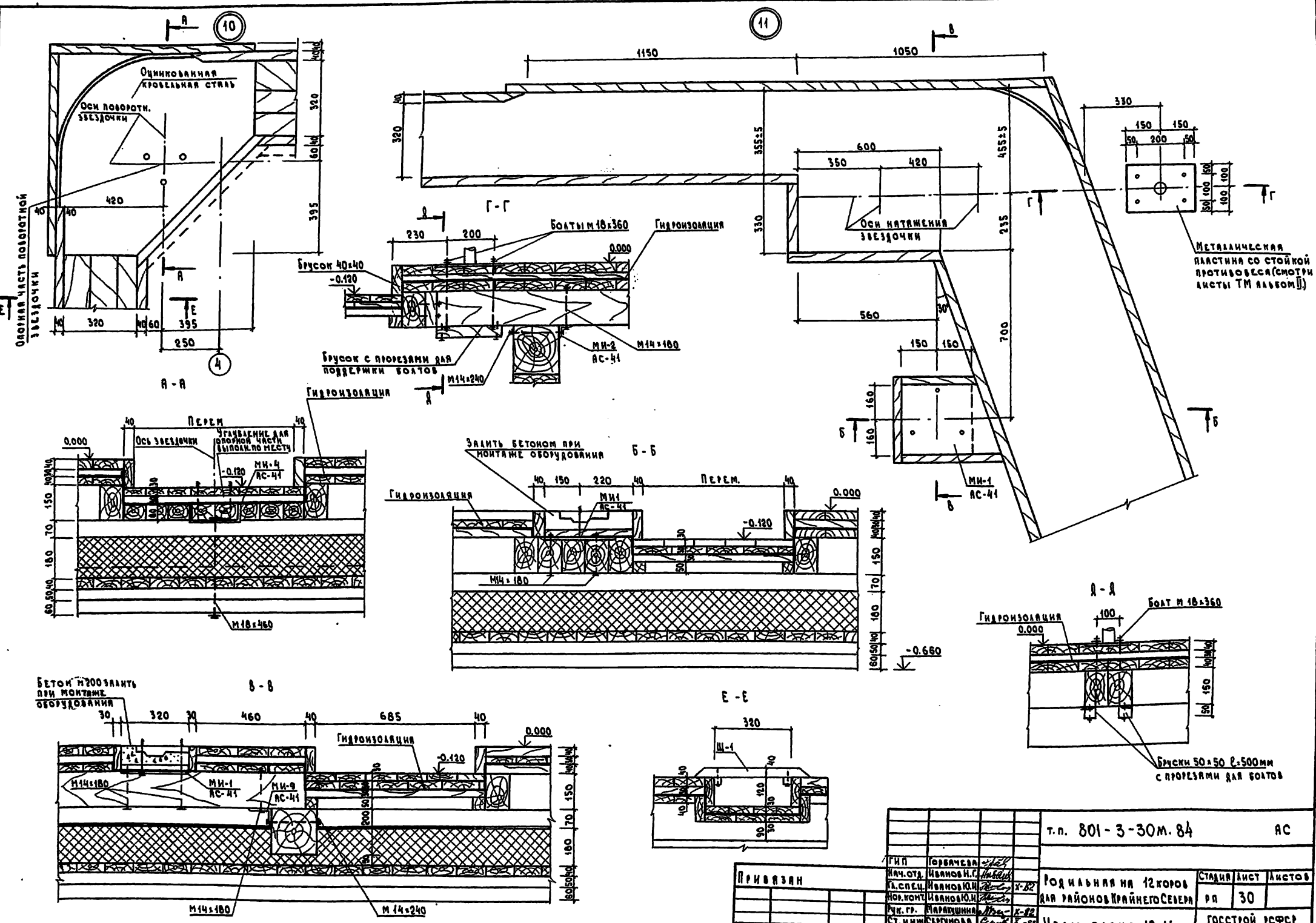

Число по л. Пописи и дата, если измен.

Привязан	
Изм	

Г.П.	Горвачева
И.О.Т.	Иванов И.С.
С.С.С.	Иванов Ю.И.
Н.С.К.	Иванов Ю.И.
С.И.Г.	Парашина
С.И.И.	Сергинова
Т.И.	Сидорова
Коп. Антонова	

т.п. 801-3-30м.84		АС
Родильня на 12 коров для районов Крайнего Севера		Студия лист листов
Узлы плана 10, 11		лп 30
		Госстрой РСФСР Институт Строительной
		Формат 22Г

Титовый проект Альбом I

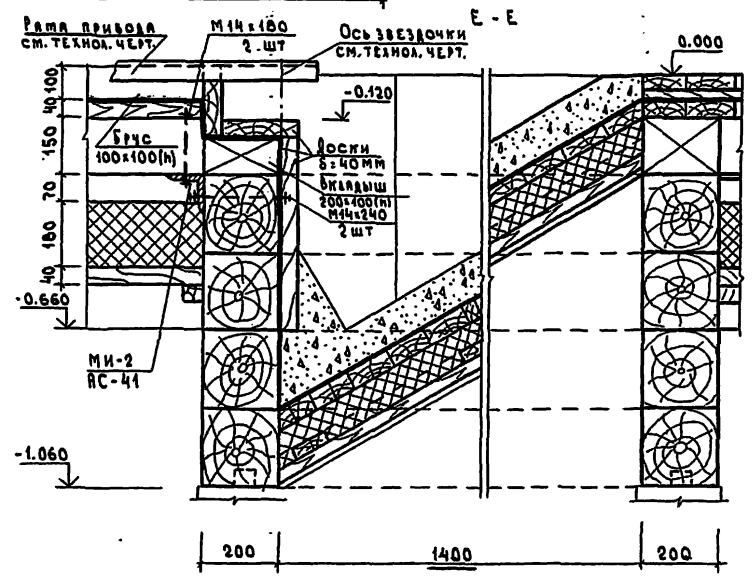
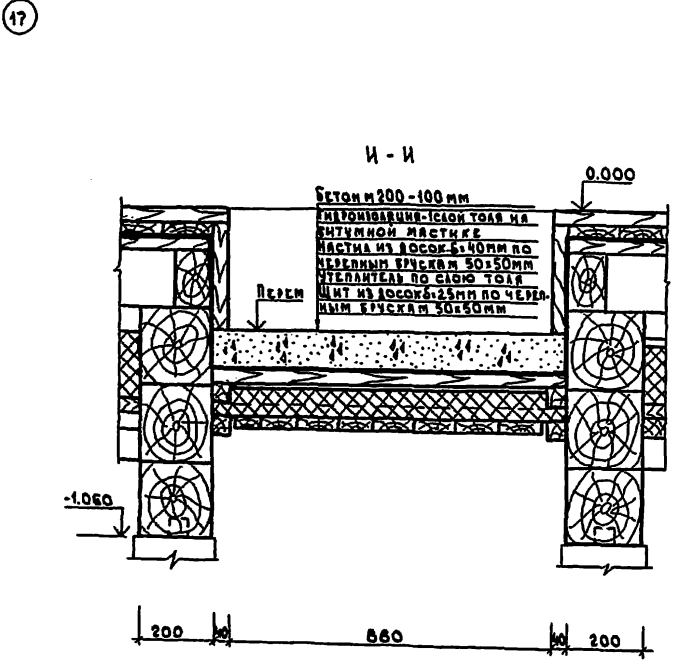
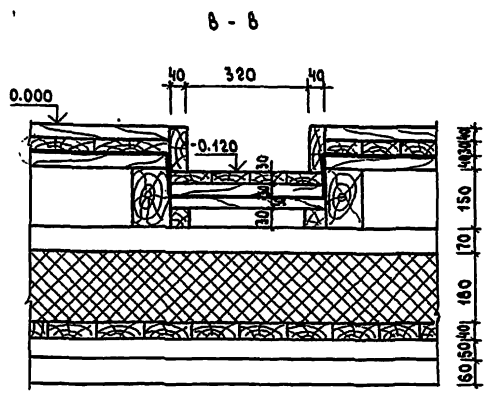
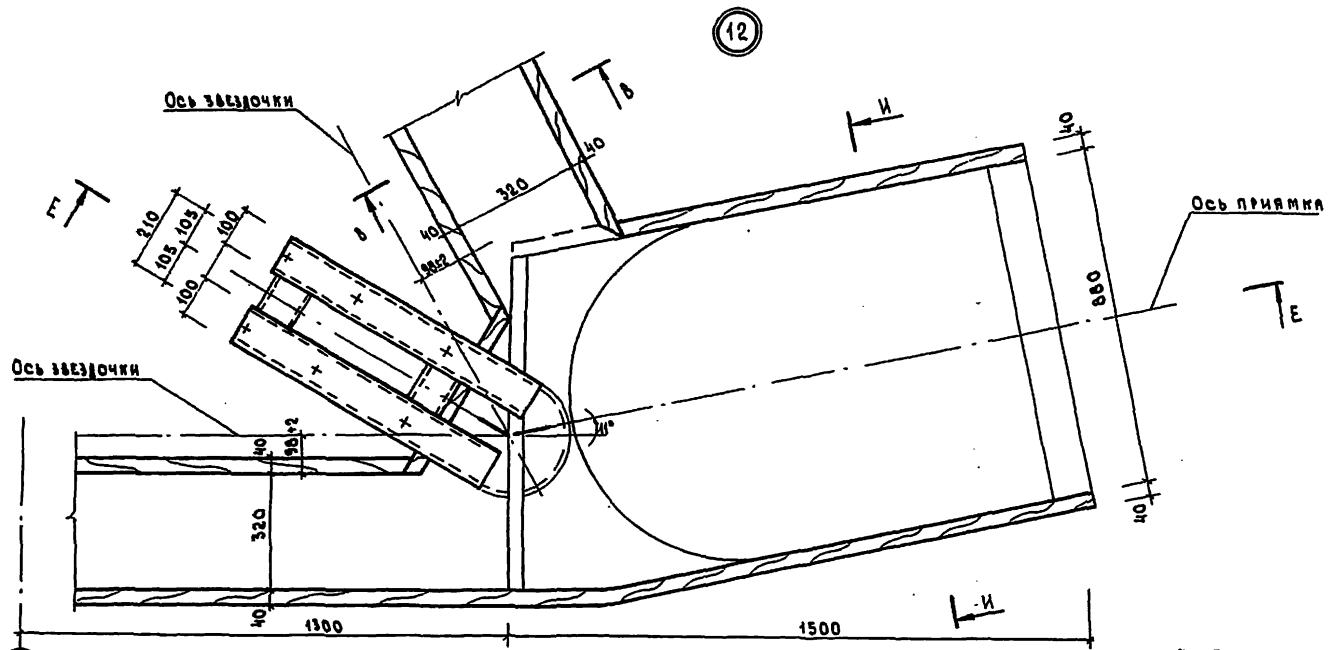

1. РАБОТАТЬ СОВМЕСТНО С Д.АС-5.

И.И. Т.О. КОЛЛЕКЦИЯ ИЛИСТА ВАРНА ИЛИСТА

		Т.п. 801-3-30м. 84		АС	
ПРИВЯЗАН	ГИП	ГОРБАЧЕВ	РОДИЛЬНАЯ НА 12 КОРОВ ДЛЯ РАЙОНОВ КРАЙНЕГО СЕВЕРА	СТАНЦИЯ	ЛИСТ
	НАЧ. ОП.	ИВАНОВ Ю.И.		Р.П.	31
	ГЛАВ. СПЕЦ.	ИВАНОВ Ю.И.	УЗЛА ПЛАНА 12	ГОССТРОЙ РСФСР	
	НОР. КОМП.	ИВАНОВ Ю.И.		КРАСНОЯРСКИЙ ПРОСВЕЛОСТРОЙ	
	УЧ. СТ.	МАРАКУШКИН			
	СТ. ИИИ	СЕРГЕЕВ Ю.И.			
	ТЕХНИК	СМОЛЕНКО			
ИИИИ	Кол: Лимонова				Формат 22г

ПЛАН ОГРАЖДЕНИЙ И ПОЛОВ В ДЕННИКАХ И ПРОФИЛАКТОРИЯХ

А - А

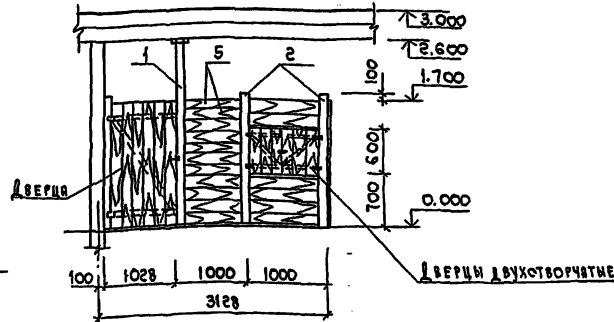
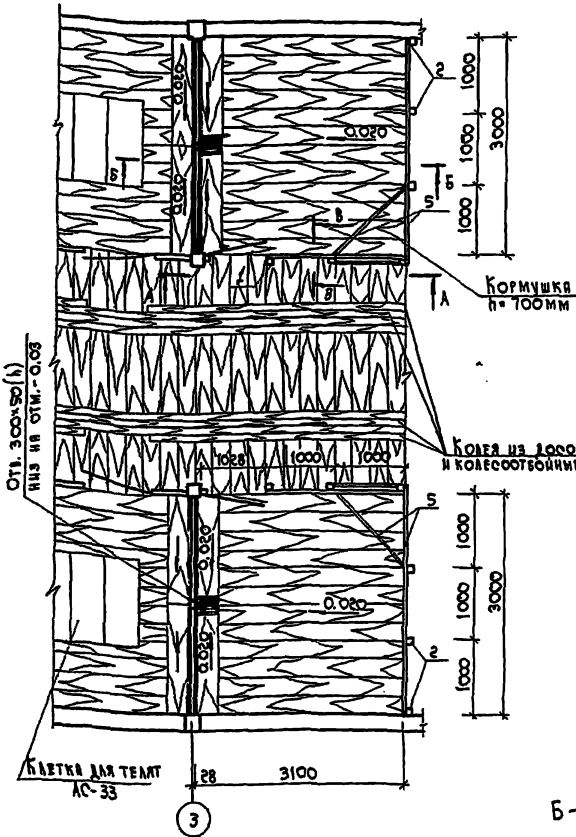

В - В

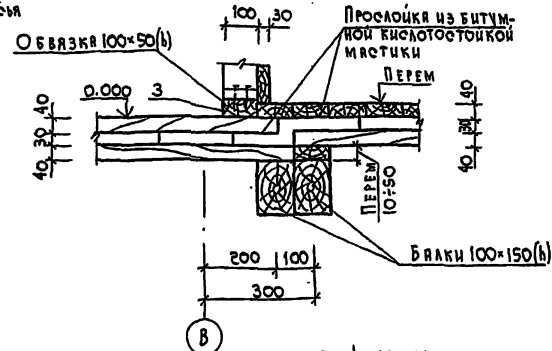

Б - Б

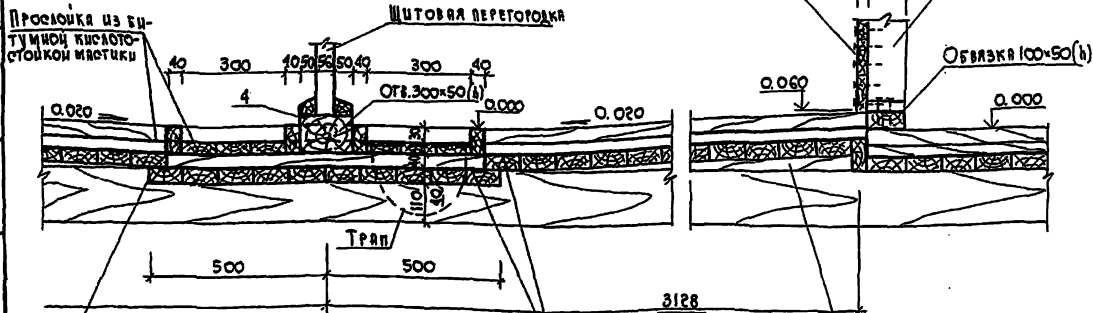

Уклон сканализации создается за счет вырезов n=0-40мм в браках

Слой гидроизоляции на битумной мастике по поверхности

Накладка 100x100(h) на браку для создания уклона пола

СПЕЦИФИКАЦИЯ ДРЕВЕСИНЫ НА ОГРАЖДЕНИЕ ДЕННИКОВ

Марка пос.	Обозначение	Наименование	Кол.	Объем м ³	Примечание
1	АС-32	Стойка 100x100мм P=255м	2	0.051	
2		Стойка 100x100мм P=1.75м	12	0.210	
3		Обвязка-доска 100x50(h) P=3.0м	4	0.060	
4		Обвязка-брус 150x100(h) P=3м	2	0.090	
5		Доска 30x100мм	250 шт.	0.750	

1. Качество древесины пиломатериалов должно удовлетворять требованиям СНиП II-25-80.
2. Лесоматериалом несущих элементов служит древесина сосны или ели влажностью не более 25% II сорта.
3. Все мероприятия по защите деревянных конструкций от гниения и возгорания выполнять в соответствии с указаниями пояснительной записки.

801-3-30м.84

АС

Г.У.П. ГОРБАНЕВА		801-3-30м.84		АС
Н.А. СПЕЦ. ШВАКОВ	И.А. КОНТ. ШВАКОВ	Родильная на 12 коров для районов Крайнего Севера	Стация Лист	Листов
Р.У.Х. Г.Р. МАТКУШИНА	С.Т.И.И.И. СЕРГИНОВА	Для ограждений полов в денниках и профилактиках	РП	32
Т.Е.Х.И.К. СМОЛЕНКОВ			Госстрой РСФСР	
Копирован: АБС				

ИНДИВИДУАЛЬНАЯ КЛЕТКА
ДЛЯ ТЕЛТ

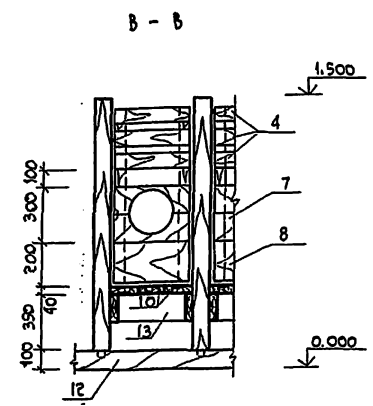
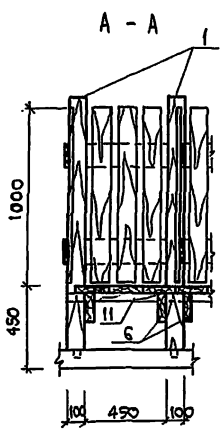
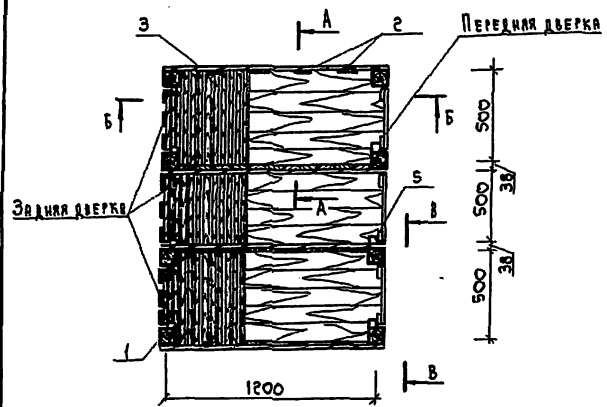

Фрагмент 1 групповой клетки

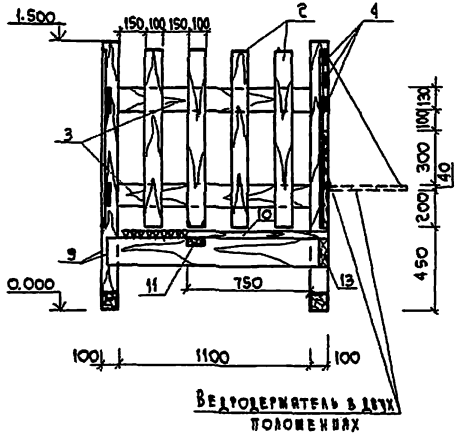
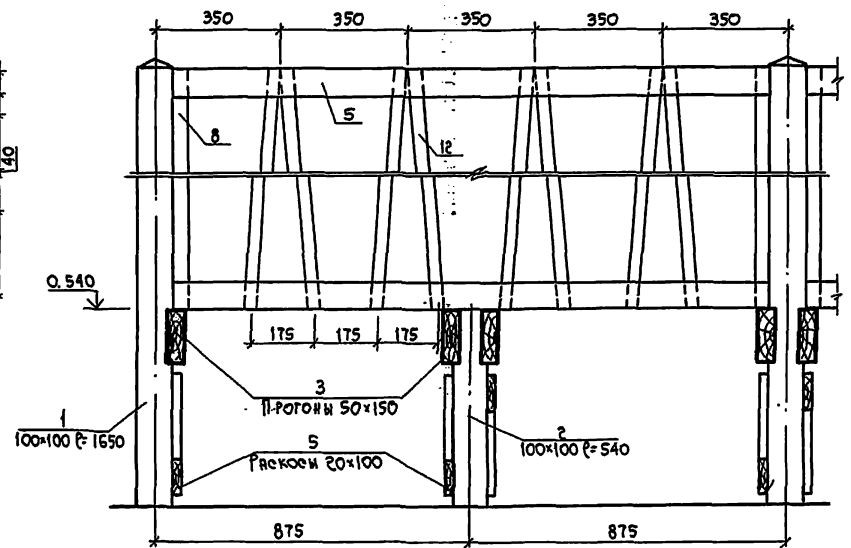

СПЕЦИФИКАЦИЯ ДЕРЕВЯННЫХ ЭЛЕМЕНТОВ
ИНДИВИДУАЛЬНОЙ КЛЕТКИ

МАРКА ПОЗ.	ОБОЗНАЧЕНИЕ	НАИМЕНОВАНИЕ	КОЛ.	ОБЪЕМ м ³	ПРИМЕЧАНИЕ
1	АС-33	Стойка 100x100 L=1550	8	0.124	
2	"	Доска 16x100 L=1000	30	0.048	
3	"	" 16x100 L=1300	4	0.008	
4	"	" 40x50 L=400	9	0.007	
5	"	Брусек 50x50 L=1000	6	0.015	
6	"	Прогон 50x100 L=1200	6	0.036	
7	"	Доска 16x150 L=400	6	0.006	
8	"	" 16x200 L=400	3	0.004	
9	"	Рейки 30x60 L=500	27	0.024	
10	"	Доска 40x100 L=850	15	0.051	
11	"	Доска 40x100 L=1576	1	0.006	
12	"	Брус 100x100 L=1576	2	0.032	
13	"	Доска 50x100 L=450	3	0.007	

1. Для индивидуальной клетки использовать древесину хвойных пород II сорта.
2. Спецификация элементов фрагмента (групповой клетки и передвижного ведердержателя смотри л. АС-33.

4-4

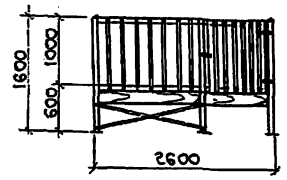

3-3

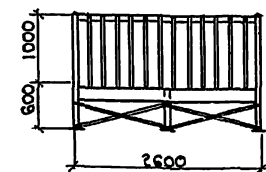

Передвижной ведердержатель

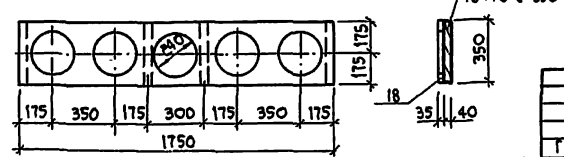

ПРИВАЗАН

И.И.Х.	
--------	--

801-3-30 м. 84		АС
Г.И.П.	ТОРБАСОВ	
НАЧ. ОТД.	И.В.ВАНОВ	
Г. СПЕЦ.	И.В.ВАНОВ	
И. КОНТР.	И.В.ВАНОВ	
РУК. Г.Р.	МАРАКШИНА	
СТ. И.И.	СЕРГУНОВА	
ТЕХНИК	МОЛЕНКОВА	
КОПИСТОВА:	И.С.С.	

Родильная на 12 коров
для районов Крайнего Севера
Индивидуальная клетка для телт.
Фрагмент 1 групповой клетки

Страна Лист Листов
гп 33
Госстандарт РФ
Красноярский проектостройтрест
Формат 227

И.И.Х. ПРОЕКТ А.И.Т.

РАМА ВОРОТ ВР-7
(по осям 1;6;19)

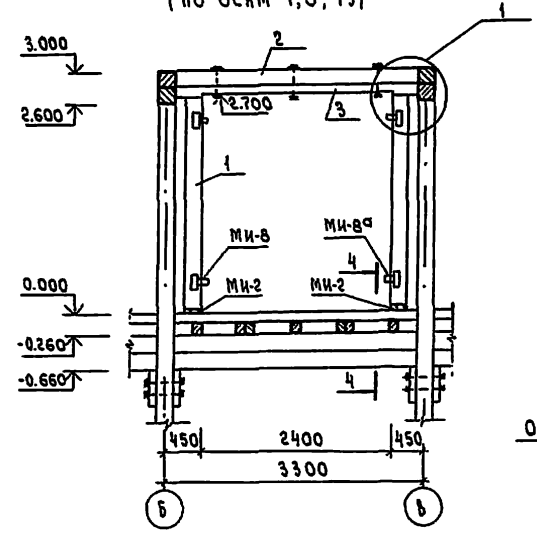

1

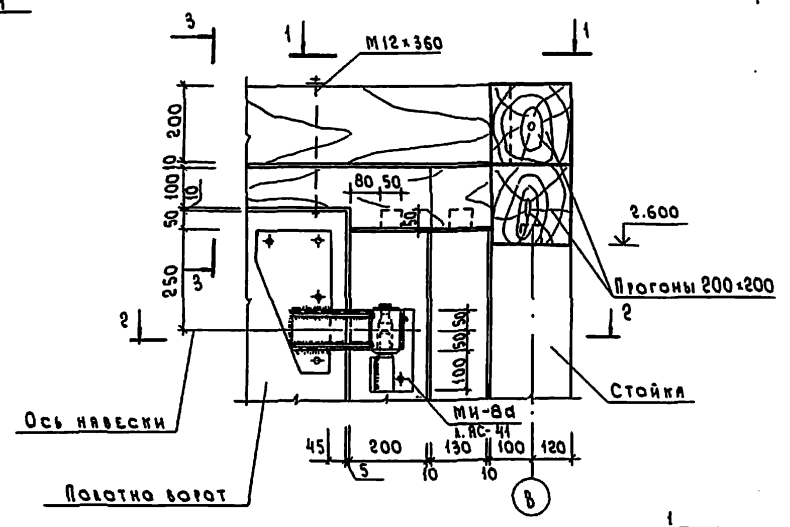

РАМА ВОРОТ ВР-7 (между осями 1-2; 10-11; 17-18)

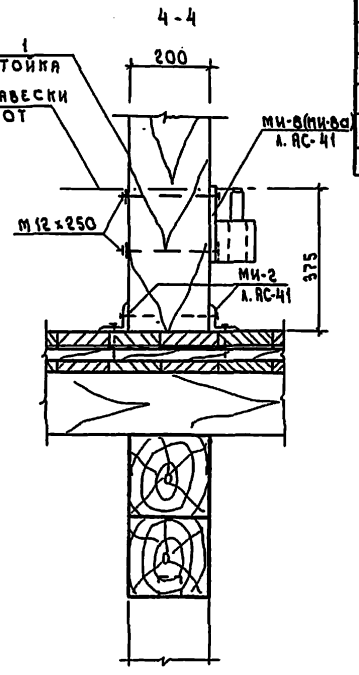
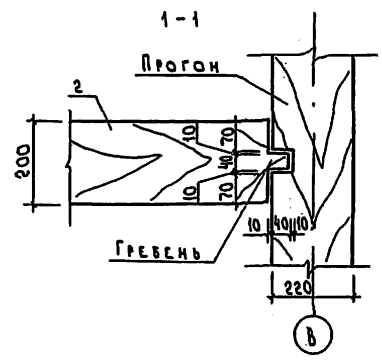
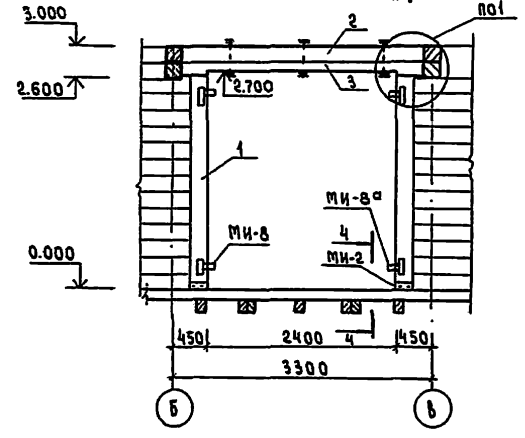

2-2

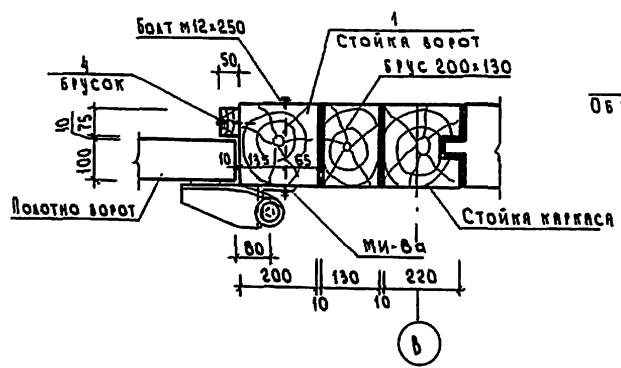

3-3

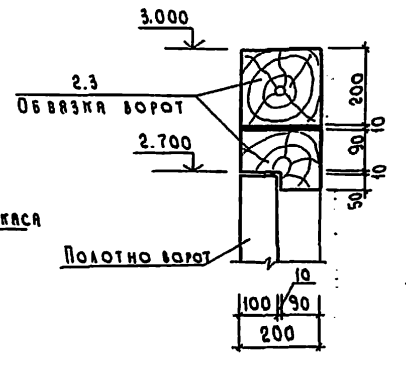

СПЕЦИФИКАЦИЯ ДРЕВЕСИНЫ НА РАМУ ВОРОТ ВР-7					
Марка поз.	Обозначение	Наименование	Кол.	Объем м³	Примечание
		РАМА ВОРОТ ВР-7			
1	Брус 200x200 L=2700мм	Стойка ворот	2	0.220	
2	Брус 200x200 L=3200мм	Верхняя обвязка ворот	1	0.130	
3	Брус 200x150 L=3100мм	" " " " " "	1	0.090	
4	Брусок 50x15 L=2600мм	Брусок привора ворот	2	0.020	
СПЕЦИФИКАЦИЯ МЕТАЛЛИЧЕСКИХ ИЗДЕЛИЙ НА РАМУ ВОРОТ					
Марка поз.	Обозначение	Наименование	Кол.	Масса шт. ед. кг	Примечание
МИ-8	АС-41	Навесы для ворот МИ8	2		
МИ-8а	" "	" " МИ-8а	2		
МИ-2	" "	L90x6 L=200мм	4		
М12x360		Болт М12x360	3		
М12x250		Болт М12x250	8		

- 1. Общие примечания смотри л.АС-16
- 2. Установку рамы ворот ВР-6 выполнять аналогично данному листу.

		801-3-30М.84	АС
Г.И.П.	ГОРБАЧЕВ		
И.И.О.Т.	ИВАНОВ.И.		
Г.Л.С.П.С.	ИВАНОВ.Ю.И.		
КОР.КОНТ.	ИВАНОВ.Ю.И.		
Л.К.Г.Р.	МАРАКУШИНА		
СТ.И.И.Н.	СЕРГУНОВА		
ТЕХНИК	СМОЛЕНКО		
Копирова: А-			
Привязан		Родильная на 12 коров для районов Крайнего Севера	Стадия Лист Листов
		РАМА ВОРОТ ВР-7 Узлы и сечения	р.п. 35
			Госстрой РСФСР Красноярский край
			Формат 22Г

ТИПОВОЙ ПРОЕКТ

И.И.О.Т. ИВАНОВ.Ю.И.

Щиты чердачного перекрытия м:20
сщ-1, сщ-2, сщ-3

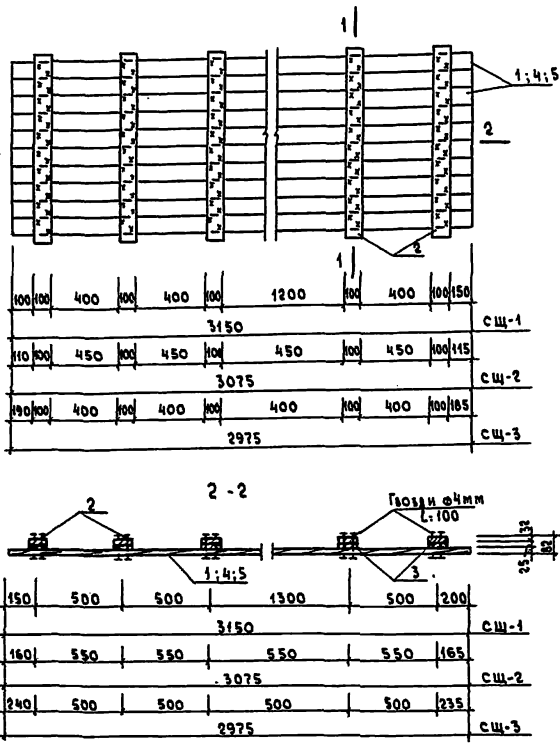

Щиты каналов навозоудаления м:20

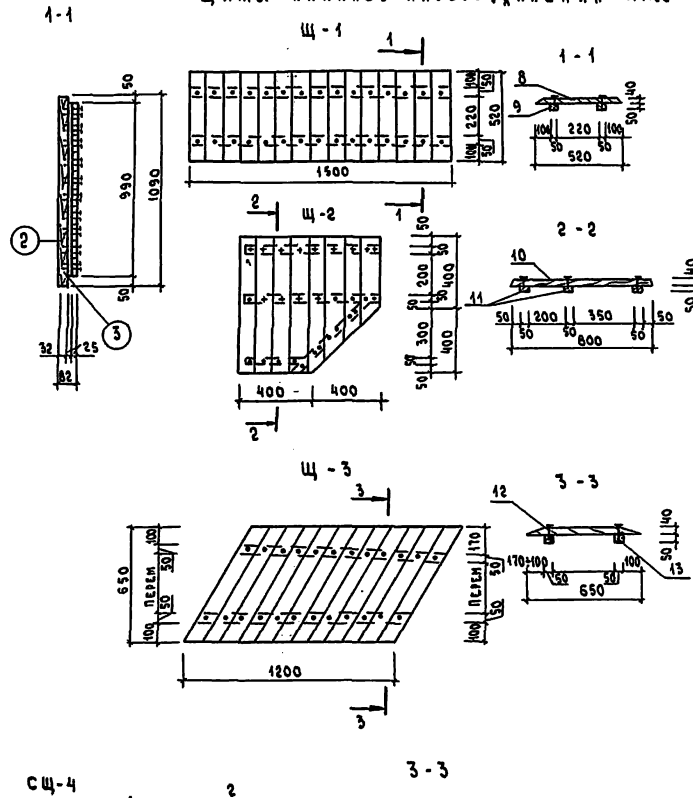

СПЕЦИФИКАЦИЯ ДРЕВЕСИНЫ НА ОДИН ЭЛЕМЕНТ

Марка поз.	Обозначение	Наименование	Кол	Объем м ³	Примечание
	АС-36	Дощатый щит СЩ-1			
1	"	Доска 25x100 L=3150	10	0.080	
2	"	Рейка 32x100 L=1090	7	0.025	
3	"	Рейка 25x100 L=990	7	0.018	V _{обш} =0.123
		Дощатый щит СЩ-2			
4	"	Доска 25x100 L=3075	10	0.080	
2	"	Рейка 32x100 L=1090	7	0.025	
3	"	Рейка 25x100 L=990	7	0.018	V _{обш} =0.123
		Дощатый щит СЩ-3			
5	"	Доска 25x100 L=2975	10	0.044	
2	"	Рейка 32x100 L=1090	7	0.025	
3	"	Рейка 25x100 L=990	7	0.018	V _{обш} =0.087
		Дощатый щит СЩ-4			
4	"	Доска 25x100 L=3075	2	0.046	
2	"	Рейка 32x100 L=1090	6	0.021	
3	"	Рейка 25x100 L=990	6	0.012	
6	"	Доска 25x100 L=675	8	0.014	
7	"	Доска 25x100 L=1700	8	0.034	V _{обш} =0.097
		Дощатый щит Щ-1			
8	"	Доска 100x40(h) L=400	15	0.024	
9	"	Брусok 50x50 L=1500	2	0.008	V _{обш} =0.032
		Дощатый щит Щ-2			
10	"	Доска 100x40(h) L=800	8	0.026	
11	"	Брусok 50x50 L=750	3	0.006	V _{обш} =0.032
		Дощатый щит Щ-3			
12	"	Доска 100x40(h) L=650	15	0.039	
13	"	Брусok 50x50 L=1500	2	0.008	V _{обш} =0.047

Раскладку щитов СЩ-1÷СЩ-4 см. план балок чердачного перекрытия.

Гип		ГОРБАЧЕВ		т.п 801-3-30м.83		АС	
Мач.отв		Иванов И.Г.		Родильная на 12 коров		Станция лист Листов	
Гл.спец.		Иванов Ю.П.		для районов Крайнего Севера		лп 36	
Норм.ком.		Иванов Ю.П.		Щиты чердачного перекрытия		госстрой РСФСР	
Уч.г.		Иванов Ю.П.		навозоудаления Щ-1÷Щ-3		РАСКОРСКИПРОЛОЗМОСТРОЙ	
Ст.инж.		Селиванова				ФОРМАТ 22Г	
Инжен.		Иванченко					
Копировал:		М.					

ТИПОВОЙ ПРОЕКТ РАВНОМ

КАЗАНЬ

Схема расположения боков секций
молодняка

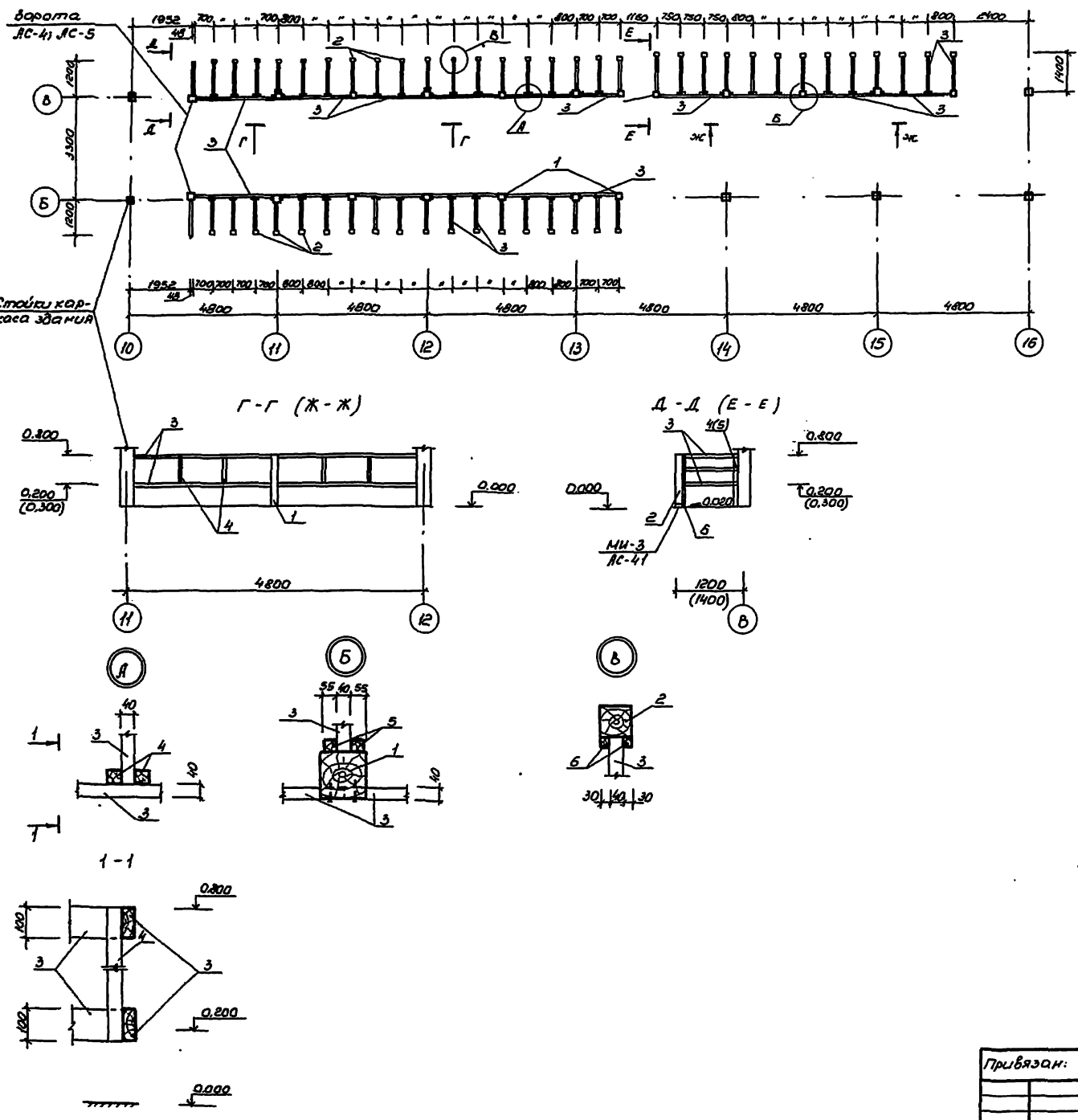

Спецификация древесины на ограждение боков.

Марка, поз.	Обозначение	Наименование	Кол.	Объем м ³	Примечание.
1	АС-37	Стойка 150x150 L=800 мм	9	0,162	
2	"	Стойка 100x100 L=800 мм	49	0,392	
3	"	Доска 40x100	-	1,032	
4	"	Брусек 50x50 L=600	80	0,120	
5	"	Брусек 90x50 L=800	34	0,068	
6	"	Брусек 30x30 L=800	98	0,071	

1. Для ограждения боков использовать древесину хвойных пород II сорта.

		801-3-30м.84		АС	
Привязан:		г.п. Воробьева	л.п. 37	Родильная на 12 коров для районов Крайнего Севера	Лист 37
		Инженер Иванов	Инженер Иванова	Ограждение боков.	
		Инженер Морозкина	Инженер Морозкина	госстроя РСФСР	
		Инженер Шапкина	Инженер Шапкина	Инженер Шапкина	
ЛНБ.Н				Инженер Шапкина	

Типовой проект
Лыбачей проект

Лыбачей проект

План крыльца

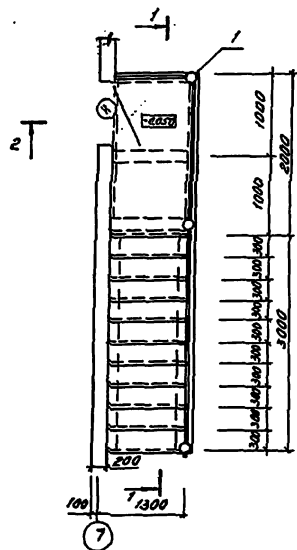

Разрез 1-1

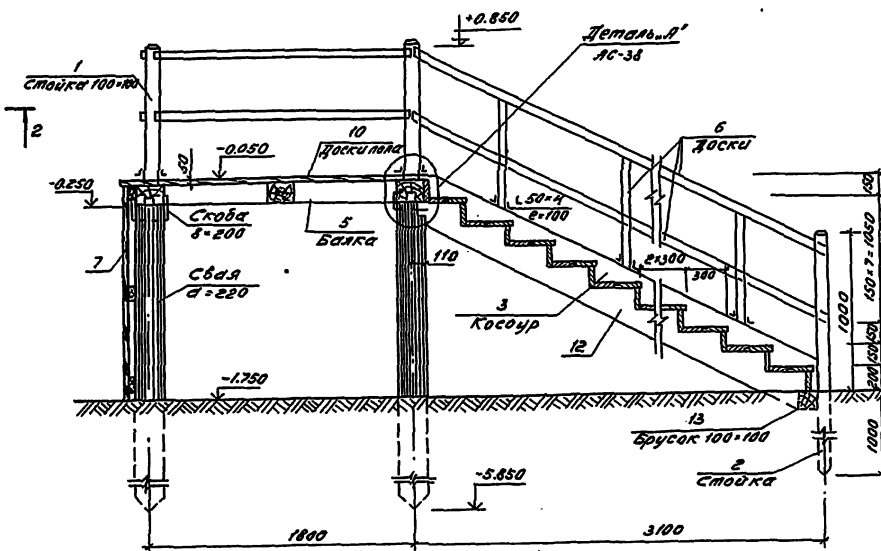

Спецификация деревянных элементов на крыльцо

Марка поз.	Обозначение	Наименование	Кол.	Объем м³	Примечание
1		Стойка 100x100 L=300	2	0.002	
2		Стойка 100x100 L=2000	1	0.002	
3		Косоур 200x150(1) L=3550	1	0.107	
4		Балка 200x150(1) L=1310	3	0.118	
5		« » L=2000	1	0.080	
6		Доски 50x100 общ. L=3000	-	0.150	
7		Доски 25x150 L=1300	11	0.050	
10		Доски пола и ступеней 5x50	221	0.360	
11		Доски обшивки 16x100 L=4000	-	0.140	
12		Доска 50x200 L=3650	1	0.036	
13		Брус 100x100 L=1310	1	0.014	
14		Брус 100x200 общ. L=2500	-	0.170	

Разрез 2-2

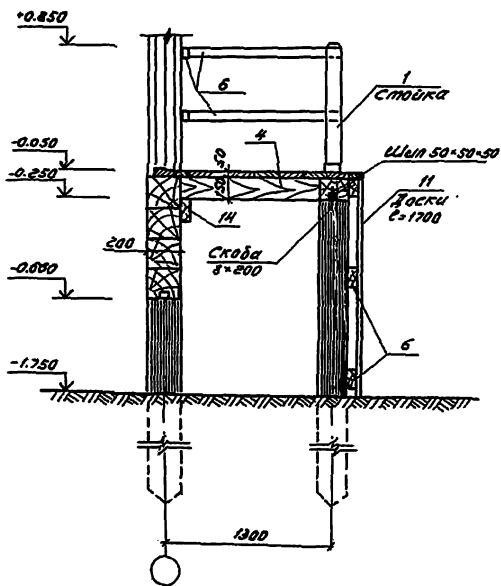

Спецификация металлических изделий на крыльцо

Марка	Обозначение	Наименование	Кол. шт.	Примечание
МН-3	ЛС-41	МН-3 L=90x56x8 L=100мм	4	
М12-140	ГОСТ 7794-70* и ГОСТ 5915-70	Болт мн.мощной шпильки и гайки	2	
Скоба		Скоба строительная 8x200мм	8	
	ЛС-38	L50x4 L=100	6	0.3 кг

Деталь А

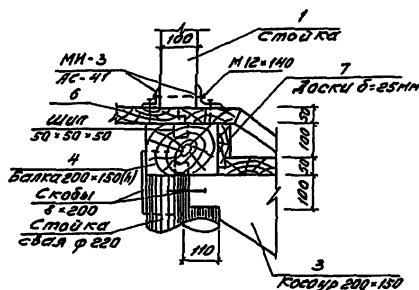

1. Для крыльца использовать древесину хвойных пород II сорта с влажностью не более 25%.
2. Качество древесины должно удовлетворять требованиям СНиП II-25-80.
3. Все мероприятия по защите деревянных конструкций от гниения и возгорания выполняются в соответствии с указанием пояснительной записки.
4. Позиции 4 и 5 соединять в полдерева.

		т.л. 801-3-30м.84		ЛС
Гип	Горючесть	СР		
Наклад.	Испыт. НТ	Испыт.		
Гл. спец.	Иванович	7/8		
Н.контр.	Иванович	7/8		
Рук.пр.	Иванович	7/8		
Инженер	Иванович	7/8		
Привязан		Рядовая на 12гороб для районов Крайнего Севера		Стойка лист лист
Инв. №		ЛС-82		ЛП 38
		План крыльца. Разрезы 1-1; 2-2.		гострой расфо

Типовой проект Модон I

Тыловой проект - Лыдом 1

Службовое окно ОС-1

1-1

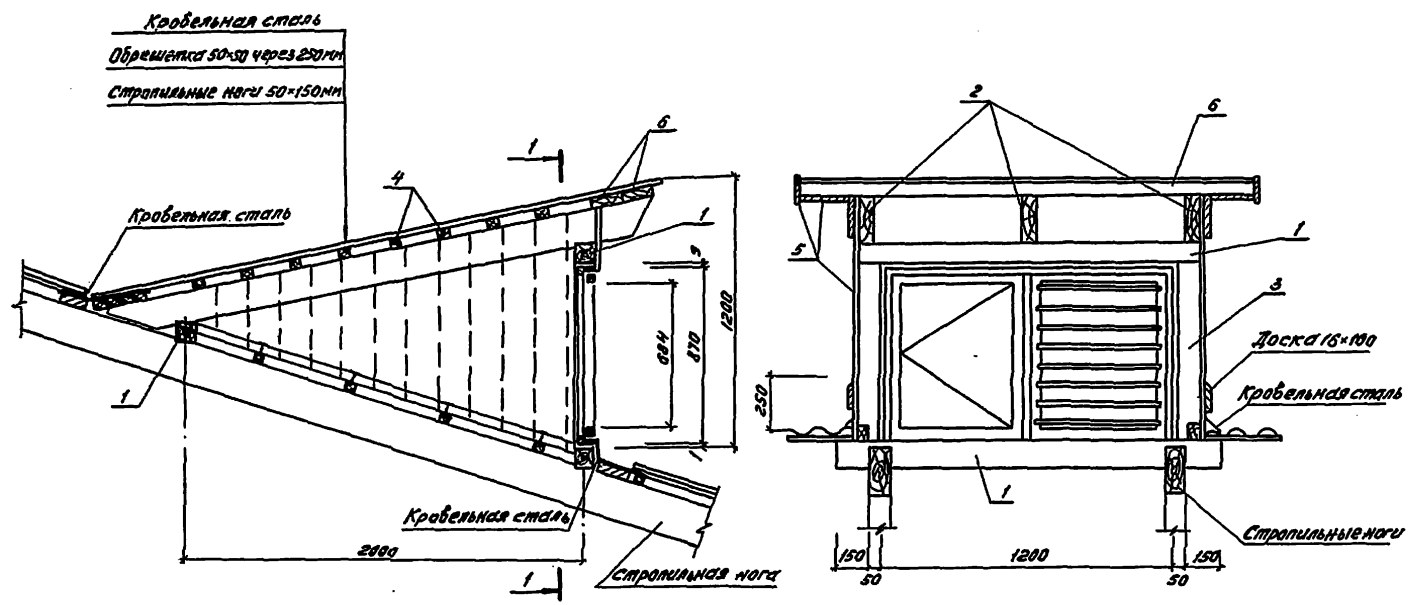

Спецификация деревянных элементов

Марка поз.	Обозначение	Наименование	Кол.	Объем м ³	Примечание
Службовое окно					
1		Ригель 100x100мм L=1600мм	3	0.048	
2		Стропильная нога 50x150мм L=2000мм	3	0.066	
3		Стойка 100x100мм L=880мм	2	0.018	
4		Обрешетка 50x50мм 20.0 п.м.	-	0.050	
5		Обшивка из досок б=19мм	-	0.141	
6		Карнизные доски 50x30 з.б.п.м.	-	0.062	

Детали прохода вентиляционной шахты ВВШ 6-4н через чердачное перекрытие

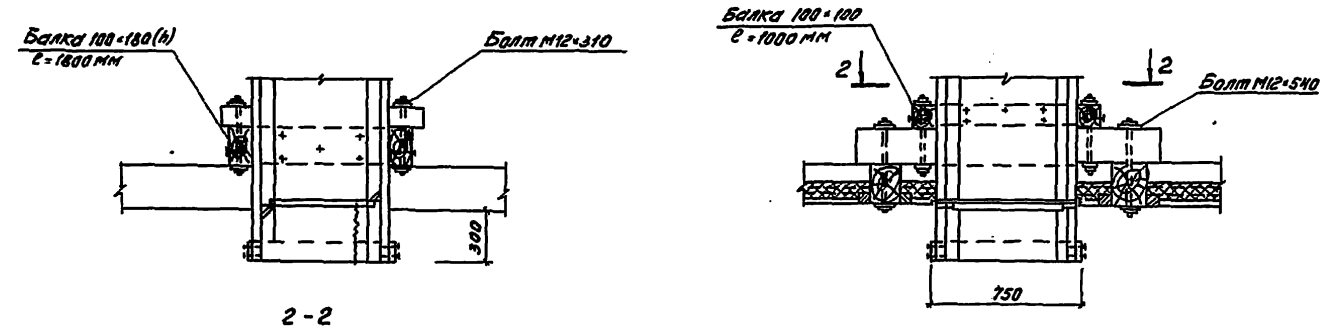

1. Перелетки службовых окон и жалюзийные решетки окрашиваются масляной краской за 2 раза.
2. Спецификацию лесоматериалов на крепление вентиляционной шахты ВВШ 6-4н смотри серию 2.800-2 вып. 9.
3. Установку вентиляционной шахты ВВШ 2-4н выполнять аналогично - ВВШ 6-4н, см. данный лист.

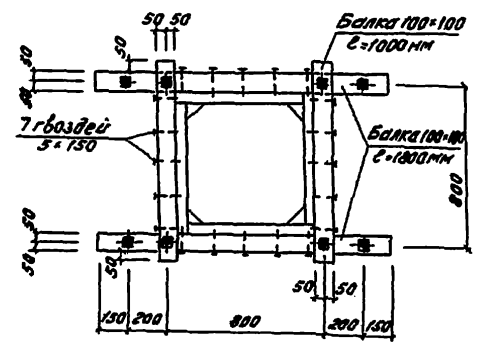

		т.п. 801-3-30 м. 84		АС
Привязан	ГМП	Горбачева	С.С.	
	Нач. отд.	Иванов	И.И.	
	Гл. спец.	Иванов	И.И.	X-32
	Инженер	Иванов	И.И.	
	Инж. г.р.	Нарошкин	И.И.	X-32
	Техник	Степанов	С.С.	
				Привязан на 12 коров для районов Крайнего Севера
				Службовое окно, деталь вентиляционной шахты
				госстрой РСФСР

План выгульных дворов

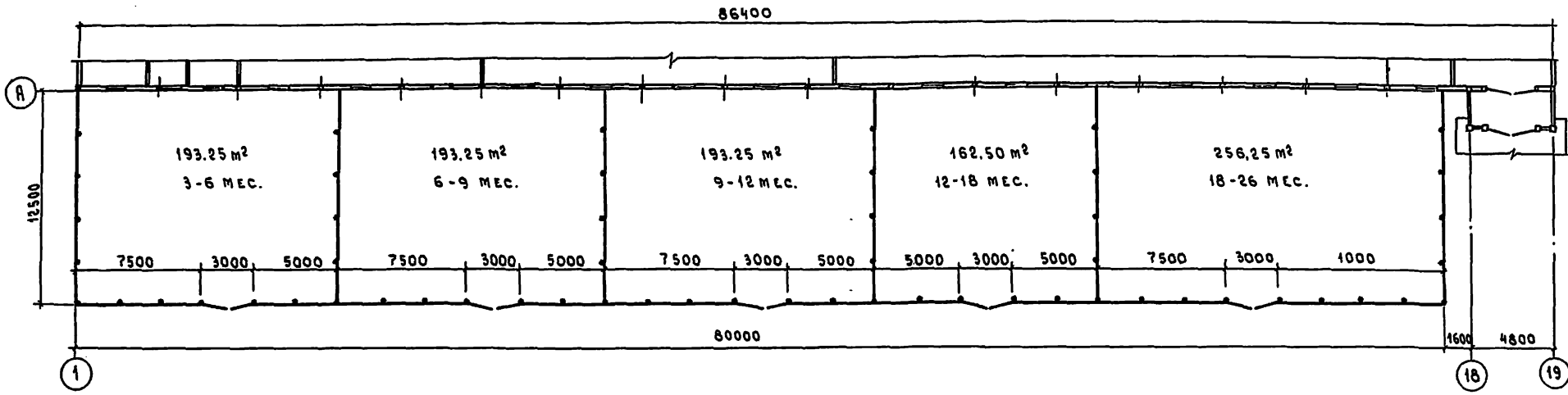

Ворота выгульного двора

Звено жердевого ограждения

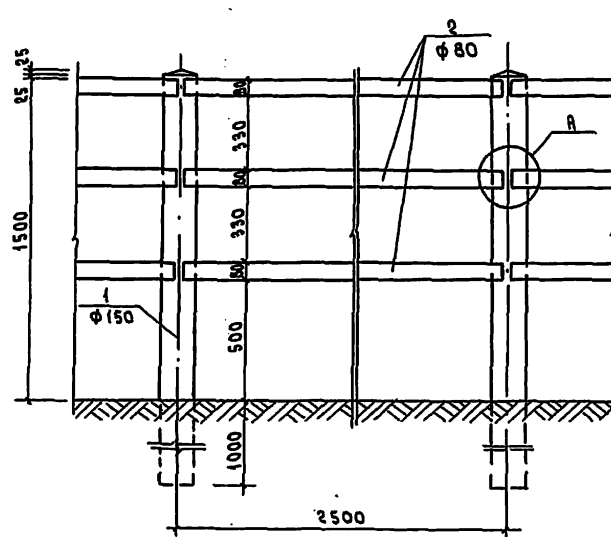
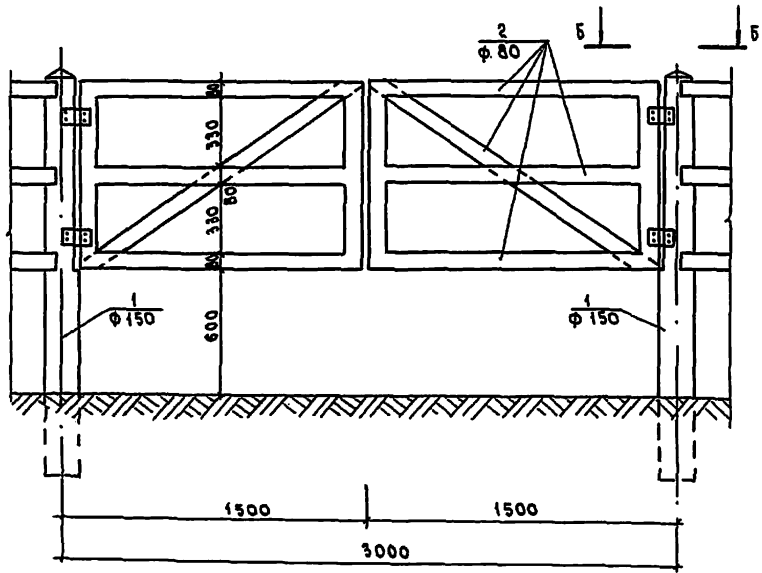

СПЕЦИФИКАЦИЯ ДРЕВЕСИНЫ НА ОГРАЖДЕНИЕ ВЫГУЛЬНОГО ДВОРА

МЯРКА ПОЗ.	ОБОЗНАЧЕНИЕ	НАИМЕНОВАНИЕ	КОЛ	ОБЪЕМ м³	ПРИМЕЧАНИЕ
1	АС-40	Стойка φ150 L=2550мм	56	2.52	
2	—	Жердь φ80	465шт	2.61	

Б - Б

А

А - А

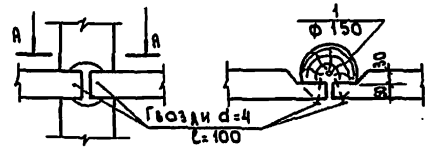
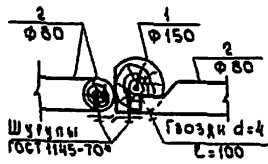

801-3-30м. 84		АС
Г.И. КОРЯЧЕВА	И.В. ИВАНОВ	Родильная на 12 коров для районов Крайнего Севера
И.В. ИВАНОВ	И.В. ИВАНОВ	Ст. инж. СЕРГУНОВА
И.В. ИВАНОВ	И.В. ИВАНОВ	Инжен. ИВАНЕНКО
Копирован: М	VI-22	ГОССТРОЙ РСФСР
Копирован: М	Копирован: М	Красноярский край

Привязан

Инь №

Страна Лист Листов

РП 40

ГОССТРОЙ РСФСР

Красноярский край

Формат 22Г

ТИПОВОЙ ПРОЕКТ РАЙОНА I

И.В. ИВАНОВ, И.В. ИВАНОВ, И.В. ИВАНОВ, И.В. ИВАНОВ, И.В. ИВАНОВ

Типовой проект ЗАКРЫТЬ ДЕЖУРННИЙ ЦИТАМИ ПО МЕСТУ

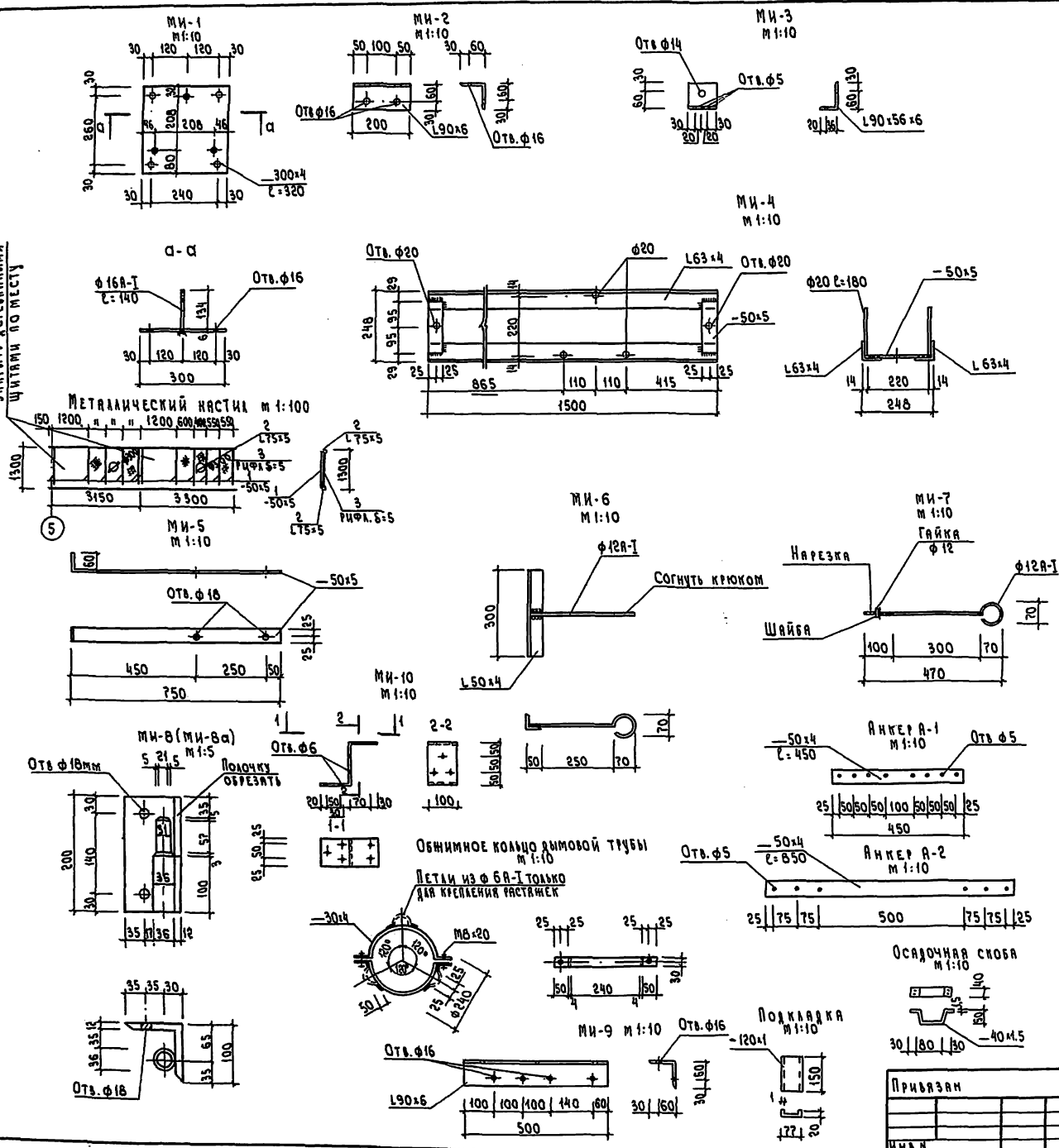

Спецификация металлических изделий						
Марка поз.	Обозначение	Наименование	Кол.	Масса ед. кг.	Примечание	
MI-1	ГОСТ 19903-74*	— 300x4	L=320	1	3,00	ШТУРА С НАРЕЗКОЙ
	ГОСТ 5781-81	φ 16A-I	L=140	3	0,60	
MI-2	ГОСТ 8509-72*	L 90x6	L=200	1	1,67	
MI-3	ГОСТ 8510-72*	L 90x56x6	L=100	1	0,67	
MI-4	ГОСТ 8509-72*	L 63x4	L=1500	2	11,70	
	ГОСТ 19903-74*	— 50x5	L=190	2	0,74	
MI-5	ГОСТ 19903-74*	φ 20	L=180	3	1,33	
	ГОСТ 8509-72*	L 50x4	L=810	1	1,59	
MI-6	ГОСТ 8509-72*	L 50x4	L=300	1	0,92	
	ГОСТ 5781-81	φ 12A-I	L=520	1	0,46	
MI-7	— " —	φ 12A-I	L=620	1	0,55	
	ГОСТ 5915-70*	Шайба		1	0,01	
ГОСТ 5915-70*	Гайка φ 12		1	0,02		
(MI-8a)	ГОСТ 8509-72*	L 100x12	L=200	1	3,58	
MI-8	ГОСТ 5781-81	φ 31x36	L=165	1	0,26	
A-1	ГОСТ 19903-74*	Анкер—50x4	L=450	1	0,71	
A-2	— " —	Анкер—50x4	L=850	1	1,33	
Обжимное кольцо	— " —	— 30x4	L=862	2	1,62	
	ГОСТ 5781-81	φ 6A-I	L=79	3	0,06	
ГОСТ 5915-70*	M 8x20	L=20	2	0,01		
MI-9	ГОСТ 8509-72*	L 90x6	L=500	1	4,17	
Осадоочная шпоба	ГОСТ 19903-74*	— 40x1,5	L=240	1	0,35	
	— " —	— 120x1	L=150	1	0,06	
1	— " —	— 50x5	L=1300	11	28,02	
2	ГОСТ 8509-72*	L 75x5	L=6600	2	77,14	
3	ГОСТ 8568-77*	Рнфл. 6x5		546	235,87	
MI-10	ГОСТ 19903-74*	— 100x6	L=350	1	1,65	

1. Спецификация на все марки см. на л. АС-43.

801-3-30м.84		АС
Г.И.П.	ЮЗБАЧЕВА	
М.П. О.Т.А.	ИВАНОВ Н.Г.	
П.А.С.Е.Ц.	ИВАНОВ И.И.	
Н.О.Р.К.О.Н.Т.	ИВАНОВ И.И.	
С.Т.И.М.	СЕРГИНОВА	
И.Н.Ж.Е.Н.	ИВАНОВ И.И.	
К.О.П.И.Р.О.В.С.К.А.	ИВАНОВ И.И.	
Родильная на 12 коров для районов Крайнего Севера		Стандарт Листов РП 41
Металлические изделия MI-1 ÷ MI-9, А-1, А-2		ГОССТРОЙ РСФСР Красноярский край Проект ФОРМАТ 22Г

М.П. Ю.И. ПОДПИСАТЬ И ПЕЧАТАТЬ

СВОДНАЯ СПЕЦИФИКАЦИЯ ДЕРЕВЯННЫХ ЭЛЕМЕНТОВ НА ЗДАНИЕ

МАРКА ПОЗ.	ОБОЗНАЧЕНИЕ	НАИМЕНОВАНИЕ	КОЛ.	ОБЪЕМ м³	ПРИМЕЧАНИЕ
СТЕНА	АС-4	Брусля 220x200	108	76	
	"	" 200x200	2401	229	
	АС-4	" 100x200	6	48	
	АС-28; АС-12	Свая-колонна 200x200 L=3750	100	15.00	ТАК СОСТАВ СВАЯ-КОЛОННЫ
	АС-28	Рейки 75x50 L=3200	20	0.24	
ФУНДАМЕНТ	АС-12	Свая-колонна φ 260 L=8500	100	38.00	
	"	Свая φ 220 L=5240	234	56.16	
	"	" L=5650	4	1.04	
	"	" L=4840	4	0.86	
	"	" L=4100	5	1.09	
	"	" L=5440	5	1.25	
	"	" L=4.75	100	22.00	ТАК СОСТАВ СВАЯ-КОЛОННЫ
ЦОКОЛЬНОЕ ПЕРЕКРЫТИЕ	АС-13	Прогон 200x200	371	38.85	
	"	Обвязка стен 200x200 L=4600	96	17.66	
	"	" 200x200 L=3100	10	1.24	
	"	" 200x200 L=3050	8	1.46	
	"	" 200x200 L=2300	16	1.47	
	"	Обвязка приемка 200x200	1	0.32	
	"	Дополнит. прогон 200x200 L=2200	6	0.53	
	"	" 200x200	4	0.59	
	АС-28	Накладки 50x200 L=200	80	0.16	
	"	" 100x200 L=450	28	0.25	
	АС-24 узел А	" 100x200 L=900	278	5.00	
	АС-24	" 100x200 L=1000	200	4.00	
	АС-16	Балка 100x200 L=6150	96	11.81	
	"	" L=4900	42	4.12	
	"	" L=2450	62	3.04	
	АС-15, АС-16	Балка 100x150 L=4800	209	15.05	
	АС-16	" L=1450	81	1.76	
	АС-15; АС-16	" L=3600	42	2.27	
	АС-15	" L=8100	40	3.66	
	АС-15; АС-16	" L=2400	60	2.16	
	"	Тепловая доска 50x200	352	0.36	
	"	Вкладыши 150x200(б)	25	0.75	
	АС-16	Подкладка 100x30 L=300	104	0.09	
	АС-18	Балка 100x150 L=3300	231	11.58	
	"	" 100x150 L=3200	44	2.02	
"	Верхняя обвязка стен 220x200	30	16.93		
"	" 200x200	152	4.61		
"	Прогон 200x200 L=5400	92	19.87		
"	Черепные бруски 50x50	1760	4.4		
"	Вкладыши 150x150 L=1100	368	9.11		

МАРКА ПОЗ.	ОБОЗНАЧЕНИЕ	НАИМЕНОВАНИЕ	КОЛ.	ОБЪЕМ м³	ПРИМЕЧАНИЕ
ЧЕРЯНОЕ ПЕРЕКРЫТИЕ	АС-18	Обвязка стен тамбура 100x200	24	0.68	
	АС-21 узел А	Тепловые доски 50x150	22	1.66	
	АС-36	Щит СЩ-1	90	11.07	
	"	" СЩ-2	138	16.97	
	"	" СЩ-3	36	3.39	
	"	" СЩ-4	6	0.57	
	АС-19, АС-20	Стропильная нога 100x200 L=5250	188	19.74	
	АС-19	" L=3000	18	1.08	
	"	" L=4430	14	1.24	
	"	" L=3200	2	0.128	
	"	" L=1950	8	0.312	
	"	" L=710	2	0.05	
	АС-20	Стойка 150x150 L=1250	1	0.05	
	АС-19	" L=800	50	0.90	
	АС-23	" L=550	2	0.02	
	"	" L=810	2	0.02	
	АС-20; АС-23	Прогон 150x200 L=4000	1	0.12	
	АС-20; АС-21	" L=5400	46	7.45	
	АС-21	Подкос 150x150 L=1000	92	2.07	
	АС-23	" L=1700	1	0.04	
АС-21; АС-23	Подкладка 150x150 L=400	56	0.51		
АС-23	Подкладка 150x250 L=400	1	0.02		
АС-19	Вкладыши 150x200 L=1100	8	0.26		
АС-21; АС-23	Мауэрлат 200x150	250	7.50		
АС-21	Доски настила δ=40	363	1.45		
АС-21; АС-23	Настильные доски 25x150	500	1.88		
"	Накладки 40x150 L=900	202	1.09		
"	Затяжки 50x150 L=4100	97	2.98		
АС-21	Кобылка 50x100 L=1000	160	0.90		
АС-21	Кобыловая доска 50x150	16	0.87		
АС-21; АС-23	Обрешетка 50x60	270	8.91		
АС-21	Черепной брусок 50x50 L=2200	26	0.15		
АС-21	Накладки и стойки 50x150 L=900	80	0.54		
АС-19	Вкладыши 150x200 L=900	6	0.16		
АС-29	Доска δ=40	—	112.10		
"	" δ=30	—	23.50		
"	Брусочки 40x40	—	0.45		
"	Черепные бруски 50x50	—	2.30		
"	Брус 150x150	—	3.53		
"	Доска δ=50	—	2.11		

МАРКА ПОЗ.	ОБОЗНАЧЕНИЕ	НАИМЕНОВАНИЕ	КОЛ.	ОБЪЕМ м³	ПРИМЕЧАНИЕ
ПОЛИ	АС-29	Доска δ=28	—	2.87	
	АС-36	Щит канал ввоздухотопливной	4	0.19	
ЩИТЫ	"	" Щ-2	2	0.06	
	"	" Щ-3	4	0.05	
	АС-33; АС-34	Стойка 100x100	—	1.48	
	АС-34	Прогон 50x150 L=3000	76	1.71	
КЛЕТКИ СУХОГО СОДЕРЖАНИЯ ТЕАТРА, НАГНЕВАНИЕ КЛЕТКИ	АС-34	Доска 16x75	—	0.28	
	АС-34	Доска 16x80 L=1060	48	0.06	
	АС-33	" 16x100	—	0.06	
	АС-33	" 40x50 L=400	18	0.01	
	"	" 16x150 L=400	12	0.03	
	"	" 16x200 L=400	6	0.01	
	"	" 40x100	—	0.11	
	АС-34	Брусочки 40x40	—	0.18	
	"	" 30x75	—	0.05	
	АС-33	" 50x50 L=1000	12	0.04	
	АС-34	Шерль φ40 L=1060	314	0.53	
	АС-34; АС-33	Рескосы 20x100	—	0.45	
	АС-34; АС-33	Рейки 30x60	—	1.78	
	АС-34	" 50x60	—	1.99	
	"	Деревянный щит 40x350 L=1750	6	0.15	
ПЕРЕГОРАДЫ	ГОСТ 1006-68	Щиты деревянные δ=48	432	2.00	
	АС-11	" δ=52	250	1.16	
	АС-11	" δ=56	100	0.50	
	"	" δ=72	237	1.18	
	"	" δ=88	40	0.76	
"	Кирпичная δ=88	—	9.50		
"	ДВП твердая δ=4	—	0.02		

В ЗНАМЕНАТЕЛЕ ДАНЫ ЗНАЧЕНИЯ ДЛЯ ВАРИАНТА БЛОКОВОЙ СО ЗДАНИЕМ КОРОБИКА.

ИЛИ ИЛИ ПОДАТЬ В ЛАТ. ЧИСТОТ. КОПИ

ПРИВЯЗАН

801-3-30м.84 АС

Г.И.П.	ГОРБАЧЕВА	<i>[Signature]</i>	СТАРШИЙ	ИНЖ. ИЛИ	ЛИТЕРАТУРА
НАЧ. ОТД.	ИВАНОВ	<i>[Signature]</i>	ИНЖ.	ИЛИ	ЛИТЕРАТУРА
И.С.О.С.	ИВАНОВ	<i>[Signature]</i>	И.О.И.	ИЛИ	ЛИТЕРАТУРА
ПОС. МОНТ.	ИВАНОВ	<i>[Signature]</i>	И.О.И.	ИЛИ	ЛИТЕРАТУРА
И.К.Г.	ИВАНОВИНА	<i>[Signature]</i>	И.О.И.	ИЛИ	ЛИТЕРАТУРА
СТ. ИНЖ.	КОЗЛЕВ	<i>[Signature]</i>	И.О.И.	ИЛИ	ЛИТЕРАТУРА
И.М.И.	ИВАНОВИЧ	<i>[Signature]</i>	И.О.И.	ИЛИ	ЛИТЕРАТУРА

КОПИРОВАН АС

Родильная на 12 коров для районов Крайнего Севера
 СВОДНАЯ СПЕЦИФИКАЦИЯ
 ГОССТРОЙ РСФСР
 ИРКУТСКАЯ ОБЛАСТЬ
 КОСМОЛОБОТСТВО
 ФОРМАТ 287

СВОДНАЯ СПЕЦИФИКАЦИЯ ДЕРЕВЯННЫХ ЭЛЕМЕНТОВ НА ЗДАНИЕ

СВОДНАЯ СПЕЦИФИКАЦИЯ МЕТАЛЛИЧЕСКИХ ЭЛЕМЕНТОВ НА ЗДАНИЕ

ИДЕНТИФИКАЦИОННЫЙ ПРОЕКТ

Марка поз.	Обозначение	Наименование	Кол.	Объем м³	Примечание
ОТГРАЖДЕНИЕ БОКСОВ	АС-37	Стойка 150x150, L=800	9	0.162	
	—	— 100x100, L=800	49	0.392	
	—	Доска 40x100	—	1.032	
	—	Брусик 50x50, L=600	80	0.120	
	—	— 50x50, L=600	34	0.068	
	—	— 30x30, L=800	98	0.071	
ОТГРАЖДЕНИЕ ВАННОК	АС-32	Стойка 100x100	—	0.261	
	—	Доска 100x50, L=300	4	0.060	
ОГРАЖДЕНИЕ КУРЯЧЬЕГО ДВОРА	—	— 30x100	250шт	0.750	
	—	Брус 150x100, L=300	2	0.090	
	АС-40	Стойка φ150, L=2550	56	2.520	
Обшивка стен снаружи	—	Шпатель φ80	165шт	2.610	
	АС-	Доска δ=13	—	10.3	2.62
	—	Маячная рейка 25x150, L=3800	155	2.17	2.08
Обшивка цоколя	—	Щельники 19x94	48шт	0.60	
	—	Доска δ=19	—	5.5	5.3
Крыльцо	АС-38	—	—	2.42	
	АС-39	—	—	1.93	
Сезонного жилья	—	—	—	1.07	
	АС-2; АС-14; АС-24	—	—	—	—
Ворота, проемы	АС-35	Брус 200x200, L=2700	24	5.26	
	—	Брус 200x200, L=3200	12	1.56	
	—	Брус 200x150, L=3100	12	1.08	
Фронтон	—	Брусик 50x75, L=2600	24	0.48	
	АС-25	Доска 19x130	—	0.83	
	—	Накладка 40x130	—	0.16	
—	Клякс дверной 40x100	—	0.03		
—	Стойка 100x100, L=1300	6	0.08		

Марка поз.	Обозначение	Наименование	Кол.	Масса кг	Примечание
КРЕПЛЕНИЕ БАЛОК И ПРОГОНОВ ЦОКОЛЬНОГО ПЕРЕКРЫТИЯ					
—	АС-15; АС-16; АС-40	Янкер А-Т — 50x4, L=450	340	240.21	
—	ГОСТ 7798-70. АС-28	М16 x360	56	31.86	
—	— АС-24	М16 x460	552	400.74	
—	—	М16 x460	400	290.40	для составных колонн
—	—	Ерш φ8, L=250	20	1.96	
—	—	—	40	3.95	
КРЕПЛЕНИЕ ПРИВОДНЫХ И НАТЯЖНЫХ УСТРОЙСТВ ТРАНСПОРТЕРОВ					
—	АС-30; АС-41	МН-1	1	3.60	
—	—	МН-9	2	8.34	
—	АС-30; АС-41; АС-14	МН-2	14	23.38	
—	АС-30; АС-31; АС-41	МН-4	2	27.54	
—	ГОСТ 7798-70	М14x180	18	3.96	
—	—	М14x240	7	2.08	
—	—	М18x360	4	2.93	
—	— АС-30	М18x460	2	1.89	
—	—	М18x260	2	1.09	
КРЕПЛЕНИЕ БАЛОК ПРОГОНОВ ЧЕРДАЧНОГО ПЕРЕКРЫТИЯ И КРЫШИ					
—	АС-22; АС-41	Янкер А-2 — 50x4, L=850	6	8.01	
—	АС-18; АС-41	Янкер А-1 — 50x4, L=450	185	130.70	
—	ГОСТ 7798-70	М12x220	34	8.69	
—	—	М16x440	144	100.08	
—	—	Скоба 8x200	536	42.34	
—	—	Скрутка 43 2 φ4	204	—	
—	ГОСТ 19903-74*	—50x5, L=1300	11	28.02	
—	ГОСТ 8509-72*	L75x5 L=6600	2	77.14	
—	ГОСТ 8568-77*	Рифл. δ=5	546	235.87	
Обшивка стен снаружи					
—	АС-41	Осложняющая из — 40x5, L=240	2000	176.2	
—	—	Подкладка — 120x1 L=150	1500	124.8	
КРЕПЛЕНИЕ ВОРОТ					
—	АС-41; АС-35	МН-8	24	92.16	
—	—	МН-8а	24	92.16	
—	—	МН-2	16	26.72	
—	ГОСТ 7798-70. АС-27	М16x400	64	40.45	
—	— АС-35	М12x250	96	21.36	
—	—	М12x36	36	11.56	
СОЕДИНЕНИЕ СВЯИ С КОЛОННОЙ					
—	ГОСТ 7798-70 АС-24	М22x460	800	1104	1027
КРЕПЛЕНИЕ ОТХОЙНОГО БРУСА					
—	ГОСТ 19903-74* АС-29, АС-41	МН-10	185	305.00	

Спецификация гардеробного оборудования

Марка поз.	Обозначение	Наименование	Кол.	Масса ед. кг	Примечание
—	ГОСТ 22415-77	Шкаф деревянный для хранения одежды ДД-33-2	4	—	

Марка поз.	Обозначение	Наименование	Кол.	Масса кг	Примечание
ЭЛЕМЕНТЫ КРЕПЛЕНИЯ КРЫЛЬЦА					
—	АС-37	МН-3	4	2.68	
—	ГОСТ 7798-70	М12x140	2	0.29	
—	АС-37	Скоба 8x200	8	0.63	
—	ГОСТ 8509-72*	L50x4 L=100	6	1.83	
ЭЛЕМЕНТЫ КРЕПЛЕНИЯ ОТТЯЖЕК ДИМОВОЙ ТРУБЫ					
—	АС-26	МН-6	4	5.52	
—	АС-19	МН-7	2	1.16	
ЭЛЕМЕНТЫ РОСТВЕРКА ПОД БРАНДМАУЗРНУЮ СТЕНУ					
—	АС-26	МН-5 — 50x5 L=810	12	19.08	
—	ГОСТ 7798-70	М16x240	12	8.20	
—	АС-26	Отдельные стержни φ14 В-III	16	116.80	
—	—	Хомуты φ6А-I	148	47.50	
КРЕПЛЕНИЕ ОГРАЖДЕНИЙ БОКСОВ					
—	АС-37; АС-41	МН-3	18	12.06	
УСТРОЙСТВО ВЫРАВНИВАНИЯ ЭЛЕКТРИЧЕСКИХ ПОТЕНЦИАЛОВ					
—	ЛЭ-12 ГОСТ 5781-81	Сталь круглая φ6мм	—	80.00	
—	— ГОСТ 19903-74*	Сталь полосовая 40x4	—	60.00	
СПЕЦИФИКАЦИЯ МАТЕРИАЛОВ					
БРАНДМАУЗРНАЯ СТЕНА					
—	АС-26	Кирпич М100	—	25м³	
—	—	Бетон М200	—	1.68м³	
ПАНДУСЫ					
—	АС-4; АС-5; АС-6; АС-7	Бетон М300	—	7.78м³	
—	—	Бетон М100	—	12.96м³	

МАССА БОЛТОВ ДАНА С ШАЙБАМИ И ГАЙКАМИ

801-3-30М.84 АС

ГИП	ГРЯЧЕВА	Иванов И	Иванов И
ИЗЧ.ОТД.	Иванов И	Иванов И	Иванов И
И.С.ПЕЧ.	Иванов И	Иванов И	Иванов И
НОР.КОНТ.	Иванов И	Иванов И	Иванов И
УЧ.ГР.	Иванов И	Иванов И	Иванов И
СТ.ИМ.	Иванов И	Иванов И	Иванов И
ИМ.И.	Иванов И	Иванов И	Иванов И

Родильная на 12 коров для районов Крайнего Севера

СТАДИОН ЛИСТ ЛИСТОВ

РП 43

СВОДНАЯ СПЕЦИФИКАЦИЯ

ГОССТРОЙ РСФСР

КРАСНОЯРСКИЙ ПОСОВЕТОСТРОЙ

Формат 227

Копирован: 15-

ИДЕНТИФИКАЦИОННЫЙ ПРОЕКТ

Ведомость рабочих чертежей основного комплекта 08.

Лист	Наименование	Примечание
1	Общие данные (начало).	
2	Общие данные (продолжение).	
3	Общие данные (продолжение).	
4	Общие данные (окончание).	
5	План отопления на отм. 0.000.	
6	План систем вентиляции на отм. 0.000.	
7	Схемы систем отопления №1 и №2.	
8	Схемы систем П1, П2, ВЕ1-ВЕ8.	
9	Схема системы теплоснабжения установок П1, П2. Узел управления.	
10	Установки систем П1, П2.	

Ведомость спецификаций.

Лист	Наименование	Примечание
3	Спецификация систем отопления и вентиляции, на отопление радиальной, на отопление молочного блока и котельной, на теплоснабжение калориферов, узел управления.	
4	П1; П2; ВЕ1-ВЕ6; ВЕ7; ВЕ8; ВЕ9. Спецификация вентиляционных установок П2; У1-У4.	
10	Спецификация вентиляционной установки П1.	

Проект отопления и вентиляции выполнен в соответствии с технологическими заданиями, нормами ОНТП-1-77, СНиП II-A.6-72, СНиП II-3-79, СНиП II-92-76, СНиП II-33-75.

Расчет отопления и вентиляции выполнен для климатических районов с расчетной температурой наружного воздуха минус 56 °С. Теплоснабжение осуществляется от встроенной котельной. Теплоноситель - вода с параметрами 95 - 70 °С.

В качестве нагревательных приборов приняты: в помещении радиальной - регистры из гладких труб; в молочном блоке - радиаторы М140-10.

Для создания микроклимата в основных помещениях радиальной - проектом предусматривается устройство механической приточной вентиляции с подогревом воздуха в холодный период года. В помещении профилактория в переходный период вытяжка естественная через деревянные шахты в перекрытия.

В летний период года дополнительно к механической вентиляции предусматривается проветривание через фрамуги и барота.

Для предотвращения врывания холодного воздуха через проемы барот предусмотрены воздушные завесы, работающие на рециркуляцию.

Трубопроводы и вентиляционное оборудование окрашиваются масляной краской за 2 раза. Монтаж систем отопления и вентиляции вести по СНиП II-28-75

Для наладки вентсистем в воздуховодах установить пилонетражные лючки. На участке установки лючков воздуховоды принять из листовой стали б=2мм (длина участка 300мм). Место установки лючков указано на схемах воздуховодов.

В целях снижения шумов, возникающих при работе вентиляционных установок предусматриваются следующие мероприятия:

- а. Все вентиляционное оборудование расположено в венткамерах.
- б. Соединение воздуховодов с вентиляторами понацмо мягких вето вак.
- в. Установить вентиляционное оборудование на виброизоляторах.

Основные показатели по чертежам отопления и вентиляции.

Наименование здания (сооружения) помещения	Объем м³	Периоды года tн - °С	Расход тепла кВт (ккал/час)				Расход холода ккал/ч.	Эта-новл. элект. работ кВт.
			На отопление	На вентиляцию	На горячее водоснабжение	Общий		
Радиальная отделение	2488	-56	24667 (29835)	17259 (16673)	2296 (1920)	184022 (15861)		
— " —	2488	0	—	327 (2820)	2.3 (1980)	5.57 (4800)	11,25	
Молочный блок радиальной	409	-56	1297 (1125)	—	0,766 (660)	2,683 (1795)		
Котельная	253	-56	1144 (9000)	—	—	1044 (9000)		

Типовой проект разработан в соответствии с действующими нормами и правилами и предусматривает мероприятия, обеспечивающие взрывную, взрывопожарную и пожарную безопасность при эксплуатации здания.
Главный инженер проекта: *Жар* (Сарбачева З.В.)

Ведомость ссылочных документов

Обозначение	Наименование	Примечание
	Ссылочные документы.	
Серия 1.494-26	Унифицированные конструкции приточных вентиляционных установок.	
Серия 1.494-26 В.1	Коробки и диффузоры вентиляторов, рамки и подставки для установок к калориферам.	
Серия 1.494-26 В.2	Утепленные отборные клапаны к многоходовым калориферам ГОСТ 7201-70.	
Серия 5.904-4	Двери и люки для вентиляционных камер.	
Серия 5.904-5	Гибкие вставки к центробежным вентиляторам.	
Серия 5.904-13 В.1-2	Заслонки воздушные круглого сечения.	
Серия 5.903-2 В.0,1	Воздухоохладители для систем отопления и теплоснабжения вентиляционных установок.	
Серия 1.494-25	Подставки под калориферы.	
Серия 2.800-2 В.9	Вытяжные вентиляционные шахты с ручным открыванием клапанов.	
Серия 4.904-69	Детали крепления санитарно-технических приборов и трубопроводов.	
Серия 3.903-9	Тепловая изоляция трубопроводов надземной и подземной канальной прокладки водяных тепловых сетей, паропроводов и конденсатопроводов.	

Привязан.			
УИВ.Н		801-3-30 м.84 08.	
2.117	Воронежский	Радиальная на 12квар для Стадион	Лет 10
Начальн. Баженов	Юрков	районов Крайнего Севера.	рп
Эл.схемы Юрков	Юрков		
М.Кантар Юрков	Юрков		
Рук.гр. Юрков	Юрков		
Ст.инж. Осев	Юрков	Общие данные (начало)	ГОССТРОИ РСФСР
Инж. Ританская	Юрков		Красноярский край
Копия 18/107.		Формат: 22г.	

Таблица воздушно-тепловых балансов по помещениям родильной.

Объем помещения	Наименование обособляемого помещения	Параметры внутреннего воздуха				Параметры наружного воздуха				Тепловыделение ккал./час.			Влаговыделение кг./час.			Температура ккал./час.	Теплообъемы ккал./час.	Условный коэффициент	Параметры приточного воздуха				Количество приточного воздуха		Кратность воздухообмена	Воздухообъем на одного жителя в час.	
		Температура °C	Относительная влажность %	Темпосодержание ккал./к2	Влагосодержание г/к2	Температура °C	Относительная влажность %	Темпосодержание ккал./час.	Влагосодержание г/час.	От животных	От растений	От солнечной радиации	От животных	С морского пола	Всего				Температура °C	Относительная влажность %	Темпосодержание ккал./к2	Влагосодержание г/к2	кг/час	м³/час.			
29,94	Процедурный	20	65	10,7	9,7	-56	76	-13,2	0,2	433	1420	—	1853	0,377	0,037	0,414	1496	367	862	10	5	2,5	0,2	43,5	35	1,2	29,1
		20	65	10,7	9,7	0	60	1,5	2,4	433	437	—	870	0,377	0,037	0,414	394	476	1150	4	47	2,46	2,4	56,7	45	1,5	37,5
		28	65	16,2	15,8	23,4	70	13,4	12,9	422	—	253	675	0,613	0,061	0,674	—	675	1000	23,4	70	13,4	12,9	240	200	6,7	166,6
186,27	Секция для содержания коров	15	65	8,0	7,1	-56	76	-13,2	0,2	13271	6906	—	20177	0,823	0,082	0,905	13208	6969	770	10	5	2,5	0,2	1310	1050	5,6	15,9
		15	65	8,0	7,1	0	60	1,5	2,4	13271	—	—	13271	0,823	0,082	0,905	2791	10480	1158	4	46	2,46	2,4	1920	1500	8,0	22,7
		25	75	15,2	15,3	23,4	70	13,4	12,9	12303	—	924	13227	15,926	1,592	17,518	—	13227	755	23,4	70	13,4	12,9	7350	6170	33,1	93,5
604,8	Секция телят в возрасте от 20 дней до 6 месяцев	15	65	8,0	7,1	-56	76	-13,2	0,2	25378	9803	—	35181	15,735	1,573	17,308	19642	15539	897	7	5	1,7	0,2	2470	1950	3,2	22,0
		15	72	8,3	7,7	0	60	1,5	2,4	25378	—	—	25378	15,735	1,573	17,308	4150	21228	1226	0	60	1,5	2,4	3260	2520	4,2	26,4
		25	76	15,4	15,6	23,4	70	13,4	12,9	23528	—	1258	24786	30,456	3,045	33,501	—	24786	740	23,4	70	13,4	12,9	12390	10400	17,2	117,4
981,6	Секция телят в возрасте от 6 до 25 месяцев	12	65	6,5	5,9	-56	76	13,2	0,2	42635	10337	—	52972	22,729	2,273	25,002	31815	21157	846	7	5	1,7	0,2	4400	3480	3,5	17,7
		12	65	6,5	5,9	0	60	1,5	2,4	42635	—	—	42635	22,729	2,273	25,002	5614	37021	1477	0	60	1,5	2,4	7400	5730	5,8	29,3
		25	75	15,2	15,3	23,4	70	13,4	12,9	38536	—	2397	40933	49,908	4,991	54,899	—	40933	745	23,4	70	13,4	12,9	22870	19200	19,6	98,0

Характеристика отопительно-вентиляционных систем.

Обозначение системы	Кол-во помещений	Наименование обособляемого помещения	Тип установки	Вентилятор				Электродвигатель		Воздухогреватель				Примечание								
				Тип	№	Степень	Произв.	Тип	№	Тип	№	Кол.	Т-ра		Расход	ΔP						
П1	1	Секция телят в возрасте от 20 дней до 25 месяцев	АБЗ 105-1	Ц4-70	6,3	10°	8250	58	950	ЦА 100 L 86	2,2	950	КВС	9	2	-35	7	121,543	104805	—	Предварит. подогрев L: 2820	
П2	1	Процедурный секция для содержания коров	АБЗ 150-1	Ц4-70	3,15	10°	1590	33	1400	ЦА 63 A 4	0,25	1400	КВС	6	1	-35	10	25,375	2790	—	Предварит. подогрев L: 470	
У1+У4	4	Воздушная завеса	ЭДМ 1000-1	К-103-19	6,3	—	—	—	1450	32	1450	АДЛ 2-31-4	2,2	1450	—	—	—	—	—	—	—	—

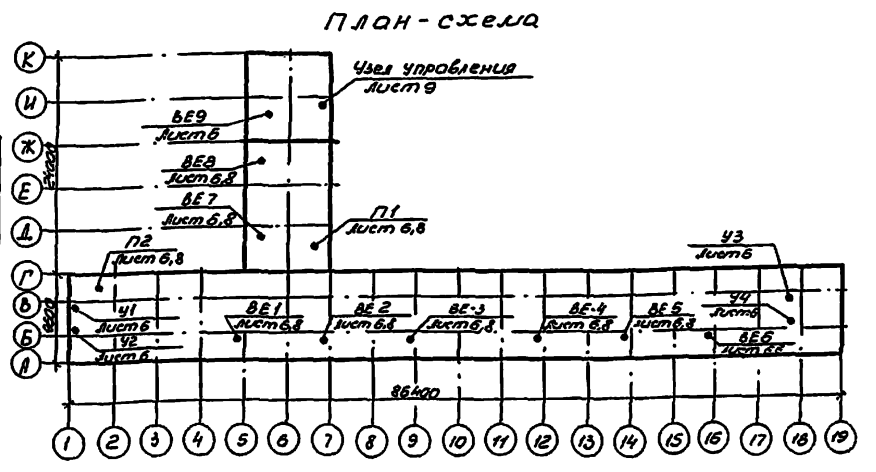

801-3-30 м. 84 08

Привязан: [Blank]

Рук. гр. [Blank]

Инж. [Blank]

Лин. [Blank]

Копир. [Blank]

Родильная на 12 коров для Ставля Лист Листов

районов Крайнего Севера РП 2

Общие данные (продолжение)

Госстрой РСФСР

Красноярский край

Формат 221

Спецификация систем отопления и вентиляции.

Марка, поз.	Обозначение	Наименование	Кол.	Масса, ед.кг.	Примечание
На отопление родильной					
1	ГОСТ 3262-75*	Трубопровод из водопроводных труб $\phi 40$	65	3,33	м
2	То же	То же $\phi 32$	25	2,73	м
3	—	— $\phi 25$	9	2,12	м
4	—	— $\phi 20$	192	1,50	м
5	—	— $\phi 15$	85	1,16	м
6	15кч 18п2	Вентиль запорный муф. тоновый Рч=16 кг/см ² $\phi 25$	8	1,4	шт
7	То же	То же Рч=16 кг/см ² $\phi 15$	19	0,7	шт
8	5.903-2 Б. 0.1	Воздухосварник горизонтальный АИ.010.000-02	2	227	шт
9	ГОСТ 10704-76*	Регистры из трех гладких стальных электросварных труб $\phi 76 \times 3,0$ с колон.			
	ГОСТ 8732-78	Колон д. 108 \times 4,0 $\ell=1,5$ м	682	33,9	3кн/шт
10	То же	То же $\ell=2,0$ м	877	42,0	3кн/шт
11	—	— $\ell=2,2$ м	602	45,2	3кн/шт
12	—	— $\ell=2,5$ м	342	50,1	3кн/шт
13	—	— $\ell=3,0$ м	142	58,2	3кн/шт
14	ГОСТ 10704-76*	Регистры из двух гладких стальных электросварных труб $\phi 76 \times 3,0$ с колон.			
	ГОСТ 8732-78	Колон д. 108 \times 3,0 $\ell=1,0$ м	461	17,4	3кн/шт
15	То же	То же $\ell=1,5$ м	676	32,6	3кн/шт
16	—	— $\ell=2,0$ м	227	136,2	3кн/шт
17	—	— $\ell=2,5$ м	154	114,6	3кн/шт
18	—	— $\ell=3,0$ м	85	179,4	3кн/шт
19		Окраска трубопроводов и приборов масляной краской за 2 раза	92		м ²
20		Гидравлическое испытание системы	565		м
21		Металлоконструкции для крепления трубопроводов, приборов	55	55	кг
На отопление молочного блока и котельной					
22	ГОСТ 3262-75*	Трубопровод из водопроводных труб $\phi 32$	4	2,73	м
23	То же	То же $\phi 25$	28	2,12	м
24	—	— $\phi 20$	17	1,50	м
25	—	— $\phi 15$	77	1,16	м
26	ГОСТ 8590-75	Радиатор М140-10	238	25,4	3кн/секции
27	К.Д.Р	Кран двойной регулировочный $\phi 15$	8	0,24	шт

Марка, поз.	Обозначение	Наименование	Кол.	Масса, ед.кг.	Примечание
28	15кч 18п2	Вентиль запорный муф. тоновый $\phi 15$	5	0,7	шт
29	5.903-2 Б. 0.1	Воздухосварник горизонтальный АИ.010.000-01	2	15,0	шт
30	ГОСТ 10704-76*	Регистры из двух гладких стальных электросварных труб $\phi 76 \times 3,0$ с колон.			
	ГОСТ 8732-78	Колон д. 108 \times 4,0 $\ell=2,5$ м	159	33,6	3кн/шт
31	ГОСТ 1816-76	Ребристая труба с круглыми ребрами $\ell=2$ м	12,75	25,30	3кн/шт
32	То же	То же $\ell=1$ м	6	12,65	3кн/шт
33		Окраска трубопроводов и приборов масляной краской за 2 раза	20		м ²
34		Гидравлическое испытание системы	132		м
35		Металлоконструкции для крепления трубопроводов, приборов	45	45	кг
На теплоснабжение caloriferов					
36	ГОСТ 10704-76*	Трубопровод из стальных электросварных труб $\phi 76 \times 3,0$	37	5,4	м
37	ГОСТ 3262-75*	Трубопровод из стальных водопроводных труб $\phi 50$	12	4,22	м
38	То же	То же $\phi 32$	56	2,73	м
39	—	— $\phi 15$	24	1,16	м
40	15кч 18п2	Вентиль запорный муф. тоновый Рч=16 кг/см ² $\phi 50$	2	5,0	шт
41	То же	То же Рч=16 кг/см ² $\phi 32$	2	2,1	шт
42	—	— Рч=16 кг/см ² $\phi 15$	10	0,7	шт
43	5.903-2 Б. 0.1	Воздухосварник горизонтальный АИ.010.000-03	2	36,7	шт
44	ГОСТ 10704-76*	Регистры из двух гладких стальных электросварных труб $\phi 76 \times 3,0$ с колон.			
	ГОСТ 8732-78	Колон д. 108 \times 4,0 $\ell=1,4$ м	171	21,7	3кн/шт
45	3.903-9	Основной изоляционный слой-шпурлы теплоизоляционные из мин. ваты в чучке из металлической проволоки	12		м ³
46	3.903-9	Покровный слой-стекло.			

Марка, поз.	Обозначение	Наименование	Кол.	Масса, ед.кг.	Примечание
		Пластик рифленый РСТ	48,7		м ²
47	3.903-9	Антикоррозийное покрытие эпоксид в 2 слоя по кладочной изольной мастике	21,3		м ²
48		Металлоконструкции для крепления трубопроводов	30	30	кг
Узел управления					
49	30ч 6БР	Задвижка Рч=16 $\phi 30$	2	27,6	шт
50	15кч 18п2	Вентиль запорный муф. тоновый Рч=16 кг/см ² $\phi 32$	2	2,1	шт
51	То же	То же $\phi 40$	2	3,7	шт
52	—	— $\phi 50$	2	5,0	шт
53	ГОСТ 8625-77*	Манометр ОБММ-100-10	1		шт
54	ГОСТ 2883-73*	Термометр П1-1-160-66	1		шт
55	14 М1	Трехходовой кран для манометра	2	0,31	шт
56	3кч-2-75	Закладная деталь для тановки термометра БП-1-М27-55	1		шт
57	3кч-46-70	Закладная деталь для установки манометра			
		Штуцер М20 \times 1,5 \times 100	2		шт
58	4.903-10 Б. 8	Грязевик 16-30 ТЗ4.04	1	32,2	шт
59	ГОСТ 8509-72*	Металлоконструкции для крепления узла к стене $L 75 \times 75 \times 8$	6,0	90,2	м
60	То же	То же $L 45 \times 45 \times 5$	3,2	3,37	м
61	3.903-9	Основной изоляционный слой-шпурлы теплоизоляционные из мин. ваты в чучке из металлической проволоки	0,09		м ³
62	3.903-9	Покровный слой-стекло.			
63	3.903-9	Пластик рифленый РСТ	3,5		м ²
		Антикоррозийное покрытие эпоксид в 2 слоя по кладочной изольной мастике	1,58		м ²

Исполн. Т.Лавров

801-3-30 м. 84

Родильная на 12 каров в 1-м районе Кроуинского Севера

Общие данные (продолжение)

Госстандарт РСФСР

Копир. 01.10

Алюминий

Титановый сплав

Легированная сталь

Марка, поз.	Обозначение	Наименование	Продолжение		
			Кол.	Масса, ед., кг.	Примечание
П1					
64	ГОСТ 19904-74*	Воздуховод из тонколистовой оцинкованной стали			
	<u>ВСН 353-75</u>	δ=0,7 φ630	35	10,89	н
65	То же	То же φ500	12,5	8,64	н
66	---	δ=0,6 φ450	8	6,6	н
67	---	φ400	9	5,92	н
68	---	φ355	8,5	5,25	н
69	---	φ315	8	4,65	н
70	---	φ225	4	3,32	н
71	---	δ=0,5 φ180	4	2,22	н
72	ГОСТ 3826-66*	Сетка металлическая гладкая тканая	0,13		м ²
73	5.904-13	Заслонка воздушная унифицированная Р400Р	1	10,80	шт.
74	ГОСТ 19904-74*	Дюжок 150x100(н)	35		шт.
75	Сантехпроект	Лючок для замера воздуха 10	1		шт.
76		Металлоконструкции для крепления воздуховодов	45	45	кг
77	ГОСТ 19904-74*	Тонколистовая оцинкованная сталь δ=1,0 600x300	0,27		м ²
78	3.903-9	Основной слой изоляции - маты минераловатные М150 МРТУ Т-19-68	0,2		м ³
79	3.903-9	Покровный слой - стеклопластик рипонный РСТ	5,0		м ²
П2					
80	ГОСТ 19904-74*	Воздуховод из тонколистовой оцинкованной стали δ=0,6 φ355	2,5	5,25	н
	<u>ВСН 353-75</u>	δ=0,5 φ180	2,5	2,22	н
81	То же	То же φ315	2,0	4,65	н
82	---	φ100	7,0	1,23	н
83	---	φ100	7,0	1,23	н
84	5.904-13 в. 1-2	Заслонка воздушная унифицированная Р200Р	3	4,85	шт.
85	ГОСТ 3826-66*	Сетка металлическая гладкая тканая	0,06		м ²
86	ГОСТ 19904-74*	Дюжок 150x100(н)	6		шт.
87	Сантехпроект	Лючок для замера воздуха 10	1		шт.
88		Металлоконструкции для крепления воздуховодов	20	20	кг
89	ГОСТ 19904-74*	Тонколистовая оцинкованная сталь δ=1,0 600x300	0,2		м ²

Марка, поз.	Обозначение	Наименование	Продолжение		
			Кол.	Масса, ед., кг.	Примечание
90	3.903-9	Основной слой изоляции - маты минераловатные М150 МРТУ Т-19-68	0,1		м ³
91	3.903-9	Покровный слой - стеклопластик рипонный РСТ	2,5		м ²
ВЕ 1 ÷ ВЕ 6 (на одну установку)					
92	2.800-2 л. 2	Вытяжная вентиляцияная шахта с утепленным клапаном ВВШ-6-4м 600x600 h=4	1		шт.
93	ГОСТ 3262-75*	Трубопровод из водопроводных труб φ20	3,5	1,5	м
94		Окраска трубопровода масляной краской заграда	0,2		м ²
95	15кч 18 П2	Вентиль запорный муфтовый Рч=15 кг/см ² φ15	1	0,7	шт.
ВЕ 7					
96	2.800-2	Вытяжная вентиляцияная шахта ВВШ-2-4х 200x200 h=4м	1		шт.
97	1.494-10	Решетка щелевая регулирующая Р150	1	0,41	шт.
ВЕ 8					
98	2.800-2	Вытяжная вентиляцияная шахта ВВШ-2-4х 200x200 h=4м	1		шт.
99	ГОСТ 19904-74*	Воздуховод из тонколистовой оцинкованной стали δ=0,5 150x100	1,2	1,96	м
100	То же	То же — 100x200	1,6	2,35	м
101	1.494-10	Решетка щелевая регулирующая Р150	3	0,41	шт.
ВЕ 9					
102	2.800-2	Вытяжная вентиляцияная шахта ВВШ-4-4м 400x400 h=4м	1		шт.

Спецификация вентиляционных установок.

Марка, поз.	Обозначение	Наименование	Кол.	Масса, ед., кг.	Примечание
П 2					
П2.1	Учреждение УН-1612/22	Агрегат вентиляторный			
	г. Кемерово	А3,2 100-1, компл.	1	44	кг.
		а. Вентилятор центробежный Ц4-70 №3,15 и-			

Марка, поз.	Обозначение	Наименование	Продолжение		
			Кол.	Масса, ед., кг.	Примечание
		полюс, положение 10°			
		б. Электродвигатель 4АА63А4, 1400 об./мин., 0,25кВт.			
П2.2	5.904-5	Вставка гибкая ВВ-18	1	3,45	шт.
П2.3	5.904-5	Вставка гибкая ВВ-11	1	3,30	шт.
П2.4	ГОСТ 19904-74*	Переход из тонколистовой кровельной стали δ=0,7 l=300мм φ320 на 530x503	1	1,54	шт.
П2.5	Учреждение ЯА-61/4	Калорифер стальной пластинчатый КВС-Б П	1	56,2	шт.
П2.6	1.494-26	Утепленный створчатый клапан тип I, компл.	1		
	1.494-26 в. 2	а. Каркас Кр-1 626x599(н)	1	10,6	
	1.494-26 в. 2	б. Утепленная створка 611-584(н)	1	5,35	
	1.494-26 в. 1	в. Рамы для крепления калорифера Р1	1	7,60	
П2.7	5.904-4	Дверь герметическая утепленная ДУс 1,25x0,5	1	33,6	шт.
П2.8	1.494-26 в. 1	Рама для крепления двери ВЛ1	1	23,8	шт.
П2.9	Трест «Сантехдеталь»	Решетки жалюзийные г. Горький тип СТД 150x490(н)	3	0,97	шт.
П2.10	1.494-25	Подставка под калорифер тип 2 h=300мм	4	1,49	шт.
П2.11	ГОСТ 19904-74*	Переход из тонколистовой кровельной стали δ=0,5мм l=200мм 224x224 на φ355	1	2,03	шт.
У1 ÷ У4 (на одну установку)					
У1.1	Трест «Сантехдеталь»	Агрегат воздушной засыпки АБЗ компл.	1	503	
	г. Горький	а. Вентилятор осевой КВ-19			
		б. Электродвигатель А012-31-4 М50 об./мин., 2,2кВт			
		в. Воздухораздаточный короб h=1,8м 822x822 (левого исполнения)			для У1, У3
		г. Воздухораздаточный короб h=1,8м. 822x822 (правого исполнения)			для У2, У4

801-3-30м. 84 08

Привязан:	РПП Зав. Баченко	Монтаж Юков	Родильная на 12 короб для районов Крайнего Севера	Лист 4	Листов
Рис. гр.	Э. Спещ. Юков	И. Кондр. Юков	Общие данные (окончание)	200101	Р. С. С. С. С.
Линей.	Рис. гр. С. П. Юков	Э. П. Юков			

План на отн. 0.000

Вариант блокировки с коробником

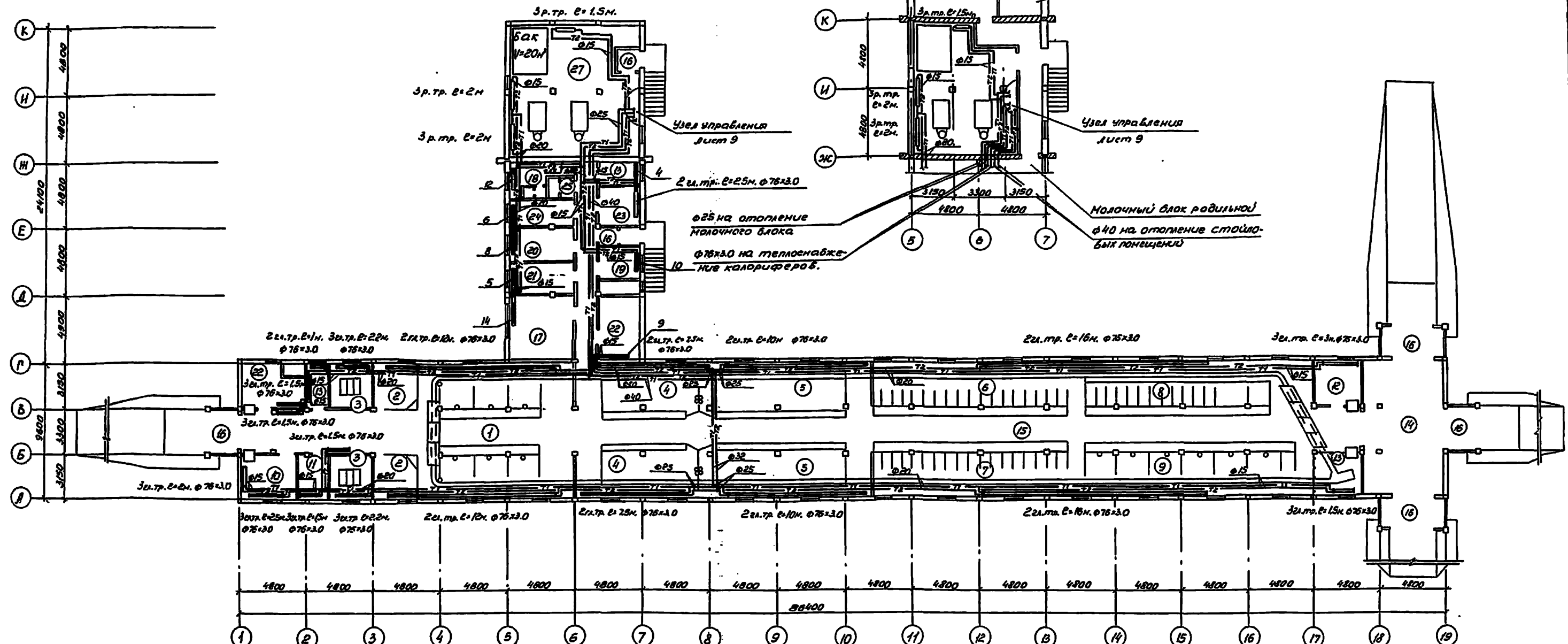

ЭКСПЛИКАЦИЯ ПОМЕЩЕНИЙ

Номер по плану	Наименование	Площадь м²	Категория, производство по ВАР, ВПО, и пожарной опасности
1	Секция для содержания коров	43.49	д
2	Денники	18.60	д
3	Профилакторий для теллят до 20-дневного возраста	19.80	д
4	Секция для теллят в возрасте от 20 дней до 2-3 месяцев	53.80	д
5	Секция для теллят в возрасте от 2-3 до 6 месяцев	79.04	д
6	Секция для молодняка от 6 до 9 месяцев	57.00	д
7	Секция для молодняка от 9 до 12 месяцев	57.00	д
8	Секция со стойлами для молодняка от 12 до 18 месяцев	58.70	д
9	Секция со стойлами для рек. молодняка и теллят от 18 до 25 месяцев	58.70	д
10	Помещение хранения кормов для коров	12.05	б
11	Помещение санобработки животных	7.13	д
12	Помещение хранения кормов для теллят, молодняка и теллят	11.18	д
13	Помещение для инвентаря и подстилки	15.0 / 20.0	б
14	Навозный проезд	56.16	д
15	Кормовой проезд	253.27	д
16	Тамбур	42.48 / 42.43	д
17	Молочно-молочная	21.16	д
18	Вилочная с гардеробной	10.28	д
19	Веткабинет с аптекой	7.28	д
20	Службное помещение	12.29	д
21	Вакуум-насосная	9.91	д
22	Вентиляционная	32.08	д
23	Электрощитовая	9.04	д
24	Помещение для хранения и приготовления дезинф. и моющих средств	7.89	д
25	Санузел	2.67	д
26	Коридор	21.7 / 46.03	-
27	Котельная	84.5 / 68.24	г

1	2	3	4
12 до 18 месяцев		58.70	
9 Секция со стойлами для рек. молодняка и теллят от 18 до 25 месяцев		58.70	д
10 Помещение хранения кормов для коров		12.05	б
11 Помещение санобработки животных		7.13	д
12 Помещение хранения кормов для теллят, молодняка и теллят		11.18	д
13 Помещение для инвентаря и подстилки		15.0 / 20.0	б
14 Навозный проезд		56.16	д
15 Кормовой проезд		253.27	д
16 Тамбур		42.48 / 42.43	д
17 Молочно-молочная		21.16	д
18 Вилочная с гардеробной		10.28	д
19 Веткабинет с аптекой		7.28	д
20 Службное помещение		12.29	д

1	2	3	4
21 вакуум-насосная		9.91	д
22 вентиляционная		32.08	д
23 электрощитовая		9.04	д
24 Помещение для хранения и приготовления дезинф. и моющих средств		7.89	д
25 Санузел		2.67	д
26 Коридор		21.7 / 46.03	-
27 Котельная		84.5 / 68.24	г

801-3-30м. 84 06

Привязан:	Вилочная с гардеробной	Родильная на 12 коров для района Крайнего Севера	Стадия	Лист	Листов
Рук.гр.	И.Канта Южков	Район Крайнего Севера	АП	5	
Инж.	Литманская	План отопления на отн. 0.000. Вариант блокировки с коробником	застрой	расстрой	проектировщик

Львов 1
Тиловой проект

Львов 1
Тиловой проект

Львов 1
Тиловой проект

План на отм. 0,000

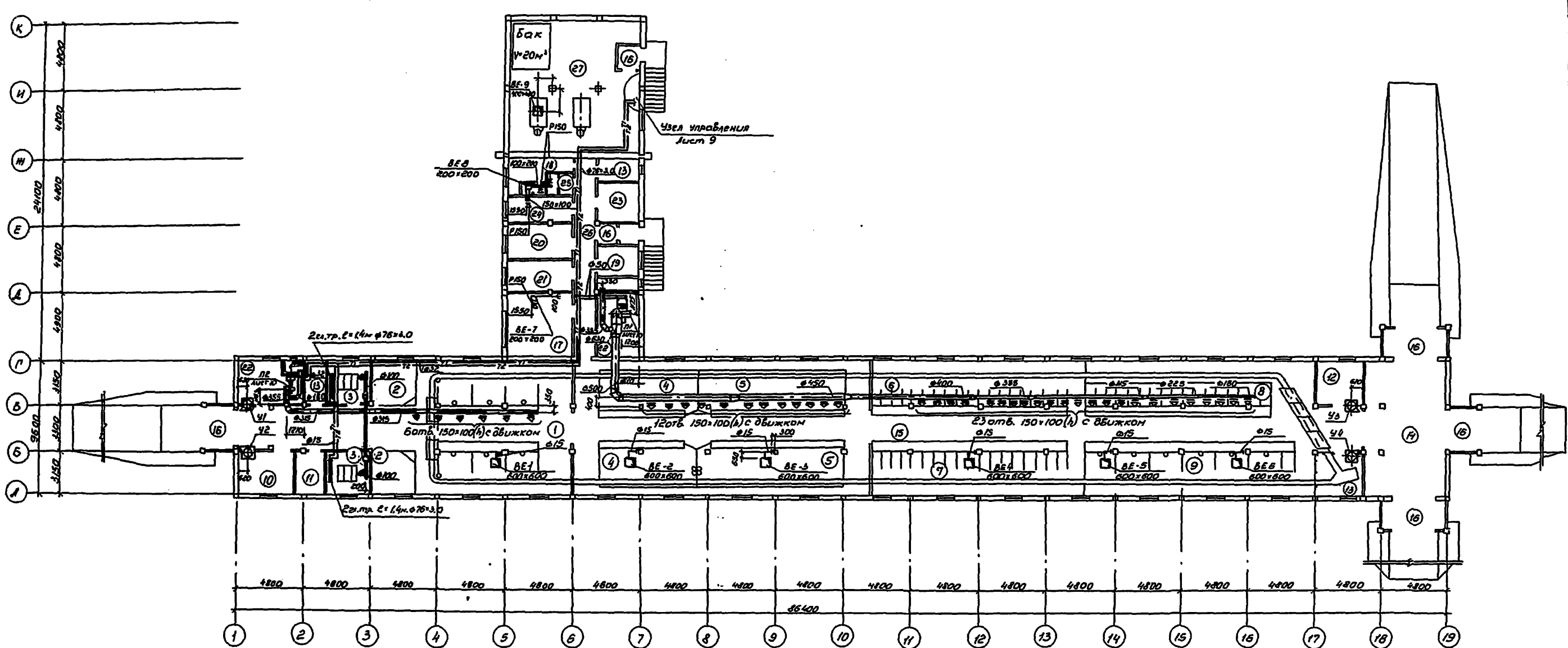

1. ЭКСПЛИКАЦИЮ ПОМЕЩЕНИЙ см. лист 4.

Львов. I
Тупошанский проект

			801-3-30м.84		08
Привязки:			Родильная на 12 короб для района Крайнего Севера	Стдия	Лист
ВУП	Гарбачева	В.Ю.		РП	Б
Нач. отд.	Бамнова	Г.А.	Госстрой РСФСР		
Эл. спец.	Юрков		Крайне Севера		
Н. контр.	Юрков		План систем вентиляции на отм. 0,000.		
Рук. гр.	Евтушенко		Госстрой РСФСР		
Ст. инж.	Озер	О.И.	Крайне Севера		
Инж.	Японская	И.И.			

Система отопления №1

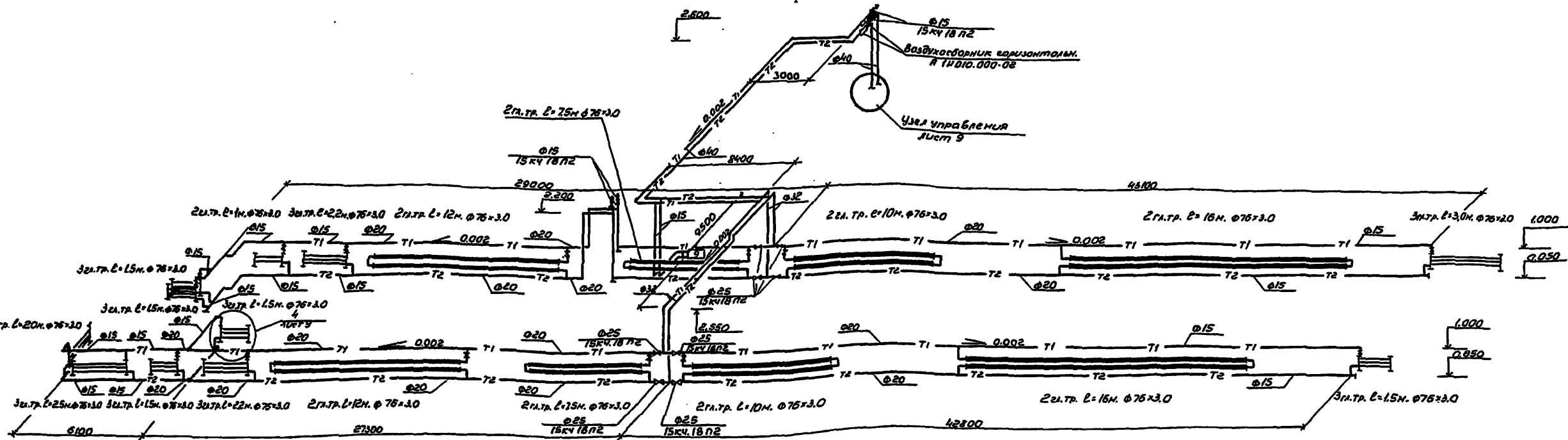

Система отопления №2

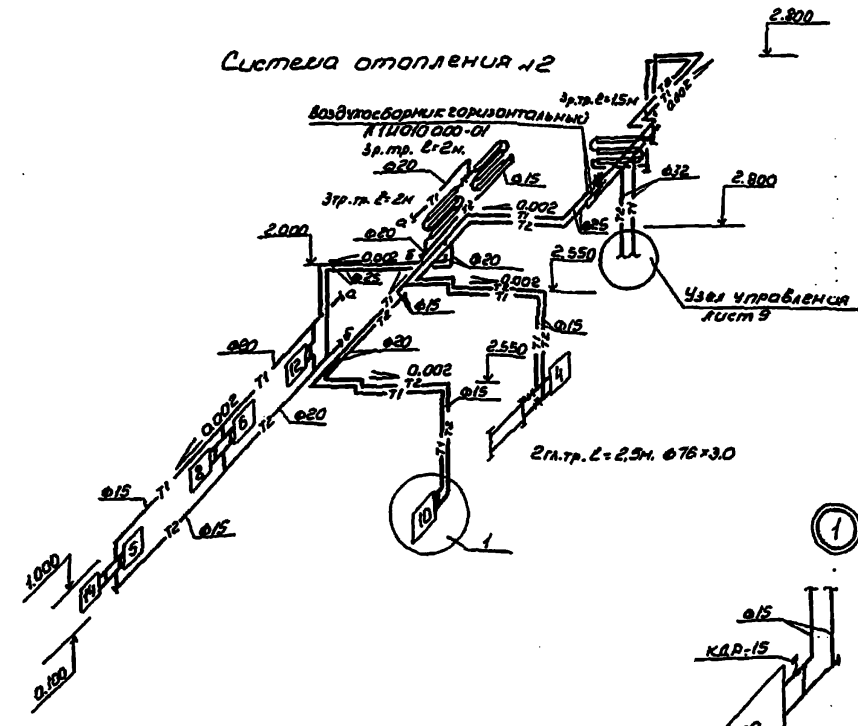

1. Тепловые удлинения трубопроводов решены за счет самокомпенсации трубопроводов.

		801-3-30 м. 84	08
Привязки:	ЭЛП Горбачева	Родильная на 12 кароб для районов Крайнего Севера	Стр. № лист Листов
Рук. з.р.	Нач. отд. Башенкова		7 -
	Эл. спец. Юрков	Стелы системы отопления №1 и №2	ВОССТРОИ РОССИЯ
ЛНБ.н	Рук. з.р. Евтушенко		КРАЙНЕВАЯ ПРОЕКТИРОВАТЕЛЬСКАЯ ФОРМА ОТ. 22 Г
	Ст. инж. Озер		
	Инженер Витанская		
	Копир. И. С. М. Д.		

Т. Урбанов проект

Лист 1 из 1

Туповой проект

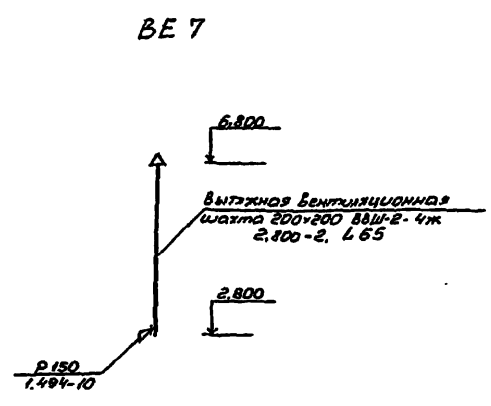
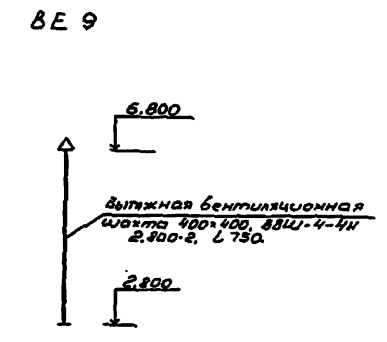
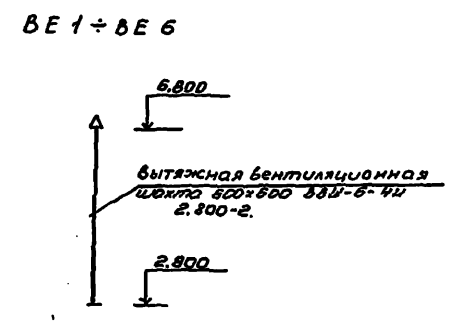
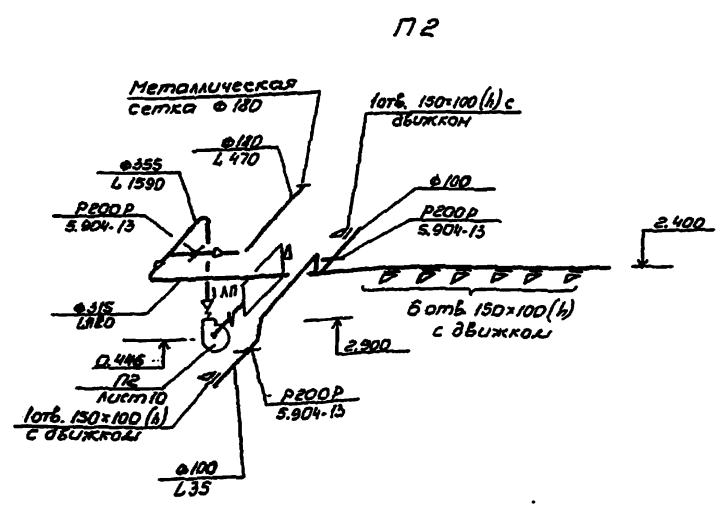
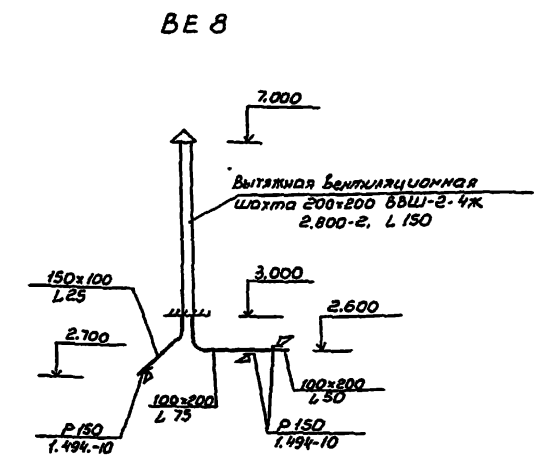
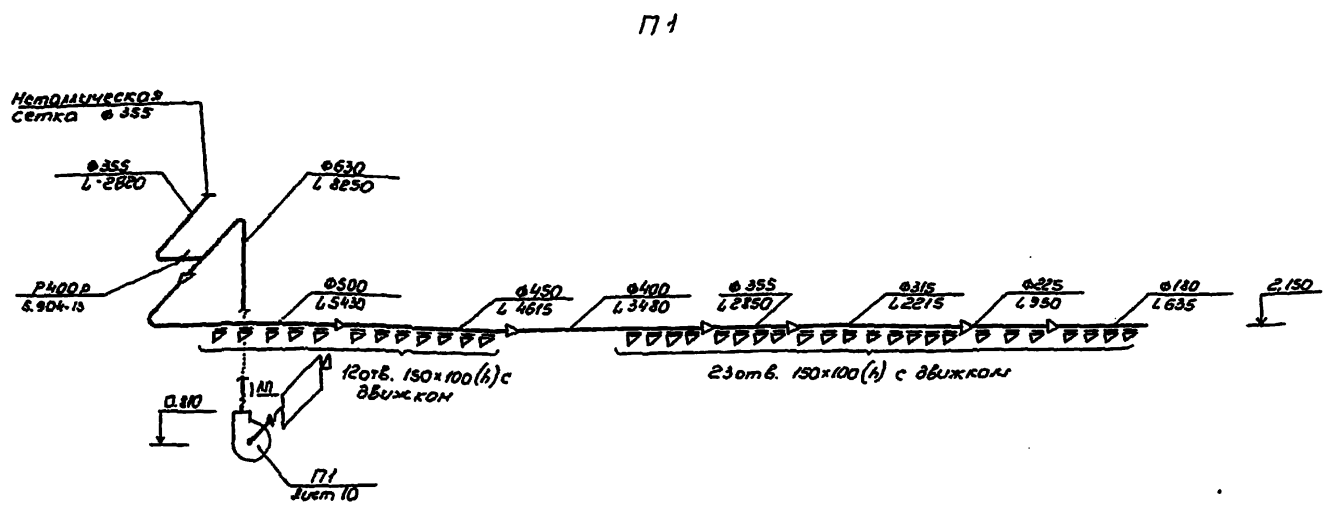

		801-3-30 м. 84		08	
Прибязан:		З.И.П. Воробьева	Нач. отд. Баженова	Родильная на 12 кораб для районов Крайнего Севера	Стадия
Дир. з.р.		Э. спец. Юрков		8	-
		Н. контр. Юрков		Госстрой резерв	
		Рук. з.р. Ефименко		Красноярский край	
		Ст. инж. Озер		Схемы систем П1, П2, BE 1 ÷ BE 8	
Л.И.В.Н.		Ст. инж. Ятская		Составит: 22г.	

Система теплоснабжения установок П1, П2

Тубовой проект

Воздуховодник горизонтальный
Л1 1400.000-03

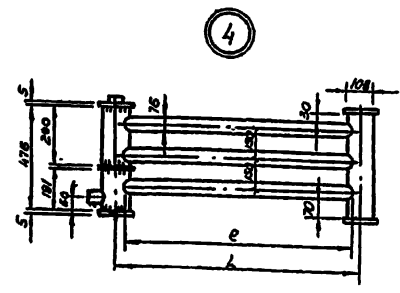
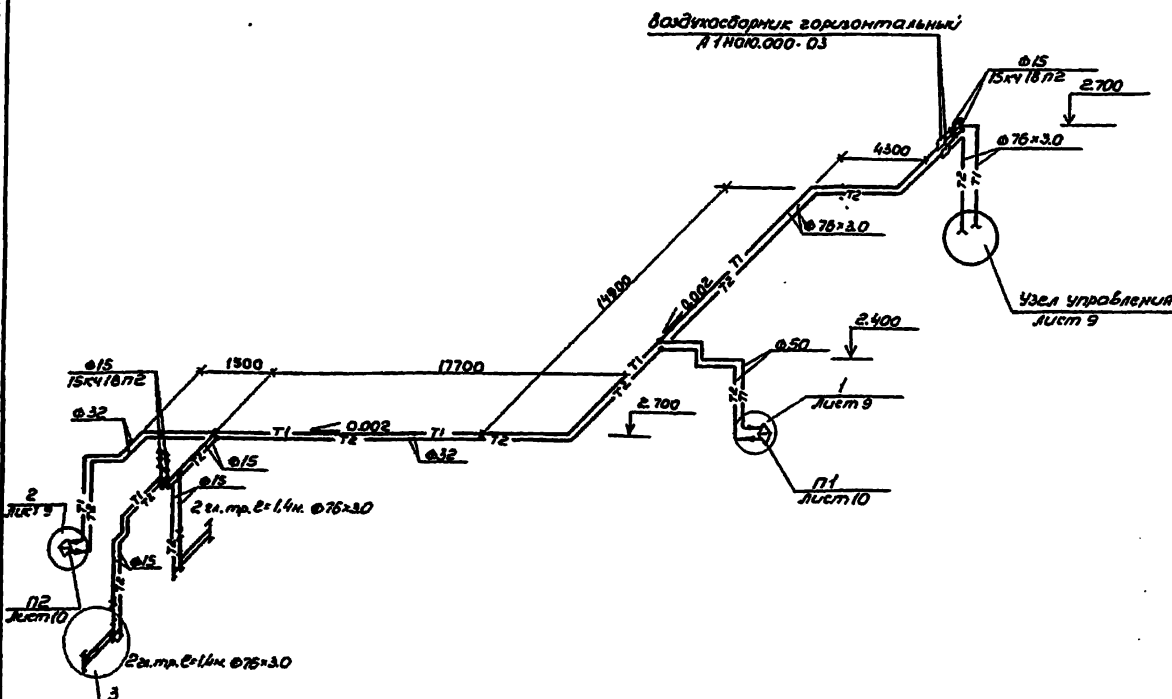

Е, мм	1500	2000	2500	3000	2200
Л, мм	1581	2041	2581	3081	2281

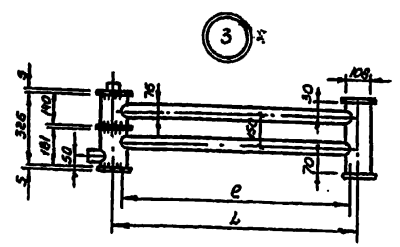

Е, мм	1000	1400
Л, мм	1081	1481

1

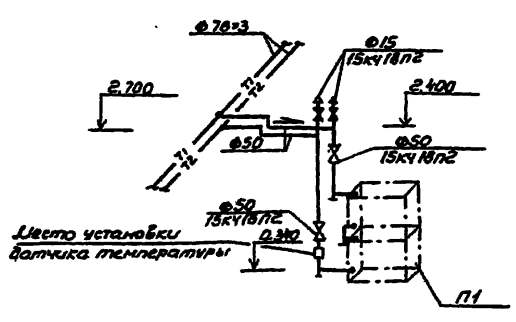

2

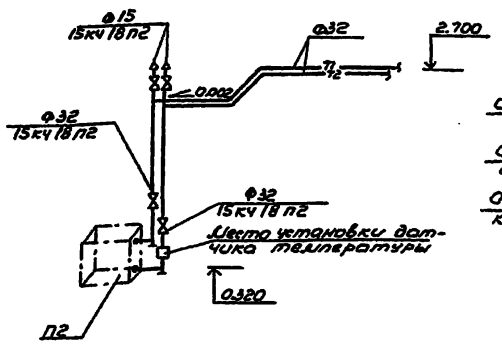

Узел управления

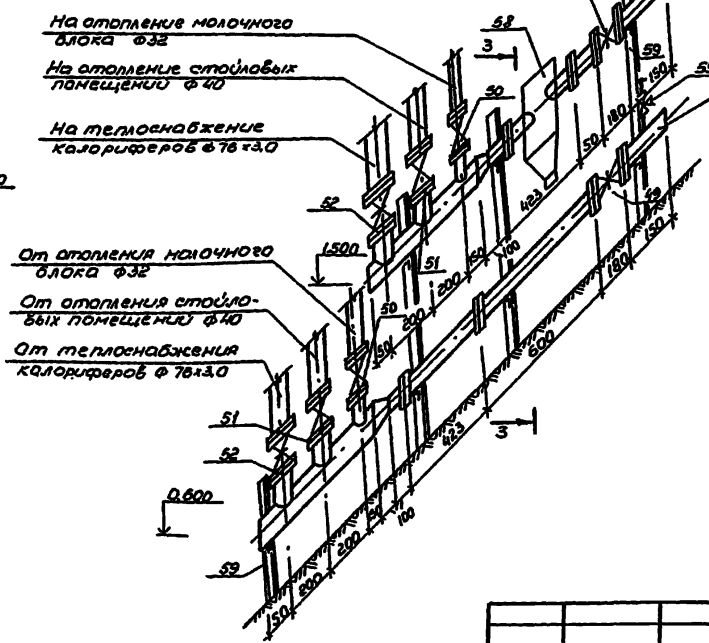

Разрез 3-3

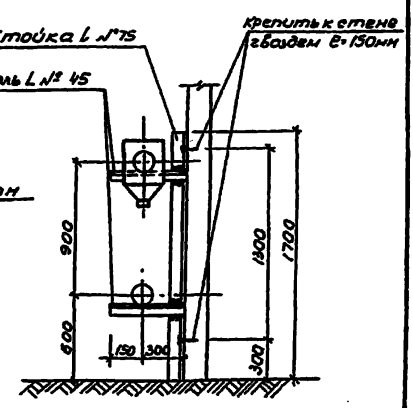

801-3-30м. 84 06

Приказан:	В.И.П. Варачева	Нач. отд. Е.И.Специ	Родильная на 12 коров для района Крайнего Севера	Лист	9	Листов	-
Рук. зр.	Норм. кон.	Рук. пр.	Ст. инж.	Степ. инж.	Инж. эк.	Инж. эк.	Инж. эк.
СНБ.Н	СНБ.Н	СНБ.Н	СНБ.Н	СНБ.Н	СНБ.Н	СНБ.Н	СНБ.Н
			Стена системы теплоснабжения установок П1, П2. Узел управления.	Застрой. АСФРС			Кратковременное строительство
			капир. Цибульская	формат: 22Г			

Спецификация вентиляционных установок

Марка, поз	Обозначение	Наименование	Масса, Кол. ед., кг	Примечание
		П1		
П1.1	Учреждение ЧН-1612/5 г. Кемлерово	Агрегат вентиляционный №63 105-1, компл: а. Вентилятор центробежный Ц4-70 №63 исполнение 1, положение 10° б. Электродвигатель 1/4 100 L66, 950 об/мин, 22 кВт	1	
П1.2	5.904-5	Вставка гибкая ВВ-21	1	3.95
П1.3	5.904-5	Вставка гибкая ВВ-14	1	6.26
П1.4	ГОСТ 19904-74	Переход из танкопоставки кровельной стали δ=0.7мм. В=400мм. Ф630 на 905×1006	1	
П1.5	Учреждение ЯЛ-61/4 п. Середка, Псковской обл.	Калорифер стальной пластинчатый КВС9-17	2	83.8
П1.6	1.494-26	Утепленный створный клапан тип 1, компл: а) Каркас Кр-12 1001×1099(н) б) Утепленная створка 491×1084(н)	1	18.0
	1.494-26 В.2	б. Рамка для крепления калорифера РВ	1	13.4
	1.494-26 В.1	б. Рамка для крепления калорифера РВ	1	13.4
П1.7	5.904-4	Дверь герметическая утепленная ДУс 1.25×0.5	1	33.6
П1.8	Трест, Сантехдеталь г. Горький	Раешетки жалюзийные тип СТА 301 150×430 (н)	5	0.97
П1.9	1.494-25	Подставка под калорифер тип 2 h=300мм.	4	1.49
П1.10	ГОСТ 19904-74	Переход из танкопоставки кровельной стали δ=0.7мм. В=200мм 441×441 на Ф630	1	
П1.11	1.494-26 В.1	Рамка для крепления двери Р1-1	1	2.38

Спецификацию на установку П-2 смотри лист 4.

801-3-30м. В4 ОВ

Привязан:	ЭИП Воробьева	Инж. Б.И. Гурьян	Родильная на 12 коров для района Крайнего Севера	Студия	Лист	Листов
Рук. гр.	В.Степ.	Юрков	Установки систем П1, П2	ВОССТРОИ РАБОТА	10	-
Инж.н	И.Контр.	Юрков		Краткая техническая спецификация		
	Рук. гр.	В.И. Шевченко		сооружат 221		
	Ст.нар.	Озер.				
		Очер.				

План на отм. 0.000 в осях 6-7 и Д-Г

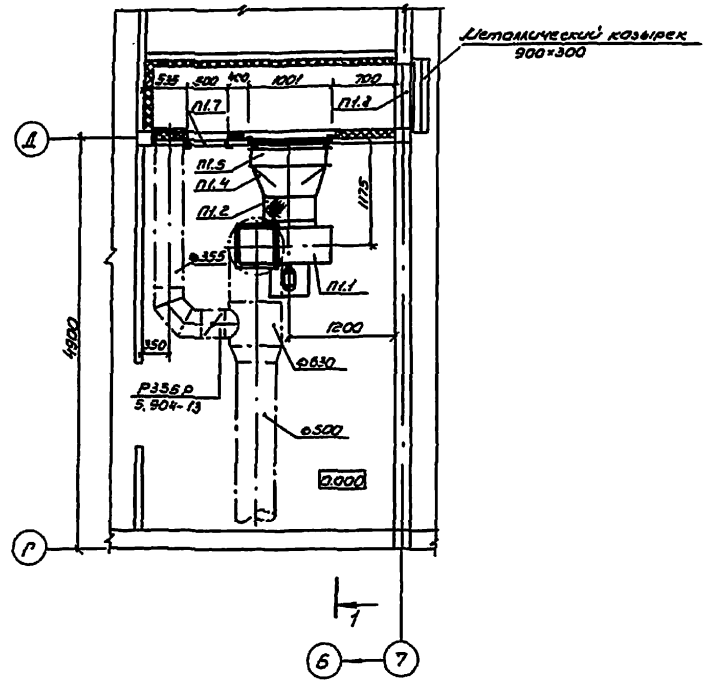

разрез 1-1

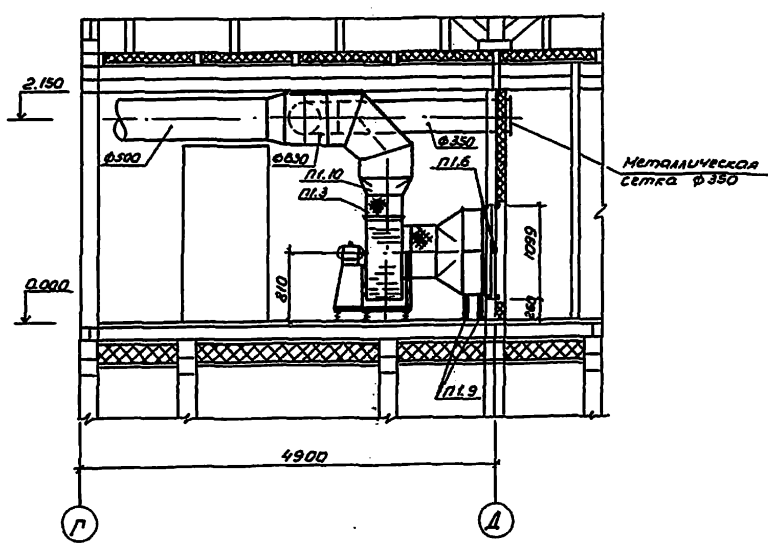

План на отм. 0.000 в осях 1-2 и В-Г

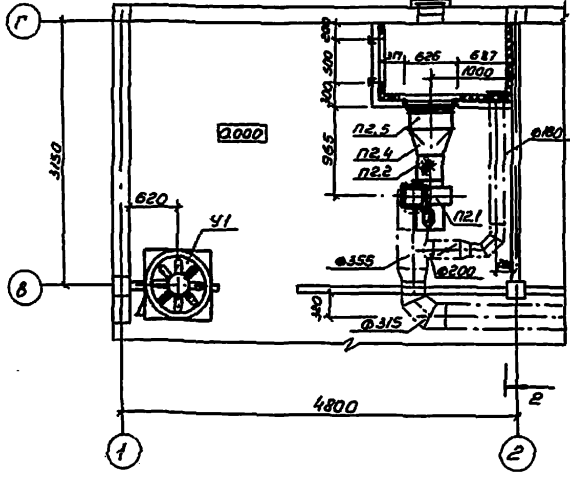

разрез 2-2

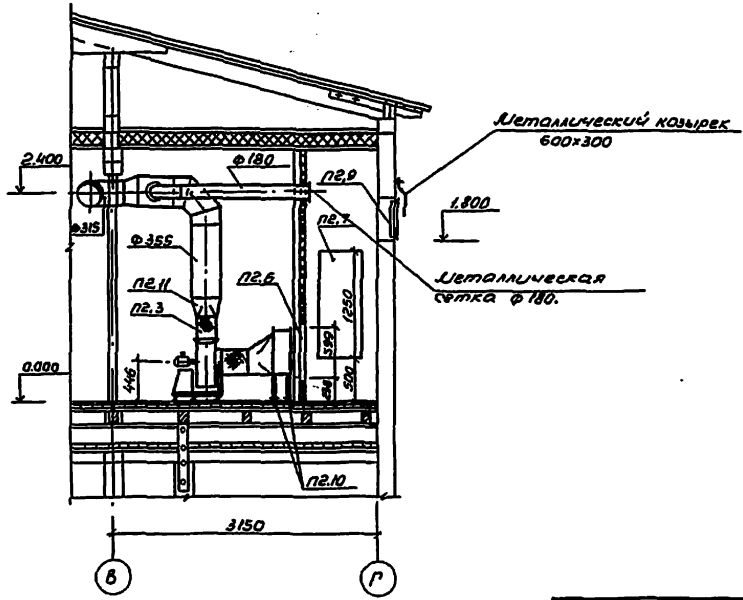

С п е ц и ф и к а ц и я

В е д о м о с т ь р а б о ч и х ч е р т е ж е й о с н о в н о г о к о м п л е к т а Т М.

Листы 1
Тиловой проект

Лист	Наименование	Примечание
1	Общие данные	
2	Компоновка оборудования, трубопроводы. План. Разрезы.	
3	Тепловая схема. Схема топливоснабжения.	

Для покрытия тепловых нагрузок системы отопления, вентиляции и горячего водоснабжения в котельной установлено два котла КВ-300М. Установленная теплопроизводительность 0,51 Гкал/час.

Котлы работают на жидком топливе в водогрейном режиме. При этом система автоматического питания котлов исключается, в тепловой схеме котельной сетевые насосы являются циркуляционными и питающими.

На нужды горячего водоснабжения вода готовится во встроенных теплообменниках котла. Подпитка сетевой установки осуществляется из системы горячего водоснабжения.

В качестве топлива можно использовать печное топливо, дизельное, керосин. Подача топлива в расходный бак котельной решается при привязке проекта к конкретным условиям.

Штат котельной: кочегар - 1 чел.
всего - 4 чел.

Марка, поз	Обозначение	Наименование	Кол	Масса, кг	Примечание
Оборудование и трубопроводы топливоснабжения					
1	Дубининская трудовая КОЛОНИЯ	ручной насос Р. 08-30	1		шт.
2	ГОСТ 10704-76*	Трубопровод из электросварных труб φ 32×2,0		130	1,48 м
3	ГОСТ 10704-76*	То же — φ 18×2,0	5,0	0,79	м
4	15 КЧ 18 П	Вентиль запорный мучатовый φ 25	2	1,4	шт.
5	15 КЧ 18 П	То же — φ 15	2	0,7	шт.
6	ГОСТ 51730-72	Фильтр топливный	1		
7	ГОСТ 6247-79	Бак топливный	1		

В е д о м о с т ь с п е ц и ф и к а ц и й.

Лист	Наименование	Примечание
1	Спецификация, оборудование и трубопроводы топливоснабжения.	
2	Спецификация.	

В е д о м о с т ь с с ы л о ч н ы х д о к у м е н т о в.

Обозначение	Наименование	Примечание
Серия 2.400-4	Детали тепловой изоляции промышленных объектов с полужительными температурами.	
ГОСТ 6247-79	Бочки стальные сварные с обручами катания на обечайке.	
ГОСТ 5.1730-72	Фильтр для очистки светлых нефтепродуктов ФГН-60М.	

Тиловой проект разработан в соответствии с действующими нормами и правилами и предусматривает мероприятия, обеспечивающие взрывную, взрывопожарную и пожарную безопасность при эксплуатации здания.

Главный инженер проекта *Зорин* (Зордачев В.В.)

Привязан:		
801-3-30 м. 84		ТМ.
ГЛП Зордачев В.В.	Родильная на 12 коров для районов Крайнего Севера	Строил Лист Лстов
Нач. отд. Зордачев В.В.		р.п. 1 3
Инженер Зордачев В.В.	Общие данные	Госстрой РСФСР
Инженер Зордачев В.В.		Красноярский край
Инженер Зордачев В.В.		Формат: 22 г.

Копир. *И.И.И.*

С п е ц и ф и к а ц и я

Марка, поз.	Обозначение	Наименование	Кол.	Масса, кг	Примечание
1	Зорыцкий мехза вод	Котел КВ-300М комплект заводской поставки.	2	1385	компл.
2	3-й им. Войкова, г. Локва	Противоакипное магнитное устройство ПМУ-1	3	8,0	
3	п.о. «Архипиллов» г. Брехан	Насос К20/3042 Q=20л/ч №30м.в.ст.в.дв. 4А10032 №4квт. п=2900об/мин	2	92	
4		Трубы стальные электросварные			
	Ø89x3 ГОСТ 10704-76*	Ø80	30	6,36	п.м.
5	Ø76x3 ГОСТ 10704-76*	То же, Ø65	10	5,40	п.м.
6	Ø57x3 ГОСТ 10704-76*	То же, Ø50	15	4,0	п.м.
7	Ø38x2,5 ГОСТ 10704-76*	То же, Ø32	15	3,09	п.м.
8	Ø32x2,5 ГОСТ 10704-76*	То же, Ø25	25	2,39	п.м.
9	25x2 ГОСТ 10704-76*	То же, Ø20	10	1,66	п.м.
10	304 Бр	Задвижки из серого чугуна Рч 10 Дч 80	4	27,6	шт.
11	304 Бр	То же, Рч 10, Дч 50	2	17,8	шт.
12	154 8 П2	Чугуна Рч 10, Дч 25	12	1,75	шт.
13	154 18 П2	То же Рч 10, Дч 20	4	0,9	шт.
14	194 16 Бр	Клапан обратный чугунный Рч 16, Дч 80	2	33	шт.
15	194 16 Бр	То же Рч 16, Дч 50	2	14,2	шт.
16	ЧФ 51005	Клапан предохранительный Рч 16 Дч 50	2	14	шт.
17	ЧРРД	Клапан регулирующий Рч 16 Дч 25	1	28	шт.
18	ГОСТ 17378-77	Переход 80x40	2	0,49	шт.
19	ГОСТ 17378-77	Переход 80x50	2	0,51	шт.
20	ГОСТ 17375-77	Отвод 90° 80c 50	10	1,6	шт.
21	ГОСТ 17375-77	Отвод 90° 65c 50	4	1,1	шт.
22	ГОСТ 17375-77	Отвод 90° 50c 80	2	0,6	шт.
23	ГОСТ 8509-72*	Стойка Чанок 32x4 L=1350	4	2,6	шт.
24	ГОСТ 8509-72*	Кронштейн L 32x4 L=650	4	1,24	шт.
25	ГОСТ 8509-72*	То же L 32x4 L=550	4	1,04	шт.
26	ГОСТ 19903-74*	Опора Лист 50x50x4	2	0,9	шт.
27	ГОСТ 19903-74*	Опора Лист 80x80x4	4	0,12	шт.
28	М 200	Пл-шпир из минер. ваты	0,6		м ³
29	ТУ-6-11-145-74	Стеклопластик Ринный	23		м ²

Титановый проект



Схема топливоснабжения.

Привязан

Рис. №			
И.М.В.			

ВУП	Зорыцкий мехза вод	И.М.В.	
Нац. адв.	Байменова	Рис. №	
Е.С.В.	Юрков	И.М.В.	
Н.С.В.	Юрков	Рис. №	
Р.С.В.	Маслаев	И.М.В.	
С.С.В.	Сидорова	Рис. №	

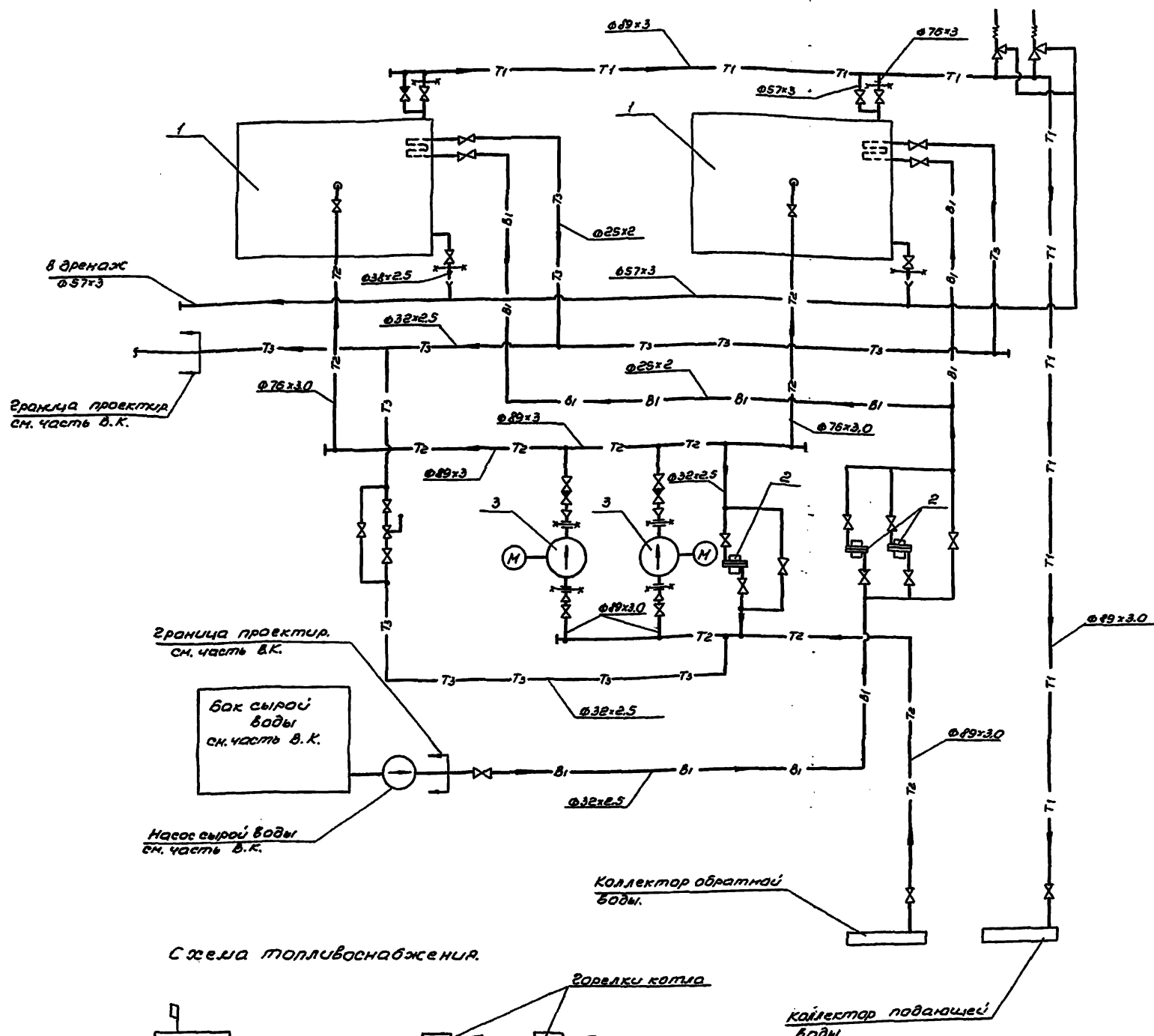
Родильная на 12 кораблей для районов Крайнего Севера

Тепловая схема. Схема топливоснабжения

801-3-30 м. 84 ТМ

Этап: Лист 2

Эксперт: Р.С.В.

Проект: 22Г.

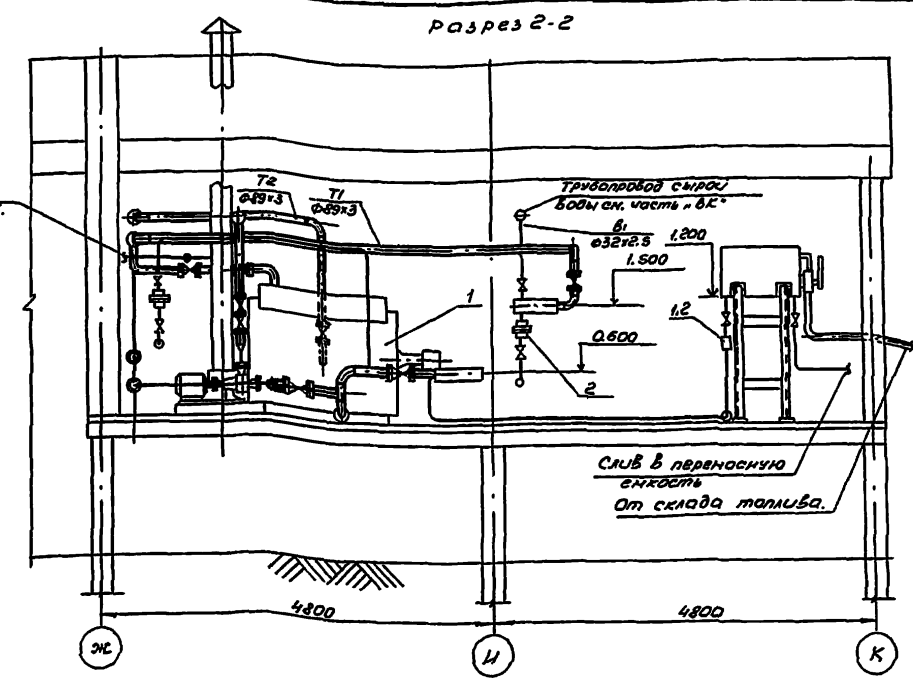
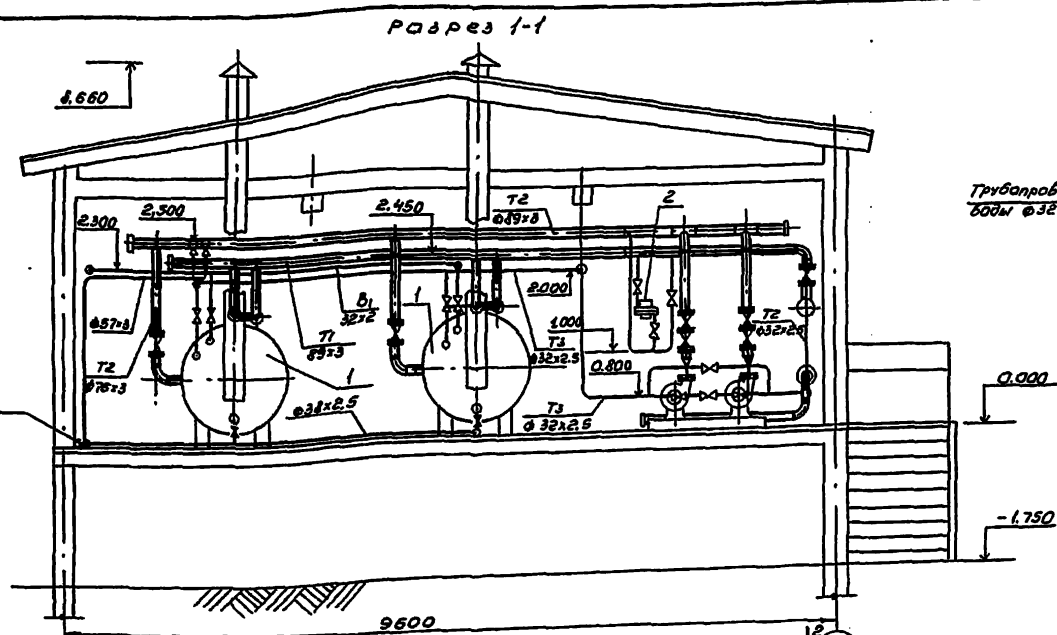

Лист 1
Технический проект

План на отвн. 0.000

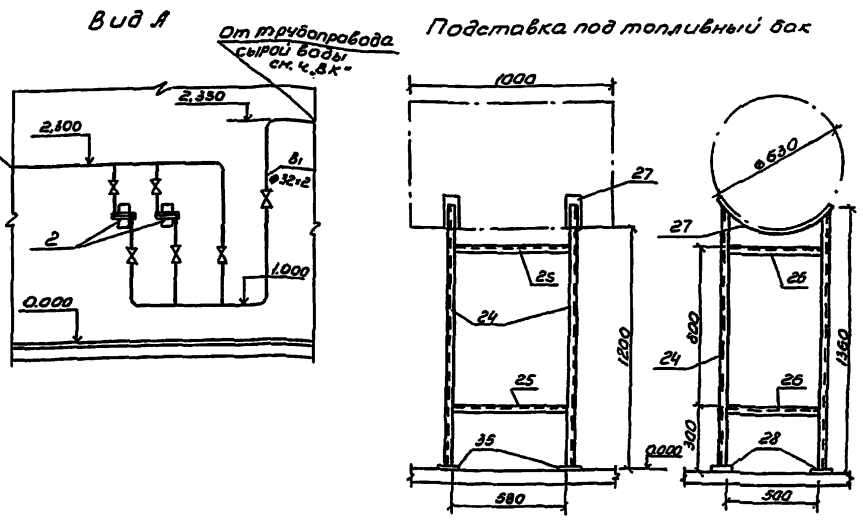
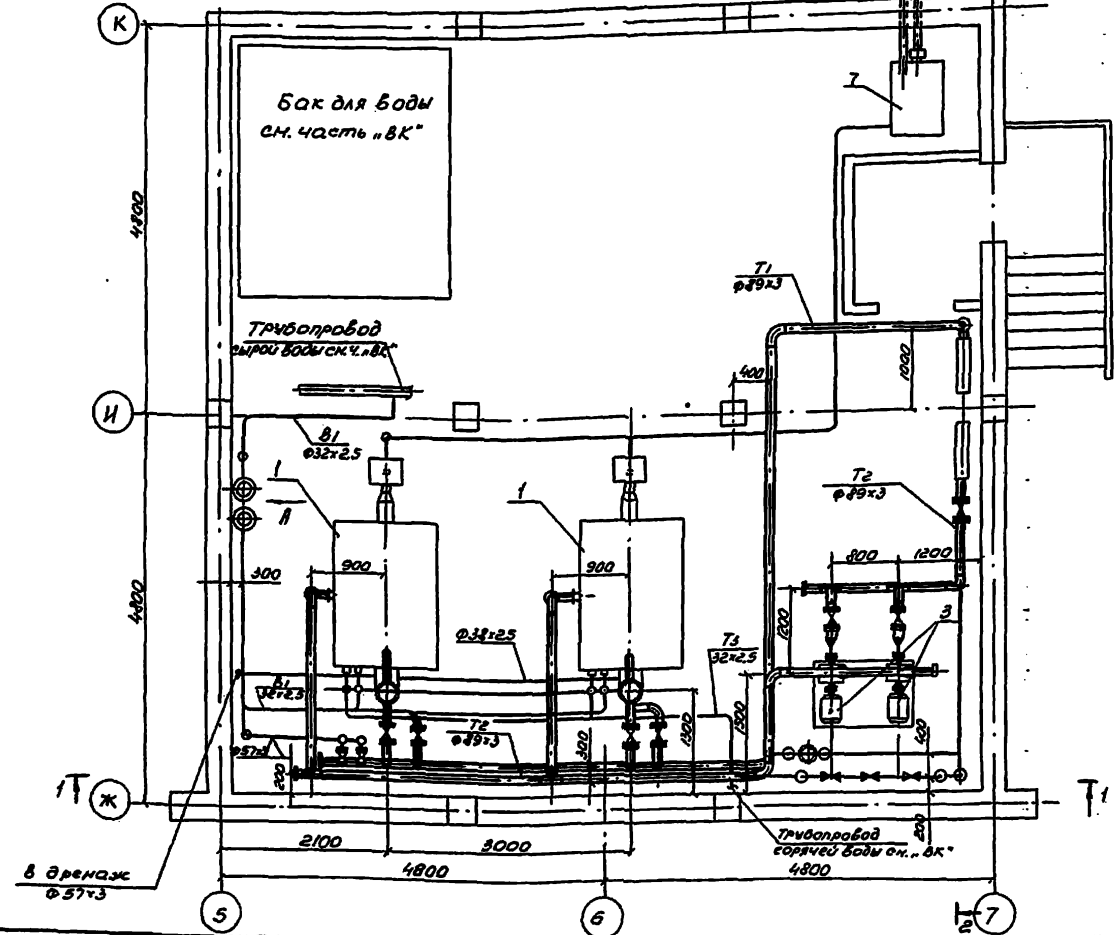

1. Спецификацию оборудования и трубопровод см. л. ТМ-2 по топливонабжению л. ТМ-1.

			801-3-30 м. 84	ТМ
Приказан:	Директор	Инженер	Рабочий на 12 коров для районов Крайнего Севера	Лист 3
Вып. гр.	Инженер	Инженер	Комплектовка оборудования трубопроводы, план разрез	Заслуженный инженер
Инв. №	Инженер	Инженер		

копир. № 10.

Данные по производственному водопотреблению и водоотведению

№ по порядку по плану	Наименование потребителя	Количество потребителей	Количество водопроводных сетей	Водопотребление					Водоотведение			Примечание						
				Режим водопотребления	Из производственно-питьевого водопровода			В производственную канализацию			В канализацию навозоудаления							
					л/сут	л/час	л/с	л/сут	л/час	л/с	л/сут		л/час	л/с				
Система В1																		
1	Молодняк	84	24	питьев. Е.140	4-20	постоянный	30	2.52	0.263	0.073								
2	Нетели	17	24	питьев. Е.120	4-20	постоянный	60	1.02	0.106	0.029			0.318	0.032	0.01			
3	Коровы	12	24	питьев. Е.120	4-20	постоянный	100	1.20	0.125	0.035			0.081	0.01	0.003			
4	Телята	36	24	питьев. Е.140	4-20	постоянный	20	0.72	0.075	0.021			0.240	0.025	0.007			
Итого								1.00	0.100	0.030								
в том числе:								0.46	0.009	0.188								
Система Т3																		
1	Мытье флаж ЛФ-М	10	1	питьев. Е.80	2.0	раз в сут.	20	0.20	0.2	0.055	0.40	0.40	0.11					
2	Подогрев молока в банной ВДП-300	1	3	питьев. Е.80	3.0	3 раза в сут.		0.12	0.04	0.011								
3	Мытье лавочной-машинной	0.5			10.0	1 раз в сут.					0.12	0.04	0.011					
4	Санитария для животных	2	1.5	питьев. Е.80	10.0	2 раза в сут.		0.154	0.077	0.021	0.308	0.154	0.042					
5	Промывка оборудования	6	3	питьев. Е.80	10.0	3 раза в сут.	5.34	0.031	0.01	0.003	0.062	0.02	0.005					
Итого								0.505	0.327	0.09	0.89	0.614	0.169	0.649	0.067	0.02		

Ведомость чертежей основного комплекта вк

Лист	Наименование	Примечание
1	Общие данные (начало).	
2	Общие данные (окончание).	
3	План систем водопровода и канализации.	
4	Схемы систем водопровода и канализации.	
5	Бак для воды емк. 0.5 м³	

Ведомость ссылочных документов

Обозначение	Наименование	Примечание
Серия К.900-В, в. IV.	Внутреннее санитарно-техническое оборудование	
А1Т В001, в. IV	Опорные конструкции и средства крепления трубопроводов	
Строительный каталог, часть 10, раздел 5.	Трубы неметаллические и фасонные части к ним. Санитарные приборы и их установка.	

- Граница проектирования внутренних сетей принята по наружной грани стен здания.
- Стальные трубы, прокладываемые по конструкциям здания, окрасить масляной краской за 2 раза.
- Производство работ вести в соответствии с требованиями СНиП III-28-75.
- Условные обозначения приняты по ГОСТ 21.102-79

Основные показатели по чертежам водопровода и канализации

Наименование системы	Потребный расход на вводе, м³/сут	Расчетный расход			Установленная мощность, кв. кВт	Примечание
		л/сут	л/ч	л/с		
Производственно-питьевой водопровод В1	10	7.14	1.23	0.36	15.56	1.5
в том числе:						
1. Горячий водопровод Т3	10	0.817	0.009	0.2		55
2. Поение животных ТН	10	3.92	0.41	0.11		
Циркуляционный водопровод Т4	10	0.12	0.03	0.03		
Производственно-бытовой канализация		1.54	1.174	0.339		

Проект разработан в соответствии с действующими нормами и правилами и предусматривает мероприятия, обеспечивающие взрывную, взрывопожарную и пожарную безопасность при эксплуатации сооружений.
 Главный инженер проекта *И.И. Горбачев*

Привязан

т.п. 801-3-30 м. 84

Родильная на 12 коров для района Крайнего Севера

Общие данные (начало)

госстрой РСФСР Красноярский край

Копировал Мансурова

Формат 227

Листом 1
Тиловой проект

Деталь

Спецификация систем водопровода и канализации

Марка, поз.	Обозначение	Наименование	Кол.	Масса, ед.кг	Примечание
Водопровод					
производственно-литевой					
Б1					
1	Гост 3262-75 ^н	Трубы стальные водопроводные ф30	15/25	4.22	п.м.
2	Гост 3262-75 ^н	То же ф32	15	2.73	п.м.
3	Гост 3262-75 ^н	" ф25	12	2.12	п.м.
4	Гост 3262-75 ^н	" ф20	5	1.50	п.м.
5	Гост 3262-75 ^н	" ф15	20	1.16	п.м.
6	Номенклатурный справочник 1980 г.	Вентиль запорный муфтовый 15х1/8 ф50	1/7	5.0	шт.
7	То же	То же ф32	2	2.1	шт.
8	"	" ф25	2	1.4	шт.
9	"	" ф20	5	0.9	шт.
10	"	" ф15	2	0.7	шт.
11	Изготовить по месту	Переход стальной			
12	Номенклатурный справочник 1980 г.	Обратный клапан 16кг. Пр ф15	1		шт.
13		Полугайка "Рот" ф50	1		шт.
14	Серия 1494-11	Бак прямоугольный для холодной и отелленной воды и распада емк. 20 м ³	1	1733	шт.
15	по "Ливгидромаш"	Насос вихревой вкл 1/16 Q=36 м ³ /ч; H=16м; сэл/двиг. лол 2-22-4 N=1.5 кВт	1	103	шт.
16	Гост 2823-73	Термометр технический прямой ртутный в оправе предел измерения 0-100°С на трубопроводе горячей воды с±55°	1		шт.
17	Гост 2823-73	Термометр технический прямой ртутный в оправе предел измерения 0-50°С на трубопроводе холодной воды с±5° п 1100-60 ф32	1		шт.
18	Гост 2823-73	Термометр технический прямой ртутный в оправе предел регулирования 0-50°С на трубопроводе после смесителя с±14°С ф25	1		шт.

продолжение					
Марка, поз.	Обозначение	Наименование	Кол.	Масса, ед.кг	Примечание
19	рт-25-1	Регулятор температуры прямого действия диапазон настройки 0-40°С на трубопроводе ф25 с±12°С	1		шт.
20	л. ВК-5	Бак для воды емк. 0.5 м ³	1		шт.
21	Гост 18698-78 ^н	Шланг резина-тканевый тип. В ф20 с-20м	4		шт.
Горячее водоснабжение					
ТЗ					
1	Гост 3262-75 ^н	Трубы стальные ф32	2/20	2.73	п.м.
2	Гост 3262-75 ^н	То же ф25	18	2.12	п.м.
3	Гост 3262-75 ^н	" ф15	18	1.16	п.м.
4	Номенклатурный справочник 1980 г.	Вентиль муфтовый 15х1/8 ф32	4	2.1	шт.
5	То же	То же ф25	1	1.4	шт.
6	То же	" ф15	3	0.7	шт.
7	Гост 19802-74	Смеситель для душа	2		шт.
8	Гост 19874-74	Смеситель для душа	1		шт.
9	ВЭП-600	Водоэлектроподогреватель циркуляционным насосом	1		компл.
Трубопровод смешанной воды					
ТН					
1.	Гост 3262-75 ^н	Трубы стальные ф25	98	2.12	п.м.
2.	Гост 3262-75 ^н	То же ф20	5	1.50	п.м.
3	Гост 3262-75 ^н	" ф15	28	1.16	п.м.
4	Номенклатурный справочник 1980 г.	Вентиль запорный муфтовый 15х1/8 ф25	5	1.4	шт.
5	То же	То же ф20	4	1.50	шт.
6	Изготовить по месту	Переход стальной 25х16	4		шт.
Циркуляционный трубопровод					
Т4					
1	Гост 3262-75 ^н	Трубы стальные водопроводные ф25	39/16	2.12	п.м.
2	Номенклатурный справочник 1980 г.	Вентиль запорный муфтовый 15х1/8 ф25	3/4	1.4	шт.
Канализация					
жизн.-бытовая					
К1					
1	Гост 69423-80	Трубы чугунные ф100	100	13.4	п.м.

продолжение					
Марка, поз.	Обозначение	Наименование	Кол.	Масса, ед.кг	Примечание
2	Гост 69423-80	Трубы чугунные ф50	9.0	1.6	п.м.
3	Гост 694212-80	Тройник прямой 100-100	3	6.8	шт.
4	Гост 694212-80	То же 100-50	1	5.2	шт.
5	Гост 694212-80	То же 50-50	3	2.7	шт.
6	Гост 694215-80	Тройник перекошенный 100-50	2	7.2	шт.
7	Гост 694217-80	Тройник косой 45° 50-50	1	3.1	шт.
8	Гост 694219-80	Отвод 135° ф100	1	3.7	шт.
9	Гост 694219-80	То же ф50	6	1.6	шт.
10	Гост 2268916-77	Прочистка ф100	1		шт.
11	Гост 2268916-77	То же ф50	3		шт.
12	Гост 694224-80	Резинов круглая ф100	1	6.8	шт.
13	Гост 24843-81	Раковина стальная			шт.
14	Гост 6924-73	сифон резиневой ф50	2		шт.
15	Гост 23759-79	Универсальный керамический сифон резиневой ф50	3		шт.
16	Гост 6924-73	сифон резиневой ф50	3		шт.
17	Гост 22847-77	Унитаз керамический со смывным бачком	1		шт.
18	См. л. ВК-4	Теплоизоляция труб ф100	10		м.кв.
19	См. л. ВК-4	То же ф50	9		п.м.
17	Гост 1811-81	Транзюбный эмалированный ф50	1		шт.
19	Гост 1811-81	То же ф50	1		шт.
Канализация производственная					
К3					
1	Гост 69423-80	Трубы чугунные ф100	18	13.4	п.м.
2	Гост 694212-80	Тройник прямой 100-100	3	6.8	шт.
3	Гост 694217-80	Тройник косой 100-100	2	3.4	шт.
4	Гост 694219-80	Отвод 135° ф100	3	3.7	шт.
5	Гост 2268916-77	Прочистка ф100	2		шт.
6	Гост 1811-81	Транзюбный эмалированный ф100	4		шт.
7	См. л. ВК-4	Теплоизоляция труб ф100	18		м.кв.

Примечание. В знаменателе указаны объёмы при блокировке с коровником.

Привязан	Гипс	Горючесть	Степень	Лист	Листов
	Никакие	Безопасно	п.п.	2	
	Гипс	Безопасно	п.п.	2	
	Гипс	Безопасно	п.п.	2	
	Гипс	Безопасно	п.п.	2	
	Гипс	Безопасно	п.п.	2	
	Гипс	Безопасно	п.п.	2	
	Гипс	Безопасно	п.п.	2	

т.п. 801-3-50м.84

вк

Радиальная на 12 коров для районов крайнего Севера

Общие данные (окончание)

госстандарт РСФСР ИР 104-80

Вариант блокровки со зданием
коробника

План на отм. 0.000

Фрагмент 1

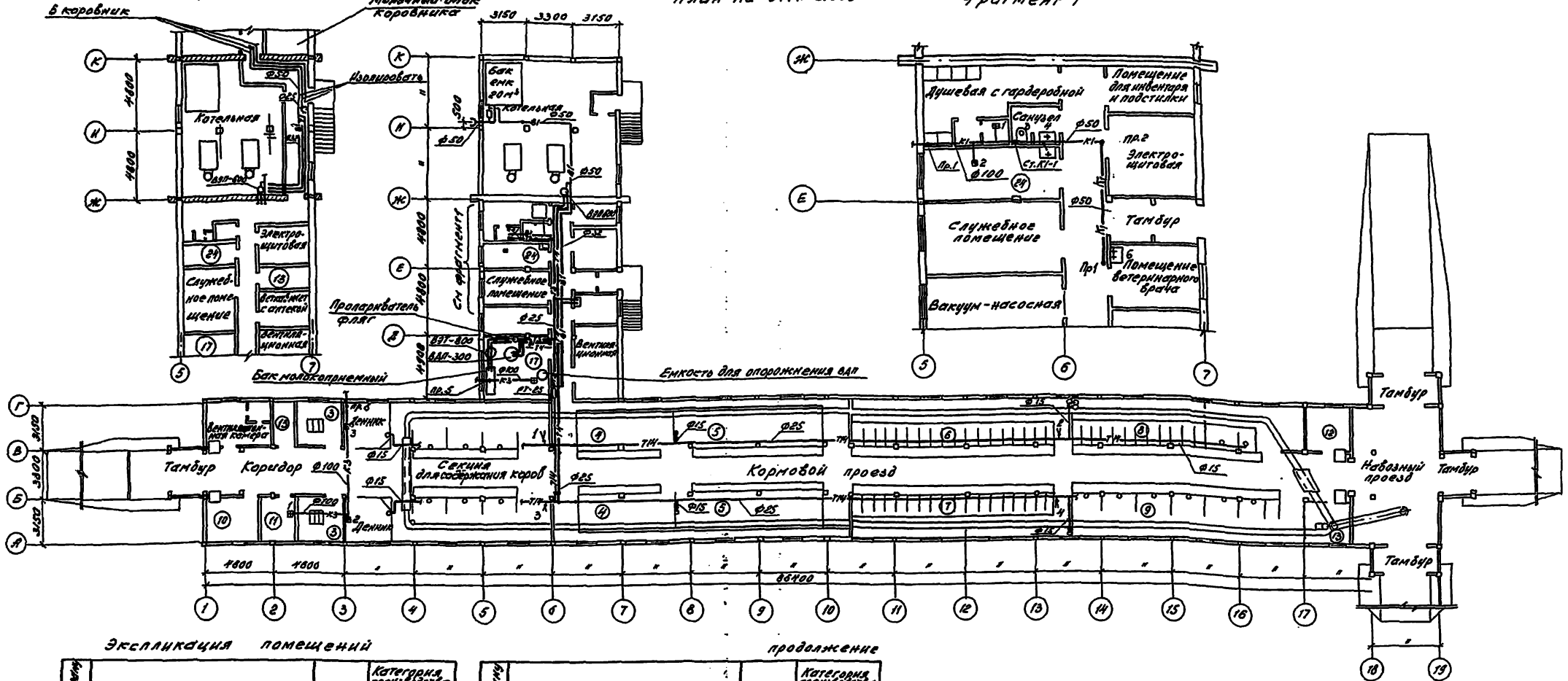

Экспликация помещений

продолжение

Номер по плану	Наименование	Площадь, м²	Категория производства по взрывной, взрыво-пожарной и пожарной опасности
3	Профилактичный для телят от 0 до 20 ^{ти} дневного возраста	19,97	D
4	Секция для телят в возрасте от 20 дней до 2-3 месяцев	53,20	D
5	Секция для телят в возрасте от 2-3 до 6 месяцев	78,04	D
6	Секция для молодняка от 6 ^{ти} до 9 ^{ти} месяцев	57,00	D
7	Секция для молодняка от 9 до 12 ^{ти} месяцев	57,00	D
8	Секция со стойлами для молодняка от 12 до 18 месяцев	58,70	D
9	Секция со стойлами для ремонтного молодняка и маток от 18 месяцев	58,70	D

Номер по плану	Наименование	Площадь, м²	Категория производства по взрывной, взрыво-пожарной и пожарной опасности
10	Помещение хранения концентратов	11,95	
	кормов в таре для коров		B
11	Помещение для сенозаготовки животных	7,18	D
12	Помещение хранения концентратов в таре для телят, молодняка и маток	14,97	B
13	Помещение для инвентаря и подстилки	12,88	B
17	Молочно-мочевная	21,71	D
18	Помещение для хранения и приготовления дезинфицирующих средств	8,50	D

		г.п. 801-3-30м.84		вк		
Привязан	Гип. Горбачева	Инж. Мещеряков	Родильня на 12 коров для районов Крайнего Севера	Стады	Лист	Листов
	Лектор. Бичурова	Инж. Бичурова		ра	3	
	Инж. Бичурова	Инж. Бичурова	План систем водопровода и канализации	госстанд. образец		
	Инж. Бичурова	Инж. Бичурова		Копирован		Мансурова

В1, Т3, Т4, Т14.

Фрагмент 2

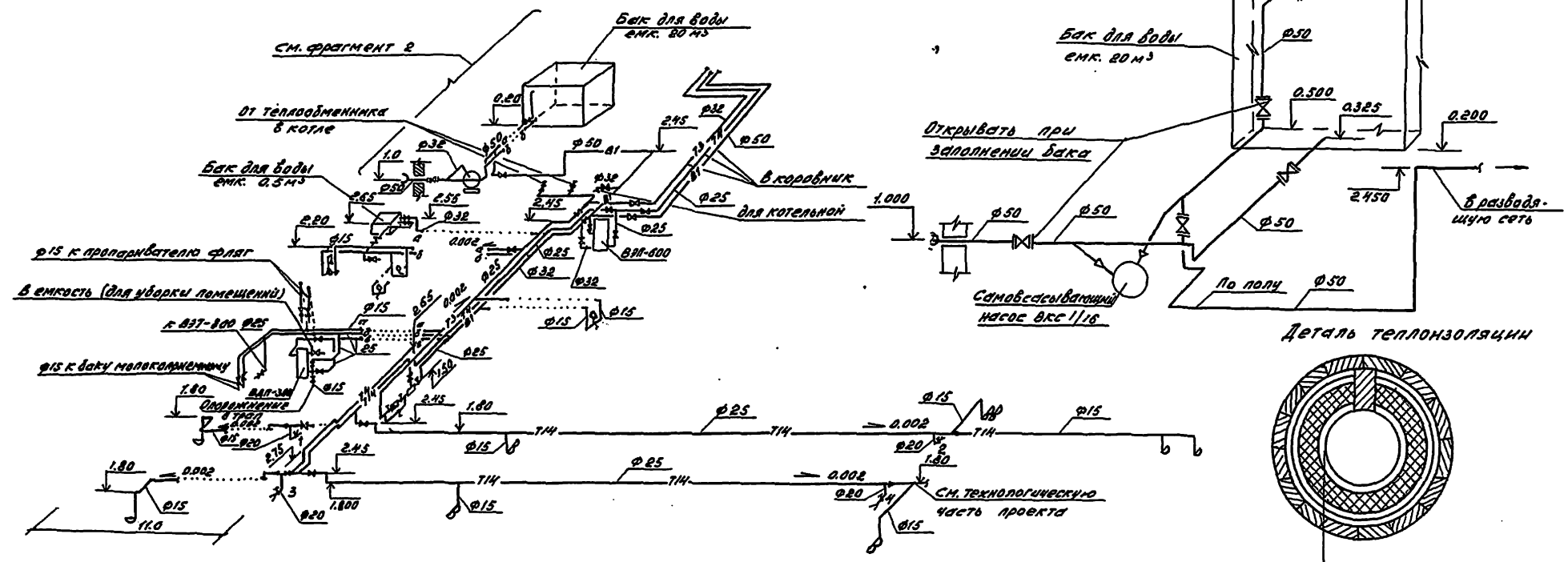

Деталь теплоизоляции

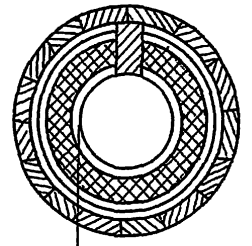

1. Окраска трубы нефтяным марком 0
2. Минераловолоочные маты $\delta = 50$ мм на деревянной основе
3. Рубероид в один слой
4. Деревянная рейка $\delta = 20$ мм
5. Окраска битумом
6. Брусок 50 мм
7. Проволока $\phi 3$ мм
8. Проволока $\phi 1$ мм

К3

К1

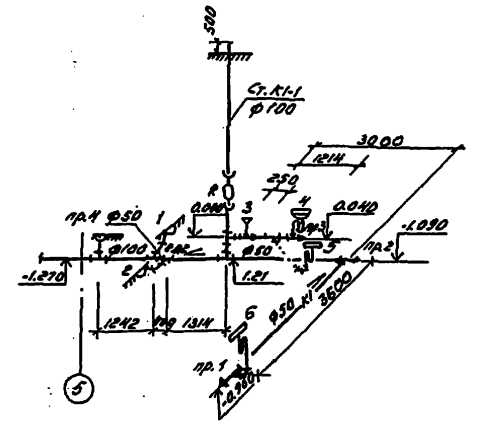
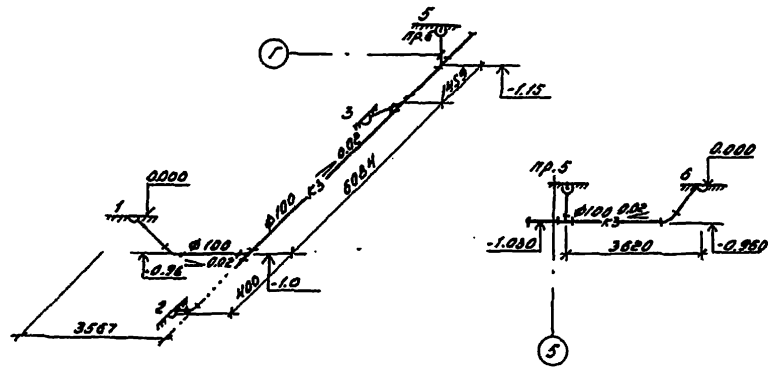

т.п. 801-3-30 м. 84		в.к.								
Приб.в.ан	Г.И.П. Гордичева Начальн. Баженова Гл. инж. Бочарова Инж. гр. Кошкин Ст. инж. Савельев	<table border="1"> <tr> <td>Радиальная на 12 каров для районов Крайнего Севера</td> <td>Студия</td> <td>Лист</td> <td>Листов</td> </tr> <tr> <td></td> <td>РП</td> <td>4</td> <td></td> </tr> </table>	Радиальная на 12 каров для районов Крайнего Севера	Студия	Лист	Листов		РП	4	
Радиальная на 12 каров для районов Крайнего Севера	Студия	Лист	Листов							
	РП	4								
Схемы систем водопровода и канализации		Госстандарт СССР								
Копирован Мансурова		Формат 22Г								

Лобов 1
Лобов проект

Листов 1
Стекловолокнистый пластик

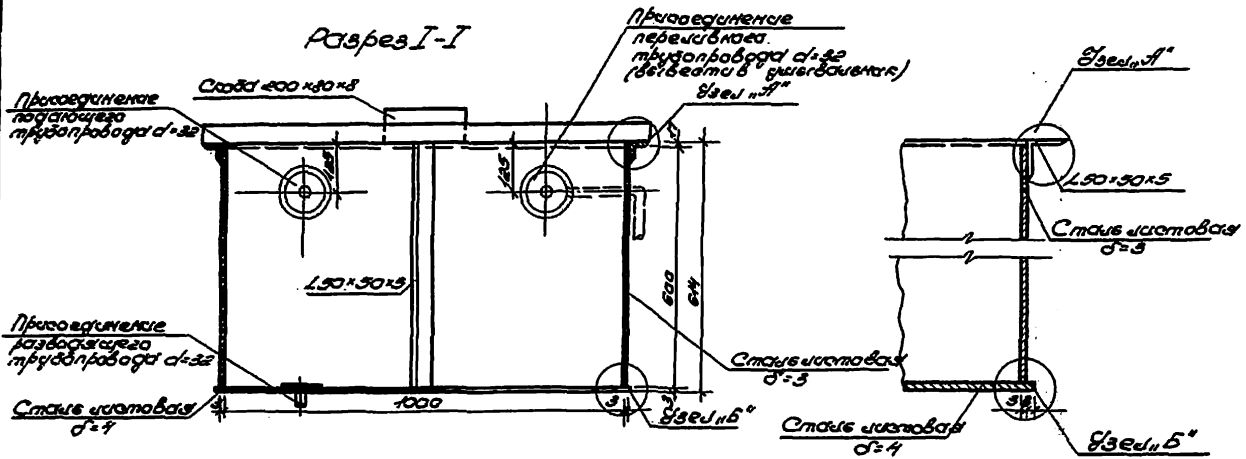

План I-I

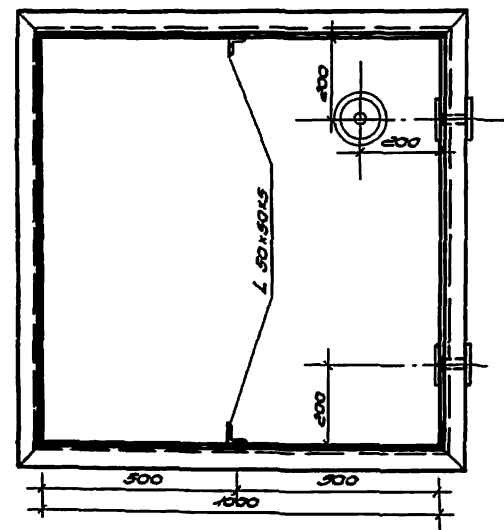

Летки кривизны

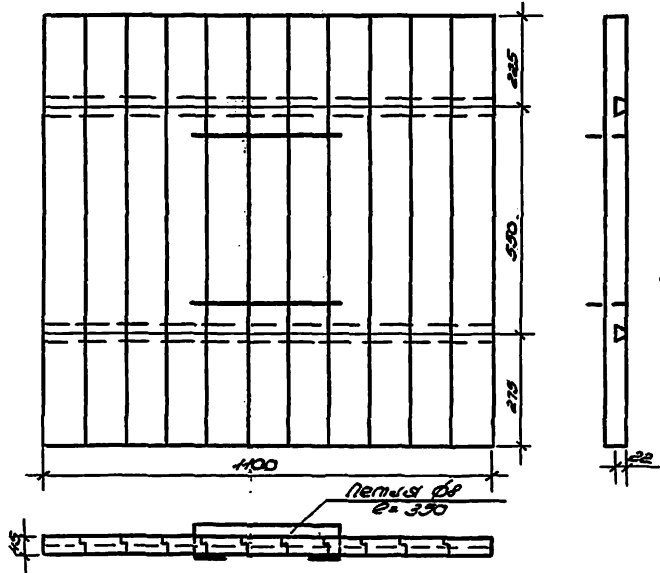

Спецификация материалов для бака

Шарк. поз.	Обозначение	Наименование	Кол.	Масса ед. изм.	Примечание
1	ГОСТ 19903-74	Листовая сталь d=4	1.1	31.2	м ²
2	ГОСТ 19903-74	Полоса d=3	1.1		м ²
3	ГОСТ 8909-72*	Листовая сталь 30x30x3	6.6	3.77	п.ш.
4		Приварной фланец			
	ГОСТ 12820-80	d=50	6	1.35	шт
5		Лента из кривизны			
		стали d=350	2	0.28	
6		Бруски 100x50	1.5		п.ш.
7		Доски 100x40	1.2		п.ш.

Итого		77. 801. 3-30 м. 84	БК
Исполн. [подпись]		Работы на 12 кв. м для района Крайнего Севера	Старший мастер
Исполн. [подпись]		Бак для воды емк. 0.5 м ³	Пустой резервуар
Исполн. [подпись]			Красноярский край
Исполн. [подпись]			Фабрика 221

Ведомость рабочих чертежей основного комплекта маркиз

Ведомость ссылочных и прилагаемых документов

Условные обозначения, не вошедшие в гост

Лист	Наименование	Примечание
1	Общие данные	
2	Ведомость электрооборудования, кабельных изделий и материалов (начало)	
3	Ведомость электрооборудования, кабельных изделий и материалов (окончание)	
4	Уточненная ведомость изделий и материалов. ведомость изделий мвз	
5	Питающая и распределительная сеть ~380/220 в. Схема принципиальная однолинейная	
6	Питающая и распределительная сеть ~380/220 в. Схема принципиальная однолинейная.	
7	Питающая система П1. Схема электрическая принципиальная управления. Схема функциональная электрическая	
8	Питающая система П1. Схема подключения.	
9	Установка „Лун“. Схема подключения	
10	Кабельный журнал (начало)	
11	Кабельный журнал. (окончание)	
12	Раскладка кабелей и проводов. План.	
13	Спецификация	
14	Электрооблучение. План.	
15	Электроосвещение. План.	
16	Электроосвещение вспомогательных помещений. Фрагменты планов.	
17	Электроосвещение. Спецификация в связи	
18	Фрагмент плана мз. План расположения сетей связи	

Обозначение	Наименование	Примечание
<u>Ссылочные документы</u>		
4.407-235	Установка одиночных ящиков с рубильниками, автоматов, кнопок ПКБ, ПКЧ и сигнальных аппаратов	
4.407-74	Установочные рабочие чертежи одиночных электроаппаратов	
4.407-31	Электросхемы электроустановок	
3.407-82	Вводы линий электропередачи до 1 кв в здания	
4.407-229	Установка одиночных магнитных пускателей ПМЕ и токоловбоды	

- ⊞ — Выключатель автоматический
 - — Пускатель магнитный
 - ⊞ — Такаприемник термический
 - ⊗ — Облучатели
 - ⚡ — Выключатель выключательный
 - ⊞ — Трансформатор понижающий
- мста — 3100/25 — Тип светильника количество светильников в сети и высота люминесцентной лампы (м)
 К — Кронштейн

Общие указания

Условные обозначения приняты по гост 2.754-72 гост 2.755-74

Все трассы электропроводов, идущие по стенам и потолкам, проложить до монтажа сантехнических вентуловодов. Монтаж устройства для выравнивания электрических потенциалов выполнять одновременно с устройством полов.

Перед пуском установки в эксплуатацию проверить срабатывание защиты при однофазном коротком замыкании (ПУЭ-76 § 1-7-79)! В текстовых документах в графе „количество“ для варианта с блокировкой данные, отличающиеся от основного варианта, приведены безметалла. Электромонтажные работы выполнять в соответствии со СНиП-III-35-76.

Проект разработан в соответствии с действующими нормами и правилами и предусматривает мероприятия, обеспечивающие взрывную, взрывопожарную и пожарную безопасность при эксплуатации здания.
 Главный инженер проекта Зборн' э.в. Горбачева.

Привязан:			
801-3-30м.84		э	
Родильная на 12 каров		Стадия	Лист
для районов Крайнего Севера		РЛ	1/18
Общие данные		госстрой РСФСР	
		Министерствам СССР	

№ п.п.	Наименование и техническая характеристика изделий, материала	Тип, марка	Ед. изм.	Потребность по проекту
	Силовое электрооборудование			
	I Аппараты низкого напряжения			
1.1	Пускатель магнитный неперевёрстного защищенного исполнения с тепловым реле ТРН-10. Напряжение катушки ~380В, ток нагревательного элемента 4А	ПМЕ-122	шт	1
1.2	Пускатель магнитный неперевёрстного защищенного исполнения с тепловым реле ТРН-10. Напряжение катушки ~380В ток нагревательного элемента 5А	ПМЕ-122	шт	4
1.3	Пускатель магнитный неперевёрстного защищенного исполнения с тепловым реле ТРН-10. Напряжение катушки ~380В, ток нагревательного элемента 6А	ПМЕ-122	шт	2
1.4	Пускатель магнитный неперевёрстного защищенного исполнения, Напряжение катушки ~220В, 4х4р контакта	ПМЕ-081м	шт	2
1.5	Пост управления кнопочный для пристройки к любой ровной поверхности, пылеводонепроницаемый, степень защиты IP54	ПКЕ-722-2	шт	7
1.6	Выключатель автоматический, двухполюсный, переменного тока, с комбинированными расцепителями на 2,5А, в металлическом кожухе	АП50-2МТ	шт	1
1.7	Выключатель автоматический двухполюсный, переменного тока с комбинированными расцепителями на 3,2А, в металлическом кожухе	АП50-2МТ	шт	1
1.8	Выключатель автоматический, трехполюсный, переменного тока, с комбинированными расцепителями на	АП50-3МТ		

№ п.п.	Наименование и техническая характеристика изделий, материала	Тип, марка	Ед. изм.	Потребность по проекту
	ток 6,4А, в металлическом кожухе		шт	1
1.9	Звонок переменного тока, ~220В	МЗ-1	шт	2
1.10	Выключатель однополюсный на ток 6А для управления с двух мест	иня.02090	шт	2
1.11	Устройство терморегулирующее для тометрического электрического с нормам но замкнутым контактом 0±250°С	ТУДЭ-4	шт	2
1.12	Пускатель нажимной вибростойкий	ПНВ-30	шт	1
1.13	Трансформатор понижающий однофазный, сухой 220/110В, 250ВА	ОСТ-220/110	шт	1
	II Пучбы, шкафы управления			
2.1	Компактное устройство. Номинальный ток главной цепи 1,25А. Номинальный ток расцепителя автомата 1,5А. Номинальное напряжение главной цепи ~380В, цепей управления ~220В	РУС5115-0382А	шт	1
2.2	Компактное устройство. Номинальный ток главной цепи 6,3А. Номинальный ток расцепителя автомата 10А, Номинальное напряжение главной цепи ~380В, цепей управления ~220В	РУС5115-0382И	шт	1
	III Пункты, щитки, ящики			
3.1	Шкаф силовой распределительный на 8 трехфазных групп с токами плавких вставок	ШР11-73504-		
	1 x 6А	22У3		
	1 x 10А			
	3 x 20А			
	2 x 32А			
	1 x 40А		шт	1
	Надпись на дверце „ШР1“			

№ п.п.	Наименование и техническая характеристика изделий, материала	Тип, марка	Ед. изм.	Потребность по проекту
3.2	Шкаф силовой распределительный на 5 трехфазных групп с токами плавких вставок:	ШР11-73701-		
	1 x 16А	22У3		
	2 x 20А			
	1 x 32А		шт	1
	1 x 40А			
	Надпись на дверце „ШР2“			
3.3	Шкаф силовой распределительный на 5 трехфазных групп с токами плавких вставок:	ШР11-73701-		
	1 x 6А	22У3		
	1 x 10А			
	1 x 16А			
	1 x 20А			
	1 x 32А		шт	1
	Надпись на дверце „ШР3“			
	IV Кабельные изделия			
4.1	Кабель силовой ~660В, с алюминиевыми жилами, с резиновой изоляцией, в резиновой негорючей оболочке, ГОСТ 433-73*, сечением	АНРГ	км	0.360
	2 x 2,5 кв. мм			
4.2			км	0.060
	3 x 2,5 кв. мм			
4.3			км	0.070
	3 x 2,5 + 1 x 2,5 кв. мм			
4.4			км	0.210
	3 x 4 + 1 x 2,5 кв. мм			
4.5			км	0.220
	3 x 6 + 1 x 4 кв. мм			

801-3-30м.84 9

Привязан:	ГИП Горбачева	Родильная на 12 коров для районов Крайнего Севера	Страницы	Листы
	Нач.отд. Поляков		рп	2
	Г. спец. Желудев			
	Н. контр. Желудев			
	Инж. гр. Прокопчук	Информация об электрооборудовании, кабельных изделиях и материалах (нач. вкл.)		
	Ст. инж. Васильев			

Госстрой РСФСР
Красноярский край
Формат 22г

Копирован: МЗ-

Альбом I
Типовой проект

№ п.п.	Наименование и техническая характеристика изделий, материала	Тип, марка	Ед. изм.	Потребность по проекту
4.6	Кабель силовой ~660в, с алюминийными жилами, в резиновой изоляции, в резиновой негорючей оболочке, ГОСТ 433-73 ² , сечением: 3x25+1x10 кв. мм.	АНРГ	км	0.010
4.7	Провод установочный ~660в, с медной жилой, в поливинилхлоридной изоляции, ГОСТ 6323-79, сечением: 1 кв. мм	ПВЗ	км	0.080
4.8	Провод установочный ~660в, с алюминийевой жилой, в поливинилхлоридной изоляции, ГОСТ 6323-79, сечением: 1x2.5 кв. мм	АПВ	км	0.220
4.9	1x6 кв. мм	"	км	0.020
4.10	1x50 кв. мм.	"	км	0.020
Электросвещение				
I Аппараты низкого напряжения				
4.1	Выключатель автоматический, трехполюсный, переменного тока с комбинированным расцепителем на 4А	АП50-3МТБ	шт	1
II Пункты, щитки, ящики.				
2.1	Групповой осветительный щиток на 6 выключателей А3161 на ток 15А и 4 выключателя А3163 на ток 15А	СУ9444-16	шт	1
2.2	Осветительный животноводческий щиток	ЖОЗ-3	шт	1

№ п.п.	Наименование и техническая характеристика изделий и материала	Тип, марка	Ед. изм.	Потребность по проекту
2.3	Ящик для питания сетей местного освещения 220/36в	ЯТП-0.25	шт	2
III Оборудование светотехническое				
3.1	Светильник подвесной для ламп накаливания мощностью 60вт полностью пылезащищенный	НСП03x 60/P53-01	шт	19/22
3.2	Светильник подвесной для ламп накаливания мощностью 100вт, полностью пылезащищенный, исполнение 03	НСП02x 100/P-51-03	шт	26/20
3.3	Светильник подвесной общего освещения для ламп накаливания мощностью 200вт	НСП21-200-003-43	шт	57
3.4	Светильник подвесной общего назначения для ламп накаливания мощностью 150вт	ПО-02	шт	6/9
3.5	Лампа накаливания общего назначения ~220в, ГОСТ 2239-79, мощностью 60вт	Б220-230-60-1	шт	19/22
3.6	100вт	Б220-230-100-1	шт	26/20
3.7	150вт	Б220-230-150-1	шт	51/34
3.8	200вт	Б220-230-200-1	шт	12

№ п.п.	Наименование и техническая характеристика изделий, материала	Тип, марка	Ед. изм.	Потребность по проекту
IV Кабельные изделия				
4.1	Кабель силовой ~660в, с алюминийными жилами, с резиновой изоляцией, в резиновой негорючей оболочке, ГОСТ 433-73 ² , сечением 2x2.5 кв. мм	АНРГ	км	0.560
4.2	3x2.5 кв. мм	"	км	0.060
4.3	2x4 кв. мм	"	км	0.080
4.4	3x4+1x2.5 кв. мм	"	км	0.180

Итого по альбому

801-3-30м.84 9

Привязан:		Гип Горбачев	Нач.отд Полякова	Гл. спец Желудев	Н.контр Желудев	Рук.гр. Прокопчук	Ст.инж. Васильев	Родильная на 12 коров для районов Крайнего Севера	Ведомость электрооборудования кабельных изделий и материалов (окончание)	Страницы 3	Листов 3
								Госстрой РСФСР	Формат 22Г		

Копирован

Уточненная ведомость изделий и материалов

Ведомость изделий МЭЗ

Типовой проект А1160М1

№ п.п.	Наименование и техническая характеристика изделий, материала	Тип, марка	Ед. изм.	Потребность по проекту
Силовое электрооборудование				
Материалы				
1	Лента стальная ГОСТ 6009-74	2 x 20	м	1.9
2	Лента стальная ГОСТ 6009-74	2 x 25	м	12.5
3	Сталь полосовая ГОСТ 103-76	4 x 25	м	2
4	Сталь полосовая ГОСТ 103-76	4 x 40	м	80
5	Труба стальная электросварная Т 20 x 1.6, ГОСТ 10704-76	Т 20 x 1.6	м	91
6	Труба водогазопроводная по ГОСТ 3262-75, dy = 50	dy = 50	м	5
Изделия заводов ГЭМ				
7	Коробка клеммная	У 614	шт	2
8	Заним ответвительный	ОАС-1	шт	4
9	Крюк	КН-16	шт	4
10	Ввод гибкий	К 1060	шт	19
11	Скоба однояйцковая	СО-22	шт	500
12	Скоба двухяйцковая	СД-22	шт	1000
Электроосвещение Проект черных металлов				
1	Сталь полосовая ГОСТ 103-76	40 x 4	м	4
2	Полоса монтажная перфорированная		м	1
Электромонтажные изделия заводов ГЭМ				
3	Кронштейн для установки светильников с.л.н	У 116	шт	11
4	Коробка ответвительная	КОР-73	шт	83

№ п.п.	Наименование и техническая характеристика изделий, материала	Тип, марка	Ед. изм.	Потребность по проекту
5	Коробка ответвительная	КОР-74	шт	4
6	Профиль монтажный	К 238	м	2
Электроустановочные изделия				
7	Розетка штепсельная двухполюсная с третьим заземляющим контактом, ~220В, 10А, ГОСТ 7396-76	РШ-П-20-0-01-10/220	шт	3
8	Розетка штепсельная двухполюсная без заземляющего контакта ~42В, 10А, ГОСТ 7396-76	РШ-П-2-01/42-01-10/42	шт	1
9	Выключатель взрывозащищенный однополюсный ~250В, 6А, ГОСТ 7397-76	О-1-10/4-17-6/220	шт	38/41

Обозначение	Наименование	Кол.	Примечание
Силовое электрооборудование			
4.407-229 л. 048	Комплект из одного автоматического выключателя типа АП50	5	
4.407-235 л. 060	Конструкция настенная (вариант 1 и вариант 2)	7	
Электроосвещение			
4.407-74 л. А325.143	Конструкция для установки осветительного щитка СУ9400	1	
4.407-74 л. А325.158	Конструкция для установки ящика типа ЯП-0.25	2	
4.407-74 л. А325.156 (применительно)	Конструкция для установки осветительного пункта	1	

Изм. № 1, 2, 3, 4, 5, 6, 7, 8, 9, 10, 11, 12, 13, 14, 15, 16, 17, 18, 19, 20, 21, 22, 23, 24, 25, 26, 27, 28, 29, 30, 31, 32, 33, 34, 35, 36, 37, 38, 39, 40, 41, 42, 43, 44, 45, 46, 47, 48, 49, 50, 51, 52, 53, 54, 55, 56, 57, 58, 59, 60, 61, 62, 63, 64, 65, 66, 67, 68, 69, 70, 71, 72, 73, 74, 75, 76, 77, 78, 79, 80, 81, 82, 83, 84, 85, 86, 87, 88, 89, 90, 91, 92, 93, 94, 95, 96, 97, 98, 99, 100

801-3-30м.84 3

Гип	Горбачев	Инж.	Родильная на 12 коров для района Крайнего Севера	Старший инст	Листов
Нач.отд	Полякова	Инж.		р.п.	4
Гл. спец	Желудев	Инж.			
Н. контр.	Желудев	Инж.			
Инж. г.	Проничкин	Инж.			
Ст. инж.	Васильев	Инж.			

Уточненная ведомость изделий и материалов. Ведомость изделий МЭЗ.

Госстрой РСФСР
Красноярский край
Формат 22г

Копировал: МЗ

АВТОМ 1

ТИПОВОЙ ПРОЕКТ

ДАННЫЕ ПИТАЮЩЕЙ СЕТИ	
Шинногород распредел. пункт	Тип И.А
	Распределитель, А
	Тип, направление, сечение (шиногород), расчетный ток, А, установочная мощность, кВт
Аппарат отходящей линии	Тип И.А
	Распределитель или плавкая вставка, А
Марка и сечение проводника	Маркировка
	или данные участка сети
Пусковой аппарат	Тип И.А
	Расцепитель автомата К-установка, А, нагревательный элемент теплового реле Т-установка, А
Марка и сечение проводника	Маркировка
	или данные участка сети
Условное обозначение по плану	
Номер по плану	
Тип	
Рн, кВт	
Ток, А	И _н
	И _р
Наименование механизма по плану	

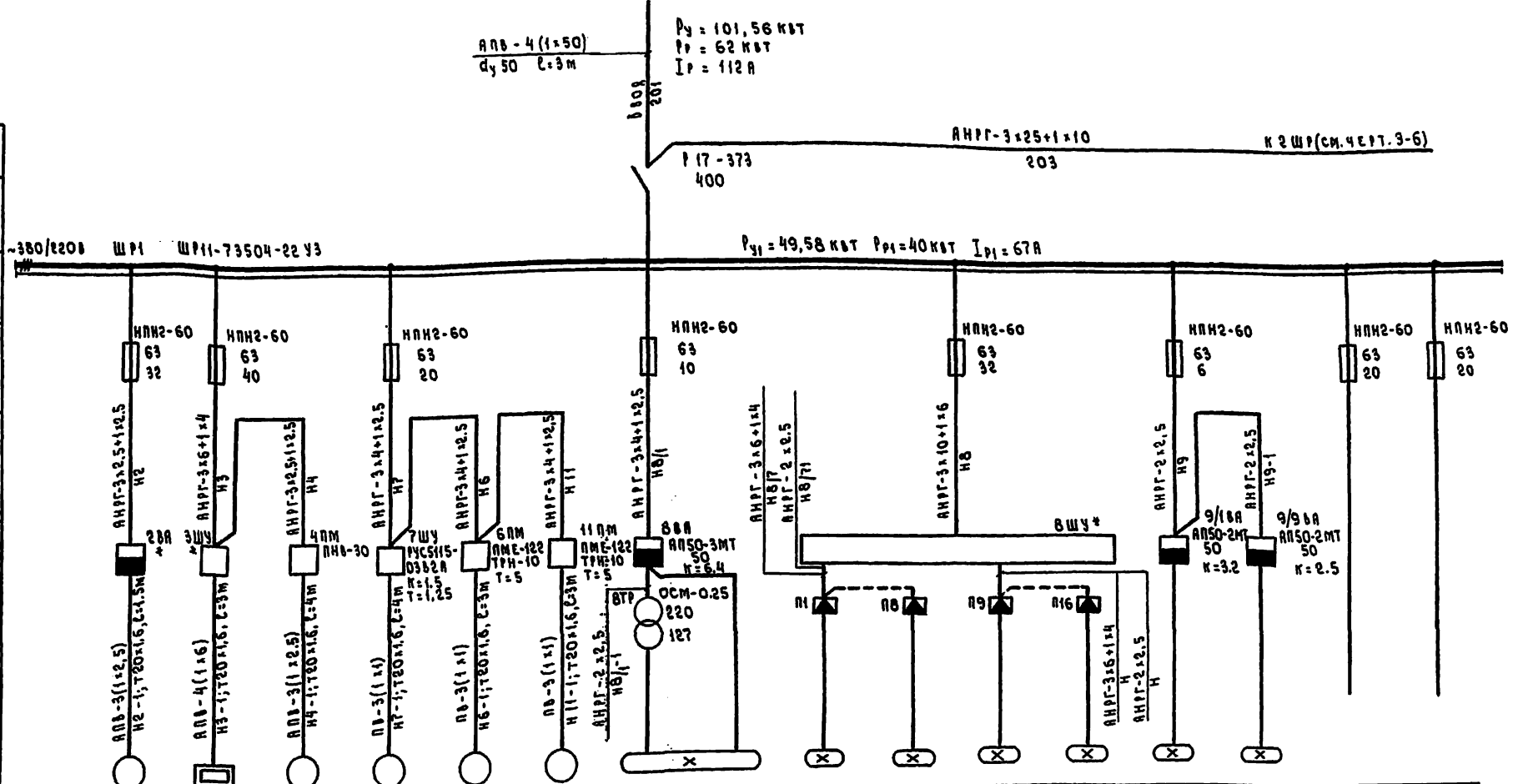

	2	3	4	7	6	11	8Н35÷8Н40	8Н1÷8Н17	8Н18÷8Н24	9Н1÷9Н14			
Номер по плану													
Тип	АО2-42-4ВМС	ТЭН	АО12-11-4	4РА63А4	АО12-31-4	АО12-31-4	АЭ-15	и ИКЗК-220-250		АЭ30-1	АЭ30-1		
Рн, кВт	4	18.75	0.6	0.25	2.2	2.2	6×0,515	8×0,515	9×0,515	8×0,515	9×0,515	8×0,070	6×0,070
Ток, А	И _н	8,3	28,5	1,7	0,85	4,9	4,5	6,25	7,1	6,25	7,1	2,7	1,9
	И _р	58,1	—	11,9	3,4	34,3	—	—	—	—	—	—	—
Наименование механизма по плану		Установка вакуумная УВУ-60/45	Водонагреватель АОТ-800	Ванна вантель ИАЧН ВАН-300	Виточная система П2	Воздушная завеса У1	Воздушная завеса У2	Универсальная автоматизированная установка "ЛУЧ"			Экспертный обучающий ЭО-1-30	РЕЗЕРВ	РЕЗЕРВ

+ поставляется комплектно

1. Потери напряжения до наиболее удаленного электроприемника составляет 2,4%
2. Подключение эл. обучателей 8Н1÷8Н40 см. черт. 9-14

		801-3-30 м. 84		9
Привязан:	ГИП	Горбачева	Лопат	Родильная на 12 коров для районов Крайнего Севера
	И.О.Т.	Полкова	Лопат	
	С.С.П.	Шелудяк	Лопат	
	Н.О.К.	Шелудяк	Лопат	
И.О.И.	С.С.П.	Лопат	Лопат	Питательная и распределительная сеть ~380/220В. Схема принципиальная однолинейная
		Копировал: М4-		Формат 22г

ИЗДАНИЕ: ВОЗРАСТАЕТ ИЛИ ВОЗРАСТАЕТ ИЛИ ВОЗРАСТАЕТ

АВТОМ I

Титловый проект

Данные питающей сети		
Тип И.А. РАСЦЕПИТЕЛЬ, А	Тип И.А. РАСЦЕПИТЕЛЬ ИЛИ ПЛАВКАЯ ВСТАВКА, А	
Тип, напряжение, сечение (шинопроводов) РАСЧЕТНЫЙ ТОК, А	Установка, мощность, кВт	
Марка И сечение и сечение проводника	Маркировка или данные участка сети	
Тип И.А. РАСЦЕПИТЕЛЬ ИЛИ УСТАНОВКА, А	Нагревательный элемент теплового реле Т-тепловой, установка, А	
Марка И сечение и сечение проводника	Маркировка или данные участка сети	
Условное обозначение по плану		
Номер по плану	5 10 12 13 14 Щ01	
Тип	4A100L86 A0A2-31-4 A0A2-31-4 A02-22-4Y A02-42-63 CУ9444-18	
Рн, кВт	2.2 2.2 2.2 1.5 4 11.56	
Ток, А	Iн	5.65 4.9 4.9 3.5 9.1 14.8
	Iп	28.75 34.3 34.3 24.5 59.15
Наименование механизма по плану		
Приточная система П1		
Сквозная установка (У00)		
Воздушная заслонка		
Наклонный		
Горизонтальный		
Щиток расчетного освещения		
Резерв		
Транспортер ТСН-30Б		
Насос ВКС-1/16		
Нагреватель		
Насос		
Котел 1		
Котел 2		
Насос К-20/30		
Насос К-20/30		
Щиток освещения котельной		
Щиток внешнего освещения		

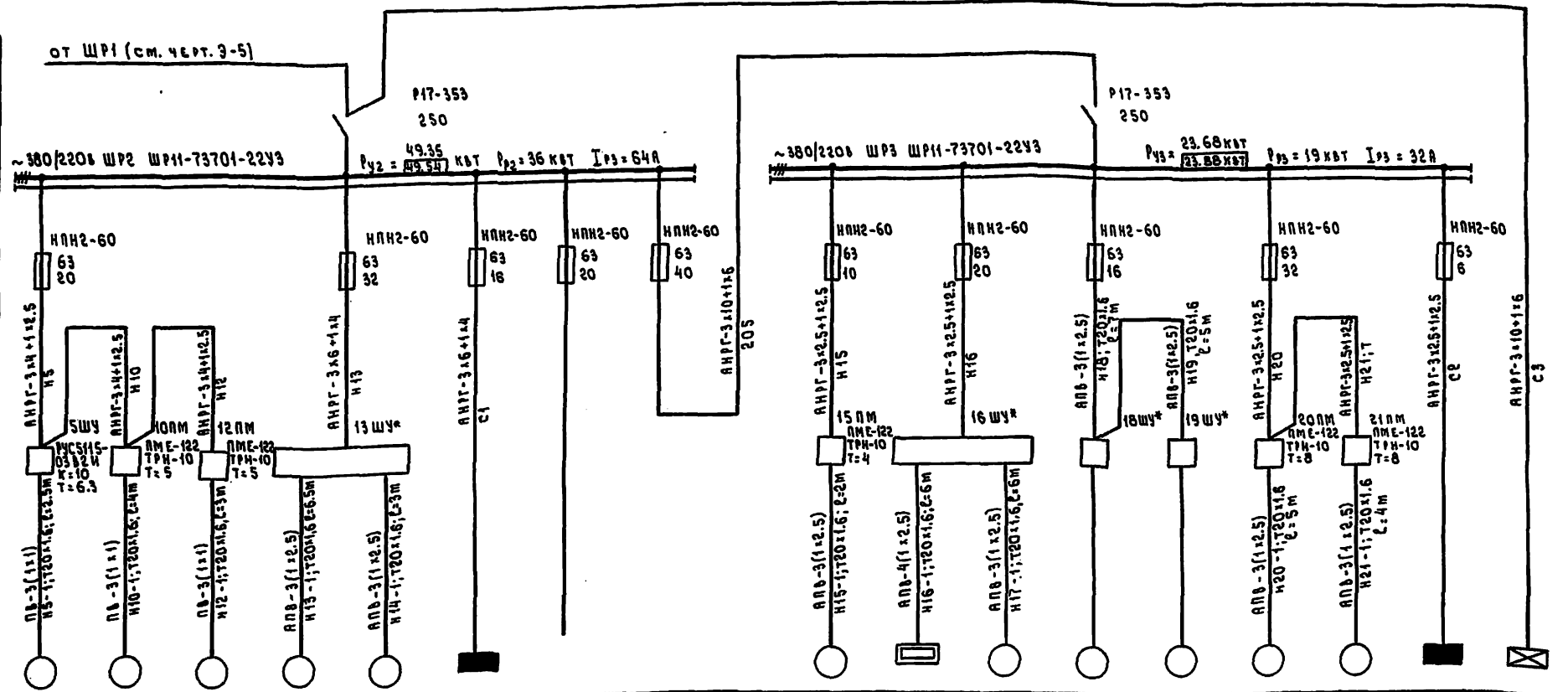

* ПОСТАВЛЯЕТСЯ КОМПЛЕКТНО

1. Потеря напряжения до наиболее удаленного электроприемника составляет 2.4%

801-3-30 м. 84		3
Привязан:	ГИП Горбачев А.И.	Родильная на 12 коров для районов Крайнего Севера
	И.О.А. Полякова Л.В.	Страна/Лист/Листов
	Л.С.Е.Ц. Желудев С.В.	Р/Л 6
	И.К.О.Т. Желудев С.В.	ГОССТРОЙ РСФСР
	Ч.И.Н.Г. Прокопчук А.В.	КРАСНОЯРСКИЙ ПОЛИТЕХНИЧЕСКИЙ УНИВЕРСИТЕТ
	С.И.Н.И.М. Васильев А.В.	Формат 22Г
И.В.И.И.	Копировала: М.	

СХЕМА ПРИНЦИПАЛЬНАЯ ЭЛЕКТРИЧЕСКАЯ

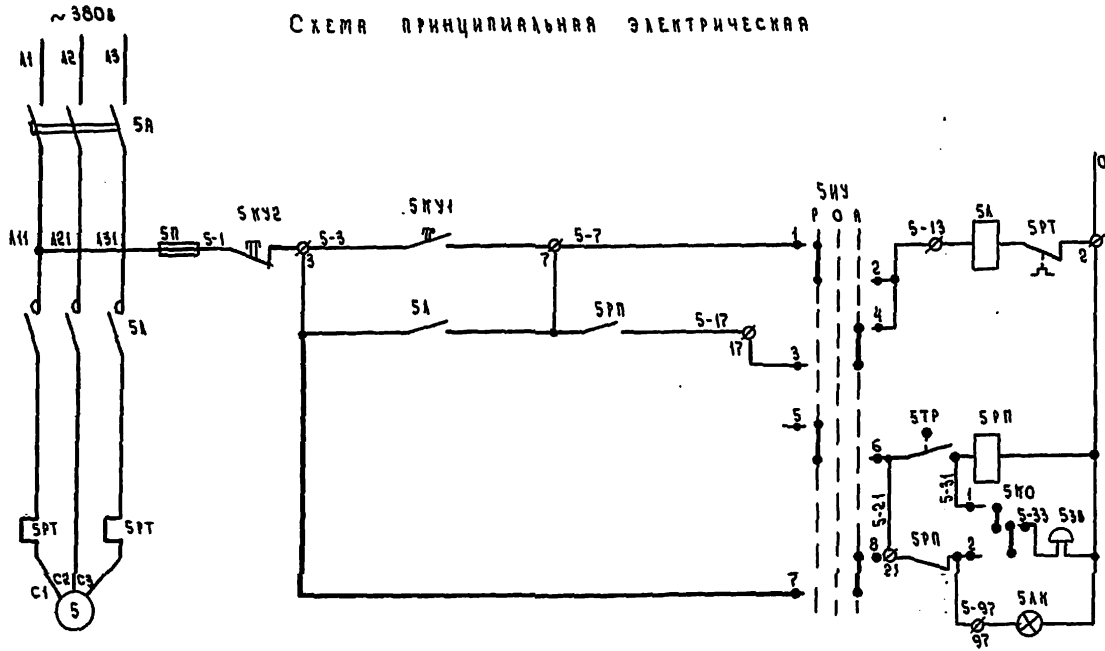

Цели защиты	
Управление приточным вентилятором	ручное
Реле промежуточное	полуавтоматическое
Сигнализация о замораживании calorifера	световая звуковая

Перечень элементов			
Поз. обозначение	Наименование	Кол	Примечание
Шкаф управления 5ИУ			
5А	Выключатель автоматический АП50-3мт	1	[н.р. = 10А(15А)]
5А	Пускатель магнитный ПМЕ-111, 4п ~220В	1	
5РТ	Реле тепловое ТРН-10	1	[н.з. = 6,3А(1,25А)]
5ИЧ	Переключатель ПК10-2-10-1	1	
5П	Предохранитель ПРС-6-П	1	
5КУ1	Кнопка КЕ-011 исп.7	1	
5КУ2	Кнопка КЕ-011 исп.9	1	
5АК	Арматура АСГА-220	1	
По месту			
5РП	Пускатель магнитный ПМЕ-081м	1	~220В, 4з+4р
5ТР	Устройство терморегулирующее ТУДЗ-4	1	0 ± 250°C
5З	Звонок МЗ-1	1	~220В
5КО	Выключатель инд. 02090	1	~220В, 6А

СХЕМА ФУНКЦИОНАЛЬНАЯ ЭЛЕКТРИЧЕСКАЯ



ДИАГРАММА РАБОТЫ ТЕРМОРЕГУЛЯТОРА ТИПА ТУДЗ-4

Температура обратной воды	
t ₁	+30° +250°

— провод ремонтировать

1. СХЕМА СОСТАВЛЕНА ДЛЯ ПРИТОЧНОЙ СИСТЕМЫ П1
ДЛЯ П2 СХЕМА АНАЛОГИЧНА С ЗАМЕНОЙ ИНДЕКСОВ В НАЗНАЧЕНИИ АППАРАТОВ И ЦЕПЕЙ, СООТВЕТСТВУЮЩИХ НОМЕРУ ПРИВОДА
2. СХЕМА ПРЕДУСМАТРИВАЕТ ЗАЩИТУ КАЛОРИФЕРА ОТ ЗАМОРАЖИВАНИЯ ПРИ ПОНИЖЕНИИ ТЕМПЕРАТУРЫ ВОДЫ ОБРАТНОГО ТЕПЛОНОСИТЕЛЯ НИЖЕ +30°C
3. В СКОБКАХ ПРИВЕДЕНЫ ДАННЫЕ ДЛЯ ПРИТОЧНОЙ СИСТЕМЫ П2

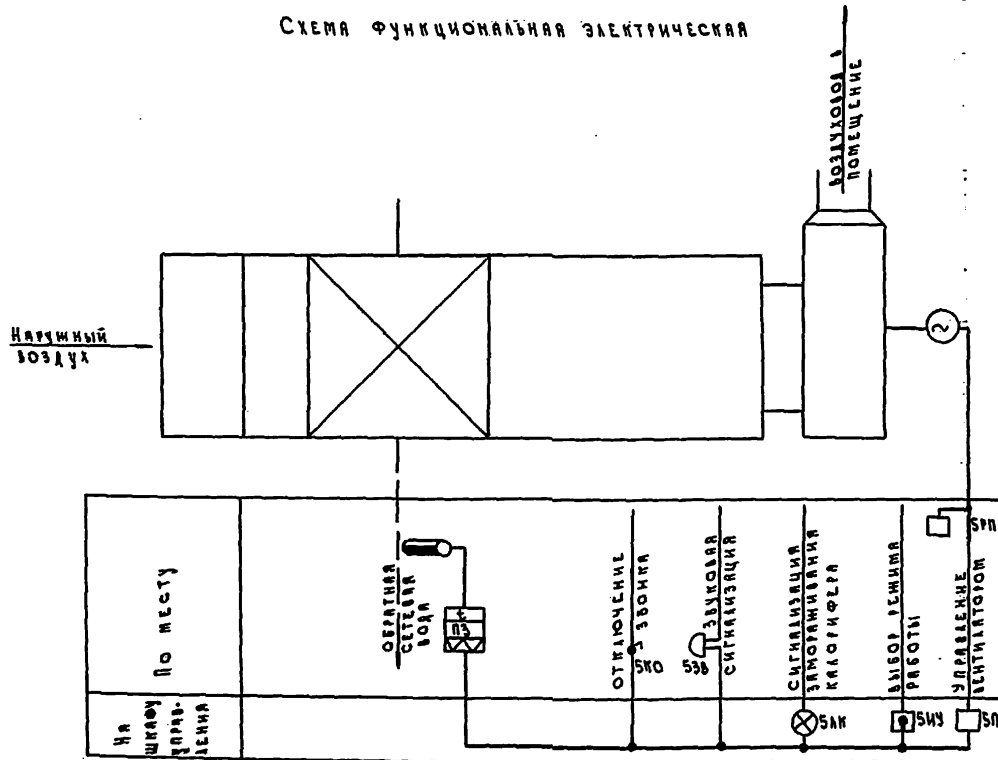
ИЗДАНИЕ ПОСЛЕДНЕЕ КАРТА ЭЛЕКТРИЧЕСКАЯ

Привязан:		801-3-30 м. 84		3	
Гип	Горбачева	Проект	Родильная на 12 коров	Старший лист	Листов
Исполн	Полякова	Тех. проект	для районов Крайнего Севера	РП	?
И. спец	Желудев	Инж. проект	Приточная система П1. Схема электр.	Госстрой РСФСР	
И. контр	Желудев	Инж. проект	Схема функциональная теплоснабжения	Траспортно-строительное управление	
Инж. гр.	Продолчук	Инж. проект	Схема функциональная электр.	Формат 22Г	

Типовой проект

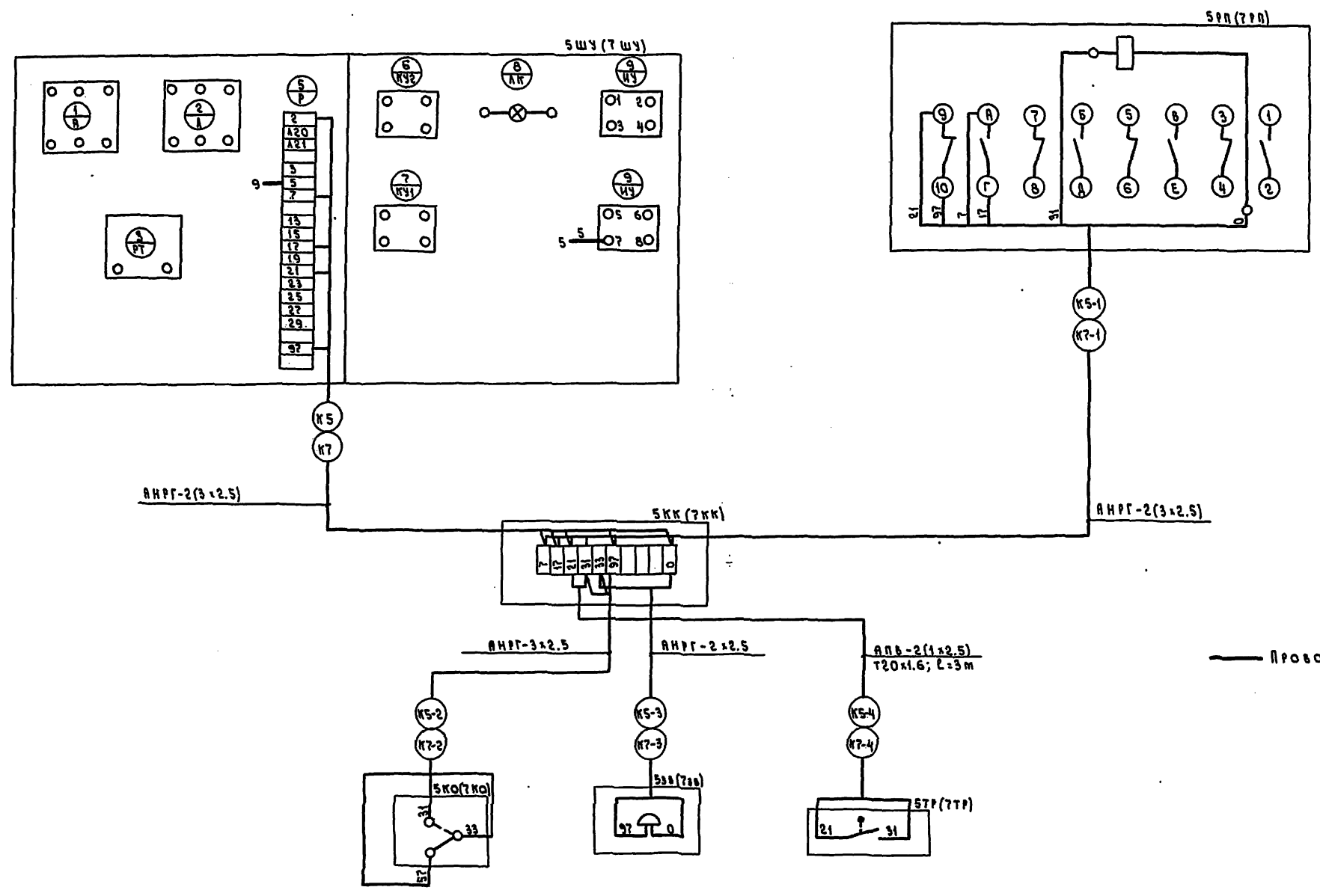

Имя, № подл. ПОДПИСЬ ИЛИ ПЕЧАТЬ ИЛИ

		801-3-30 м. 84		9	
ПРИВЯЗАН:		ГИП	ГОРБАЧЕВ <i>Гор</i>	Родильная на 12 родов	СТРАНА/ЛИСТ/ЛИСТОВ
		НАЧ. ОТД.	ПОЛКОВА <i>Пол</i>	для районов Крайнего Севера	р.п. 8
		П. СПЕЦ.	МУХАМЕТ <i>Мух</i>	Приточная система П1	ГОССТРОЙ РСФСР
		И. КОНТР.	ИЗЛУКОВ <i>Изу</i>	Схема подключения	КРАСНОЯРСКИЙ ПРОСВЕЩАТЕЛЬ
		РУК. ГР.	ПРОКОПЧУК <i>Про</i>		ФОРМАТ 22Г
Копировал М -					

АЛЪСОМ I

ТИПОВОЙ ПРОЕКТ

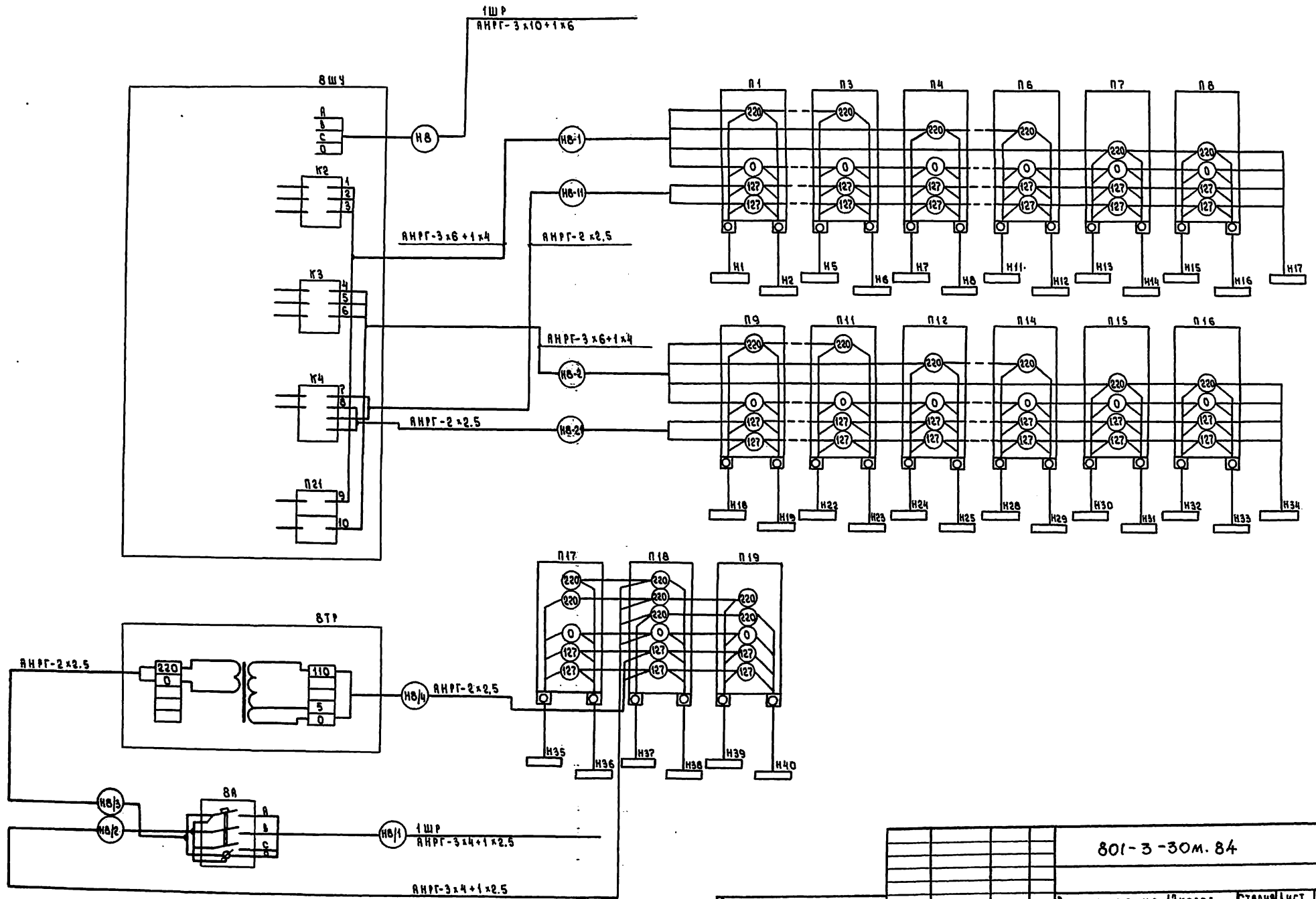

НАЗНАЧЕНИЕ ПОДРОБНОСТЕЙ И ДАТА (СЗАРМ.ИЗМ.ИЗМ.ИЗМ.)

Привязан:		ГИП	КОРЕНЧЕВА	МОНТ	801-3-30м.84	3
		НАЧ.ОТД	ПОЛЯКОВА	ПРОЕК	Родная на 12-коров для районов Крайнего Севера	Стандарт Листов
		Г.СПЕЦ	ЖЕЛУДЕВ	ИЗМ	Установка „Ауч“	рп 9
		И.КОНТР	ЖЕЛУДЕВ	ИЗМ	Схема подключения	ГОССТРОЙ РСФСР
Изм. №		Руч.ГР	ПРОКОПЧУК	ИЗМ		КРАСНОЯРСКИЙ ПРОСОБИУСТРОЙ

Копирован: ЛД-

Формат 227

АЛЬБОМ I

ТИПОВОЙ ПРОЕКТ

ИЗД. № 0011 ПОСЛЕД. ИСП. ДАН. 1984 г.

МАРКИРОВКА КАБЕЛЯ	ТРАССА		КАБЕЛЬ				
	НАЧАЛО	КОНЕЦ	ПО ПРОЕКТУ		ПРОДОЖЕН		
			МАРКА, НАПРЯЖЕНИЕ	КОЛ. ЧИСЛО, ЖИЛ. И СЕЧЕН.	ДИАМ. НА 6% М	МАРКА, НАПРЯЖЕНИЕ	КОЛ. ЧИСЛО ЖИЛ. И СЕЧЕН.
201	ВВОД №1	ШКАФ РАСПРЕДЕЛИТЕЛЬНЫЙ 1ШР	АПВ	4(1x50)	3		
Н2	1ШР	2ВА	АНРГ	3x2.5+1x2.5	18		
Н2-1	2ВА	23Д	АПВ	3(1x2.5)	2		
Н3	1ШР	ШКАФ - 3ШУ	АНРГ	3x6+1x4	24		
Н3-1	3ШУ	ЭЛ. НАГРЕВАТЕЛЬ - 39Т	АПВ	4(1x6)	4		
Н4	3ШУ	ПУСКАТЕЛЬ - 4ПМ	АНРГ	3x2.5+1x2.5	6		
Н4-1	4ПМ	49Д	АПВ	3(1x2.5)	6		
Н7	1ШР	7ШУ	АНРГ	3x4+1x2.5	50		
Н7-1	7ШУ	79Д	ПВ	3(1x1)	6		
Н6	7ШУ	6ПМ	АНРГ	3x4+1x2.5	7		
Н6-1	6ПМ	69Д	ПВ	3(1x1)	4		
Н6	6ПМ	6К	АНРГ	3x4+1x2.5	2		
Н11	6ПМ	11ПМ	АНРГ	3x4+1x2.5	9		
Н11-1	11ПМ	119Д	ПВ	3(1x1)	4		
К11	11ПМ	11К	АНРГ	3x4+1x2.5	2		
Н8	1ШР	8ШУ	АНРГ	3x10+1x6	17		
Н9	1ШР	9ВА-1	АНРГ	2x2.5	20		
Н9-1	9ВА-1	9ВА-2	АНРГ	2x2.5	20		
203	1ШР	2ШР	АНРГ	3x25+1x10	5		
Н5	2ШР	5ШУ	АНРГ	3x4+1x2.5	15		
Н5-1	5ШУ	59Д	ПВ	3(1x1)	4		
Н10	5ШУ	10ПМ	АНРГ	3x4+1x2.5	54		
Н10-1	10ПМ	109Д	ПВ	3(1x1)	4		
К10	10ПМ	10К	АНРГ	3x4+1x2.5	2		

МАРКИРОВКА КАБЕЛЯ	ТРАССА		КАБЕЛЬ				
	НАЧАЛО	КОНЕЦ	ПО ПРОЕКТУ		ПРОДОЖЕН		
			МАРКА, НАПРЯЖЕНИЕ	КОЛ. ЧИСЛО, ЖИЛ. И СЕЧЕН.	ДИАМ. НА 6% М	МАРКА, НАПРЯЖЕНИЕ	КОЛ. ЧИСЛО ЖИЛ. И СЕЧЕН.
Н12	10ПМ	12ПМ	АНРГ	3x4+1x2.5	9		
Н12-1	12ПМ	129Д	ПВ	3(1x1)	4		
К12	12ПМ	12К	АНРГ	3x4+1x2.5	2		
Н13	2ШР	13ШУ	АНРГ	3x6+1x4	85		
Н13-1	13ШУ	139Д	АПВ	3(1x2.5)	8		
Н14	13ШУ	149Д	АПВ	3(1x2.5)	4		
С1	2ШР	ЩИТОК ЩО1	АНРГ	3x6+1x4	18		
С2	3ШР	ЩО2	АНРГ	3x2.5+1x2.5	10		
С3	2ШР	ЩДО	АНРГ	3x10+1x6	5		
205	2ШР	3ШР	АНРГ	3x10+1x6	20		
Н15	3ШР	15ПМ	АНРГ	3x2.5+1x2.5	11		
Н15-1	15ПМ	159Д	АПВ	3(1x2.5)	3		
К15	15ПМ	15К	АНРГ	3x4+1x2.5	1		
Н16	3ШР	16ШУ	АНРГ	3x2.5+1x2.5	10		
Н16-1	16ШУ	169Т	АПВ	4(1x2.5)	7		
Н17	16ШУ	179Д	АПВ	3(1x2.5)	7		
Н18	3ШР	18ШУ	АПВ	3(1x2.5)	8		
Н18-1	18ШУ	189Д	КОМПЛЕКТНО				
Н19	18ШУ	19ШУ	АПВ	3(1x2.5)	6		
Н19-1	19ШУ	199Д	КОМПЛЕКТНО				

801-3-30м.84 3

ПРИВЯЗАН:	ГНП	ГОРБАЧЕВА	АНРГ	РОДИЛЬНАЯ НА 12 КОРОВ	СТАЯН	ЛИСТ	ЛИСТОВ
	НАЧ.ОТД.	ПОЛЯКОВА	АПВ	ДЛЯ РАЙОНОВ КРАЙНЕГО СЕВЕРЯ	РП	10	
	П.С.ПЕЧ.	ЖЕЛУАЕВ	АНРГ	КАБЕЛЬНЫЙ ЖУРНАЛ	ГОССТРОЙ РСФСР		
	И.КОНТ.	ЖЕЛУАЕВ	АПВ	(НАЧАЛО)	КРАСНОЯРСКИЙ ГОС. УНИВЕРСИТЕТ		
	И.УЧ.ГР.	ПРОКОПЧУК	АНРГ		ФОРМАТ 22Г		

КОПИРОВАНА: Д.Б.

Типовой проект

Маркировка кабеля	Начало	Конец	по проекту			проложен		
			Марка, напряжение	Кол. число жил, сечение	Длина +6%, м	Марка, напряжение	Кол. число жил, сечение	Длина, м
Н20	3ШР	20ПМ	АНРГ	3x2.5+1x2.5	12			
Н20-1	20ПМ	203А	АПВ	3(1x2.5)	6			
К20	20ПМ	20К	АНРГ	3x2.5+1x2.5	1			
Н21	20ПМ	21ПМ	АНРГ	3x4+1x2.5	1			
Н21-1	21ПМ	213А	АПВ	3(1x2.5)	5			
Н21	21ПМ	21К	АНРГ	3x4+1x2.5	1			
Н8/1	1ШР	8ВА	АНРГ	3x4+1x2.5	15			
Н8/1-1	8ВА	8ТР	АНРГ	3x4+1x2.5	1			
К5	5ШУ	Коробка клеммная						
		5КК	АНРГ	2(3x2.5)	3			
К5-1	5КК	Реле 5РП	АНРГ	2(3x2.5)	1			
К5-2	5КК	5КО	АНРГ	3x2.5	1			
К5-3	5КК	53А	АНРГ	2x2.5	2			
К5-4	5КК	5ТР	АПВ	2(1x2.5)	4			
К7	7ШУ	7КК	АНРГ	2(3x2.5)	3			
К7-1	7КК	7РП	АНРГ	2(3x2.5)	1			
К7-2	7КК	7КО	АНРГ	3x2.5	1			
К7-3	7КК	73А	АНРГ	2x2.5	2			
К7-4	7КК	7ТР	АПВ	2(1x2.5)	4			

Сводка кабелей и проводов

Число жил, сечение, напряжение	Марка			
	АНРГ	ПВ	АПВ	
2x2.5 ~ 660В	50			
3x2.5 ~ 660В	20			
3x4+1x2.5 ~ 660В	190			
3x6+1x4 ~ 660В	130			
3x10+1x6 ~ 660В	50			
3x25+1x10 ~ 660В	10			
1x1 ~ 660В		80		
3x2.5+1x2.5 ~ 660В	70			
1x2.5 ~ 660			220	
1x6 ~ 660			20	
1x50 ~ 660			20	

Скачать проект

801-3-30м.84		3
Родильная на 12 коров для районов Крайнего Севера		Страниц / Лист / Листов
Кабельный журнал (Окончание)		РП 11
ГОССТРОЙ РСФСР Красноярский край		ГОССТРОЙ РСФСР Красноярский край
Формат 22Г		

Привязан:

ГИП ГОРБАЧЕВА
 Нач.отд. ПОДЯКОВА
 П.С.С.П. МЕЛУАЕВ
 И.КОНТ. МЕЛУАЕВ
 Р.К.Г. ПРОКОПЧУК

КОПИРОВАНА: 25-

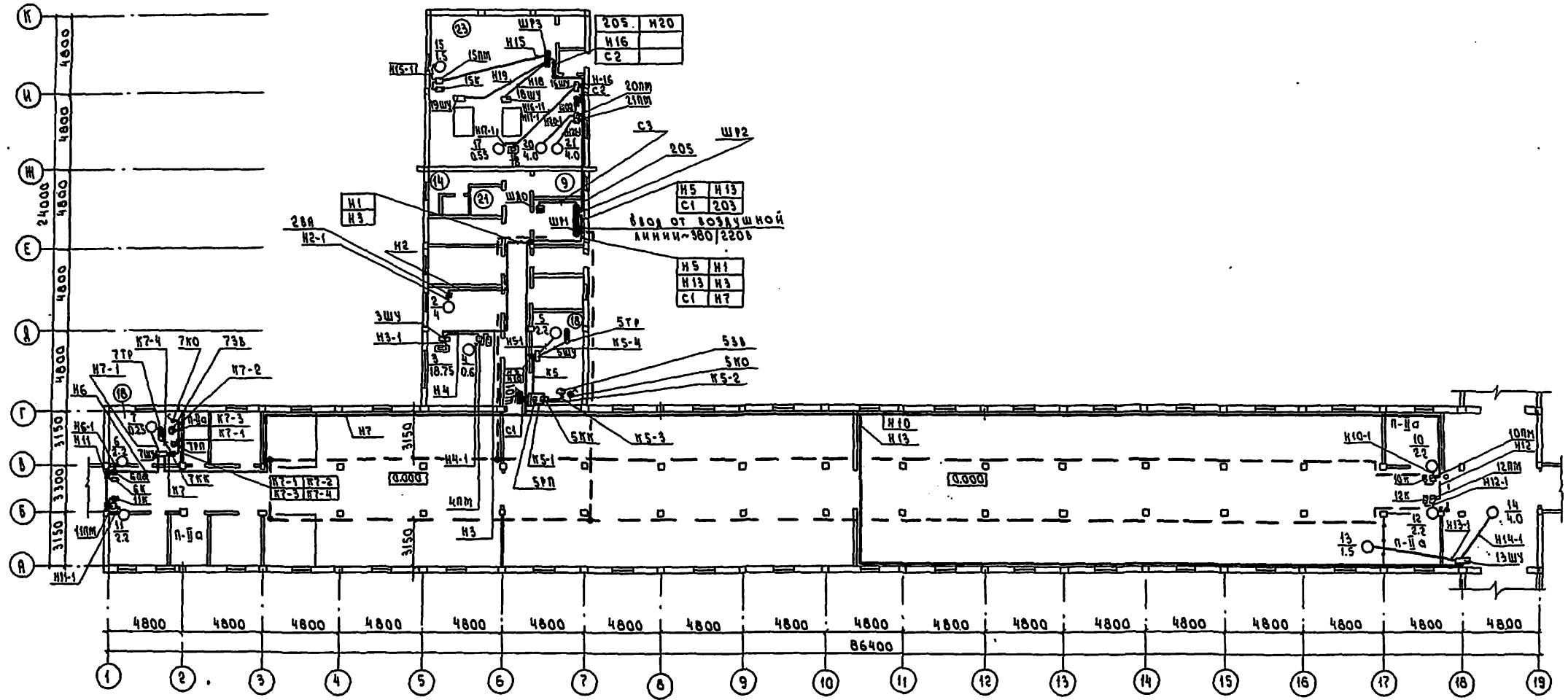

1. Выравнивающие проводники заложить между двумя слоями
2. Для выравнивания потенциалов в каждой цепи не должна превышать 1 Ом
3. Все соединения выполнять с помощью электросварки.
4. Величина сопротивления каждой цепи не должна превышать 1 Ом
5. Устройство для выравнивания потенциалов разработано на основании Решения Госэнергонадзора № 1-2-78 9 марта 1978 г. Москва.
6. Эскизная документация помещений см. черт 3-16
7. Данный черт. рассматривать с чертеном 3-13

Изм. № 001, Подпись и дата, Визы инж. и тех. лиц
 Нач. СТО
 Нач. ТО

		801-3-30м.84		3	
Привязан:		Г.И.П. ГОРБАЧЕВА	Нач. СТО ПОЛЯКОВА	Родильная на 12 коров для районов Крайнего Севера	Станд. лист 12
		Г.С.П.С. ЖЕЛУДЕВ	И.КОНТ. ЖЕЛУДЕВ	Раскладка кабелей и проводов. План.	ГОССТРОЙ РСФСР КРАСНОЯРСКИЙ ПРОСМОТРОУ
		Р.К.Г. ПРОКОПЧУК	Ст. инж. ВАСИЛЬЕВ		
Изм. №				Формат 22г	

СПЕЦИФИКАЦИЯ

Альбом
Типовой проект

НАЧАЛО

ПРОДОЛЖЕНИЕ

Поз.	ОБОЗНАЧЕНИЕ ИЛИ ТИП ИЗДЕЛИЯ	НАИМЕНОВАНИЕ	КОЛ.	ПРИМЕЧАНИЕ
1	ВВ, 2ВВ; АП50-3МТ	Выключатель автоматический вакуумной установки	2	
2	3ШУ	Шкаф управления водонагревателем ВЗТ-800	1	Комп. лектно
3	8ШУ	Шкаф управления установкой „Луч“	1	с
4	13ШУ	Шкаф управления транспортером ТСН-3.0Б	1	обор. дова-
5	16ШУ	Шкаф управления водонагревателем ВЗП-600	1	нием
6	18ШУ, 19ШУ	Шкаф управления котлом КВ-300м	2	
7	7ШУ; РУС5115-03ВВ	Компактное устройство	1	
8	5ШУ; РУС5115-03ВВ	Компактное устройство	1	
9	6к, 10к, 11к, 12к, 15к, 20к, 21к; ПКЕ-722-2	Пост управления кнопочный	7	
10	4ЛМ; ПНВ-30	Пускатель нажимной	1	
11	9/9ВВ; АП50-2МТ	Выключатель автоматический И.к. ±2.5А	1	
12	9/18А; АП50-2МТ	То же, И.к. = 3.2А	1	
13	8ВВ; АП50-3МТ	То же И.к. = 6.4	1	
14	15ЛМ; ПМЕ-122	Пускатель магнитный, Цк ~380В, ток реле 4А	1	
15	6ЛМ, 10ЛМ, 11ЛМ, 12ЛМ; ПМЕ-122	Пускатель магнитный, Цк ~380В, ток реле 5А	4	
16	20ЛМ, 21ЛМ; ПМЕ-122	Пускатель магнитный, Цк ~380В, ток реле 8А	2	
17	5ЛМ, 7ЛМ; ПМЕ-081	Пускатель магнитный, Цк ~220В	2	
18	5ЗВ; 7ЗВ; МЗ-1	Звонок переменного тока, ~220В	2	
19	5ТР, 7ТР; ТУ33-4	Устройство терморегулирующее	2	
20	5К0, 7К0; ИИЯ 02090	Выключатель	2	
21	ВТР, ОСМ-025	Трансформатор понижающий 220/110В	1	
		Шкаф силовой распределительный, плавкие вставки		
22	ШР1; ШР11-73504-22У3	1×6+1×10+3×20+2×32+1×40А	1	
23	ШР2; ШР11-73701-22У3	1×16+2×30+1×32+1×40А	1	
24	ШР3; ШР11-73701-22У3	1×6+1×10+1×16+1×20+1×32А	1	
		Изделия заводов ГЭМ		
25	5КК, 7КК; У614	Коробка клеммная	2	
26	ОАС-1	Зажим ответвительный	4	
27	КН-16	Крюк	4	
28	К1080	Ввод гибкий	19	

Поз.	ОБОЗНАЧЕНИЕ ИЛИ ТИП ИЗДЕЛИЯ	НАИМЕНОВАНИЕ	КОЛ.	ПРИМЕЧАНИЕ
29	СО-22	Скоба однолапковая	500	
30	СД-22	Скоба двухлапковая	1000	
		Изделия по чертежам		
31	4.407-235 л. 023	Установка выключателя АП50 (настенная)	5	
32	4.407-229 л. 013	Установка пускателя типа ПМЕ-122 (настенная)	7	
33	3.407-82 л. 4	Ввод в здание с деревянными стенами	1	
		МАТЕРИАЛЫ ?		
34		Лента стальная 2×20, ГОСТ 6009-74	1,6кг	
35		Лента стальная 2×25, ГОСТ 6009-74	4,9кг	
36		Сталь полосовая 4×25, ГОСТ 103-76	1,6кг	
37		Сталь полосовая 4×40, ГОСТ 103-76	7,5кг	
38		Труба стальная электросварная Т20×1,6, ГОСТ 10704-76	91м	
39		Труба водогазопроводная по ГОСТ 3262-75, d _y = 50 мм	5м	
	АНРГ	Кабель силовой ~660В с алюминиевыми жилами, ГОСТ 433-73 ^а		
40		сеч.: 2×2,5 кв. мм.	50м	
41		3×2,5 кв. мм	20м	
42		3×4+1×2,5 кв. мм	190м	
43		3×6+1×4 кв. мм	130м	
44		3×10+1×6 кв. мм.	50м	
45		3×2,5+1×1,5 кв. мм	70м	

Поз.	ОБОЗНАЧЕНИЕ ИЛИ ТИП ИЗДЕЛИЯ	НАИМЕНОВАНИЕ	КОЛ.	ПРИМЕЧАНИЕ
46	АНРГ	3×25+1×10 кв. мм.	10м	
47	ПБЗ	Провод с медной жилой, гибкий сечением 1,0 кв. мм., ГОСТ 6323-79	30м	
48	АПВ	Провод с алюминиевой жилой, ГОСТ 6323-79, сечением: 2,5 кв. мм.	220м	
49	"	6 кв. мм.	20м	
50	"	50 кв. мм.	20м	

Имя, фамилия, должность, дата, подпись

801-3-30м-84 9

Привязан:

Г.И.П.	ГОРБАЧЕВА	Нач.отд.	ПОЛКОВАЯ
И.С.П.	ЖИГАРЕВ	И.КОНТ.	ЖИГАРЕВ
П.И.Г.	ПРОКОПЧУК		

Родильная на 12 котлов для районов Крайнего Севера

СТАВКА ЛИСТ ЛИСТОВ

1 П 13

СПЕЦИФИКАЦИЯ

ГОССТРОЙ РСФСР

КРАСНОЯРСКИЙ ПРОСМОТРОСТРОЙ

Формат 22Г

Копирован: РМ

ТИПОВОЙ ПРОЕКТ

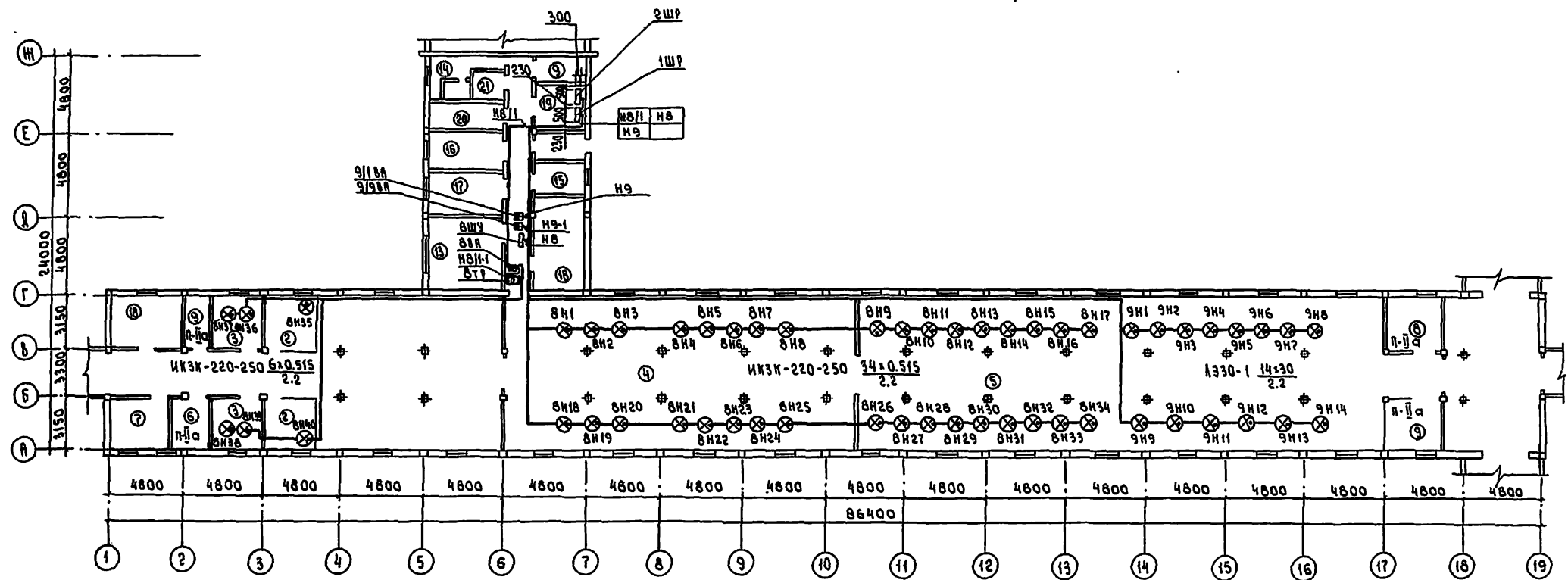

СПЕЦИФИКАЦИЯ

Поз.	Обозначение или тип изделия	Наименование	Кол.	Примечание
		Кабель силовой ~660В с алюминиевыми жилами сечением		
1	АНРГ-ГОСТ 433-73*	2 x 2.5 кв.мм	305м	
2	АНРГ-ГОСТ 433-73*	3 x 2.5 кв.мм	40м	
3	АНРГ-ГОСТ 433-73*	3 x 4 + 1 x 2.5 кв.мм	20м	
4	АНРГ-ГОСТ 433-73*	3 x 6 + 1 x 4 кв.мм	90м	

1. Подключение ламп установки "ЛУЧ" выполнить согласно черт. 9-9.
2. Угол наклона ламп освещения установки "ЛУЧ" выбирается в режиме эксплуатации

Имя, № подл. Подпись и дата (виз. инст.)
 Нач. ТО. Назаров
 А. Слещ. ТО. Камлиевский

		801-3-30 м. 84		3
Привязан:		ГИП Горбачев	Родильная на 12 коров для районов Крайнего Севера	
		Нач. отп. Полякова	Стандарт лист 14	
		А. Слещ. Желудев	Листов	
		Н. контр. Желудев	ГОССТРОЙ РСФСР	
		Рук. гр. Прокопчук	ПРАСНОЯРСКИЙ ПРОСОМОЗСТРОЙ	
		Ст. инж. Васильев	Формат 22Г	

Копирован: АМ

РАБСОМ I

ТИПОЙ ПРОЕКТ

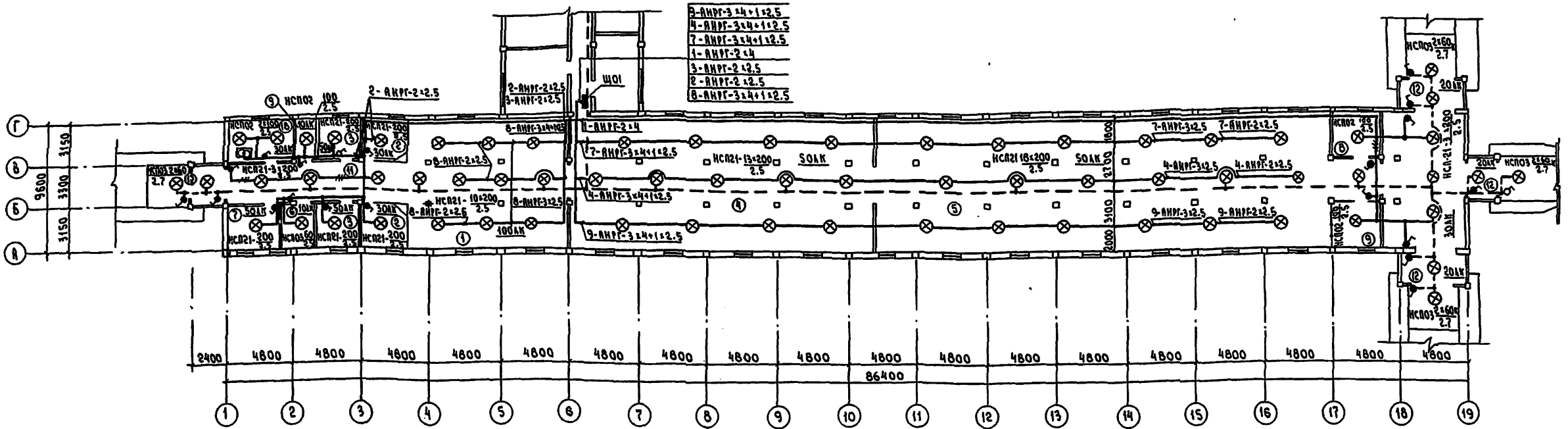

РАСЧЕТНАЯ СХЕМА ОСВЕТИТЕЛЬНОЙ СЕТИ УОИ

Схема	Тип автомата	Групповая сеть						
		Марка провода	Сечение провода	Способ прокладки	Длина в м.	Установка светильников	Расчетная ток	Плотность нагрузки
1	A3161	АНРГ	2x4	ПОСТЕНЕ	66	0.50	2.27	1.1
2	A3161	АНРГ	2x2.5	—	24	0.94	4.27	1.2
3	A3161	АНРГ	2x2.5	—	28	1.01	4.59	1.6
4	A3163	АНРГ	3x4+1x2.5	—	33	1.05	4.77	0.3
5	A3161	АНРГ	2x2.5	—	7	1.42	6.45	0.6
6	A3161	АНРГ	2x2.5	—	11	1.35	6.14	0.8
7	A3163	АНРГ	3x4+1x2.5	—	29	1.5	6.82	0.4
8	A3163	АНРГ	3x4+1x2.5	—	13	1.6	7.27	0.2
9	A3163	АНРГ	3x4+1x2.5	—	37	1.5	6.82	0.5
10	A3161	АНРГ	2x2.5	—	8	0.69	3.14	0.4
11								
12								

$P_g = 11.56 \text{ кВт}$
 $P_p = 9.77 \text{ кВт}$
 $I_f = 14.8 \text{ А}$

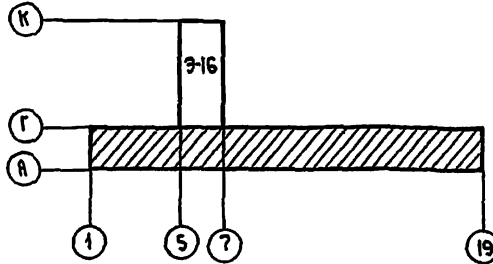

1. В группах 4,7,8,9 светильники распределить равномерно по фазам.
2. Экспликацию см. лист 9-16
3. Данный лист рассматривать совместно с листами 9 - 16,17.
4. Общие указания см. черт. 3-1.

НАЧ. АСО
 НАЧ. СТО
 НАЧ. ТО
 НАЧ. ПОД. ПОЯСНИ К ДТН
 НАЧ. АЭМ. ИЛ. ИЛ. ИЛ.

801-3-30М.84				9
Гип Горбачева		Листы		
Намота Полякова	Гл. спец. Желудев	Родильная на 12 коров для районов Крайнего Севера		Станция лист 15
Ин. гр. Прокопчук	Ст. инж. Васильев	Электроосвещение План		ГОССТРОЙ РСФСР
Инженер. Никифоров	Инженер. Прокопчук			НАЧ. ПОД. ПРОСВЕЩЕНИЯ

КОПИРОВАЛ: МС

Формат 22Г

ФРАГМЕНТ ПЛАНА (ВАРИАНТ БЕЗ БЛОКИРОВКИ)

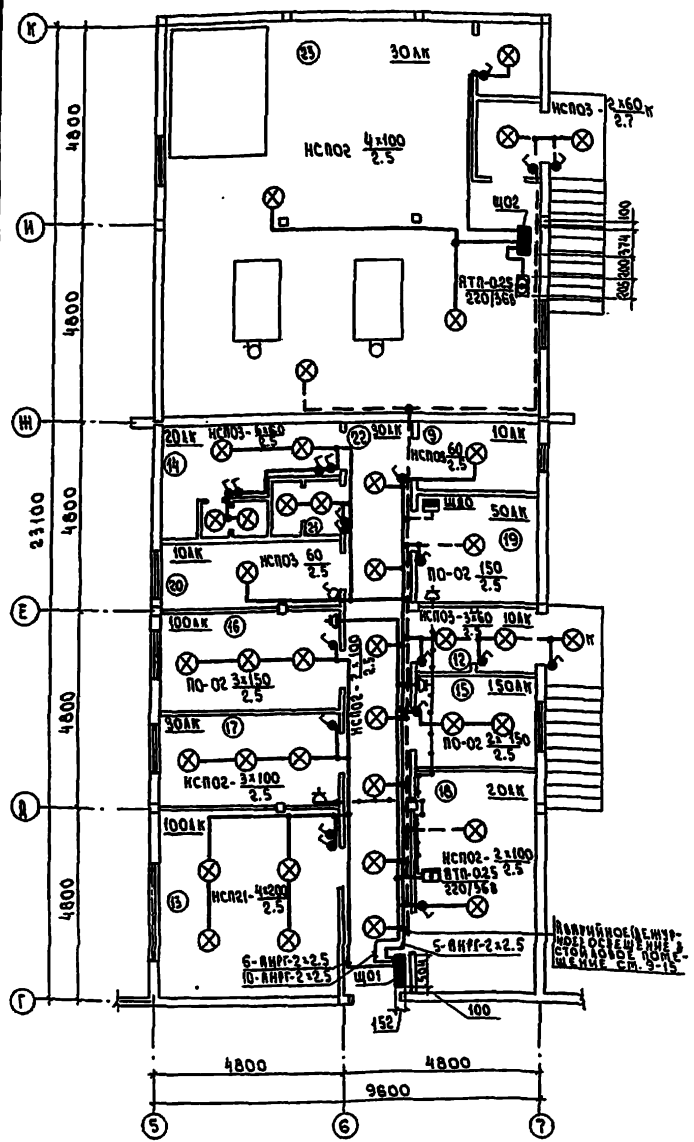

ФРАГМЕНТ ПЛАНА (ВАРИАНТ С БЛОКИРОВКОЙ)

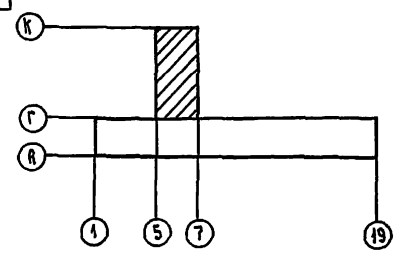
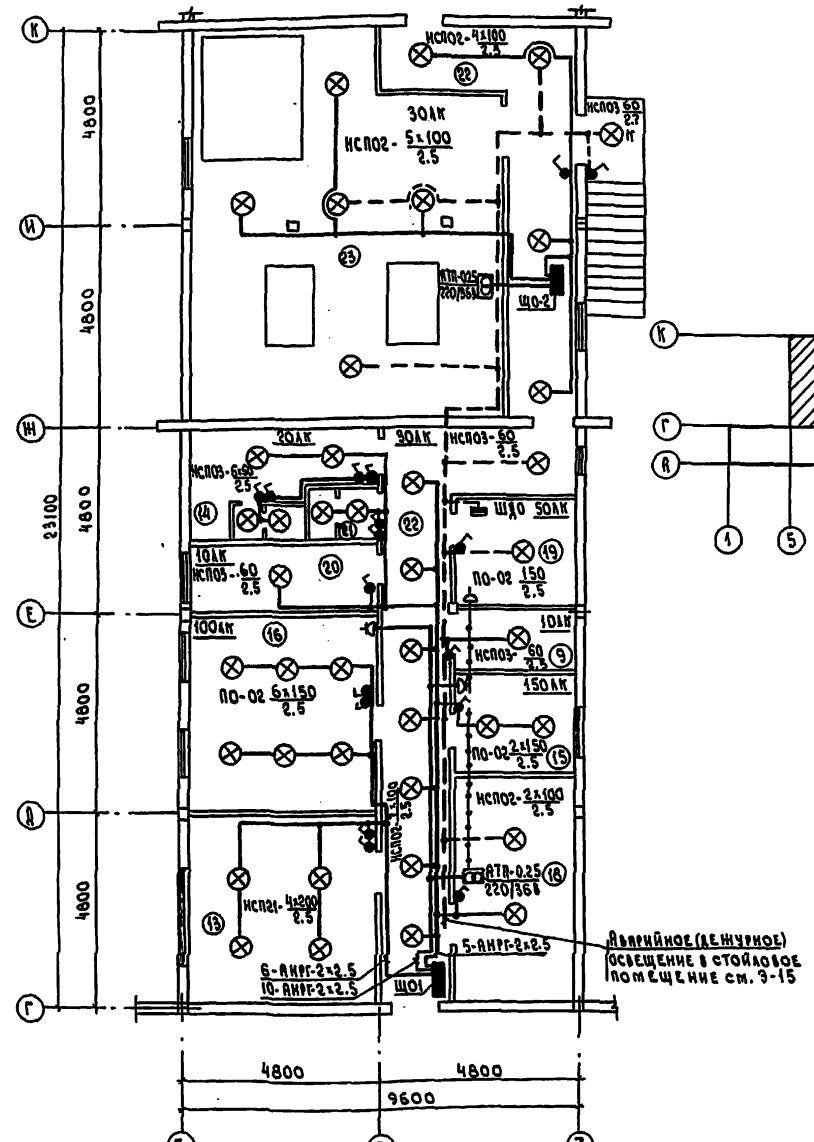

РАСЧЕТНАЯ СХЕМА ОСВЕТИТЕЛЬНОЙ СЕТИ ЩО2

СХЕМА	ОСВЕТИТЕЛЬНЫЙ ЦИФУК		ГРУППОВАЯ СЕТЬ				РАСЧЕТНАЯ ТОК А	РАСЧЕТНАЯ МОЩНОСТЬ кВт	РАСЧЕТНАЯ МОЩНОСТЬ ВАТТ
	ТИП	МАРКА	СЭЧЕНИЕ ПРОВОДА	СПОСОБ ВЯЗКИ	КОЛ-ВО ЛАМП	РАСЧЕТНАЯ МОЩНОСТЬ кВт			
ЩО2-3	1	ПВ-2x2.5	АНРГ	2x2.5	НА СВОБ. (7)	0.20 (0.3)	0.91 (1.36)	0.2 (0.2)	
	2	ПВ-2x2.5	АНРГ	2x2.5	— (5)	0.20 (0.3)	0.91 (1.36)	0.2 (0.2)	
	3	ПВ-2x2.5	АНРГ	2x2.5	— (3)	0.25 (0.25)	1.14 (1.14)	0.2 (0.2)	

1. Общие указания см. черт. 9-1
 2. Данный чертень рассматривать совместно черт. 9-15 и 9-17

ЭКСПЛИКАЦИЯ ПОМЕЩЕНИЙ

№	НАИМЕНОВАНИЕ	КАТЕГОРИЯ ПРОИЗВОДСТВА ПО ВЗРИЩНО-ПОЖАРНОЙ ОПАСНОСТИ
1	СЕКЦИЯ ДЛЯ СОДЕРЖАНИЯ КОРОВ	
2	ДЕННИКИ	
3	ПРОФИЛАКТОРИЙ	
4	СЕКЦИЯ ДЛЯ ТЕЛЯТ	
5	СЕКЦИЯ ДЛЯ ТЕЛЯТ	
6	ПОМЕЩЕНИЕ ХРАНЕНИЯ КОРМОЙ ДЛЯ КОРОВ	П-IIа
7	ПОМЕЩЕНИЕ САН. ОБРАБОТКИ ЖИВОТНЫХ	
8	ПОМЕЩЕНИЕ ХРАНЕНИЯ КОРМОВ ДЛЯ ТЕЛЯТ	П-IIа
9	ПОМЕЩЕНИЕ ДЛЯ ИНВЕНТАРЯ И ПОДСТИЛКИ	П-IIа
10	НАВОЗНЫЙ ПРОЕЗД	
11	КОРМОВОЙ ПРОЕЗД	
12	ТАНБУР	
13	МОЛОЧНО-МОЕЧНАЯ	
14	ДУШЕВАЯ С ГАРДЕРОБНОЙ	
15	ПОМЕЩЕНИЕ ВЕТ. ВРАЧА	
16	СЛУЖЕБНОЕ ПОМЕЩЕНИЕ	
17	ВАНДУМ-НАСОСНАЯ	
18	ВЕНТИЛЯЦИОННАЯ	
19	ЭЛЕКТРОЩИТОВАЯ	
20	ПОМЕЩЕНИЕ ДЛЯ ХРАНЕНИЯ И ПРИГОТОВЛЕНИЯ ДИЗИНФИЦИРУЮЩИХ И МОЮЩИХ СРЕДСТВ	
21	САМУЗЕЛ	
22	КОРИДОР	
23	КОТЕЛЬНАЯ	

801-3-30м.84 3

ПРИВЯЗАН:

И.И.И.	

Г.И.П.	ГОРЕНЧЕВ			
НАЧ. ОТД.	ПОДКОВА			
Г.С.С.П.	ЖЕЛАЗЕВ			
Н. КОМП.	ЖЕЛАЗЕВ			
РУК. ГР.	ПРОКОПЧУК			
СТ. ИНЖ.	ВАСИЛЬЕВ			
ИНЖЕНЕР	НИКОЛАН			

РОДИЛЬНЯ НА 12 КОРОВ ДЛЯ РАЙОНОВ КРАЙНЕГО СЕВЕРА			СТРАНА	ЛИСТ	ЛИСТОВ
			РР	16	
ЭЛЕКТРООСВЕЩЕНИЕ ИСПОЛНЯТЕЛЬНЫХ ПОМЕЩЕНИЙ. ФРАГМЕНТЫ ПЛАНОВ			ГОССТРОЙ РСФСР КРАСНОЯРСКИЙ ГОССТРОЙОТДЕЛ ФОРМАТ 22Г		

СПЕЦИФИКАЦИЯ

НАЧАЛО

ПРОДОЛЖЕНИЕ

Альбом I
Типовой проект

поз.	Обозначение или тип изделия	Наименование	Кол.	Примечание
		Электрооборудование		
1	АП50-3 мтб ЩОА	Выключатель автоматический трехполюсный с тепловой и максимальной защитой ~тока ток расцепителя 4А	1	
2	СУ9444-18 ЩО1	Групповой осветительный щиток на 6 выключателей А3161 на ток 15А и 4 выключателя А3163 на ток 15А	1	
3	ЖОЗ-3 ЩО2	Осветительный животноводческий щиток	1	
4	ЯТП-0,25	Ящик для питания сетей местного освещения ~220/36В	2	
5	НСП03-60/Р53-01	Светильник подвесной общего освещения для а.н. мощностью 60Вт, полностью плазащищенный	19 22	
6	НСП02-100/Р51-03	Светильник подвесной для а.н. мощностью 100Вт, полностью плазащищенный, исполнение 03	26 20	
7	НСП21-200-003-У3	Светильник подвесной общего освещения для а.н. мощностью 200 Вт	57	
8	ПО-02 (шар)	Светильник подвесной общего назначения для а.н. мощностью 150 Вт	106	
9	Б220-230-60-1	Лампа накаливания общего назначения ~220В, ГОСТ 2239-79 мощностью 60 Вт	19 22 26 20	
10	Б220-230-100-1	То же 100 Вт	19 22 26 20	
11	Б220-230-150-1	То же 150 Вт	19 22 26 20	
12	Б220-230-200-1	То же 200 Вт	12	

поз.	Обозначение или тип изделия	Наименование	Кол.	Примечание
		Электромонтажные изделия заводов ГЭМ и др.		
	У116	Кронштейн для установки светильников с л.н.	11	
	КОР-73	Коробка ответвительная	83	
	КОР-74	Коробка ответвительная	1	
	К23В	Профиль монтажный	2М	
		Электроустановочные изделия		
	РШ-П-20-0-01-10/220	Розетка штепсельная двухполюсная с третьим заземляющим контактом, ~220В, 10А, ГОСТ 7396-76	3	
	РШ-П-2-01Р43-01-10/42	Розетка штепсельная двухполюсная без заземляющего контакта ~42В, 10А, ГОСТ 7396-76*	1	
	0-1-1Р44-17-6/220	Выключатель брызгозащищенный однополюсный ~250В, 6А, ГОСТ 7397-76	38 41	
		Изделия по чертежам		
	4.407-74.А325.53	Установка осветительного щитка СУ9440	1	
	4.407-74.А325.58	Установка ящика ЯТП-0.25	2	
	4.407-74.А325.56	Установка животноводческого осветительного щитка ЖОЗ-3	1	

поз.	Обозначение или тип изделия	Наименование	Кол.	Примечание
		Материалы		
		Полоса монтажная перфорированная	1м	
	А0-4	Сталь полосовая ГОСТ 103-76	4м	
	АНРГ	Кабель силовой ~660В с алю-миниевыми жилами с резиновой изоляцией в резиновой негорючей оболочке, ГОСТ 433-73*, сечением:		
		2x2,5 кв. мм.	560м	
		3x2,5 кв. мм	60м	
		2x4 кв. мм	80м	
		3x4+1x2,5 кв. мм	180м	

Имя и фамилия, должность, дата, подпись, печать

801-3-30м.84 3

Привязан:

Г.И.П.	ГОРБАЧЕВА	Ж.И.П.	Родильная на 12 коров для районов Крайнего Севера	Стандарт	Лист	Листов
Нач.отд.	ПОЛЯКОВА	С.И.П.		РП	17	
А.С.П.Е.С.	МЕЛУЧЕВ	С.И.П.	ЭЛЕКТРООСВЕЩЕНИЕ	ГОССТРОЙ РСФСР		
И.КОНТ.	МЕЛУЧЕВ	С.И.П.	СПЕЦИФИКАЦИЯ	КРАСНОЯРСКИЙ ПРОСВЕЩЕСТРОЙ		
Р.К.Г.Р.	ПРОКОПЧУК	С.И.П.		Формат: 22Г		

КОПИРОВАЛ: МС-

Тиролой проект

Фрагмент плана №3

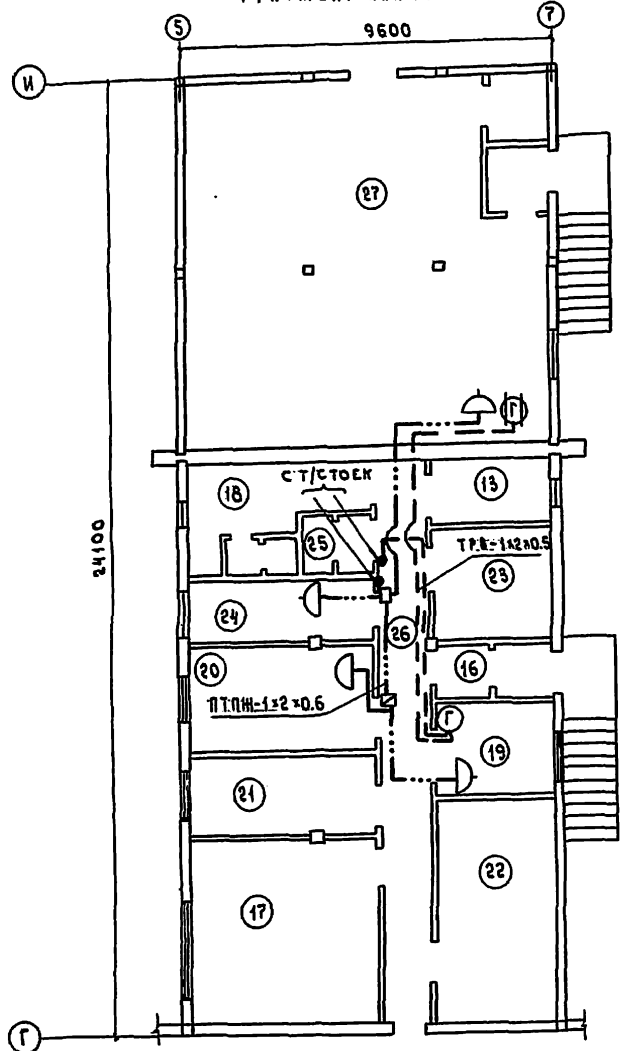

Вариант с блокировкой

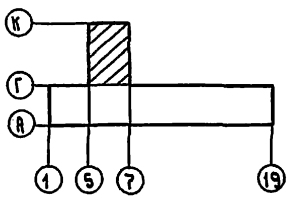
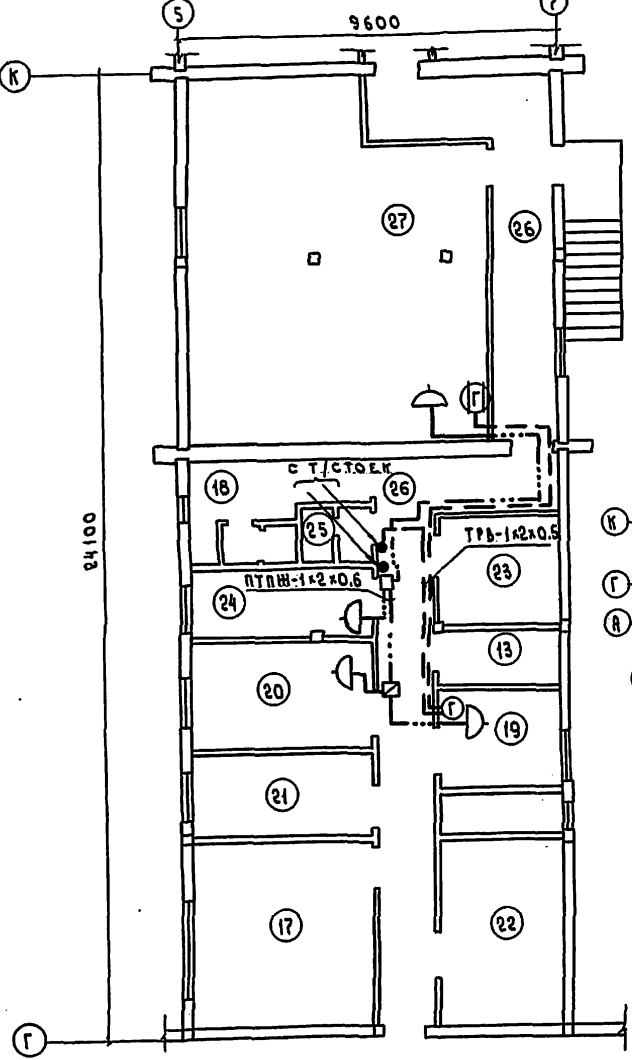

Спецификация

Марка, поз.	Обозначение	Наименование	Кол	Примеч.
		Радиофикация		
		Линейное оборудование		
1	УК-2Р; ГОСТ 10040-75*	Коробка ограничительная	1	
2	УК-2П; ГОСТ 10040-75*	Коробка ответвительная	1	
3	РСИ-13; ГОСТ 6715-78*	Стойка для линии сети проводного вещания	1	
4	ГОСТ 5961-76	Громкоговоритель абонентский однопрограммный	4	
		Провода и кабели		
4	ПТПМ-1x2x0.6; ГОСТ 10254-75Е	Провод трансляционный с пластмассовой изоляцией составными жилами	16м	18м
5	ПРН-1x1,8; ГОСТ 10254-75Е	Провод трансляционный с резиновой изоляцией	6м	
		Телефонизация		
		Линейное оборудование		
6	ТЯН-70; ГОСТ 9686-68	Телефонный аппарат АТС	2	
7	СПТ-1; ГОСТ 8046-75*	Стойка для подвески телефонных проводов	1	
8	АЗУ-2; ГОСТ 6524-75	Абонентское защитное устройство	1	
		Провода и кабели		
9	ТРБ-1x2x0.5; ГОСТ 20575-75*	Провод телефонный распределительный	16м	18м
10	ЛТВ-2x0.6; ГОСТ 8133-77	Кабель линейный телефонный с виниловой изоляцией	3м	

Экспликация помещений

№	Наименование	Категория по значимости и пожароопасности
13	Помещение для инвентаря и постилки	П-IIa
17	Молочно-моечная	
18	Душевая с гардеробом	
19	Помещение ветеринарного врача	
20	Служебное помещение	
21	Вакуум-насосная	
22	Вентиляционная	
23	Электрощитовая	

1	2	3
24	Помещение для хранения и приготовления дезинфицирующих и моющих средств	
25	Санузел	
26	Коридор	
27	Котельная	
16	Тамбур	

В спецификации даны материалы для обоих вариантов в графе Кол. значения, приведенные дробью, соответствуют: числитель - для варианта без блокировки, знаменатель - вариант с блокировкой.

801-3-30м.84 3.

Привязан:	ГИП Горбачева Инч.отд. Полякова Нач.контр. Желудев Рук.гр. Соколоват.В Ст.техн. Соколоват.В	Родильная на 12 коров для районов Крайнего Севера	Страницы: 18 Лист: 18 Листов:
И.И.И.		Фрагмент плана №3 План расположения сетей связи	Госстрой РСФСР Красноярский проектострой Формат 227

Копировка: ЛЖ-

Лист №001