



ЦЕНТРАЛЬНЫЙ ИНСТИТУТ ТИПОВОГО ПРОЕКТИРОВАНИЯ

ГОССТРОЯ СССР

КИЕВСКИЙ ФИЛИАЛ

г. Киев-57 ул. Эжена Потье № 12

<sup>18/15</sup>  
Заказ № 290 Инв. № 22425-04 Тираж 160

Сдано в печать 31 198 9 Цена 4-40

ТИПОВОЙ ПРОЕКТ  
411-2-184.87

ЦЕХ ЧЕРНОВЫХ ЗАГОТОВОК,  
ДЕРЕВЯННЫХ ДЕТАЛЕЙ  
ПРОИЗВОДИТЕЛЬНОСТЬЮ  
ПО СЫРЬЮ 5,0 ТЫС.М<sup>3</sup> В ГОД

Альбом IV

Разработан проектным институтом

"Союзгипролесхоз"

Гл. инженер института *А.И. Писаренко*  
Гл. инженер проекта *В.И.Ф. Жердев*

Утвержден Гослесхозом СССР  
Протокол № 8 от 28.04. 1987 г.

Введен в действие институтом  
"Союзгипролесхоз"  
Приказ № 148 от 17 ДЕКАБРЯ 1987 г.

КФ ЦИТИ ИИВ. № 22425-04

# СОДЕРЖАНИЕ АЛЬБОМА

СОДЕРЖАНИЕ			АЛЬБОМА		
НОИМЕНОВАНИЕ	ОБОЗНАЧЕНИЕ	СТР.	НОИМЕНОВАНИЕ	ОБОЗНАЧЕНИЕ	СТР.
Косынка	НО7.01.01.003	2	Балка	НО7.03.02.010	13
Опора	НО7.01.01.004	2	Балка Сборочный чертёж	НО7.03.01.00005	14
Стел. раликовый с раликом-пованялкой	Лист 1 НО7.01.00.000	3	Балка Сборочный чертёж	НО7.03.02.00005	14
	Лист 2 НО7.01.00.000	3	Стел. раликовый Сборочный чертёж. Лист 1	НО7.03.00.00005	15
Рама	Лист 1 НО7.01.01.000	3		Лист 2 НО7.03.00.00005	15
	Лист 2 НО7.01.01.000	3	Стел. раликовый	Лист 6 НО7.03.00.000	15
Стел. раликовый с раликом-пованялкой. Сборочный чертёж	НО7.01.00.00005	4	Связь	НО7.02.03.001	16
Рам. Сборочный чертёж	НО7.01.01.00005	5	Балка	Лист 2 НО7.03.01.000	17
Стелка	НО7.01.01.011	6	Балка	Лист 2 НО7.03.02.000	17
Опора	НО7.01.01.001	6	Опора	НО7.03.01.001	17
Опора	НО7.01.01.002	6	Балка	НО7.03.02.001	17
Рольганг навесной. Лист 1	НО7.02.00.000	7	Шина раликовая. Сборочный чертёж	НО7.04.00.00005	18
	Лист 2 НО7.02.00.000	7	Опора	НО7.04.00.003	19
Рольганг навесной. Лист 1	НО7.05.00.000	7	Ось	НО7.04.00.002	19
	Лист 2 НО7.05.00.000	7	Ролик	НО7.04.00.001	19
Рольганг навесной. Сборочный чертёж	НО7.02.00.00005	8	Кронштейн	НО7.04.00.004	20
Рам. Сборочный чертёж	НО7.02.01.00005	9	Кронштейн	НО7.04.00.005	20
Стел. раликовый	Лист 1 НО7.03.00.000	10	Связь	НО7.04.00.007	20
	Лист 2 НО7.03.00.000	10	Редько	НО7.04.00.006	20
	Лист 3 НО7.03.00.000	10	Рольганг навесной. Сборочный чертёж	НО7.05.00.00005	21
Рам.	НО7.02.01.000	10	Опора	НО7.06.00.000	22
Опора.	Лист 1 НО7.02.02.000	11	Опора. Сборочный чертёж	НО7.06.00.00005	22
	Лист 2 НО7.02.02.000	11	Стелка	НО7.08.00.001	22
Опора.	Лист 1 НО7.02.03.000	11	Шина раликовая	НО7.04.00.000	22
	Лист 2 НО7.02.03.000	11	Замк	НО7.07.00.000	23
Опора. Сборочный чертёж	НО7.02.02.000	12	Селюк	НО7.07.01.000	23
Опора. Сборочный чертёж	НО7.02.03.000	12	Крышка	НО7.07.00.000	23
Стел. раликовый.	Лист 4 НО7.03.00.000	13	Раушина	НО7.07.00.001	23
	Лист 5 НО7.03.00.000	13	Замк. Сборочный чертёж	НО7.07.00.00005	24
Балка	Лист 1 НО7.03.01.000	13	Стелка. Сборочный чертёж	НО7.07.01.00005	25
			Фланец	НО7.07.01.002	25
			Фланец	НО7.07.01.003	26
			Стелка	НО7.07.01.004	26
			Ковышка. Сборочный чертёж	НО7.07.02.00005	26
			Крышка	НО7.07.02.001	26
			Патрубок	НО7.07.02.002	(27)

Альбом II

✓(✓)

Е00701020Н

\* Размер для справок.

№ Лист	№ докум.	Подп.	Дата	ТП 411-2-184.87	НО7.01.01.003
Разраб.	Провер.	Инж.	Инж.	Косынка	02 12
Рис. с/г	Специальное	Рис.	Рис.	Лист	5-ГОСТ-19903-74*
				Ст. 313 ГОСТ-14637-79	СОЮЗГИПРОЛЕС. С.Х.О.З.

Альбом II

✓(✓)

700701020Н

НО7.01.01.004

НО7.01.01.004-01-зеркальное отражение  
Остальное - см. НО7.01.01.004

\* Размер для справок.

№ Лист	№ докум.	Подп.	Дата	ТП 411-2-184.87	НО7.01.01.004
Разраб.	Провер.	Инж.	Инж.	Опора	8 12
Рис. с/г	Специальное	Рис.	Рис.	Лист	5-ГОСТ-19903-74*
				Ст. 313 ГОСТ-14637-79	СОЮЗГИПРОЛЕС. С.Х.О.З.

Альбом IV

Формат	Зона	Лист	Обозначение	Наименование	Кол	Примечание
				Документация		
			НО7.01.00.0006	Сварочный чертеж	1	Лист А3
				Стандартные изделия		
		1		Балл М8х16.58.05 Гост 7798-70*	36	
		2		Балл М16х40.58.05 Гост 7798-70*	4	
		3		Болт М16х3000Ст3пс Гост 24379.1-80	8	
		4		Гайка М16.5.05 Гост 5915-70*	4	
		5		Шайба 8.65Г.05 Гост 6402-70*	36	
		6		Шайба 16.65Г.05 Гост 6402-70*	4	
		7		Шуруп А6+25 Гост 1144-80*	68	
				Прочие изделия		
		8		Шарикоподшипник РА-1	1	Размеры и количество по спецификации
		9		Ролик Р-400	18	Свойства по спецификации
			ТП 411-2-184.87 НО7.01.00.000			
			Стол роликовый с роликом погонялкой.		Лист 1 2	
			СНХЗГИПРОЛЕСХОЗ		Формат А4	

Альбом IV

Формат	Зона	Лист	Обозначение	Наименование	Кол	Примечание
				Документация		
			НО7.01.01.0006	Сварочный чертеж		
				Детали		
		1	НО7.01.01.001	Опора	18	
		2	НО7.01.01.002	Опора	18	
		3	НО7.01.01.003	Косынка	22	
		4	НО7.01.01.004	Опора	1	
		5	-01	Опора	1	
		6	НО7.01.01.005	Опора		
				75х50х6-Б-Гост 8509-72* Уголок Ст3пс-Г-Гост 535-79* L = 4620 х 14	2	26,3 кг
		7	НО7.01.01.006	Опора		
				75х50х6-Б-Гост 8509-72* Уголок Ст3пс-Г-Гост 535-79* L = 1000 х 14	2	5,7 кг
		8	НО7.01.01.007	Связь		
				50х50х5-Б-Гост 8509-72* Уголок Ст3пс-Г-Гост 535-79* L = 545 х 14	3	10,8 кг
		9	НО7.01.01.008	Раскос		
				50х50х5-Б-Гост 8509-72* Уголок Ст3пс-Г-Гост 535-79* L = 750 х 14	4	2,8 кг
			ТП 411-2-184.87 НО7.01.01.000			
			Рама		Лист 1 2	
			СНХЗГИПРОЛЕСХОЗ		Формат А4	

Альбом IV

Формат	Зона	Лист	Обозначение	Наименование	Кол	Примечание
				Материалы		
		10		Листоматериалы		
				Сосна Гост 8486-66**		
				Доска 8-25	0,1 м <sup>3</sup>	
<u>Переменные данные для исполнения</u>						
			НО7.01.00.000			
<u>Сварочные единицы</u>						
		11	НО7.01.01.000	Рама	1	
			НО7.01.00.000-01			
<u>Сварочные единицы</u>						
		11	НО7.01.01.000-01	Рама	1	
			НО7.01.00.000-02			
<u>Сварочные единицы</u>						
		11	НО7.01.01.000-02	Рама	1	
			ТП 411-2-184.87 НО7.01.00.000		Лист 2	
			СНХЗГИПРОЛЕСХОЗ		Формат А4	

Альбом IV

Формат	Зона	Лист	Обозначение	Наименование	Кол	Примечание
		10	НО7.01.01.009	Опора		
				25х25х4-Б-Гост 8509-72* Уголок Ст3пс-Г-Гост 535-79* L = 180 х 14	34	0,3 кг
<u>Переменные данные для исполнения</u>						
			НО7.01.01.000			
<u>Детали</u>						
		11	НО7.01.01.011	Стойка	6	
		12	-01	Стойка	6	
			НО7.01.01.000-01			
<u>Детали</u>						
		11	НО7.01.01.011-02	Стойка	6	
		12	-03	Стойка	6	
			НО7.01.01.000-02			
<u>Детали</u>						
		11	НО7.01.01.011-04	Стойка	6	
		12	-05	Стойка	6	
			22А25-04			
			ТП 411-2-184.87 НО7.01.01.000		Лист 2	
			СНХЗГИПРОЛЕСХОЗ		Формат А4	

Листом №

НО7.01.00.0000СБ

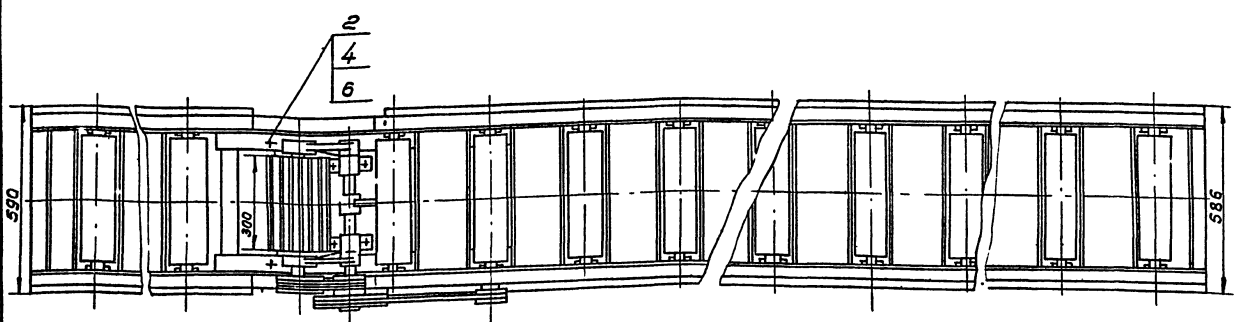
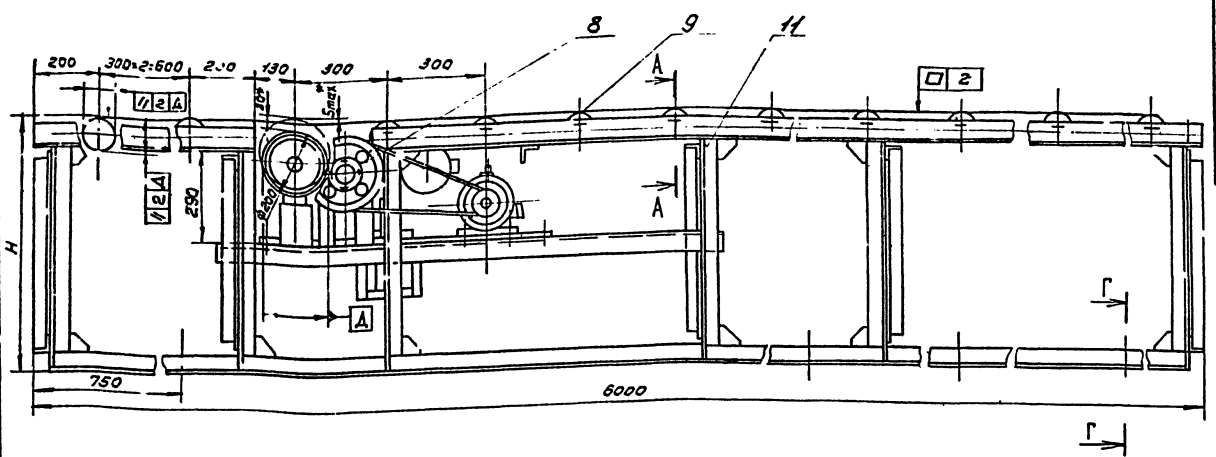

Г-Г  
М 1:2

А-А  
М 1:5

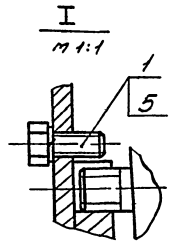
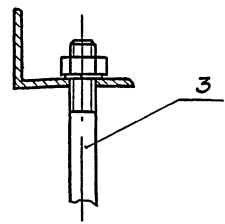
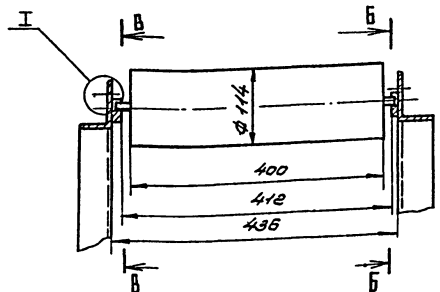

Б-Б  
М 1:2

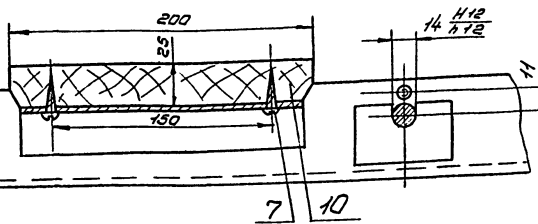

Техническая характеристика.

- 1. Диаметр приводного ролика, мм 200
- 2. Длина приводного ролика, мм 300
- 3. Скоростная нагрузка приводного ролика, % 3
- 4. Наибольшая высота падающего груза, мм 30
- 5. Мощность привода, кВт 0,55

Технические требования

- 1. Размеры для справок.
- 2. Размеры уточнить при монтаже.

В-В  
М 1:2

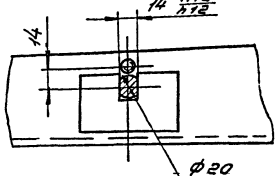

Обозначение	H, мм	Масса, кг
НО7.01.00.000	800	530
-01	900	540
-02	1100	550

22425-04

ТП 411-2-184.87				НО7.01.00.0000СБ		
Исполн.	Проектир.	Лист	Дата	Материал	Масса	Контракт
Разработ.	Проверено	Исполн.		Ст.	табл	1:10
Лист	Листов	Контр.		Лист	Листов	1
Сварочный черт.				СОЮЗГИПРОЛЕСХОЗ		
Контр.	Проверен	Чел	1987	Формат 5:2		
Электр.	Рисован	Чел				
Смет.	Копирован	Чел				

Шкала: Масса, Длина и диаметр. Диаметр штифта. Диаметр ролика. Длина и диаметр.

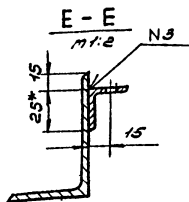
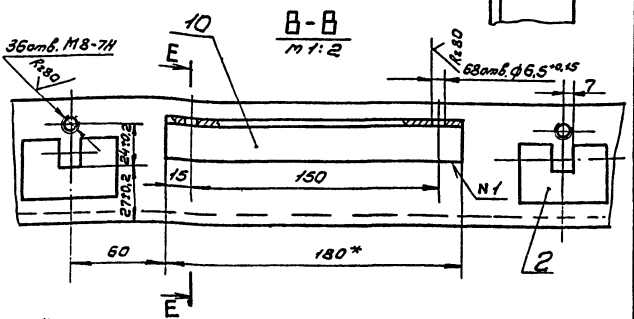
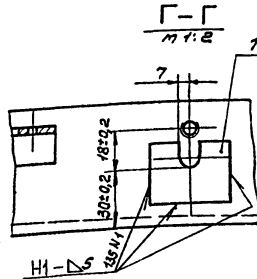
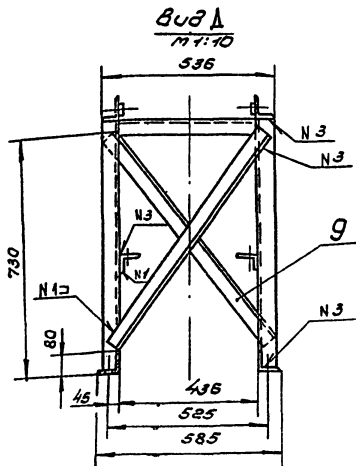
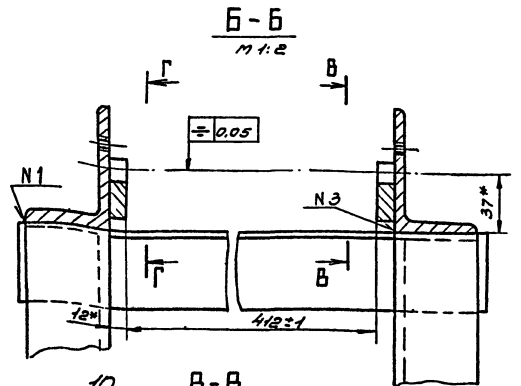
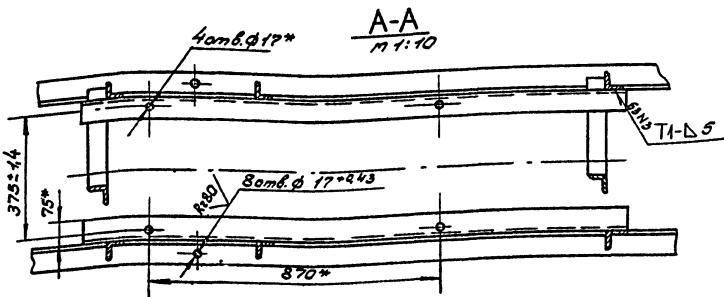
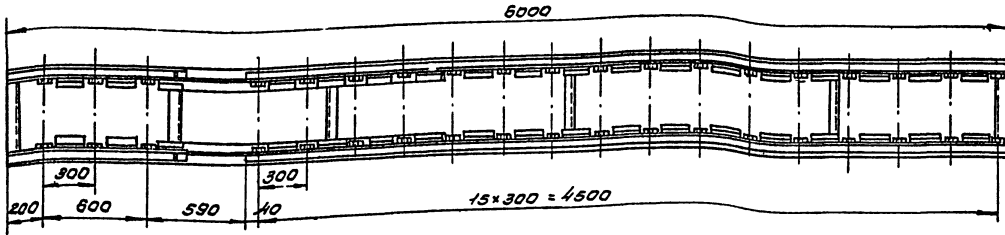
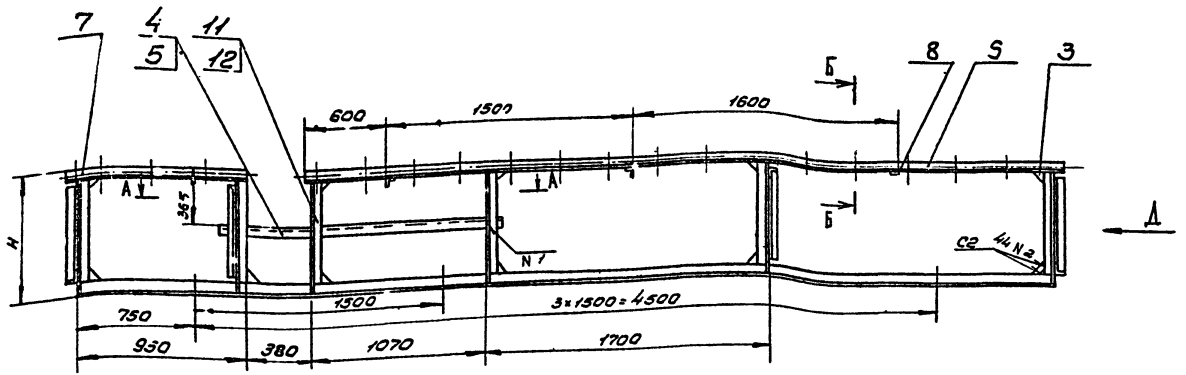

1. \* Размеры для справок.
2. Неуказанные предельные отклонения размеров  $\pm 17 \frac{14}{2}$
3. Шероховатость обрабатываемых поверхностей деталей в 4- R 160.
4. Сварные швы по ГОСТ 5264-80.
5. Покрытие: грунтовка ГФ-021 ГОСТ 25129-82; эмаль ПФ-115, серая, ГОСТ 6465-76\* III Сз.
6. Отверстия от покрытия предохранить.

Обозначение	Н, мм	Масса, кг
НОР. 01.01.000	781	153
-01	881	162
-02	1081	168

ТП 411-2-184.87 НОР. 01.01.00006				Лист	Масштаб
Рама Сборочный чертёж				1	1:20
				Лист	Листов
СОЮЗГИПРОТЕСХОЗ				В.В.М.М.М.	

107010204

✓(M)

Рис. 1



Рис. 2  
Остаётся - см. рис. 1



Шероховатость поверхности А R<sub>z</sub>160 ✓

Обозначение	Рис.	Размер		Масса, кг
		Ном.	Доп. откл.	
НО7010101	1	725	±2,5	2,6
-01	2	725	±2,5	2,6
-02	1	825	±2,5	3,1
-03	2	825	±2,5	3,1
-04	1	1025	±3	3,8
-05	2	1025	±3	3,8

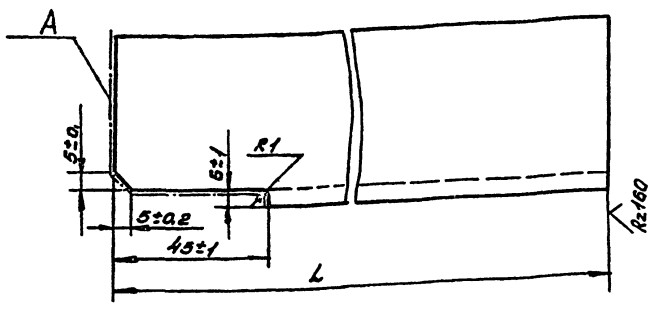
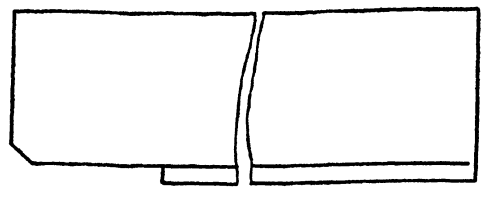
ТП 411-2-184.87				НО70101011			
Числ. лист	Исполн.	Подп.	Лист	Лист	Масса	Изготовл.	
Разраб.	Выполн.	Провер.	Лист	Лист	см.	матр.	1:1
Дет.	Листов	Лист	Лист	Лист	Лист	Листов	Лист
Рис. 2	Листов	Лист	Лист	Лист	Лист	Листов	Лист
Рис. 2	Листов	Лист	Лист	Лист	Лист	Листов	Лист
Исполн.	Выполн.	Провер.	Лист	Лист	Лист	Листов	Лист
Смб.	Смб.	Смб.	Смб.	Смб.	Смб.	Смб.	Смб.
50х50х5 ГОСТ 8509-72*				СОЮЗГИПРОЛЕСХОЗ			
Смб. ГОСТ 14637-79*				Смб. ГОСТ 14637-79*			
Команда Проект				Смб. Проект			

Листов 11, 12, 13, 14, 15, 16, 17, 18, 19, 20, 21, 22, 23, 24, 25, 26, 27, 28, 29, 30, 31, 32, 33, 34, 35, 36, 37, 38, 39, 40, 41, 42, 43, 44, 45, 46, 47, 48, 49, 50, 51, 52, 53, 54, 55, 56, 57, 58, 59, 60, 61, 62, 63, 64, 65, 66, 67, 68, 69, 70, 71, 72, 73, 74, 75, 76, 77, 78, 79, 80, 81, 82, 83, 84, 85, 86, 87, 88, 89, 90, 91, 92, 93, 94, 95, 96, 97, 98, 99, 100

1007010204

✓(M)

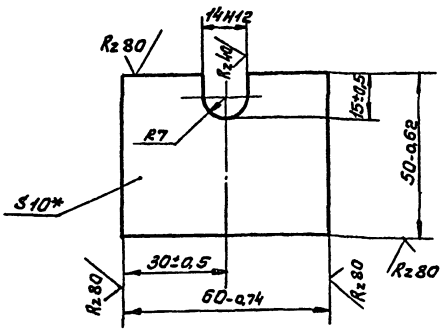

\* Размер для справок

2007010204

✓(M)

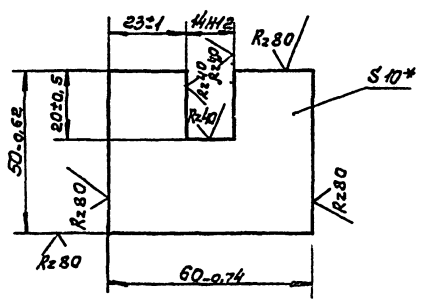

\* Размер для справок.

Листов 11, 12, 13, 14, 15, 16, 17, 18, 19, 20, 21, 22, 23, 24, 25, 26, 27, 28, 29, 30, 31, 32, 33, 34, 35, 36, 37, 38, 39, 40, 41, 42, 43, 44, 45, 46, 47, 48, 49, 50, 51, 52, 53, 54, 55, 56, 57, 58, 59, 60, 61, 62, 63, 64, 65, 66, 67, 68, 69, 70, 71, 72, 73, 74, 75, 76, 77, 78, 79, 80, 81, 82, 83, 84, 85, 86, 87, 88, 89, 90, 91, 92, 93, 94, 95, 96, 97, 98, 99, 100

Листов 11, 12, 13, 14, 15, 16, 17, 18, 19, 20, 21, 22, 23, 24, 25, 26, 27, 28, 29, 30, 31, 32, 33, 34, 35, 36, 37, 38, 39, 40, 41, 42, 43, 44, 45, 46, 47, 48, 49, 50, 51, 52, 53, 54, 55, 56, 57, 58, 59, 60, 61, 62, 63, 64, 65, 66, 67, 68, 69, 70, 71, 72, 73, 74, 75, 76, 77, 78, 79, 80, 81, 82, 83, 84, 85, 86, 87, 88, 89, 90, 91, 92, 93, 94, 95, 96, 97, 98, 99, 100

ТП 411-2-184.87 НО70101001

Числ. лист	Исполн.	Подп.	Лист	Лист	Масса	Изготовл.	
Разраб.	Выполн.	Провер.	Лист	Лист	0,25	1:1	
Дет.	Листов	Лист	Лист	Лист	Лист	Листов	Лист
Рис. 2	Листов	Лист	Лист	Лист	Лист	Листов	Лист
Исполн.	Выполн.	Провер.	Лист	Лист	Лист	Листов	Лист
Смб.	Смб.	Смб.	Смб.	Смб.	Смб.	Смб.	Смб.
6-НН-12 ГОСТ 19903-74*				СОЮЗГИПРОЛЕСХОЗ			
Смб. ГОСТ 14637-79*				Смб. ГОСТ 14637-79*			
Команда Проект				Смб. Проект			

ТП 411-2-184.87 НО70101002

Числ. лист	Исполн.	Подп.	Лист	Лист	Масса	Изготовл.	
Разраб.	Выполн.	Провер.	Лист	Лист	0,25	1:1	
Дет.	Листов	Лист	Лист	Лист	Лист	Листов	Лист
Рис. 2	Листов	Лист	Лист	Лист	Лист	Листов	Лист
Исполн.	Выполн.	Провер.	Лист	Лист	Лист	Листов	Лист
Смб.	Смб.	Смб.	Смб.	Смб.	Смб.	Смб.	Смб.
6-НН-12 ГОСТ 19903-74*				СОЮЗГИПРОЛЕСХОЗ			
Смб. ГОСТ 14637-79*				Смб. ГОСТ 14637-79*			
Команда Проект				Смб. Проект			



Формат Зона Поз.	Обозначение	Наименование	Кол.	Примечание
		Документация		
	НО7.02.00.000С5	Сборочный чертёж		
		Сборочные единицы		
А4 1	НО7.02.01.000	Рама	1	
А4 2	НО7.02.02.000	Опора	1	
А4 3	НО7.02.03.000	Опора	1	
		Стандартные изделия		
4		Балт 1,1116х300ВСтЗпс2 ГОСТ 24379.1-80	15	
5		Балт М20х50.56.05 ГОСТ 7798-70*	16	
6		Гайка М20.5.05 ГОСТ 5915-70*	16	
7		Шайба 20.02.05 ГОСТ 11371-78	16	
		Прочие изделия		
8		Рольганг навесной (левое исполнение) ПРДНВ	1	3-д. Северный категория г. Вологда

ТП 411-2-184.87 НО7.02.00.000

Изм./Лист: № докум. Подп. Дата  
Разраб. Курякова Е.В.  
Проб. Лебедева Е.И.  
Рук.вр. Лебедева Е.И.  
Н.контр. Спиридонов С.И.  
Утв. Роговцев С.И. 1987

Копировал Шенков

Лит. Лист Листов  
1 2

Рольганг навесной

СОЮЗГИПРОЛЕСХОЗ

Формат А2

Формат Зона Поз.	Обозначение	Наименование	Кол.	Примечание
		Документация		
А2	НО7.05.00.000С6	Сборочный чертёж		
		Сборочные единицы		
А4 1	НО7.02.01.000-01	Рама	1	
А4 2	НО7.02.02.000-01	Опора	1	
А4 3	НО7.02.03.000-01	Опора	1	
		Стандартные изделия		
4		Балт 1,1116х300ВСтЗпс2 ГОСТ 24379.1-80	15	
5		Балт М20х50.56.05 ГОСТ 7798-70*	16	
6		Гайка М20.5.05 ГОСТ 5915-70*	16	
7		Шайба 20.02.05 ГОСТ 11371-78*	16	
		Прочие изделия		
8		Рольганг навесной (правое исполнение) ПРДНВ	1	3-д. Северный категория г. Вологда

ТП 411-2-184.87 НО7.05.00.000

Изм./Лист: № докум. Подп. Дата  
Разраб. Курякова Е.В.  
Проб. Лебедева Е.И.  
Рук.вр. Лебедева Е.И.  
Н.контр. Спиридонов С.И.  
Утв. Роговцев С.И. 1987

Копировал Шенков

Лит. Лист Листов  
1 2

Рольганг навесной

СОЮЗГИПРОЛЕСХОЗ

Формат А4

Формат Зона Поз.	Обозначение	Наименование	Кол.	Примечание
		Материалы		
		Лигаматериалы ГОСТ 8486-66**		
9		Доска $\delta=25$	0,15 м <sup>3</sup>	
10		Брусья 150х150	12 м	

ТП 411-2-184.87 НО7.02.00.000

Изм./Лист: № докум. Подп. Дата  
Копировал Шенков

Лит. Лист Листов  
2

Формат А4

Формат Зона Поз.	Обозначение	Наименование	Кол.	Примечание
		Материалы		
		Лигаматериалы ГОСТ 8486-66**		
9		Доска $\delta=25$	0,15 м <sup>3</sup>	
10		Брусья 150х150	12 м	

22425-04

ТП 411-2-184.87 НО7.05.00.000

Изм./Лист: № докум. Подп. Дата  
Копировал Шенков

Лит. Лист Листов  
2

Формат А4

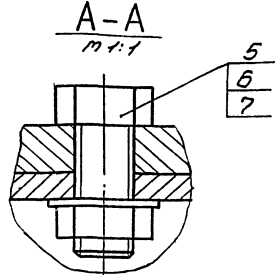
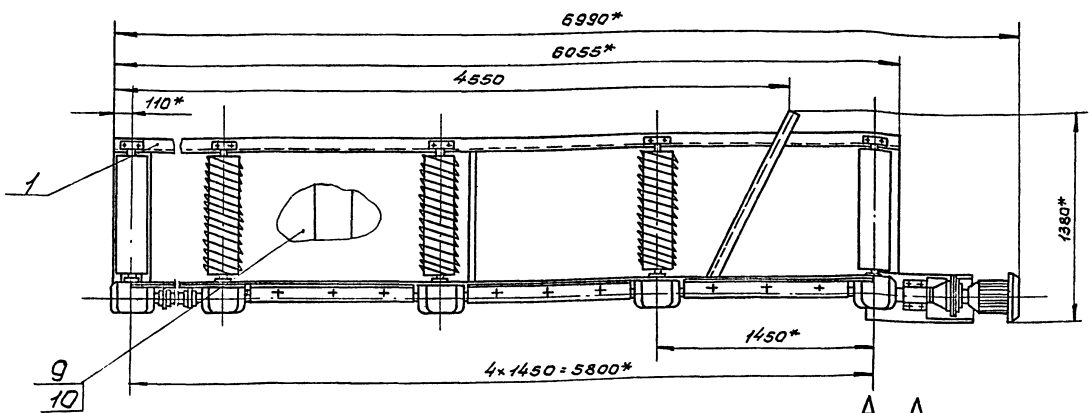
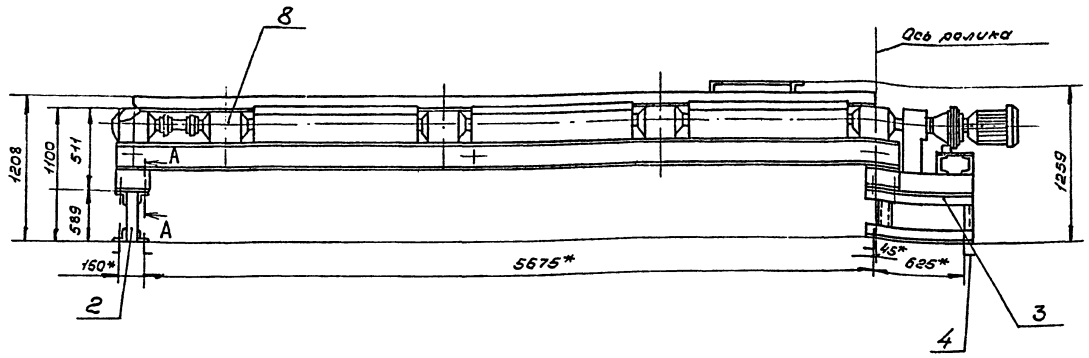

Техническая характеристика.

1. Длина транспортируемых материалов, м	3-7,5
2. Скорость вращения роликов, м/с	1,28
3. Количество роликов, шт.	5
в том числе:	
гладких	2
винтовых	3
4. Размеры роликов, мм	
диаметр	219
длина	800
5. Расстояние между роликами, мм	1450
6. Мощность привода, кВт	3

Технические требования.

- \* Размеры для справок.
- В комплект ролиганса ПРДНЗ завода „Северный Коммунар“ г. Вологда внести изменения в соответствии с данным чертежом. Раму ПРДНЗ.05.000 доработать согласно чертежу 107.02.01.000 СБ, установив по ходу материалов 1 гладкий ролик - ПРДНЗ.01.000 СБ, 3 винтовых - ПРДВЗ.22.000, 1 гладкий ролик - ПРДБЗ.04.000 СБ.
- Деревянные щиты между роликами выполнить в соответствии с рекомендацией завода изготовителя.

22425-04

Т П 411-2-184.87 107.02.00.000 СБ

Изм.	Лист	№ докум.	Подп.	Дата	Рольганс навесной.	Лист	№ листа	Всего листов
Разраб.	Составл.	Исполн.			Сборочный чертеж	1630	1:20	
Провер.	Составл.	Исполн.						
Введен.	Составл.	Исполн.						
Исполн.	Составл.	Исполн.						
Зам.	Составл.	Исполн.						

СОЮЗГИПРОПРОС:005

Лист 1 из 1  
Листы в сборке  
Великий Новгород, Вологда, Лодзь, и др.

Листом II

Рис.1



Рис.2  
Остатков - см. рис.1



Вид А  
1:5

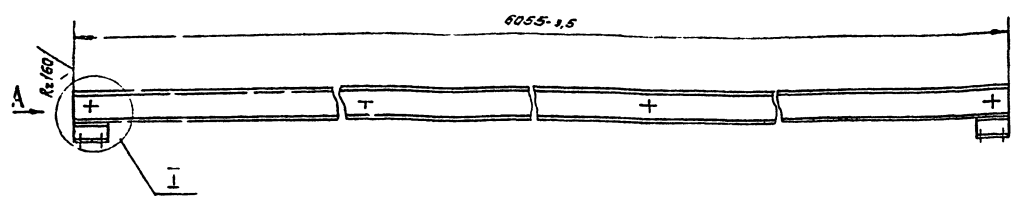
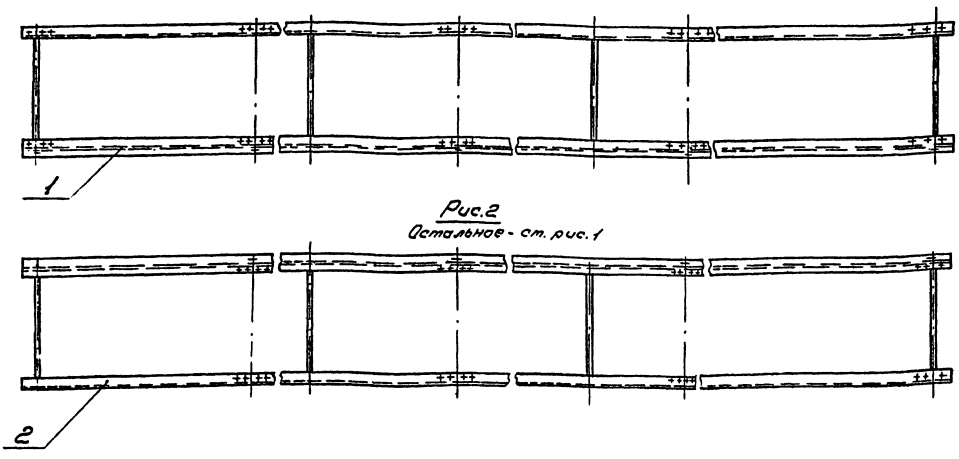
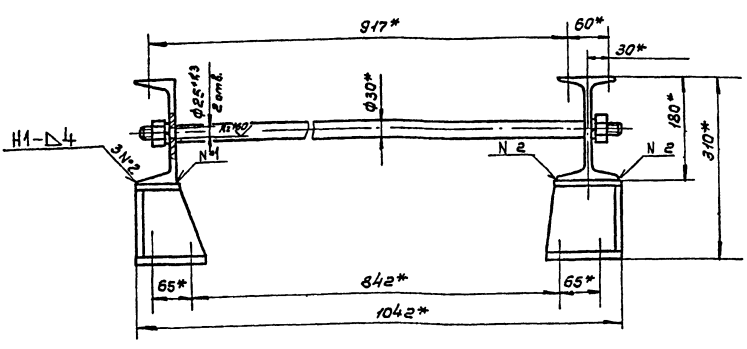

I  
1:5

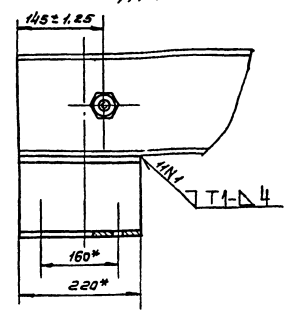

\* Размеры для справок.  
2. Сварные швы по ГОСТ 5264-80.

Обозначение	Рис.	Заготовка
НОР. 02.01.000	1	ПРДНВ.05.000 левое исполнение
-01	2	ПРДНВ.05.000 правое исполнение

22425-04

Т П 411-2-184.87 НОР. 02.01.000 СБ

Имя	Лист	№ докум.	Подп.	Дата	Лит.	Вес	Вместим.
Разраб.	Провер.	Деталь	Деталь			250	1:20
Лист	Листов	Сборочный черт.					
Ст. мод.							
						СОЮЗГИПРОАЭСХОЗ	

Имя, Лист, № докум., Подп., Дата, Лит., Вес, Вместим.

Формат	Зона	Лист	Обозначение	Наименование	Кол.	Примечание
				Документация		
			НО 7.03.00.000СБ	Сборочный чертёж		7/12, 14
			Переменные данные для исполнений			
			НО 7.03.00.000			
			Сборочные единицы			
А4	1		НО 7.03.01.000	Балка	1	
А4	2		НО 7.03.02.000	Балка	1	
			Детали			
А4	3		НО 7.03.00.001	Балка	2	
Б4	4		НО 7.03.00.002	Балка		
			50x50x5-6-ГОСТ 8509-72* Угол Ст 3к-1-ГОСТ 535-79* L=410 h 14			
Б4	5		НО 7.03.00.003	Стойка	4	2,7кг
			50x50x5-6-ГОСТ 8509-72* Угол Ст 3к-1-ГОСТ 535-79* L=700 h 14			
Б4	6		НО 7.03.00.004	Раскос	2	4,5кг
			50x50x5-6-ГОСТ 8509-72* Угол Ст 3к-1-ГОСТ 535-79* L=1165 h 14			
			Т П 411-2-184.87		НО 7.03.00.000	
Узл	Лист	Издокум.	Лист	Дата		
Разраб.	Утвержда	Судит				
Лист	Листов	Лист				
Рук. зр.	Листов	Лист				
Исполн.	Листов	Лист				
Ств.	Листов	Лист				
			Стол ролыковой		СОЮЗГИПРОАЭСХОЗ	

Формат	Зона	Лист	Обозначение	Наименование	Кол.	Примечание
			Стандартные изделия			
		7		Балка 176x14.58.05 ГОСТ 7798-70*	12	
		8		Балка 11112x3008Ст 3к2 ГОСТ 24379.1-80	4	
		9		Шайба 6.65Г.05 ГОСТ 6402-70*	12	
		10		Шуруп А6x20 ГОСТ 1144-80*	30	
			Материалы			
		11		Доска б:25 ГОСТ 8486-66**	0,01 м <sup>3</sup>	
			Прочие изделия			
		12		Ролик не приводной P=350	6	г. судя з. д. пресс
			НО 7.03.00.000-01			
			Сборочные единицы			
А4	1		НО 7.03.01.000-01	Балка	1	
А4	2		НО 7.03.02.000-01	Балка	1	
			Детали			
А4	3		НО 7.03.00.001	Балка	4	
			Т П 411-2-184.87		НО 7.03.00.000	
Узл	Лист	Издокум.	Лист	Дата		
			Стол ролыковой		СОЮЗГИПРОАЭСХОЗ	

Формат	Зона	Лист	Обозначение	Наименование	Кол.	Примечание
				Документация		
А2			НО 7.02.01.000СБ	Сборочный чертёж		
			Переменные данные для исполнений			
			НО 7.02.03.000			
			Прочие изделия			
			Рама ПРДНВ.03.000			
			Левое исполнение			
			НО 7.02.03.000-01			
			Прочие изделия			
			Рама ПРДНВ.03.000			
			Правое исполнение			
			НО 7.02.03.000-01			
			Прочие изделия			
			Рама ПРДНВ.03.000			
			Правое исполнение			
			Т П 411-2-184.87		НО 7.02.01.000	
Узл	Лист	Издокум.	Лист	Дата		
Разраб.	Утвержда	Судит				
Лист	Листов	Лист				
Рук. зр.	Листов	Лист				
Исполн.	Листов	Лист				
Ств.	Листов	Лист				
			Рама		СОЮЗГИПРОАЭСХОЗ	

Формат	Зона	Лист	Обозначение	Наименование	Кол.	Примечание
Б4	4		НО 7.03.00.005	Балка		
			50x50x5-6-ГОСТ 8509-72* Угол Ст 3к-1-ГОСТ 535-79* L=410 h 14			
Б4	5		НО 7.03.00.006	Стойка	8	2,7кг
			50x50x5-6-ГОСТ 8509-72* Угол Ст 3к-1-ГОСТ 535-79* L=700 h 14			
Б4	6		НО 7.03.00.007	Раскос	4	4,5кг
			50x50x5-6-ГОСТ 8509-72* Угол Ст 3к-1-ГОСТ 535-79* L=1165 h 14			
			Стандартные изделия			
		7		Балка 176x14.58.05 ГОСТ 7798-70*	22	
		8		Балка 11112x3008Ст 3к2 ГОСТ 24379.1-80	8	
		9		Шайба 6.65Г.05 ГОСТ 6402-70*	22	
		10		Шуруп А6x20 ГОСТ 1144-80*	60	
			Материалы			
		11		Доска б:25 ГОСТ 8486-66**	0,02 м <sup>3</sup>	
			22425-04			
			Т П 411-2-184.87		НО 7.03.00.000	
Узл	Лист	Издокум.	Лист	Дата		
			Стол ролыковой		СОЮЗГИПРОАЭСХОЗ	

Лист	Зона	Лист	Обозначение	Наименование	Кол.	Примечание	Итого		
							Лист	Лист	Лист
				Документация					
43			НО7.02.02.000СБ	Сборочный чертёж					
				Детали					
54	1		НО7.02.02.001	Опора					
				Угол 80x80x6-ГОСТ8509-72*					
				Сталь-Г-ГОСТ535-79*					
				L = 1052 h 14	4	10кг			
				Переменные данные для исполнения					
				НО7.02.02.000					
				Детали					
54	2		НО7.02.02.002	Стойка					
				8 ГОСТ 8240-72*					
				Швеллер Сталь-Г-ГОСТ535-79*					
				L = 579 h 14	2	4,2кг			
				НО7.02.02.000-01					
				Детали					
ТП 411-2-184.87 НО7.02.02.000									
Изм/Лист	№ докум.	Подп.	Дата	Лит		Лист	Листов		
Разработ.	Исполнитель	Провер.	Специалист	1		1	2		
Утверд.	Специалист	Инженер	Инженер						
Исполн.	Специалист	Инженер	Инженер						
Капирава В.В.				Формат А4					

Лист	Зона	Лист	Обозначение	Наименование	Кол.	Примечание	Итого		
							Лист	Лист	Лист
				Документация					
43			НО7.02.03.000СБ	Сборочный чертёж					
				Детали					
44	1		НО7.02.03.001	Связь			2		
54	2		НО7.02.03.002	Опора					
				Угол 80x80x6-ГОСТ8509-72*					
				Сталь-Г-ГОСТ535-79*					
				L = 125 h 14	4	1кг			
54	3		НО7.02.03.003	Опора					
				Угол 80x80x6-ГОСТ8509-72*					
				Сталь-Г-ГОСТ535-79*					
				L = 685 h 14	2	6,7кг			
				Переменные данные для исполнения					
				НО7.02.03.000					
				Детали					
54	4		НО7.02.03.004	Стойка					
				8 ГОСТ 8240-72*					
				Швеллер Сталь-Г-ГОСТ535-79*					
				L = 579 h 14	2	4,2кг			
ТП 411-2-184.87 НО7.02.03.000									
Изм/Лист	№ докум.	Подп.	Дата	Лит		Лист	Листов		
Разработ.	Исполнитель	Провер.	Специалист	1		1	2		
Утверд.	Специалист	Инженер	Инженер						
Исполн.	Специалист	Инженер	Инженер						
Капирава В.В.				Формат А4					

Лист	Зона	Лист	Обозначение	Наименование	Кол.	Примечание	Итого		
							Лист	Лист	Лист
54	2		НО7.02.02.003	Стойка					
				8 ГОСТ 8240-72*					
				Швеллер Сталь-Г-ГОСТ535-79*					
				L = 279 h 14	2	2,1кг			
ТП 411-2-184.87 НО7.02.02.000									
Изм/Лист	№ докум.	Подп.	Дата	Лит		Лист	Листов		
Разработ.	Исполнитель	Провер.	Специалист	1		1	2		
Утверд.	Специалист	Инженер	Инженер						
Исполн.	Специалист	Инженер	Инженер						
Капирава В.В.				Формат А4					

Лист	Зона	Лист	Обозначение	Наименование	Кол.	Примечание	Итого		
							Лист	Лист	Лист
54	5		НО7.02.03.005	Стойка					
				14 ГОСТ 8240-72*					
				Швеллер Сталь-Г-ГОСТ535-79*					
				L = 579 h 14	1	7,4кг			
				НО7.02.03.000-01					
				Детали					
54	4		НО7.02.03.006	Стойка					
				8 ГОСТ 8240-72*					
				Швеллер Сталь-Г-ГОСТ535-79*					
				L = 279 h 14	2	2,1кг			
54	5		НО7.02.03.007	Стойка					
				14 ГОСТ 8240-72*					
				Швеллер Сталь-Г-ГОСТ535-79*					
				L = 279 h 14	1	3,7кг			
22425-04									
ТП 411-2-184.87 НО7.02.03.000									
Изм/Лист	№ докум.	Подп.	Дата	Лит		Лист	Листов		
Разработ.	Исполнитель	Провер.	Специалист	1		1	2		
Утверд.	Специалист	Инженер	Инженер						
Исполн.	Специалист	Инженер	Инженер						
Капирава В.В.				Формат А4					

90000202020H

Алюминий

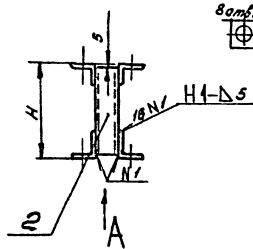

Сварб. Ø18 ± 0.02  
± 0.8 (M)

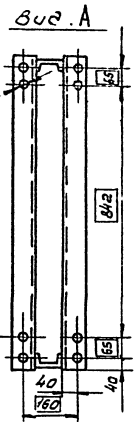

Обозначение	H, мм	Масса, кг
НО7.02.02.000	589	51
-01	289	47

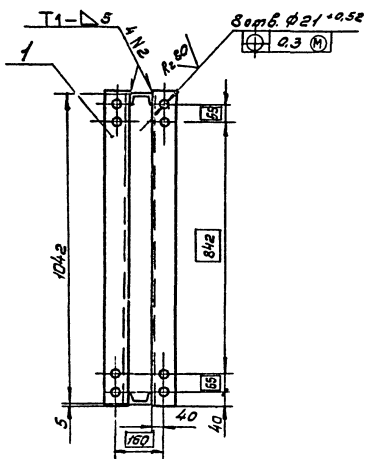

1. Неуказанные предельные отклонения размеров  $\pm 17/2$ .
2. Шероховатость обрабатываемых поверхностей деталей БЧ -  $R_{a160}$ .
3. Сварные швы по ГОСТ 5264-80.
4. Покрытие: грунтровка ГФ-021 ГОСТ 25129-82; эмаль ПФ-115, серая, ГОСТ 5465-76\*, III Сэ.
5. Отверстия от покрытия предохранить.

ТП 4Н-2-184.87		НО7.02.02.000.05	
Штук	Масса	Листов	Масштаб
	кг	см.	1:10
Опора			
Сборочный чертёж			
Лист	Листов		
	8	СОЮЗГИПРОЛЕСХОЗ	

Штук, Листы и детали. Вставил: Ш.М.Т.Ш.С. Д.В.П. и В.В.П.

90000202020H

Алюминий

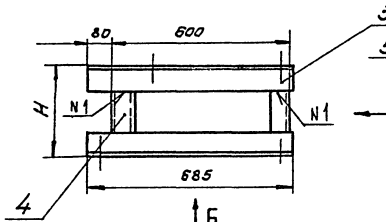

3  
5  
A

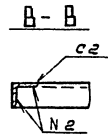
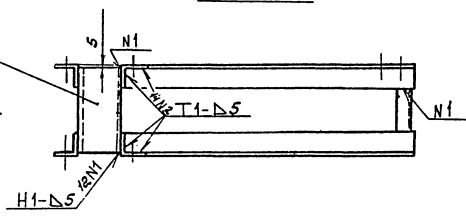

Обозначение	H, мм	Масса, кг
НО7.02.03.000	589	75
-01	289	67

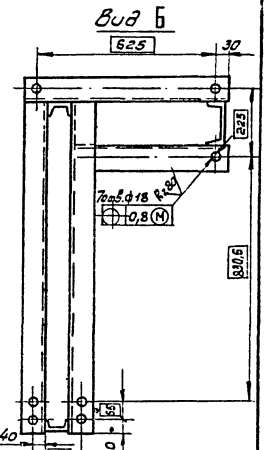

1. Неуказанные предельные отклонения размеров  $\pm 17/2$ .
2. Шероховатость обрабатываемых поверхностей деталей БЧ -  $R_{a160}$ .
3. Сварные швы по ГОСТ 5264-80.
4. Покрытие: грунтровка ГФ-021 ГОСТ 25129-82; эмаль ПФ-115, серая, ГОСТ 5465-76\*, III Сэ.
5. Отверстия от покрытия предохранить.

22485-04

ТП 4Н-2-184.87		НО7.02.03.000.05	
Штук	Масса	Листов	Масштаб
	кг	см.	1:10
Опора			
Сборочный чертёж			
Лист	Листов		
	8	СОЮЗГИПРОЛЕСХОЗ	

Штук, Листы и детали. Вставил: Ш.М.Т.Ш.С. Д.В.П. и В.В.П.

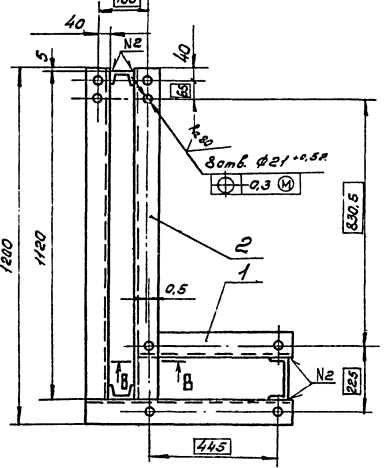

Лист	№ докум.	Лист	Дата	Лист		Лист	Лист
				1	2		
				ТП 411-2-184.87		НО 7.03.02.000	
				Балка			
				СОЮЗГИПРОЛЕСХОЗ			
				Калининград Филиал			Формат А4

Лист	№ докум.	Лист	Дата	Лист		Лист	Лист
				1	2		
				ТП 411-2-184.87		НО 7.03.01.000	
				Балка			
				СОЮЗГИПРОЛЕСХОЗ			
				Калининград Филиал			Формат А4

Лист	№ докум.	Лист	Дата	Лист		Лист	Лист
				1	2		
				ТП 411-2-184.87		НО 7.03.00.000	
				Балка			
				СОЮЗГИПРОЛЕСХОЗ			
				Калининград Филиал			Формат А4

Лист	№ докум.	Лист	Дата	Лист		Лист	Лист
				1	2		
				ТП 411-2-184.87		НО 7.03.00.000	
				Балка			
				СОЮЗГИПРОЛЕСХОЗ			
				Калининград Филиал			Формат А4

Лист № 13

Лист № 13

Лист № 12

Лист № 12

Лист № 11

Лист № 11

Калининград Филиал

Калининград Филиал

Формат А4

Формат А4

НО7.03.02.000 СБ

Ансамбль

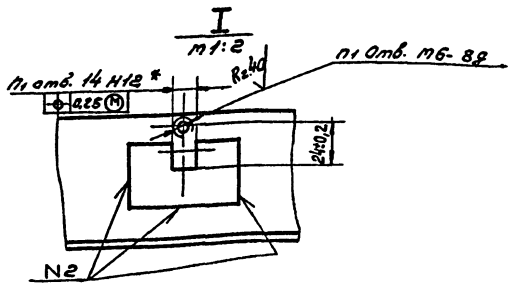
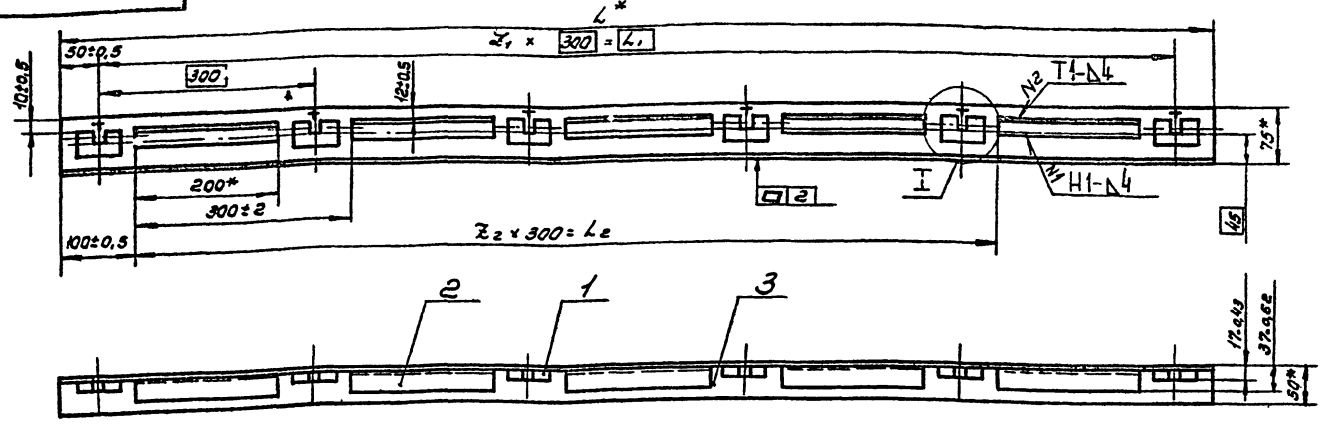

- 1. \* Размеры для справок.
- 2. Шероховатость обрабатываемых поверхностей деталей БЧ -  $R_{a150}$ .
- 3. Сварные швы по ГОСТ 5264-80.

Обозначение	Размеры, мм			Количество			Количество швов			Масса, кг
	L	L <sub>1</sub>	L <sub>2</sub>	Z <sub>1</sub>	Z <sub>2</sub>	П1	Н1	Н2		
НО7.03.02.000	1500	1500	1200	5	4	6	5	23	12	
-01	3100	3000	2700	10	9	11	10	43	22	
-02	5500	5400	5100	18	17	19	18	75	38	

ТП 411-2-184.87 НО7.03.02.000 СБ

**Балка**  
Сборочный чертёж

Лист	№ докум.	Подп.	Дата
Разраб.	Исполнитель	Провер.	
Проб.	Голова	Шильд	
Рис.гр.	Голова	Шильд	
Н.контр.	Слюдовской	Сильд	
Чтв.	Слюдовской	Сильд	

Лист 1 из 1

СОИЗГИПРОДЕСХОЗ

Формат А3

НО7.03.01.000 СБ

Ансамбль

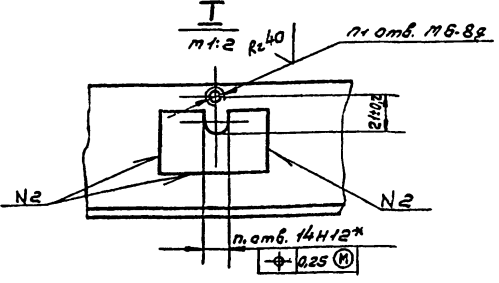
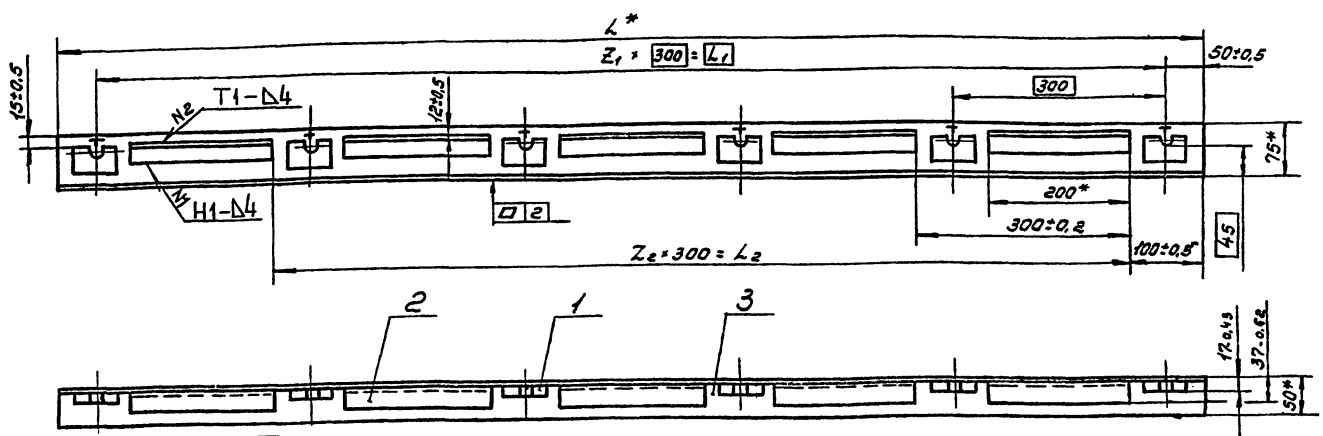

- 1. \* Размеры для справок.
- 2. Шероховатость обрабатываемых поверхностей деталей БЧ -  $R_{a150}$ .
- 3. Сварные швы по ГОСТ 5264-80.

Обозначение	Размеры, мм			Количество			Количество швов			Масса, кг
	L	L <sub>1</sub>	L <sub>2</sub>	Z <sub>1</sub>	Z <sub>2</sub>	П1	Н1	Н2		
НО7.03.01.000	1500	1500	1200	5	4	6	5	23	12	
-01	3100	3000	2700	10	9	11	10	43	22	
-02	5500	5400	5100	18	17	19	18	75	38	

22425-04

ТП 411-2-184.87 НО7.03.01.000 СБ

**Балка**  
Сборочный чертёж

Лист	№ докум.	Подп.	Дата
Разраб.	Исполнитель	Провер.	
Проб.	Голова	Шильд	
Рис.гр.	Голова	Шильд	
Н.контр.	Слюдовской	Сильд	
Чтв.	Слюдовской	Сильд	

Лист 1 из 1

СОИЗГИПРОДЕСХОЗ

Формат А3



Рис. 1



Рис. 2

Детальное с. рис. 1

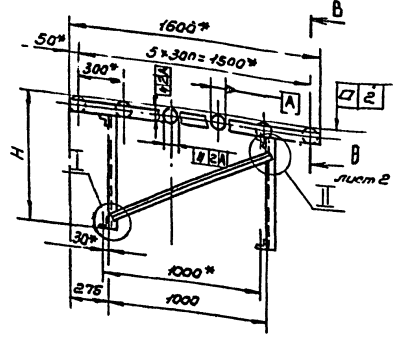

Рис. 3

Детальное - с. рис. 1



I  
м 1:4

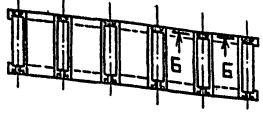
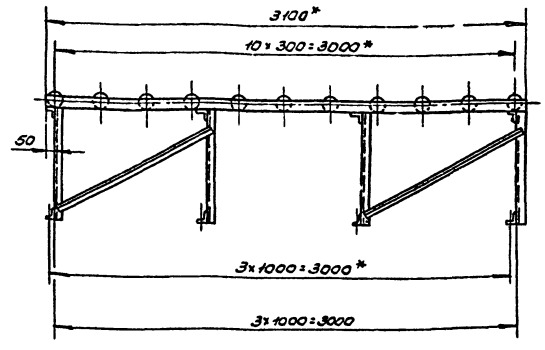
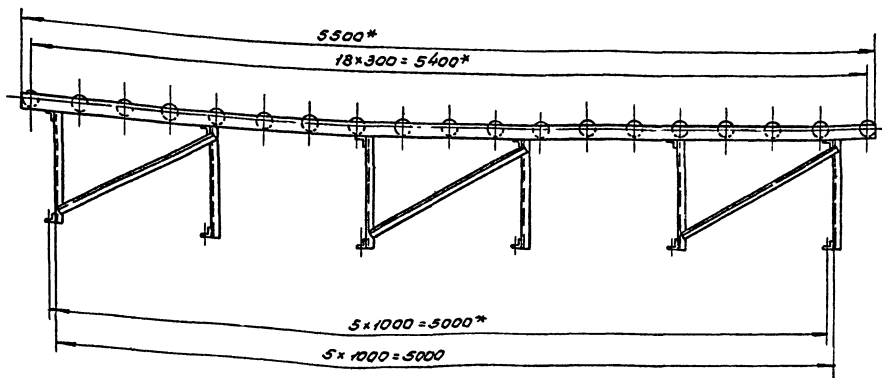
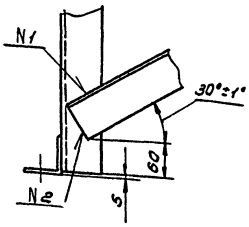

II  
м 1:4

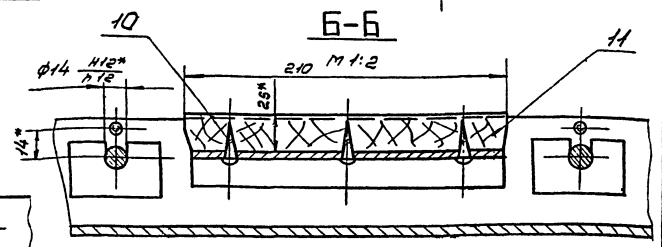
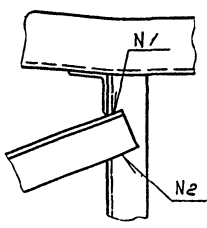

1. Размеры для справок.
2. Шероховатость обрабатываемых поверхностей деталей в 4 - R<sub>z</sub> 12,5.
3. Неуказанные предельные отклонения размеров ± 0,1/2.
4. Сварные швы по ГОСТ 5264-80.
5. Покрытие: грунтровка ГФ-021 ГОСТ 25129-82, эмаль ПФ-115, серая, ГОСТ 6465-76 III Сэ.
6. Отверстия и радиусы от покрытия предохранить.

Обозначение	H	Рис.	Кол-во швов		Плоск., кг
			Н1	Н2	
НО7.03.00.000	800	1	16	12	110
-01	800	2	32	24	170
-02	900	2	32	24	180
-03	900	3	48	36	260

ТП 4И-2-184.87		НО7.03.00.000.05	
Мат. лист	№ докум.	Лист	из 1
Разработ.	Утвержден	Рис. №	
Проект.	Спецификация	Материал	
Рис. №	Спецификация	Лист	
Изменения	Спецификация	Лист	
Исполн.	Спецификация	Лист	
Зам.	Спецификация	Лист	
Контроль	Спецификация	Лист	
Спецификация	Спецификация	Лист	

82425-04

Стал ролков бой

Сварочный чертёж

Лист	Масштаб	Масштаб
см.	1:20	
Лист	Листов	

СОЗГПРОЕСХОЗ  
080801.02

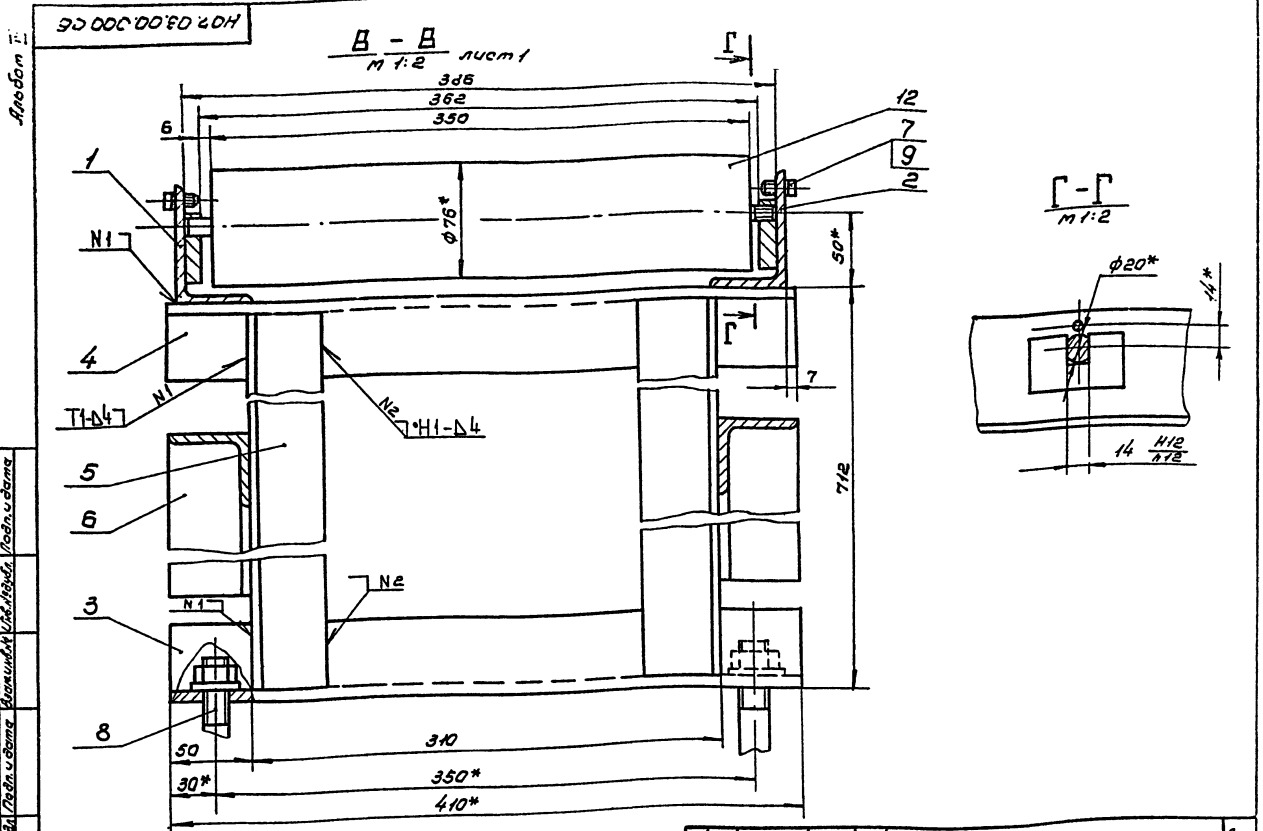

Уд. и отв. Подл. и отв. Взам.им.Ш. Подл. и отв. Подл. и отв.

Изм.	Лист	№ докум.	Подп.	Дата	ТП 411-2-184.87	НО7 03 00 000 СБ	Лист
					Контроль		2

Кол-во	Знач	Лист	Обозначение	Наименование	Кол.	Приме- чанье
				L = 800 h 14	12	2,2 кг
6		НО7.03.00.014	Раскос	ГОСТ 8509-72 Станд-1-ГОСТ 535-79*	5	4,9 кг
				L = 1265 h 14	5	4,9 кг
				Стандартные изделия		
7				Балл М6 х 14,58,05 ГОСТ 7798-70*	38	
8				Балл М12 х 300,05,05 ГОСТ 24379.1-80	12	
9				Шайба 6,65,05 ГОСТ 6402-70*	38	
10				Шуруп А6 х 20 ГОСТ 1144-80*	108	
				Материалы		
11				Доски d = 25 ГОСТ 8486.66**	204	м <sup>3</sup>
				Прочие изделия		
12				Резина непереработанная P = 350	19	г. суды з. д. *Классификация Листов

Уд. и отв. Подл. и отв. Взам.им.Ш. Подл. и отв. Подл. и отв.

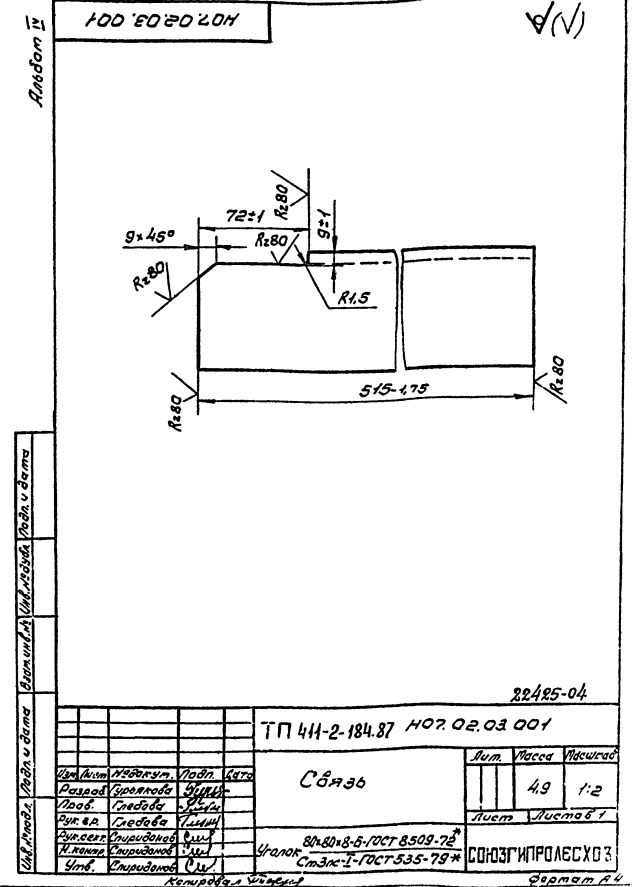

Уд. и отв. Подл. и отв. Взам.им.Ш. Подл. и отв. Подл. и отв.

Изм.	Лист	№ докум.	Подп.	Дата	ТП 411-2-184.87	НО7 02 03 001	Лист
					СВЯЗ		49
					Угловые Станд-1-ГОСТ 535-79*	НО7 03 00 000 СБ	1:2
					Контроль	СРОЗГПРОАЕСХЗ	Листов 1

Лист	№ докум.	Лист	Дата	Обозначение	Наименование	Кол.	Примечание
					НО 7.03.02.000.02		
					Детали		
1	1	1	1	НО 7.01.01.001	Опора	19	
2	2	1	1	НО 7.01.01.001	Опора	18	
3	3	1	1	НО 7.03.02.003	Поддон		
					Углы 50x50x5 ГОСТ 8509-78		
					См. эск. Т. ГОСТ 533-79		
					L = 5500 h 14	1	26,4 кг
				ТП 411-2-18487	НО 7.03.02.000	Лист 2	
				Копиревал	Формат Р4		

Лист	№ докум.	Лист	Дата	Обозначение	Наименование	Кол.	Примечание
					НО 7.03.01.000-02		
					Детали		
1	1	1	1	НО 7.01.01.001	Опора	18	
2	2	1	1	НО 7.03.01.001	Опора	19	
3	3	1	1	НО 7.03.01.004	Поддон		
					Углы 50x50x5 ГОСТ 8509-78		
					См. эск. Т. ГОСТ 533-79		
					L = 5500 h 14	1	26,4 кг
				ТП 411-2-18487	НО 7.03.01.000	Лист 2	
				Копиревал	Формат Р4		

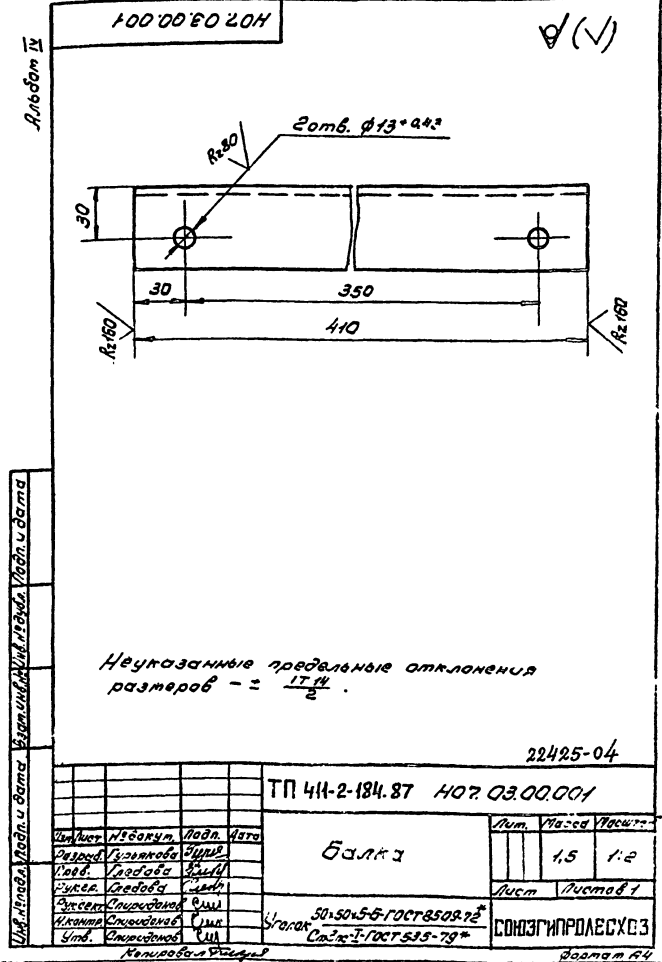
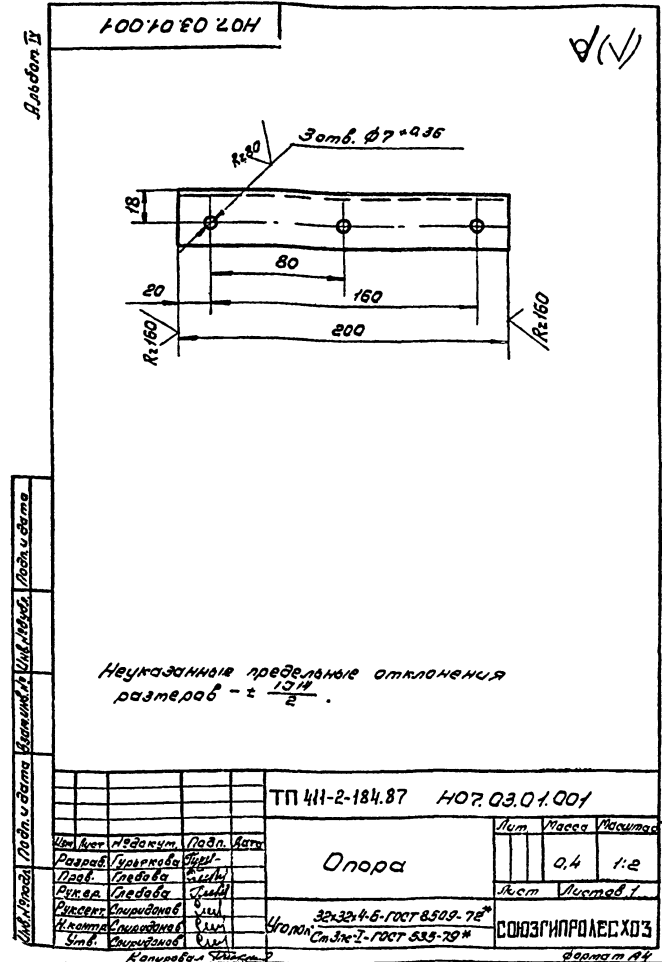

Листов IV

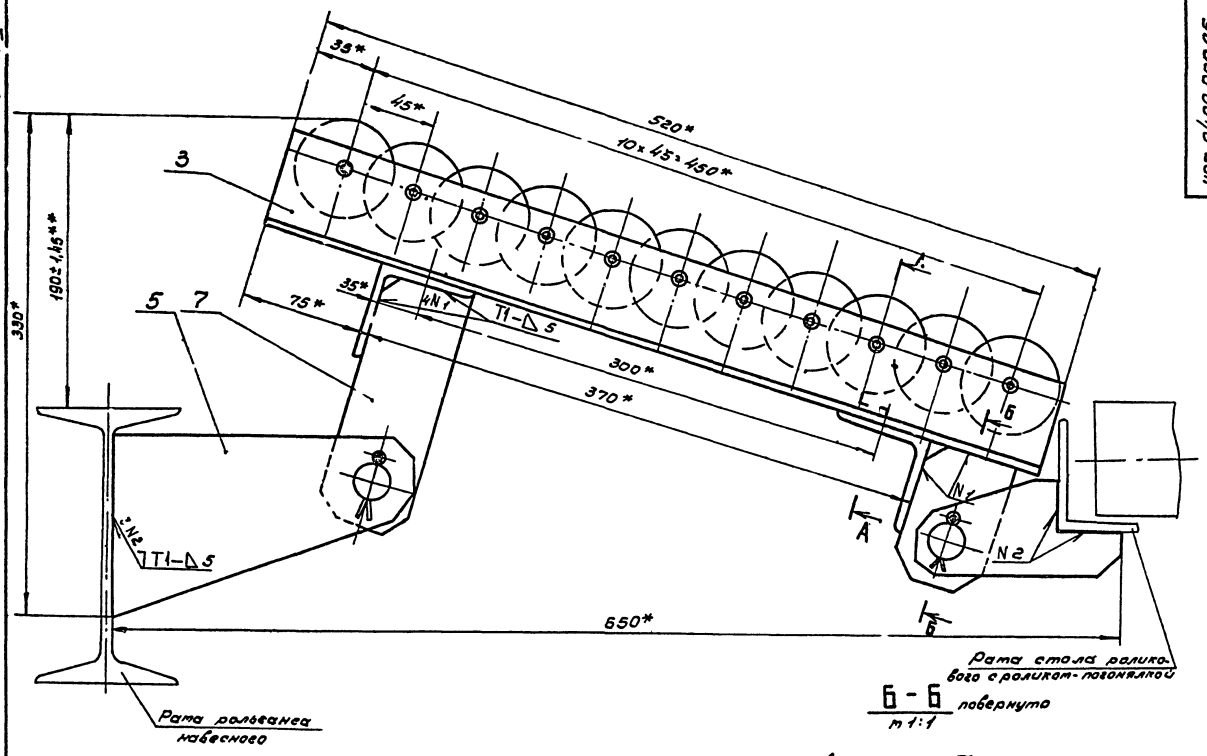

Рама стола роликового с роликом-поворотным  
 Б-Б повернуто  
 м 1:1

А-А повернуто  
 м 1:1

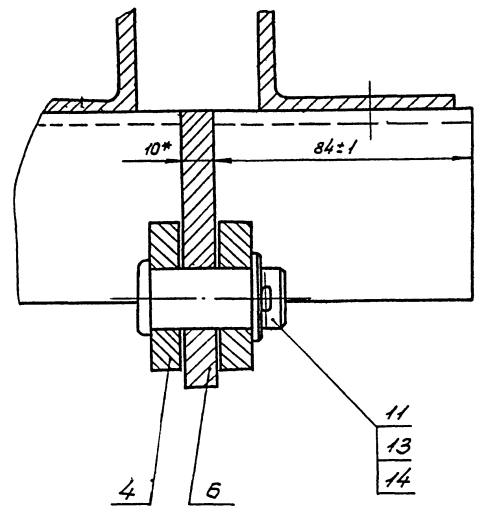
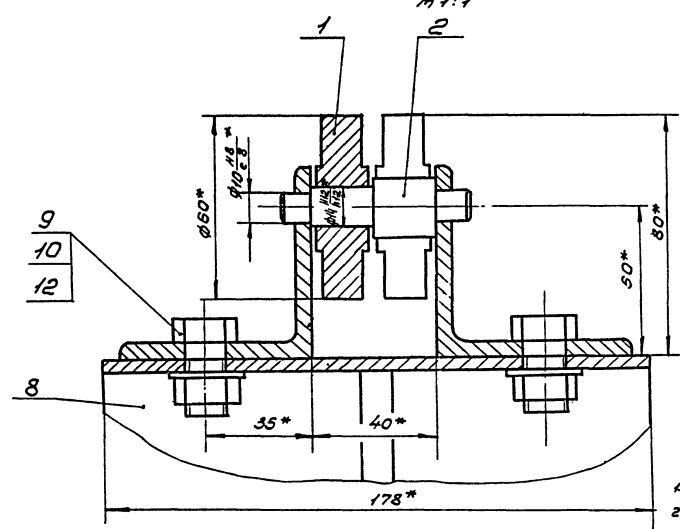

- 1\* Размеры для справок.
- 2\* Размер уточнить при монтаже.
- 3. Сварные швы по гост 5264-80.
- 4. Покрытие: грунтровка ГФ-021 гост 25129-82, сталь ПФ-115, серая гост 6465-76\* Ш Сз
- 5. Ролики пов. 1 и оси пов. 11 от покрытия предохранить.

82425-04

ТП 411-2-184.87 НОЗ 04.00.000 СБ

Исполн.	Провер.	Дизн.	Дата	Шина роликовая.	Лист	Всего листов
					15	1:2
Разработ.	Провер.	Дизн.	Дата	Сборочный чертёж.	Лист	Листов 7
Проект.	Провер.	Дизн.	Дата			
Эксперт.	Провер.	Дизн.	Дата			
Инженер.	Провер.	Дизн.	Дата			
Спец.	Провер.	Дизн.	Дата			

СОЮЗГИПРОТЕС ХОЗ

Шифр чертежа, лист и общее количество листов, таблица, лист и общее количество листов

Листов №

НО7.04.00.003

✓ (✓)

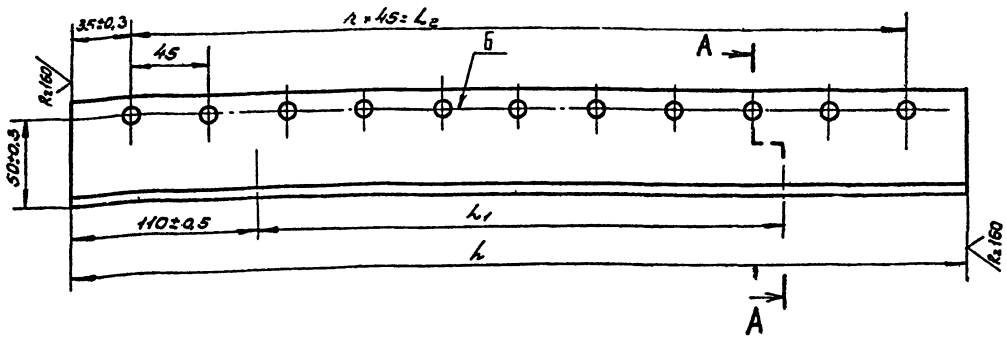

A-A  
m 1:1

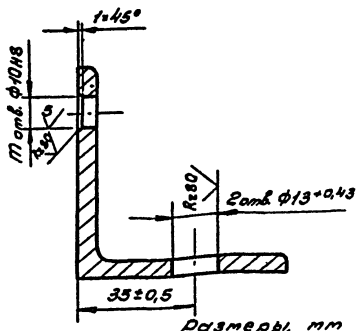

1. Пределные отклонения размеров между осями двух любых отверстий φ10H8±0.22мм.
2. Смещение этих же осей от плоскости В не более 0.035мм.

Размеры, мм

Обозначение	L		L1		L2		Количество		Масса, кг
	Ном.	Уп.откл.	Ном.	Уп.откл.	Ном.	Уп.откл.	П	И	
НО7.04.00.003	520	-1.75	300	±0.5	450	±0.22	10	11	2.4
-01	880	-2.3	550	±0.5	810	±0.22	18	19	3.8

ТП 411-2-184.87				НО7.04.00.003	
Изм.	Лист	№ докум.	Подп.	Дата	Опора
Разраб.	Утвержда	Провер.	Специал.	Служба	
Вып.в.	Специал.	Служба	Служба	Служба	Лист 1 из 2
Утвержд.	Специал.	Служба	Служба	Служба	Масса 2.4
Исполн.	Специал.	Служба	Служба	Служба	Листов 1
Смб.	Специал.	Служба	Служба	Служба	ГОСТ 535-79*
Уточн. Специал. Служба					ГОСТ 535-79*
Уточн. Специал. Служба					ГОСТ 535-79*

Копировать чертеж

Уд. №, дата, Подп. и дата, Изм. №, дата, Подп. и дата

Листов №

200.00.70.204

R2.80 ✓ (✓)

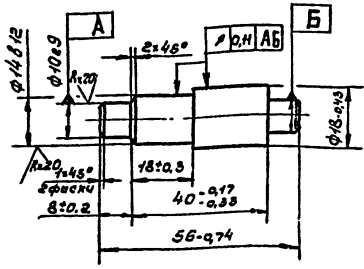

30... 40 НРС

Уд. №, дата, Подп. и дата, Изм. №, дата, Подп. и дата

ТП 411-2-184.87				НО7.04.00.002	
Изм.	Лист	№ докум.	Подп.	Дата	Ось
Разраб.	Утвержда	Провер.	Специал.	Служба	
Вып.в.	Специал.	Служба	Служба	Служба	Лист 1 из 1
Утвержд.	Специал.	Служба	Служба	Служба	Масса 0.07
Исполн.	Специал.	Служба	Служба	Служба	Листов 1
Смб.	Специал.	Служба	Служба	Служба	ГОСТ 1050.74**
Уточн. Специал. Служба					ГОСТ 1050.74**
Уточн. Специал. Служба					ГОСТ 1050.74**

Копировать чертеж

Листов №

100.00.70.204

R2.80 ✓ (✓)

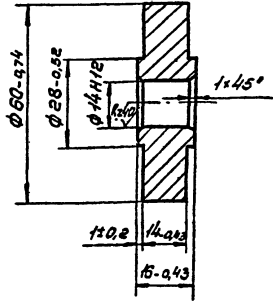

22425-04

Уд. №, дата, Подп. и дата, Изм. №, дата, Подп. и дата

ТП 411-2-184.87				НО7.04.00.001	
Изм.	Лист	№ докум.	Подп.	Дата	Ролик
Разраб.	Утвержда	Провер.	Специал.	Служба	
Вып.в.	Специал.	Служба	Служба	Служба	Лист 04 из 1
Утвержд.	Специал.	Служба	Служба	Служба	Масса 0.4
Исполн.	Специал.	Служба	Служба	Служба	Листов 1
Смб.	Специал.	Служба	Служба	Служба	ГОСТ 412.79*
Уточн. Специал. Служба					ГОСТ 412.79*
Уточн. Специал. Служба					ГОСТ 412.79*

Копировать чертеж

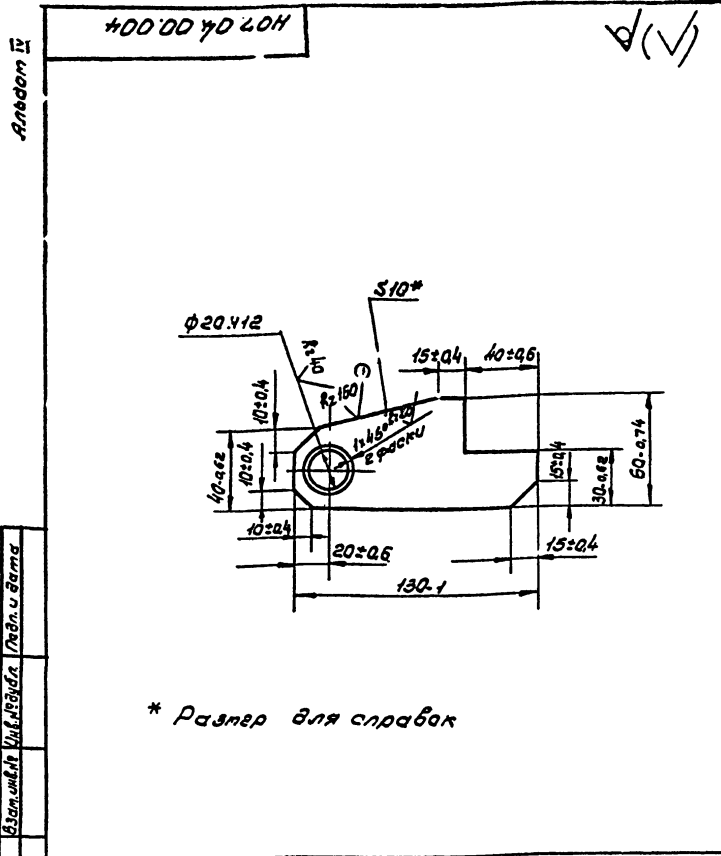

\* Размер для справок

ТП 411-2-184.87 НОЗ 04.00.004				Лист	Масса	Масштаб
Изм	Лист	Исполнит.	Подп.	Дата		
Разраб.	Гурьякова	Шурш	Кронштейн			
Проф.	Глебова	Григор				
Вып. з.р.	Глебова	Григор				
Вып. сест.	Спирidonov	Сул				
И. контр.	Спирidonov	Сул				
Утв.	Спирidonov	Сул				
Б.ИИ.10 ГОСТ 19903-74*			СОЮЗГИПРОДЕСХОЗ			
Лист Ст.Зис ГОСТ 14637-79			Формат А4			

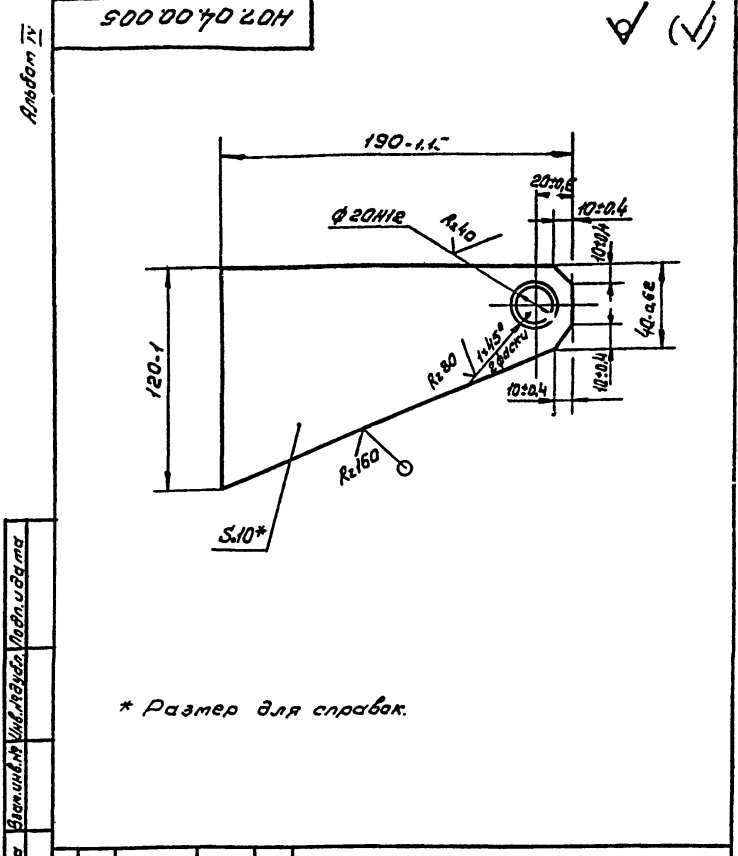

\* Размер для справок.

ТП 411-2-184.87 НОЗ 04.00.005				Лист	Масса	Масштаб
Изм	Лист	Исполнит.	Подп.	Дата		
Разраб.	Гурьякова	Шурш	Кронштейн.			
Проф.	Глебова	Григор				
Вып. з.р.	Глебова	Григор				
Вып. сест.	Спирidonov	Сул				
И. контр.	Спирidonov	Сул				
Утв.	Спирidonov	Сул				
Б.ИИ.10 ГОСТ 19903-74*			СОЮЗГИПРОДЕСХОЗ			
Лист Ст.Зис ГОСТ 14637-79			Формат А4			

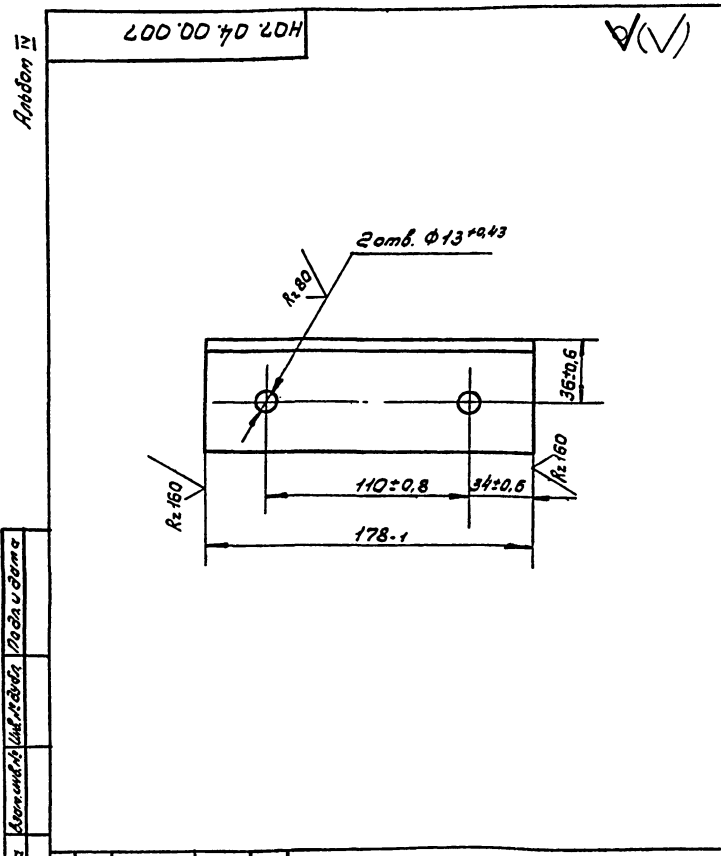

ТП 411-2-184.87 НОЗ 04.00.007				Лист	Масса	Масштаб
Изм	Лист	Исполнит.	Подп.	Дата		
Разраб.	Гурьякова	Шурш	Связь			
Проф.	Глебова	Григор				
Вып. з.р.	Глебова	Григор				
Вып. сест.	Спирidonov	Сул				
И. контр.	Спирidonov	Сул				
Утв.	Спирidonov	Сул				
Б.ИИ.5-Б ГОСТ 8509-72*			СОЮЗГИПРОДЕСХОЗ			
Уголки Ст.Зис ГОСТ 595-79*			Формат А4			

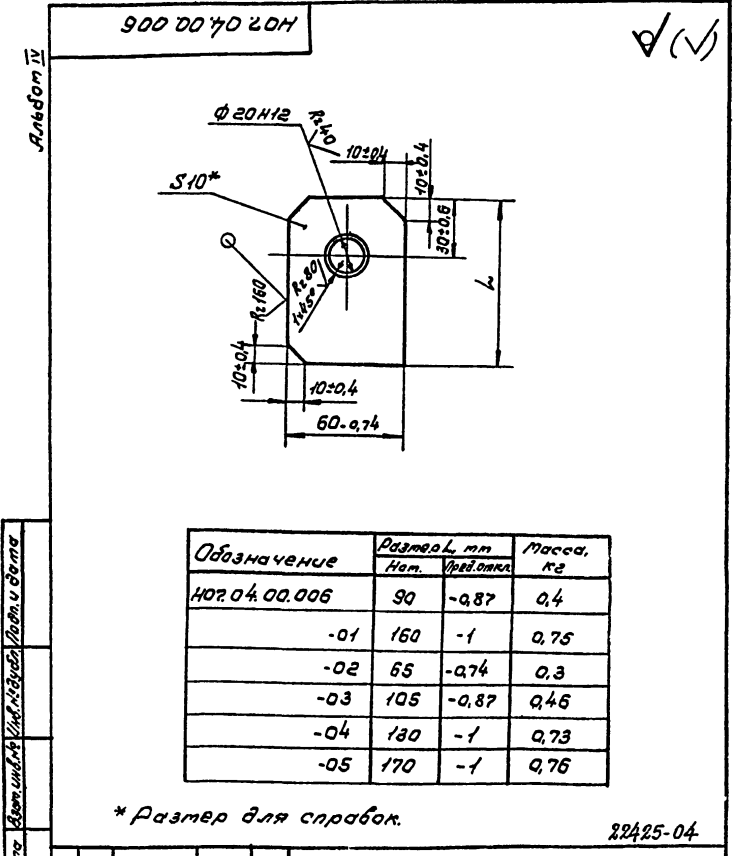

\* Размер для справок.

ТП 411-2-184.87 НОЗ 04.00.006				Лист	Масса	Масштаб
Изм	Лист	Исполнит.	Подп.	Дата		
Разраб.	Гурьякова	Шурш	Ребро			
Проф.	Глебова	Григор				
Вып. з.р.	Глебова	Григор				
Вып. сест.	Спирidonov	Сул				
И. контр.	Спирidonov	Сул				
Утв.	Спирidonov	Сул				
Б.ИИ.10 ГОСТ 19903-74*			СОЮЗГИПРОДЕСХОЗ			
Лист Ст.Зис ГОСТ 14637-79			Формат А4			

Обозначение	Размер L, мм		Масса, кг
	Ном.	Усредн.	
НОЗ 04.00.006	90	-0,87	0,4
-01	160	-1	0,75
-02	65	-0,74	0,3
-03	105	-0,87	0,46
-04	130	-1	0,73
-05	170	-1	0,76

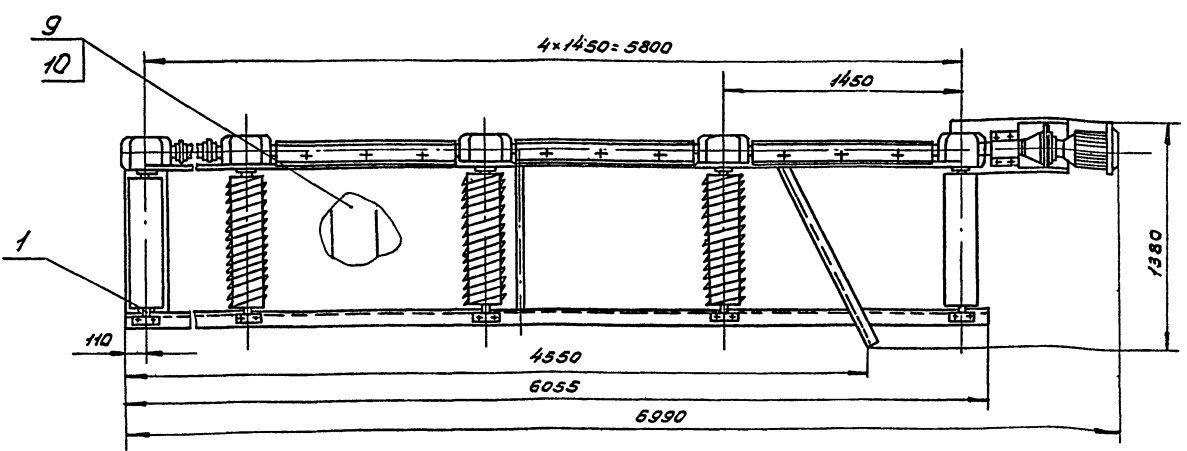
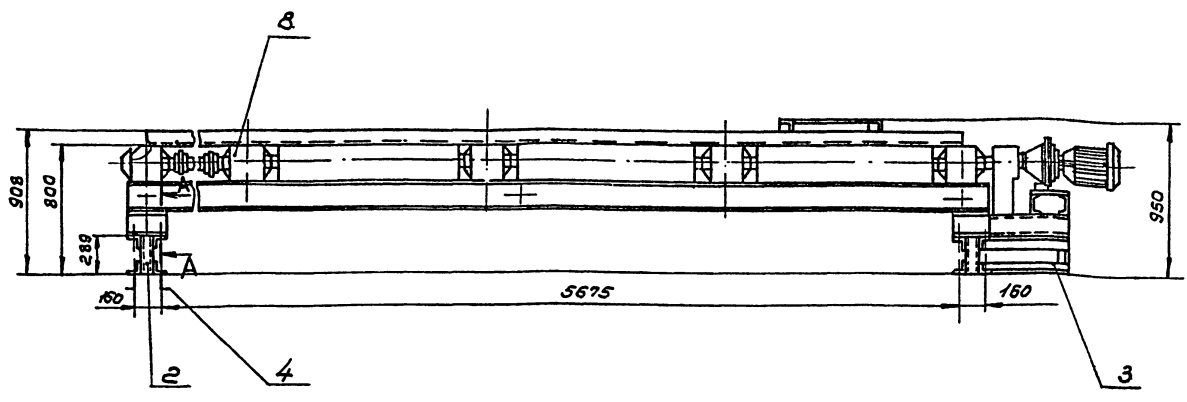

A-A  
M 1:1

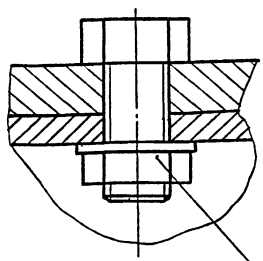

Техническая характеристика

1. Длина транспортируемых материалов, м	3-7,5
2. Скорость вращения роликов, м/с	1,28
3. Количество роликов, шт.	5
в том числе:	
гладких	2
винтовых	3
4. Размеры роликов, мм	
диаметр	219
длина	800
5. Расстояние между роликами, мм	1450
6. Мощность привода, кВт.	3,0

Технические требования

1. Размеры для справок.
2. В комплект роликов ПДНВ завода «Северный Коммунар» г. Вологда внести изменения в соответствии с данным чертежом.  
Раму ПДНВ.05.000 доработать согласно черт. НО 02.01.000-01, установив по ходу материалов гладкий ролик - ПДНВ.01.00005 и винтовых - ПДВЗ.22.000, гладкий ролик - ПДВЗ.04.00005.
3. Деревянные щиты между роликами выдолбить в соответствии с рекомендацией завода изготовителя.

22425-04

ТП 411-2-184.87 НО 05.00.00005 Б

Изм.	Лист	№ докум.	Дата	Исполн.	Ролики навесной.	Лист	Всего	Исполн.
1	1	1	1	1		1620	1:20	1
Исполн.	Провер.	Утверд.	Дата	Исполн.	Сварочный чертеж	Лист	Всего	Исполн.
1	1	1	1	1		1	1	1
Исполн.	Провер.	Утверд.	Дата	Исполн.	СОЮЗГИПРОЛСХОЗ			
1	1	1	1	1				

Корр. №	Зона	Г. Э	Обозначение	Наименование	Кол.	Примечание	Лист	
							№ докум.	Подп.
				Документация				
ИВ			НС7.06.00.000СБ	Сварочный чертеж				
				Детали				
И4	1		НС7.06.00.001	Стойка	2			
И4	2		НО7.06.00.002	Опора				
				Швеллер 10 Гост 8240-78* Ст.3кп-Гост 535-78*	1	7,3 кг		
				L=850 А14	1	9 кг		
И4	3		НО7.06.00.003	Балка				
				Швеллер 10 Гост 8240-78* Ст.3кп-Гост 535-78*	1	9 кг		
				L=1050 А14	1	9 кг		
И4	4		НО7.06.00.004	Платик	2	0,6 кг		
				6-пл-6 Гост 18905-74* Лист Ст.3кп Гост 14937-79 (120x120) А14	2	0,6 кг		
ТП 411-2-184.87 НО7.06.00.000								
Опора							СОЮЗГИПРОЛЕСХОЗ	
Копирован Шляхун							Формат А4	

Корр. №	Зона	Г. Э	Обозначение	Наименование	Кол.	Примечание	Лист	
							№ докум.	Подп.
				Документация				
ИВ			НО7.04.00.000СБ	Сварочный чертеж				
				Детали				
И4	1		НО7.04.00.001	Рама	11			
И4	2		НО7.04.00.002	Ось	11			
И4	3		НО7.04.00.003	Опора	2			
И4	4		НО7.04.00.004	Кронштейн	2			
И4	5		НО7.04.00.005	Кронштейн	2			
И4	6		НО7.04.00.006	Редер	1			
	7		-01	Редер	1			
И4	8		НО7.04.00.007	Связь	2			
				Стандартные изделия				
				Болт М12x35 58.05 Гост 7798-70*	4			
				Гайка М12 5.05 Гост 5915-70*	4			
				Ось 22x20x12x45 Ст 3 Гост 9650-80*	2			
				Шайба 12 Гост 11371-78*	4			
				Шайба 20 01.05 Гост 9649-78*	2			
				Шпилька 4x28-001 Гост 397-79*	2			
ТП 411-2-184.87 НО7.04.00.000								
Шина роликовая							СОЮЗГИПРОЛЕСХОЗ	
Копирован Шляхун							Формат А4	

Корр. №	Зона	Г. Э	Обозначение	Наименование	Кол.	Примечание	Лист	
							№ докум.	Подп.
				Документация				
ИВ			НО7.04.00.000СБ	Сварочный чертеж				
				Детали				
И4	1		НО7.04.00.001	Рама	11			
И4	2		НО7.04.00.002	Ось	11			
И4	3		НО7.04.00.003	Опора	2			
И4	4		НО7.04.00.004	Кронштейн	2			
И4	5		НО7.04.00.005	Кронштейн	2			
И4	6		НО7.04.00.006	Редер	1			
	7		-01	Редер	1			
И4	8		НО7.04.00.007	Связь	2			
				Стандартные изделия				
				Болт М12x35 58.05 Гост 7798-70*	4			
				Гайка М12 5.05 Гост 5915-70*	4			
				Ось 22x20x12x45 Ст 3 Гост 9650-80*	2			
				Шайба 12 Гост 11371-78*	4			
				Шайба 20 01.05 Гост 9649-78*	2			
				Шпилька 4x28-001 Гост 397-79*	2			
ТП 411-2-184.87 НО7.04.00.000								
Шина роликовая							СОЮЗГИПРОЛЕСХОЗ	
Копирован Шляхун							Формат А4	

Корр. №	Зона	Г. Э	Обозначение	Наименование	Кол.	Примечание	Лист	
							№ докум.	Подп.
				Документация				
ИВ			НО7.06.00.000СБ	Сварочный чертеж				
				Детали				
И4	1		НС7.06.00.001	Стойка	2			
И4	2		НО7.06.00.002	Опора				
				Швеллер 10 Гост 8240-78* Ст.3кп-Гост 535-78*	1	7,3 кг		
				L=850 А14	1	9 кг		
И4	3		НО7.06.00.003	Балка				
				Швеллер 10 Гост 8240-78* Ст.3кп-Гост 535-78*	1	9 кг		
				L=1050 А14	1	9 кг		
И4	4		НО7.06.00.004	Платик	2	0,6 кг		
				6-пл-6 Гост 18905-74* Лист Ст.3кп Гост 14937-79 (120x120) А14	2	0,6 кг		
ТП 411-2-184.87 НО7.06.00.000СБ								
Стойка							СОЮЗГИПРОЛЕСХОЗ	
Копирован Шляхун							Формат А4	

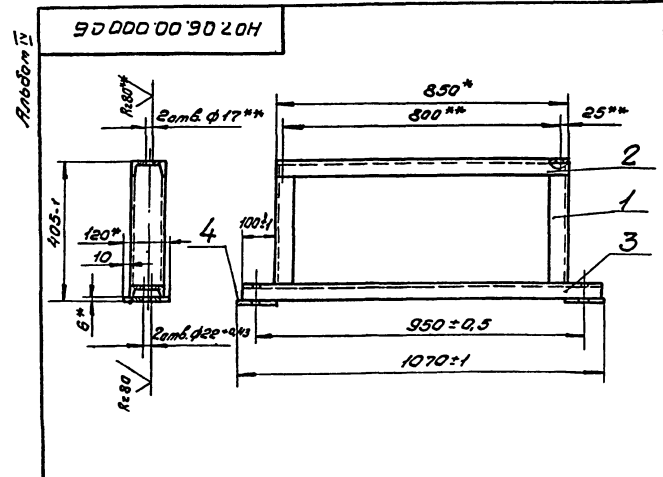

\* Размеры для справок  
 \*\* Размеры и шероховатость поверхности уточнить при монтаже.  
 3. Сварные швы - Т1-Δ5 гост 5264-80.  
 4. Шероховатость обрабатываемых поверхностей деталей 64 - R=160.  
 5. Покрытие: грунтовка ГФ-021 гост 25129-82, эмаль ПФ-115, серая гост 6465-76\*, III Сз.  
 6. Отверстия от покрытия предохранить.

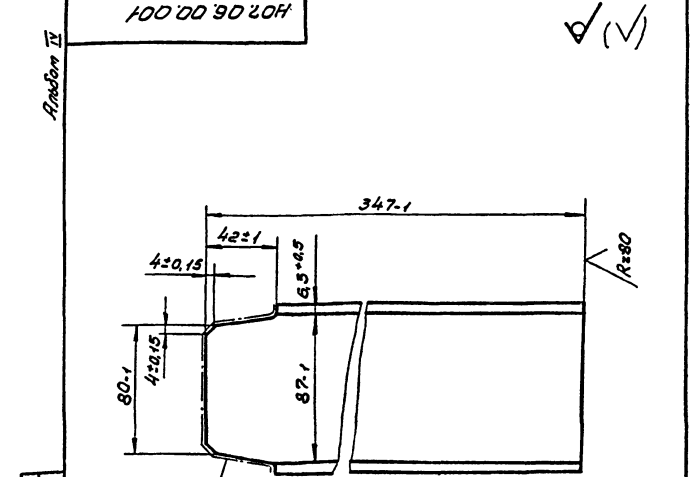

Шероховатость поверхности А - R=80 ✓(✓)



Лист IV		Обозначение	Наименование	Кол.	Примечание
Изм.	Лист				
		Документация			
		НО7.07.01.000СБ	Сборочный чертёж		
		Детали			
		НО7.07.01.001	Фланец		
		Первичные данные для исполнения			
		НО7.07.01.000			
	2	НО7.07.01.002	Фланец	1	
	3	НО7.07.01.003	Фланец	1	
	4	-01	Фланец	1	
	5	НО7.07.01.004	Стенка	1	
		НО7.07.01.000-01			
	2	НО7.07.01.002-01	Фланец	1	
	3	НО7.07.01.003-02	Фланец	1	
	4	-03	Фланец	1	
	5	НО7.07.01.004-01	Стенка	1	

Изм.	Лист	Исполн.	Лист	Дата	ТП 411-2-184.87	НО7.07.01.000
Разработ.	Левина	Суд	Лист	Лист	Секция	
Провер.	Сурядина	Суд	Лист	Лист		
Выполн.	Левина	Суд	Лист	Лист		
Контроль	Сурядина	Суд	Лист	Лист		
Изм.	Лист	Исполн.	Лист	Дата	СОБЗГНПРОАЭСХОЗ	

Калибрвал. Шенгал  
Формат А4

Лист IV		Обозначение	Наименование	Кол.	Примечание
Изм.	Лист				
		Документация			
		НО7.07.00.000СБ	Сборочный чертёж		
		Сборочные единицы			
	1	НО7.07.01.000	Секция	2	
	2	-01	Секция	2	
	3	НО7.07.02.000	Крышка	1	
		Детали			
	4	НО7.07.00.001	Проушина	15	
		Стандартные изделия			
	5	Болт М12х25.58.05 ГОСТ 7798-70*		48	
	6	Гайка М12.5.05 ГОСТ 5915-70*		48	
	7	Шайба 12.65г.05 ГОСТ 6402-70*		48	

Изм.	Лист	Исполн.	Лист	Дата	ТП 411-2-184.87	НО7.07.00.000
Разработ.	Левина	Суд	Лист	Лист	Зонт	
Провер.	Сурядина	Суд	Лист	Лист		
Выполн.	Левина	Суд	Лист	Лист		
Контроль	Сурядина	Суд	Лист	Лист		
Изм.	Лист	Исполн.	Лист	Дата	СОБЗГНПРОАЭСХОЗ	

Калибрвал. Шенгал  
Формат А4

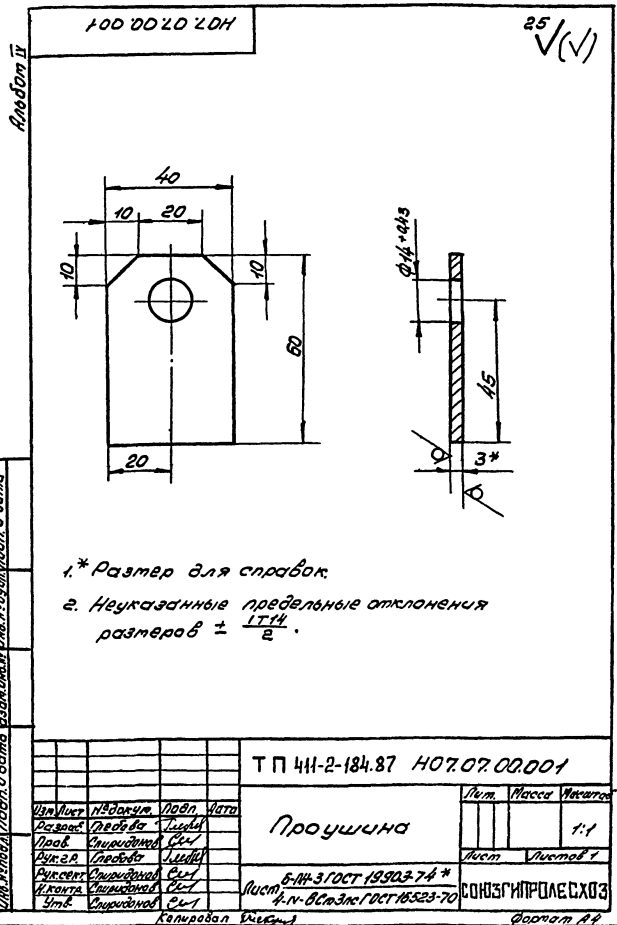

Лист II		Обозначение	Наименование	Кол.	Примечание
Изм.	Лист				
		Документация			
		НО7.07.02.000СБ	Сборочный чертёж		
		Детали			
	1	НО7.07.02.001	Крышка	1	
	2	НО7.07.02.002	Патрубок	1	

Изм.	Лист	Исполн.	Лист	Дата	ТП 411-2-184.87	НО7.07.02.000
Разработ.	Левина	Суд	Лист	Лист	Крышка	
Провер.	Сурядина	Суд	Лист	Лист		
Выполн.	Левина	Суд	Лист	Лист		
Контроль	Сурядина	Суд	Лист	Лист		
Изм.	Лист	Исполн.	Лист	Дата	СОБЗГНПРОАЭСХОЗ	

Калибрвал. Шенгал  
Формат А4

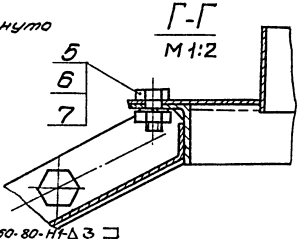
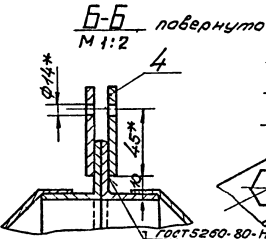
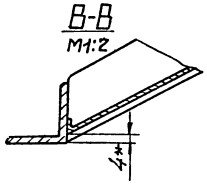
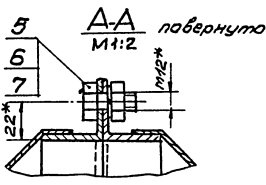
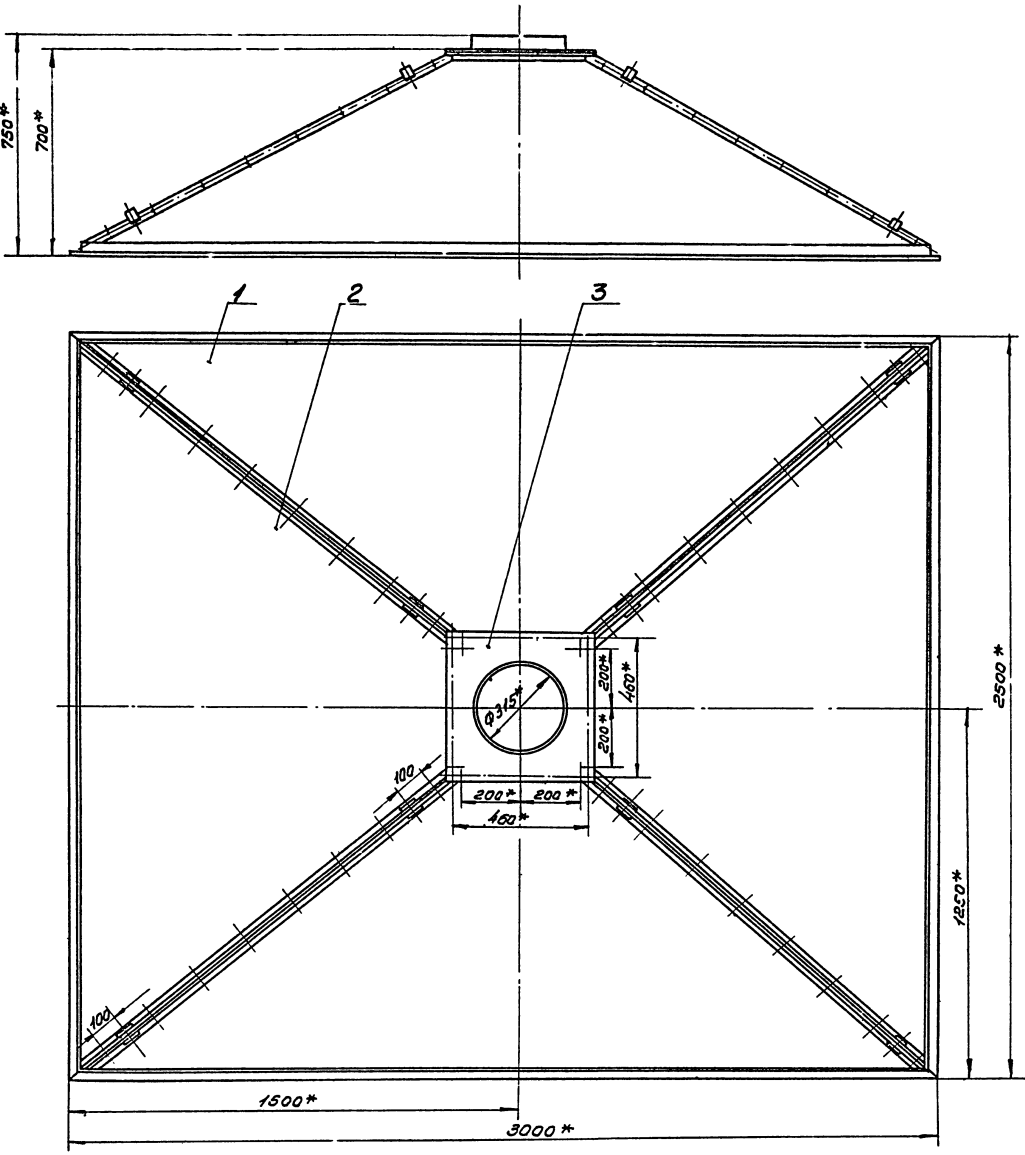

- 1.\* Размеры для справок
2. Предельные отклонения размеров  $\pm \frac{1714}{2}$ .
3. Окрасить по технологии завода-изготовителя.

Исполнитель: Подпись, дата

224.85-04

ТП411-2.184.87		НО7.07.00.000 СБ	
Зонт		Лист	Масштаб
Сборочный чертёж		Лист	Листов 1
СООЗГИПРОЛЕСХОЗ		Формат А3	

Лист IV  
Изм. № 01  
Лист и дата  
Изм. № 01  
Лист и дата

ГОСТ 256-83 - А.К.А.  
ГОСТ 11534-75-71  
ГОСТ 11534-75-41  
ГОСТ 11534-75-75

М 1:2  
М 1:2  
М 1:5

В-В  
700

1. \* Размеры для справок  
2. Предельные отклонения размеров  $\pm \frac{IT_{14}}{2}$

Обозначение	А, мм	Б, мм	Масса, кг
НО 7.07.01.000	3000	1000	35,8
-01	2500	1250	34,2

Изм./Лист	Исполн.	Лист	Дата
Разработ.	Гребенев	1	
Проб.	Спиридонов	Св/1	
Рис. эр.	Гребенев	Лист/1	
Инженер	Спиридонов	Св/1	
И.конст.	Спиридонов	Св/1	
Ст.в.	Спиридонов	Св/1	

ТП 411-2-184.87		НО 7.07.01.000 СБ	
Секция		Лист	Масса
		Сборочный чертмен	1:10
СНХЗ ГИПРОЛЕСХОЗ		Формат А3	

Лист IV  
Изм. № 01  
Лист и дата  
Изм. № 01  
Лист и дата

ГОСТ 256-83 - А.К.А.  
ГОСТ 11534-75-71  
ГОСТ 11534-75-41  
ГОСТ 11534-75-75

М 1:2  
М 1:2  
М 1:5

В-В  
700

1. \* Размеры для справок  
2. Предельные отклонения размеров  $\pm \frac{IT_{14}}{2}$

Обозначение	А, мм	Б, мм	Масса, кг
НО 7.07.01.002	3000±2	1000	7,26
-01	2500±2	1250	6,05

Изм./Лист	Исполн.	Лист	Дата
Разработ.	Гребенев	1	
Проб.	Спиридонов	Св/1	
Рис. эр.	Гребенев	Лист/1	
Инженер	Спиридонов	Св/1	
И.конст.	Спиридонов	Св/1	
Ст.в.	Спиридонов	Св/1	

ТП 411-2-184.87		НО 7.07.01.001	
Фланец		Лист	Масса
		1:2	1:5
СНХЗ ГИПРОЛЕСХОЗ		Формат А4	

Лист IV  
Изм. № 01  
Лист и дата  
Изм. № 01  
Лист и дата

ГОСТ 256-83 - А.К.А.  
ГОСТ 11534-75-71  
ГОСТ 11534-75-41  
ГОСТ 11534-75-75

М 1:2  
М 1:2  
М 1:5

В-В  
700

1. \* Размеры для справок  
2. Предельные отклонения размеров  $\pm \frac{IT_{14}}{2}$

Обозначение	А, мм	α°	Масса, кг
НО 7.07.01.002	3000±2	51	7,26
-01	2500±2	39	6,05

Изм./Лист	Исполн.	Лист	Дата
Разработ.	Гребенев	1	
Проб.	Спиридонов	Св/1	
Рис. эр.	Гребенев	Лист/1	
Инженер	Спиридонов	Св/1	
И.конст.	Спиридонов	Св/1	
Ст.в.	Спиридонов	Св/1	

ТП 411-2-184.87		НО 7.07.01.002	
Фланец		Лист	Масса
		1:2	1:2
СНХЗ ГИПРОЛЕСХОЗ		Формат А4	

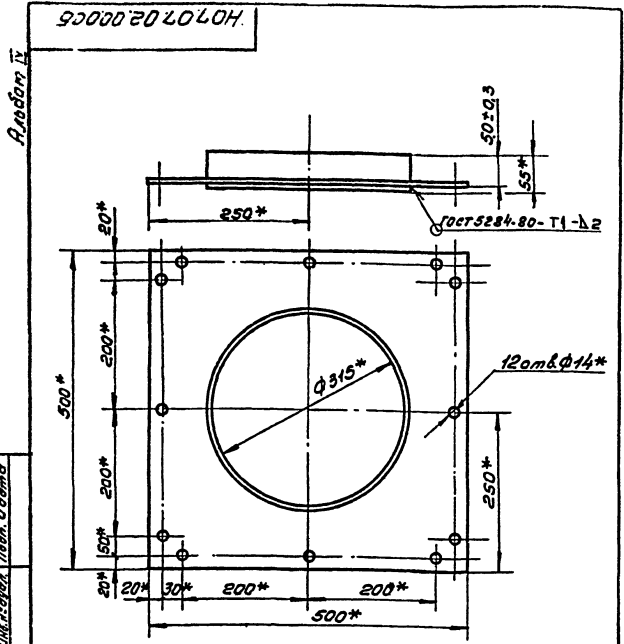

\* Размеры для справок.

ТП4И-2-184.87		НО7.07.02.000С5	
Изм.	Лист	Исполн.	Лист
Разраб.	Лист	Провер.	Лист
Рис. в з.	Лист	Смет.	Лист
И. контр.	Лист	Смет.	Лист
Умб.	Лист	Смет.	Лист

**Крышка**  
Сборочный чертёж

Лист 1 из 1  
Масса 1,5 кг

СОЮЗГИПРОДЕСХОЗ  
Формат А4

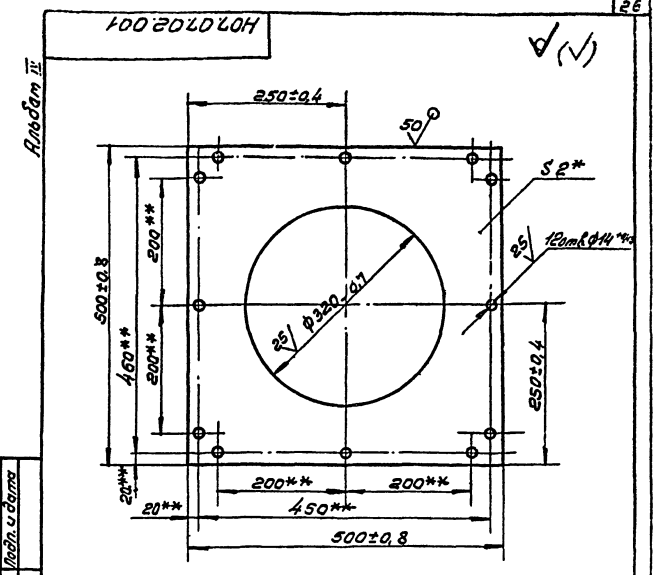

- \* Размер для справок.
- \*\* Выполните по сопрягаемой детали НО7.07.01.001 после сборки секций НО7.07.01.000 и НО7.07.01.000-01.

ТП4И-2-184.87		НО7.07.02.001	
Изм.	Лист	Исполн.	Лист
Разраб.	Лист	Провер.	Лист
Рис. в з.	Лист	Смет.	Лист
И. контр.	Лист	Смет.	Лист
Умб.	Лист	Смет.	Лист

**Крышка**

Лист 1 из 1  
Масса 1,5 кг

СОЮЗГИПРОДЕСХОЗ  
Формат А4



Рис. 2 - зеркальное отображение остальное - см. Рис. 1.



Обозначение	Рис.	∠°
НО7.07.01.003	1	51°
-01	2	51°
-02	1	39°
-03	2	39°

ТП4И-2-184.87		НО7.07.01.003	
Изм.	Лист	Исполн.	Лист
Разраб.	Лист	Провер.	Лист
Рис. в з.	Лист	Смет.	Лист
И. контр.	Лист	Смет.	Лист
Умб.	Лист	Смет.	Лист

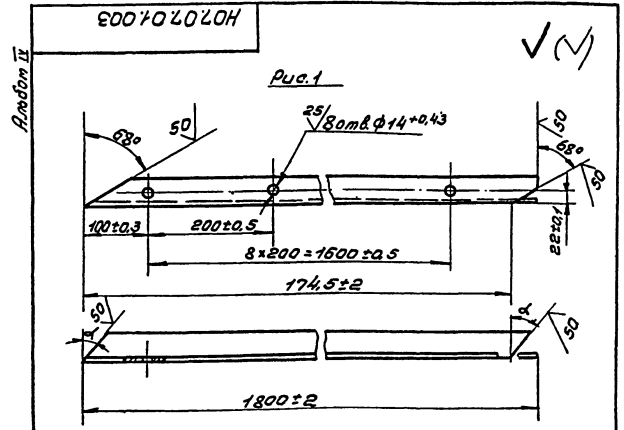
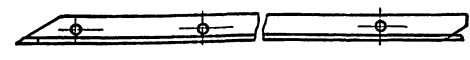
**Фланец**

Лист 1 из 1  
Масса 4,45 кг

СОЮЗГИПРОДЕСХОЗ  
Формат А4

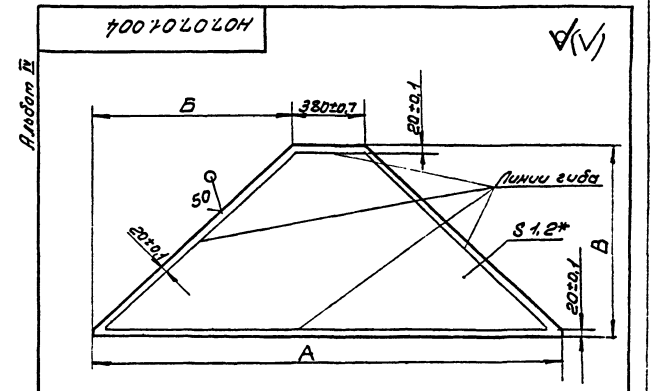

Обозначение	А, мм	Б, мм	В, мм	Масса, кг
НО7.07.01.004	2880±2	1250±1	1200±1	18,4
-01	2380±2	1000±1	1380±1	18

- \* Размер для справок.
- Оттед крамок произвести при сборке узла НО7.07.01.000.
- Ра. овешается выполнять из частей.

ТП4И-2-184.87		НО7.07.01.004	
Изм.	Лист	Исполн.	Лист
Разраб.	Лист	Провер.	Лист
Рис. в з.	Лист	Смет.	Лист
И. контр.	Лист	Смет.	Лист
Умб.	Лист	Смет.	Лист

**Стенка**

Лист 1 из 1  
Масса 18 кг

СОЮЗГИПРОДЕСХОЗ  
Формат А4

Листов 1

4070702.002

50 ✓✓

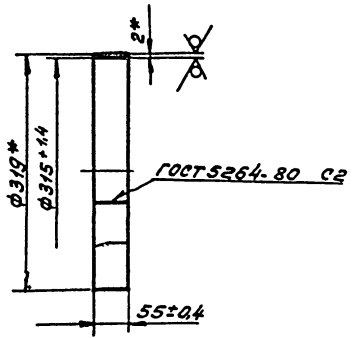

- 1. \* Размеры для справок.
- 2. Длина заготовки 1000 мм.

22425-04

ТП4Н-2-184.87 407.0702.002

Изм	Лист	№ докум	Подп.	Дата

**Пампунок**

Б.ИИ-2 ГОСТ 19903-74 \*

4-ИВ.80м3.00с ГОСТ 18523-70

Лист	Масса	Уточн
1	0,85	1:5
Листов	Листов	1
СОИЗГИПРОТЕСХОЗ		
Формат А4		

Изм. №, дата, подп. и дата

Копирован Филем