

ТИПОВОЙ ПРОЕКТ
409-14-67.88

МОЕЧНО-ОКРАСОЧНЫЙ КОРПУС
БАЗЫ ТЕХНИЧЕСКОГО ОБСЛУЖИВАНИЯ
И РЕМОНТА 450 СТРОИТЕЛЬНЫХ МАШИН

Альбом VII

ЧЕРТЕЖИ ЗАДАНИЯ ЗАВОДУ-ИЗГОТОВИТЕЛЯ

ТИПОВОЙ ПРОЕКТ
409-14-67.88

МОЕЧНО-ОКРАСОЧНЫЙ КОРПУС
БАЗЫ ТЕХНИЧЕСКОГО ОБСЛУЖИВАНИЯ
И РЕМОНТА 450 СТРОИТЕЛЬНЫХ МАШИН

Альбом VII

ЧЕРТЕЖИ ЗАДАНИЯ ЗАВОДУ-ИЗГОТОВИТЕЛЯ

РАЗРАБОТАН
ПРОЕКТНЫМ ИНСТИТУТОМ №2 ГОССТРОЯ СССР

ГЛАВНЫЙ ИНЖЕНЕР ИНСТИТУТА В.П. Илюхин
ГЛАВНЫЙ ИНЖЕНЕР ПРОЕКТА О.Г. Любавин

УТВЕРЖДЕН ПРОТОКОЛОМ СОБЕ-
ЩАНИЯ ГОССТРОЯ СССР ОТ 14.12.87г.
№92

ВВЕДЕН В ДЕЙСТВИЕ ПРОЕКТНЫМ
ИНСТИТУТОМ №2 ПРИКАЗ №187.
ОТ 16.12.87г.

© 1988 ЦИТИ ГОССТРОЯ СССР 1988г

23034-07

Лист	Наименование	Страница
	Содержание альбома	2
А-001	Общие данные	3
А-002	Спецификация щитов	4...6
А-003	Приточная система П-1. Щит управления. Общий вид.	7...10
А-004	Приточная система П-1. Щит управления. Таблица соединений.	11...14
А-005	Приточная система П-1. Щит управления. Таблица подключений.	15...17
А-006	Приточная система П-2. Щит управления. Общий вид.	18...21
А-007	Приточная система П-2. Щит управления. Таблица соединений.	22...25
А-008	Приточная система П-2. Щит управления. Таблица подключений.	26...28
А-009	Приточная система П-3. Щит управления. Общий вид.	29...32
А-010	Приточная система П-3. Щит управления. Таблица соединений.	33...37
А-011	Приточная система П-3. Щит управления. Таблица подключений.	38...40
А-012	Приточная система П-4. Щит управления. Общий вид.	41...44
А-013	Приточная система П-4. Щит управления. Таблица соединений.	45...49
А-014	Приточная система П-4. Щит управления. Таблица подключений.	50...52
А-015	Приточная система П-5. Щит управления. Общий вид.	53...56

А-016	Приточная система П-5. Щит управления. Таблица соединений.	57...59
А-017	Приточная система П-5. Щит управления. Таблица подключений.	60...61
А0В2-ТЗ1	Щкаф управления ШУ1. Технические данные аппаратов.	62
А0В2-ТЗ2	Щкаф управления ШУ1. Чертеж общего вида.	63
А0В2-ТЗ3	Щкаф управления ШУ1. Схема электрическая соединений.	64...66
А0В2-ТЗ4	Щкаф управления ШУ1. Таблица перечня надписей.	67
АВК-ТЗ1	Щкаф управления ШУ2. Технические данные аппаратов	68
АВК-ТЗ2	Щкаф управления ШУ2. Чертеж общего вида.	69
АВК-ТЗ3	Щкаф управления ШУ2. Схема электрическая соединений.	70
ЛВК-ТЗ4	Щкаф управления ШУ2. Таблица перечня надписей.	68
ППА-ТЗ1	Щкаф управления ШУ3. Технические данные аппаратов	71
ППА-ТЗ2	Щкаф управления ШУ3. Чертеж общего вида.	72
ППА-ТЗ3	Щкаф управления ШУ3. Схема электрическая соединений	73
ППА-ТЗ4	Щкаф управления ШУ3. Таблица перечня надписей.	71

Привязан:

23034-07

ИНВ. №

Альбом VII

Перечень технической документации

Наименование	Обозначение	кол. страниц	кол. экз.
Общие данные	A-001	1	1
Спецификация щитов	A-002	3	3
Приточная система П-1 Щит управления. Общий вид	A-003	6	3
Приточная система П-1. Щит управления. Таблица соединений	A-004	8	3
Приточная система П-1. Щит управления. Таблица подключения	A-005	6	3
Приточная система П-2. Щит управления. Общий вид	A-006	6	3
Приточная система П-2. Щит управления. Таблица соединений	A-007	8	3
Приточная система П-2. Щит управления. Таблица подключения	A-008	5	3
Приточная система П-3. Щит управления. Общий вид	A-009	6	3
Приточная система П-3. Щит управления. Таблица соединений	A-010	9	3
Приточная система П-3. Щит управления. Таблица подключения	A-011	6	3
Приточная система П-4. Щит управления. Общий вид	A-012	6	3
Приточная система П-4. Щит управления. Таблица соединений	A-013	9	3
Приточная система П-4. Щит управления. Таблица подключения	A-014	6	3
Приточная система П-5. Щит управления. Общий вид	A-015	6	3
Приточная система П-5. Щит управления. Таблица соединений	A-016	5	3
Приточная система П-5. Щит управления. Таблица подключения	A-017	4	3

1. Для изготовления щитов автоматизации приточных систем П1... П5 на предприятиях Главмонтавтоматики Минмонтажспецстроя СССР разработана следующая документация:

- Спецификация на щиты (листы 2...4)
- Приточная система П1. Щит управления (листы 5...10)
- Общий вид (листы 11...18)
- Таблица соединений (листы 19...24)
- Таблица подключения (листы 25...30)
- Приточная система П2. Щит управления (листы 31...38)
- Общий вид (листы 39...44)
- Таблица соединений (листы 45...50)
- Таблица подключения (листы 51...60)
- Приточная система П3. Щит управления (листы 61...66)
- Общий вид (листы 67...72)
- Таблица соединений (листы 73...82)
- Таблица подключения (листы 83...88)
- Приточная система П5. Щит управления (листы 89...94)
- Общий вид (листы 95...100)
- Таблица соединений (листы 101...104)
- Таблица подключения

2. Чертежи задания заводу-изготовителю выполнены в соответствии с требованиями стандартов ЕСКД, а также руководящего материала РМ4-107-82.
"Щиты и пульты систем автоматизации технологических процессов."

23034-07

Привязан:				
Инв. №	Гип	ТП 409-14-67.88	A-001	
Лист	Венн	База технического обслуживания и ремонта 450 строительных машин		
И. контр.	Бобнева	Моечно-окрасочный корпус		
Рук. сек.	Бобнева	Станд	Лист	Листов
Рук. гр.	Рыбушкин	Р	1	1
Инж.	Иванов	Общие данные		
Пров.	Мерзлякина	Проектный институт №2		

Копировал Еж

Формат А3

Имя, №, дата, подпись и дата

Альбом VII

Позиция	Наименование и техническая характеристика оборудования и материалов Завод-изготовитель (для импортного оборудования-страна, фирма)	Тип, марка оборудования, обозначение документа и номер опросного листа	Единица измерения		Код завода-изготовителя	Код оборудования, материала	Цена единицы оборудования, тыс. руб.	Кол-чество	Масса единицы оборудования, кг
			Наименование	Код					
1	2	3	4	5	6	7	8	9	10
<u>Щиты</u>									
	1. Щит шкафной малогабаритный щшм размером 1000×600×350 мм УХЛ 41РЭ0 от 36.13-76 / для управления приточной системой П-1)	А-003 Альбом VII	шт.	796				1	
	2. То же (для управления приточной системой П-2)	А-006 Альбом VII	шт.	796				1	
	3. То же, щшм размером 1000×600×500 мм / для управления приточной системой П-3)	А-009 Альбом VII	шт.	796				1	
	4. То же (для управления приточной системой П-4)	А-012 Альбом VII	шт.	796				1	
	5. То же, щшм размером 1000×600×350 мм / для управления приточной системой П-5)	А-015 Альбом VII	шт.	796				1	

№ в. № подлинн. Подпись и дата, вкл. № в. №

Привязки								
ТП 409-14-67.88								
А-002								
ИМВ. №	ГМП	Любовин						
ИЗЧ. ОТД.	ВЕННИ	Венни						
Н. Контр.	Бобнева	Бобнева						
Рук. Серт.	Бобнева	Бобнева						
Рук. Гр.	Рыбушкина	Рыбушкина						
ИММ.	Иванов	Иванов						
Пров.	Берзлякина	Берзлякина						
Спецификация щитов		<table border="1"> <tr> <td>Страна</td> <td>Лист</td> <td>Листов</td> </tr> <tr> <td>Р</td> <td>2</td> <td>3</td> </tr> </table>	Страна	Лист	Листов	Р	2	3
Страна	Лист	Листов						
Р	2	3						
		Проектный институт 2						

23034-07

Альбом 1/11

Позиция	Наименование и техническая характеристика оборудования и материалов Завод-изготовитель (для импортного оборудования-страна, фирма)	Тип, марка оборудования. Обозначение документа/номера опросного листа	Единица измерения		Код завода-изготовителя	Код оборудования/материала	Цена единицы оборудования, тыс. руб.	Кол-во	Масса единицы оборудования, кг
			Наименование	Код					
1	2	3	4	5	6	7	8	9	10
	Аппаратура поставляемая комплектно со щитами управления системами П1... П5							1	
	1. Универсальный переключатель с фиксацией рукоятки для установки на панели б:3мм. Рукоятка револьверной формы без надписи на розетке	УП5311-У3	шт.	796					
	2. То же,	УП5312-С86	шт.	796				2	
	3. То же,	УП5312-У43	шт.	796				2	
	4. То же,	УП5314-К276	шт.	796				4	
	5. Реле указательное ~ 220 В	РЭУ11-110-40У3	шт.	796				5	
	6. Реле промежуточное многоконтактное с бН.3+2Н.Р. контактами ~ 220 В, 50 Гц	ПЭ-37-62У3	шт.	796				30	
	7. То же, с 4Н.3+4Н.Р. контактами	ПЭ-37-44У3	шт.	796				4	
	8. Реле времени электромеханическое ~ 220 В	ВР10-64	шт.	796				4	
	9. То же,	ВР10-63	шт.	796				1	
	10. Реле времени ~ 220 В предел выдержки 0,2-30 сек.	РКВ11-33-222	шт.	796				2	
	11. То же,	РКВ11-33-122	шт.	796				2	
	12. Выключатель автоматический однополюсный ~ 220 В с эл. магнитным расцепителем 1,6 А крепление на панели с передним присоединением проводов	АБЗ-МГ	шт.	796				2	
	13. То же, с эл. магнитным расцепителем 1 А	АБЗ-МГ						1	

Имя, № подл. Подпись и дата. Взял, выдал.

Привязан

Имя, №:

23034-07
 ТП 409-14-67.88
 А-002
 Формат А3
 Лист 3

Альбом №1

Позиция	Наименование и техническая характеристика. Оборудования и материалов Завод-изготовитель (для импортного оборудования- страна, фирма)	Тип, марка оборудования Обозначение документа номера опросного листа	Единица измерения		Код завода изготовителя	Код оборудования материала	Цена единицы оборудования, тыс. руб.	Кол-во	Масса единицы оборудования, кг
			Наименование	Код					
1	2	3	4	5	6	7	8	9	10
	14. Выключатель автоматический двухполюсный ~220В с эл. магнитным расцепителем 1.6 А	АП50-2МТ	шт.	796				2	
	15. Кнопка управления исп. 2 толкатель чёрного цвета с надписью „пуск“	КЕ-011	шт.	796				5	
	16. То же, толкатель красного цвета с надписью „стоп“	КЕ-011	шт.	796				5	
	17. То же, толкатель зелёный	КЕ-011	шт.	796				4	
	18. То же, толкатель красный	КЕ-011	шт.	796				4	
	19. Арматура сигнальной лампы с колпачком зелёного цвета, с лампой Ц-220-10 Цок. 2ш-15	АС-220	шт.	796				11	

№№ по порядку
Подпись
Взл. №

Привязан			
Инд. №			

23034-07
 ТП 409-14-67.88
 А-002
 4

ФОРМАТ А3

Альбом №7

Поз.	Обозначение	Наименование	Кол.	Примеч.
		УНИВЕРСАЛЬНЫЙ ПЕРЕКЛЮЧАТЕЛЬ, БЕЗ НАДПИСИ		
6	SA1	УП 5314- К 276	1	
7	SA2	УП 5312- С 86	1	
		Кнопка управления КЕ-011 НСП. 2		
8	SB1	ЧЕРНЫЙ "ПУСК"	1	
9	SB2	КРАСНЫЙ "СТОП"	1	
10	SB3	ЗЕЛЁНЫЙ	1	
11	SB4	КРАСНЫЙ	1	
12	HL1, HL2	АРМАТУРА АС-220 С ЛАМПОЙ Ц-220-10 ЗЕЛЁНАЯ ЛМЗА	2	
13	SF1	Автомат АБЗ-МГ с 220В ТН.Р. = 1.6А	1	4352-ТМЗ 13-83
14	K7	РЕЛЕ УКАЗАТЕЛЬНОЕ с 220В РЭУ11-110-40У3	1	
15	KT1	РЕЛЕ ВРЕМЕНИ ВС-10-64 с 220В	1	444-ТМЗ 13-83
16	K1... K4, K6	РЕЛЕ ПЭ-37-62У3 с 220 В	5	
17	K5	РЕЛЕ ПЭ-37-44У3 с 220В	1	
ПРИБЯЗАН				
ИНВ. №				
ТП 409-14-67.88			А-003	Лист 6

Изм. № подл. Подпись мастера ВЛАН. ИВАН. КР.

Поз.	Обозначение	Наименование	Кол.	Примеч.
<u>ДОКУМЕНТАЦИЯ:</u>				
	А-004	ТАБЛИЦА СОЕДИНЕНИЙ		
	А-005	ТАБЛИЦА ПОДКЛЮЧЕНИЯ		
<u>СТАНДАРТНЫЕ ИЗДЕЛИЯ</u>				
1		ЩИТ ЩШМ-1000x600x350 УХЛ 4-1РЭО ОСТ 36.13-76	1	
2		РЕЙКА РЭ-1М-600 ТКЗ-265-85	1	42 ТМЗ -164-85
3		УГОЛЬНИК УЗМ-600 ТКЗ-128-83	4	56 ТМЗ -26-85
4		КРОНШТЕЙН К ТК4-105-83	1	456 ТМЗ -25-85
<u>ПРОЧИЕ ИЗДЕЛИЯ:</u>				
5	п. 92	РЕГУЛЯТОР ТЕМПЕРАТУРЫ ТЭПЗ с 220 В ШКАЛА 0°С...40°С	1	
5а	п. 92	ТО ЖЕ, ШКАЛА -20°С...+20°С	1	
ПРИБЯЗАН				
ИНВ. № 23034-07				
ТП 409-14-67.88			А-003	
БАЗА ТЕХНИЧЕСКОГО ОБСЛУЖИВАНИЯ И РЕМОНТА 450 СТРОИТЕЛЬНЫХ МАШИН				
МОЕЧНО-ОКРАСОЧНЫЙ КОРПУС			СТАНДА	ЛИСТ
			Р	5
ПРИТОЧНАЯ СИСТЕМА П.1 ЩИТ УПРАВЛЕНИЯ ОБЩИЙ ВМД.			ПРОЕКТИРОВАНИЕ И ИЗГОТОВЛЕНИЕ	

Изм. № подл. Подпись мастера ВЛАН. ИВАН. КР.

Таблица
надписей на табло и в рамках

Листом №

№ надписи	Надпись	Кол.	№ надписи	Надпись	Кол.
	Рамка 66x26		8	Управление приточной системой	1
1	Намичне напраще- ния	1	9	Ручное управление заслонкой, "открыть", "заккрыть"	1
2	Электронагреватели включены	1			
3	РЕГУЛЯТОР ТЕМПЕРАТУРЫ ВОЗДУХА В ПОМЕЩЕНИИ (РАБОЧИЙ)	1		Упор	
4	РЕГУЛЯТОР ТЕМПЕРАТУРЫ ВОЗДУХА В ПОМЕЩЕНИИ (ДЕЖУРНЫЙ)	1	10	СИСТЕМА П-1 ЦЕПИ УПРАВЛЕНИЯ	1
5	ЗАМОРАЖИВАНИЕ КАЛОРИФЕРА	1			
6	ПЕРЕКЛЮЧАТЕЛЬ ПЕРИОДА РАБОТЫ - 45° - ЗИМА 0° - ПЕРЕХОДНЫЙ	1			
7	ПЕРЕКЛЮЧАТЕЛЬ РЕЖИМА РАБОТЫ: +45° - РАБОЧИЙ, 0° - ОТКЛ.; -45° - ДЕЖУРНЫЙ	1			

ПРИВЯЗАН:

ИНВ. №

ТП 409-14-67.88

А-003

Лист
10

Инв. № подл. Подпись и дата Взам. инв. №

Поз.	Обозначение	Наименование	Кол.	Примеч.
18	ХТГ/ЗН1...ЗН60	ЗЯЖИМ НАБОРНЫЙ ЗН23-4П25- -А/А УЗ исп.1 ТУ16.526.492-81	60	УТ ТМЗ-165-85
19		СКОБА ПРИЖИМНАЯ ПУ	2	— " —
20		ПЕРЕГОРДОКА ДЛЯ ЗЯЖИМА ПАЗУ	1	— " —
21		Упор ТУ36.1751-74	1	
22		ПЕРЕМЫЧКА ТУ36.1752-74	9	
23		РАМКА РПМ66x26 ТУ16.1130-74	9	
		<u>МАТЕРИАЛЫ:</u>		
		ПРОВОД ~380В		
		ГОСТ 6323-79 *		
24		ПВ1-1x1,5 мм ²	5	М
25		ПВ1-1x1,0 мм ²	60	М
26		ПВ3-1x1,5 мм ²	5	М
27		ПВ3-1x1,0 мм ²	50	М

ПРИВЯЗАН:

ИНВ. №

ТП 409-14-67.88

А-003

Лист
7

Инв. № подл. Подпись и дата Взам. инв. №

23034-07

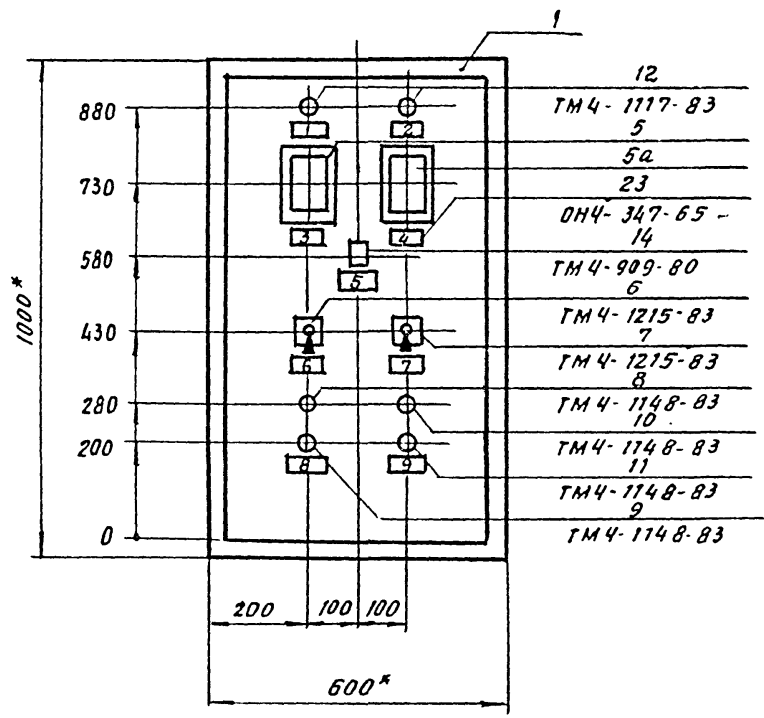

1. РАЗМЕРЫ ДЛЯ СПРАВОК
2. ПОКРЫТИЕ - ВАРИАНТ 2 ПО ДСТЗБ. 13-76
3. ПО ДАННОМУ ЧЕРТЕЖУ ИЗГОТОВИТЬ ОДИН ШИТ.

Изм. № 0001 | Подпись и дата
 ШАН ЛИС. №

23034-07

ТТ 409-14-67.88	А-003	Лист 8
ФОРМАТ А3		

Вид на внутренние плоскости (развернуто)

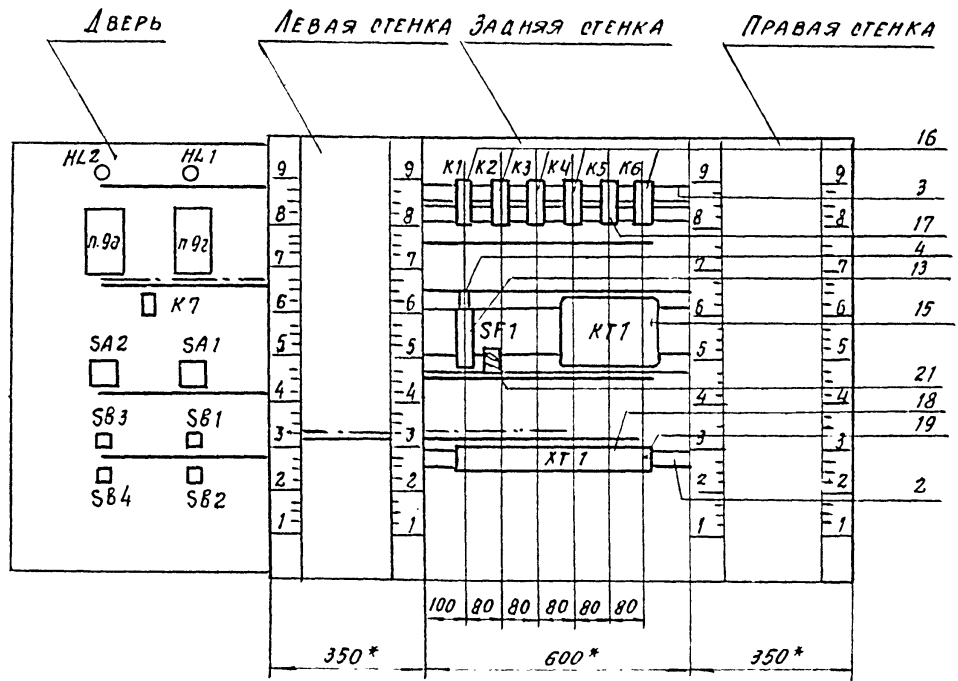

Разметка для монтажа прибора ТЭПЗ. поз. 5, 5а

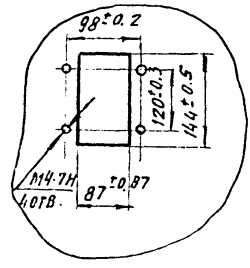

Разметка для крепления реле поз. 16, 17

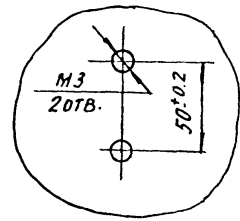

Альбом VII
Лист № 10
Подпись и дата
Взам. инв. №

23034-07

ТП 409-14-67.88 А-003

Лист	9
------	---

ФОРМАТ А3

Таблица соединения проводов (продолжение).

Проводник	Откуда идет	Куда идет	Данные провода	Примечание
1	ХТ1/28	КТ1/17	ПВ1-1х1,0	
1		КТ1/14	"	п
1		SF1/2	"	
1		К3/53	"	
1		К4/63	"	
1		К4/83	"	п
1		К6/11	"	
1		К6/53	"	п
2	ХТ1/19	ХТ1/20		п
2	ХТ1/20	К1/11	ПВ1-1х1,0	
2		К1/43	"	
2		К3/33	"	
3	ХТ1/29	ХТ1/30		п
3		К2/53	ПВ1-1х1,0	
3		К4/33	"	
4	ХТ1/1	К2/33	"	
5	КТ1/4	К6/33	"	
5		К4/34	"	
5		К2/34	"	
6	К1/А	К6/34	"	
7	ХТ1/2	КТ1/3	"	
10	ХТ1/3	КТ1/10	"	
		К2/54	"	

ПРИВЯЗАН:

 ИВ. № _____

ТП 409-14-67.88 А-004 Лист 12

Альбом VII

ИВ. № подл. Подпись и дата. Взам. инв. №

Таблица соединения проводов (продолжение)

Проводник	Откуда идет	Куда идет	Данные провода	Примечание
	Технические требования:			
Таблица соединений выполнена на основании схем РОВ1-3,4. Альбом VII				
0	ХТ1/22	ХТ1/23		п
0	ХТ1/23	КТ1/13	ПВ1-1х1,0	
0		КТ1/2	"	п
0		К6/В	"	
0		К5/В	"	
0		К5/Б4	"	п
0		К5/42	"	п
0		К4/В	"	
0		К3/В	"	
0		К2/В	"	
0		К1/В	"	
1	ХТ1/26	ХТ1/27		п
1		ХТ1/28		п

ПРИВЯЗАН:

 ИВ. № _____

ИВ. № подл. Подпись и дата. Взам. инв. №

ГИП Любавин
 НАЧ. ОД Венни
 И. КОНТР. Бобнева
 РЭК. СЕКТ. Бобнева
 РЭК. ГР. Рыбушкина
 ИНЖ. ИВАНОВ
 ПРОВЕР. МЕРЗЛИКИНА

23034-07 ИВ. № _____
 ТП 409-14-67.88 А-004
 БАЗА ТЕХНИЧЕСКОГО ОБСЛУЖИВАНИЯ И РЕМОНТА 450 СТРОИТЕЛЬНЫХ МАШИН.
 МОЕЧНО-ОКРАСОЧНЫЙ КОРПУС.
 СТЯЖА Лист Листов
 Р 11 8
 ПРЕКТИВНЫЙ ИНСТИТУТ №2

ПРИТОЧНАЯ СИСТЕМА П-1. ЩИТ УПРАВЛЕНИЯ. ТАБЛИЦА СОЕДИНЕНИЙ.
 КОПИРОВАЛ: ЗИМОВС. ФОРМАТ А3

Таблица соединения проводов (продолжение)

Лист № 12

Проводник	Откуда идет	Куда идет	Данные провода	Примечание
26	ХТ1/36	К5/63	ПВ1-1х1,0	
26		К5/32	"	п
27	К2/11	К4/53	"	
27		К6/54	"	
28	ХТ1/7	К4/54	"	
30	ХТ1/37	ХТ1/38		п
30		К4/22	ПВ1-1х1,0	
32	ХТ1/39	ХТ1/40		п
32		К6/12	ПВ1-1х1,0	
32		К4/12	"	
45	К2/12	К4/21	ПВ1-1х1,0	
46	К3/54	К4/11	"	
47	ХТ1/43	ХТ1/44		п
47		К6/А	ПВ1-1х1,0	
48	ХТ1/45	КТ1/15	"	
48		К4/64	"	
49	КТ1/18	К6/21	"	
49		К4/84	"	
50	ХТ1/8	К6/22	"	
53	ХТ1/47	К1/33	"	
54	ХТ1/48	К1/34	"	

ПРИВЯЗАН:

ИНВ. №

ТП 409-14-67.88

А-004

Лист

14

Таблица соединения проводов (продолжение)

Лист № 12

Проводник	Откуда идет	Куда идет	Данные провода	Примечание
12	ХТ1/4	КТ1/12	ПВ1-1х1,0	
12		КТ1/11	"	п
12		КТ1/1	"	п
12		К2/А	"	
13	ХТ1/5	КТ1/6	"	
14	КТ1/7	К3/А	"	
15	ХТ1/31	К4/А	"	
17	ХТ1/41	ХТ1/42		п
17		К5/73	ПВ1-1х1,0	
17		К3/34	"	
17		К1/44	"	
19	К1/12	К3/11	ПВ1-1х1,0	
20	ХТ1/25	К5/74	"	
20		К5/53	"	п
20		К5/31	"	п
21	ХТ1/6	К3/12	"	
21		К5/11	"	
22	ХТ1/33	К5/12	"	
23	ХТ1/34	К5/А	"	
24	ХТ1/35	К5/54	"	
24		К5/41	"	п

ПРИВЯЗАН:

ИНВ. №

23034-07

ТП 409-14-67.88

А-004

Лист

13

КОПИРОВАЛ: Жуков

ФОРМАТ А3

Таблица соединения проводов (продолжение)

Проводник	Откуда идет	Куда идет	Данные провода	Примечание
	<u>ДВЕРЬ</u>			
0	ХТ1/22	К7/2	ПВЗ-1х1,0	
0		п.9 2/16	"	
0		п.9 0/16	"	
0		Н42/2	"	
0		Н41/2	"	
1	ХТ1/26	Н41/1	"	
2	ХТ1/19	СВ2/21	"	
3	ХТ1/29	СВ2/22	"	
3		СВ1/13	ПВ1-1х1,0	
3		СА1/13	"	
3		СА1/1	"	
4	ХТ1/1	СА1/14	ПВЗ-1х1,0	
7	ХТ1/2	СА1/2	"	
10	ХТ1/3	СВ1/14	"	
12	ХТ1/4	СА1/3	"	
13	ХТ1/5	СА1/4	"	
17	ХТ1/41	СВ3/14	"	
18	ХТ1/32	СВ4/13	"	
18		СВ3/13	ПВ1-1х1,0	

ПРИВЯЗАН:



ИНВ. №

Лист 16
 А-004
 ТП 409-14-67.88

Альбом №

ИНВ. № ПОДАЛ ПОДАЛИСЬ И ДАТА ВЗЯМ. ИНВ. №

Таблица соединения проводов (продолжение)

Проводник	Откуда идет	Куда идет	Данные проводов	Примечание
56	ХТ1/9	К2/73	ПВ1-1х1,0	
57	ХТ1/50	К2/74	"	
60	ХТ1/52	К1/53	ПВ1-1х1,0	
61	ХТ1/59	К1/54	"	
62	ХТ1/53	К1/73	"	
63	ХТ1/60	К1/74	"	
ЗЕМЛЯ	РЕЙКИ ДЛЯ УСТАНОВКИ АППАРАТОВ / 	СТОЙКА / 	ПВ1-1х1,5	

ИНВ. № ПОДАЛ ПОДАЛИСЬ И ДАТА ВЗЯМ. ИНВ. №

ПРИВЯЗАН:

ИНВ. №

Лист 15
 А-004
 ТП 409-14-67.88
 23034-07

Альбом №1

Таблица соединения проводов (продолжение)

Проводник	Откуда идет	Куда идет	Данные провода	Примечание
50	ХТ1/8	К7/4	ПВЗ-1х1,0	
51	К7/6	К7/1	"	
52	ХТ1/46	НЛ2/1	"	
55	ХТ1/49	СА1/5	"	
56	ХТ1/9	СА1/6	"	
132	п.92/4Б	п.92/2А	"	п
132		п.92/6А	"	п
131	п.92/3Б	п.92/7А	"	п
131		п.92/3А	"	
131	п.92/3Б	п.92/7А	"	п
131		п.92/3А	"	п
132	п.92/4Б	п.92/2А	"	п
132		п.9/6А	"	п
ЗЕМЛЯ	п.92 /	Стойка /	ПВЗ-1х1,5	
ЗЕМЛЯ	п.92 /	Стойка /	ПВЗ-1х1,5	
ПРИВЯЗАН:				
ИНВ. №				
ТП 409-14-67.88			А-004	Лист 18

ИНВ. № ПОДАЛ ПОДПИСЬ И Д. АТТА ВЗАМ. ИНВ. №

14

Таблица соединения проводов (продолжение)

Проводник	Откуда идет	Куда идет	Данные провода	Примечание
21	ХТ1/6	СВ4/14	ПВЗ(1х1,0)	
28	ХТ1/7	СА2/2А	"	
29	СА2/1	п.92/2Б	"	
30	ХТ1/37	СА2/4А	"	
31	СА2/3	п.92/1А	"	
31		п.92/2А	"	п
32	ХТ1/39	СА2/6А	"	
33	СА2/5	п.92/4А	"	
33		п.92/5А	"	п
34	СА2/2	п.92/2Б	"	
35	СА2/4	п.92/1А	"	
35		п.92/8А	"	п
36	СА2/6	п.92/4А	"	
36		п.92/5А	"	п
37	п.92/1Б	ХТ1/11	ПВЗ-1х1,0	
38	п.92/2Б	ХТ1/12	"	} ИЦ
39	п.92/3Б	ХТ1/13	"	
40	п.92/1Б	ХТ1/15	"	} ИЦ
41	п.92/2Б	ХТ1/16	"	
42	п.92/3Б	ХТ1/17	"	
ПРИВЯЗАН:				
ИНВ. №				
23034-07			ИНВ. №	
ТП 409-14-67.88			А-004	Лист 17

ИНВ. № ПОДАЛ ПОДПИСЬ И Д. АТТА ВЗАМ. ИНВ. №

КОПИРОВАЛ: Шелеш.

ФОРМАТ А3

ТАБЛИЦА
ПОДКЛЮЧЕНИЯ ПРОВОДОВ

Проводник	Вывод	ВИД КОН-ТЯКТА	Вывод	Проводник	Проводник	Вывод	ВИД КОН-ТЯКТА	Вывод	Проводник
		КС					КТ1		
21	11	Р	12	22	12*	12П	К	13П	0*
20	31П	Р	32П	26	1*	14П	З	15	48*
24	41П	Р	42П	0*	1*	17П	З	18	49
20*	53П	З	54П	24*					
26*	63П	З	64П	0*			ХТ1		
17*	73	З	74П	20*	4	1		2	7
23	А	К	В	0*	10	3		4	12
					13	5		6	21
		К6			28	7		8	50
1*	11П	Р	12	32*	56	9		10	
49*	21	Р	22	50	37	11		12	38
5*	33	З	34	6	39	13		14	
1	53П	З	54	27	40	15		16	41
47	А	К	В	0*	42	17		18	
					2	19	П	20	2
		SF1				21		22П	0
А1	1		2	1*	0	23П		24	
					20	25		26П	1
		КТ1			1	27П		28П	1
12*	1П	А	2П	0*	3	29	П	30	3
7	3	З	4	5	15	31		32	18
13	6	З	7	14	22	33		34	23
10*	10	Р	11П	12*	24	35		36	26

ПРИВЯЗАН:

ИНВ. №

ТП 409-14-67.88

А-005

Лист
20

ТАБЛИЦА
ПОДКЛЮЧЕНИЯ ПРОВОДОВ

Проводник	Вывод	ВИД КОН-ТЯКТА	Вывод	Проводник	Проводник	Вывод	ВИД КОН-ТЯКТА	Вывод	Проводник
					ТЕХНИЧЕСКИЕ				ТРЕБОВАНИЯ:
					ТАБЛИЦА ПОДКЛЮЧЕНИЯ				ВЫПОЛНЕНА
					ОСНОВАНИИ СХЕМ				А081-3.4
					ТАБЛИЦЫ СОЕДИНЕНИЙ				Альбом
									А-004
									К3
									19
2*	11П	Р	12	19	2	33	З	34	17*
53	33	З	34	54	1*	53	З	54	46
2*	60	43П	53	44	14	А	К	В	0*
									К4
62	73	З	74	63	46	11	Р	12	32
6	А	К	В	0	45	21	Р	22	30
									3
									33
									З
									34
									5*
27	11	Р	12	45					
4	33	З	34	5	27*	53	З	54	28
3*	53	З	54	10	1*	63П	З	64	48
56	73	З	74	57	1*	83П	З	84	49
12	А	К	В	0*	15	А	К	В	0*

ПРИВЯЗАН:

ИНВ. №

23034-07

ТП 409-14-67.88

А-005

БАЗА ТЕХНИЧЕСКОГО ОБСЛУЖИВАНИЯ И РЕМОНТА 450 СТРОИТЕЛЬНЫХ МАШИН.

МОЕЧНО - ОКРАСОЧНЫЙ КОРПУС.

ПРИТОЧНАЯ СИСТЕМА П-1. ШИТ УПРАВЛЕНИЯ. ТАБЛИЦА ПОДКЛЮЧЕНИЯ.

СТРАНИЦА Лист Листов
Р 19 6

ПРОЕКТИНЬ ИНСТИТУТЪЗ.

Альбом VII

ИНВ. № ПОДЛ. ПОДПИСЬ И ДАТА ВЗЯТИИ ИНВ. №

ИНВ. № ПОДЛ. ПОДПИСЬ И ДАТА ВЗЯТИИ ИНВ. №

ТАБЛИЦА
ПОДКЛЮЧЕНИЯ ПРОВОДОВ

Проводник	Вывод	ВИД КОН- ТАКТА	Вывод	Проводник
		Д	ВЕРЬ	
		ИЦ2		
52	1		2	0*
		ИЦ1		
1	1		2	0
		П.92		
34	2Б		4БП	132
35*	1АП		2АП	132*
36	5АП		6АП	132
35	8АП		3БП	131
36*	4АП		7АП	131*
0*	16		3АП	131
		ИЦ	1Б	40
		ИЦ	2Б	41
		ИЦ	3Б	42

Проводник	Вывод	ВИД КОН- ТАКТА	Вывод	Проводник
		П.92		
29	2Б		4БП	132
31*	1АП		2АП	132*
33	5АП		6АП	132
31	8АП		3БП	131
33*	4АП		7АП	131*
0*	16		3АП	131
		ИЦ	1Б	37
		ИЦ	2Б	38
		ИЦ	3Б	39
		КТ		
51	1П	К	2	0*
50	4	Р	6П	51
		САР		
29	1		2А	28
34	2			
31	3			
35	4		4А	30
33	5		6А	32
36	6			

ПРИВЯЗАН:

ИНВ. №		

ТП 409-14-67.88

А-005

Лист
22

ТАБЛИЦА
ПОДКЛЮЧЕНИЯ ПРОВОДОВ

Проводник	Вывод	ВИД КОН- ТАКТА	Вывод	Проводник
		ХТ1		
30	37	П	38	30
32	39	П	40	32
17	41	П	42	17
47	43	П	44	47
48	45		46	52
53	47		48	54
55	49		50	57
	51		52	60
62	53		54	64
	55		56	65
	57		58	
61	59		60	63

ПРИВЯЗАН:

ИНВ. №		

23034-07

ТП 409-14-67.88

А-005

Лист
21

КОПИРОВАЛ: Шенцев

ФОРМАТ А3

Альбом VII

ИНВ. № ПОДПИСАНЫ И ДАТА ВЗЯТИИ №

ИНВ. № ПОДПИСАНЫ И ДАТА ВЗЯТИИ №

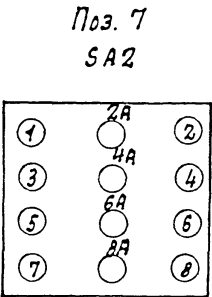
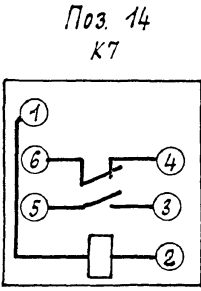
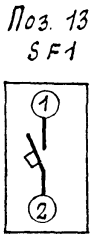
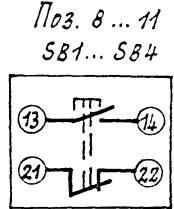
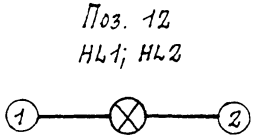

ПРИВЯЗАН:

ИНВ. №

ТП 409-14-67.88 А-005 ЛИСТ 24

ИНВ. № ПДАЛ. ПОДАПИСЬ И ДАТА ВЗАМ. ИНВ. №

ТАБЛИЦА ПОДКЛЮЧЕНИЯ ПРОВОДОВ

Проводник	Вывод	Вид кон-такта	Вывод	Проводник	Проводник	Вывод	Вид кон-такта	Вывод	Проводник
		SA1							
3	1п		2	7					
12	3		4	13					
55	5		6	56					
3*	13п		14	4					
		SB3							
18	13		14	17					
		SB1							
3*	13		14	10					
		SB4							
18*	13		14	21					
		SB2							
2	21		22	3*					

ИНВ. № ПДАЛ. ПОДАПИСЬ И ДАТА ВЗАМ. ИНВ. №

ПРИВЯЗАН:

ИНВ. №

23034-07 ТП 409-14-67.88 А-005 ЛИСТ 2

Альбом VII

Поз.	Обозначение	Наименование	Кол.	Примеч.
		Универсальный переключатель, без надписи		
6	СА1	УП5314-К276	1	
		Кнопка управления		
		КЕ-011 исп.2		
7	СВ1	Черный "пуск"	1	
8	СВ2	Красный "стоп"	1	
9	СВ3	Зеленый	1	
10	СВ4	Красный	1	
11	НЛ1, НЛ2	Арматура ЯС-220 с лампой Ц-220-10 зеленая линза	2	
12	К7	Реле указательное ~220В. РЭУН110-40У3	1	
13	КТ1	Реле времени ВС10-64 ~220В.	1	У44-ТМЗ-13-83
14	К1...К4, К6	Реле ПЭ-37-62У3 ~220В	5	
15	К5	Реле ПЭ-37-44У3 ~220В.	1	
16	SF1	Автомат А63-МГ ~220В Т.нр.=1,6А	1	У352 ТМЗ-13-83
ПРИВЯЗАН:				
ИНВ. №				
ТП 409-14-67.88			А-006	Лист 26

ИНВ. № (подпись) Подп. и дата Взам. инв. №

Поз.	Обозначение	Наименование	Кол.	Примеч.
<u>Документация:</u>				
	А-007	Таблица соединений		
	А-008	Таблица подключения		
<u>Стандартные изделия:</u>				
1		Щит ЩШМ-1000x600x350 УХЛ4-1Р30 ОСТ36.13-76	1	
2		Рейка РЗ-1М-600 ТКЗ-265-85	1	У2ТМЗ-164-85
3		Угольник УЗМ-600 ТКЗ.128-83	4	У6 ТМЗ-26-85
4		Кронштейн К ТК4-105-83	1	У56ТМЗ-85-85
<u>Прочие изделия:</u>				
5	п. 92	Регулятор температуры ТЭ2ПЗ ~220В. шкала 0С...40°С	1	
ПРИВЯЗАН:				
ИНВ. №				
23034-07			ТП 409-14-67.88	А-006
ГЛАВ. ЛЮБВИН	ВЕННИ	БЮБНЕВА	БАЗА ТЕХНИЧЕСКОГО ОБСЛУЖИВАНИЯ И РЕМОНТА 450 СТРОИТЕЛЬНЫХ МАШИН.	
НАЧ. ОТД.	БЮБНЕВА	БЮБНЕВА	МОЕЧНО-ОКРАСОЧНЫЙ КОМПЛКС.	
И. КОНТР.	БЮБНЕВА	БЮБНЕВА	СТАНДА ЛИСТ	Листов
РУК. ГР.	Рыбушкин	Иванов	Р	85 6
ИНЖ.	Иванов	Иванов	ПРИТОЧНАЯ СИСТЕМА П-2, ЩИТ УПРАВЛЕНИЯ, ОБЩИЙ ВИД.	
ПРОВЕР.	Иванов	Иванов	ПРОЕКТИНЬ ИНСТРУМЕНТ	

ИНВ. № (подпись) Подп. и дата Взам. инв. №

КОПИРОВАЛ: Желез

ФОРМАТ А3

ТАБЛИЦА
НАДПИСЕЙ НА ТАБЛО И В РАМКАХ

№ надписи	Надпись	Кол.	№ надписи	Надпись	Кол.
	Рамка 66x26		7	РУЧНОЕ УПРАВЛЕНИЕ	1
1	НАЛИЧИЕ НАПРЯЖЕНИЯ	1		ЗАСЛОНКОЙ: «ОТКРЫТЬ» «ЗАКРЫТЬ»	
2.	ЭЛЕКТРОНАГРЕВАТЕЛИ ВКЛЮЧЕНЫ	1		Упор	
3	РЕГУЛЯТОР ТЕМПЕРАТУРЫ ВОЗДУХА В ПОМЕЩЕНИИ	1	8	СИСТЕМА П-Р. ЦЕПИ УПРАВЛЕНИЯ	1
4	ЗАМОРОЖИВАНИЕ КАЛОРИФЕРА	1			
5	ПЕРЕКЛЮЧАТЕЛЬ ПЕРИОДА РАБОТЫ; -45°-ЗИМА; 0°- ПЕРЕХОДНЫЙ	1			
6	УПРАВЛЕНИЕ ПРИТОЧНОЙ СИСТЕМОЙ	1			

ПРИВЯЗАН:

ИНВ. №

ТП 409-14-67.88

А-006

Лист

28

Поз.	Обозначение	Наименование	Кол.	Примеч.
17	ХТ1(ЭН1..ЭН55)	ЗАЖИМ НАБОРНЫЙ ЭН23-4П25-	55	41 175-85
18		Д/ДЗ ИСП.1 ТУ16.526.492-81	2	---
19		СКОБА ПРИЖИМНАЯ ПУ	1	---
20		ПЕРЕГОРОДКА ДЛЯ ЗАЖИМА ПАЭУ	1	---
21		Упор ТУ36.1751-74	1	
22		ПЕРЕМЫЧКА ТУ36.1752-74	8	
		РАМКА РПМ66x26 ТУ16.1130-74	7	
<u>МАТЕРИАЛЫ:</u>				
		ПРОВОД ~380В		
		ГОСТ 6323-79*		
23		ПВ1-1x1,5 мм ²	5	М
24		ПВ1-1x1,0 мм ²	60	М
25		ПВ3-1x1,5 мм ²	5	М
26		ПВ3-1x1,0 мм ²	50	М

ПРИВЯЗАН:

ИНВ. №

23034-07

ТП 409-14-67.88

А-006

Лист

27

Альбом VII

Инв. № подл. Подпись и дата. Взам. инв. №

Инв. № подл. Подпись и дата. Взам. инв. №

Альбом VII

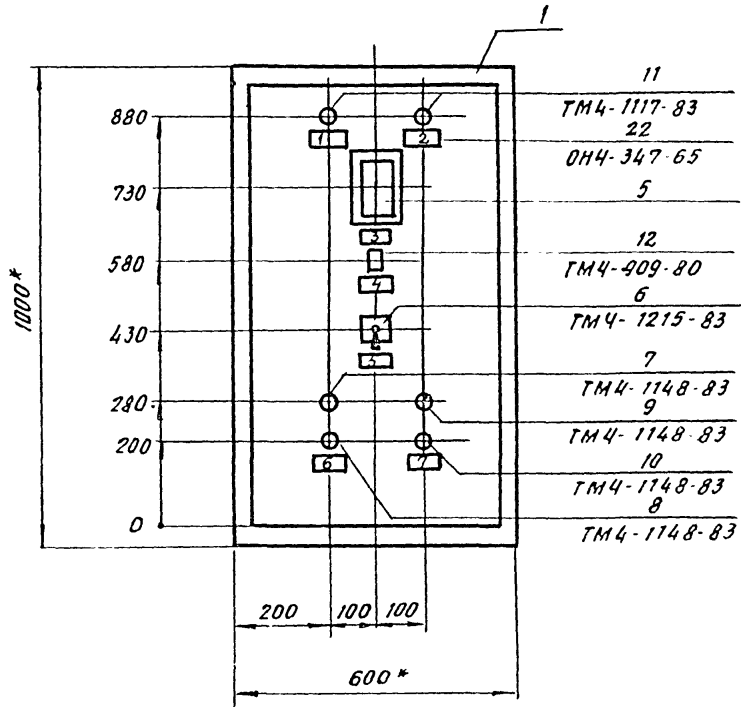

- 1.* Размеры для справок
2. Покрытие-вариант 2 по ОСТ 36.13-76
3. По данному чертену изготовить один щит.

ИВБ № 1000-1
 Подпись мастера
 ИВБ № 1000-1

23034-07

ТП 409-14-67.88	А-006	Лист 29
-----------------	-------	------------

Копировал 2008

ФОРМАТ А3

Вид на внутренние плоскости / РАЗВЕРНУТО /

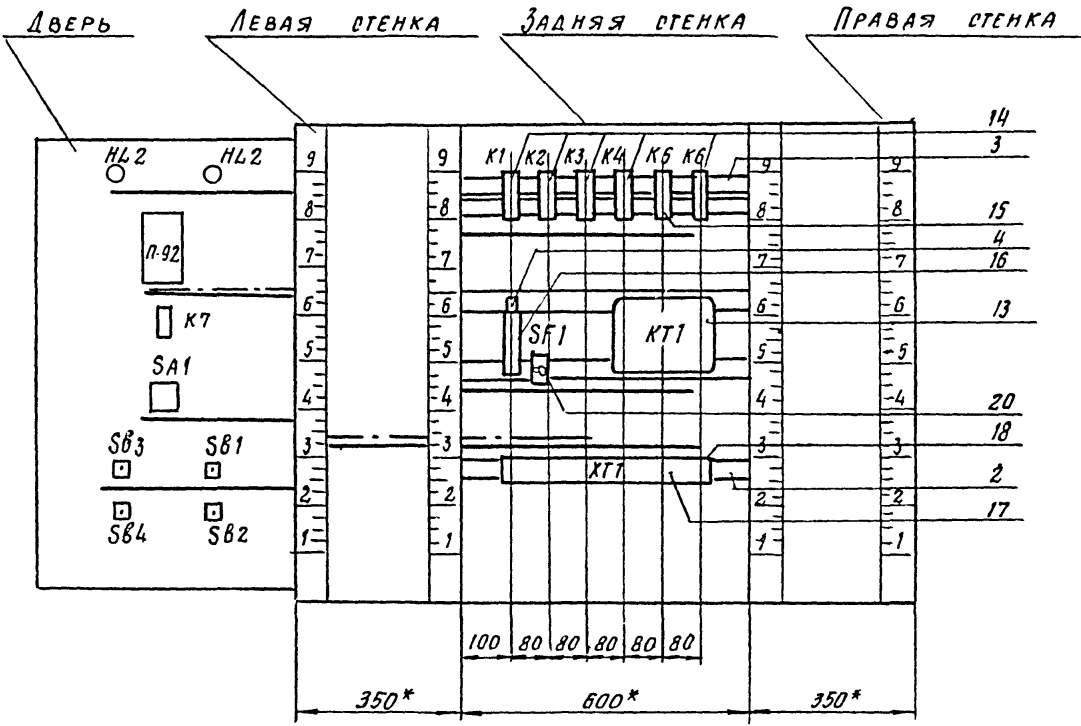

Разметка для монтажа привора ТЭПЗ поз. 5

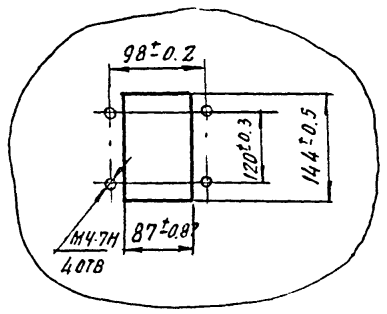

Разметка для крепления реле поз. 14, 15

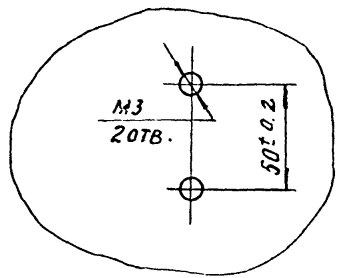

Лист № подл. Подпись и дата. Взял п.18.18.

33034-07

ТП 409-14-67.88 А-006 лист 30

КОПИРОВАЛ Велос. ФОРМАТ А3

ТАБЛИЦА СОЕДИНЕНИЯ ПРОВОДОВ (ПРОДОЛЖЕНИЕ)

Альбом V

Проводник	Откуда идет	Куда идет	Данные провода	Примечание
1	ХТ1/19	ХТ1/20		п
1		КТ1/17	ПВ1-1x1,0	
1		КТ1/14	"	п
1		SF1/2	"	
1		К3/53	"	
1		К4/53	"	
1		К4/83	"	п
1		К6/11	"	
1		К6/53	"	п
2	ХТ1/22	ХТ1/23		п
2		К1/11	ПВ1-1x1,0	
2		К1/43	"	п
2		К3/33	"	
3	ХТ1/24	ХТ1/25		п
3		К2/53	ПВ1-1x1,0	
3		К4/33	"	
4	ХТ1/1	К2/33	"	
5	КТ1/4	К6/33	"	
5		К4/34	"	
5		К2/34	"	
6	К6/34	К1/А	"	

ПРИВЯЗАН:

ИНВ. №

ТП 409-14-6788

А-007

Лист 32

ИНВ. № ПОДА ПРАВИЛЬ И ДАТЯ ВЗЯМ. ИНВ. №

ТАБЛИЦА СОЕДИНЕНИЯ ПРОВОДОВ (ПРОДОЛЖЕНИЕ)

Проводник	Откуда идет	Куда идет	Данные провода	Примечание
<u>ТЕХНИЧЕСКИЕ ТРЕБОВАНИЯ:</u>				
Таблица соединений выполнена на основании схем АОВ1-5, 6 Альбом V				
0	ХТ1/15	ХТ1/16		п
0		ХТ1/17		п
0		КТ1/13	ПВ1-1x1,0	
0		КТ1/2	"	п
0		К6/В	"	
0		К5/В	"	
0		К5/Б4	"	п
0		К5/Ч2	"	п
0		К4/В	"	
0		К3/В	"	
0		К2/В	"	
0		К1/В	"	

ПРИВЯЗАН:

23034-07 ИНВ. №

ТП 409-14-6788

А-007

БАЗА ТЕХНИЧЕСКОГО ОБСЛУЖИВАНИЯ И РЕМОНТА 450 СТРОИТЕЛЬНЫХ МАШИН.

МОЕЧНО-ОКРАСОЧНЫЙ КАРПУС.

СТАДИЯ ЛИСТ Листов
Р 31 8

ПРИТОЧНАЯ СИСТЕМА П-2. ШИТ УПРАВЛЕНИЯ. ТАБЛИЦА СОЕДИНЕНИЙ.

ПРОЕКТИННЙ ИНСТИТУТ Г2

КОПИРОВАЛ: Шереш

ФОРМАТ А3

ИНВ. № ПОДА ПРАВИЛЬ И ДАТЯ ВЗЯМ. ИНВ. №

Таблица соединения проводов (продолжение)

Листом №

Проводник	Откуда идет	Куда идет	Данные провода	Примечание
26	ХТ1/35	К5/63	ПВ1-1х1,0	
26		К5/32	"	
27	К2/11	К4/53	"	
27		К6/54	"	
28	ХТ1/7	К4/54	"	
29	К3/54	К4/11	"	
30	ХТ1/36	ХТ1/37		п
30		К6/12	ПВ1-1х1,0	
30		К4/12	"	
31	ХТ1/38	ХТ1/39		п
31		К4/22	ПВ1-1х1,0	
35	К2/12	К4/21	"	
38	ХТ1/41	К6/11	"	
39	ХТ1/42	КТ1/15	"	
39		К4/64	"	
40	КТ1/18	К6/21	"	
40		К4/84	"	
41	ХТ1/8	К6/22	"	
44	ХТ1/44	К1/33	"	
45	ХТ1/45	К1/34	"	

ПРИВЯЗАН:

ИНВ. №

ТП 409-14-67.88 А-007 Лист 34

ИНВ. № ПОДА/ПОДПИСЬ И ДАТА/ВЗЛМ. ИНВ. №

Таблица соединения проводов (продолжение)

Листом №

Проводник	Откуда идет	Куда идет	Данные провода	Примечание
7	ХТ1/2	КТ1/3	ПВ1-1х1,0	
10	ХТ1/3	КТ1/10	"	
10		К2/54	"	
12	ХТ1/4	КТ1/11	"	
12		КТ1/12	"	п
12		КТ1/11	"	п
12		К2/11	"	
13	ХТ1/5	КТ1/6	"	
14	КТ1/7	К3/11	"	
15	ХТ1/26	К4/11	"	
17	ХТ1/27	ХТ1/28		п
17		К5/73	ПВ1-1х1,0	
17		К3/34	"	
17		К1/44	"	
19	К1/12	К3/11	"	
20	ХТ1/30	К5/74	"	
20		К5/53	"	п
20		К5/31	"	п
21	ХТ1/6	К3/12	"	
21		К5/11	"	
22	ХТ1/32	К5/12	"	
23	ХТ1/33	К5/11	"	
24	ХТ1/34	К5/54	"	
24		К5/41	"	

ПРИВЯЗАН:

ИНВ. №

23034-07 ТП 409-14-67.88 А-007 Лист 33

Таблица соединения проводов (продолжение)

Проводник	Откуда идет	Куда идет	Данные провода	Примечание
		<u>ДВЕРЬ</u>		
0	ХТ1/15	п.92/16	ПВЗ-1х1,0	
0	ХТ1/16	К7/2	"	
0		НЛ1/2	"	
0		НЛ2/2	"	
1	ХТ1/19	НЛ1/1	"	
2	ХТ1/22	СВ2/21	"	
3	ХТ1/24	СВ2/22	"	
3		СВ1/13	ПВ1-1х1,0	
3		СА1/13	"	
3		СА1/1	"	П
4	ХТ1/1	СА1/14	ПВЗ-1х1,0	
7	ХТ1/2	СА1/2	"	
10	ХТ1/3	СВ1/14	"	
12	ХТ1/4	СА1/3	"	
13	ХТ1/5	СА1/4	"	
17	ХТ1/27	СВ3/14	"	
18	ХТ1/29	СВ4/13	"	
18		СВ3/13	ПВ1-1х1,0	
21	ХТ1/6	СВ4/14	ПВЗ-1х1,0	
28	ХТ1/7	п.92/26	"	

ПРИВЯЗАН:

ИНВ. №

ТП 409-14-67.88



А-007

Лист
36

Альбом №1

ИНВ. № ПОДПИСЬ И ДАТА ВЗЯТИИ ИНВ. №

Таблица соединения проводов (продолжение)

Проводник	Откуда идет	Куда идет	Данные провода	Примечание
47	ХТ1/9	К2/73	ПВ1-1х1,0	
48	ХТ1/47	К2/74	"	
61	ХТ1/50	К1/53	"	
63	ХТ1/51	К1/73	"	
64	ХТ1/52	К1/54	"	
65	ХТ1/53	К1/74	"	
ЗЕМЛЯ	РЕЙКИ ДЛЯ УСТА- НОВКИ АППА- РАТОВ / 	Стойка / 	ПВ1-1х1,5	

ПРИВЯЗАН:

ИНВ. №

23034-07

ТП 409-14-67.88

А-007

Лист
35

ИНВ. № ПОДПИСЬ И ДАТА ВЗЯТИИ ИНВ. №

КОПИРОВАЛ: Жуков

ФОРМАТ А3

Таблица соединения проводов (продолжение)

Проводник	Откуда идет	Куда идет	Данные провода	Примечание

Альбом № 17



Инв. № подл. Подпись и дата

ПРИВЯЗАН:

Инв. № Лист 38

ТП 409-14-67.88

Таблица соединения проводов (продолжение)

Проводник	Откуда идет	Куда идет	Данные провода	Примечание
30	ХТ1/36	п. 92/3А	ПВЗ-1х1,0	
30		п. 92/4А	"	п
31	ХТ1/38	п. 92/1А	"	
31		п. 92/8А	"	п
131	п. 92/36	п. 92/7А	"	п
131	п. 92/7А	п. 92/3А	"	п
132	п. 92/46	п. 92/2А	"	п
132	п. 92/2А	п. 92/6А	"	п
32	ХТ1/11	п. 92/16	ПВЗ-1х1,0	} ИЦ
33	ХТ1/12	п. 92/2Б	"	
34	ХТ1/13	п. 92/3Б	"	
41	ХТ1/8	К7/4	"	
42	К7/6	К7/1	"	
43	ХТ1/43	НЛ2/1	"	
46	ХТ1/46	СА1/5	"	
47	ХТ1/9	СА1/6	"	
ЗЕМЛЯ	п. 92 / 	Стойка / 	ПВЗ-1х1,5	

Инв. № подл. Подпись и дата

ПРИВЯЗАН:

Инв. № Лист 37

25034-07
ТП 409-14-67.88 А-007

Таблица
подключения проводов

Проводник	Вывод	Вид кон- такта	Вывод	Проводник	Проводник	Вывод	Вид кон- такта	Вывод	Проводник
		К5					К11		
21	11	Р	12	22	12*	12П	К	13	0*
20	31П	Р	32П	26	1*	14П	З	15	39*
24	41П	Р	42П	0*	1*	17П	З	18	40
20*	53П	З	54П	24*					
26*	63П	З	64П	0*			К11		
17*	73	З	74П	20*	4	1		2	7
23	А	К	ВП	0*	10	3		4	12
		К6			13	5		6	21
					28	7		8	41
1*	11П	Р	12	30*	47	9		10	
40*	21	Р	22	41	32	11		12	33
5*	33	З	34	6	34	13		14	
1	53П	З	54	27	0	15П		16П	0
38	А	К	В	0*	0	17П		18	
					1	19	П	20	1
		SF1				21		22П	2
Л1	1		2	1*	2	23П		24П	3
					3	25П		26	15
		К11			17	27	П	28	17
12*	1П	Д	2	0*	18	29		30	20
7	3	З	4	5		31		32	22
13	6	З	7	14	23	33		34	24
10	10	З	11П	12*	26	35		36П	30

ПРИВЯЗАН:

ИНВ. №

ТП 409-14-67.88

А-008

ЛИСТ
40

Альбом №

ИНВ. № ПОДАТ Подпись и дата Взам. инв. №

Таблица
подключения проводов

Проводник	Вывод	Вид кон- такта	Вывод	Проводник	Проводник	Вывод	Вид кон- такта	Вывод	Проводник
							Технические		
							Таблица	подключения	
							основания	схем довр-5,6	
							Таблицы	соединения	
							К1		
2*	11П	Р	12	19	19	11	Р	12	21*
44	33	З	34	45	2	33	З	34	17
2*	43П	З	44	17	1*	53	З	54	29
61	53	З	54	64	14	А	К	В	0*
63	73	З	74	65					
6	А	К	В	0			К4		
					29	11	Р	12	30
					К2				
27	11	А	12	35	35	21	Р	22	31
4	33	З	34	5	3	33	З	34	5*
3*	53	З	54	10	27*	53	З	54	28
47	73	З	74	48	1*	63П	З	64	39
12	А	К	В	0*	1*	83П	З	84	40*
					15	А	К	В	0*

ПРИВЯЗАН:

23034-07

ИНВ. №

ГИП	Любавин			ТП 409-14-67.88	А-008
НАЧ. ОТА.	Венин				
Н. КОНТР.	Бобнева				
РУК. СЕКТ.	Бобнева			БАЗА ТЕХНИЧЕСКОГО ОБСЛУЖИВАНИЯ И РЕМОНТА 450 СТРОИТЕЛЬНЫХ МАШИН.	
РУК. ГР.	Рыбешкина			МОЕЧНО-ОКРАСОЧНЫЙ КОРПУС.	СТАНЦИЯ ЛИСТ ЛИСТОВ
ИНЖ.	Иванов				Р 39 5
ПРОВЕР.	Мерзанин			ПРИТОЧНАЯ СИСТЕМА П-2 ШИТ УПРАВЛЕНИЯ. ТАБЛИЦА ПОДКЛЮЧЕНИЯ.	ПРЕДЕЛЬНЫЙ ИНСТАТУТ

КОПИРОВАЛ: Шелест.

ФОРМАТ А3

ТАБЛИЦА
ПОДКЛЮЧЕНИЯ ПРОВОДОВ

Проводник	Вывод	ВИД КОН- ТРАКТА	Вывод	Проводник	Проводник	Вывод	ВИД КОН- ТРАКТА	Вывод	Проводник
		Д	ВЕРЬ				SR1		
			Н42		3	1П		2	7
43	1			2	12	3		4	13
			Н41		46	5		6	47
1	1			2	3*	13П		14	4
			п22						
28	2Б		4БП	132			3Б3		
31	1АП		2АП	132*	18	13		14	17
30*	3АП		6АП	132					
31	8АП		3БП	131			3Б1		
30	4АП		7АП	131	3*	13		14	10
0	16		3АП	131					
			ИЦ	32			3Б4		
			ИЦ	33	18*	13		14	21
			ИЦ	34					
			К7				3Б2		
42	1П	К	2	0*	2	21		22	3*
41	4	Р	6П	42					

ПРИВЯЗАН:

ИНВ. №

ТП 409-14-67.88

А-008

Лист
42

ТАБЛИЦА
ПОДКЛЮЧЕНИЯ ПРОВОДОВ

Проводник	Вывод	ВИД КОН- ТРАКТА	Вывод	Проводник	Проводник	Вывод	ВИД КОН- ТРАКТА	Вывод	Проводник
			ХТ1						
					30	37П		38П	31
					31	39П		40	
					38	41		42	39
					43	43		44	44
					45	45		46	46
					48	47		48	
						49		50	61
					63	51		52	64
					65	53		54	
						55			

ПРИВЯЗАН:

ИНВ. №

23034-07

ТП 409-14-67.88

А-008

Лист
4:

КОПИРОВАЛ: Шелли

ФОРМАТ А3

Альбом №1

ИНВ. № ПОДПИСЬ И ДАТА

ИНВ. № ПОДПИСЬ И ДАТА

ИНВ. № ПОДА П. ПОДА ПИСЬ И ДАТА ВЗЯМ. ИНВ. №

ПРИВЯЗАН:

ИНВ. №

ТП 409-14-67.88 Лист 44

ИНВ. № ПОДА П. ПОДА ПИСЬ И ДАТА ВЗЯМ. ИНВ. №

Поз. 11
НЛ1; НЛ2

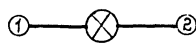

Поз. 7... 10
СВ1... СВ4

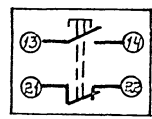

Поз. 16
СФ1

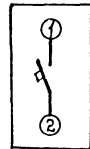

Поз. 12
К7

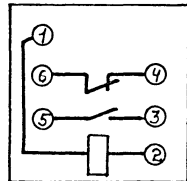

23034-07
ПРИВЯЗАН:

ИНВ. №

ТП 409-14-67.88 Я-008 Лист 43

Альбом VII

Поз.	Обозначение	Наименование	Кол.	Примеч.
		Универсальный переключатель		
		без надписи		
7	СА1	УП5314-К276	1	
8	СА2	УП5312-С86	1	
9	СА3	УП5312-ИЧ3	1	
		Кнопка управления		
		КЕ-011 исп.2		
10	СВ1	Черный "Пуск"	1	
11	СВ2	Красный "Стоп"	1	
12	СВ3	Зеленый		
13	СВ4	Красный	1	
14	НЛ1, НЛ2, НЛ3	Арматура АС-220 с лампой	3	
		Ц-220-10 линза зеленая		
15	К9	Реле указательное ~220В	1	
		РЭУ11-110-40У3		
16	КТ1	Реле времени ВС-10-64 ~220В	1	У44-ТМЗ-13-83
17	КТ2	Реле времени РКВ11-33-222	1	
		УХЛ4 ~220В предел выдержки 0,2-30 сек.		
18	КТ3	То же, РКВ11-33-122	1	

Привязан:

Инв. №

ТП 409-14-67.88

А-009

Лист 46

Инв. № подл. Под п. и дата Взам. инв. №

Поз.	Обозначение	Наименование	Кол.	Примеч.
		<u>Документация:</u>		
	А-010	Таблица соединений		
	А-011	Таблица подключения.		
		<u>Стандартные изделия:</u>		
1		Щит ЩШМ-1000x600x350	1	
		УХЛ4-1Р30 ОСТЗ6.13-76		
2		Рейка РЗ-16М-500 ТКЗ-264-85	1	У1 ТМЗ-184-85
3		Рейка РЗ-1М-600 ТКЗ-265-85	1	У2 ТМЗ-164-85
4		Угольник УЗМ-600 ТКЗ-128-83	5	У6 ТМЗ-26-85
5		Кронштейн К ТК4-105-83	1	У56 ТМЗ-25-83
		<u>Прочие изделия:</u>		
6	п.9е	Регулятор температуры	1	
		ТМ-8 ~220В. шкала 0...40°C		

Привязан:

Инв. №

23034-07

ТП 409-14-67.88

А-009

База технического обслуживания и ремонта 450 строительных машин.

Моечно-окрасочный корпус.

Стандарт	Лист	Листов
Р	45	6

Приточная система П-3. Щит управления. Общий вид.

Проектный институт 2

Копировал: Плещин

Формат А3

Инв. № подл. Под п. и дата Взам. инв. №

ГНП	Любовин	
Нач. ОД	Венин	
Н.контр.	Бобнева	
Рук. сект.	Бобнева	
Рук. гр.	Рыбушкина	
Инжс.	Иванов	
Провер.	Мерзликина	

ТАБЛИЦА
НАДПИСЕЙ НА ТАБЛО И В РАМКАХ

№ надписи	Надпись	Кол.	№ надписи	Надпись	Кол.
	РАМКА 66x26		8	ВЫБОР ВЕНТИЛЯТОРА:	1
1	НАЛИЧИЕ НАПРЯЖЕНИЯ	1		0° РАБОЧИЙ, В-РЕЗЕРВНЫЙ +45° 1-РЕЗЕРВНЫЙ В-РАБОЧИЙ-	
2	РЕЗЕРВНЫЙ ВЕНТИЛЯТОР ВКЛЮЧЕН	1	9	УПРАВЛЕНИЕ ПРИТОЧНОЙ СИСТЕМОЙ	1
3	ЭЛЕКТРОНАГРЕВАТЕЛИ ВКЛЮЧЕНЫ	1	10	РУЧНОЕ УПРАВЛЕНИЕ ЗЯСЛОНКОЙ "ОТКРЫТЬ"	1
4	РЕГУЛЯТОР ТЕМПЕРАТУРЫ ВОЗДУХА В ПОМЕЩЕНИИ	1		- "ЗАКРЫТЬ"	
5	ЗАМОРАЖИВАНИЕ КАЛОРИФЕРА	1		УПОР	
6	ПЕРЕКЛЮЧАТЕЛЬ ПЕРИОДА РАБОТЫ; -45°-ЗИМА; 0°-ПЕРЕХОДНЫЙ	1	11	СИСТЕМА П-З ЦЕПИ УПРАВЛЕНИЯ	1
7	ПЕРЕКЛЮЧАТЕЛЬ РЕЖИМА РАБОТЫ; -45°- РАБОЧИЙ, 0°ОТКЛ.; +45°-ДЕЖУРНЫЙ	1			

ПРИВЯЗАН:

ИНВ. №

ТП 409-14-6788

А-009

Лист
48

Поз.	ОБОЗНАЧЕНИЕ	НАИМЕНОВАНИЕ	КОЛ.	ПРИМЕЧ.
19	К; К1... К6; К8	РЕЛЕ ПЭЗТ-62УЗ ~220В	8	
20	К7	РЕЛЕ ПЭЗТ-44УЗ ~220В.	1	
21	SF1	АВТОМАТ АР50-2МТ ~220В. Т.Н.Р. = 1,6 А	1	
22	ХТ1 (ЗН1... ЗН20)	ЗАЖИМ НАБОРНЫЙ ЗН23-4П25- Д/А УЗ ИСП.1 ТУ16.526.492-81	20	У1 ТМЗ- 165-85
23	ХТВ (ЗН1... ЗН55)	ТО ЖЕ,	55	"
24		СКОБА ПРИЖИМНАЯ ПУ	4	
25		ПЕРЕГОРОДКА ДЛЯ ЗАЖИМА ПАВУ	2	
26		УПОР ТУ36.1751-74	1	
27		ПЕРЕМЫЧКА ТУ36.1752-74	14	
28		РАМКА РРМ66x26 ТУ16.1130-74	10	
МАТЕРИАЛЫ:				
ПРОВОД ~380В. ГОСТ 6323-79*				
29		ПВ1-1x1,5 мм ²	5	М.
30		ПВ1-1x1,0 мм ²	30	М
31		ПВ3-1x1,5 мм ²	5	М
32		ПВ3-1x1,0 мм ²	50	М

ПРИВЯЗАН:

ИНВ. №

23034-07

ТП 409-14-67.88

А-009

Лист
47

КОПИРОВАЛ: Шелеш

ФОРМАТ А3

Альбом VII

ИНВ. № ПОДА ПИДПИСЬ НА ДАТЯ ВЗЯТ. ИНВ. №

ИНВ. № ПОДА ПИДПИСЬ НА ДАТЯ ВЗЯТ. ИНВ. №

Альбом VII

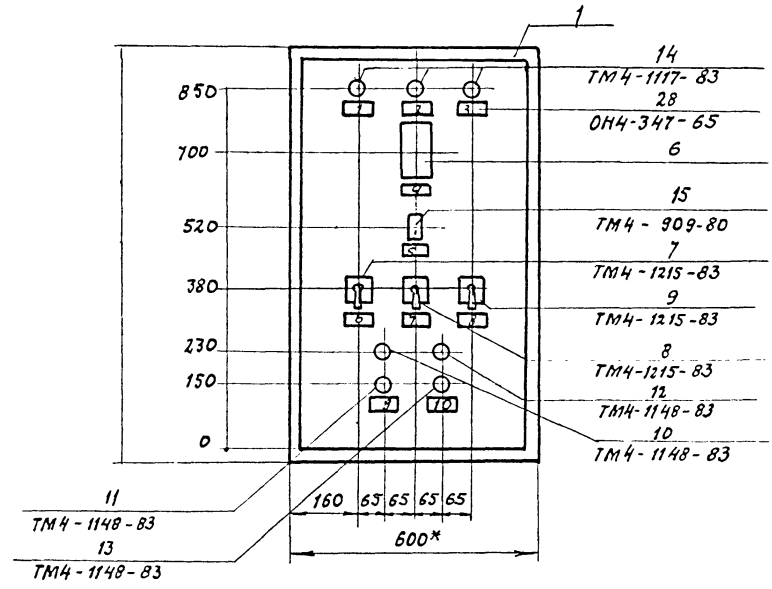

1.*РАЗМЕРЫ ДЛЯ СПРАВКИ.
 2. ПОКРЫТИЕ-ВАРИАНТ 2
 ПО ОСТЗБ.13-76
 3. ПО ДАННОМУ ЧЕРТЕЖУ
 ИЗГОТОВИТЬ ОДНН ЩИТ.

ИНВ.№: покл. /СОДЛИТЬСЬ И ДАТА /ОЗНАМЕНТОВАТЬ

23034-07	
ТП 409-14-67.88	А-009
	Лист 19

КОПИРОВАЛ: Д.

ФОРМАТ А3

Вид на внутренние плоскости (развернуто)

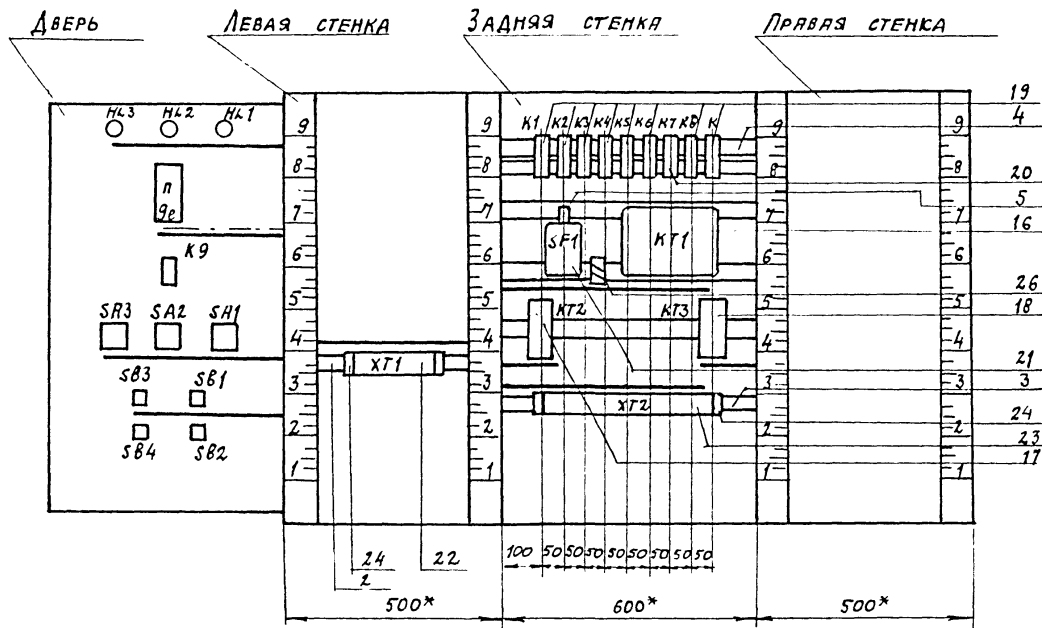

РАЗМЕТКА ДЛЯ МОНТАЖА ПРИБОРА ТМ-8 ПОЗ. 6

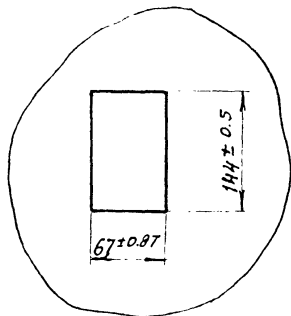

РАЗМЕТКА ДЛЯ КРЕПЛЕНИЯ РЕЛЕ ПОЗ. 19, 20

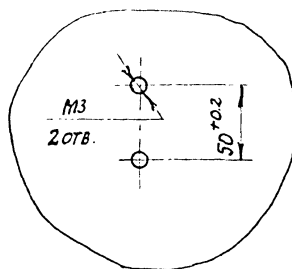

23034-07

ТП 409-14-67.88

А-009

Лист
50

Таблица соединения проводов (продолжение)

Проводник	Откуда идет	Куда идет	Данные провода	Примечание
0	к5/в	к4/в	ПВ1-1х1,0	
0		к3/в	"	
0		к2/в	"	
0		к1/в	"	
1	SF1/4	к/а	ПВ1-1х1,5	
1		к/з4	"	п
2	к3/83	к1/63		
2	ХТ2/1	ХТ2/2		п
2		ХТ2/3		п
2		кТ1/17	ПВ1-1х1,0	
2		кТ1/14	"	п
2		к/11	"	
2		к/33	"	п
2		к8/53	"	
2		к8/11	"	п
2		к4/73	"	
2		к4/53	"	п
2		к3/83	"	
3	SF1/2	к/12	ПВ1-1х1,5	
4	ХТ2/4	ХТ2/5		п
4		к1/53	ПВ1-1х1,0	
4		к1/11	"	п

ПРИВЯЗАН:

ИНВ. №

ТП 409-14-67.88 А-010 Лист 52

Альбом VII

Инв. № подл. Подпись и дата. Взам. инв. №

Таблица соединения проводов (продолжение)

Проводник	Откуда идет	Куда идет	Данные провода	Примечание
	<u>ТЕХНИЧЕСКИЕ ТРЕБОВАНИЯ:</u>			
	Таблица соединений выполнена на основании схем АОВ1-8.9. Альбом VII			
0	ХТ1/18	ХТ1/19		п
0		ХТ1/20		п
0		кТ2/в	ПВ1-1х1,0	
0		кТ3/в	"	
0		кТ1/13	"	
0		кТ1/2	"	п
0		к/в	"	
0		к8/в	"	
0		к7/в	"	
0		к7/64	"	п
0		к7/42	"	п
0		к6/в	"	
0		к5/в	"	

ПРИВЯЗАН:

ИНВ. №

Инв. № подл. Подпись и дата. Взам. инв. №

ГИП	ЛЮБОВИИ	
НАЧ. ОТА	ВЕНИИ	
И. КОНТР.	БОБНЕВА	
РЭК. СЕК.	БОБНЕВА	
РЭК. ГР.	РЫБЫШКИНА	
ИНЖ.	ИВАНОВ	
ПРОВЕР.	МЕРЗЛИКИНА	

23034-07

ТП 409-14-67.88 А-010

БАЗА ТЕХНИЧЕСКОГО ОБСЛУЖИВАНИЯ И РЕМОНТА 450 СТРОИТЕЛЬНЫХ МАШИН.

МОЕЧНО-ОКРАСОЧНЫЙ КОМПЛ. СТОДА

Лист	Листов
Р	51 9

ПРИБОРОЧНАЯ СИСТЕМА П-3. ЩИТ УПРАВЛЕНИЯ. ТАБЛИЦА СОЕДИНЕНИЙ.

ПРОЕКТИНЬ ИНСТИТУТ

Таблица соединения проводов (продолжение)

Проводник	Откуда идет	Куда идет	Данные провода	Приме- чание
18	ХТ2/12	КТ2/А	ПВ1-1х1,0	
18		К4/А	"	
19	ХТ2/15	К5/А	ПВ1-1х1,0	
20	ХТ2/16	ХТ2/17		п
20		КТ3/27	ПВ1-1х1,0	
21	ХТ2/18	К6/А	"	
23	ХТ2/21	ХТ2/22		п
23		КТ3/А	ПВ1-1х1,0	
29	ХТ2/27	ХТ2/28		п
29		К7/73	ПВ1-1х1,0	
29		К3/74	"	
29		К1/54	"	
30	ХТ2/29	К7/А	"	
31	ХТ2/31	К7/74	"	
31		К7/53	"	п
31		К7/31	"	п
32	К1/12	К3/11	"	
33	ХТ1/11	К3/12	"	
33		К7/11	"	
34	ХТ2/32	К7/12	"	
35	ХТ2/33	К7/54	"	
35		К7/41	"	п
36	ХТ2/34	К7/63	"	
36		К7/32	"	п

ПРИВЯЗАН:

ИНВ. №

ТП 409-14-67.88

А-010

Лист
54

Таблица соединения проводов (продолжение)

Проводник	Откуда идет	Куда идет	Данные провода	Приме- чание
4	К1/11	К3/73	ПВ1-1х1,0	
7	ХТ2/7	ХТ2/8		п
7		КТ2/17	ПВ1-1х1,0	
7		К2/53	"	
8	ХТ1/5	К2/33	"	
9	КТ1/4	К8/33	"	
9		К2/34	"	
10	ХТ2/9	КТ2/18	"	
10		К1/А	"	
10		К8/34	"	
11	ХТ1/6	КТ1/3	"	
12	ХТ1/7	КТ1/10	"	
12		К2/54	"	
13	ХТ1/8	КТ1/1	"	
13		КТ1/12	"	п
13		КТ1/11	"	п
13		К2/А	"	
14	ХТ1/9	КТ1/6	"	
15	КТ1/7	К3/А	"	
16	ХТ2/11	ХТ2/12		п
17	ХТ1/10	К1/34	ПВ1-1х1,0	
18	ХТ2/13	ХТ2/14		п
18		КТ3/28	ПВ1-1х1,0	

ПРИВЯЗАН:

ИНВ. №

23034-07

ТП 409-14-67.88

А-010

Лист
53КОПИРОВАЛ: *Аксель*



ФОРМАТ А1

АЛБЕОМ V7

ИНВ. № ПОДА ПЛОТЯСЬ И Д.П.К. ВЗЯТЬ ИНВ. №

ИНВ. № ПОДА ПЛОТЯСЬ И Д.П.К. ВЗЯТЬ ИНВ. №

Таблица соединения проводов (продолжение)

Проводник	Откуда идет	Куда идет	Данные провода	Примечание
60	ХТ2/45	К5/33	ПВ1-1х1,0	
61	ХТ2/46	К5/34	"	
62	ХТ2/47	К6/33	"	
63	ХТ2/48	К6/34	"	
65	ХТ2/49	К1/64	"	
ЗЕМЛЯ	Рейки для установки аппаратов / 	Стойка / 	ПВ1-1х1,5	

ПРИВЯЗАН:

ИНВ. №

ТП 409-14-67.88

А-010

Лист 56

Альбом №:

Инв. № подл. Подпись и дата Взам. инв. №

Таблица соединения проводов (продолжение)

Проводник	Откуда идет	Куда идет	Данные провода	Примечание
37	К2/11	К4/33	ПВ1-1х1,0	
37		К8/54	"	
38	ХТ1/12	К4/34	"	
39	ХТ2/35	ХТ2/36		П
39		К8/12	ПВ1-1х1,0	
39		К4/12	"	
40	ХТ2/37	ХТ2/38		П
40		К4/22	ПВ1-1х1,0	
41	К3/84	К4/11	"	
42	ХТ2/41	КТ1/15	"	
42		К4/54	"	
43	К2/12	К4/21	"	
49	ХТ2/39	ХТ2/40		П
49		К1/21	ПВ1-1х1,0	
50	ХТ1/13	К1/22	"	
51	ХТ1/14	К8/А	"	
52	КТ1/18	К8/21	"	
52		К4/74	"	
53	ХТ1/15	К8/22	"	
58	ХТ1/16	К2/83	"	
59	ХТ2/44	К2/84	"	

ПРИВЯЗАН:

ИНВ. №

23034-07

ТП 409-14-67.88

А-010

Лист 55

Инв. № подл. Подпись и дата Взам. инв. №

КОПИРОВАЛ: Шелест

ФОРМАТ А3

Таблица соединения проводов (продолжение)

Проводник	Откуда идет	Куда идет	Данные провода	Примечание
17	ХТ1/10	САЗ/7	ПВЗ-1х1,0	
17		САЗ/5	ПВ1-1х1,0	п
17		СПЗ/3	"	п
17		САЗ/1	"	п
18	ХТ2/13	САЗ/2	ПВЗ-1х1,0	
20	ХТ2/16	САЗ/6	"	
22	ХТ2/19	САЗ/4	"	
23	ХТ2/21	НЛ2/1	"	
24	ХТ2/23	САЗ/8	"	
25	ХТ2/24	СА2/3	"	
26	ХТ2/25	СА2/4	"	
28	ХТ2/26	СВ4/13	"	
28		СВ3/13	ПВ1-1х1,0	
29	ХТ2/27	СВ3/14	ПВЗ-1х1,0	
33	ХТ1/11	СВ4/14	"	
38	ХТ1/12	п.9е/5	"	
38		п.9е/12	"	п
39	ХТ2/35	п.9е/21	"	
40	ХТ2/37	п.9е/13	"	
46	ХТ1/1	п.9е/9	ПВЗ-1х1,0	
47	ХТ1/2	п.9е/20	"	ИЦ
48	ХТ1/3	п.9е/28	"	

ПРИВЯЗАН:

ИНВ. №

ТП 409-14-6788

А-010

Лист 58

Альбом №

Таблица соединения проводов (продолжение)

Проводник	Откуда идет	Куда идет	Данные провода	Примечание
		<u>ДВЕРЬ</u>		
0	ХТ1/18	п.9е/16	ПВЗ-1х1,0	
0	ХТ1/19	КЗ/2	"	
0		НЛ1/2	ПВ1-1х1,0	
0		НЛ2/2	"	
0		НЛ3/2	"	
2	ХТ2/1	СА2/4А	ПВЗ-1х1,0	
2		НЛ1/1	ПВ1-1х1,0	
4	ХТ2/4	СВ2/21	ПВЗ-1х1,0	
5	СВ2/22	СА2/2А	ПВ1-1х1,0	
6	ХТ2/6	СА2/2	ПВЗ-1х1,0	
7	ХТ2/7	СВ1/3	"	
7		СА1/3	ПВ1-1х1,0	
7		СА1/1	"	п
7		СА2/1	"	
8	ХТ1/5	СА1/4	ПВЗ-1х1,0	
11	ХТ1/6	СА1/2	"	
12	ХТ1/7	СВ1/4	"	
13	ХТ1/8	СА1/3	"	
14	ХТ1/9	СА1/4	"	

ПРИВЯЗАН:

ИНВ. №

23034-07

ТП 409-14-67.88

А-010

Лист 57

№ ПОДА. ПОДАТЬ И ДАТА ВЗЛ. ИНВ. №

КОПИРОВАЛ: Шелеш.

ФОРМАТ А3

ТАБЛИЦА
ПОДКЛЮЧЕНИЯ ПРОВОДОВ

Проводник	Вывод	ВИД КОН- ТАКТА	Вывод	Проводник	Проводник	Вывод	ВИД КОН- ТАКТА	Вывод	Проводник
		K5					K		
60	33	з	34	61	2*	11П	Р	12	3
19	А	К	В	0*	2*	33П	з	34П	1
					1	АП	К	В	0*
		K6					SF1		
62	33	з	34	63					
21	А	К	В	0*	С2	1		2	3
					С2	3		4	1
		K7					КТ1		
33	11	Р	12	34	13*	1П	А	2П	0*
31	31П	Р	32П	36	11	3	з	4	9
35	41П	Р	42П	0*	14	6	з	7	15
31*	53П	з	54П	35*	12*	10	Р	11П	13*
36*	63П	з	64П	0*	13*	12П	К	13П	0*
29*	73	з	74П	31*	2*	14П	з	15	42*
30	А	К	ВП	0*	2*	17П	з	18	52
		K8					КТ2		
2*	11П	Р	12	39*	7*	17	з	18	10*
52*	21	Р	22	53	16*	А	К	В	0*
9*	33	з	34	10			КТ3		
2*	53П	з	54	37	20	27	з	28	18
51	А	К	В	0*	23	А	К	В	0*

ПРИВЯЗАН:

ИНВ. №

ТП 409-14-67.88

А-011

Лист
62

ТАБЛИЦА
ПОДКЛЮЧЕНИЯ ПРОВОДОВ

Проводник	Вывод	ВИД КОН- ТАКТА	Вывод	Проводник	Проводник	Вывод	ВИД КОН- ТАКТА	Вывод	Проводник
							ТЕХНИЧЕСКИЕ		
									ТРЕБОВАНИЯ:
									ВЫПОЛНЕНИЯ
									Альбом
									К3
							K1		
4	11П	Р	12	32	32	11	Р	12	33*
49	21	Р	22	50	4	73	з	74	29*
22	33П	з	34	17	2	83	з	84	41
4	53П	з	54	29	15	А	К	В	0*
2	63П	з	64	65			K4		
10*	А	К	В	0	41	11	Р	12	39
		K2			43	21	Р	22	40
37	11	Р	12	43	37*	33	з	34	38
8	33	з	34	9	2*	53П	з	54	42
7	53	з	54	12	2*	73П	з	74	52
58	83	з	84	59	16	А	К	В	0*
13	А	К	В	0*					

ПРИВЯЗАН:

ИНВ. №

23034-07

ТП 409-14-67.88

А-011

БАЗА ТЕХНИЧЕСКОГО ОБСЛУЖИВАНИЯ И РЕМОНТА
450 СТРОИТЕЛЬНЫХ МАШИН.

МОЕЧНО - ОКРАСОЧНЫЙ
КОРПУС.

СТАНЦИЯ ЛИСТ ЛИСТОВ
Р 61 6

ПРИТОЧНАЯ СИСТЕМА П-3.
ЩИТ УПРАВЛЕНИЯ.
ТАБЛИЦА ПОДКЛЮЧЕНИЯ.

ПРОЕКТИРОВАНИЕ И ИНЖЕНЕРИ
ИНСТИТУТ

КОПИРОВАЛ: Шелеш.

ФОРМАТ А3

Альбом

ИНВ. № ПОД П. ПОДАПИСЬ И ДАТА ВЗЯТИИ ИНВ. №

ИНВ. № ПОД П. ПОДАПИСЬ И ДАТА ВЗЯТИИ ИНВ. №

ТАБЛИЦА
ПОДКЛЮЧЕНИЯ ПРОВОДОВ

Проводник	Вывод	Вид кон-такта	Вывод	Проводник	Проводник	Вывод	Вид кон-такта	Вывод	Проводник
		<u>ДВЕРЬ</u>					<u>САЗ</u>		
		<u>НЛЗ</u>			17	1П		2	18
56	1		2	0	17	3П		4	22
		<u>НЛ2</u>			17	5П		6	20
23	1		2	0*	17	7П		8	24
		<u>НЛ1</u>					<u>СА2</u>		
		<u>НЛ1</u>			7	1		2А	5
2	1		2	0*	6	2			
		<u>п.9 е</u>			25	3		4А	2*
					26	4			
39	21		5П	38	49	7		8А	51
40	13		12П	38	50	8			
			9	46			<u>СА1</u>		
0	16		20	47	7*	1П		2	11
			28	48	13	3		4	14
					57	5		6	58
					7*	13П		14	8
		<u>К9</u>					<u>СА3</u>		
54	1П	К	2	0*	28	13		14	29
53	4	Р	6П	54					

Альбом №

Инд. № подл. Подпись и дата

ПРИВЯЗАН:

Инд. №

Т П 409-14-67.88 А-011 Лист 64

ТАБЛИЦА
ПОДКЛЮЧЕНИЯ ПРОВОДОВ

Проводник	Вывод	Вид кон-такта	Вывод	Проводник	Проводник	Вывод	Вид кон-такта	Вывод	Проводник
		<u>ХТ1</u>					<u>ХТ2</u>		
46	1		2	47	22	19		20	
48	3		4		23	21	П	22	23
8	5		6	11	24	23		24	25
12	7		8	13	26	25		26	28
14	9		10	17	29	27	П	28	29
33	11		12	38	30	29		30	
50	13		14	51	31	31		32	34
53	15		16	58	35	33		34	36
			17П	0	39	35	П	36	39
0	19П		20П	0	40	37	П	38	40
					49	39	П	40	49
		<u>ХТ2</u>			42	41		42	56
2	1П		2П	2	57	43		44	59
2	3П		4П	4	60	45		46	61
4	5П		6	6	62	47		48	63
7	7	П	8	7	65	49		50	
10	9		10			51		52	
16	11	П	12	16		53		54	
18	13	П	14	18		55			
19	15		16П	20					
20	17П		18	21					

Инд. № подл. Подпись и дата

ПРИВЯЗАН:

Инд. №

23034-07 Т П 409-14-67.88 А-011 Лист 63

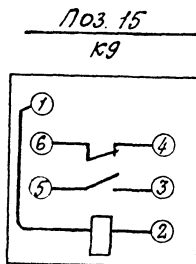
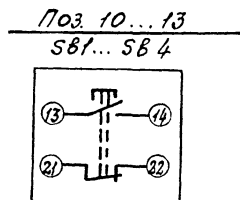
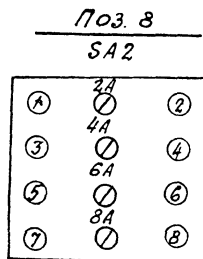
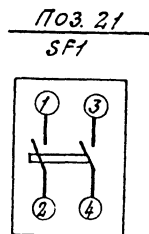
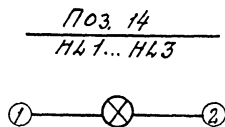

ПРИВЯЗАН

ИИВ №

ТП 409-14-67.88 А-011 Лист 66

ТАБЛИЦА
ПОДКЛЮЧЕНИЯ ПРОВОДОВ

Проводник	Вывод	Вид кон-такта	Вывод	Проводник	Проводник	Вывод	Вид кон-такта	Вывод	Проводник
		SB1							
7	13		14	12					
		SB4							
28	13		14	33					
		SB2							
4	21		22	5					

ПРИВЯЗАН

ИИВ №

23034-07 ТП 409-14-67.88 А-011 Лист 65

Альбом VII

Поз.	Обозначение	Наименование	Кол.	Примеч.
		УНИВЕРСАЛЬНЫЙ ПЕРЕКЛЮЧАТЕЛЬ, БЕЗ НАДПИСИ		
6	SA1	УП5314-К276	1	
7	SA2	УП5312-И43	1	
		Кнопка управления КЕ-ОН исп. 2		
8	SB1	ЧЕРНЫЙ „ПУСК“	1	
9	SB2	КРАСНЫЙ „СТОП“	1	
10	SB3	ЗЕЛЕНый	1	
11	SB4	КРАСНЫЙ	1	
12	Н41, Н42, Н43	АРМАТУРА АС-220 СЛАБПой Ц-220-10 ЗЕЛЕНАЯ ЛИНЗА	3	
13	К9	РЕЛЕ УКАЗАТЕЛЬНОЕ ~ 220В РЭУ11-110-40У3	1	
14	КТ1	РЕЛЕ ВРЕМЕНИ ВС-10-64 ~ 220В	1	У44 ТМЗ-13-83
15	КТ2	РЕЛЕ ВРЕМЕНИ РСВ11-33-222 УХЛ4 ~ 220В ПРДЕЛА ВЫДЕРЖКИ 0,2-30сек	1	
15а	КТ3	То же, РСВ11-33-122	1	
16	К; К1...К6; К8	РЕЛЕ ПЗ-37-62У3 ~ 220В	8	
17	КТ	РЕЛЕ ПЗ-37-44У3 ~ 220В	1	
ПРИВЯЗАН				
ИНВ. №				
ТП 409-14-67.88			A-012	Лист 68

ИНВ. № ПОДА. ПОДПИСЬ И ДАТА
ИНВ. № ПОДА. ПОДПИСЬ И ДАТА
ИНВ. № ПОДА. ПОДПИСЬ И ДАТА

Поз.	Обозначение	Наименование	Кол.	Примеч.
		<u>ДОКУМЕНТАЦИЯ</u>		
	A-013	ТАБЛИЦА СОЕДИНЕНИЙ		
	A-014	ТАБЛИЦА ПОДКЛЮЧЕНИЯ		
		<u>СТАНДАРТНЫЕ ИЗДЕЛИЯ:</u>		
1		ЩИТ ЩШМ-1000x600x350 УХЛ4-1Р30 ОСТ 36.13-76	1	
2		РЕЙКА РЗ-16М-500 ТКЗ-264-85	1	У1 ТМЗ-164-85
2а		РЕЙКА РЗ-1М-600 ТКЗ-265-85	1	У2 ТМЗ-164-85
3		УГОЛЬНИК УЗМ-600 ТКЗ-128-83	6	У6 ТМЗ-26-85
4		КРОНШТЕЙН К ТКЧ-105-83	1	У56 ТМЗ-26-83
		<u>ПРОЧЕЕ ИЗДЕЛИЯ:</u>		
5	п. 9д	РЕГУЛЯТОР ТЕМПЕРАТУРЫ ТЗ2.ПЗ ~ 220 В ШКАЛА -20°С...+20°С	1	
ПРИВЯЗАН				
ИНВ. №				
23034-07				
ТП 409-14-67.88			A-012	
БАЗА ТЕХНИЧЕСКОГО ОБСЛУЖИВАНИЯ И РЕМОНТА 450 СТРОИТЕЛЬНЫХ МАШИН				
ГЛАВ. ИНЖ. ПРОВЕР	ЛЮБОВИНА	ИВАНОВ	СТАНДА	ЛИСТ
НАЧ. ОГА	ВЕННИ	МЕРЗЛАН	Р	67
Н. ЕДИТР	БОБНЕВА	МЕРЗЛАН		6
РУКОВОД.	БОБНЕВА	МЕРЗЛАН		
РУК. ГР.	РЯБИШКИНА	МЕРЗЛАН		
ИНЖ.	ИВАНОВ	МЕРЗЛАН		
ПРОВЕР	МЕРЗЛАН	МЕРЗЛАН		
МОЕЧНО-ОКРАСОЧНЫЙ КОРПУС				
ПРЯТОЧНАЯ СИСТЕМА ПУЩИТ УПРАВЛЕНИЯ ОБЩИН ВНА.				
ПРОЕКТИЙ ИНСТИТУТ Г.2				

ИНВ. № ПОДА. ПОДПИСЬ И ДАТА
ИНВ. № ПОДА. ПОДПИСЬ И ДАТА
ИНВ. № ПОДА. ПОДПИСЬ И ДАТА

КОПИРОВАЛ:

ФОРМАТ А3

Альбом VII

ТАБЛИЦА
НАДПИСЕЙ НА ТАБЛО И В РАМКАХ

№ НАДПИСИ	НАДПИСЬ	КОЛ.	№ НАДПИСИ	НАДПИСЬ	КОЛ.
	<u>РАМКА 66x26</u>		8	УПРАВЛЕНИЕ ПРИТУЧНОЙ СИСТЕМОЙ.	1
1	НАЛИЧНОЕ НАПРЯЖЕНИЕ	1			
2	РЕЗЕРВНЫЙ ВЕНТИЛЯТОР ВКЛЮЧЕН	1	9	РУЧНОЕ УПРАВЛЕНИЕ ЗАСЛОНКОЙ „ОТКРЫТЬ“ - „ЗАКРЫТЬ“	1
3	ЭЛЕКТРОНАГРЕВАТЕЛИ ВКЛЮЧЕНЫ	1			
4	РЕГУЛЯТОР ТЕМПЕРАТУРЫ ВОЗДУХА В ПОМЕЩЕНИИ	1		<u>УПОР</u>	
5	ЗАМОРАЖИВАНИЕ КАЛОРИФЕРА	1	10	СИСТЕМА П-4 ЦЕПИ УПРАВЛЕНИЯ	1
6	ПЕРЕКЛЮЧАТЕЛЬ ПЕРИОДА РАБОТЫ - 45° ЗИМА; 0° - ПЕРЕХОДНЫЙ.	1			
7	ВЫБОР ВЕНТИЛЯТОРА 0° - 1-РАБОЧНИЙ 2-РЕЗЕРВНЫЙ +45° - 1-РЕЗЕРВНИЙ 2-РАБОЧНИЙ	1			

ПРИВЯЗАН

ИНВ. №

ТП 409-14-67.88

A-012

Лист
70

ИНВ. № ТАБЛ. ПОДПИСЕЙ И ДАТА ВСТАВЛЕНИЯ Л. №

Поз.	ОБОЗНАЧЕНИЕ	НАИМЕНОВАНИЕ	КОЛ.	ПРИМЕР.
18	SF1	Автомат АП50-2МТ ~ 220В I _{нр} = 1.6А	1	
19	ХТ1 (ЗН1...ЗН20)	ЗАЖИМ НАБОРНЫЙ ЗН23-4П25	20	Л1 ТМЗ 165-85
20	ХТ2 (ЗН1...ЗН50)	Д/Д УЗ исп. 1 ТУ16.526.492-81	50	"
21		СКОБА ПРИЖИМНАЯ ПУ	4	"
22		ПЕРЕГОРОДКА ДЛЯ ЗАЖИМА ПА9У	2	"
23		УПОР ТУ36.1751-74	1	
24		ПЕРЕМИЧКА ТУ36.1752-74	13	
25		РАМКА РПМ 66x26 ТУ16.130-74	9	
<u>МАТЕРИАЛЫ</u>				
Провод ~ 380В ГОСТ 6323-79*				
26		ПВ1-1x1.5 мм ²	5	м
27		ПВ1-1x1.0 мм ²	80	м
28		ПВ3-1x1.5 мм ²	5	м
29		ПВ3-1x1.0 мм ²	50	м

ПРИВЯЗАН

ИНВ. №

23034-07

ТП 409-14-67.88

A-012

Лист
69

ИНВ. № ТАБЛ. ПОДПИСЕЙ И ДАТА ВСТАВЛЕНИЯ Л. №

Альбом VII

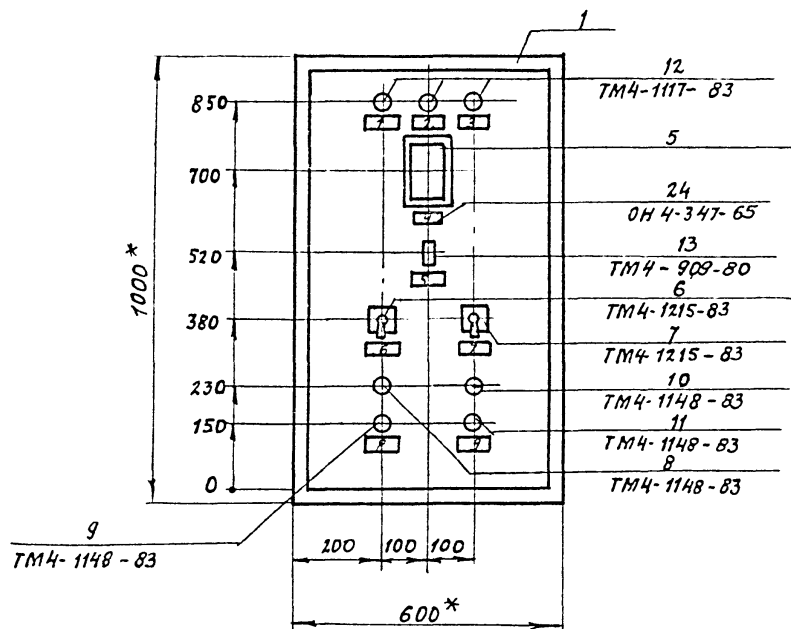

1.*РАЗМЕРЫ ДЛЯ СПРАВКИ.
 2. ПОКРЫТИЕ- ВАРИАНТ 2
 ПО ОСТ 36.13.-76
 3. ПО ДАННОМУ ЧЕРТЕЖУ
 ИЗГОТОВИТЬ ОДИН ЩИТ.

ИЗВ. № ПОСЛ. ПОСЛЕДН. И ДР. ПР. ВЪРМЕР. ИРИАНЪ

23034-07

ТП 409-14-67.88	А-012	ЛНСТ
		71

КОПИРОВАЛ:

ФОРМАТ А3

ВИД НА ВНУТРЕННИЕ ПЛОСКОСТИ (РАЗВЕРНУТО)

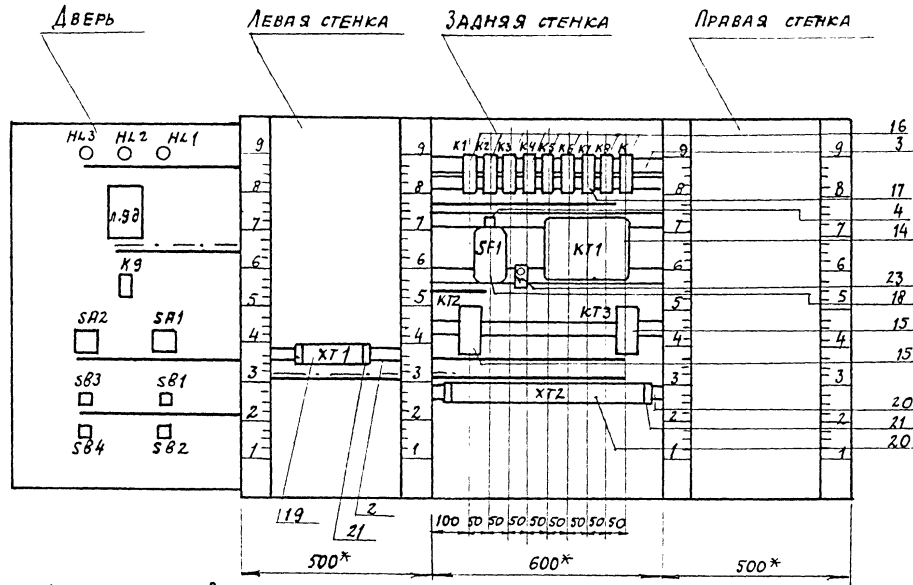

Разметка для монтажа прибора ТЭЛПЗ поз. 5

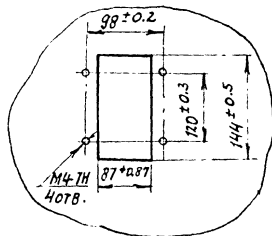

Разметка для крепления реле поз. 16, 17

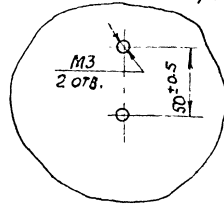

23034-07

ТП 409-14-67.88

A012

АНСТ
ТЭ

КОПИРОВАЛ: Д.

ФОРМАТ А3

ТАБЛИЦА СОЕДИНЕНИЯ ПРОВОДОВ (ПРОДОЛЖЕНИЕ)

ПРОВОДНИК	ОТКУДА ИДЕТ	КУДА ИДЕТ	ДАННЫЕ ПРОВОДА	ПРИМЕЧАНИЕ
1	SF1/4	К/А	ПВ1-1x1.0	
1		К/34	"	п
2	ХТ2/1	ХТ2/2		п
2		ХТ2/3		п
2		КГ1/17	ПВ1-1x1.0	
2		КГ1/14	"	п
2		К/33	"	
2		К/11	"	Я
2		К8/53	"	
2		К8/11	"	п
2		К4/73	"	
2		К4/43	"	п
2		К3/83	"	
2		К1/33	"	
3	SF1/2	К/12	"	
5	ХТ2/5	ХТ2/6		п
5		К1/11	ПВ1-1x1.0	
5		К1/53	"	п
5		К3/73	"	
6	ХТ2/7	ХТ2/8		п
6		КГ2/27	ПВ1-1x1.0	

ПРИВЯЗАН

ИНВ. №

ТП 409-14-67.88

А-013

Лист 74

ТАБЛИЦА СОЕДИНЕНИЯ ПРОВОДОВ (ПРОДОЛЖЕНИЕ)

ПРОВОДНИК	ОТКУДА ИДЕТ	КУДА ИДЕТ	ДАННЫЕ ПРОВОДА	ПРИМЕЧАНИЕ
	ТЕХНИЧЕСКИЕ ТРЕБОВАНИЯ:			
	ТАБЛИЦА СОЕДИНЕНИЙ ОСНОВАННОЙ СЛЕД		ВЫПОЛНЕНЫ НА АЛБОМЕ VII	
0	ХТ1/17	ХТ1/18		п
0		ХТ1/19		п
0		КГ2/3	ПВ1-1x1.0	
0		КГ3/8	"	
0		КГ1/13	"	
0		КГ1/2	"	п
0		К/8	"	
0		К8/8	"	
0		К7/8	"	
0		К7/64	"	п
0		К7/42	"	п
0		К6/8	"	
0		К5/8	"	
0		К4/8	"	
0		К3/8	"	
0		К2/8	"	
0		К1/8	"	

ПРИВЯЗАН

23034-07

ИНВ. №

ГИП	ЛЮБЯВИН	1-9
НАУЧ. ВЕННИ	1-10	
Н. КОНТР.	БОГНЕВА	1-11
РУК. СЕК.	БОГНЕВА	1-12
ДУК. ГР.	РЫБИЩЕННА	1-13
ИНЖ.	ИВАНОВ	1-14
ПРОБЕР.	МЕДИАНКИНА	1-15

ТП 409-14-67.88

А013

БАЗА ТЕХНИЧЕСКОГО ОБСЛУЖИВАНИЯ И РЕМОНТА 450 СТРОИТЕЛЬНЫХ МАШИН

МОЕЧНО-ОКРАСОЧНЫЙ КОРПУС

Листов	Лист	Листов
Р	73	9

ПРИЛОЖНАЯ СИСТЕМА П-4 ЦИТ УПРАВЛЕНИЯ ТАБЛИЦА СОЕДИНЕНИЙ

ПРОЕКТНЫЙ ИНСТИТУТ №2

КОПИРОВАЛ:

ФОРМАТ А3

ТАБЛИЦА СОЕДИНЕНИЯ ПРОВОДОВ (ПРОДОЛЖЕНИЕ)

Проводник	Откуда идет	Куда идет	ДАННЫЕ ПРОВОДА	ПРИМЕЧАНИЕ
19	ХТ2/14	ХТ2/15		п
19		КТ3/27	ПВ1-1х1.0	
20	ХТ2/16	К6/А	"	
22	ХТ2/18	ХТ2/19		п
22		КТ3/А	ПВ1-1х1.0	
26	ХТ2/24	ХТ2/25		п
26		К1/54	ПВ1-1х1.0	
26		К3/74	"	
26		К7/73	"	
27	ХТ2/26	К7/А	"	
28	ХТ2/27	К7/74	"	
28		К7/53	"	п
28		К7/31	"	п
29	К1/12	К3/11	"	
30	ХТ1/7	К3/12	"	
30		К7/11	"	
31	ХТ2/28	К7/12	"	
32	ХТ2/29	К7/54	"	
32		К7/41	"	п
33	ХТ2/31	К7/63	"	
33		К7/32	"	п

ПРИВЯЗАН:

ИНВ.№

ТП 409-14-67.88

А-013

Лист
76

ТАБЛИЦА СОЕДИНЕНИЯ ПРОВОДОВ (ПРОДОЛЖЕНИЕ)

Проводник	Откуда идет	Куда идет	ДАННЫЕ ПРОВОДА	ПРИМЕЧАНИЕ
6	КТ2/27	К2/53	ПВ1-1х1.0	
7	ХТ1/1	К2/33	"	
8	КТ1/4	К8/33	"	
8		К2/34	"	
9	КТ2/28	К1/А	"	
9		К8/34	"	
10	ХТ1/2	К7/3	"	
11	ХТ1/3	К7/10	"	
11		К2/54	"	
12	ХТ1/4	К7/11	"	
12		К7/12	"	
12		К7/1	"	
12		К2/А	"	
13	ХТ1/5	К7/6	"	
14	КТ1/7	К3/А	"	
15	ХТ2/9	ХТ2/10		п
15		К2/А	ПВ1-1х1.0	
15		К4/А	"	
16	ХТ1/6	К1/34	"	
17	ХТ2/11	ХТ2/12		п
17		К3/28	ПВ1-1х1.0	
18	ХТ2/13	К5/А	"	

ПРИВЯЗАН

ИНВ.№

23034-07



ТП 409-14-67.88

А-013

Лист
75

Альбом №11

ТАБЛИЦА СОЕДИНЕНИЯ ПРОВОДОВ (ПРОДОЛЖЕНИЕ)

ПРОВОДНИК	ОТКУДА ИДЕТ	КУДА ИДЕТ	ДАННЫЕ ПРОВОДА	ПРИМЕЧАНИЕ
57	ХТ2/45	К6/33	ПВ1-1x1.0	
58	ХТ2/46	К6/34	"	
ЗЕМЛЯ	РЕЙКА ДЛЯ УСТАНОВКИ АППАРАТОВ / 	СТОЙКА / 	ПВ1-1x1.5	

ПРИВЯЗАН

И.В. №2

ТП 409-14-67.88

Лист
78

ТАБЛИЦА СОЕДИНЕНИЯ ПРОВОДОВ (ПРОДОЛЖЕНИЕ)

ПРОВОДНИК	ОТКУДА ИДЕТ	КУДА ИДЕТ	ДАННЫЕ ПРОВОДА	ПРИМЕЧАНИЕ
34	К2/11	К4/33	ПВ1-1x1.0	
34		К8/54	"	
35	ХТ 1/8	К4/34	"	
36	К3/84	К4/11	"	
38	ХТ2/32	ХТ2/33		П
38		К8/12	ПВ1-1x1.0	
38		К4/12	"	
39	К2/12	К4/21	"	
40	ХТ2/34	ХТ2/35		П
40		К4/22	ПВ1-1x1.0	
46	ХТ2/56	К8/1А	"	
47	ХТ2/37	КТ1/15	"	
47		К4/44	"	
48	КТ1/10	К8/21	"	
48		К4/74	"	
49	ХТ1/9	К8/22	"	
53	ХТ1/10	К2/83	"	
54	ХТ2/42	К2/84	"	
55	ХТ2/43	К5/33	"	
56	ХТ2/44	К5/34	"	

И.В. № ПОЗ. А. ПОДПИСЬ И ДАТА

ПРИВЯЗАН

И.В. №2

23034-07

ТП 409-14-67.88

А-013

Лист
71

КОПИРОВАЛ О.А.

ФОРМАТ №3

ТАБЛИЦА СОЕДИНЕНИЯ ПРОВОДОВ (ПРОДОЛЖЕНИЕ)

ПРОВОДНИК	ОТКУДА ИДЕТ	КУДА ИДЕТ	ДААННЫЕ ПРОВОДА	ПРИМЕ- ЧАНИЕ
16	SA2/3	SA2/1	ПВ1-1x1.0	п
17	ХТ2/11	SA2/2	ПВ3-1x1.0	
19	ХТ2/14	SA2/6	"	
21	ХТ2/17	SA2/4	"	
22	ХТ2/18	НЛ2/1	"	
23	ХТ2/21	SA2/8	"	
25	ХТ2/23	SB4/13	ПВ3-1x1.0	
25		SB3/13	ПВ1-1x1.0	
26	ХТ2/24	SB3/14	ПВ3-1x1.0	
30	ХТ1/7	SB4/14	"	
35	ХТ1/8	п.92/26	"	
38	ХТ2/32	п.92/1А	"	
38		п.92/8А	"	п
40	ХТ2/34	п.92/2А	"	
40		п.92/4А	"	п
41	ХТ1/13	п.92/16	"	ИЦ
42	ХТ1/14	п.92/26	"	
43	ХТ1/15	п.92/36	"	
49	ХТ1/9	К9/4	"	

ПРИВ.ЗАН

ИНВ.№

ТП 409-14-67.88

А-013

Лист

80

ТАБЛИЦА СОЕДИНЕНИЯ ПРОВОДОВ (ПРОДОЛЖЕНИЕ)

ПРОВОДНИК	ОТКУДА ИДЕТ	КУДА ИДЕТ	ДААННЫЕ ПРОВОДА	ПРИМЕ- ЧАНИЕ
		<u>ДВЕРЬ</u>		
0	ХТ1/17	п.92/16	ПВ3-1x1.0	
0	ХТ1/18	К9/2	"	
0		НЛ1/2	ПВ1-1x1.0	
0		НЛ2/2	"	
0		НЛ3/2	"	
2	ХТ2/1	НЛ1/1	ПВ3-1x1.0	
5	ХТ2/5	SB2/21	"	
6	ХТ2/7	SB2/22	"	
6		SB1/13	ПВ1-1x1.0	
6		SA1/13	"	
6		SA1/1	"	
7	ХТ1/1	К2/33	ПВ3-1x1.0	
10	ХТ1/2	SA1/2	"	
11	ХТ1/3	SB1/14	"	
12	ХТ1/4	SA1/3	"	
13	ХТ1/5	SA1/4	"	
16	ХТ1/6	SA2/7	"	
16		SA2/5	ПВ1-1x1.0	п
16		SA2/3	"	п

ПРИВ.ЗАН

ИНВ.№

23034-07

ТП 409-14-67.88

А-013

Лист

79

КОПИРОВАЛ: С.В.

ФОРМАТ А3

Таблица соединения проводов (продолжение)

Проводник	Откуда идет	Куда идет	Данные провода	Примечание

ПРИВЯЗАН			
ИНВ №			

ТП 409-14-67.88

Лист 82

Таблица соединения проводов (продолжение)

Проводник	Откуда идет	Куда идет	Данные провода	Примечание
50	К9/6	К9/1	ПВ3-1x1,0	
51	ХТ2/38	НЛ3/1	"	
52	ХТ 2/41	СА1/5	"	
53	ХТ 1/10	СА1/6	"	
131	п.9Д/3Б	п.9Д/7А	"	
131		п.9Д/3А	"	
132	п.9Д/6А	п.9Д/2А	"	
132		п.9Д/4Б	"	
ЗЕМЛЯ	п.9Д/⚡	Стойка / ⚡	ПВ3-1x1,5	

ПРИВЯЗАН			
ИНВ №			

23034-07

ТП 409-14-67.88

А-013

Лист 81

Таблица
подключения проводов

Альбом VII

Проводник	Вывод	Вид кон-такта	Вывод	Проводник	Проводник	Вывод	Вид кон-такта	Вывод	Проводник
<u>К5</u>					<u>К</u>				
55	33	з	34	56	2*	11п	Р	12	3
18	А	к	В	0*	2*	33	з	34п	1
<u>К6</u>					<u>SEI</u>				
57	33	з	34	58	С2	1		2	3
20	А	к	В	0*	С2'	3		4	1
<u>К7</u>					<u>КТ1</u>				
30	11	Р	12	31	12*	1п	Д	2п	0*
28	31п	Р	32п	33	10	3	з	4	8
32	41п	Р	42п	0*	13	6	з	7	14
28*	53п	з	54п	32*	11*	10	Р	11п	12*
33	63п	з	64п	0*	12*	12п	к	13п	0*
26	73	з	74п	28*	2*	14п	з	15	47*
27	А	к	Вп	0*	2*	17п	з	18	48
<u>К8</u>					<u>КТ2</u>				
2*	11	Р	12	38*	6*	27	з	28	9
48*	21	Р	22	49	15*	А	к	В	0*
8*	33	з	34	9	<u>КТ3</u>				
2*	53	з	54	34	19	27	з	28	17
46	А	к	В	0*	22	А	к	В	0*

ПРИВЯЗАН

ИНВ. №

ТП 409-14-67.88

А-014

Лист
84

Таблица
подключения проводов

Проводник	Вывод	Вид кон-такта	Вывод	Проводник	Проводник	Вывод	Вид кон-такта	Вывод	Проводник
<u>ТЕХНИЧЕСКИЕ ТРЕБОВАНИЯ</u>					<u>К3</u>				
Таблица подключения выполнена на основании схем А081-11,12 Альбом V									
Таблицы соединений А-013 Альбом VII									
<u>К1</u>					<u>К3</u>				
5*	11п	Р	12	29	29	11	Р	12	30*
2	33	з	34	16	5	73	з	74	26*
5*	53п	з	54	26*	2*	83	з	84	36
9*	А	к	В	0	14	А	к	В	0*
<u>К2</u>					<u>К4</u>				
34	11	Р	12	39	36	11	Р	12	38
7	33	з	34	8	39	21	Р	22	40
6	53	з	54	11	34	33	з	34	35
53	83	з	84	54	2*	43п	з	44	47
12	А	к	В	0*	2*	73п	з	74	48
					15	А	к	В	0*

ПРИВЯЗАН

23034-07

ИНВ. №

ТП 409-14-67.88

А-014

БАЗА ТЕХНИЧЕСКОГО ОБСЛУЖИВАНИЯ И РЕМОНТА
450 СТРОИТЕЛЬНЫХ МАШИН

МОЕЧНО-ОКРАСОЧНЫЙ
КОРПУС

Страна	Лист	Листов
Р	83	6

ПРИЧУНАЯ СИСТЕМА П-4
Щит управления
Таблица подключения

ПРОЕКТНЫЙ ИНСТИТУТЪ

КОПИРОВАЛ: [подпись]

ФОРМАТ А3

ИНВ. № ПОДЛ. Подпись и дата
Подпись и дата
Формат листа

ИНВ. № ПОДЛ. Подпись и дата
Подпись и дата
Формат листа

ТАБЛИЦА
ПОДКЛЮЧЕНИЯ ПРОВОДОВ

Проводник	Вывод	ВНА КОИ- ТАБ- ТА	Вывод	Проводник	Проводник	Вывод	ВНА КОИ- ТАБ- ТА	Вывод	Проводник
<u>ДВЕРЬ</u>									
<u>НЛЗ</u>									
51	1		2	0	50	1п	к	2	0*
<u>НЛ2</u>					49	4	р	6п	50
22	1		2	0*	<u>SA2</u>				
<u>НЛ1</u>					16	1		2	17
2	1		2	0*	16*	3		4	21
<u>п 9 д</u>					16*	5		6	19
35	2Б		4Б	132	16*	7		8	23
38*	1А		2А	132*	<u>SA1</u>				
40*	2А		6А	132	6	1п		2	10
38	8А		3Б	131	12	3		4	13
40	4А		7А	131*	52	5		6	53
0	1Б		3А	131	6*	13п		14	7
					<u>SB3</u>				
					25	13		14	26
					<u>SB1</u>				
					6*	13		14	11

ПРИВЯЗАН

ИНВ.№

ТП 409-14-67.88

А-014

Лист
86ТАБЛИЦА
ПОДКЛЮЧЕНИЯ ПРОВОДОВ

Проводник	Вывод	ВНА КОИ- ТАБ- ТА	Вывод	Проводник	Проводник	Вывод	ВНА КОИ- ТАБ- ТА	Вывод	Проводник
<u>ХТ 1</u>					<u>ХТ 2</u>				
7	1		2	10	21	17		18п	22
11	3		4	12	22	19п		20	
13	5		6	16	23	21		22	24
30	7		8	35	25	23		24п	26
49	9		10	53	26	25п		26	27
					28	27		28	31
					32	29		30	
41	13		14	42	33	31		32п	38
43	15		16		38	33п		34п	40
0	17п		18п	0	40	35п		36	46
0	19п		20		47	37		38	51
					<u>ХТ 2</u>				
2	1	п	2	2	52	41		42	54
2	3п		4	4	55	43		44	56
5	5	п	6	5	57	45		46	58
6	7	п	8	6					
15	9	п	10	15					
17	11	п	12	17					
18	13		14п	19					
19	15п		16	20					

ПРИВЯЗАН

ИНВ.№

23034-07

ТП 409-14-67.88

А-014

Лист
85

Альбом VII

Поз. 12
НЛ1... НЛ3

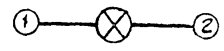

Поз 8... 11
СВ1... СВ4

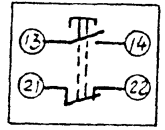

Поз. 18
SF1

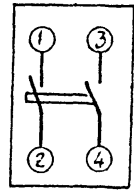

Поз. 13
К9



ТАБЛИЦА
ПОДКЛЮЧЕНИЯ ПРОВОДСК

Проводник	Вывод	Вид конт- так- та	Вывод	Проводник	Проводник	Вывод	Вид конт- ганта	Вывод	Проводник
		СВ4							
25	13		14	30					
		СВ2							
5	21		22	6*					

ИНВ. № ПОДА	ПОДАТИСЬ И ДАТА ВЗНАЧЕННЯ	ПРИВЯЗАН	
ИНВ. №			
ТП 409-14-67.88		A-014	ЛИСТ 68

ИНВ. № ПОДА	ПОДАТИСЬ И ДАТА ВЗНАЧЕННЯ	ПРИВЯЗАН	
ИНВ. №			
23034-07			
ТП 409-14-67.88		A-014	ЛИСТ 87

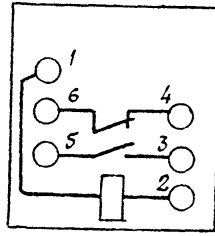
Альбом VII

Поз.	Обозначение	Наименование	Кол.	Примеч.
		УНИВЕРСАЛЬНЫЙ ПЕРЕКЛЮЧАТЕЛЬ, БЕЗ НАДПИСИ		
6	SA1	УП3311-НЗ	1	
		Кнопка управления		
		KE-011 исп. 2		
7	SB1	ЧЕРНЫЙ "ПУСК"	1	
8	SB2	КРАСНЫЙ "СТОП"	1	
9	HL1	Арматура АБ220 с лампой 4-220-10 линза зеленая	1	
10	K5	РЕЛЕ УКАЗАТЕЛЬНОЕ со 220В РЭУ11-110-40УЗ	1	
11	KT1	РЕЛЕ ВРЕМЕНИ ВС10-БЗ со 220В	1	У44 ТМЗ-73-83
12	K1... K4	РЕЛЕ ПЭ-37-БЗУЗ со 220В	4	
13	SF1	Автомат АВЗ-МГ со 220В I н.р. = 1,0А	1	У352 ТМЗ-73-83

инв. № подл. | Подпись и дата | Взам. инв. №

ПРИВЯЗАН:

инв. №

A-015 ЛИСТ 90

Поз.	Обозначение	Наименование	Кол.	Примеч.
		<u>Документация:</u>		
	A-016	ТАБЛИЦА СОЕДИНЕНИЙ		
	A-047	ТАБЛИЦА ПОДКЛЮЧЕНИЯ		
		<u>СТАНДАРТНЫЕ ИЗДЕЛИЯ:</u>		
1		ЩИТ ЩШМ-1000 x 600 x 350 УХЛ4-1Р30 ОСТ 36.13-76	1	
2		Рейка РЗ-1м-600 ТКЗ-265-85	1	У2 ТМЗ-764-85
3		Угольник УЗМ-600 ТКЗ-128-83	4	У6 ТМЗ-26-85
4		Кронштейн К ТК4-105-83	1	У56 ТМЗ-25-85
		<u>Прочие изделия</u>		
5	п. 90	РЕГУЛЯТОР ТЕМПЕРАТУРЫ ТМ-8 со 220В шкала 0°С...+40°С	1	

инв. № подл. | Подпись и дата | Взам. инв. №

ПРИВЯЗАН:

инв. №

23034-07

A-015

БАЗА ТЕХНИЧЕСКОГО ОБСЛУЖИВАНИЯ И РЕМОНТА
450 СТРОИТЕЛЬНЫХ МАШИН

МОЕЧНО-ОКРАСОЧНЫЙ КОРПУС	СТАДИЯ	ЛИСТ	ЛИСТОВ
	Р	29	6

ПРИТОЧНАЯ СИСТЕМА П-5
ЩИТ УПРАВЛЕНИЯ.
ОБЩИЙ ВИД.

ПРОЕКТИНУЙ ИНСТИТУТ Г2

ТАБЛИЦА
НАДПИСЕЙ НА ТАБЛО И В РАМКАХ

№ НАДПИСИ	НАДПИСЬ	КОЛ.	№ НАДПИСИ	НАДПИСЬ	КОЛ.
	РАМКА 66×26			УПОР	
1	НАЛИЧНЫЕ НАПРЯЖЕНИЯ	1	6	СИСТЕМА П-5 ЦЕПИ УПРАВЛЕНИЯ	1
2	РЕГУЛЯТОР ТЕМПЕРАТУРЫ ВОЗДУХА В ПОМЕЩЕНИИ	1			
3	ЗАМОРАЖИВАНИЕ КАЛОРИФЕРА	1			
4	ПЕРЕКЛЮЧАТЕЛЬ ПЕРИОДА РАБОТЫ: 0°ЗИМА+45° ПЕРЕХОДНЫЙ	1			
5	УПРАВЛЕНИЕ ПРЯТОЧНОЙ СИСТЕМОЙ	1			

ПРИВЯЗАН

ИНВ. №

ТП 409-14-67.88

А-015

Лист

92

Лист № подл. Подпись мастера

ВЗЯТ. №

Поз.	ОБОЗНАЧЕНИЕ	НАИМЕНОВАНИЕ	КОЛ.	ПРИМЕЧ.
14	ХТ1(ЗН1... ЗН35)	ЗАЩИМ НАБОРНЫЙ ЗН23-4П25- -д/д уз Исп. 1 ту16. 526.492-87	35	У1ТМЗ-165-85
15		СКОБА ПРИНИМАЮЩАЯ ПУ	2	—
16		ПЕРЕГОРОДКА ДЛЯ ЗАЩИТЫ ПЯ 9У	1	—
17		УПОР ТУ36.1751-74	1	
18		ПЕРЕМЫЧКА ТУ36.1752-74	6	
19		РАМКА РПМ 66×26 ТУ 16. 1130-74	5	
МАТЕРИАЛЫ:				
ПРОВОД с 380В ГОСТ 6323-79*				
20		ПВ1.1×1.5 мм ²	5	М
21		ПВ1.1×1.0 мм ²	40	М
22		ПВ3-1×1.5 мм ²	5	М
23		ПВ3-1×1.0 мм ²	20	М

ПРИВЯЗАН

ИНВ. №

23034-07

ТП 409-14-67.88

А-015

Лист

91

Лист № подл. Подпись мастера

ВЗЯТ. №

РЛБ50М УП

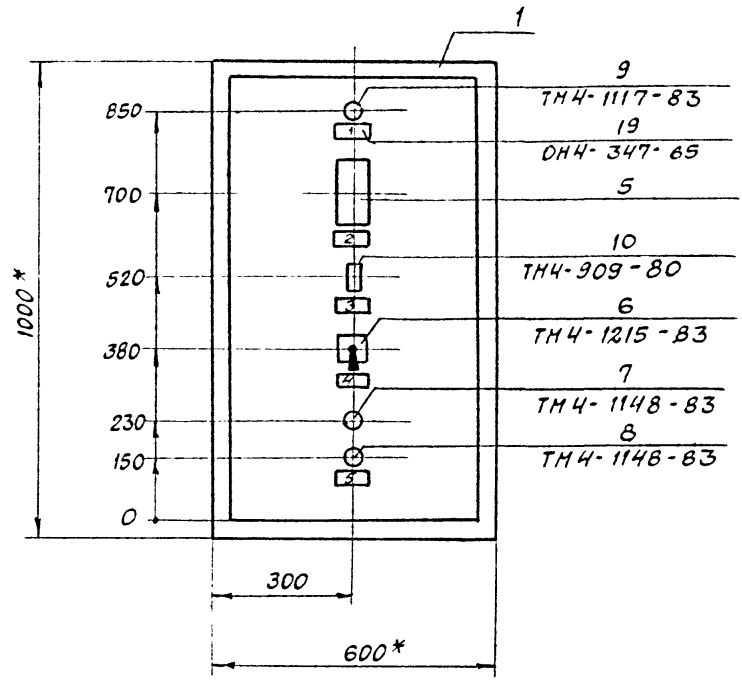

- 1.*РАЗМЕРЫ ДЛЯ СПРАВОК
2. ПОКРЫТИЕ - ВАРИАНТ 2 ПО ОСТ 36.13.76.
3. ПО ДАННОМУ ЧЕРТЕЖУ ИЗГОТОВИТЬ ОДИН ЩИТ.

ИВ № 102-11 ПРАВИСЬ К ДАТА ВЗАМЕН ИВЪ

23034-07	
ТП 409-14-67.88	А-015
	ЛИСТ 93

ВИД НА ВНУТРЕННИЕ ПЛОСКОСТИ (РАЗВЕРНУТО)

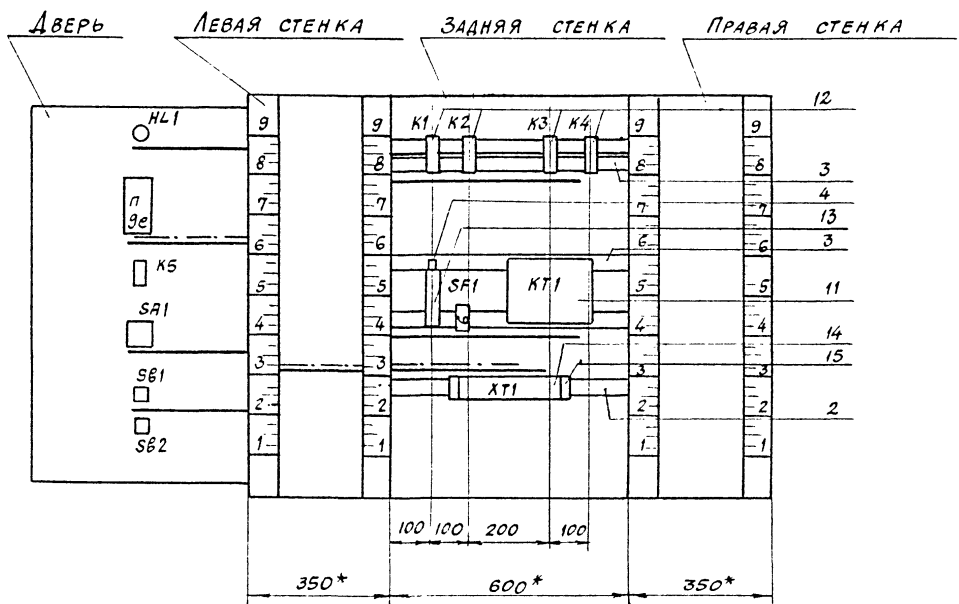

РАЗМЕТКА ДЛЯ МОНТАЖА ПРИБОРА ТН-6 ПОЗ. 5

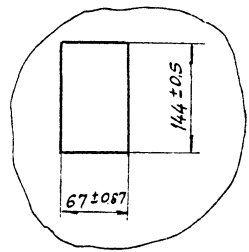

РАЗМЕТКА ДЛЯ КРЕПЛЕНИЯ РЕЛЕ ПОЗ. 12

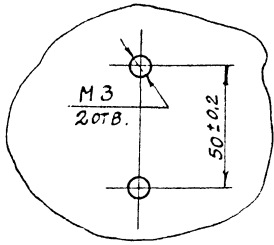

ЛИСТ № 94 Л. ПАРТИСЬ И ЗАГА ВЪЗМЯТИ ИЛИ ВЪЗН.

23034-07

ТП 409-14-67.66 А-015 ЛИСТ 94

КОПИРОВАЛ *Олив* ФОРМАТ А3

Альбом № VII

Таблица соединения проводов (продолжение)

Проводник	Откуда идет	Куда идет	Данные провода	Примечание
1	SF1/2	K2/43	ПВ1-1×1.0	
1		K3/53	"	
1		K3/63	"	П
1		K4/53	"	
1		K4/11	"	П
3	ХТ1/18	ХТ1/19		П
3		K2/53	ПВ1-1×1.0	
3		K3/33	"	
4	ХТ1/1	K2/33	"	
5	КТ1/4	K4/33	"	
5		K3/34	"	
5		K2/34	"	
6	K4/34	K1/A	"	
7	ХТ1/2	КТ1/3	"	
8	ХТ1/3	КТ1/10	"	
8		K2/54	"	
9	КТ1/1	КТ1/12	"	П
9		КТ1/11	"	П
9		K2/A	"	
10	ХТ1/21	K3/A	"	
11	K2/11	K3/43		
11		K4/54		

Инд. № подл. Удольсь и дата. Взамен инв. №

ПРИВЯЗАН

ИНВ. №

ТП 409-14-67.88 А-016 ЛИСТ 96

Таблица соединения проводов (продолжение)

Проводник	Откуда идет	Куда идет	Данные провода	Примечание
<u>ТЕХНИЧЕСКИЕ ТРЕБОВАНИЯ:</u>				
ТАБЛИЦА СОЕДИНЕНИЙ ВЫПОЛНЕНА НА ОСНОВАНИИ СХЕМЫ АОВ1-14 АЛЬБОМ V				
0	ХТ1/1	ХТ1/12		П
0		КТ1/13	ПВ1-1×1.0	
0		КТ1/2	"	П
0		K4/B	"	
0		K3/B	"	
0		K2/B	"	
0		K1/B	"	
1	ХТ1/14	ХТ1/15		П
1		ХТ1/16		П
1		КТ1/17	ПВ1-1×1.0	
1		КТ1/14	"	П
1		SF1/2	"	

Инд. № подл. Удольсь и дата. Взамен инв. №

				ПРИВЯЗАН		
				ИНВ. №		
				23034-07		
ГИП	ЛЮБАВИН			ТП 409-14-67.88 А-016 БАЗА ТЕХНИЧЕСКОГО ОБСЛУЖИВАНИЯ И РЕМОНТА 450 СТРОИТЕЛЬНЫХ МАШИН МОЕЧНО-ОКРАСОЧНЫЙ КОРПУС ПРИТОЧНАЯ СИСТЕМА П-5 ЦИТ УПРАВЛЕНИЯ ТАБЛИЦА СОЕДИНЕНИЙ		
НАЧ. ОТА	ВЕНИН					
Н. КОНТР.	БОБНЕВА					
РУК. СЕКТА	БОБНЕВА					
РУК. ГР.	РЫБШКИНА					
ИНЖ.	ИВАНОВ			СТАДИЯ	ЛИСТ	ЛИСТОВ
ПРОВЕР.	МЕРЗАКИНА			Р	95	5
				ПРОЕКТИНЬ ИНСТИТУТ. №?		

Альбом VII

ТАБЛИЦА СОЕДИНЕНИЯ ПРОВОДОВ (ПРОДОЛЖЕНИЕ)

ПРОВОДНИК	ОТКУДА ИДЕТ	КУДА ИДЕТ	ДАННЫЕ ПРОВОДА	ПРИМЕЧАНИЕ
	<u>ДВЕРЬ</u>			
0	ХТ1/11	п.9е/16	ПВ3-1×1.0	
0	ХТ1/12	К5/2	"	
0		НЛ1/2	ПВ1-1×1.0	
1	ХТ1/14	НЛ1/1	ПВ3-1×1.0	
2	ХТ1/17	СВ2/21	"	
3	ХТ1/18	СВ2/22	"	
3		СВ1/13	ПВ1-1×1.0	
3		СА1/3	"	
3		СА1/1	"	П
4	ХТ1/1	СА1/4	ПВ3-1×1.0	
7	ХТ1/2	СА1/2	"	
8	ХТ1/3	СВ1/14	"	
12	ХТ1/4	п.9е/5	"	
12		п.9е/12	"	
15	ХТ1/23	п.9е/21	"	
14	ХТ1/26	п.9е/13	"	
15	ХТ1/7	п.9е/9	"	ИЦ
16	ХТ1/8	п.9е/20	"	
17	ХТ1/9	п.9е/28	"	

ПРИВЯЗАН



ИНВ. №

ТП 409-14-67.88 А-016 ЛИСТ 96

ИНВ. № ПОДА ПОДПИСЬ И ДАТА СВАТЕНИВ. №

10

ТАБЛИЦА СОЕДИНЕНИЯ ПРОВОДОВ (ПРОДОЛЖЕНИЕ)

ПРОВОДНИК	ОТКУДА ИДЕТ	КУДА ИДЕТ	ДАННЫЕ ПРОВОДА	ПРИМЕЧАНИЕ
12	ХТ1/4	К3/44	ПВ1-1×1.0	
13	ХТ1/23	ХТ1/24		П
13		К4/12	ПВ1-1×1.0	
13		К3/12	"	
14	ХТ1/26	ХТ1/27		П
14		К3/22	ПВ1-1×1.0	
18	К2/44	К3/11	"	
19	К2/12	К3/21	"	
22	ХТ1/29	К4/А	"	
23	ХТ1/30	КТ1/15	"	
23		К3/54	"	
24	КТ1/16	К4/21	"	
24		К3/64	"	
25	ХТ1/5	К4/22	"	
27	ХТ1/31	К1/73	"	
28	ХТ1/32	К1/74	"	
Земля	Рейки для установ- ки аппарата - тов / 	Стойка / 	ПВ1-1×1.5	

ИНВ. № ПОДА ПОДПИСЬ И ДАТА СВАТЕНИВ. №

ПРИВЯЗАН

ИНВ. №

23034-07 ТП 409-14-67.88 А-016 ЛИСТ 97

ТАБЛИЦА
ПОДКЛЮЧЕНИЯ ПРОВОДОВ

Проводник	Вывод	Вид кон-такта	Вывод	Проводник	Проводник	Вывод	Вид кон-такта	Вывод	Проводник
		К4					КГ1		
1	11п	Р	12	13*	4	1		2	7
24*	21	Р	22	25	8	3		4	12
5*	33	3	34	6	25	5		6	
1*	53п	3	54	11	15	7		8	16
22	А	К	В	0*	17	9		10	
		SE1			0	11	П	12	0
Л1	1		2	1*		13		14п	1
		КГГ			1	15п		16п	1
					2	17		18п	3
					3	19п		20	
9	1	А	2п	0*	10	21		22	
7	3	3	4	5	13	23	П	24	13
8*	10	Р	11п	9*		25		26п	14
9*	12п	К	13п	0*	14	27п		28	
1*	14п	3	15	23*	22	29		30	23
1*	17п	3	18	24	27	31		32	28
						33		34	
						35			

Привязан

Инд.№

ТП 409-14-67.88

А-017

Лист 102

ТАБЛИЦА
ПОДКЛЮЧЕНИЯ ПРОВОДОВ

Проводник	Вывод	Вид кон-такта	Вывод	Проводник	Проводник	Вывод	Вид кон-такта	Вывод	Проводник
Технические требования:									
Таблица подключения выполнена на основе нмд схемы А0В1-14 Альбом VII									
Таблицы соединительной А-017									
		К1					К3		
27	73	3	74	28	18	11	Р	12	13
6	А	К	Б	0	19	21	Р	22	14
		К2			3	33	3	34	5*
					11*	43	3	44	12
11	11	Р	12	19	1*	53п	3	54	23
4	33	3	34	5	1*	63п	3	64	24
1*	43	3	44	18	10	А	К	В	0*
3*	53	3	54	8					
9	А	К	В	0*					

Привязан

23034-07

Инд.№

ТП 409-14-67.88

А-017

База технического обслуживания и ремонта 450 строительных машин

Моечно-окрасочный корпус

Стация	Лист	Листов
Р	101	4

Приточная система П5
Щит управления
Таблица подключения

Проектный институт

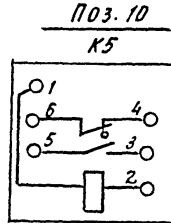
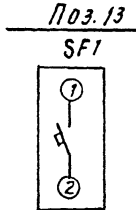
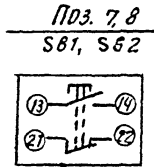
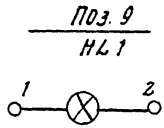

ПРИВЯЗАН

Инд. №

ТП 409-14-67.88

A-017

ЛЮК
104

ТАБЛИЦА
ПОДКЛЮЧЕНИЯ ПРОВОДОВ

Проводник	Вывод	Вид кон-такта	Вывод	Проводник
ДВЕРЬ				
НЛ1				
1	1		2	0
П. 9е				
14	13			
13	21			
12	5п		9	15
12	12п		20	16
0	16		28	17
K5				
26	1п	к	2	0*
25	4	р	6п	26
SA1				
3	1п		2	7
3*	3п		4	4

Проводник	Вывод	Вид кон-такта	Вывод	Проводник
S61				
3*	13		14	8
S62				
2	21		22	3*

23034-01

ПРИВЯЗАН

Инд. №

ТП 409-14-67.88

A-017

ЛЮК
103

Инд. № подкл. Подпись и дата. Вкл. инв. №

Инд. № подкл. Подпись и дата. Вкл. инв. №

Альбом VII

ФОРМАТ ЗОНА ПАЗ.	ОБОЗНАЧЕНИЕ	НАИМЕНОВАНИЕ	КОЛ.	ПРИМЕ- ЧАНИЕ
07		Звонок З8П, ~220В	01	НА
		Н51 01		
08		Выключатель АБЗ-М ДНР=2,5а, Iотс=5ДНР	01	SF
09		Переключатель УП5312- -с86, надпись Н19	01	SA3
10		Переключатель УП5312- С86, РУК. ОБЯП, НАДПИСЬ Н19	02	1SA1 1SA2
11		Переключатель УП5311- С225, НАДПИСЬ Н 24 РУК. ОБЯП	02	SA4, SA5
12		Переключатель УП5314- -Е529, РУК. РЕВОЛ.	02	SA1, SA2
13		Кнопка КЕ ОИУЗ, исп. 4 штифт черный, без надписи	01	SB11
		То же, надпись „Пуск“	01	SB6
14		То же, штифт красный.		
15		Надпись „Стоп“	01	SB5
		Тумблер ТВ1-1	02	SA6, SA7
16		Лампа АС12013У2, ~220В	05	Н1, Н43 Н45+Н47
17		То же, АС12011У2	02	Н42, Н44
18		Блок зажимов Е324-В/Уз	10	Х1+Х4, Х11+Х13

ТП 409-14-67.88 А082-Т31 Лист 2

ФОРМАТ ЗОНА ПАЗ.	ОБОЗНАЧЕНИЕ	НАИМЕНОВАНИЕ	КОЛ.	ПРИМЕ- ЧАНИЕ
		Документация		
	ТП- - А082-Т32	Чертеж общего вида	1	
	ТП- - А082-Т33	Схема электрическая средняя	3	
	ТП- - А082-Т34	Таблица перечня надписей	2	
		Сборочные единицы		
		Н1 01		
01		Реле РПУ-2-362203У3, ~220В, 23, 2р	02	К1, К6
02		Реле РПУ-2-364003У3, ~220В, 43	02	К2, К5
03		Реле РПУ-2-362003У3, ~220В, 23	02	К3, К4
04		Реле РВП-72-3221-00У4, ~220В, 1/2, 1р, с вын.вр 1/2, 1р	02	К7, К8
05		Реле времени ВЛ-45~220В 1П с вын. вр	01	КТ3
06		Предохранитель ПРС-Б-П Дпл. вст. = 4а	04	ФН1+ ФН4

23034.07

ИВЕР. ПОДР. НАДПИСЬ И ДАТА ВВЕДЕНИЯ

ГЛАВ. ДИР. ЛЮБЕНКО	И
НАЧ. ОТД. ВЕНОВ	И
ПР. СПЕЧ. ШИШЕВА	И
РУК. РА. ШЕВЧЕНКО	И
Н. КОНТ. ШИШЕВА	И

ТП 409-14-67.88 А082-Т31
 БАЗА ТЕХНИЧЕСКОГО ОБСЛУЖИВАНИЯ И РЕМОНТА
 ЧСО СТРОИТЕЛЬНЫХ МАШИН
 МОЕЧНО-ОКРАСОЧНЫЙ
 КОРПУС
 ШКАФ УПРАВЛЕНИЯ ШУИ.
 ТЕХНИЧЕСКИЕ ДАННЫЕ АППАРАТОВ

СТАВКА	ЛИСТ	ЛИСТОВ
Р	1	2

ПРОЕКТНЫЙ ИНСТИТУТ И 2

Альбом VII

ВИД СПЕРЕДИ
ДВЕРЬ НЕ ПОКАЗАНА
M1:10

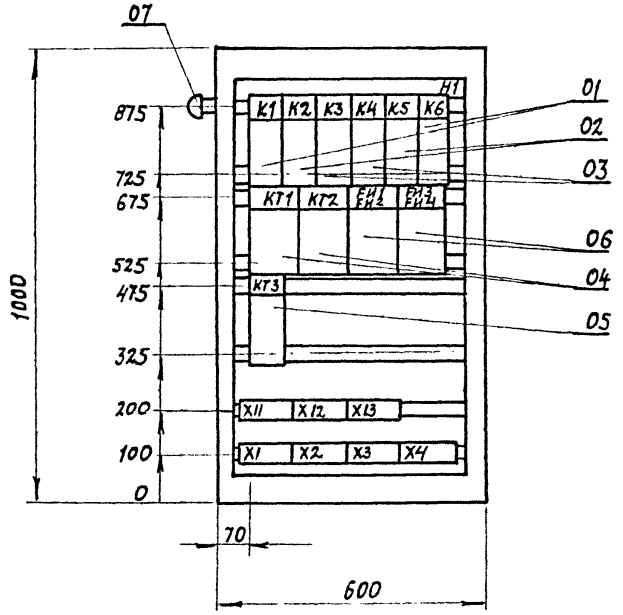

ДВЕРЬ ЯЩИКА
ВИД СПЕРЕДИ
M1:10

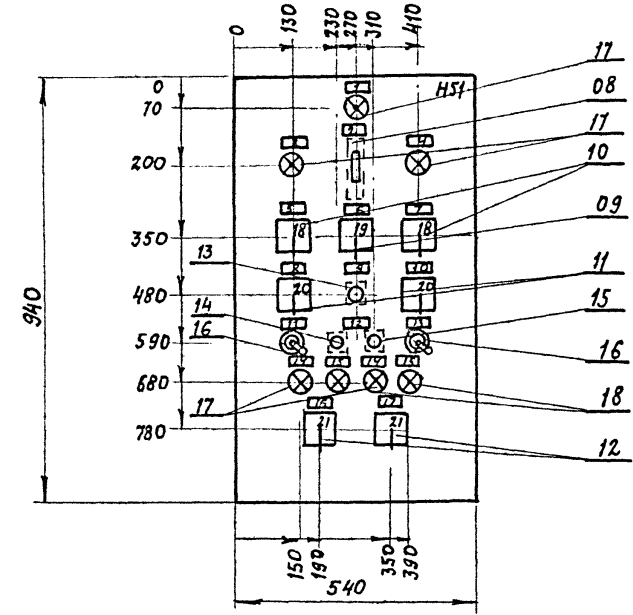

ГЛУБИНА ЯЩИКА - 350 мм

23034.07

ИНВ. №-лоды. Подпись и дата. ВЗЛЮМЕН.И.И.И.

Г.И.П.	ЛЮБЯВИН				
Уч. отд.	ВЕННИ				
Гл. спец.	ШМЕЛЕВ				
Рук. гр.	ШЕФТМАН				
Ст. техн.	СЕРГЕЕВА				
Пробер.	ШЕФТМАН				
Н. контр.	ШМЕЛЕВ				
			ТТ 409-14-67.88 А082-Т32		
			БАЗА ТЕХНИЧЕСКОГО ОБСЛУЖИВАНИЯ И РЕМОНТА 450 ЭТРОНТЕЛЬНЫХ МАШИН		
			МОЕЧНО-ОКРАСОЧНЫЙ КОРПУС		
			СТРАНА	ЛИСТ	ЛИСТОВ
			Р	1	1
			ШАФТ УПРАВЛЕНИЯ ШУ1.		
			ЧЕРТЕЖ ОБЩЕГО ВИДА		
			ПРОЕКТИНЬ ИНСТИТУТ №2		

КОПИРОВАЛ: Д

ФОРМАТ

ДВЕРЬ ЯЩИКА. ВИД СО СТОРОНЫ МОНТАЖА

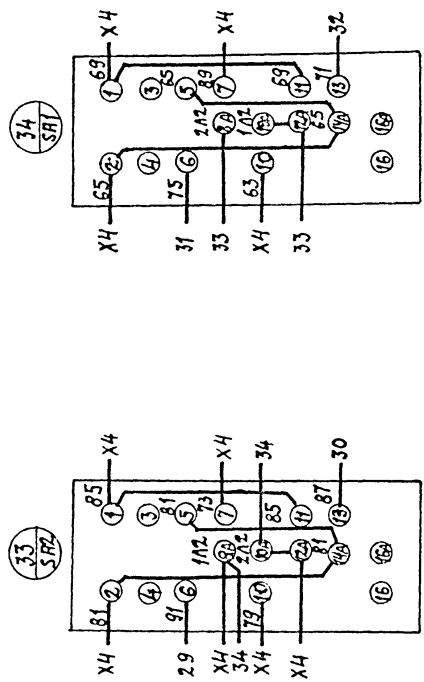
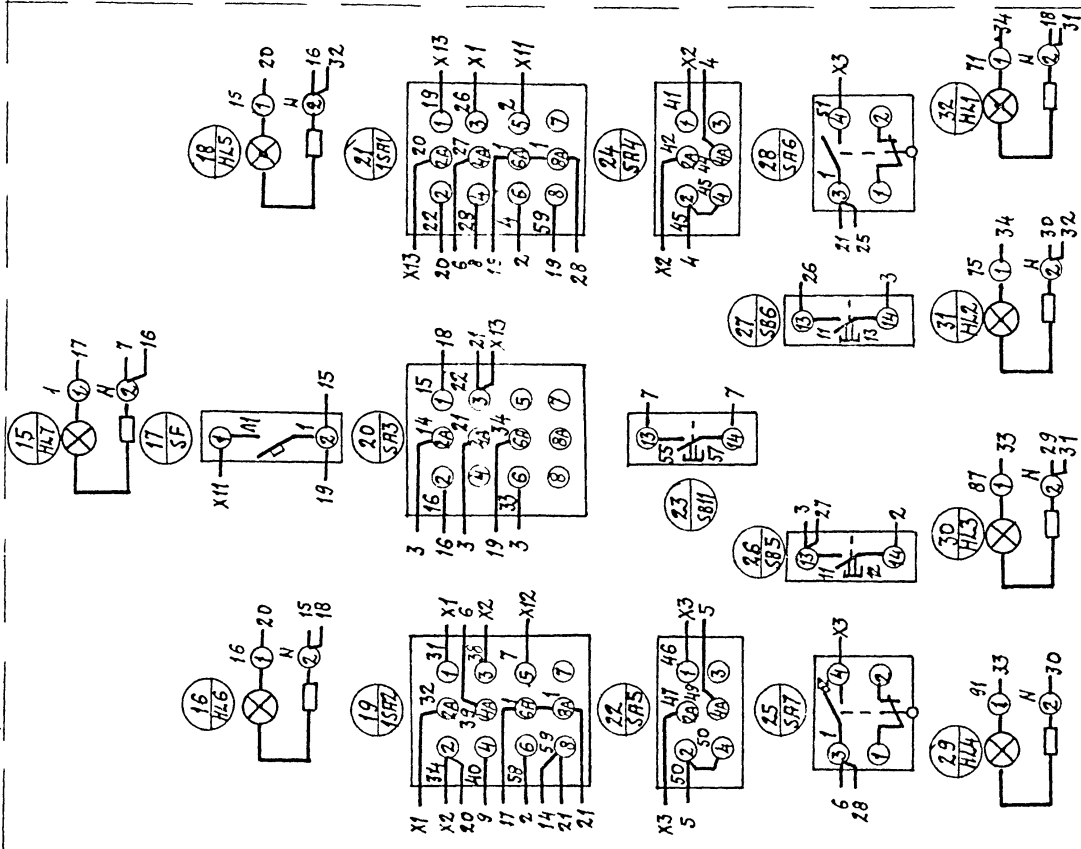

23034-07

ГИП	ЛЮБЯВИН					
ИЗУ.ОЦ	ВЕНИН					
ГЛ. СПЕЦ.	ШМЕЛЕВ					
РУК. ГР.	ШЕФТМАН	ШЛ				
ИНЖЕНЕР	ПОЛЯКОВ	З/В/В/				
ПРОВЕР.	ШЕФТМАН	ШЛ				
Н. КОНТР.	ШМЕЛЕВ					
ТП 409-14-67.88 А082-ТЗ3						
БАЗА ТЕХНИЧЕСКОГО ОБСЛУЖИВАНИЯ И РЕМОНТА 450 СТРОИТЕЛЬНЫХ МАШИН						
Моечно-окрасочный корпус				СТАД	ЛИСТ	ЛИСТОВ
				Р	2	3
ШКАФ УПРАВЛЕНИЯ ШУ.1 СХЕМА ЭЛЕКТРИЧЕСКАЯ СОЕДИНЕНИИ ПРОДОЛЖЕНИЕ				ПРОЕКТНЫЙ ИНСТИТУТ №2		

КОПИРОВАЛ: [Signature]

ФОРМАТ 12Г

Альбом VII

ЛЕВАЯ БОКОВАЯ СТЕНКА
ВИД СО СТОРОНЫ МОНТАЖА

ВИД СПЕРЕДИ

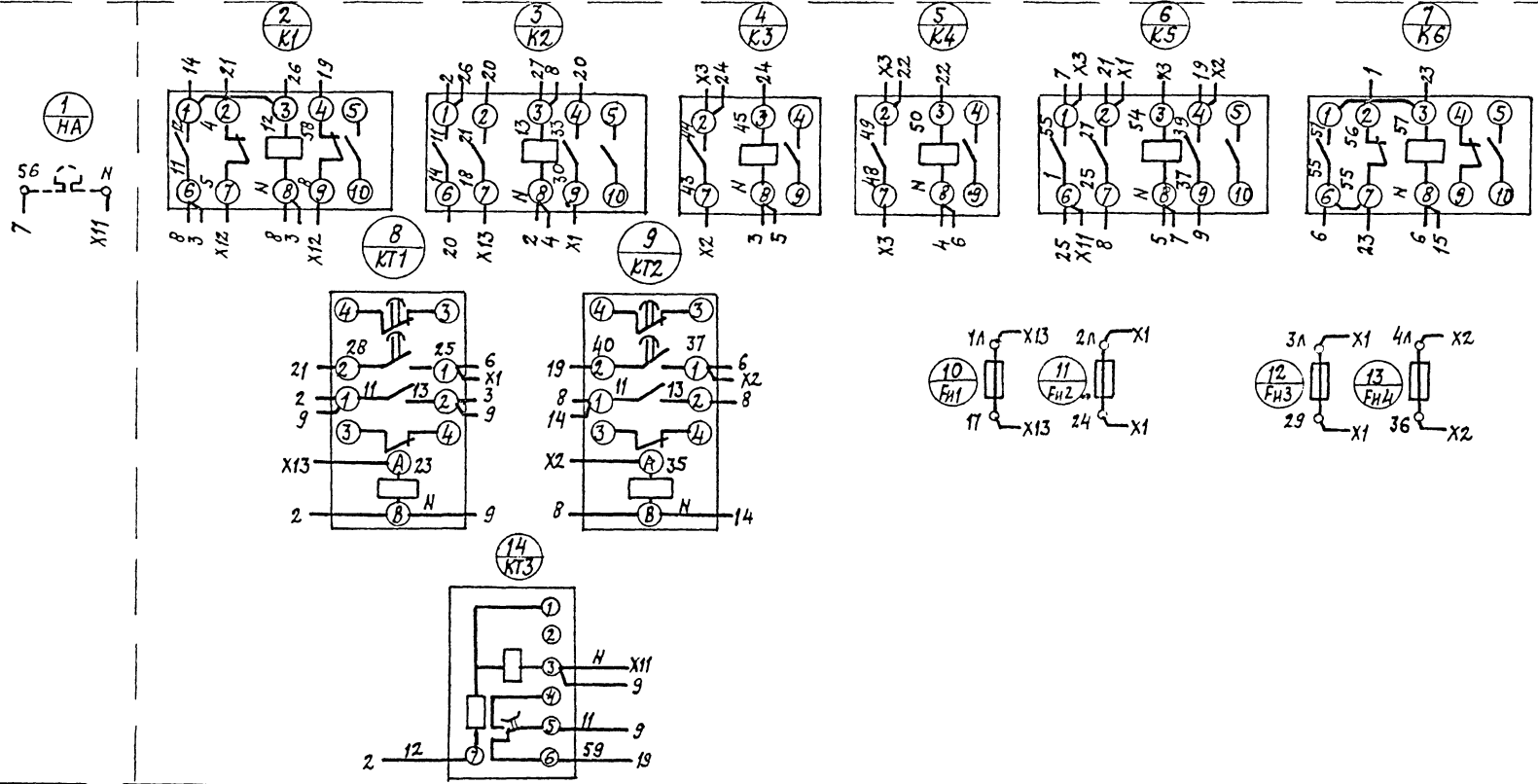

ИИС № ПОДАЛ. ГОДИЛЬНИК ДАТА УТВЕРЖДЕНИЯ

23034-07

ГИП	ЛЮБОВИН		ТП 409-14-67.88 А082-Т33		
НАЧ. ОТА.	ВЕНИН		БАЗА ТЕХНИЧЕСКОГО ОБСЛУЖИВАНИЯ И РЕМОНТА 450 СТРОИТЕЛЬНЫХ МАШИН		
П. СПЕЦ.	ШМЕЛЕВ		Моечно-окрасочный корпус	ЛИСТ	ЛИСТОВ
РУК. ГР.	ЩЕГТМАН			Р	1
ДИЗАЙНЕР	ПОЛЯКОВ				3
ПРОВЕР.	ЩЕГТМАН		ШКАФ УПРАВЛЕНИЯ ШУ1		
Н. КОНТР.	ШМЕЛЕВ		СХЕМА ЭЛЕКТРИЧЕСКАЯ СОЕДИНЕНИИ НАЧАЛО		
			ПРОЕКТИВНЫЙ ИНСТИТУТ №2		

КОПИРОВАЛ: Д

ФОРМАТ 12Г

Вид СПЕРЕДИ

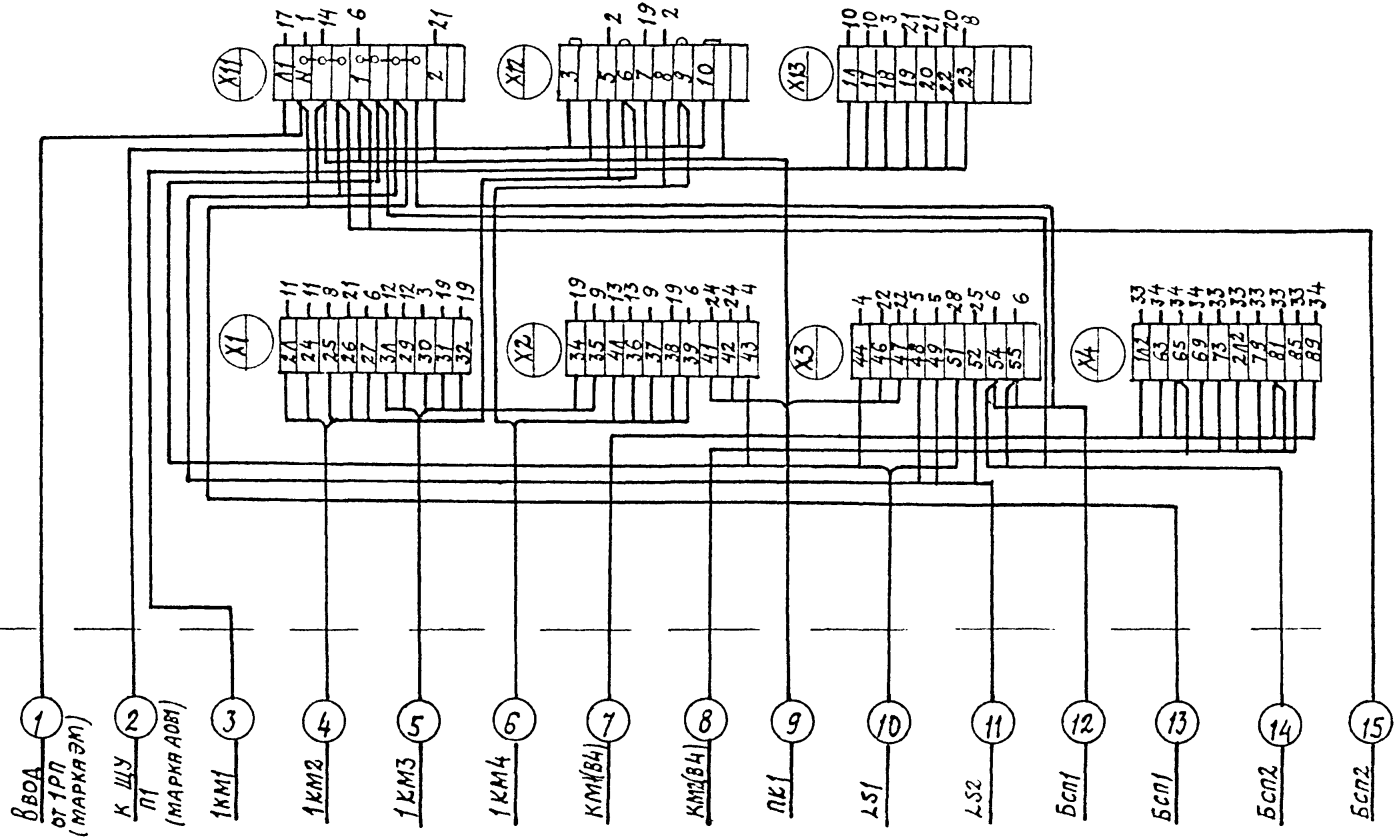

Имя, И. П. Фамилия, Дата, Место, Институт

23034-07

ГИП	ЛЮБОВИИ		ТП 409-14-67.88 АОВ2-ТЗ3			
НАЧ. СТО.	ВЕНИИ		БАЗА ТЕХНИЧЕСКОГО ОБСЛУЖИВАНИЯ И РЕМОНТА 450 СТРОИТЕЛЬНЫХ МАШИН			
ГЛ. СПЕЦ.	ЩМЕЛЕВ		МОЕЧНО-ОКРАСОЧНЫЙ КОРПУС	СТРАНА	ЛИСТ	ЛИСТОВ
РУК. ГР.	ЩЕЧМАН	ЩУ		Р	3	3
ИНЖЕНЕР	ПОЛЯКОВ	ВЛ	ШКАФ УПРАВЛЕНИЯ ЩУ.1 СХЕМА ЭЛЕКТРИЧЕСКОГО СОЕДИНЕНИЯ ОКОНЧАНИЕ	ПРОЕКТИВНЫЙ ИНСТИТУТ №2		
ПРОВЕР.	ЩЕЧМАН	ЩУ				
Н. КОНТР.	ЩМЕЛЕВ					

КОПИРОВАЛ: [Signature]

ФОРМАТ 12Г

Альбом VII

Панель	Строка	Надпись	Поз. обозначение	Место надписи	Текст	Кол.	Вид шрифта	Заготов-ка
	17	SA2		Табличка	ВЕНТСИСТЕМА В4а	1		
	18	ISA1, ISA2		НА КЛЮЧЕ	Ручн. - 0-сбл.	2		
	19	SA3		"	1-0-2	1		
	20	SA4, SA5		"	Руч. - 0-авт.	1		
	21	SA1, SA2		"	РЕЗЕРВ-ДИСТ-ОТКЛ.-МЕСТН.	2		
				Табличка	К1	1		
				"	К2	1		
				"	К3	1		
				"	К4	1		
				"	К5	1		
				"	К6	1		
				"	КТ1	1		
				"	КТ2	1		
				"	ФН1; ФН2	1		
				"	ФН3; ФН4	1		
				"	КТ3	1		

Панель	Строка	Надпись	Поз. обозначение	Место надписи	Текст	Кол.	Вид шрифта	Заготов-ка
	1			Табличка	ШУ1	1		
	2	SF	HL7	"	~ 220В	1		
	3	HL5		"	РАБОТА ГИДРОФИЛЬТРОВ N1, N2	1		
	4	HL6		"	РАБОТА ГИДРОФИЛЬТРОВ N3, N4	1		
	5	ISA1		"	МЕХАНИЗМЫ ГИДРОФИЛЬТРОВ N1, N2	1		
	6	SA3		"	ВЫБОР РЕЖИМА	1		
	7	ISA2		"	МЕХАНИЗМЫ ГИДРОФИЛЬТРОВ N3, N4	1		
	8	SA4		"	ВЕНТИЛЬ ПОДПИТКИ ГИДРОФИЛЬТРОВ N1, N2	1		
	9	SB11		"	СЪЕМ ЗВУКОВОГО СИГНАЛА	1		
	10	SA5		"	ВЕНТИЛЬ ПОДПИТКИ ГИДРОФИЛЬТРОВ N3, N4	1		
	11	SA6		"	УРОВНИ В ПРЯМКЕ ГИДРОФИЛЬТРОВ N1, N2	1		
	12	SB5; SB6		"	РАБОТА МЕХАНИЗМОВ	1		
	13	SA7		"	УРОВНИ В ПРЯМКЕ ГИДРОФИЛЬТРОВ N3, N4	1		
	14	HL1, HL3		"	РАБОЧИЙ	1		
	15	HL2, HL4		"	РЕЗЕРВНЫЙ	1		
	16	SA1		"	ВЕНТСИСТЕМА В4	1		

ИНВ. № ПОДА. ПОДПИСЬ И ДАТА
ВЗАМ. ИНВ. №

ИНВ. № ПОДА. ПОДПИСЬ И ДАТА
ВЗАМ. ИНВ. №

лист
2

АОВ2-Т34

23034-01

АОВ2-Т34

БАЗА ТЕХНИЧЕСКОГО ОБСЛУЖИВАНИЯ И РЕМОНТА
450 СТРОИТЕЛЬНЫХ МАШИН

МОЕЧНО-ОКРАСОЧНЫЙ КОРПУС	СТАДИЯ	ЛИСТ	ЛИСТОВ
	Р	1	2

ШКАФ УПРАВЛЕНИЯ ШУ1.
ТАБЛИЦА ПЕРЕЧНЯ НАДПИСЕЙ

ПРОЕКТИНСТИТУТ-12.

Альбом VII

Панель	Строчка	Надпись	Поз. обозначение	Место надписи	Текст	Кол.	зна шрифта	заготов-ка
	1			Табличка	ШУ2	1		
	2	SP, HL		"	~220 В	1		
	3	SA		"	ЗАДВИЖКА	1		
	4	SA		НА КЛЮЧЕ	ДНСТ. - 0- мест.	1		
				Табличка	KVI	1		
				"	KV2	1		

ИЗМ. № ПОДПИСАНЫ И ДАТА ВРАЧ. ИЛИ. №

ГЛ. ДИП.	ЛЮБАРИН	
НАЧ. ОТД.	ВЕНИН	✓
ГЛ. СЛЕД.	ШМЕЛЕВ	✓
РУК. ГР.	ШЕФТМАН	Ща
Н. КОНТ.	ШМЕЛЕВ	✓

ТП 409-14-67.88 АВК-ТЗ 4
 БАЗА ТЕХНИЧЕСКОГО ОБСЛУЖИВАНИЯ И РЕМОНТА 450 СТРОИТЕЛЬНЫХ МАШИН
 МОЕЧНО-ОКРАСОЧНЫЙ КОРПУС
 Шкаф управления ШУ. Таблица перечня надписей

СТАДИЯ	ЛНСТ	ЛНСТОВ
Р	1	1

ПРОЦЕНТНЫЙ ИНСТИТУТ ЦБ

АВ
 НФЭ-202

ФОРМАТ	ЗОНА	Поз.	ОБОЗНАЧЕНИЕ	НАИМЕНОВАНИЕ	Кол.	ПРИМЕЧАНИЕ
				Документация		
			ТП	АВК-ТЗ 2	1	ЧЕРТЕЖ ОБЩЕГО ВИДА
				АВК-ТЗ 3	1	СХЕМА ЭЛЕКТРИЧЕСКАЯ СОЕДИН.
				АВК-ТЗ 4	1	ТАБЛИЦА ПЕРЕЧНЯ НАДПИСЕЙ
				<u>СВЯЗНЫЕ ЕДИНИЦЫ</u>		
				Н1	01	
		01		РЕЛЕ РТУ-2-362003, ~220В,		
				23	02	KVI, KV2
				Н51	01	
		02		ВЫКЛЮЧАТЕЛЬ А63-М,		
				ТН.Р = 16а, Т отс. = 5ТН.Р	01	SP
		03		ПЕРЕКЛЮЧАТЕЛЬ УЛ5311-		
				С225, РУК. ОБАЛЫН, НАДПИСЬ КВ2	01	SA
		04		Лампа АС12013У2, ~220 В	01	HL
				БЛОК ЗАЖИМОВ		
				БЗ 24-4П25-В/8У2-10	02	X1, X2

ИЗМ. № ПОДПИСАНЫ И ДАТА ВРАЧ. ИЛИ. №

ГЛ. ДИП.	ЛЮБАРИН	
НАЧ. ОТД.	ВЕНИН	✓
ГЛ. СЛЕД.	ШМЕЛЕВ	✓
РУК. ГР.	ШЕФТМАН	Ща
Н. КОНТ.	ШМЕЛЕВ	✓

ТП 409-14-67.88 АВК-ТЗ 1
 БАЗА ТЕХНИЧЕСКОГО ОБСЛУЖИВАНИЯ И РЕМОНТА 450 СТРОИТЕЛЬНЫХ МАШИН
 МОЕЧНО-ОКРАСОЧНЫЙ КОРПУС
 Шкаф управления ШУ. Технические данные аппаратуры

СТАДИЯ	ЛНСТ	ЛНСТОВ
Р	1	1

ПРОЦЕНТНЫЙ ИНСТИТУТ ЦБ

Альбом №1

Вид спереди
Дверь не показана
М 1:10

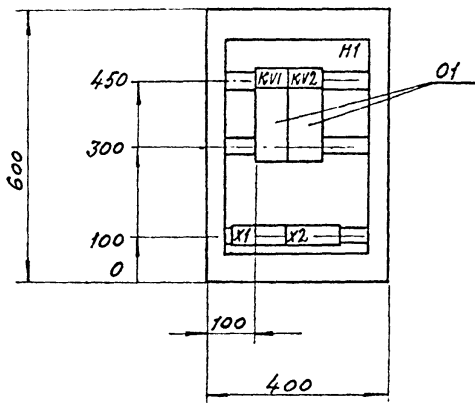

Дверь ящика
Вид спереди
М 1:10

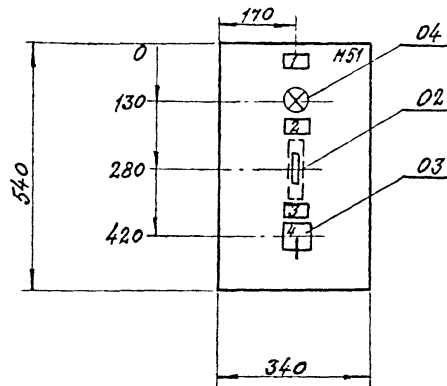

Глубина ящика - 350 мм

Универсальная графическая карта

ГИП	ЛЮБАНН						
НАЧОТ	ВЕНН						
СПЕЦ	ШМЕЛЕВ						
РУКСТ	ШЕФТМАН						
СТТЕХ	СЕРГЕЕВА						
ПРОВЕР	ШЕФТМАН						
КОНТР	ШМЕЛЕВ						
				ТП 409-14-67.88		23034-01	
				БАЗА ТЕХНИЧЕСКОГО ОБСЛУЖИВАНИЯ И РЕМОНТА 450 СТРОИТЕЛЬНЫХ МАШИН		АВК-ТЗ2	
				Моечно-окрасочный корпус		Страниц	Лист
						Р	1
				ШКАФ управления ШУ2		Листов	
				ЧЕРТЕЖ ОБЩЕГО ВИДА		1	
				ПРОЕКТНЫЙ ИНСТИТУТ №2			

КАПРОВА

ФОРМАТ

ВИД СПЕРЕДИ

ДВЕРЬ ЯЩИКА (ВИД СО СТОРОНЫ МОНТАЖА)

Альбом №1

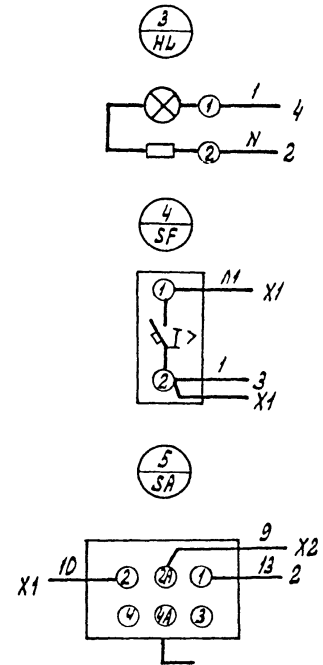
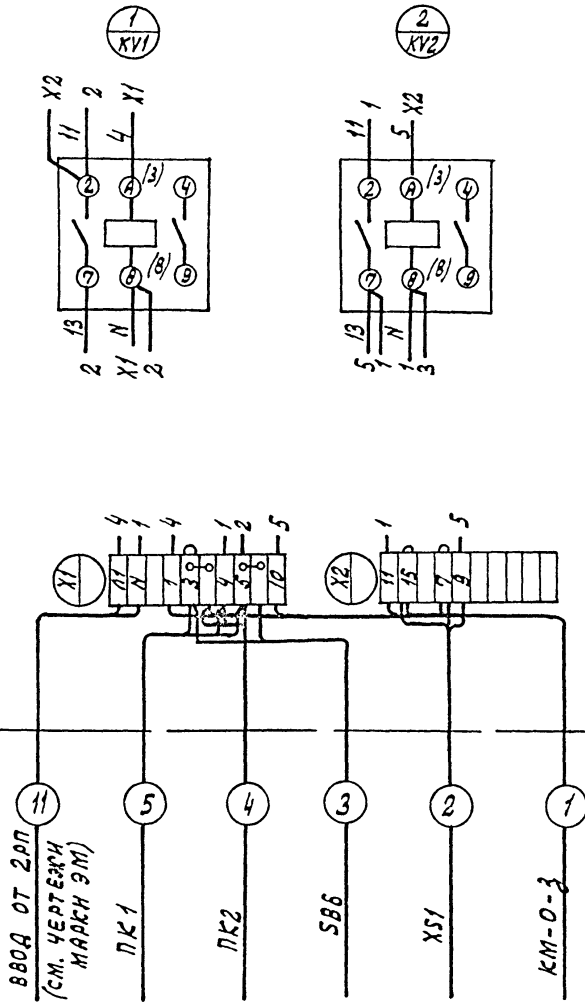

ИЗДАТЕЛЬСТВО МАШИНОСТРОЕНИЯ

23034-07

ГИП	ЛЮБАНН										
НАЧ.ОТД.	ВЕНН										
ГЛ.СПЕЦ.	ШМЕЛЕВ										
РУК.ГР.	ШЕФТМАН										
СТ.ТЕХН.	СЕРГЕЕВА										
ПРОВЕР.	ШЕФТМАН										
Н.КОНТР.	ШМЕЛЕВ										
						ТП 409-14-6788	-АВК-ТЗЗ				
						БАЗА ТЕХНИЧЕСКОГО ОБСЛУЖИВАНИЯ И РЕМОНТА ЧСД СТРОИТЕЛЬНЫХ МАШИН					
						МОЕЧНО-ОКРАСОЧНЫЙ КОРПУС			СТАЦИА	ЛИСТ	ЛИСТОВ
									Р	1	1
						ШКАФ УПРАВЛЕНИЯ ШУ2, СХЕМА ЭЛЕКТРИЧЕСКАЯ СОЕДИНЕНИЙ					
						ПРОЕКТИНЬ ИНСТИТУТ КЭ					

КОПИРОВАНИЕ: ГОРЬКОСЛАВСКАЯ

ФОРМАТ

Альбом VII

Панель	Строка	Надпись	Поз. обозначение	Место надписи	Текст	Кол.	Вид шрифта	Заготовка
		1		Табличка	ШУЭ	1		
			SF HL	"	~ 220В	1		
				"	KV1	1		
				"	KV2	1		
				"	KV3	1		
				"	KV4	1		

Формат	Зона	Поз.	Обозначение	Наименование	Кол.	Примечание
				Документация		
			- ППА-ТЭ2	Чертеж общего вида	1	
			- ППА-ТЭ3	Схема электрическая		
				соединений	1	
			- ППА-ТЭ4	Таблица перечня надписей	1	
				Сборочные единицы		
				H1	01	
	01			Реле РПУ-2-36400ЭУЭ		
				~ 220В, 4з	01	KV2
	02			Реле РПУ-2-36200ЭУЭ		
				~ 220В, 2з	02	KV3, KV4
	03			Реле РПУ-2-36620ЭУЭ ~ 220В, 6з, 2р	01	KV1
				H51	01	
	04			Выключатель АБЭ-М		
				Унр = 1,6; Точс. = 5Унр.	01	SF
	05			Лампа АС1201ЭУ2, ~ 220В	01	HL
				Блок зажимов		
				БЭ 24-В/ВУЭ-10	04	X1, X2 X21, X22

Изм. № подл. Подпись и дата

Изм. № подл.	Подпись и дата	Изм. № подл.	Подпись и дата
Гип	Любавин	Гип	Любавин
Нач. отд.	Венин	Нач. отд.	Венин
Гл. спец.	Шмелев	Гл. спец.	Шмелев
Рук. гр.	Шефман	Рук. гр.	Шефман
И. контр.	Шмелев	И. контр.	Шмелев
ППА-ТЭ4			
База технического обслуживания и ремонта 450 строительных машин			
	Стандия	Лист	Листов
	Р	1	1
Шкаф управления ШУЭ			
Таблица перечня надписей			
Проектный институт №2			

Изм. № подл. Подпись и дата

Изм. № подл.	Подпись и дата	Изм. № подл.	Подпись и дата
Гип	Любавин	Гип	Любавин
Нач. отд.	Венин	Нач. отд.	Венин
Гл. спец.	Шмелев	Гл. спец.	Шмелев
Рук. гр.	Шефман	Рук. гр.	Шефман
И. контр.	Шмелев	И. контр.	Шмелев
ТП 409-14-67.88 ППА-ТЭ1			
База технического обслуживания и ремонта 450 строительных машин			
Моечно-окрасочный корпус			
	Стандия	Лист	Листов
	Р	1	1
Шкаф управления ШУЭ			
Технические данные аппаратов			
Проектный институт №2			

23034-07

Вид с переди.
Дверь не показана

М 1:10

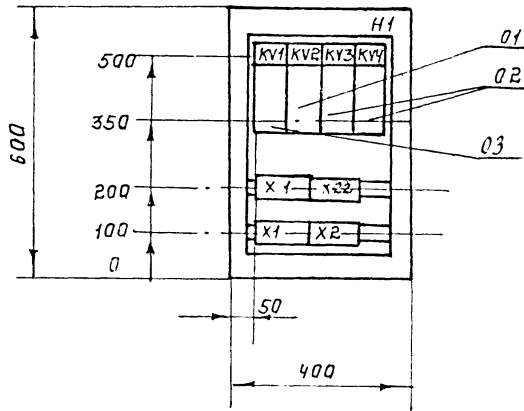

Дверь ящика.
Вид с переди.

М 1:10.

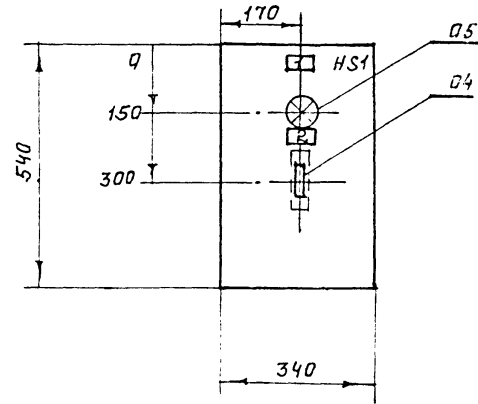

Глубина ящика - 350 мм.

Имя, № подл. Подпись и дата Взята из архива

Г.ИП	Любовин								
Нач.отд.	Венин								
Гл. спец.	Шмелев								
Рук. гр.	Щефتمان								
Ст. техн.	Сергеева								
Провер.	Щефتمان								
Н. контр.	Шмелев								
					23034-07				
					ТП 409-14-67.88 ПЛА-ТЗР				
					БАЗА ТЕХНИЧЕСКОГО ОБСЛУЖИВАНИЯ И РЕМОНТА 450 СТРОИТЕЛЬНЫХ МАШИН.				
					Моечно-окрасочный корпус.			Станд. лист листов	
								Р 1 1	
					ШКАФ УПРАВЛЕНИЯ ЩУЗ.			ПРОЕКТИНЬ ИНСТИТУТ ТЗР	
					ЧЕРТЕЖ ОБЩЕГО ВИДА.				

Альбом VII

ВИД СПЕРЕДИ.

ДВЕРЬ ЯЩИКА.
ВИД СО СТОРОНЫ МОНТАЖА

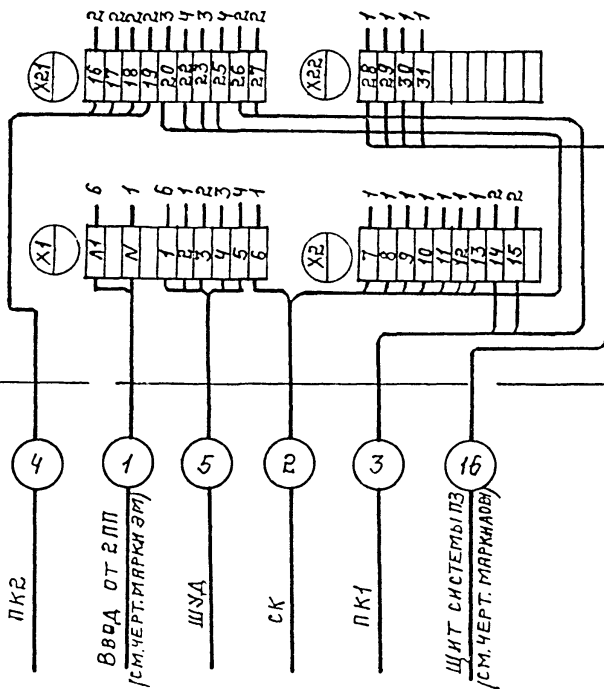
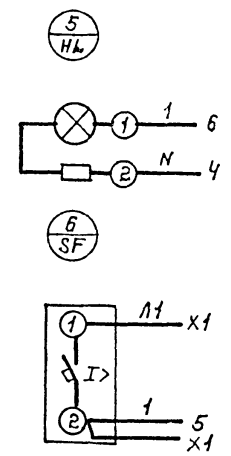
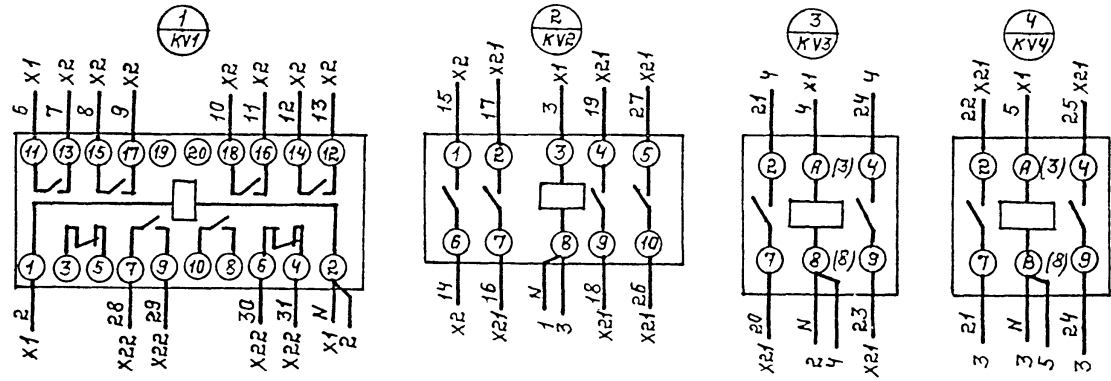

ГИП	ЛЮБЯВИН						
НАЧ.ОТД.	ВЕНИН	<i>Венин</i>					
ГЛ.СПЕЦ.	ШМЕЛЕВ	<i>Шмелев</i>					
РЭК.ГР.	ШЕФТМАН	<i>Шефتمان</i>					
СТ.ТЕХН.	СЕРГЕЕВА	<i>Сергеева</i>					
ПРОВЕР.	ШЕФТМАН	<i>Шефتمان</i>					
Н.КОНТР.	ШМЕЛЕВ	<i>Шмелев</i>					

23034-07

ППА-ТЗЗ

БАЗА ТЕХНИЧЕСКОГО ОБСЛУЖИВАНИЯ И РЕМОНТА 450 СТРОИТЕЛЬНЫХ МАШИН.

МОЕЧНО-ОКРАСОЧНЫЙ КОРПУС.

СТРАНА	ЛИСТ	ЛИСТОВ
Р	1	1

ШКАФ УПРАВЛЕНИЯ ШУЗ.
СХЕМА ЭЛЕКТРИЧЕСКАЯ СОЕДИНЕНИЙ.

ПРОЕКТНЫЙ ИНСТИТУТ ГЗ

КОПИРОВАЛ: Шмелев.

ФОРМАТ

УТВ. ПО ГОМ. ПОДАТЬСЯ ДА ТАК ВЗЯЛИ ИЛИ