

ТИПОВАЯ ДОКУМЕНТАЦИЯ НА СТРОИТЕЛЬНЫЕ
СИСТЕМЫ И ИЗДЕЛИЯ ЗДАНИЙ И СООРУЖЕНИЙ

СЕРИЯ 3.820.2-57

ЗАТВОРЫ ПОВЕРХНОСТНЫЕ КОЛЕСНЫЕ
ПК-85

ВЫПУСК 6

ЗАТВОР ПОВЕРХНОСТНЫЙ КОЛЕСНЫЙ
В-Н=5-3 м

ТИПОВАЯ ДОКУМЕНТАЦИЯ НА СТРОИТЕЛЬНЫЕ СИСТЕМЫ И ИЗДЕЛИЯ ЗДАНИЙ И СООРУЖЕНИЙ

СЕРИЯ 3.820.2-57

ЗАТВОРЫ ПОВЕРХНОСТНЫЕ КОЛЕСНЫЕ ПК-85

ВЫПУСК 6

ЗАТВОР ПОВЕРХНОСТНЫЙ КОЛЕСНЫЙ В-Н=5-3 м

СОСТАВ ПРОЕКТНОЙ ДОКУМЕНТАЦИИ:

| | | | |
|-------------------|---------------|----------|-------------|
| Выпуск 1 - Затвор | поверхностный | колесный | В-Н=4-2 м |
| Выпуск 2 - Затвор | поверхностный | колесный | В-Н=4-2,5 м |
| Выпуск 3 - Затвор | поверхностный | колесный | В-Н=5-2,5 м |
| Выпуск 4 - Затвор | поверхностный | колесный | В-Н=3-3 м |
| Выпуск 5 - Затвор | поверхностный | колесный | В-Н=4-3 м |
| Выпуск 6 - Затвор | поверхностный | колесный | В-Н=5-3 м |
| Выпуск 7 - Затвор | поверхностный | колесный | В-Н=6-3 м |

ПРИМЕНЕННЫЕ ТИПОВЫЕ ПРОЕКТЫ:

- Серия 3.820.2-44 „Подъемники винтовые для затворов гидротехнических сооружений грузоподъемностью до 20 т.с. Модели В-83.
Выпуск 4 - Подъемник двухвинтовой с ручным приводом г.п. 2×2,5 т.с. марки 5 ВД
Выпуск 11 - Подъемник двухвинтовой с электроприводом г.п. 2×2,5 т.с. марки 5 ЭВД
распространяет КАЗАХСКИЙ ФИЛИАЛ ЦИТП.

РАЗРАБОТАН
ИНСТИТУТОМ „СРЕДАЗГИПРОВОДХЛОПОК“

ГЛАВНЫЙ ИНЖЕНЕР ИНСТИТУТА

ГЛАВНЫЙ ИНЖЕНЕР ПРОЕКТА

ЗИНГОРН Ф.Я.

МАЖУГИН Ю.И.

УТВЕРЖДЕН МИНВОДХОЗОМ СССР
ПРОТОКОЛ № 459 ОТ 10.10.85 г.
ВВЕДЕН В ДЕЙСТВИЕ ИНСТИТУТОМ
„СРЕДАЗГИПРОВОДХЛОПОК“
ПРИКАЗ № 810. ОТ 25.12.85 г.

Выпуск 6

Серия 3.820.2-57

Изм. и доп. листы и даты вост. и отмен. и отмен. и отмен. и отмен.

| Наименование | Обозначение | Стр. |
|---|-----------------|------|
| Затвор поверхностный колесный В-Н=5-3м | 53 ПК.000.00 | 4 |
| Затвор поверхностный колесный В-Н=5-3м. Сборочный чертеж | 53 ПК.000.00 СБ | 5 |
| Затвор поверхностный колесный В-Н=5-3м. Ведомость покупных изделий. | 53 ПК.000.00 ВП | 7 |
| Закладные части. | 53 ПК.100.00 | 8 |
| Закладные части. Сборочный чертеж. | 53 ПК.100.00 СБ | 9 |
| Шайба позавая | 53 ПК.110.00 | 11 |
| Шайба позавая. Сборочный чертеж | 53 ПК.110.00 СБ | 12 |
| Марка банная | 53 ПК.120.00 | 13 |
| Марка банная. Сборочный чертеж | 53 ПК.120.00 СБ | 14 |
| Уголок | 53 ПК.100.01 | 15 |
| Оснабление | 53 ПК.100.02 | 15 |
| Затвор | 53 ПК.200.00 | 16 |
| Затвор. Сборочный чертеж | 53 ПК.200.00 СБ | 17 |
| Металлоконструкция | 53 ПК.210.00 | 20 |
| Металлоконструкция. Сборочный чертеж. | 53 ПК.210.00 СБ | 21 |
| Обшивка | 53 ПК.210.01 | 25 |
| Вертикаль крайняя | 53 ПК.210.02 | 26 |
| Вертикаль | 53 ПК.210.03 | 26 |
| Вертикаль | 53 ПК.210.04 | 27 |
| Вертикаль | 53 ПК.210.05 | 27 |
| Ригель | 53 ПК.210.06 | 28 |
| Полоса | 53 ПК.210.07 | 28 |

| Наименование | Обозначение | Стр. |
|---|---------------------|------|
| Прошина | 53 ПК.210.08 | 29 |
| Накладка | 53 ПК.210.09 | 29 |
| Отбой тарный | 53 ПК.220.00 | 30 |
| Отбой тарный. Сборочный чертеж. | 53 ПК.220.00 СБ | 30 |
| Полоса | 53 ПК.200.01 | 31 |
| Уголок прижимной | 53 ПК.200.02 | 32 |
| Ось | 53 ПК.200.03 | 33 |
| Колесо | 53 ПК.200.04 | 34 |
| Втулка | 53 ПК.200.05 | 34 |
| Шайба тарная | 53 ПК.200.06 | 35 |
| Шайба стопорная | 53 ПК.200.07 | 35 |
| Подшипник | 53 ПК.200.08 | 36 |
| Подшипник | 53 ПК.200.09 | 36 |
| Оседержатель | 53 ПК.200.10 | 37 |
| Пробка | 53 ПК.200.11 | 37 |
| Подъемник двухвинтовой с электроприводом г.п. 2x2,5 тс. марки 58д | | |
| Габаритный чертеж | 26.058.ПВ.110.000ГЧ | 38 |
| Подъемник двухвинтовой с ручным приводом г.п. 2x2,5 тс. марки 58д | | |
| Габаритный чертеж | 26.058.ПВ.040.000ГЧ | 39 |

| | | | | | |
|-----------|------------|--------|-------|--|-----------------|
| | | | | 3.820.2-57 | 53 ПК.000.00 СБ |
| Изм. лист | № докум. | Пост. | Дата | | |
| Разраб. | Яковлева | Дел. | 2.09 | | |
| Проб. | Вертул | Изм. | 9.09 | Затвор поверхностный колесный В-Н=5-3м | |
| ГМП | Можуев | Изм. | 16.09 | Содержание | |
| Илланто | Кадомцова | Изм. | 19.09 | | |
| Утв. | Филоаненко | Изм. | 23.09 | | |
| Лист | Лист | Листов | | | |
| И | 1 | 2 | | | |

Выпуск 6

Серия А.820.2-57

Перечень
ГОСТов, примененных в проекте

| | |
|----------------|----------------|
| ГОСТ 9 073-77* | ГОСТ 8239-72* |
| ГОСТ 103-76* | ГОСТ 8240-72* |
| ГОСТ 535-79* | ГОСТ 8509-72* |
| ГОСТ 977-75* | ГОСТ 9466-75 |
| ГОСТ 2009-55 | ГОСТ 10906-78 |
| ГОСТ 2246-70* | ГОСТ 14637-79 |
| ГОСТ 2590-71* | ГОСТ 14771-76* |
| ГОСТ 3212-80* | ГОСТ 16523-70* |
| ГОСТ 5264-80* | ГОСТ 17711-80* |
| ГОСТ 5915-70* | ГОСТ 19853-74 |
| ГОСТ 6402-70* | ГОСТ 19903-74* |
| ГОСТ 7338-77* | |
| ГОСТ 7798-70* | |

3.820.2-57

| Изм. | Лист | № докум. | Дата | Взам. | | Лист |
|------|------|----------|------|-------|----------------|------|
| | | | | | 537К.000.00 АС | 2 |

Подпись АЗ

2027-06

серия 8820.2-57 выпуск 6

| Колонт. | Дата | № | Обозначение | Наименование | кол. | Приме- чание |
|---------|------|---|----------------------------------|--|------|-----------------|
| | | | | Документация | | |
| A3 | | | 53ПК.000.00СБ | Сборочный чертеж | | |
| A3 | | | 53ПК.000.00ВЛ | Ведомость покупных изделий | | |
| | | | | Сборочные единицы | | |
| A4 | 1 | | 53ПК.100.00 | Заплавные части | 1 | |
| A4 | 2 | | 53ПК.200.00 | Заплав | | |
| | | | Переменные данные для исполнения | | | |
| | | | 53ПК.000.00 | | | |
| | | | Документация | | | |
| A3 | | | 26.058.ПВ.110.000ГЧ | Подъемник двухвинта- вой с электроприво- дом г.п. 2x2.5тс марки 5ВД. Габарит- ный чертеж | | |

53ПК.000.00

| Изм. | № докум. | Подп. | Дата |
|----------|-----------|-------|-------|
| Исход. | Собенко | С | 2.00 |
| Посл. | Ведвил | В | 9.00 |
| ГМП | Мокучин | М | 16.00 |
| Н.Контр. | Яковлев | Я | 10.00 |
| УТВ. | Симоненко | С | 23.00 |

Заплав побежалности

калесный в-н-5-3м

Копировала: Тум. серия 8820.2-57 формат А4

Копировала: Тум. серия 8820.2-57 формат А4

| Колонт. | Дата | № | Обозначение | Наименование | кол. | Приме- чание |
|---------|------|---|---------------------|--|------|-----------------|
| | | | | Сборочные единицы | | |
| A4 | 3 | | 26.058.ПВ.110.000 | Подъемник двухвинта- вой с электроприво- дом г.п. 2x2.5тс марки 5ВД | 1 | |
| | | | 53ПК.000.00-01 | | | |
| | | | Документация | | | |
| A3 | | | 26.058.ПВ.040.000ГЧ | Подъемник двухвин- товой с ручным приво- дом г.п. 2x2.5тс марки 5ВД. Габарит- ный чертеж | | |
| | | | Сборочные единицы | | | |
| A3 | 3 | | 26.058.ПВ.040.000 | Подъемник двухвинта- вой с ручным приво- дом г.п. 2x2.5тс марки 5ВД | 1 | |
| | | | 3 820.2-57 | | | |
| | | | 53ПК.000.00 | | | |

Изм. лист № докум. Подп. Дата

Копировала: Тум. серия 8820.2-57 формат А4

53ЛК.000.00СБ

Рис. 1



Таблица 1

| Обозначение | Рис. | Но, мм | Г, мм | Масса, кг |
|----------------|------|--------|-------|-----------|
| 53ЛК.000.00 | 1 | 3390 | 1030 | 3073 |
| 53ЛК.000.00-01 | 2 | 3352 | 992 | 3063 |

А-А

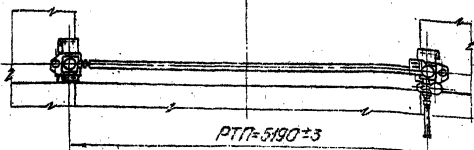
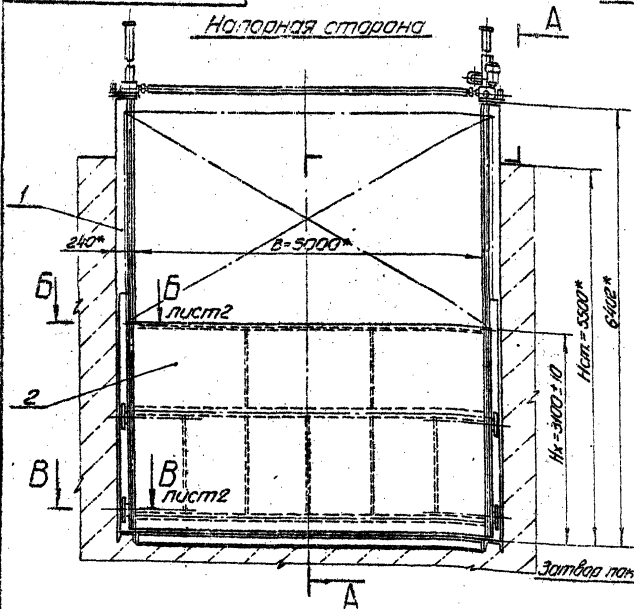

Рис. 2

Откидывае-от. рис. 1

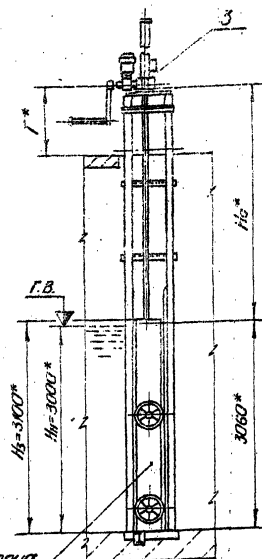
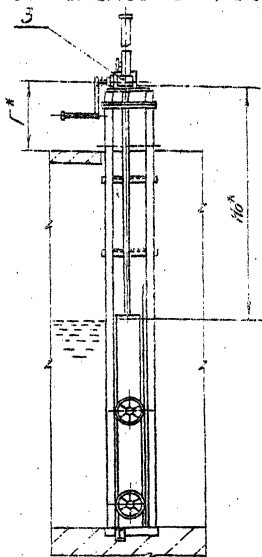

- 1* Размеры для справок.
2. Площадь окраски: затвора - 57 м², закладных частей - 12 м².
3. Площадь очистки поверхности закладных частей, соприкасающейся с бетоном - 23 м².

| | | | | | |
|--------|-----------|----------|-------|--------------------------|--|
| | | | | З-820.2-57 53ЛК.000.00СБ | |
| Изм. | Лист | № докум. | Поол. | Дата | Затвор поверхностный колесный В-Н=5-3м |
| Дораб. | Собенко | СЗ | 8.09 | | |
| Лавр. | Ведаль | ВЗ | 9.09 | | Сборочный чертеж |
| Лавр. | Лавренко | ВЗ | 13.09 | | |
| Лавр. | Лавренко | ВЗ | 16.09 | | Лист 1 из 2 |
| Лавр. | Лавренко | ВЗ | 19.09 | | |
| Упр. | Колупенко | ВЗ | 21.09 | | |

2027-06

Выпуск 3820.2-57

Серия 3820.2-57

| № п/п | Наименование | Код ОКП | Обозначение документа на поставку | Поставщик | Цена за единицу (обозначение) | Количество | | Примечание |
|-------|--------------------------------|---------|-----------------------------------|-----------|-------------------------------|--|-------|------------|
| | | | | | | На из-в.ком. на ре-деп.элементы, ед.изм. | Всего | |
| 1 | | | | | | | | |
| 2 | Масленка 2.2кд.6 | | ГОСТ 19853-74 | | 53 П.К. 200.00 | 4 | 4 | |
| 3 | | | | | | | | |
| 4 | Уплотнение тип II ^с | | ТУ 38-105417-77 | | 53 П.К. 200.00 | 6.2м | 6.2м | |
| 5 | | | | | | | | |
| 6 | <u>Крепежные</u> | | | | | | | |
| 7 | <u>изделия</u> | | | | | | | |
| 8 | | | | | | | | |
| 9 | Болт М12-8х25.36.029 | | ГОСТ 7798-70 * | | 53 П.К. 200.00 | 26 | 26 | |
| 10 | М12-8х35.36.029 | | | | 53 П.К. 200.00 | 36 | 36 | |
| 11 | М12-8х45.36.029 | | | | 53 П.К. 200.00 | 58 | 58 | |
| 12 | М12-8х60.36.029 | | | | 53 П.К. 200.00 | 2 | 2 | |
| 13 | М16-8х45.36.029 | | | | 53 П.К. 100.00 | 28 | 28 | |
| 14 | М16-8х60.36.029 | | | | 53 П.К. 100.00 | 8 | 8 | |
| 15 | М16-8х60.36.029 | | | | 53 П.К. 200.00 | 2 | 2 | |
| 16 | Юшка М12-ТН. 4.029 | | ГОСТ 5915-70 * | | 53 П.К. 200.00 | 106 | 106 | |
| 17 | М15-ТН. 4.029 | | | | 53 П.К. 100.00 | 36 | 36 | |
| 18 | М16-ТН. 4.029 | | | | 53 П.К. 200.00 | 8 | 8 | |
| 19 | Шайба 12.65Г.029 | | ГОСТ 6402-70 * | | 53 П.К. 200.00 | 8 | 8 | |
| 20 | Шайба 16.02 Ст3.029 | | ГОСТ 10906-78 | | 53 П.К. 100.00 | 28 | 28 | |
| 21 | | | | | | | | |
| 22 | | | | | | | | |
| 23 | | | | | | | | |
| 24 | | | | | | | | |

Ведомость закупных изделий на подшипник двухвинтовой с ручным приводом г.п. 2х2.5гс марки 5ВД и подшипник двухвинтовой с эл.приводом г.п. 2х2.5гс марки 5ВВД подшипники в соответствующих выпусках 4, 11 серия 3820.2-44

| | | | | | |
|----------|-----------|------|-------|-----------|-------------------|
| № докум. | № докум. | Год. | Дата | 3820.2-57 | 53 П.К. 000.00 ВП |
| Разраб. | Николаев | 84 | 2.09 | | |
| Проб. | Возмун | 84 | 2.09 | | |
| Гип. | Макушин | 84 | 26.09 | | |
| Инж.пр. | Сиденко | 84 | 29.09 | | |
| Учт. | Воловичко | 84 | 29.09 | | |

Затвор поверхность -
Ноль колесный В-Н-53м
Ведомость закупных изделий
Копировала: Тиматеева А.З.

2027-06

Вып.сл.с.

Серия 3.820.2-57

Изм.исход. лист. и дата. Вып. и изд. Имя, фамилия, подпись, дата

| № докум. | Лист | Лист | Обозначение | Наименование | кол. | Примечание |
|----------|------|------|--------------------|----------------------------|------|------------|
| | | | | <u>Документация</u> | | |
| А5 | | | 53 ПК. 100.00СБ | Сборочный чертеж | | |
| | | | | <u>Сборочные единицы</u> | | |
| А4 | 1 | | 53 ПК. 110.00 | Стойка лозовая | 1 | |
| | 2 | | 53 ПК. 110.00-01 | Стойка лозовая | 1 | |
| А4 | 3 | | 53 ПК. 120.00 | Марка банная | 1 | |
| | | | | <u>Детали</u> | | |
| А4 | 4 | | 53 ПК. 100.01 | Узелок | 12 | |
| А4 | 5 | | 53 ПК. 100.02 | Основание | 2 | |
| | | | | <u>Стандартные изделия</u> | | |
| | | | | Болты ГОСТ 7798-70 * | | |
| | 6 | | М16-8g × 50.36.029 | | 28 | |
| | 7 | | М16-8g × 60.36.029 | | 8 | |

53 ПК. 100.00

| | | | | |
|--------------------------|-------------|--------------------|---------|-------|
| Изм.исход. лист. и дата. | Вып. и изд. | Имя, фамилия | Подпись | Дата |
| | | Разроб. Корношкова | | 2.08 |
| | | Проб. Верамил | | 0.08 |
| | | ГНП Маркушев | | 16.09 |
| | | Контр. Соболенко | | 12.09 |
| | | УТВ. Алланова | | 23.08 |

Закладные части

| | | |
|------|------|--------|
| Лист | Лист | Листов |
| И | 1 | 2 |

Направлено: Тимоти 4/4 Формат А4

8

| № докум. | Лист | Лист | Обозначение | Наименование | кол. | Примечание |
|----------|------|------|-------------|--------------------|------|------------|
| | | | | Гайка М16-7Н 4 029 | | |
| | 8 | | | ГОСТ 5915 - 70 * | 36 | |
| | | | | Шайба 16 020т3.029 | | |
| | 9 | | | ГОСТ 10906-78 * | 28 | |

Изм.исход. лист. и дата. Вып. и изд. Имя, фамилия, подпись, дата

Изм.исход. лист. и дата. Вып. и изд. Имя, фамилия, подпись, дата

3.820.2-57 53 ПК. 100.00

Лист
2

Формат А4

53 ПН 100.00СБ

Серия 3.820.2-57 Выпуск 6

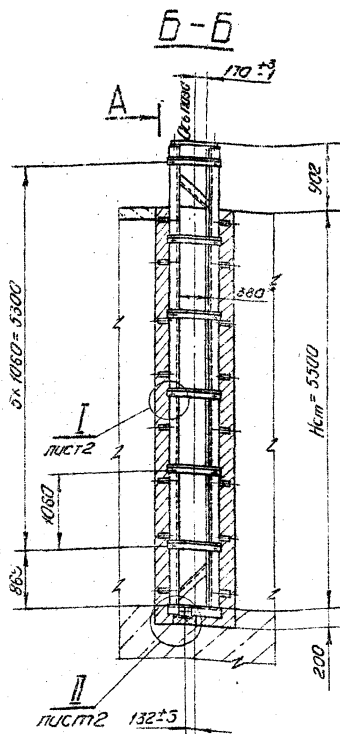
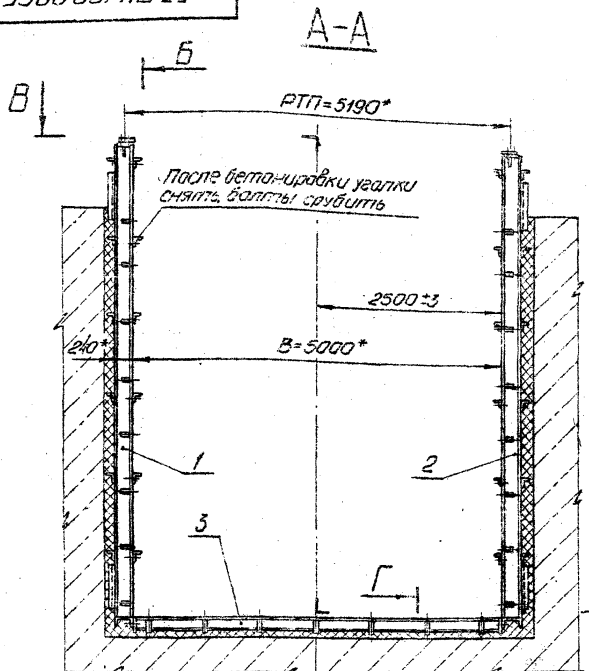

Вид на штрабной бетон

Штрабной бетон в разрезе

М:1:5
Штрабной бетон не показан

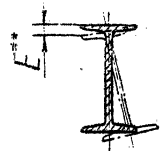

- 1* Размеры для справок.
- 2** Винтовая резьба данной марки E не более ± 4 мм.
3. Превышение одного конца данной марки над другим не более 1 мм.
4. Неуказанные предельные отклонения размеров ± 2/2.
5. Электроды АНО-5-А-0-2 ГОСТ 9466-75

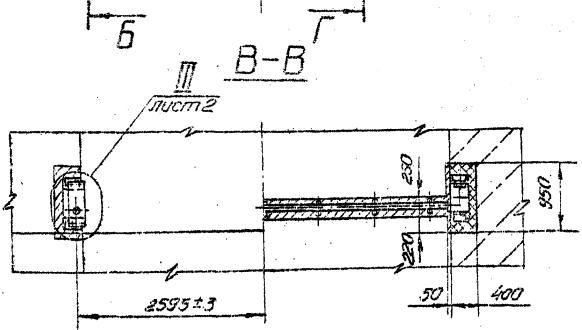

| | | | | | | | |
|-----------|-------------|--------|-------|-------------------------------------|----------------|----------|---------|
| | | | | 3.820.2-57 | 53 ПН 100.00СБ | | |
| № листа | № докум. | Дата | Итого | Закладные части сборочный чертеж | Лист | Масса | Масштаб |
| Разработ. | Сверенко | Салы | 2.09 | | И | 1042 | 1:50 |
| Проб. | Ведугин | Изм. | 2.09 | | Лист 1 | Листов 2 | |
| Контр. | Коронинский | Контр. | 13.09 | | | | |
| Тех. экз. | Можжесин | Контр. | 16.09 | | | | |
| Н.контр. | Яковлева | Контр. | 19.09 | | | | |
| Утв. | Бламанова | Контр. | 23.09 | | | | |

Копировала: Тимотеева С.В. 02.08.2013

53 ПК.100.00СБ

Серия З.820.2-57 Выпуск 6

I лист
М1:2

II лист
М1:5

III лист
М1:5

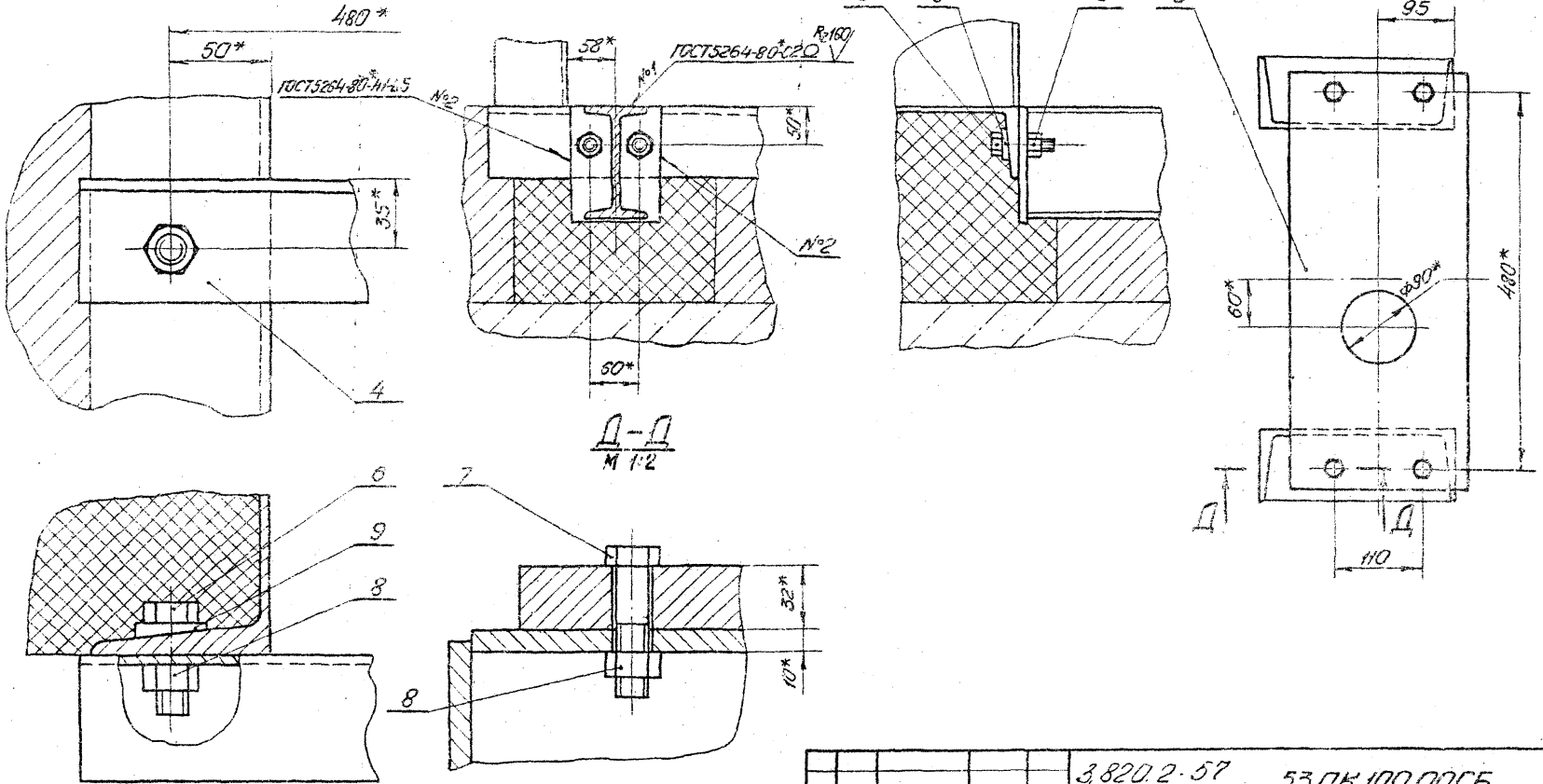

1-1
М 1:2

Имя и подпись, Дата и печать, Место, Шифр документа, Шифр документа, Шифр документа

| | | | | З.820.2-57 53 ПК.100.00СБ | |
|------------|-----------|---------|-------|---------------------------|-------|
| Имя | № докум | Подп. | Дата | Лист | Масса |
| Козароб | Савенко | Савенко | 2.09 | | |
| Прооб | Верамил | Мих | 9.09 | | |
| Г.Контр | Коржалева | Каж | 13.09 | | |
| И.О.С.О.С. | Можженин | М | 16.09 | | |
| Н.Контр | Яковлева | Яков | 19.09 | | |
| Утв. | Филоменко | Фил | 23.09 | | |

Копировала: Тимотеевич Формат: А3

2027.06

Серия 3820.2-57 Выпуск 6

| Код документа | Лист | Мас | Обозначение | Наименование | Мат | Примечание |
|---------------|------|-----|--------------|--|-----|------------|
| | | | | <u>Документация</u> | | |
| 43 | | | 53 ПК. ИЮ.05 | Обобщенный чертеж | | |
| | | | | <u>Детали</u> | | |
| 51 | 1 | | 53 ПК. ИЮ.01 | Ступица | | |
| | | | | Швеллер 24-ГОСТ 8240-72* ГОТ 3.ПС.5.ГОСТ 535-79* L=6355 | 2 | 152.8кг |
| 51 | 2 | | 53 ПК. ИЮ.02 | Полка | | |
| | | | | Швеллер 24-ГОСТ 8240-72* ГОТ 3.ПС.5.ГОСТ 535-79* L=580 | 1 | 13.9кг |
| 51 | 3 | | 53 ПК. ИЮ.03 | Раскос | | |
| | | | | Уголок 63-63-5-Б-ГОСТ 8007-72* ГОТ 3.ПС.5.ГОСТ 535-79* L=580 | 2 | 4.3кг |
| 51 | 4 | | 53 ПК. ИЮ.04 | Распорка | | |
| | | | | Уголок 63-63-5-Б-ГОСТ 8007-72* ГОТ 3.ПС.5.ГОСТ 535-79* L=580 | 6 | 2.8кг |
| 51 | 5 | | 53 ПК. ИЮ.05 | Усиление | | |
| | | | | Полка 8-2-20-ГОСТ 103-75* ГОТ 3.ПС.5.ГОСТ 535-79* L=4800 | 1 | 75.3кг |

53 ПК. ИЮ.00

Ступица правая

| | | |
|------|------|------|
| Лист | Лист | Лист |
| 1 | 1 | 2 |

Копировано: *Григорьев* Формат А4

Копировано: *Григорьев* Листы в сборе

| | | |
|---------|----------|-------|
| Имя | Фамилия | Дата |
| Роскош | Сиденко | 2.92 |
| Павел | Вертман | 4.08 |
| Г.И.П. | Тришук | 16.09 |
| Николай | Илькович | 19.09 |
| Ульян | Колосов | 23.09 |

| Код документа | Лист | Мас | Обозначение | Наименование | Мат | Примечание |
|---------------|------|-----|--------------|---|-----|------------|
| 51 | 6 | | 53 ПК. ИЮ.06 | Полка | | |
| | | | | Лист 5-ПК-ИЮ-ГОСТ 103-75* ГОТ 3.ПС.5.ГОСТ 14637-79 85x225 | 2 | 1.5кг |
| 51 | 7 | | 53 ПК. ИЮ.07 | Рейс | | |
| | | | | Лист 5-ПК-ИЮ-ГОСТ 103-75* ГОТ 3.ПС.5.ГОСТ 14637-79 85x130 | 2 | 0.6кг |
| 51 | 8 | | 53 ПК. ИЮ.08 | Ринг | | |
| | | | | Лист 8-2-5-ГОСТ 103-75* ГОТ 3.ПС.5.ГОСТ 535-79* L=240 | 16 | 0.6кг |

3820.2-57

53 ПК. ИЮ.00

| |
|------|
| Лист |
| 2 |

Копировано: *Григорьев* Листы в сборе

Копировано: *Григорьев* Формат А4

53 ПК. 120.00СБ

Серия 3.820.2-57 Выпуск 6

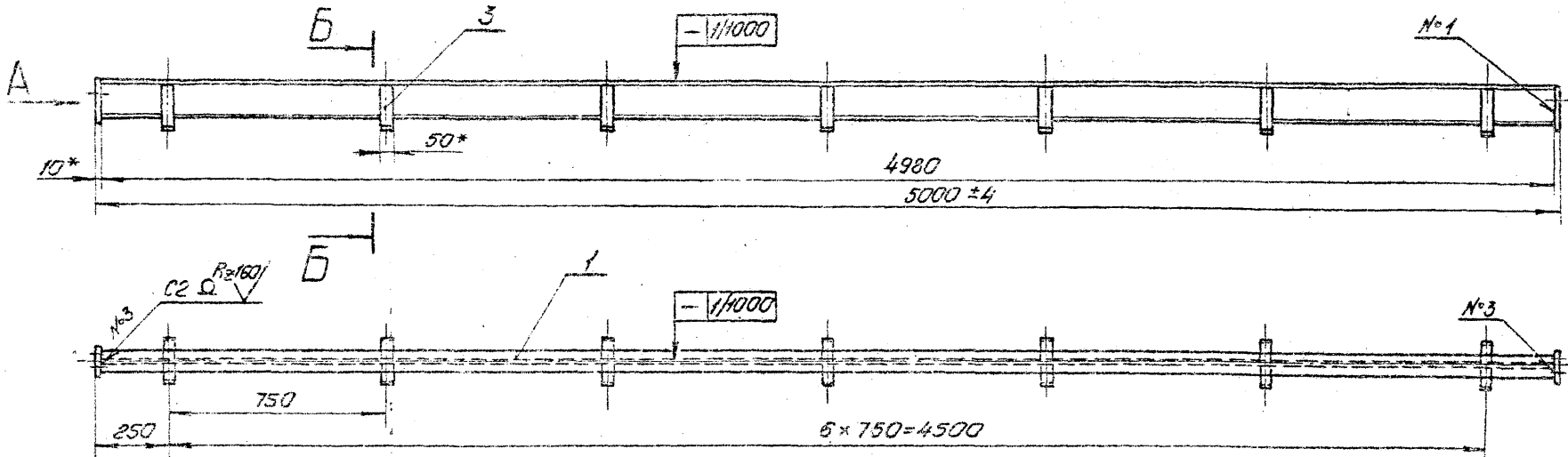

Вид А
M1:2.5

Б-Б
M1:2.5

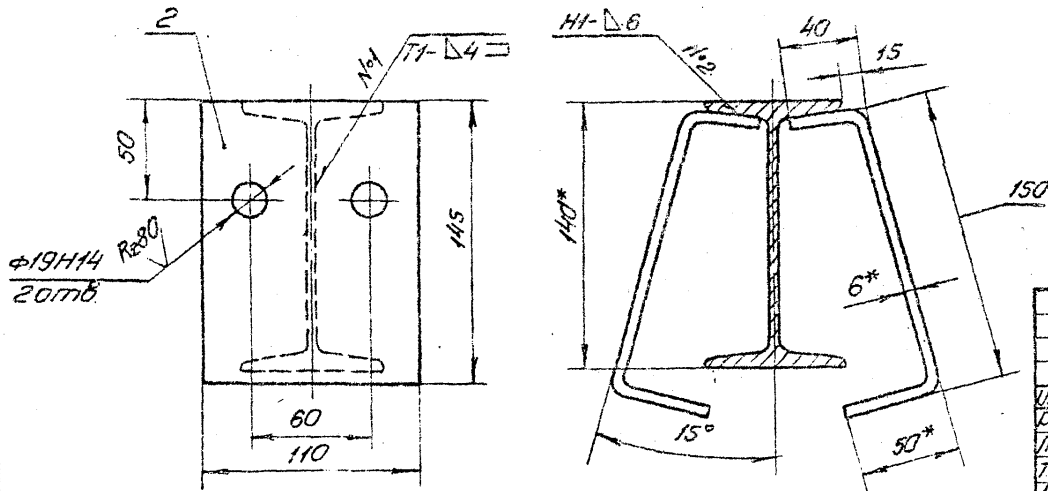

- 1.* Размеры для справок.
2. Винтаобразность, измеренная по концам марки данной не более 3мм.
3. Неуказанные предельные отклонения размеров ± 0.15 .
4. Сварка дуговая в углекислом газе ГОСТ 14771-76.*
5. Проволока ЗСВ-08А ГОСТ 2246-70.*

Изд. № 000111. Подп. и дата: 13.09.09. Изд. № 000111. Подп. и дата: 13.09.09.

| | | | | | | | |
|------|------|----------|---------|------------|--------------|-----------------|--------|
| | | | | 3.820.2-57 | | 53 ПК. 120.00СБ | |
| Изм. | Лист | № докум. | Подп. | Дата | Марка данная | | |
| | | | Розов | Савенко | Сален | 2.09 | |
| | | | Пров. | Ведугул | Ильч | 9.09 | |
| | | | Т.ЛАНТЯ | Норманова | Колун | 13.09 | |
| | | | Т.ЛАНТЯ | Масухин | | 16.09 | |
| | | | И.ЛАНТЯ | Яковлева | Даш | 19.09 | |
| | | | Утв. | Феланова | Руб | 23.09 | |
| | | | | | | Лист | Масса |
| | | | | | | 41 | 79 |
| | | | | | | Лист | Листов |
| | | | | | | | 1/15 |
| | | | | | | Формат: А3 | |

Норманова Тимуровна Формат: А3

53ПК.200.00СБ

Безопасная сторона
РТИ-5190

Б

Б-Б

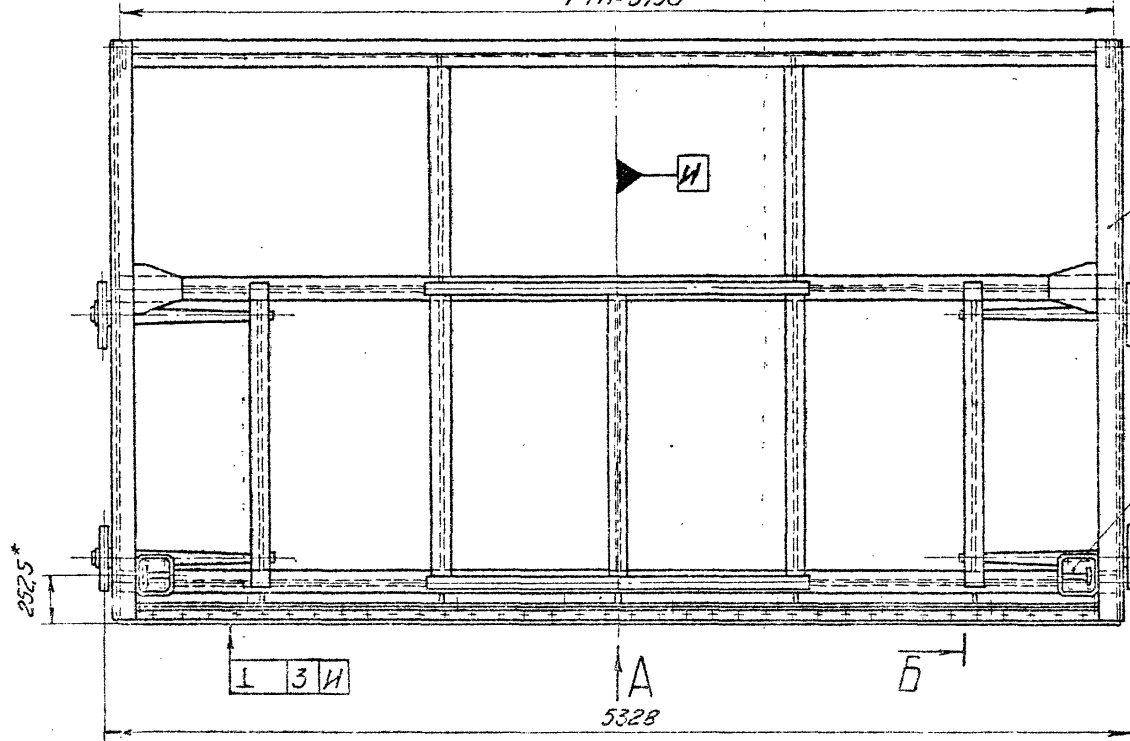

В
Лист 2

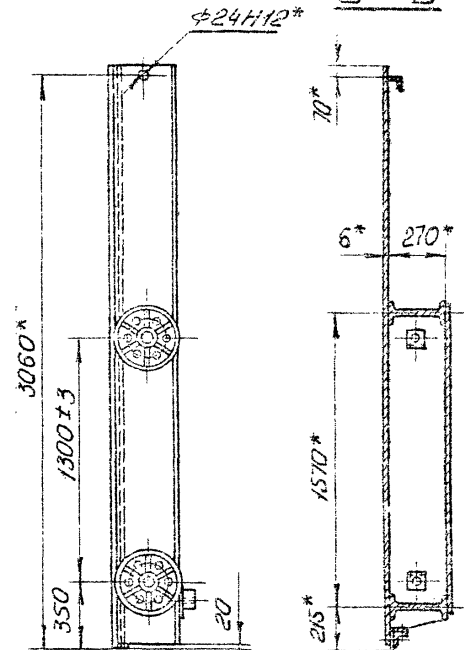

Вид А
В=5000*

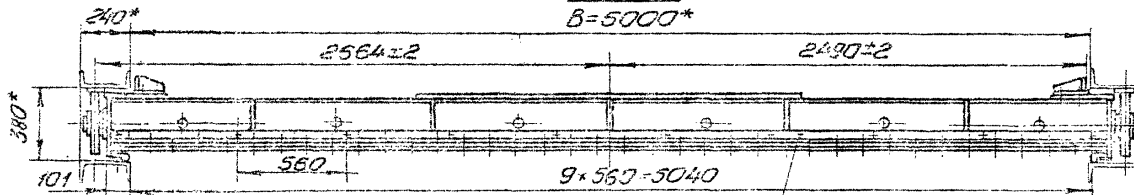

- 1* Размеры для справок.
2. Отклонение четвертого колеса от плоскости, касающейся трех других колес, не более 4 мм.
3. Тангенс угла геометрической оси вращения колеса к горизонтальной оси затвора $\pm 0,003$.
4. Неуказанные предельные отклонения размеров $\pm \frac{IT15}{2}$.
5. Проволока 3 св-08А ГОСТ 2246-70*

| | | | | | | |
|----------|------------|----------|--------|--------------------------|--|----------|
| | | | | 3.820.2-57 53ПК.200.00СБ | | |
| Изм. | Лист | № докум. | Контр. | Затвор | | Лист |
| Разраб. | Савенко | Вальд. | Дата | Оборочный чертеж | | Масса |
| Пров. | Ведмил | Изм. | 2.09 | | | 1744 |
| Техн.т. | Карнаухов | Изм. | 13.09 | | | 1:25 |
| Пр.чт. | Масжугин | Изм. | 16.09 | | | Лист 1 |
| И.контр. | Яковлева | Изм. | 19.09 | | | Листов 3 |
| Углуб. | Силиванова | Изм. | 23.09 | | | |

Направлена: Туматиевич Формат: А3

53ЛК 200.00С5

лист 2
М1:5

лист 2
М1:4

Ж-Ж
М1:4

Выпуск 6

Серия 3.820.2-57

Имя и фамилия, Подпись и печать, Место, дата, Вид и форма, Материал, Цвет

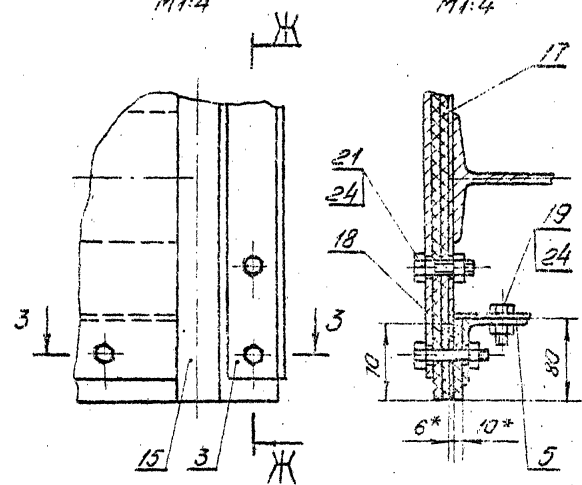
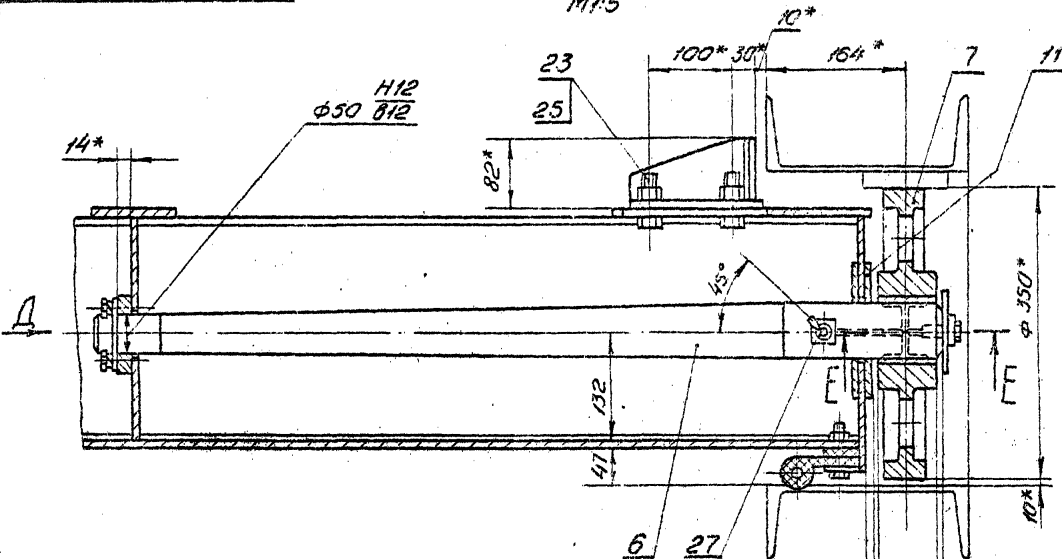

3-3
М1:4

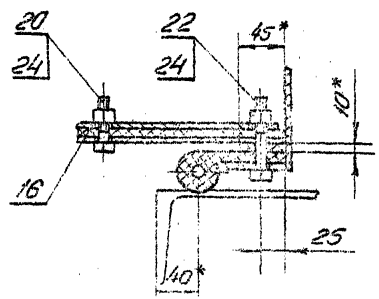

Вид Д
М1:2

E-E
М1:2

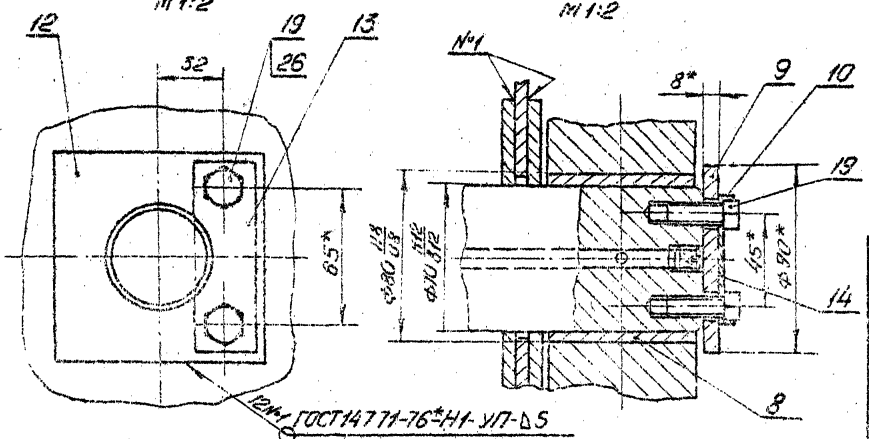

ГОСТ 14771-76*Н1-УП-Б5

3.820.2-57 53ЛК.200.00С5

| Имя | Лист | № докум. | Лист | Дата |
|---------|-----------|----------|------|------|
| Возлов | Яковлева | Злт. | 2 | 09 |
| Лавр | Васильев | Злт. | 9 | 09 |
| Контр. | Корольков | Злт. | 13 | 09 |
| Техник | Матвеев | Злт. | 16 | 09 |
| Инженер | Семенов | Злт. | 19 | 09 |
| Упр. | Сидорова | Злт. | 23 | 09 |

| 3.820.2-57 | | 53ЛК.200.00С5 | |
|------------------|--|---------------|--------|
| Затвор | | Лист | Масса |
| Сборочный чертеж | | Листов | Листов |
| | | | |

Натерована: Тимощевым Формат:

2027-00

Вейлукс

СЕРИЯ 3 820.2-57

Указ. на лист, лист и объем (в том числе на обложку, вкладыш, вклейку, вклейку и обложку)

| Код документа | Лист | Обозначение | Наименование | кол | Примечание |
|---------------|------|----------------|--|-----|------------|
| | | | <u>Документация</u> | | |
| A3 | | 53 ПК.210.00СБ | Сборочный чертеж | | |
| | | | <u>Детали</u> | | |
| A3 | 1 | 53 ПК.210.01 | Обшивка | 1 | |
| A4 | 2 | 53 ПК.210.02 | Вертикаль кроющая | 2 | |
| A4 | 3 | 53 ПК.210.03 | Вертикаль | 2 | |
| A4 | 4 | 53 ПК.210.04 | Вертикаль | 3 | |
| A4 | 5 | 53 ПК.210.05 | Вертикаль | 2 | |
| A4 | 6 | 53 ПК.210.06 | Рулеть | 2 | |
| A4 | 7 | 53 ПК.210.07 | Полоса | 1 | |
| A4 | 8 | 53 ПК.210.08 | Трапеция | 2 | |
| A4 | 9 | 53 ПК.210.09 | Накладка | 2 | |
| БУ | 10 | 53 ПК.210.10 | Стрингер | | |
| | | | Узелок 63*63*55 ГОСТ 8509-72 вотэкс.5 ГОСТ 535-79* | 1 | 24 кг |
| | | | L=5138 | | |
| БУ | 11 | 53 ПК.210.11 | Накладка | | |
| | | | Лист Б-ПН-НО-В ГОСТ 18803-74* вотэкс.5 ГОСТ 44637-79 | | |
| | | | 240*240 | 2 | 3 кг |
| БУ | 12 | 53 ПК.210.12 | Ребра | | |
| | | | Лист Б-ПН-НО-В ГОСТ 18803-74* вотэкс.5 ГОСТ 44637-79 | | |

53 ПК.210.00

| Имя | Лист | № докум. | Подп. | Дата |
|--------|----------|----------|-------|-------|
| Дворов | Собенко | Сель | | 2.09 |
| Павл | Велиул | Иль | | 9.09 |
| Гип | Марженин | | | 16.09 |
| Никола | Яковлева | | | 19.09 |
| Утв. | Филомина | | | 23.09 |

Металлоконструкция

Копировала Тимофеева Формат А4

| Код документа | Лист | Обозначение | Наименование | кол | Примечание |
|---------------|------|--------------|--|-----|------------|
| | | | 124x262 | 5 | 1,4 кг |
| БУ | 13 | 53 ПК.210.13 | Обвязка кроющая | | |
| | | | Полоса Б-28*100 ГОСТ 103-76* вотэкс.5 ГОСТ 535-79* L=3080 | 2 | 23,2 кг |
| БУ | 14 | 53 ПК.210.14 | Обвязка | | |
| | | | Полоса Б-28*100 ГОСТ 103-76* вотэкс.5 ГОСТ 535-79* L=1645 | 2 | 10,3 кг |
| БУ | 15 | 53 ПК.210.15 | Обвязка | | |
| | | | Полоса Б-28*100 ГОСТ 103-76* вотэкс.5 ГОСТ 535-79* L=1490 | 3 | 9,4 кг |
| БУ | 16 | 53 ПК.210.16 | Обвязка | | |
| | | | Полоса Б-28*100 ГОСТ 103-76* вотэкс.5 ГОСТ 535-79* L=1135 | 2 | 7,1 кг |
| БУ | 17 | 53 ПК.210.17 | Накладка | | |
| | | | Полоса Б-28*100 ГОСТ 103-76* вотэкс.5 ГОСТ 535-79* L=2000 | 2 | 12,6 кг |

Указ. на лист, лист и объем (в том числе на обложку, вкладыш, вклейку, вклейку и обложку)

3 820.2-57

53 ПК.210.00

Имя Лист № докум. Подп. Дата

Копировала Тимофеева Формат А4

Лист

2

Выпуск 6
Серия 3.820.2-57

53 ПТ.210.00СБ

Вид А лист 1
М1-25

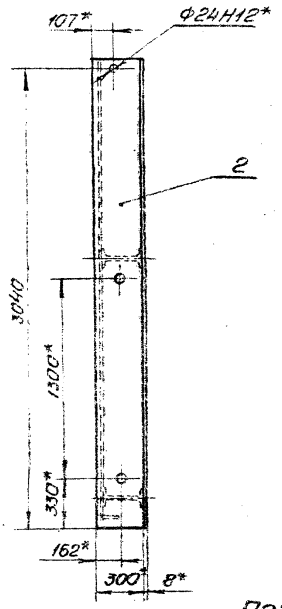

Б-Б лист 1
М1-25

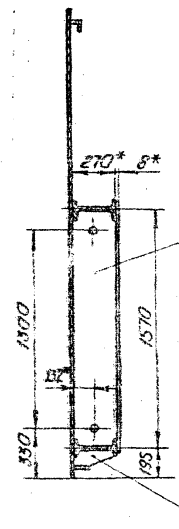

В-В лист 1
М1-25

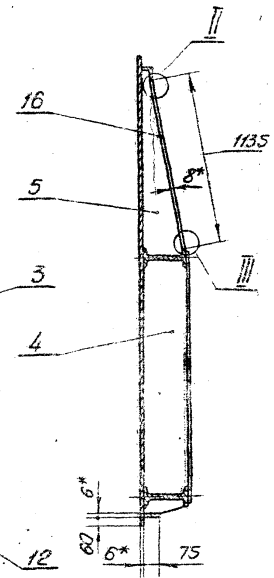

Г-Г лист 1
М1-25

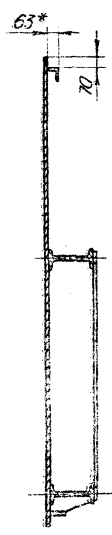

И-И лист 1
М1-1

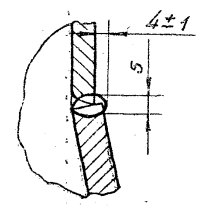

М-М лист 1
М1-1

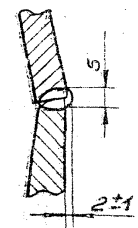

П03.12
М1-5

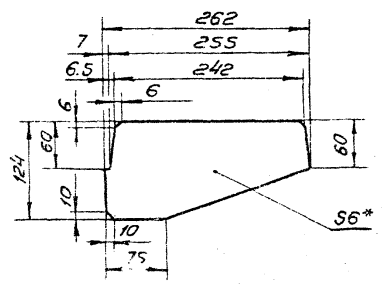

| | | | | | | | |
|----------|-----------|----------|-------|---------------------------|--------------------|--------|-------|
| | | | | 3.820.2-57 53 ПТ.210.00СБ | | | |
| Изм. | Лист | № докум. | Подп. | Дата | Металлоконструкция | Лист | Масса |
| Разр. | Собенко | Сав. | 2.09 | | Сборочный чертеж | | |
| Пров. | Вертул | Им. | 9.09 | | | | |
| Т.контр. | Корношова | Кл. | 13.09 | | Лист 2 | Листов | |
| Н.у.к. | Мокшачин | Кл. | 16.09 | | | | |
| Н.контр. | Яковлева | Сав. | 19.09 | | | | |
| Утв. | Филаненко | Сав. | 23.09 | | | | |

Капирава И.А. Тимотеевич 000мм А3

Серия 3.820.2-57

Лист и детали

Лист и детали

53 ПН.210.00СБ

Выпуск 6

Вид Е лист 3

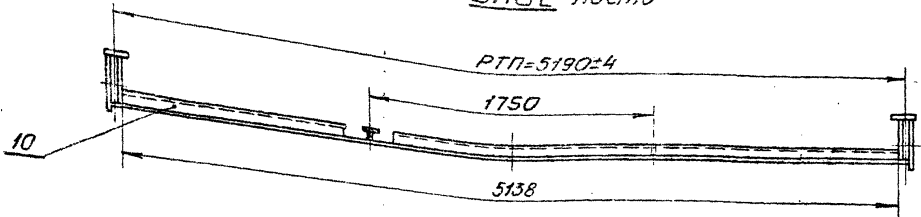

Ж-Ж лист 3

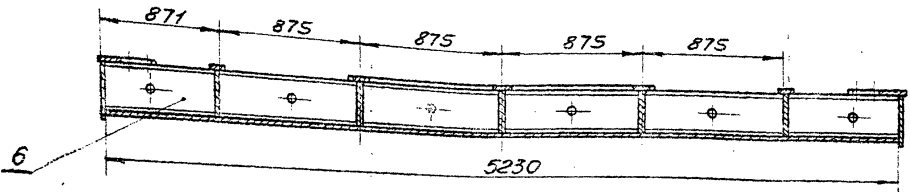

Вид 3 лист 1

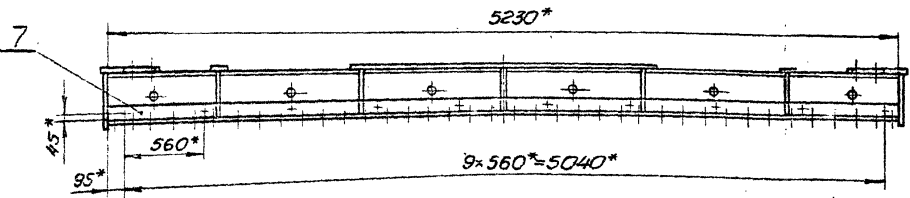

Г лист 1
М 1:5

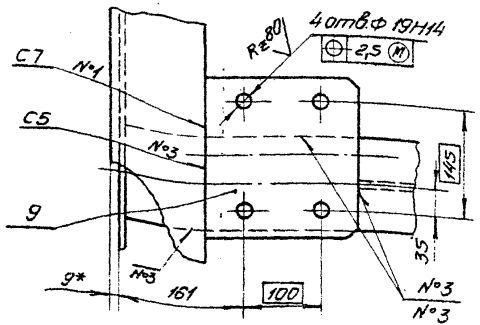

Поз. 11
М 1:5

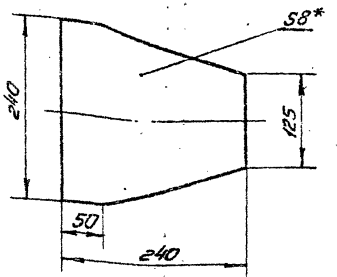

| | | | | | | | |
|-----------|-----------|-------|-------|--|--------|-------|---------|
| | | | | 3.820.2-57 53 ПН.210.00СБ | | | |
| Имя | № докум. | Подп. | Дата | Металлоконструкция Сборочный чертеж | Лист | Масса | Масштаб |
| Рогов | Робертко | Солнц | 2.08 | | Лист 1 | | |
| Рогов | Варшва | Смт | 9.08 | | | | |
| Т.Кочка | Кораченко | М | 13.08 | | | | |
| Маслова | Мужиков | С | 16.08 | | | | |
| Александр | Яковлева | С | 19.08 | | | | |
| Витв | Давиденко | С | 23.08 | | | | |

Копировано Тимотиёву формат А3

Выпуск

Серия 3820.2-57

Шифр № документа, дата и наименование изделия, год и место

53 ПК.210.01

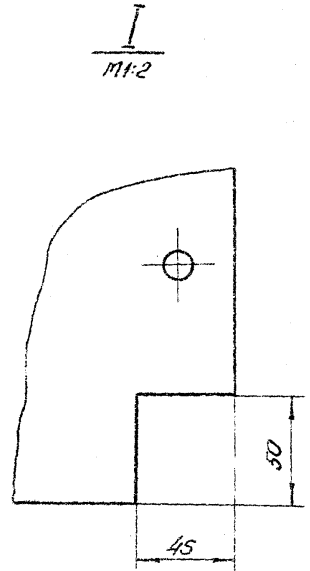
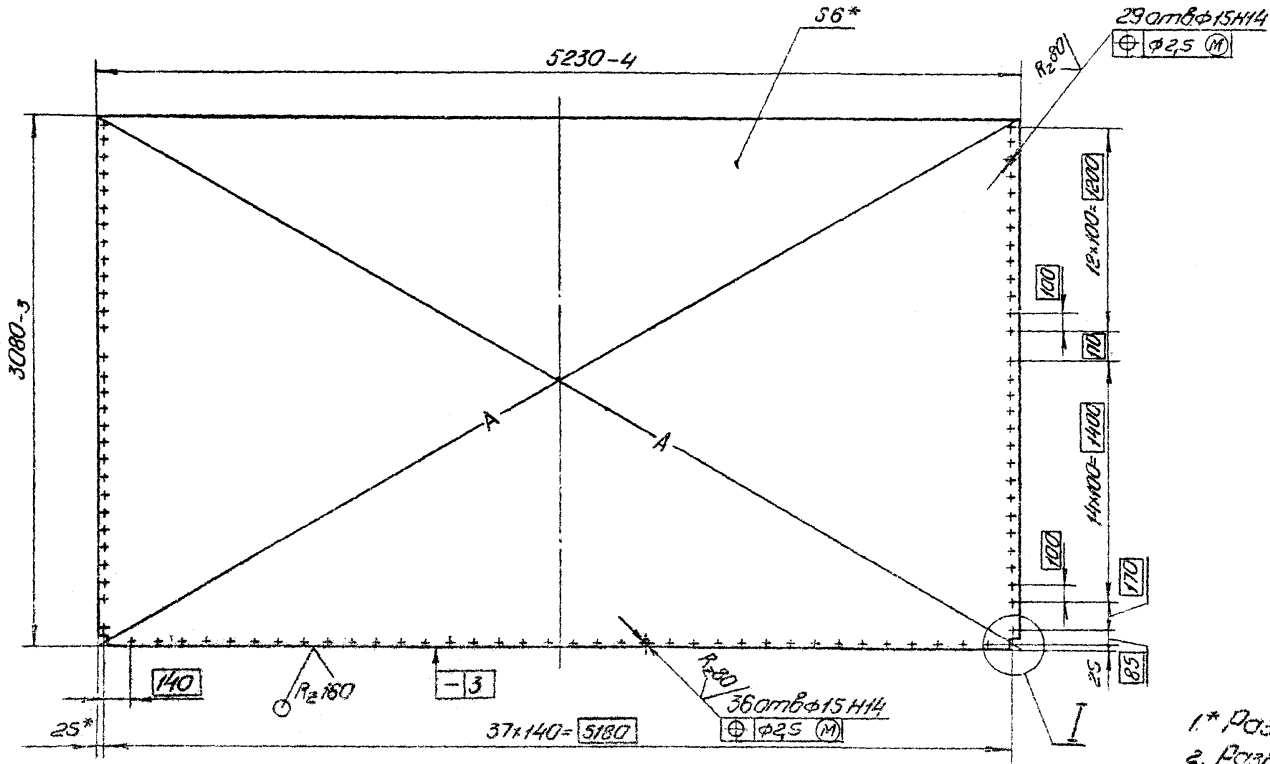

- 1.* Размеры для справок.
2. Разность длин диагоналей А не более 5 мм.
3. Неуказанные предельные отклонения размеров ± 0.16 .

| | | | | | | | |
|--------------------------|-----------|-------|---------|-------------------------|---------------|----------------------|---------|
| | | | | 3820.2-57 | | 53 ПК.210.01 | |
| Изм. | № докум. | Дата | Исполн. | Обшивка | Лист | Масса | Масштаб |
| Разработчик | Сивенко | 2.09 | С.И. | | И | 753 | 1:25 |
| Проверенный | Васильев | 0.09 | В.В. | | Листов 1 из 1 | | |
| Конструктор | Михайлова | 0.09 | М.В. | | | | |
| Технический руководитель | Михайлова | 16.09 | М.В. | | | | |
| Начальник цеха | Васильев | 18.09 | В.В. | | | | |
| Утв. | Васильев | 23.09 | В.В. | | | | |
| | | | | 5-ПННО-6 ГОСТ 19903-74* | | | |
| | | | | ИУСН | | ВСтЗ С ГОСТ 14637-79 | |

Калиграф: Тимофеев Формат: А3

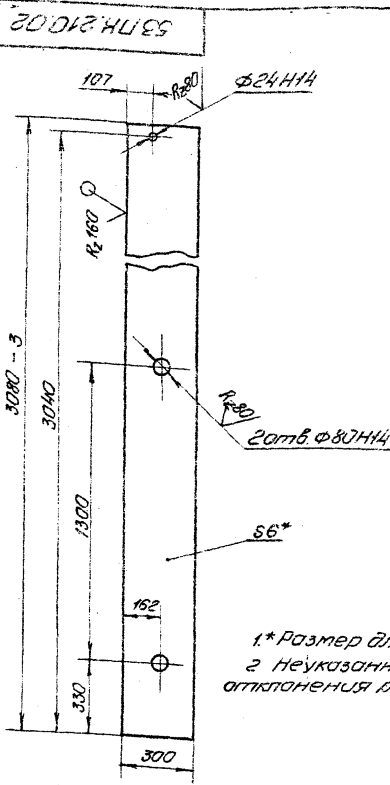

1* Размер для справок.
2 Неуказанные предельные отклонения размеров $\pm \frac{IT16}{2}$.

537К.210.02

| | | | | |
|--------|----------|--------------|-----------|-------|
| Изм. № | Лист | № докум. | Подп. | Дата |
| | Разработ | Савенко | Савен | 2.09 |
| | Провер | Веремил | Верем | 9.09 |
| | Транз. | Корчаковский | Корч | 13.09 |
| | Инженер | Морозов | Мороз | 16.09 |
| | Нормир. | Яковлева | Яковл | 19.09 |
| | Упр. | Александрова | Александр | 23.09 |

| | | | | |
|--------------------------|--|------|--------|---------|
| Вертикаль крайняя | | Лист | Масса | Масштаб |
| | | И | 43,5 | 1:15 |
| | | Лист | Листов | |
| Исполнитель: Тиматищев С | | | | |
| Формат: А4 | | | | |

Ис. 5-ПН-НО-610СТ19903-74*
80тэлс.510СТ14637-79

537К.210.03

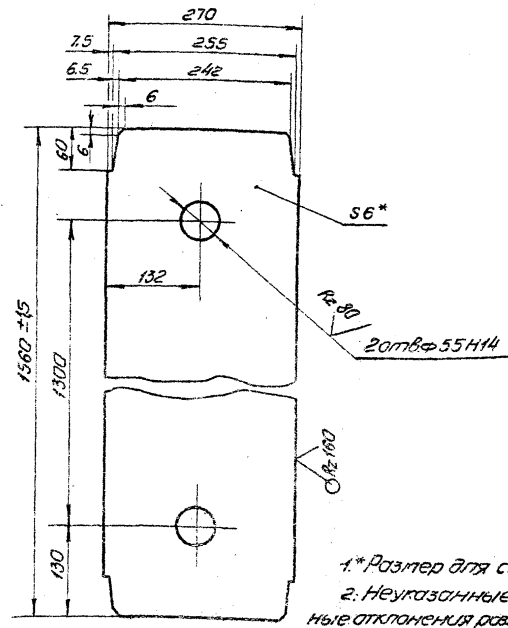

1* Размер для справок.
2. Неуказанные предельные отклонения размеров $\pm \frac{IT16}{2}$.

3.820.2-57

537К.210.03

| | | | | |
|--------|----------|--------------|-----------|-------|
| Изм. № | Лист | № докум. | Подп. | Дата |
| | Разработ | Савенко | Савен | 2.09 |
| | Провер | Веремил | Верем | 9.09 |
| | Транз. | Корчаковский | Корч | 13.09 |
| | Инженер | Морозов | Мороз | 16.09 |
| | Нормир. | Яковлева | Яковл | 19.09 |
| | Упр. | Александрова | Александр | 23.09 |

| | | | | |
|--------------------------|--|------|--------|---------|
| Вертикаль | | Лист | Масса | Масштаб |
| | | И | 19,5 | 1:5 |
| | | Лист | Листов | |
| Исполнитель: Тиматищев С | | | | |
| Формат: А4 | | | | |

Ис. 5-ПН-НО-610СТ19903-74*
80тэлс.510СТ14637-79

53 ПН.210.04

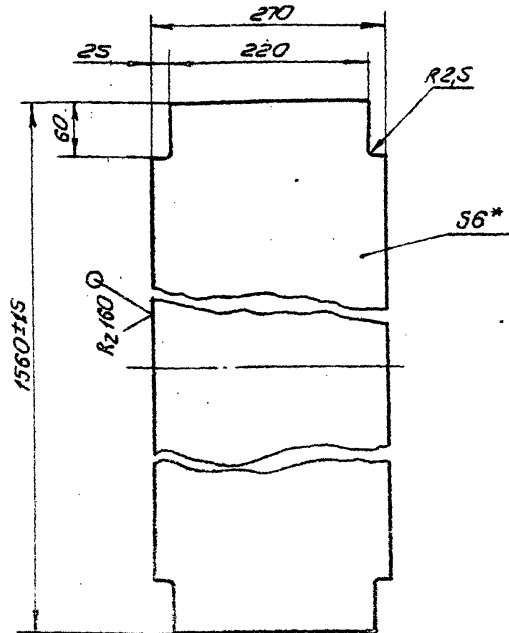

1* Размер для справок.
2. Неуказанные предельные отклонения размеров $\pm \frac{IT15}{2}$.

53 ПН.210.04

| Изм. № | Лист | № докум. | Подп. | Дата | Лист | Масштаб | Масштаб |
|--------|------|------------|-----------|-------|---------------|---------|---------|
| 1 | 1 | 3.820.2-57 | Сиденко | 2.09 | | | |
| 2 | 1 | Верхуш | Иван | 9.09 | Лист Листов / | | |
| 3 | 1 | Корона | Корона | 18.09 | | | |
| 4 | 1 | Морская | Морская | 10.09 | | | |
| 5 | 1 | Акадева | Акадева | 19.03 | | | |
| 6 | 1 | Тимошенко | Тимошенко | 23.08 | | | |

Лист 5-ПН-НО-610СТ19903-74*
ВСТЗПС.510СТ14637-79

Направлена: Тимошевич Формат А4

53 ПН.210.05

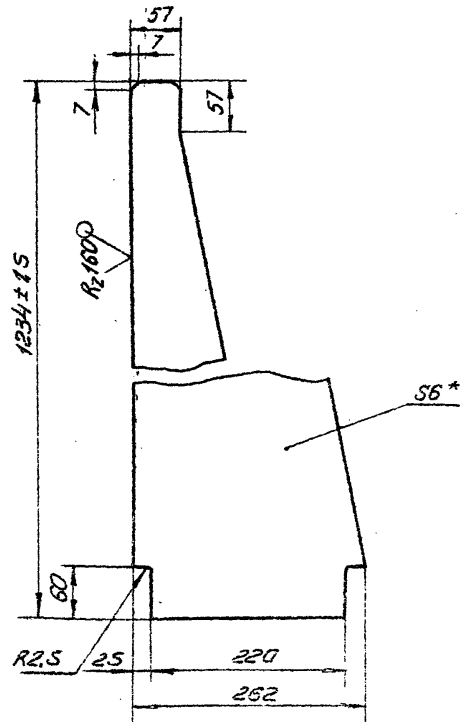

1* Размер для справок.
2. Предельные отклонения размеров $\pm \frac{IT15}{2}$.

3.820.2-57 53 ПН.210.05

| Изм. № | Лист | № докум. | Подп. | Дата | Лист | Масштаб | Масштаб |
|--------|------|------------|-----------|-------|---------------|---------|---------|
| 1 | 1 | 3.820.2-57 | Сиденко | 2.09 | | | |
| 2 | 1 | Верхуш | Иван | 9.09 | Лист Листов / | | |
| 3 | 1 | Корона | Корона | 18.09 | | | |
| 4 | 1 | Морская | Морская | 10.09 | | | |
| 5 | 1 | Акадева | Акадева | 19.03 | | | |
| 6 | 1 | Тимошенко | Тимошенко | 23.08 | | | |

Лист 5-ПН-НО-610СТ19903-74*
ВСТЗПС.510СТ14637-79

Формат А4

Выпуск 6

СР.019.3.820.2-57

Имя, должность, Подп. и дата, Изм. №, дата, Подп. и дата, Подп. и дата

53ЛК.210.06

(V) A

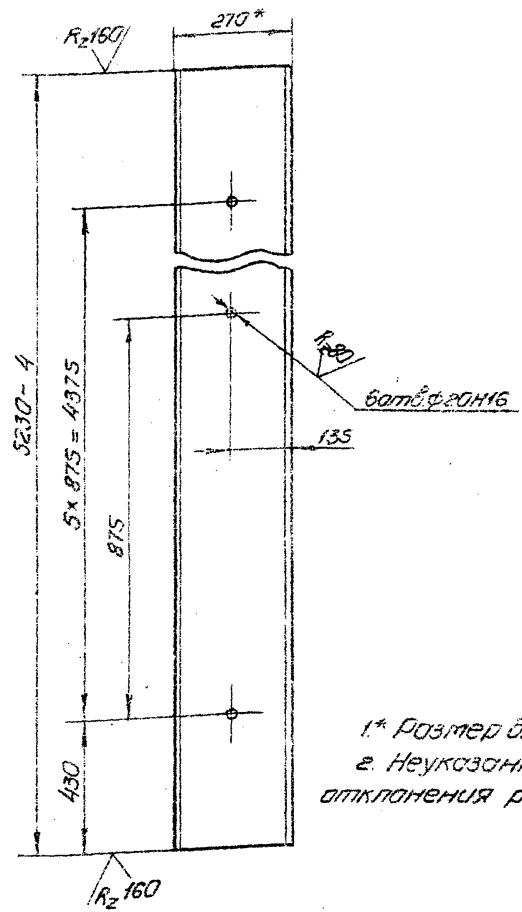

1* Размер для справок.
2. Неуказанные предельные отклонения размеров $\pm \frac{IT16}{2}$.

53ЛК.210.06

Ригель

| Лист | Масса | Масштаб |
|------|-------|---------|
| 1 | 164,5 | 1:10 |
| Лист | | Листов |

Двут. 60 27-ГОСТ 8239-72*
8Стэл.5 ГОСТ 535-79*

Копировала: Тимотева, формат А4

53ЛК.210.07

(V) A

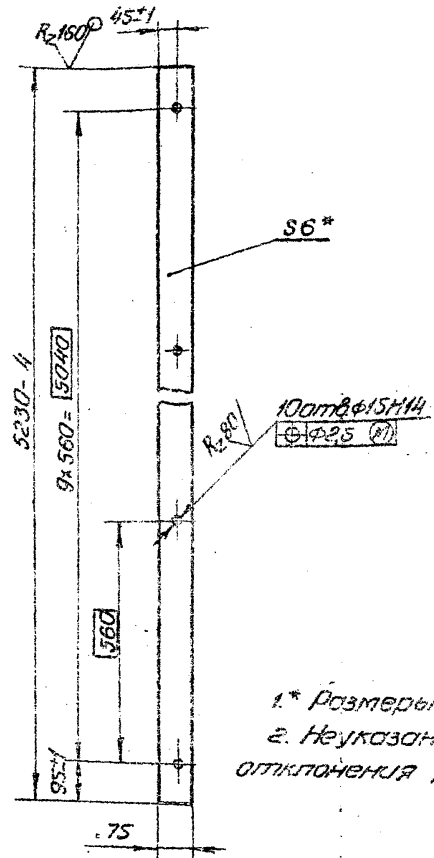

1* Размеры для справок.
2. Неуказанные предельные отклонения размеров $\pm \frac{IT16}{2}$.

3.820.2-57 53ЛК.210.07

Полоса

Имя, должность, Подп. и дата, Изм. №, дата, Подп. и дата, Подп. и дата

| Имя | Лист | № докум. | Подп. | Дата |
|----------|-----------|-----------|-----------|-------|
| Разраб. | Савенко | Савенко | Савенко | 7.09 |
| Проб. | Ведугил | Ведугил | Ведугил | 9.09 |
| Т.контр. | Корнилова | Корнилова | Корнилова | 18.09 |
| П.контр. | Мальгушин | Мальгушин | Мальгушин | 18.09 |
| И.контр. | Яковлева | Яковлева | Яковлева | 19.09 |
| Утв. | Калаченко | Калаченко | Калаченко | 23.09 |

| Лист | Масса | Масштаб |
|------|-------|---------|
| 1 | 18,4 | 1:10 |
| Лист | | Листов |

Лист 6ЛН-10-6 ГОСТ 19903-А*
8Стэл.5 ГОСТ 4637-79

Формат: А4

53 ПН 210.08

(✓) А

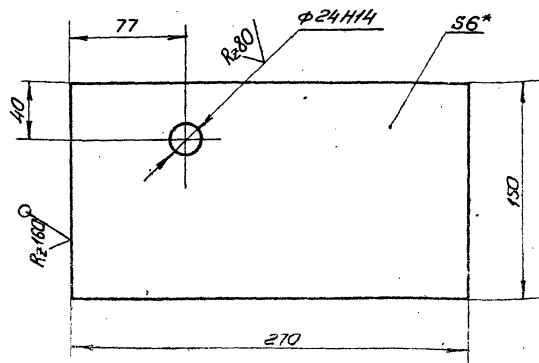

- 1* Размер для справок.
- 2. Неуказанные предельные отклонения размеров $\pm \frac{IT16}{2}$.

53 ПН 210.08

| № п/п | Полн. | Листов | Дата | Исполн. | Провер. | Лист | Масса | Масштаб |
|-------|-------|--------|------|---------|---------|------|-------|---------|
| 1 | Титул | 1 | | | | 4 | 1,9 | 1:2,5 |
| 2 | Лист | 1 | | | | | | |
| 3 | Лист | 1 | | | | | | |
| 4 | Лист | 1 | | | | | | |
| 5 | Лист | 1 | | | | | | |
| 6 | Лист | 1 | | | | | | |
| 7 | Лист | 1 | | | | | | |
| 8 | Лист | 1 | | | | | | |
| 9 | Лист | 1 | | | | | | |
| 10 | Лист | 1 | | | | | | |
| 11 | Лист | 1 | | | | | | |
| 12 | Лист | 1 | | | | | | |
| 13 | Лист | 1 | | | | | | |
| 14 | Лист | 1 | | | | | | |
| 15 | Лист | 1 | | | | | | |
| 16 | Лист | 1 | | | | | | |
| 17 | Лист | 1 | | | | | | |
| 18 | Лист | 1 | | | | | | |
| 19 | Лист | 1 | | | | | | |
| 20 | Лист | 1 | | | | | | |
| 21 | Лист | 1 | | | | | | |
| 22 | Лист | 1 | | | | | | |
| 23 | Лист | 1 | | | | | | |
| 24 | Лист | 1 | | | | | | |
| 25 | Лист | 1 | | | | | | |
| 26 | Лист | 1 | | | | | | |
| 27 | Лист | 1 | | | | | | |
| 28 | Лист | 1 | | | | | | |
| 29 | Лист | 1 | | | | | | |
| 30 | Лист | 1 | | | | | | |
| 31 | Лист | 1 | | | | | | |
| 32 | Лист | 1 | | | | | | |
| 33 | Лист | 1 | | | | | | |
| 34 | Лист | 1 | | | | | | |
| 35 | Лист | 1 | | | | | | |
| 36 | Лист | 1 | | | | | | |
| 37 | Лист | 1 | | | | | | |
| 38 | Лист | 1 | | | | | | |
| 39 | Лист | 1 | | | | | | |
| 40 | Лист | 1 | | | | | | |
| 41 | Лист | 1 | | | | | | |
| 42 | Лист | 1 | | | | | | |
| 43 | Лист | 1 | | | | | | |
| 44 | Лист | 1 | | | | | | |
| 45 | Лист | 1 | | | | | | |
| 46 | Лист | 1 | | | | | | |
| 47 | Лист | 1 | | | | | | |
| 48 | Лист | 1 | | | | | | |
| 49 | Лист | 1 | | | | | | |
| 50 | Лист | 1 | | | | | | |
| 51 | Лист | 1 | | | | | | |
| 52 | Лист | 1 | | | | | | |
| 53 | Лист | 1 | | | | | | |
| 54 | Лист | 1 | | | | | | |
| 55 | Лист | 1 | | | | | | |
| 56 | Лист | 1 | | | | | | |
| 57 | Лист | 1 | | | | | | |
| 58 | Лист | 1 | | | | | | |
| 59 | Лист | 1 | | | | | | |
| 60 | Лист | 1 | | | | | | |
| 61 | Лист | 1 | | | | | | |
| 62 | Лист | 1 | | | | | | |
| 63 | Лист | 1 | | | | | | |
| 64 | Лист | 1 | | | | | | |
| 65 | Лист | 1 | | | | | | |
| 66 | Лист | 1 | | | | | | |
| 67 | Лист | 1 | | | | | | |
| 68 | Лист | 1 | | | | | | |
| 69 | Лист | 1 | | | | | | |
| 70 | Лист | 1 | | | | | | |
| 71 | Лист | 1 | | | | | | |
| 72 | Лист | 1 | | | | | | |
| 73 | Лист | 1 | | | | | | |
| 74 | Лист | 1 | | | | | | |
| 75 | Лист | 1 | | | | | | |
| 76 | Лист | 1 | | | | | | |
| 77 | Лист | 1 | | | | | | |
| 78 | Лист | 1 | | | | | | |
| 79 | Лист | 1 | | | | | | |
| 80 | Лист | 1 | | | | | | |
| 81 | Лист | 1 | | | | | | |
| 82 | Лист | 1 | | | | | | |
| 83 | Лист | 1 | | | | | | |
| 84 | Лист | 1 | | | | | | |
| 85 | Лист | 1 | | | | | | |
| 86 | Лист | 1 | | | | | | |
| 87 | Лист | 1 | | | | | | |
| 88 | Лист | 1 | | | | | | |
| 89 | Лист | 1 | | | | | | |
| 90 | Лист | 1 | | | | | | |
| 91 | Лист | 1 | | | | | | |
| 92 | Лист | 1 | | | | | | |
| 93 | Лист | 1 | | | | | | |
| 94 | Лист | 1 | | | | | | |
| 95 | Лист | 1 | | | | | | |
| 96 | Лист | 1 | | | | | | |
| 97 | Лист | 1 | | | | | | |
| 98 | Лист | 1 | | | | | | |
| 99 | Лист | 1 | | | | | | |
| 100 | Лист | 1 | | | | | | |

Копировала: Тиматиевич Орломат: А4

53 ПН 210.09

(✓) А

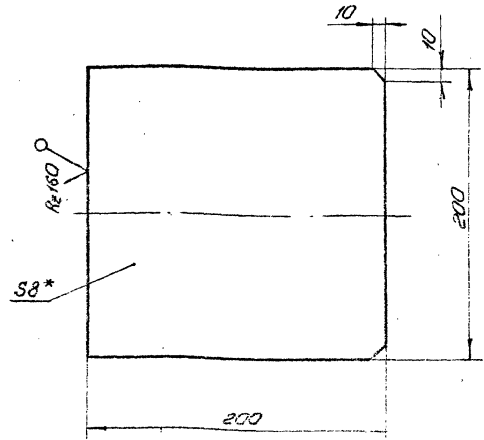

- 1* Размер для справок.
- 2. Неуказанные предельные отклонения размеров $\pm \frac{IT16}{2}$.

А820.2-57 53 ПН 210.09

| № п/п | Полн. | Листов | Дата | Исполн. | Провер. | Лист | Масса | Масштаб |
|-------|-------|--------|------|---------|---------|------|-------|---------|
| 1 | Титул | 1 | | | | 4 | 5,5 | 1:2,5 |
| 2 | Лист | 1 | | | | | | |
| 3 | Лист | 1 | | | | | | |
| 4 | Лист | 1 | | | | | | |
| 5 | Лист | 1 | | | | | | |
| 6 | Лист | 1 | | | | | | |
| 7 | Лист | 1 | | | | | | |
| 8 | Лист | 1 | | | | | | |
| 9 | Лист | 1 | | | | | | |
| 10 | Лист | 1 | | | | | | |
| 11 | Лист | 1 | | | | | | |
| 12 | Лист | 1 | | | | | | |
| 13 | Лист | 1 | | | | | | |
| 14 | Лист | 1 | | | | | | |
| 15 | Лист | 1 | | | | | | |
| 16 | Лист | 1 | | | | | | |
| 17 | Лист | 1 | | | | | | |
| 18 | Лист | 1 | | | | | | |
| 19 | Лист | 1 | | | | | | |
| 20 | Лист | 1 | | | | | | |
| 21 | Лист | 1 | | | | | | |
| 22 | Лист | 1 | | | | | | |
| 23 | Лист | 1 | | | | | | |
| 24 | Лист | 1 | | | | | | |
| 25 | Лист | 1 | | | | | | |
| 26 | Лист | 1 | | | | | | |
| 27 | Лист | 1 | | | | | | |
| 28 | Лист | 1 | | | | | | |
| 29 | Лист | 1 | | | | | | |
| 30 | Лист | 1 | | | | | | |
| 31 | Лист | 1 | | | | | | |
| 32 | Лист | 1 | | | | | | |
| 33 | Лист | 1 | | | | | | |
| 34 | Лист | 1 | | | | | | |
| 35 | Лист | 1 | | | | | | |
| 36 | Лист | 1 | | | | | | |
| 37 | Лист | 1 | | | | | | |
| 38 | Лист | 1 | | | | | | |
| 39 | Лист | 1 | | | | | | |
| 40 | Лист | 1 | | | | | | |
| 41 | Лист | 1 | | | | | | |
| 42 | Лист | 1 | | | | | | |
| 43 | Лист | 1 | | | | | | |
| 44 | Лист | 1 | | | | | | |
| 45 | Лист | 1 | | | | | | |
| 46 | Лист | 1 | | | | | | |
| 47 | Лист | 1 | | | | | | |
| 48 | Лист | 1 | | | | | | |
| 49 | Лист | 1 | | | | | | |
| 50 | Лист | 1 | | | | | | |
| 51 | Лист | 1 | | | | | | |
| 52 | Лист | 1 | | | | | | |
| 53 | Лист | 1 | | | | | | |
| 54 | Лист | 1 | | | | | | |
| 55 | Лист | 1 | | | | | | |
| 56 | Лист | 1 | | | | | | |
| 57 | Лист | 1 | | | | | | |
| 58 | Лист | 1 | | | | | | |
| 59 | Лист | 1 | | | | | | |
| 60 | Лист | 1 | | | | | | |
| 61 | Лист | 1 | | | | | | |
| 62 | Лист | 1 | | | | | | |
| 63 | Лист | 1 | | | | | | |
| 64 | Лист | 1 | | | | | | |
| 65 | Лист | 1 | | | | | | |
| 66 | Лист | 1 | | | | | | |
| 67 | Лист | 1 | | | | | | |
| 68 | Лист | 1 | | | | | | |
| 69 | Лист | 1 | | | | | | |
| 70 | Лист | 1 | | | | | | |
| 71 | Лист | 1 | | | | | | |
| 72 | Лист | 1 | | | | | | |
| 73 | Лист | 1 | | | | | | |
| 74 | Лист | 1 | | | | | | |
| 75 | Лист | 1 | | | | | | |
| 76 | Лист | 1 | | | | | | |
| 77 | Лист | 1 | | | | | | |
| 78 | Лист | 1 | | | | | | |
| 79 | Лист | 1 | | | | | | |
| 80 | Лист | 1 | | | | | | |
| 81 | Лист | 1 | | | | | | |
| 82 | Лист | 1 | | | | | | |
| 83 | Лист | 1 | | | | | | |
| 84 | Лист | 1 | | | | | | |
| 85 | Лист | 1 | | | | | | |
| 86 | Лист | 1 | | | | | | |
| 87 | Лист | 1 | </ | | | | | |

Серия 3820.2-57 Выпуск 6

| Лист | № докум. | Подп. | Дата | Обозначение | Наименование | Мат. | Примечание |
|---------------------|----------|-------|------|----------------|---------------------------|------|------------|
| <u>Документация</u> | | | | | | | |
| 44 | | | | 53ПК.220.00 СБ | Сборочный чертеж | | |
| <u>Детали</u> | | | | | | | |
| 64 | 1 | | | 53ПК.220.01 | Основание | | |
| | | | | Лист | Б.ПН.40.12.ГОСТ 19903-74* | | |
| | | | | | ВСт.З.пс.5ГОСТ 14637-79 | | |
| | | | | | 170x180 | 1 | 2,8кг |
| 64 | 2 | | | 53ПК.220.02 | Ребро | | |
| | | | | Лист | Б.ПН.40.12.ГОСТ 19903-74* | | |
| | | | | | ВСт.З.пс.5ГОСТ 14637-79 | | |
| | | | | | 70x150 | 1 | 0,35кг |
| 64 | 3 | | | 53ПК.220.03 | Угол | | |
| | | | | Лист | Б.ПН.40.12.ГОСТ 19903-74* | | |
| | | | | | ВСт.З.пс.5ГОСТ 14637-79 | | |
| | | | | | 70x100 | 1 | 0,25кг |

Лист № подл. Листов в документе. Вып. № докум. Шифр № докум. Подп. и дата

| Лист | № докум. | Подп. | Дата | Лист | Лист | Листов |
|----------|-----------|-------|-------|------|------|--------|
| Лазарев | Яковлева | Зел | 2.09 | | | |
| Пробер | Вермил | Зел | 9.09 | | | |
| ГНП | Можусев | Зел | 9.09 | | | |
| Н.Контр. | Можусев | Зел | 16.09 | | | |
| Утв. | Филоменко | Зел | 23.09 | | | |

53ПК.220.00
Отбой тарцовый
Копировала: Тимотеевич Формат А4

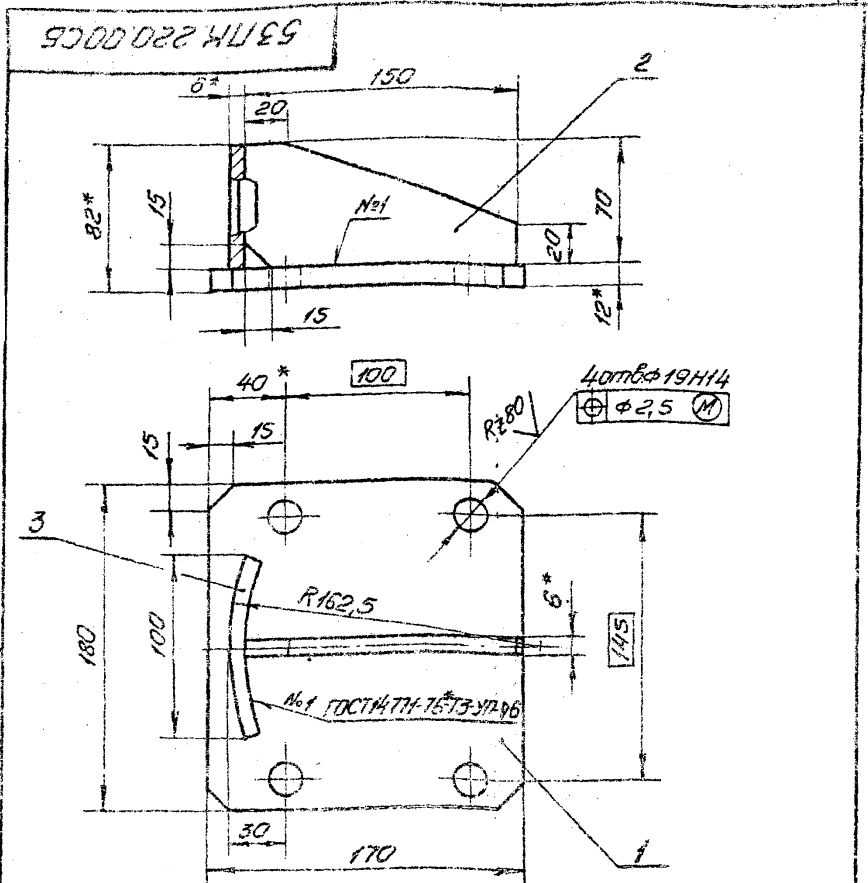

- 1* Размеры для справок.
2. Неуказанные предельные отклонения размеров $\pm \frac{IT16}{2}$.
3. Проволока 3СВ-08А ГОСТ 2246-70*.

Лист № подл. Листов в документе. Вып. № докум. Шифр № докум. Подп. и дата

| Лист | № докум. | Подп. | Дата | Лист | Лист | Листов |
|----------|-----------|-------|-------|------|------|--------|
| Лазарев | Яковлева | Зел | 2.09 | | | |
| Пробер | Вермил | Зел | 9.09 | | | |
| ГНП | Можусев | Зел | 9.09 | | | |
| Н.Контр. | Можусев | Зел | 16.09 | | | |
| Утв. | Филоменко | Зел | 23.09 | | | |

3820.2-57 53ПК.220.00 СБ
Отбой тарцовый
Сборочный чертеж
Лист 3.5 Листов 1.25
Формат А4

5317K.200.02

✓(✓)

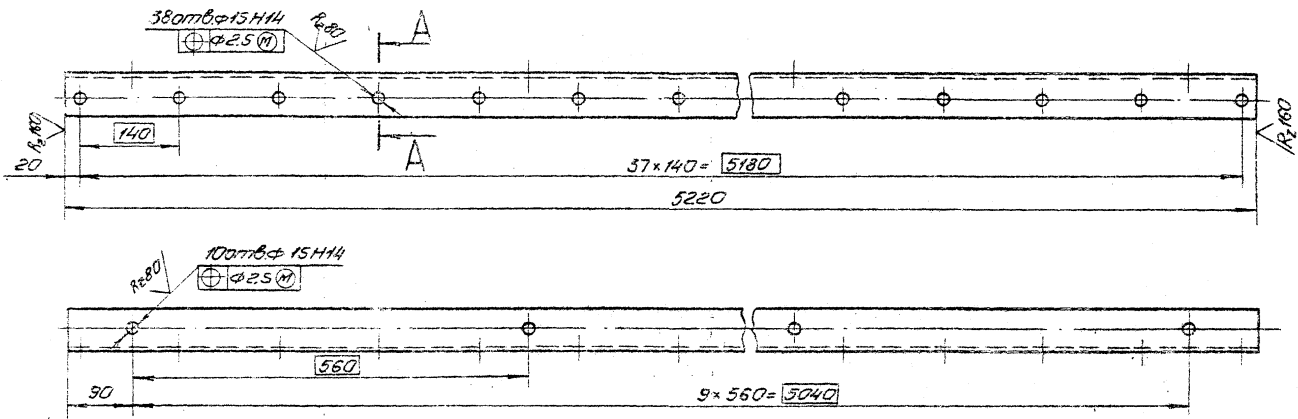

1. *Размер для справок.
2. Неуказанные предельные отклонения размеров $\pm \frac{T16}{2}$.

A-A
M1:2

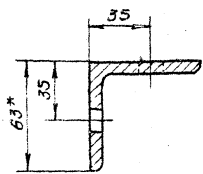

| | | | | | | | |
|-----------|-----------|-------|-------|---|--|--------------|-----------------|
| | | | | 3.820.2-57 | | 5317K.200.02 | |
| Изм. лист | № докум. | Подп. | Дата | Веролок пружинной | | Лист | Из всего листов |
| Родоб. | Соденко | Сева | 2.09 | | | И | 25 |
| Проб. | Ведугил | ИИ | 9.09 | 63x63x5-Б-ГОСТ 8509-72* ГОСТ 3.76.5-ГОСТ 535-79* | | Лист | Листов |
| Трант. | Морозов | ИИ | 13.09 | | | | |
| Пр. инж. | Морозов | ИИ | 15.09 | Испробовано: Тимофеев С.А. Статус: А3 | | | |
| И. контр. | Яковлева | С.А. | 19.09 | | | | |
| И.тв. | Филоменко | И.А. | 23.09 | | | | |

ИЗМ. ЛИСТЫ ПОДПИСАНЫ И ДАТЫ ПОДПИСАНИЯ

53 ПК.200.03

990

Rz80 ✓(✓)

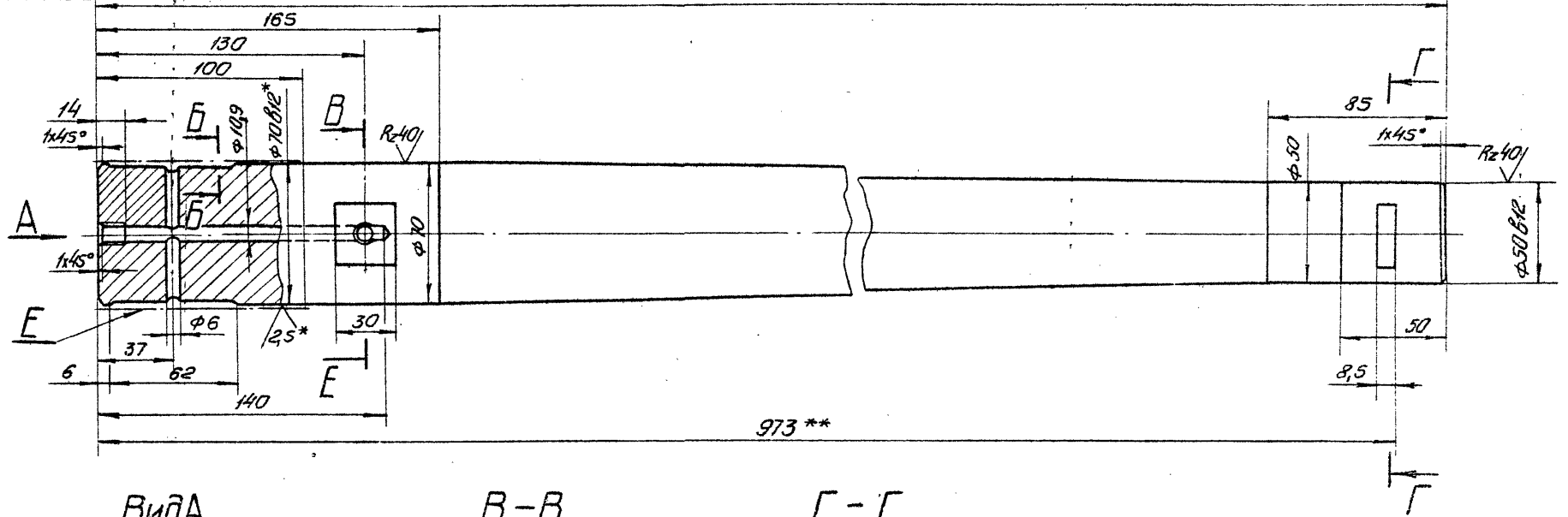

973 **

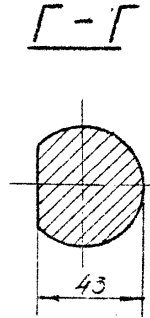
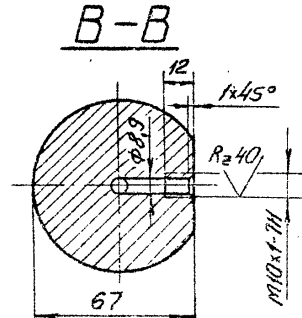
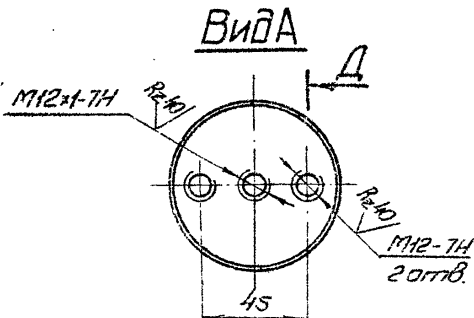

- 1* Размеры и шероховатость поверхности после покрытия.
- 2** Обработать при сборке затвора
- 3. Неуказанные предельные отклонения размеров: диаметров H14; h14; прочих $\pm IT14/2$.
- 4. Покрытие поверхности E X тв.36 ГОСТ 9.073-77 *

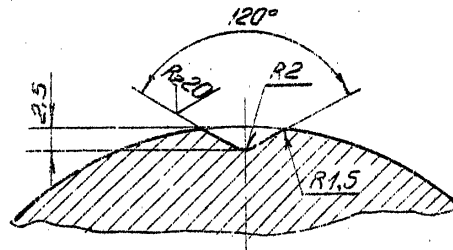
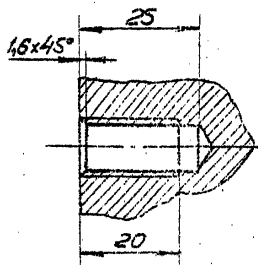
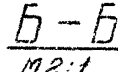
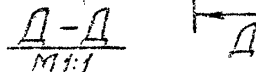

3.820.2-57 53 ПК.200.03

| Изм. | Исполн. | № докум. | Подп. | Дата | Дробь | Лист | Масса | Масштаб |
|------------|------------|----------|-------|-------|--------------------|------|-------------------------|---------|
| Разраб. | Савенко | СЗ | СЗ | 2.09 | | | | |
| Проб. | Вермил | ИИ | ИИ | 9.09 | | | | |
| Контр. | Касимов | Кас | Кас | 13.09 | Круг | Лист | Листов 1 | |
| Тех. указ. | Мажугин | Маж | Маж | 16.09 | | | | |
| Исполн. | Яковлева | Яков | Яков | 19.09 | | | | |
| Утв. | Свириденко | Сви | Сви | 23.09 | 75-В-ГОСТ 8590-71* | | 80т5лс2-II ГОСТ 535-79* | |

53 ЛК 200 04

(V/A)

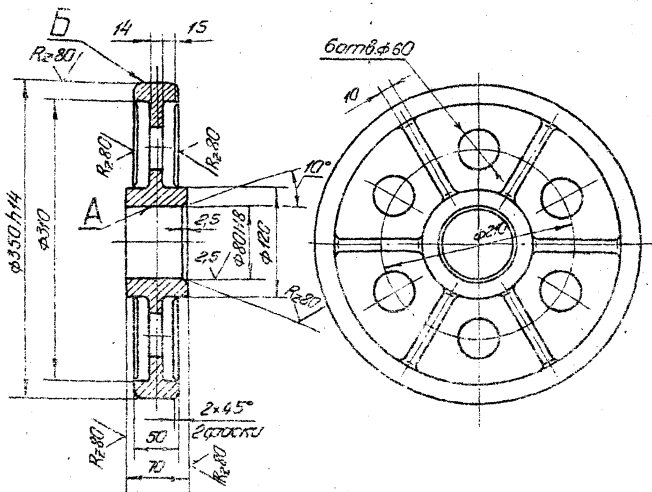

1. Литые II класса точности по ГОСТ 2009-55.
2. Фартобочные уклоны по ГОСТ 212-80*.
3. Отливку атласею.
4. Раковины и трещины на поверхности А и Б не допускаются.
5. Неуказанные предельные отклонения размеров $\pm \frac{IT14}{2}$.
6. Неуказанные радиусы $R5 \pm 10 \text{ мм}$.

53 ЛК 200 04

Колесо

Отливка 35Л-I
ГОСТ 977-75*

Машиновед. Тимошев В. Формат: А4

| Лит | Масса | Масштаб |
|------|-------|----------|
| И | 18,2 | 1:4 |
| Лист | | Листов 1 |

| Изм. | Лист | № докум. | Подп. | Дата |
|------|------|------------|-------|-------|
| | | Собенко | Соб. | 2.02 |
| | | Вертул | Верт. | 9.09 |
| | | Козлова | Коз. | 11.09 |
| | | Морозов | Мор. | 16.02 |
| | | Кобелев | Коб. | 19.02 |
| | | Филиппенко | Фил. | 23.02 |

53 ЛК 200 05

R=80 (V)

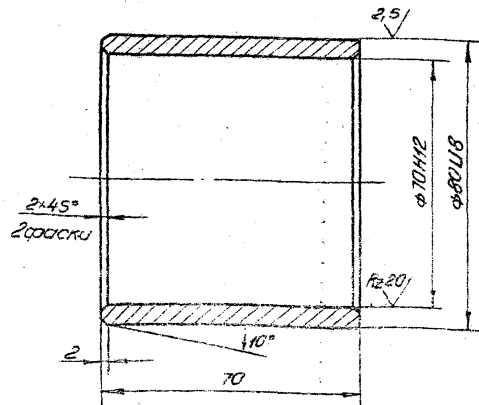

Неуказанные предельные отклонения размеров $\pm \frac{IT14}{2}$.

3.820.2-57 53 ЛК 200 05

Втулка

Литунь ЛЦ 30А3
ГОСТ 17711-80*

| Лит | Масса | Масштаб |
|------|-------|----------|
| И | 0,7 | 1:4 |
| Лист | | Листов 1 |

| Изм. | Лист | № докум. | Подп. | Дата |
|------|------|------------|-------|-------|
| | | Собенко | Соб. | 2.02 |
| | | Вертул | Верт. | 9.09 |
| | | Козлова | Коз. | 11.09 |
| | | Морозов | Мор. | 16.02 |
| | | Кобелев | Коб. | 19.02 |
| | | Филиппенко | Фил. | 23.02 |

Серия 3.820.2.57 Выпуск 6

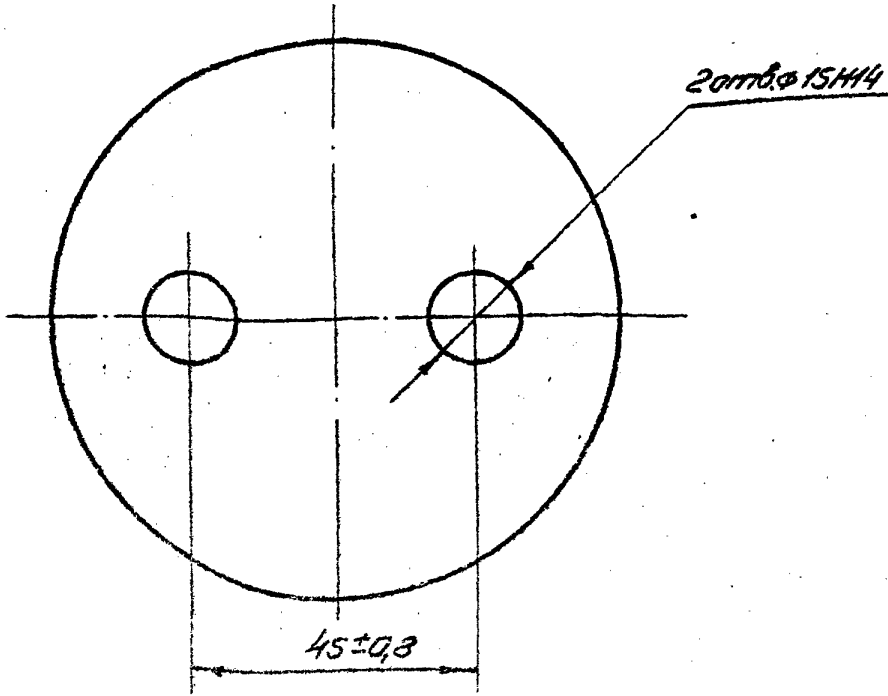
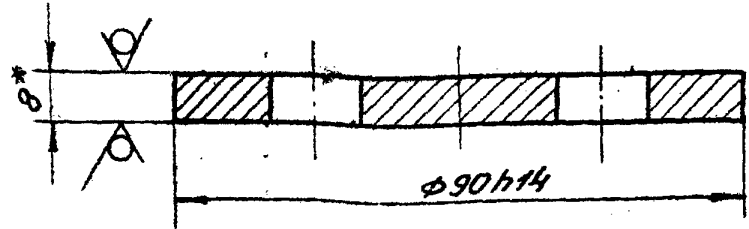

1.* Размер для справок.

Изм. №, лист, дата, автор, исполнитель, дата, подпись, дата, подпись

| | | | | | | |
|-----------------------------------|-----------|----------|-------|--------|-------|---------|
| 53 ПК.200.06 | | | | Лист | Масса | Масштаб |
| Шайба стопорная | | | | И | 0,4 | 1:1 |
| Изм. | Лист | № докум. | Подп. | Дата | | |
| Разработ. | Савенко | С.А. | С.А. | 2.09 | | |
| Провер. | Вертман | И.А. | И.А. | 9.09 | | |
| Т.контр. | Королюков | И.А. | И.А. | 13.09 | | |
| Л.контр. | Мажугин | И.А. | И.А. | 16.09 | | |
| Н.контр. | Яковлева | И.А. | И.А. | 19.09 | | |
| Утв. | Филаненко | С.А. | С.А. | 23.09 | | |
| 5-ПЧ-НО-8 ГОСТ 19903-74* | | | | Лист | | |
| 80т3ПС ГОСТ 14637-79 | | | | Листов | | |
| Направление: Тимофеевич Формат А4 | | | | | | |

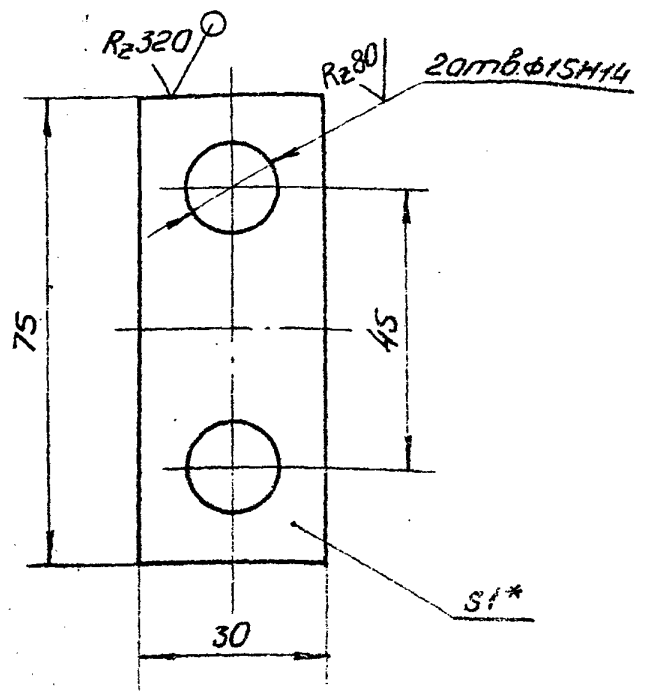

1.* Размер для справок.
 2. Неуказанные предельные отклонения размеров $\pm \frac{IT6}{2}$.

Изм. №, лист, дата, автор, исполнитель, дата, подпись, дата, подпись

| | | | | | | |
|---------------------------|-----------|----------|-------|--------------|-------|---------|
| 3.820.2.57 | | | | 53 ПК.200.07 | | |
| Шайба стопорная | | | | Лист | Масса | Масштаб |
| Шайба стопорная | | | | И | 0,015 | 1:1 |
| Изм. | Лист | № докум. | Подп. | Дата | | |
| Разработ. | Савенко | С.А. | С.А. | 2.09 | | |
| Провер. | Вертман | И.А. | И.А. | 9.09 | | |
| Т.контр. | Королюков | И.А. | И.А. | 13.09 | | |
| Л.контр. | Мажугин | И.А. | И.А. | 16.09 | | |
| Н.контр. | Яковлева | И.А. | И.А. | 19.09 | | |
| Утв. | Филаненко | С.А. | С.А. | 23.09 | | |
| 5-ПЧ-НО-10 ГОСТ 19903-74* | | | | Лист | | |
| 4-ПЧ-НО-3 ГОСТ 16523-75 | | | | Листов | | |
| Формат: А4 | | | | | | |

53 ПН 200.08

Р_z320 ✓(✓)

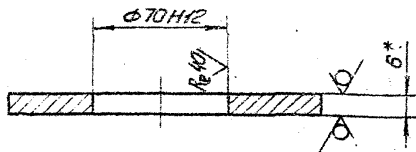
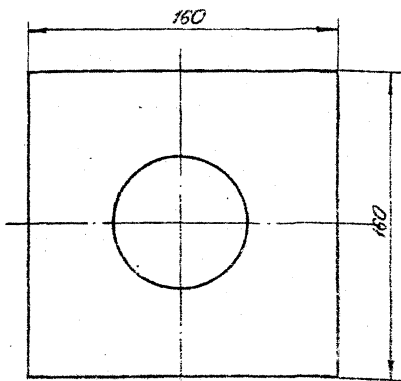

- 1* Размер для справок.
- 2. Неуказанные предельные отклонения размеров $\pm \frac{IT16}{2}$.

53 ПН 200.08

| Изм. | Лист | № докум. | Подп. | Дата |
|---------------|-----------|----------|-------|------|
| Разраб. | Собенко | Селин | 2.89 | |
| Проб. | Везиул | мкп | 9.89 | |
| Т.контр. | Козинаева | Иванов | 13.89 | |
| С.инж.проект. | Мажуев | | 16.89 | |
| И.контр. | Яковлева | | 19.89 | |
| Утв. | Филоменко | | 23.89 | |

Подшипник

| Лист | Масса | Масштаб |
|------|--------|---------|
| И | 1 | 1:2 |
| Лист | Листов | 1 |

Лист Б.ПН.НО-61 ГОСТ 19903-74 *
ГОСТ 3.165 ГОСТ 4.637-79

Копировала: Тимогеева формат А4

53 ПН 200.09

Р_z320 ✓(✓)

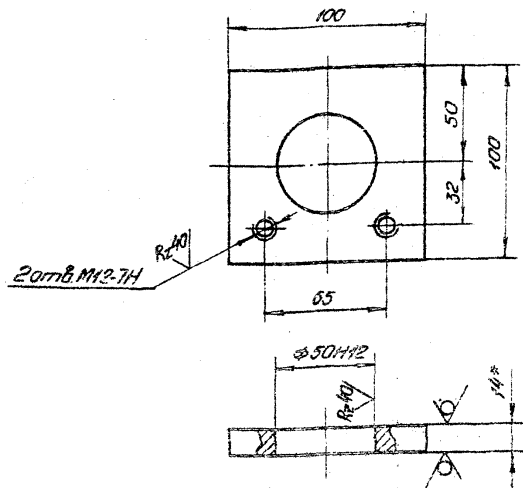

- 1* Размер для справок.
- 2. Неуказанные предельные отклонения размеров $\pm \frac{IT16}{2}$.

3.820.2-57 53 ПН 200.09

| Изм. | Лист | № докум. | Подп. | Дата |
|---------------|-----------|----------|-------|------|
| Разраб. | Собенко | Селин | 2.89 | |
| Проб. | Везиул | мкп | 9.89 | |
| Т.контр. | Козинаева | Иванов | 13.89 | |
| С.инж.проект. | Мажуев | | 16.89 | |
| И.контр. | Яковлева | | 19.89 | |
| Утв. | Филоменко | | 23.89 | |

Подшипник

| Лист | Масса | Масштаб |
|------|--------|---------|
| И | 0.9 | 1:2 |
| Лист | Листов | 1 |

Лист Б.ПН.НО-14 ГОСТ 19903-74 *
ГОСТ 3.165 ГОСТ 4.637-79

формат: А4

(✓) A

Серия 3.820.2-57 Выпуск 6

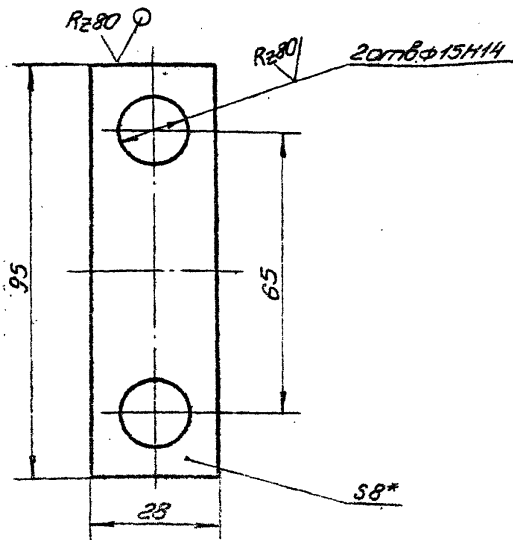

1.* Размер для справок.
 2. Неуказанные предельные отклонения размеров $\pm \frac{IT14}{2}$.

53 ПН.200.10

| № листа | № докум. | Подп. | Дат. |
|---------|------------|------------|-------|
| 1 | 3.820.2-57 | Савенко | 2.09 |
| 2 | 3.820.2-57 | Ведькин | 0.09 |
| 3 | 3.820.2-57 | Морозов | 19.09 |
| 4 | 3.820.2-57 | Можухин | 16.09 |
| 5 | 3.820.2-57 | Яковлева | 19.09 |
| 6 | 3.820.2-57 | Кулиничева | 23.09 |

| Имя | Масса | Масштаб | Лист | |
|---------------------------------|-------|---------|--------|--------|
| | | | Листов | Листов |
| Оседлов Жителич | 0,15 | 1:1 | | |
| Лист 5 ПН.200.10 ГОСТ 19903-74* | | | | |
| Вот зпт: 51 ГОСТ 14 637-79 | | | | |
| Копировала: Лямателева | | | | |

Формат А4

(✓) A R280

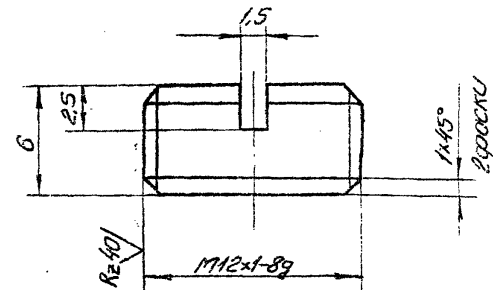

Неуказанные предельные отклонения размеров $\pm \frac{IT14}{2}$.

3.820.2-57

53 ПН.200.11

| № листа | № докум. | Подп. | Дат. |
|---------|------------|------------|-------|
| 1 | 3.820.2-57 | Савенко | 2.09 |
| 2 | 3.820.2-57 | Ведькин | 0.09 |
| 3 | 3.820.2-57 | Морозов | 19.09 |
| 4 | 3.820.2-57 | Можухин | 16.09 |
| 5 | 3.820.2-57 | Яковлева | 19.09 |
| 6 | 3.820.2-57 | Кулиничева | 23.09 |

| Имя | Масса | Масштаб | Лист | |
|-------------------------|-------|---------|--------|--------|
| | | | Листов | Листов |
| Пробка | 0,005 | 4:1 | | |
| Лист 14-В ГОСТ 2590-71* | | | | |
| От з-д ГОСТ 535-79* | | | | |

Формат А4

26.058.ПВ.110.000ГЧ

Выпуск 6
СЗЧМБ 3.820.2-57

Элементы, подлежащие контролю: корпус, крышка, шпindel, и винты

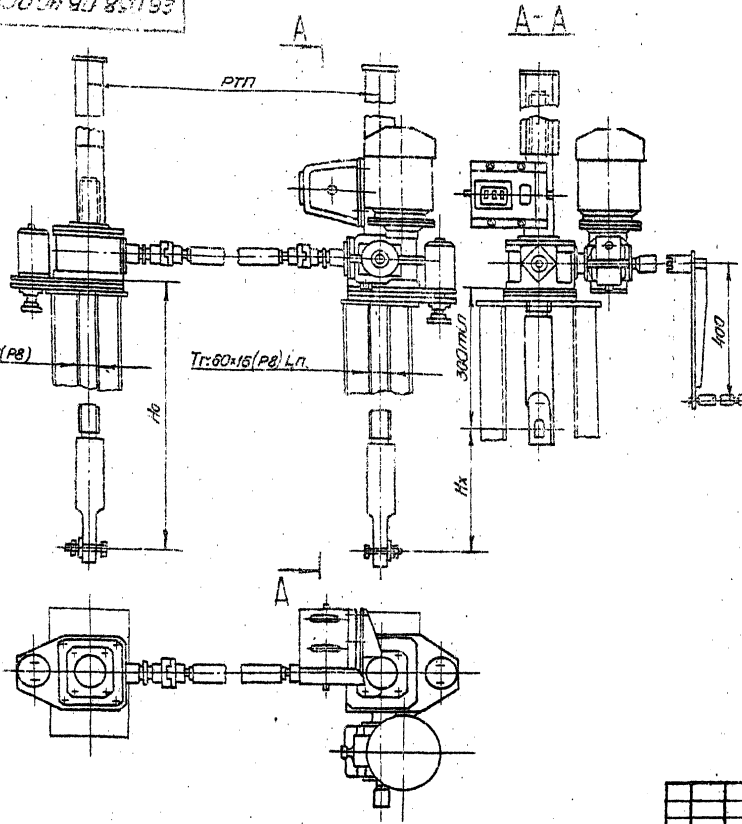

Регулировку грибового реле произвести по потребному посадочному усилию (см. таблица 2)

Таблица 1
Техническая характеристика подвижника

| Размеры | Усилие в тс | Но | Электр. привод | Станция управления | Усилие на контакте | Время подвижки |
|--------------|-------------|------|--------------------|--------------------|--------------------|----------------|
| Тг.60x16(Р8) | 2x2,5 | 3,65 | МАЗОВСН усл. м.308 | РАА5401-267421 | 100 г | 8 |

Таблица 2

Данные на заказ по затвору

| | | |
|--|-----|---------|
| Усилие посадочное латвийное в тс | Пз | 0,8 |
| Усилие регулировки грибового реле в тс | Р | 0,3 |
| Расстояние от подошвы подвижника до оси пружины опущенного затвора | Нз | 3,39 |
| Полный ход затвора в м. | Нх | 3,1 |
| Расстояние точек подвижки затвора в м. | РТП | 5,19 |
| Датчик ДПМ1 шпел. в. винты | Р | 16 (Р8) |
| Теоретическая масса подвижников кг | Г | 287 |

Таблица 3

Теоретическая масса подвижников при РТП=3 м.

| Нх, м | Н.м | | | | |
|-------|-----|-----|-----|-----|------|
| | 1,5 | 2,0 | 2,5 | 3,0 | 3,65 |
| 1,0 | 229 | 239 | 269 | 239 | 327 |
| 1,5 | — | 225 | 255 | 287 | 323 |
| 2,0 | — | — | 245 | 275 | 311 |
| 2,5 | — | — | — | 263 | 298 |
| 3,2 | — | — | — | — | 283 |

3.820.2-57
26.058.ПВ.110.000ГЧ

| | | | | | | |
|-----------|----------|--------|-------|---|-------------|------------|
| Изм/Ист. | № докум. | Подп. | Дата | Подвижник одувинтовой с электроприводом гл. 2x2,5 тс. марки 5380. Габаритный чертеж | Лист 1 из 1 | Масса 1,10 |
| Разработ. | С.С.С.С. | И.И.И. | 2.09 | | | |
| Проект. | И.С.И.И. | И.И.И. | 2.09 | | | |
| Т.контр. | Т.И.И. | И.И.И. | 13.09 | | | |
| Разработ. | М.С.С. | И.И.И. | 16.09 | | | |
| И.контр. | М.И.И. | И.И.И. | 19.09 | | | |
| Утв. | И.И.И. | И.И.И. | 23.09 | | | |

Получено: 23.09.57

Формат А3