

ТИПОВОЙ ПРОЕКТ

409-29-61

АВТОМАТИЗИРОВАННЫЙ ПРИРЕЛЬСОВЫЙ

СКЛАД ЦЕМЕНТА

ВМЕСТИМОСТЬЮ 360/240 ТОНН

Альбом VI

НЕСТАНДАРТИЗИРОВАННОЕ ОБОРУДОВАНИЕ

ВЫПУСК 8

ЦЕНТРАЛЬНЫЙ ИНСТИТУТ ТИПОВОГО ПРОЕКТИРОВАНИЯ  
ГОССТРОЯ СССР  
КИЕВСКИЙ ФИЛИАЛ  
г. Киев-57 ул. Э. Селз Потье № 12

<sup>34/12</sup>  
Заказ № 141 Инв. № 7607/14 Тираж 900  
Сдано в печать 6 I 198 У Цена У-64

ТИПОВОЙ ПРОЕКТ  
409-29-61  
АВТОМАТИЗИРОВАННЫЙ ПРИРЕЛЬСОВЫЙ  
СКЛАД ЦЕМЕНТА  
ВМЕСТИМОСТЬЮ 360/240 ТОНН

АЛЬБОМ VI ВЫПУСК 8  
СОСТАВ ПРОЕКТА

- АЛЬБОМ I ОБЩИЕ ДАННЫЕ. ТЕХНОЛОГИЧЕСКАЯ ЧАСТЬ. ПРОМПРОВОДКИ.  
АЛЬБОМ II АРХИТЕКТУРНО-СТРОИТЕЛЬНАЯ И САНИТАРНО-ТЕХНИЧЕСКАЯ ЧАСТИ.  
ВЫПУСК 1-ИНВЕНТАРНЫЙ ВАРИАНТ /В МЕТАЛЛЕ/  
ВЫПУСК 2-СТАЦИОНАРНЫЙ ВАРИАНТ /В СБОРНОМ ЖЕЛЕЗОБЕТОНЕ/.
- АЛЬБОМ III СТРОИТЕЛЬНЫЕ ИЗДЕЛИЯ
- АЛЬБОМ IV ЭЛЕКТРОТЕХНИЧЕСКАЯ ЧАСТЬ.  
АЛЬБОМ V ЭЛЕКТРОТЕХНИЧЕСКАЯ ЧАСТЬ. ЗАДАНИЕ ЗАВОДУ-ИЗГОТОВИТЕЛЮ.  
АЛЬБОМ VI НЕСТАНДАРТИЗИРОВАННОЕ ОБОРУДОВАНИЕ ВЫПУСКИ 1,2,3,4,5,6,7,8.  
АЛЬБОМ VII ЗАКАЗНЫЕ СПЕЦИФИКАЦИИ.  
ВЫПУСК 1-НА ТЕХНОЛОГИЧЕСКОЕ, ЭЛЕКТРОТЕХНИЧЕСКОЕ ОБОРУДОВАНИЕ  
И ПРОМПРОВОДКИ.  
ВЫПУСК 2-НА САНИТАРНО-ТЕХНИЧЕСКОЕ ОБОРУДОВАНИЕ.
- АЛЬБОМ VIII СМЕТЫ К АРХИТЕКТУРНО-СТРОИТЕЛЬНОЙ И САНИТАРНО-ТЕХНИЧЕСКОЙ  
ЧАСТЯМ.  
ВЫПУСК 1-ИНВЕНТАРНЫЙ ВАРИАНТ /В МЕТАЛЛЕ/  
ВЫПУСК 2-СТАЦИОНАРНЫЙ ВАРИАНТ /В СБОРНОМ ЖЕЛЕЗОБЕТОНЕ/.
- АЛЬБОМ IX ОБЪЕКТНЫЕ СМЕТЫ. СМЕТЫ НА ПРИОБРЕТЕНИЕ  
И МОНТАЖ ТЕХНОЛОГИЧЕСКОГО ЭЛЕКТРОТЕХНИЧЕСКОГО  
ОБОРУДОВАНИЯ И ПРОМПРОВОДОВ, ВЫПУСКИ 1,2.

РАЗРАБОТАН ВСЕСОЮЗНЫМ  
ПРОЕКТНО-КОНСТРУКТОРСКИМ  
ИНСТИТУТОМ ГИПРОСТРОММАШИНА  
ГЛАВНЫЙ ИНЖЕНЕР ИНСТИТУТА *Лавров* /МАЦЬКОВОЙ/  
ГЛАВНЫЙ ИНЖЕНЕР ПРОЕКТА *Лавров* /ЯСТРЕМСКАЯ/

УТВЕРЖДЕН ГОССТРОЕМ СССР  
ПРОТОКОЛ ОТ 20.07.79г. №35  
ВВЕДЕН В ДЕЙСТВИЕ С 30.11.1979г.  
ИН-ТОМ ГИПРОСТРОММАШИНА  
ПРИКАЗ ОТ 13.08.79г. № 63.

# СОДЕРЖАНИЕ

Обозначение	Наименование	Лист
00005	Затвор секторный	4
01005	Корпус	6
02005	Корпус	7
03005	Затвор	8
04005	Рычаг	8
001	Прокладка	9
002	Накладка	9
005	Прокладка	9
006	Прокладка	9
003	Прокладка	9
004	Прокладка	10
007	Планка	10
008	Планка	10
009	Планка	11
011	Планка	11
012	Крышка	11
013	Кольцо	11
014	Полусось	12
019	Прокладка	12
021	Крышка	12
015	Шайба ударная	13
017	Обедрачитель	13
018	Полусось	13
022	Купаб	14
034	Сквозь	14
051	Обод	14
055	Кольцо	14
031	Втулка	15
032	Втулка	15
046	Ребро	15
047	Косынка	15
033	Планка	16
035	Ребро	16
036	Стенка	16
042	Стенка	17
043	Обод	17
048	Стенка	17
049	Стенка	17
056	Светло	18
057	Крышка	18
061	Втулка	18
062	Плечо	18
063	Ручка	19
000	Затвор секторный	19
010	Корпус	20
020	Корпус	20
030	Затвор	20
040	Рычаг	20
00001	Затвор секторный	21
00000	Затвор секторный	21
00005	Труба соединительная	22
01005	Раструб	23
001	Прокладка	24
000	Труба соединительная	24
010	Раструб	24
00001	Труба соединительная	25
00000	Труба соединительная	25
00005	Аэродорожка	26
01005	Корпус	27
02005	Поддон	28
03005	Рычаг прижимная	28
001	Прокладка	29
002	Прокладка	29
004	Прокладка	29
005	Прокладка	29
003	Перегородка	30
030	Рычаг прижимная	30
108	СВЗЗ	31
011	Проушина	31

Обозначение	Наименование	Лист
012	Воздухораспределитель	31
013	Перегородка	31
000	Аэродорожка	32
010	Корпус	32
020	Поддон	32
00001	Аэродорожка	33
00000	Аэродорожка	33
00005	Обедрачитель, бокового и бокового разъемов	34
01005	Банк	36
02005	Крышка	37
03005	Банк	38
04005	Обедрачитель	39
05005	Корпус	39
06005	Кожух	40
048	Обечайка	40
001	Втулка	41
002	Шайба	41
003	Стегун	41
006	Пробка	41
003	Сальник	42
004	Шпилька	42
007	Прокладка	42
008	Прокладка	42
009	Прокладка	43
015	Бабышка	43
018	Обшивки	43
028	Бабышка	43
016	Проушина	44
017	Брус	44
019	Стенка	44
021	Обшивки	44
027	Панель	45
034	Обшивки	45
035	Плита	45
041	Втулка	45
042	Плита	46
046	Втулка	46
047	Стенка	46
000	Обедрачитель, бокового и бокового разъемов	47
010	Банк	47
020	Крышка	48
030	Банк	48
040	Обедрачитель	48
050	Корпус	49
060	Кожух	49
00001	Обедрачитель, бокового и бокового разъемов	50
00000	Обедрачитель, бокового и бокового разъемов	50
00005	Обедрачитель указателя	51
01005	Корпус	53
001	Планка	54
002	Крышка	54
003	Прокладка	54
004	Сальник	55
005	Шайба	55
006	Втулка	55
012	Втулка	55
011	Опора	56
015	Фланец	56
018	Прокладка	56
013	Обечайка	57
014	Дно	57
017	Прокладка	57
019	Обечайка	57
016	Дно	58
010	Корпус	58
00003	Обедрачитель указателя	58
000	Обедрачитель указателя	59
00001	Обедрачитель указателя	60
00000	Обедрачитель указателя	60



409-29-01  
ТН-1

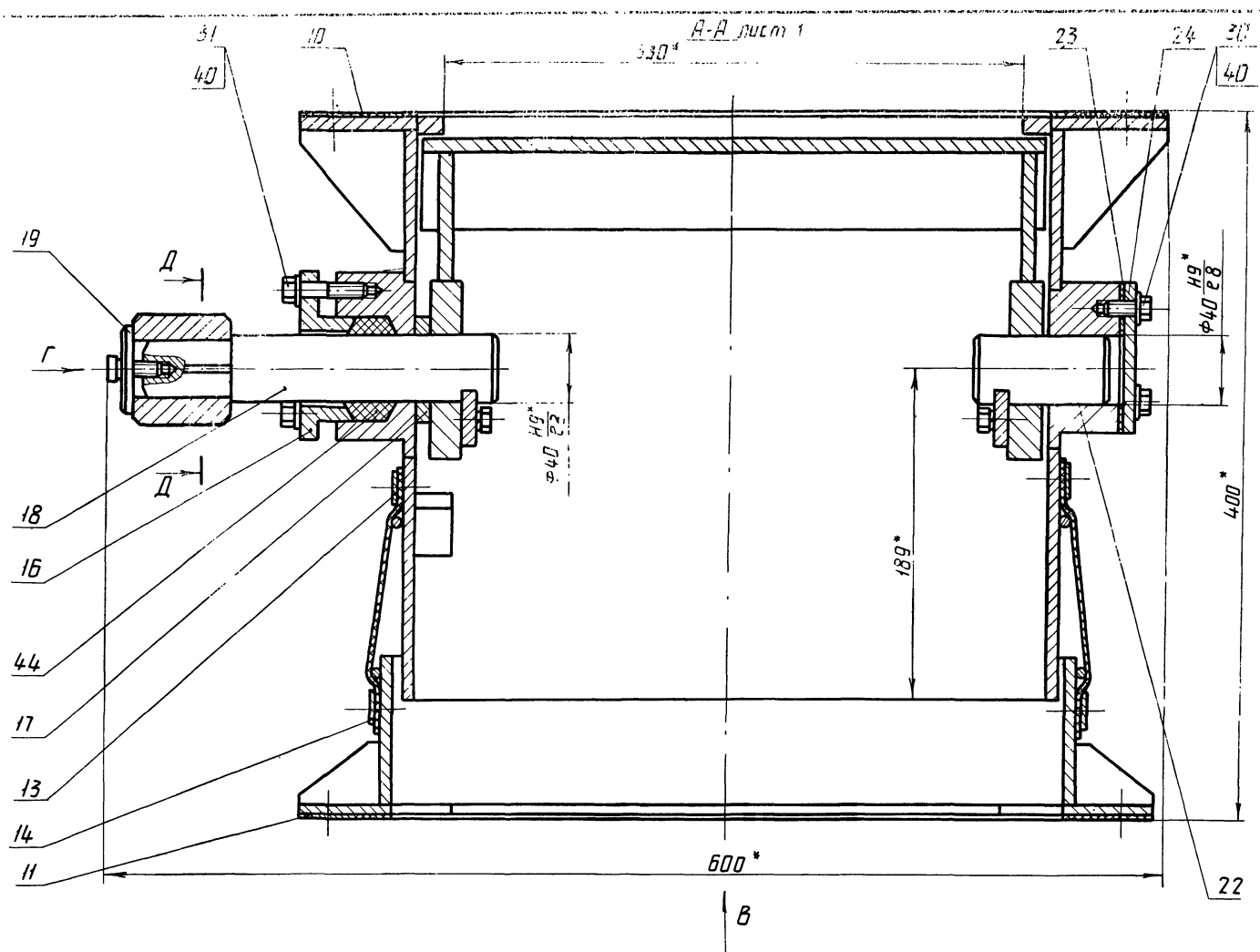

Вид В  
М1:5

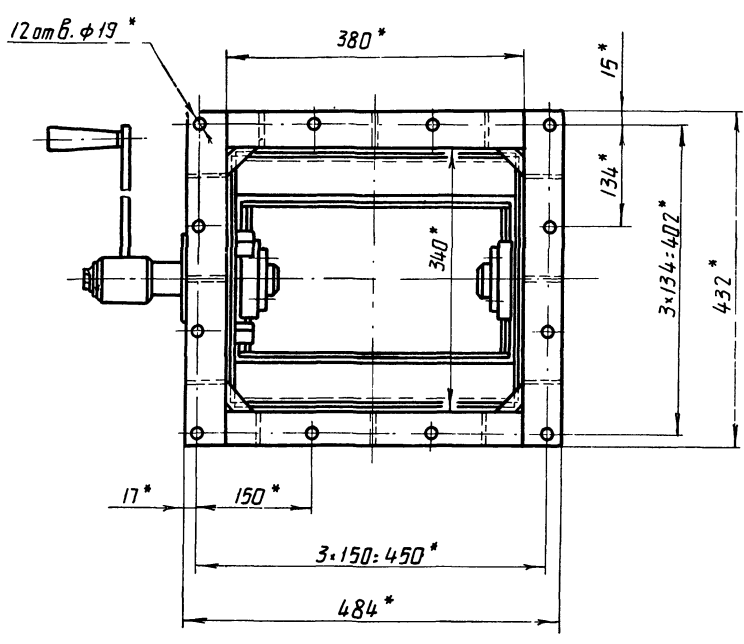

Вид Г  
М1:1

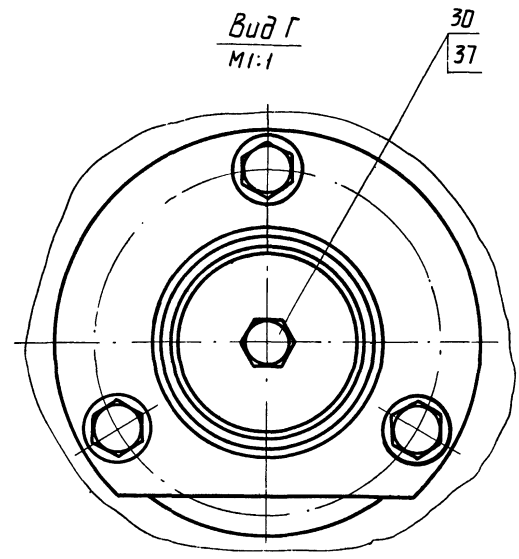

Д-Д

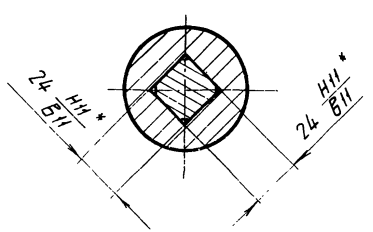

5  
7607/14

				409-29-01		000 СБ	
				ТН-1			
Изм	Лист	Число	Лист	Масса	Масштаб		
Разраб.	Ухаскина	Лиз	2008				
Проб	Гольдштейн						
Техн. Рук	Бурде					Лист 2 / Листов	
Исполн	Линник					Ипротраммашин	
Копир	Вещник					г. Киев	
						ММ	



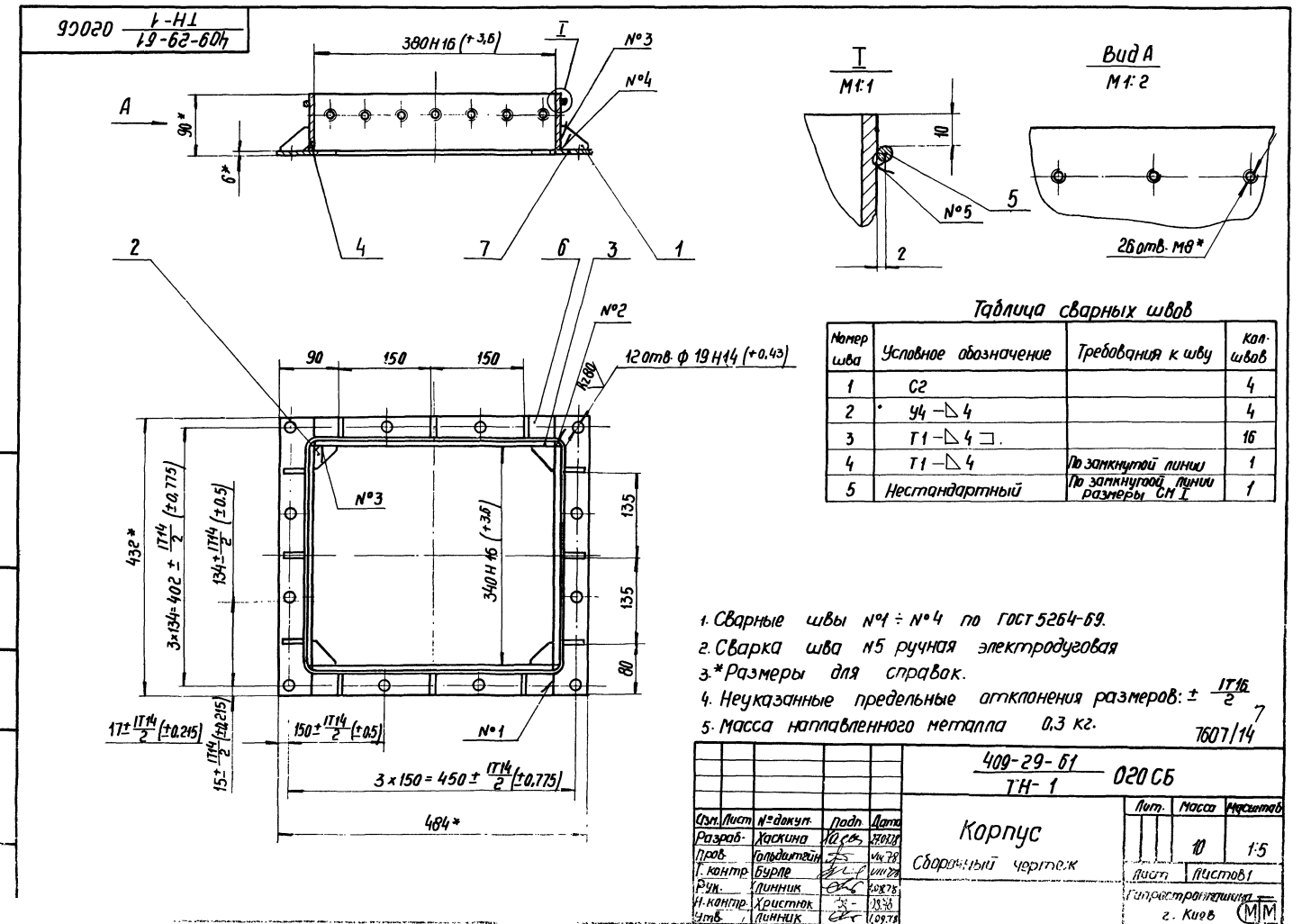
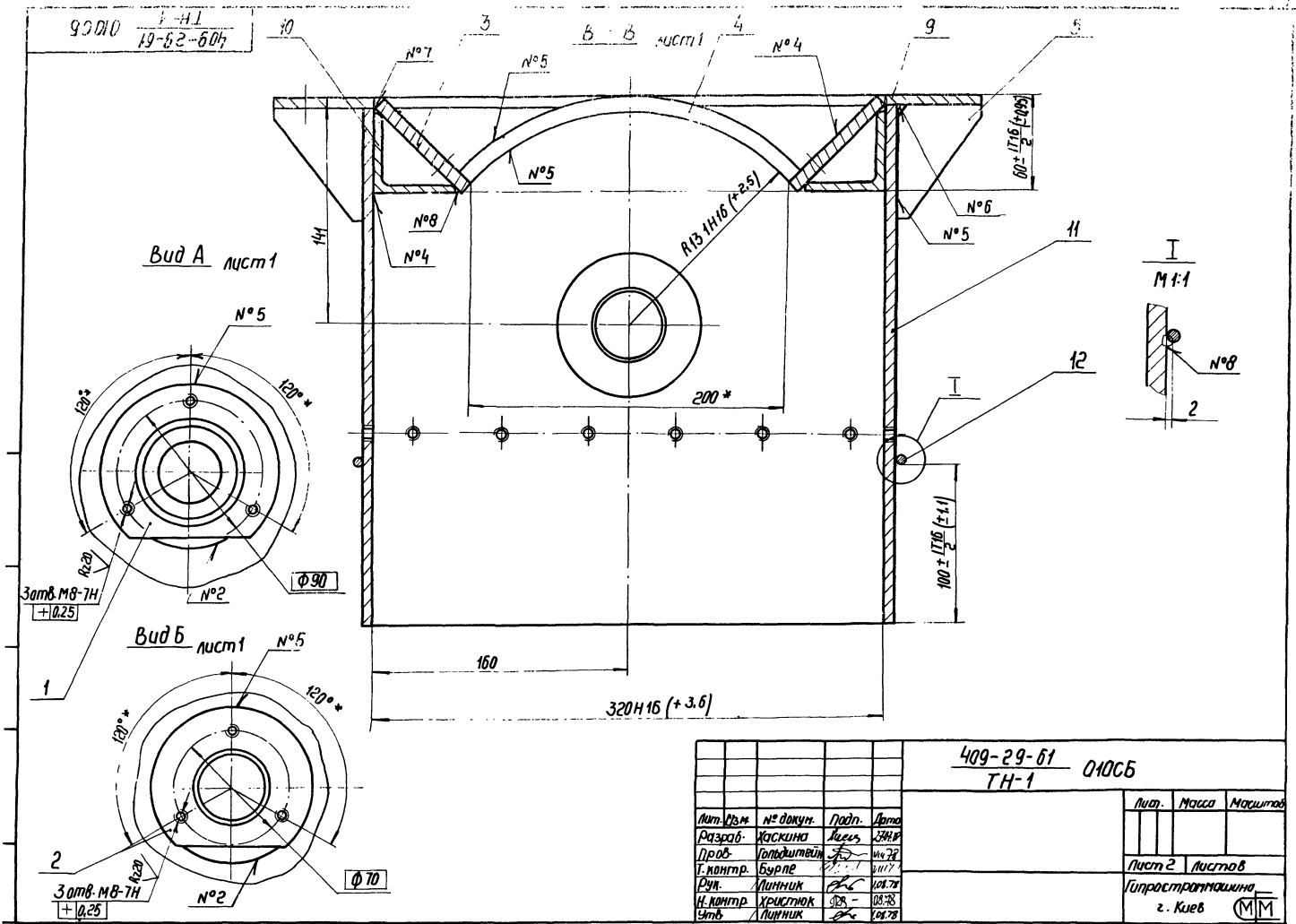



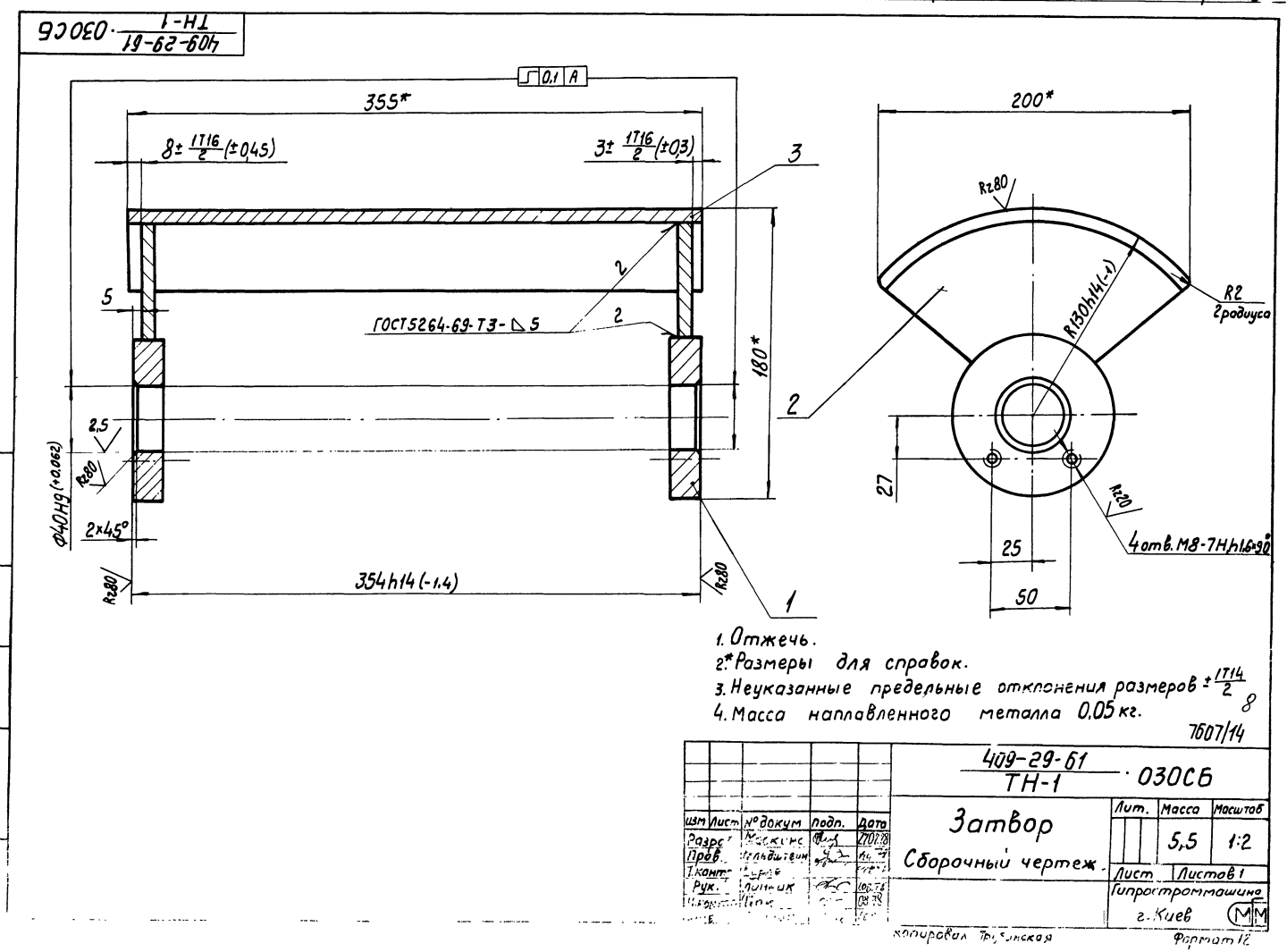
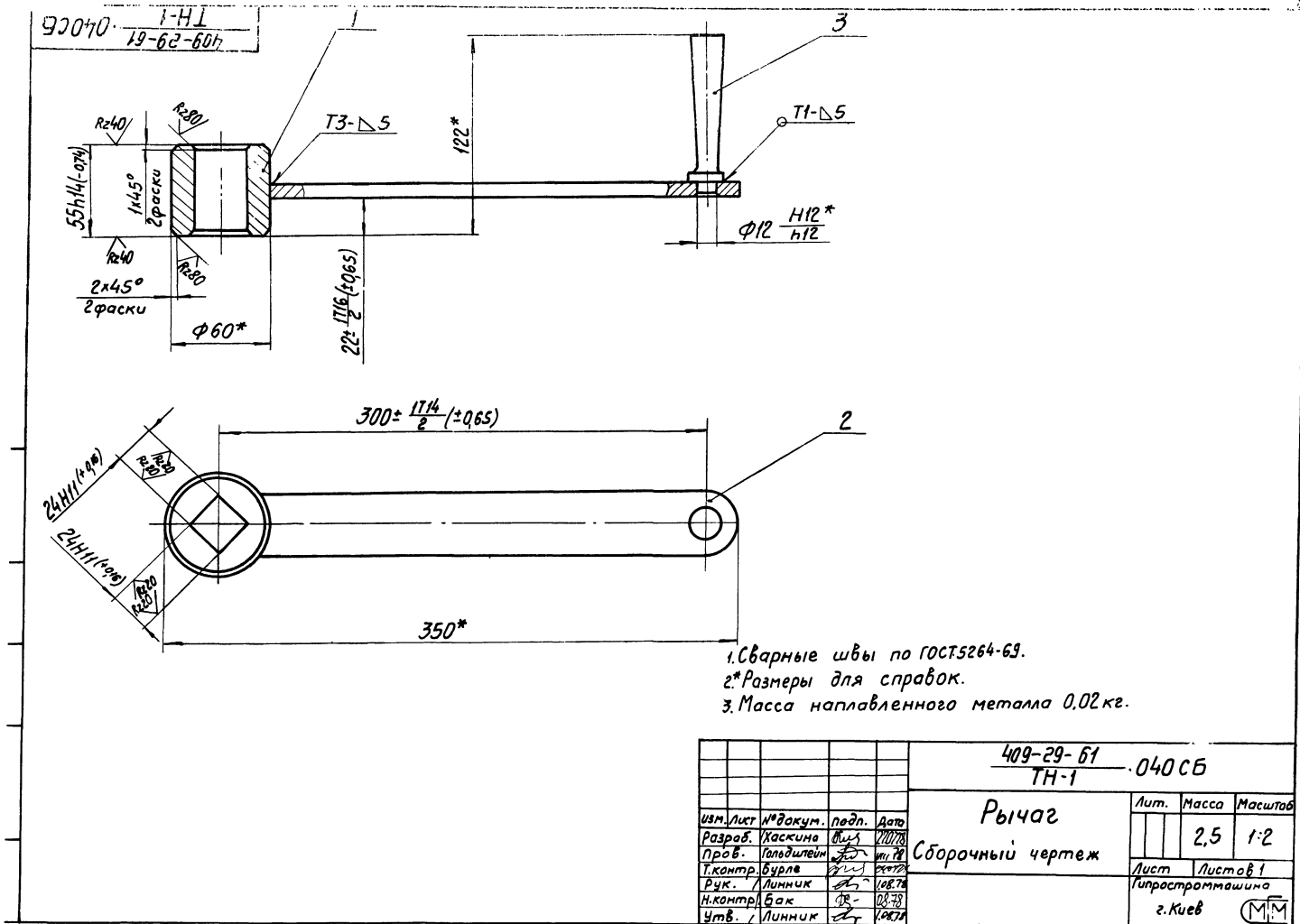

100 1-НЛ  
19-62-607

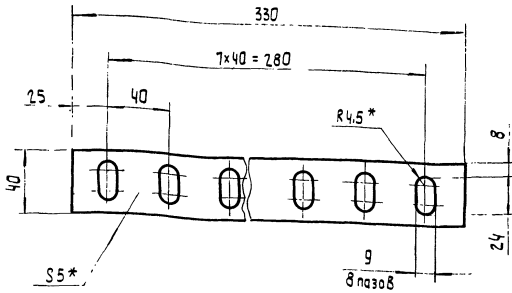

\* Размер для справок.

409-29-61 001  
ТН-1

Прокладка

Лист	Масса	Масштаб
1	0,1	1:2
Лист	Листов	
1	1	

Листина 1 лист  
МКЦЦ - М - 5,9,9  
Гост 7538-77

Гипростроимашина  
г. Киев



Копировал: Усова

Формат 11

200 1-НЛ  
19-62-604

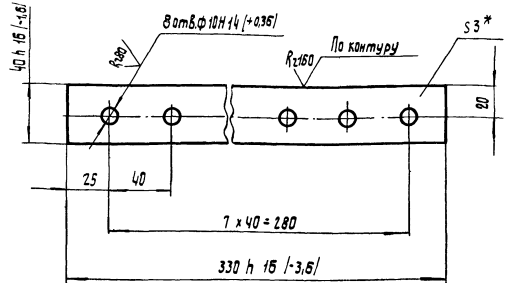

1. \* Размер для справок.

2. Неуказанные предельные отклонения размеров:  $\pm \frac{IT14}{2}$

409-29-61 002  
ТН-1

Накладка

Лист	Масса	Масштаб
1	0,3	1:2
Лист	Листов	
1	1	

Листина 1 лист  
Б-ПН-ЗГОСТ19903-74  
1-IV-НГОСТ 16523-70

Гипростроимашина  
г. Киев



Копировал: Усова

Формат 11

500 1-НЛ  
19-62-607

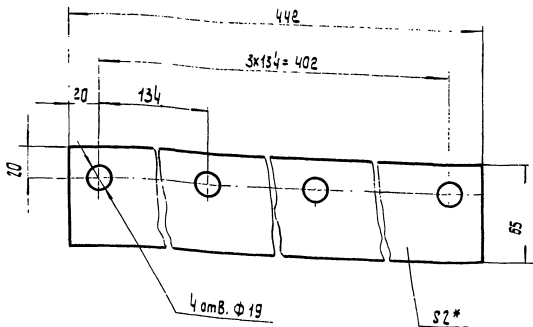

\* Размер для справок.

409-29-61 005  
ТН-1

Прокладка

Лист	Масса	Масштаб
1	0,1	1:2
Лист	Листов	
1	1	

Листина 1 лист  
МКЦЦ - М - 5,9,9  
Гост 7538-77

Гипростроимашина  
г. Киев



Копировал: Усова

Формат 11

900 1-НЛ  
19-62-607

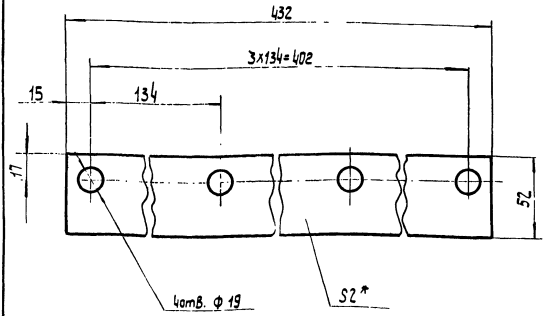

\* Размер для справок.

409-29-61 006  
ТН-1

Прокладка

Лист	Масса	Масштаб
1	0,06	1:2
Лист	Листов	
1	1	

Листина 1 лист  
МКЦЦ - М - 5,9,9  
Гост 7538-77

Гипростроимашина  
г. Киев



Копировал: Усова

Формат 11

9  
7607/14

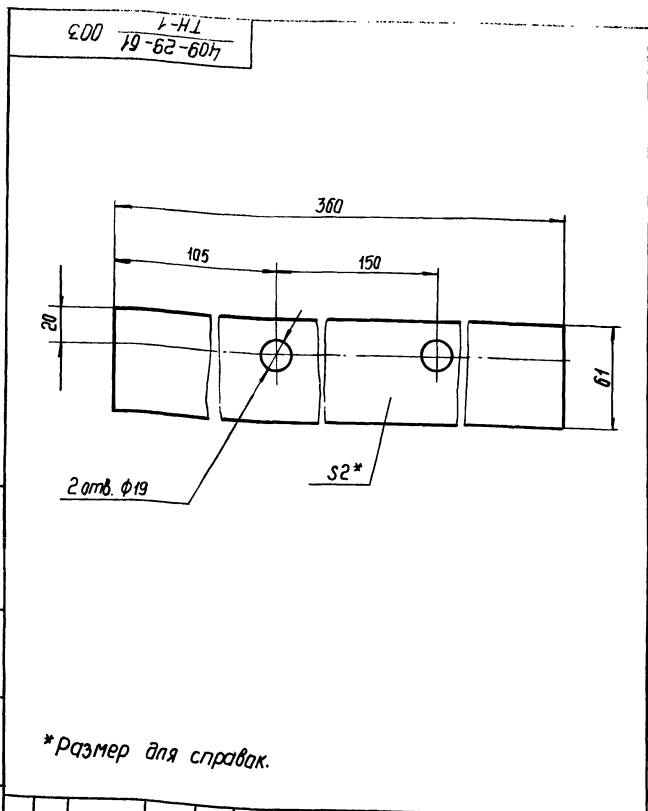

				409-29-61 ТН-1		003	
Изм.	Лист	№ докум.	Подп.	Дата	Лист	Масса	Усилов
Разраб.	Хаскина	282	10.18		1	0,065	f:2
Проб.	Гальбинский	282	10.18		Лист		Листов
Т.контр.	Бучале	282	10.18		1		1
Рук.	Линник	282	10.18		Прокладка		
Н.контр.	Христьяк	282	10.18		Пластина I, лист		
Утв.					ТМКЦ - М-2, 5, 9		
Копировал:					Формат И		

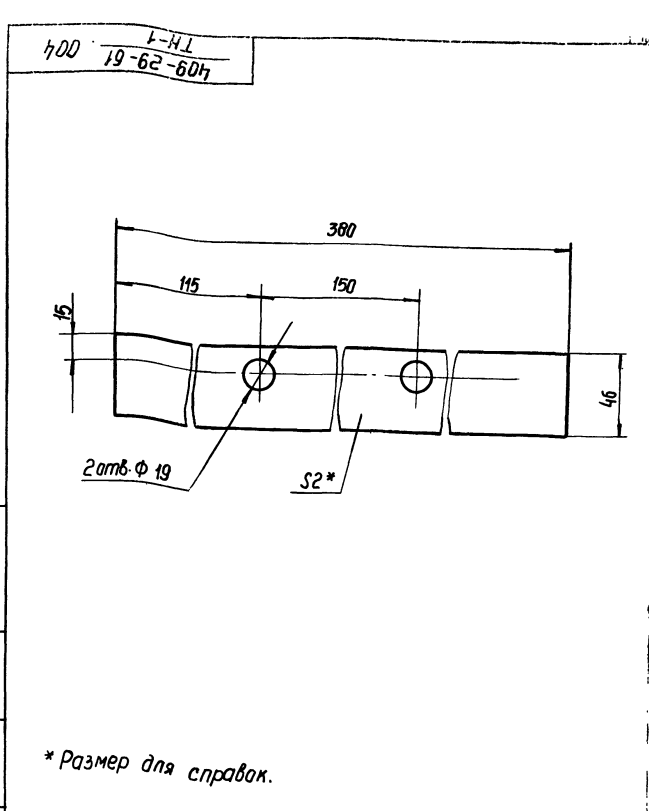

				409-29-61 ТН-1		004	
Изм.	Лист	№ докум.	Подп.	Дата	Лист	Масса	Усилов
Разраб.	Хаскина	282	10.18		1	0,05	f:2
Проб.	Гальбинский	282	10.18		Лист		Листов
Т.контр.	Бучале	282	10.18		1		1
Рук.	Линник	282	10.18		Прокладка		
Н.контр.	Христьяк	282	10.18		Пластина I, лист		
Утв.					ТМКЦ - М-2, 5, 9		
Копировал:					Формат И		

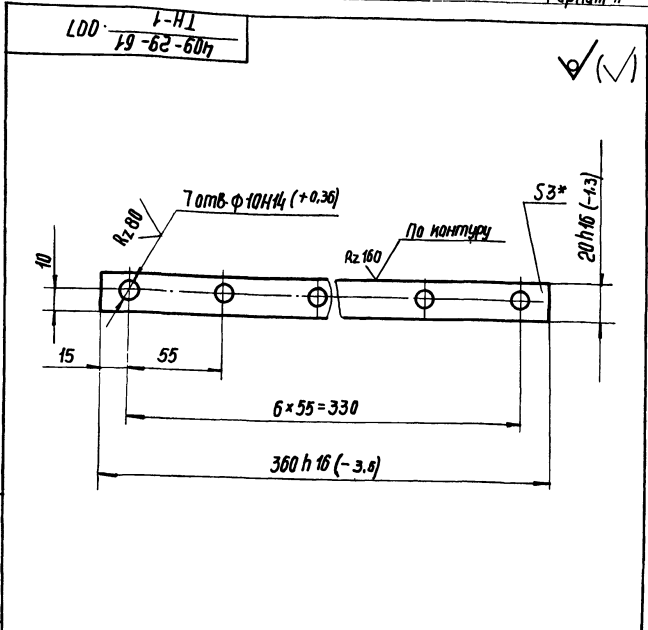

				409-29-61 ТН-1		007	
Изм.	Лист	№ докум.	Подп.	Дата	Лист	Масса	Усилов
Разраб.	Хаскина	282	10.18		1	0,17	f:2
Проб.	Гальбинский	282	10.18		Лист		Листов
Т.контр.	Бучале	282	10.18		1		1
Рук.	Линник	282	10.18		План		
Н.контр.	Христьяк	282	10.18		Лист Б-ПН-3 ГОСТ 19903-74		
Утв.					1-Н-Н лист 16523-70		
Копировал:					Формат И		

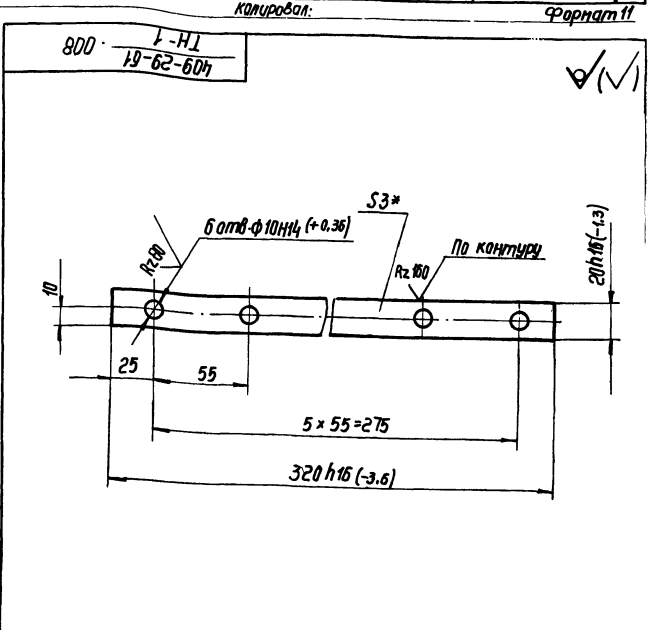

				409-29-61 ТН-1		008	
Изм.	Лист	№ докум.	Подп.	Дата	Лист	Масса	Усилов
Разраб.	Хаскина	282	10.18		1	0,15	f:2
Проб.	Гальбинский	282	10.18		Лист		Листов
Т.контр.	Бучале	282	10.18		1		1
Рук.	Линник	282	10.18		План		
Н.контр.	Христьяк	282	10.18		Лист Б-ПН-3 ГОСТ 19903-74		
Утв.					1-Н-Н лист 16523-70		
Копировал:					Формат И		

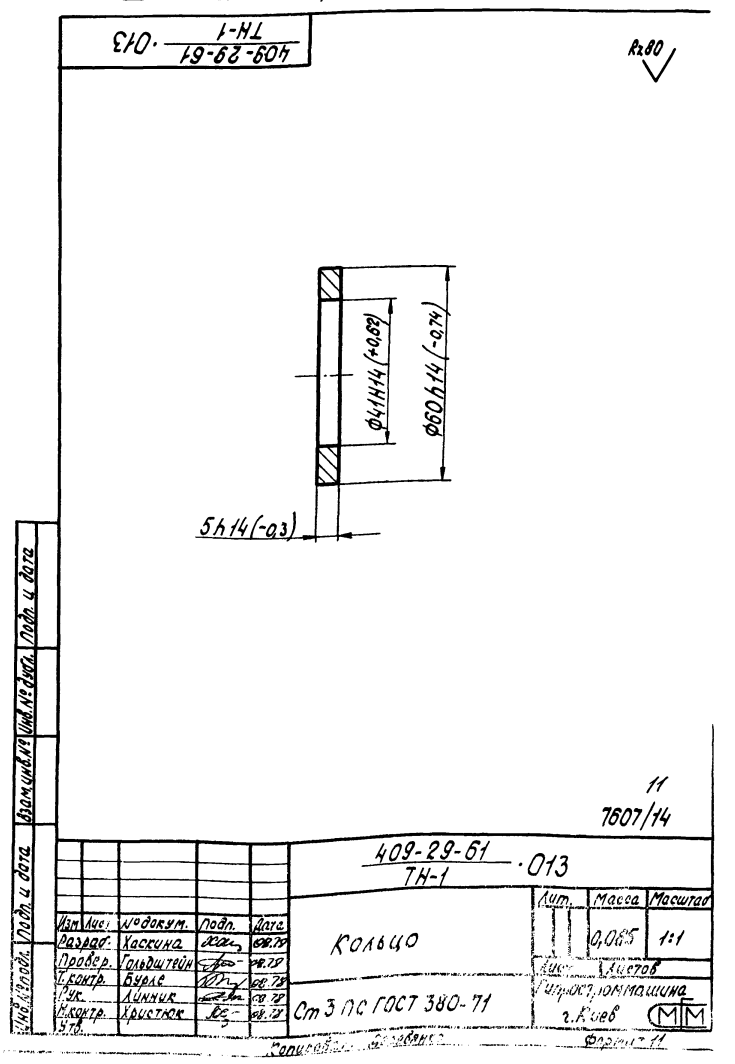
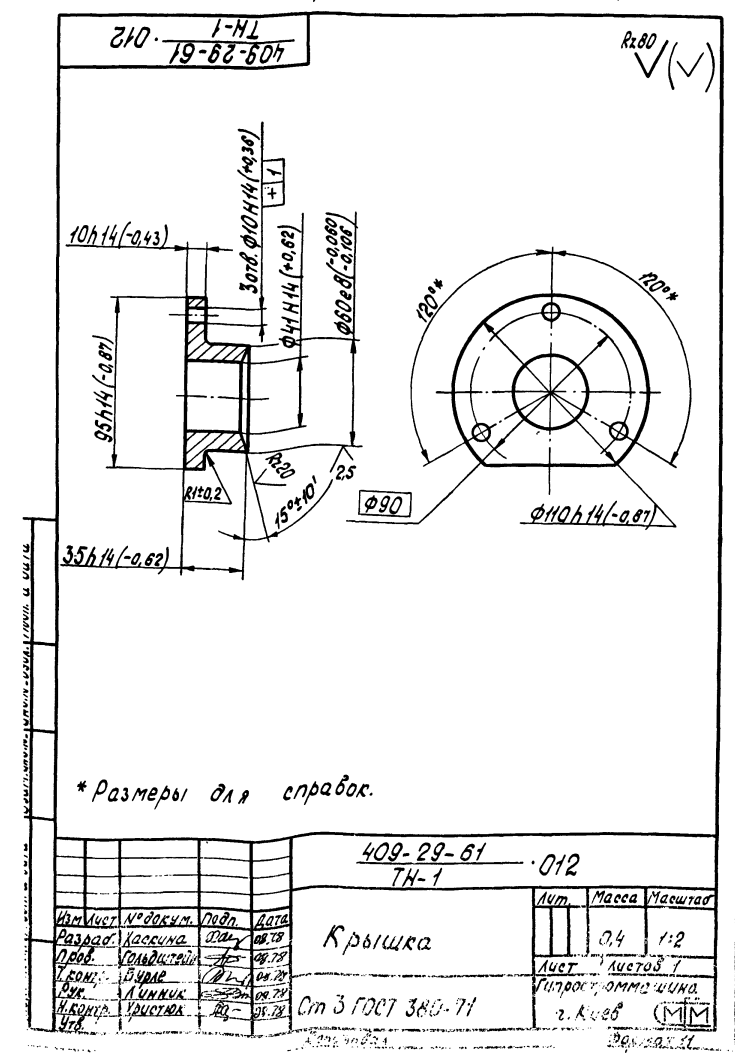
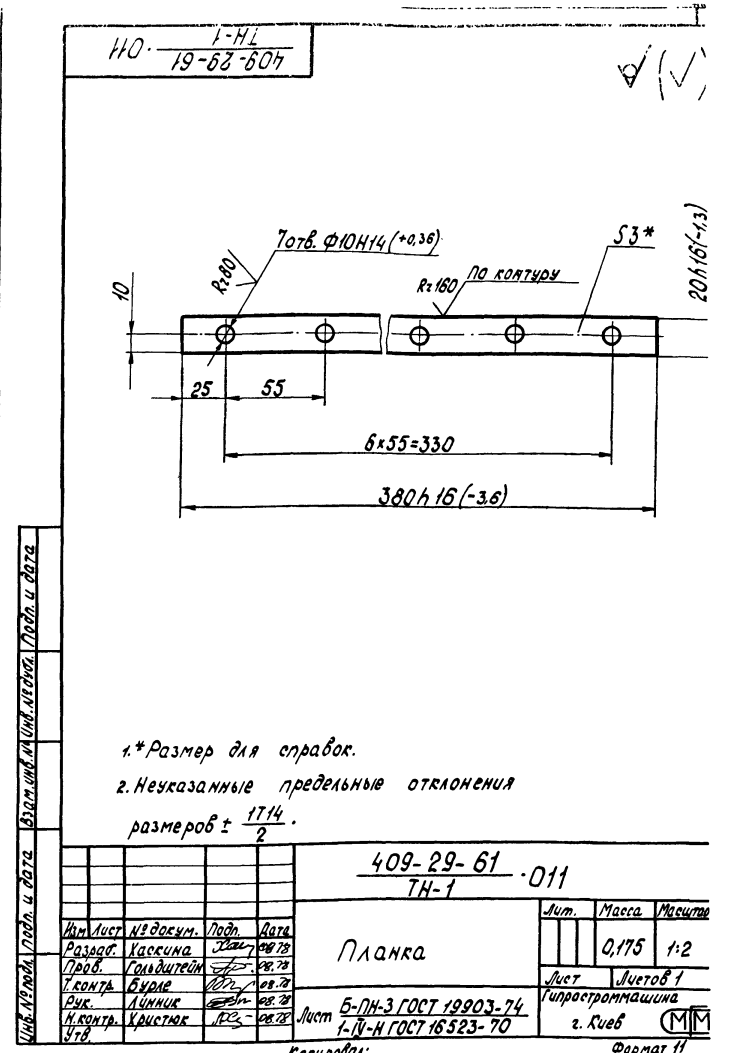
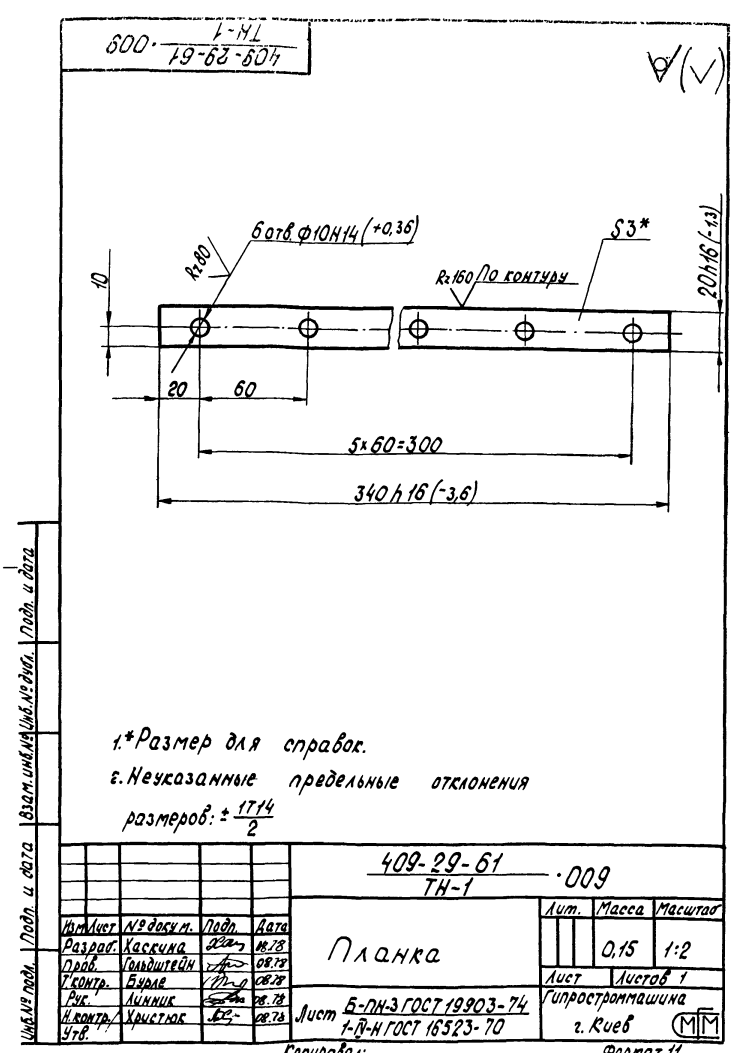

19-62-607

19-62-607

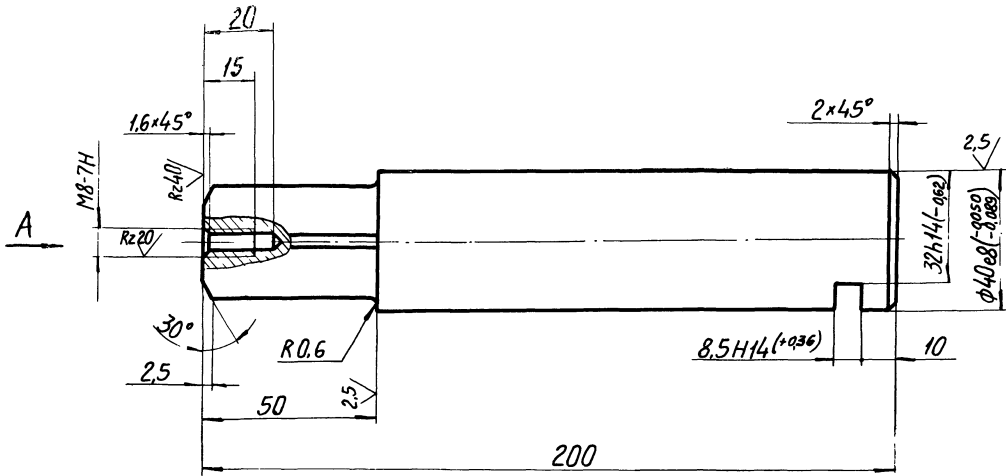

Вид А

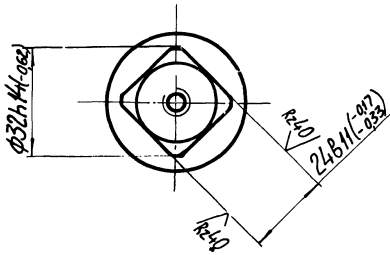

Неуказанные предельные отклонения размеров:  
 $\pm \frac{IT14}{2}$

409-29-61 ТН-1			014		
Изм.	Лист	№ докум.	Подп.	Дата	Масштаб
		Разраб. Ласкина	ЛС	1987	1:1
		Проб. Гельштейн	ВБ	1999	
		Контр. Бурла	ВБ	1999	
		Рук. Лунник	ЛС	08.78	
		Н.контр. Бок	ЛС	08.78	
		Чтв.			
Полуось			Лист	Масса	Масштаб
Ст. 3ис ГОСТ 380-71			1	1,8	1:1
Копировал			Лист	Листов	1
			г. Киев		ММ
			Формат	12	

610-1-Н1  
19-62-607

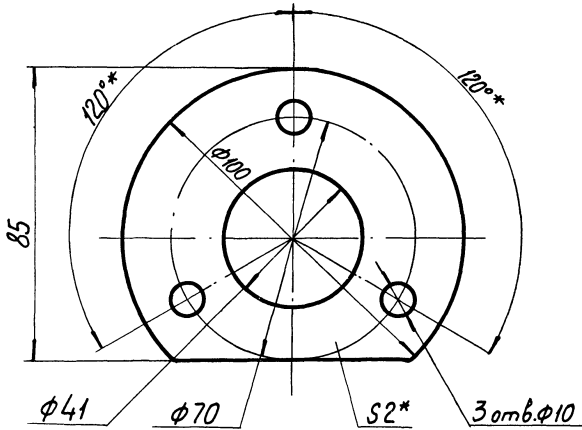

\*Размер для справок

170-1-Н1  
19-62-607

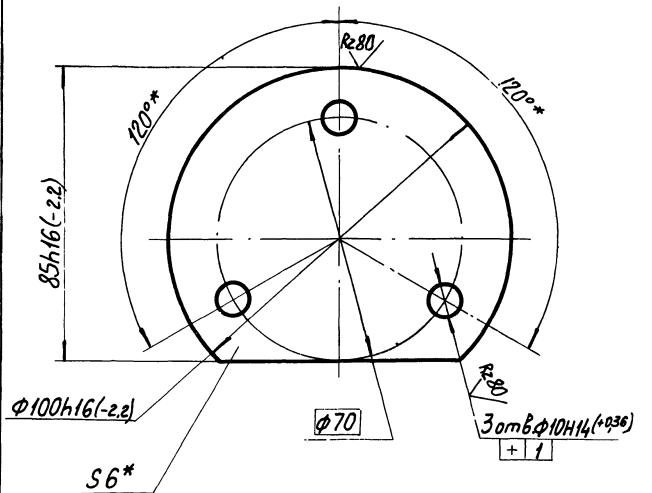

\*Размер для справок.

12  
7607/14

Дата вступления в силу вкл. подп. и дата

409-29-61 ТН-1			013		
Изм.	Лист	№ докум.	Подп.	Дата	Масштаб

409-29-61 ТН-1			021		
Изм.	Лист	№ докум.	Подп.	Дата	Масштаб

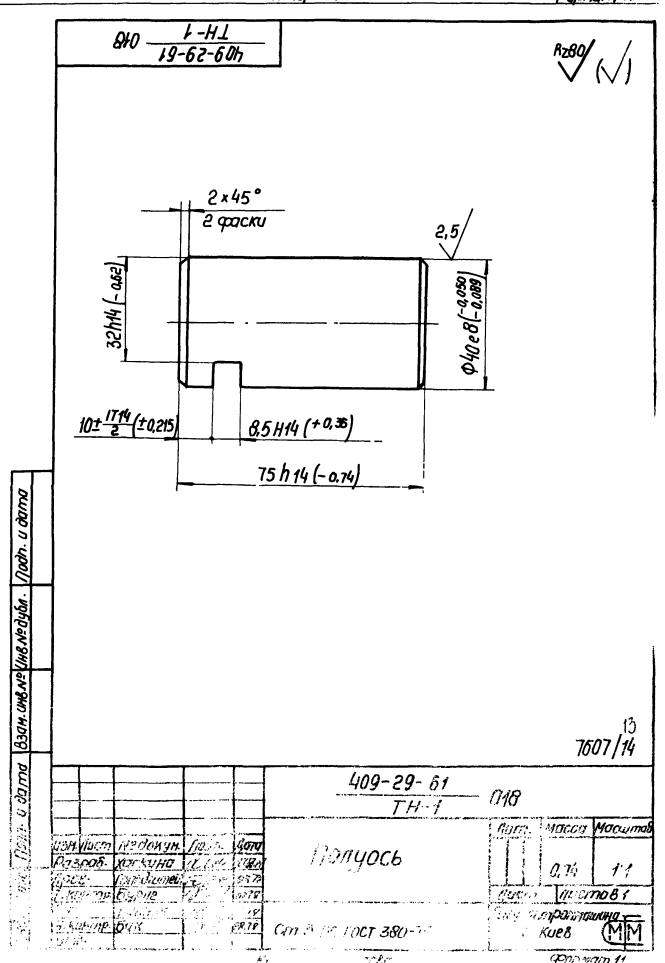
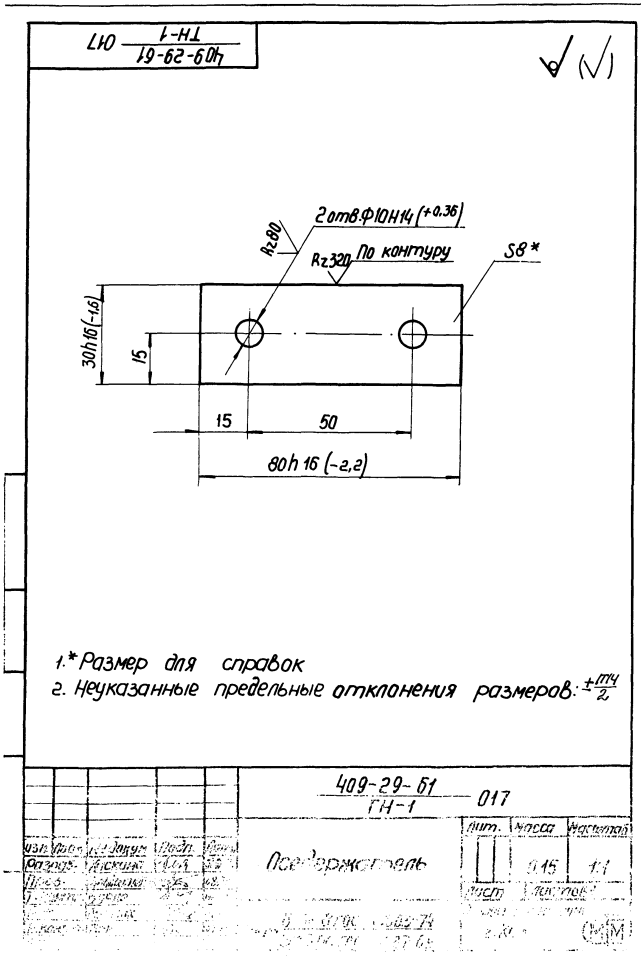
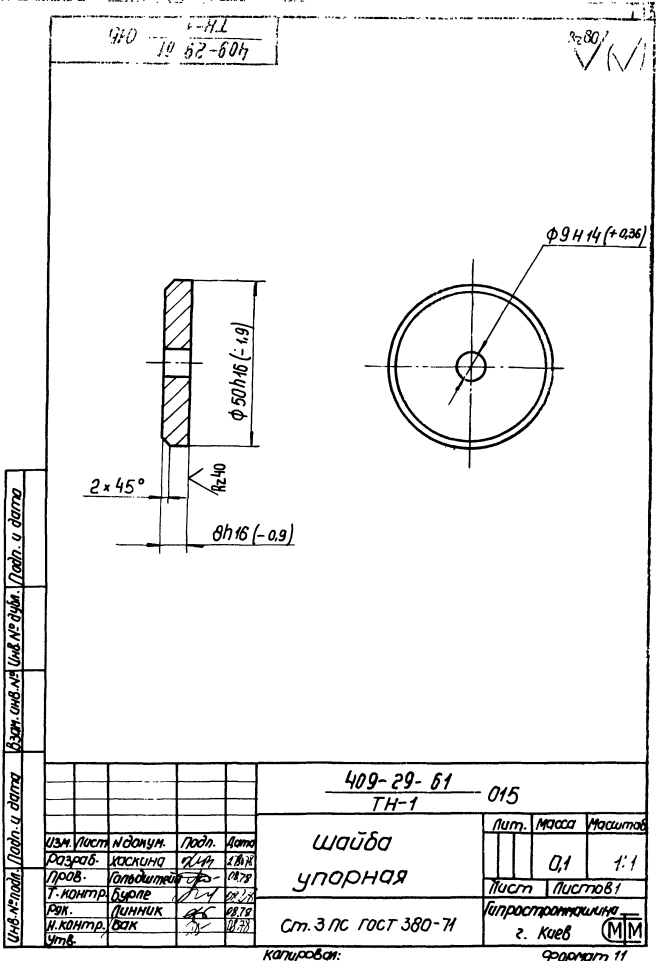

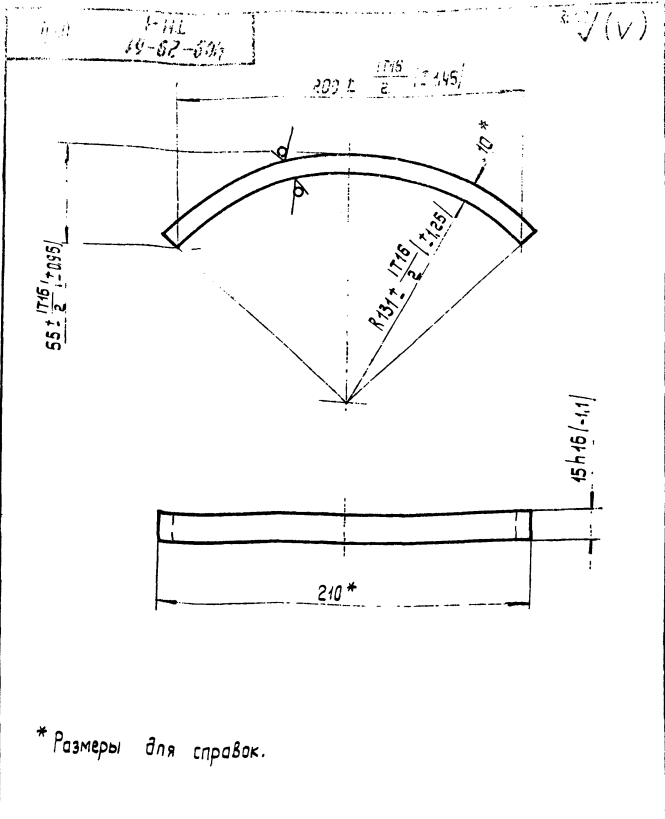

				409-29-61-034 ТН-1		
Изм.	Лист	№ докум.	Подп.	Дата	Лист	Масса
Разраб.	Хаскина	Ф.И.О.	Ф.И.О.	20.07.78	1	0,4
Проб.	Польштейн	И.И.И.	И.И.И.	14.08.78	Листов	1:2
Т.контр.	Бурле	И.И.И.	И.И.И.	08.07.78	1	
Рук.	Лунник	И.И.И.	И.И.И.	08.07.78	Лист Б-НН-10 ГОСТ 19903-74	
Н.контр.	Христюк	И.И.И.	И.И.И.	08.07.78	Ст. 3 по ГОСТ 14637-69	
Утв.					г. Киев	
				Копировал: Усова		
				Формат 11		

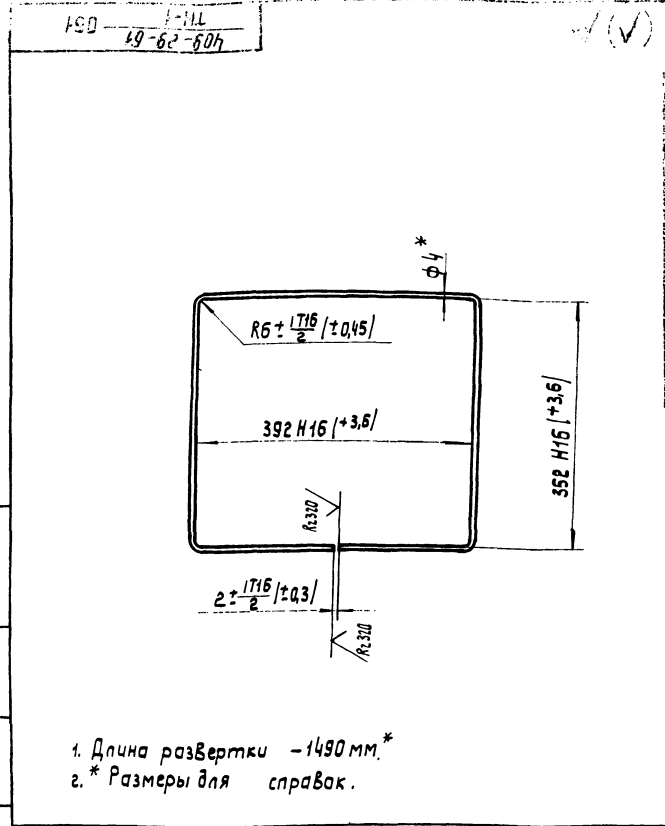

				409-29-61-051 ТН-1		
Изм.	Лист	№ докум.	Подп.	Дата	Лист	Масса
Разраб.	Хаскина	Ф.И.О.	Ф.И.О.	20.07.78	1	0,4
Проб.	Польштейн	И.И.И.	И.И.И.	14.08.78	Листов	1:5
Т.контр.	Бурле	И.И.И.	И.И.И.	08.07.78	1	
Рук.	Лунник	И.И.И.	И.И.И.	08.07.78	Лист Обод	
Н.контр.	Христюк	И.И.И.	И.И.И.	08.07.78	г. Киев	
				Копировал: Усова		
				Формат 11		

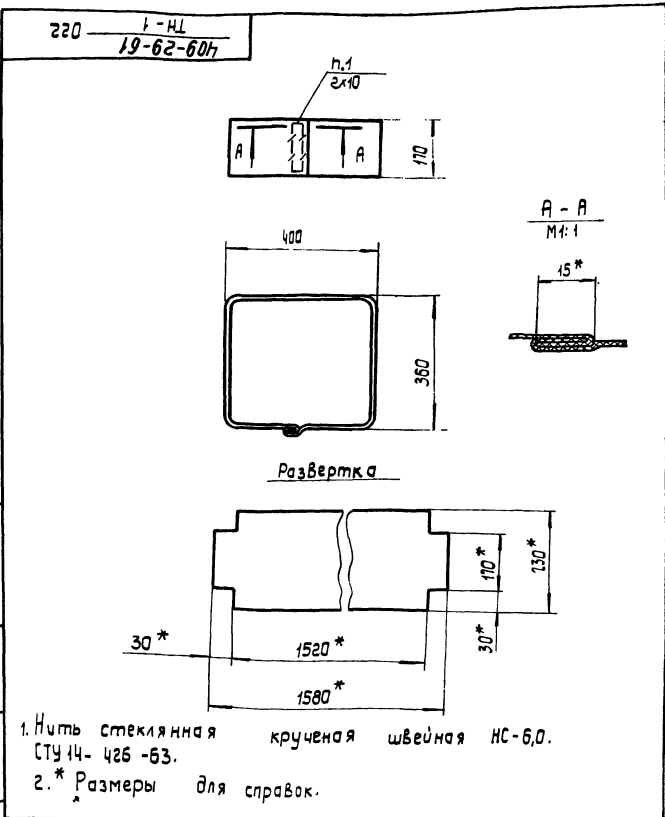

				409-29-61-022 ТН-1		
Изм.	Лист	№ докум.	Подп.	Дата	Лист	Масса
Разраб.	Хаскина	Ф.И.О.	Ф.И.О.	20.07.78	1	0,3
Проб.	Польштейн	И.И.И.	И.И.И.	14.08.78	Листов	1:1
Т.контр.	Бурле	И.И.И.	И.И.И.	08.07.78	1	
Рук.	Лунник	И.И.И.	И.И.И.	08.07.78	Лист Рихв	
Н.контр.	Христюк	И.И.И.	И.И.И.	08.07.78	г. Киев	
				Копировал: Усова		
				Формат 11		

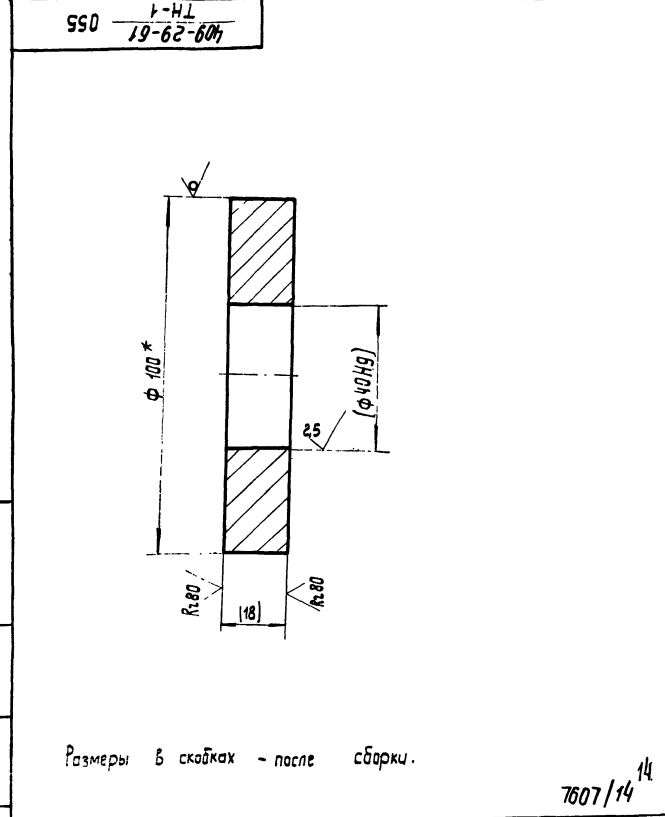

				409-29-61-055 ТН-1		
Изм.	Лист	№ докум.	Подп.	Дата	Лист	Масса
Разраб.	Хаскина	Ф.И.О.	Ф.И.О.	20.07.78	1	1,2
Проб.	Польштейн	И.И.И.	И.И.И.	14.08.78	Листов	1:1
Т.контр.	Бурле	И.И.И.	И.И.И.	08.07.78	1	
Рук.	Лунник	И.И.И.	И.И.И.	08.07.78	Лист Крышко	
Н.контр.	Христюк	И.И.И.	И.И.И.	08.07.78	г. Киев	
				Копировал: Усова		
				Формат 11		

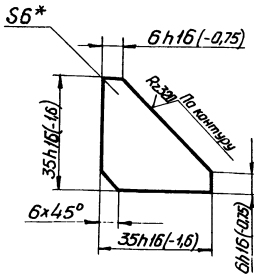

\* Размер для справок

				409-29-61 - 047 ТН-1				
Изм.	Лист	№ докум.	Подп.	Дата	<b>Косынка</b>	Лист	Масса	Масштаб
Разработ.	Меньшиков			08.79		0,028	1:1	
Проект.	Гальштейн			08.79		Лист	Листов 1	
И.контр.	Буяле			08.79		Лист Б-ПН-Б ГОСТ 19903-74		
Рук.	Линник			08.79		Ст.Зис ГОСТ 14637-69		
И.контр.	Бак			08.79	г. Киев			
Чтв.					Копировал			
						формат И		

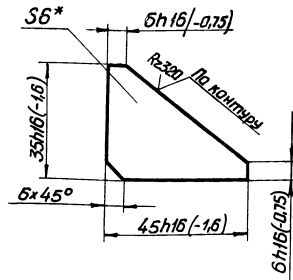

\* Размер для справок

				409-29-61 - 046 ТН-1				
Изм.	Лист	№ докум.	Подп.	Дата	<b>Ребро</b>	Лист	Масса	Масштаб
Разработ.	Меньшиков			08.79		0,036	1:1	
Проект.	Гальштейн			08.79		Лист	Листов 1	
И.контр.	Буяле			08.79		Лист Б-ПН-Б ГОСТ 19903-74		
Рук.	Линник			08.79		Ст.Зис ГОСТ 14637-69		
И.контр.	Бак			08.79	г. Киев			
Чтв.					Копировал			
						формат И		

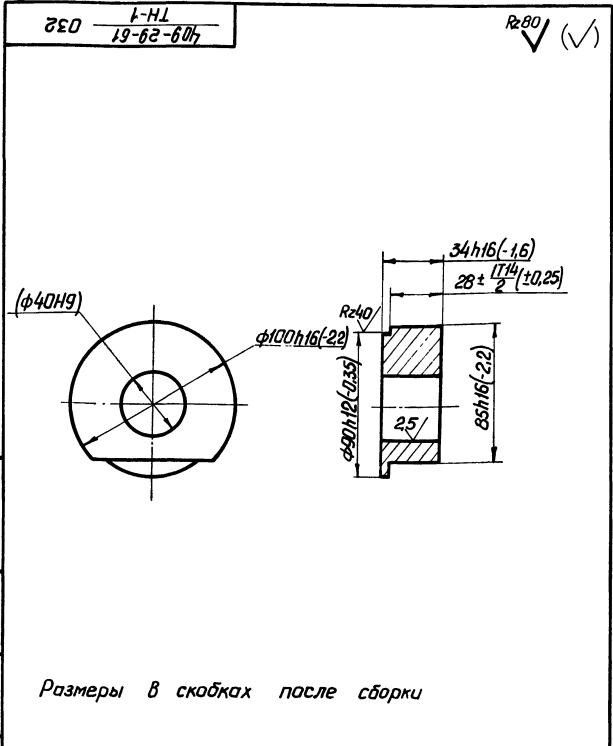

Размеры в скобках после сборки

				409-29-61 - 032 ТН-1				
Изм.	Лист	№ докум.	Подп.	Дата	<b>Витылка</b>	Лист	Масса	Масштаб
Разработ.	Меньшиков			08.79		12	1:2	
Проект.	Гальштейн			08.79		Лист	Листов 1	
И.контр.	Буяле			08.79		Лист Б-ПН-Б ГОСТ 19903-74		
Рук.	Линник			08.79		Ст.Зис ГОСТ 14637-69		
И.контр.	Бак			08.79	г. Киев			
Чтв.					Копировал			
						формат И		

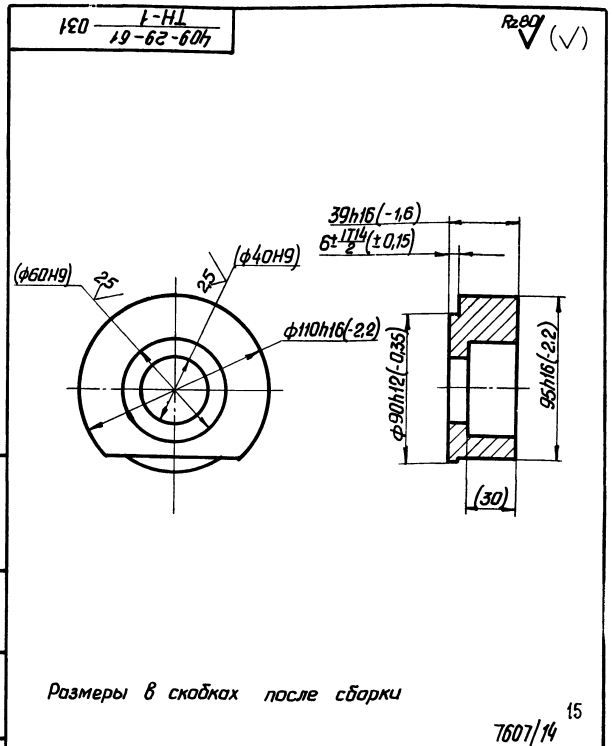

Размеры в скобках после сборки

				409-29-61 - 031 ТН-1				
Изм.	Лист	№ докум.	Подп.	Дата	<b>Витылка</b>	Лист	Масса	Масштаб
Разработ.	Меньшиков			08.79		14	1:2	
Проект.	Гальштейн			08.79		Лист	Листов 1	
И.контр.	Буяле			08.79		Лист Б-ПН-Б ГОСТ 19903-74		
Рук.	Линник			08.79		Ст.Зис ГОСТ 14637-69		
И.контр.	Бак			08.79	г. Киев			
Чтв.					Копировал			
						формат И		



ЭЭД. 1-НЛ  
19-62-607

Rz320

A

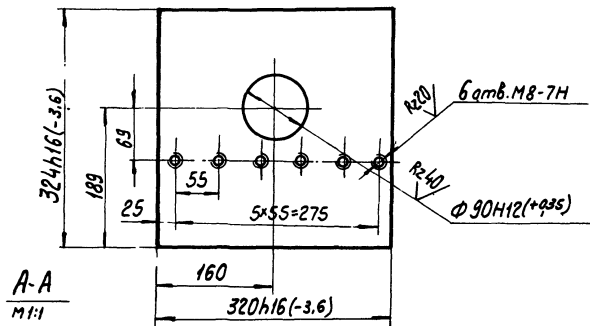

A-A  
M1:1

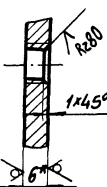

1.\*Размер для справок.

2. Неуказанные предельные отклонения размеров: ± 17/14 / 2

Изм. №, дата, подпись, дата, подпись, дата, подпись, дата

409-29-61  
ТН-1 .036

Изм. №	Лист	№ докум.	Подп.	Дата
	Разраб.	Мемшиков	08.08	08.78
	Проб.	Валдштейн	08.08	08.78
	Т. контр.	Буряк	08.08	08.78
	Р.к.	Линник	08.08	08.78
	И.контр.	Христюк	08.08	08.78
	Чтв.			

Стенка

Лист	Масса	Масштаб
	4,8	1:5
Лист	Листов	Типростр. машина
		г. Киев

Лист Б-ПН-6 ГОСТ 13903-74  
Ст 3пс ГОСТ 14637-63

Копиреда

Формат 11

ЭЭД. 1-НЛ  
19-62-607

Rz320

A

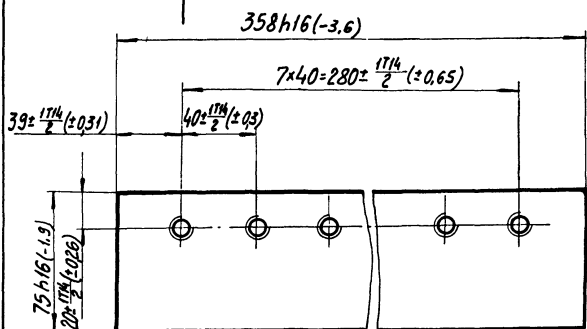

A-A  
M1:1

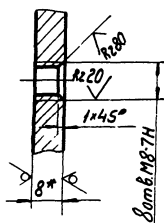

\*Размер для справок.

Изм. №	Лист	№ докум.	Подп.	Дата
	Разраб.	Мемшиков	08.08	08.78
	Проб.	Валдштейн	08.08	08.78
	Т. контр.	Буряк	08.08	08.78
	Р.к.	Линник	08.08	08.78
	И.контр.	Христюк	08.08	08.78
	Чтв.			

409-29-61  
ТН-1 .033

Планка

Лист	Масса	Масштаб
	1,26	1:2
Лист	Листов	Типростр. машина
		г. Киев

ЭЭД. 1-НЛ  
19-62-607

Rz320

6h16(-0.25) S6\*

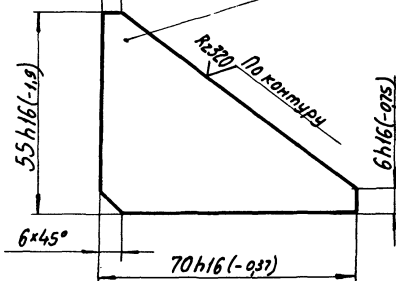

\*Размер для справок.

16  
7607/14

Изм. №, дата, подпись, дата, подпись, дата, подпись, дата

409-29-61  
ТН-1 .035

Резро

Лист	Масса	Масштаб
	0,09	1:1
Лист	Листов	Типростр. машина
		г. Киев

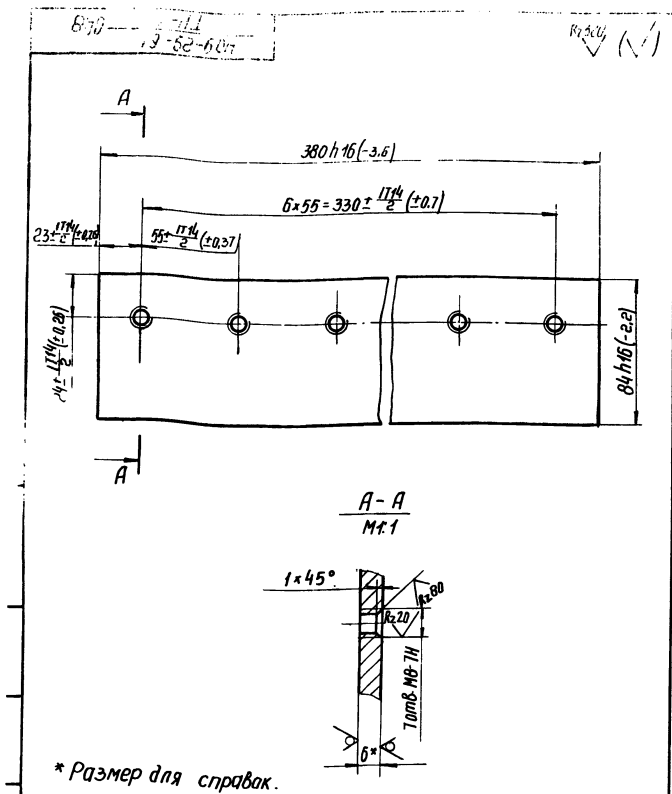

				409-29-61		048	
				ТН-1			
изм.	Лист	№ докум.	Подп.	Дата	Лист	Масса	Масштаб
	Разработ.	Стецюк	В.М.	10.12.19		0,13	1:2
	Проб.	Татимов	В.В.	07.78			
	Т. контр.	Рожавский	В.В.	07.78	Лист		Листов 1
	Руч.	Татимов	В.В.	07.78	Лист Б-ПН-6 ГОСТ 19903-74		
	Н. контр.	Красавина	В.В.	07.78	Ст. 3 ЛС ГОСТ 14637-69		
	Утв.				2. Киев (ММ)		
				Капирован: белова		Формат 11	

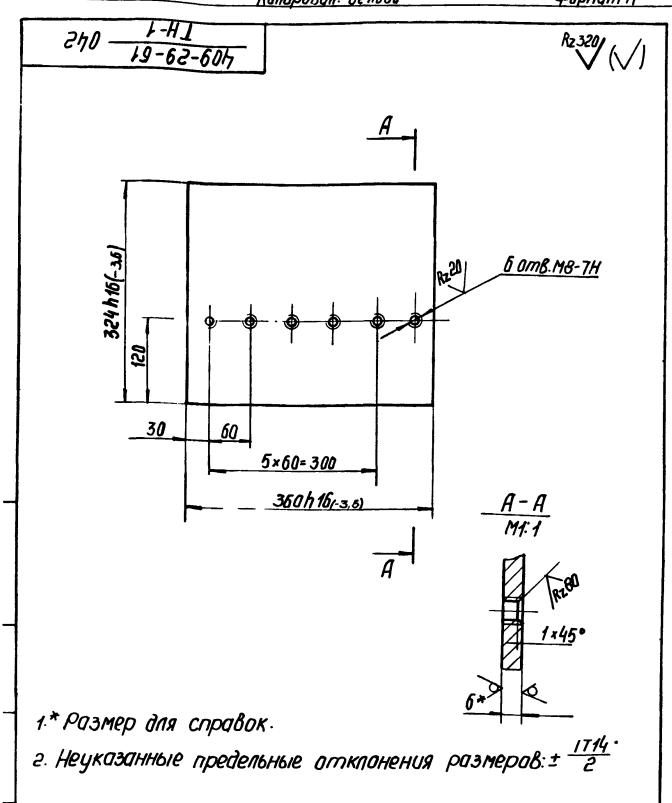

				409-29-61		042	
				ТН-1			
изм.	Лист	№ докум.	Подп.	Дата	Лист	Масса	Масштаб
	Разработ.	Стецюк	В.М.	10.12.19		5,48	1:5
	Проб.	Татимов	В.В.	07.78			
	Т. контр.	Рожавский	В.В.	07.78	Лист		Листов 1
	Руч.	Татимов	В.В.	07.78	Лист Б-ПН-6 ГОСТ 19903-74		
	Н. контр.	Красавина	В.В.	07.78	Ст. 3 ЛС ГОСТ 14637-69		
	Утв.				2. Киев (ММ)		
				Капирован: белова		Формат 11	

1\* Размер для справок.  
2. Неуказанные предельные отклонения размеров: ± 17/2

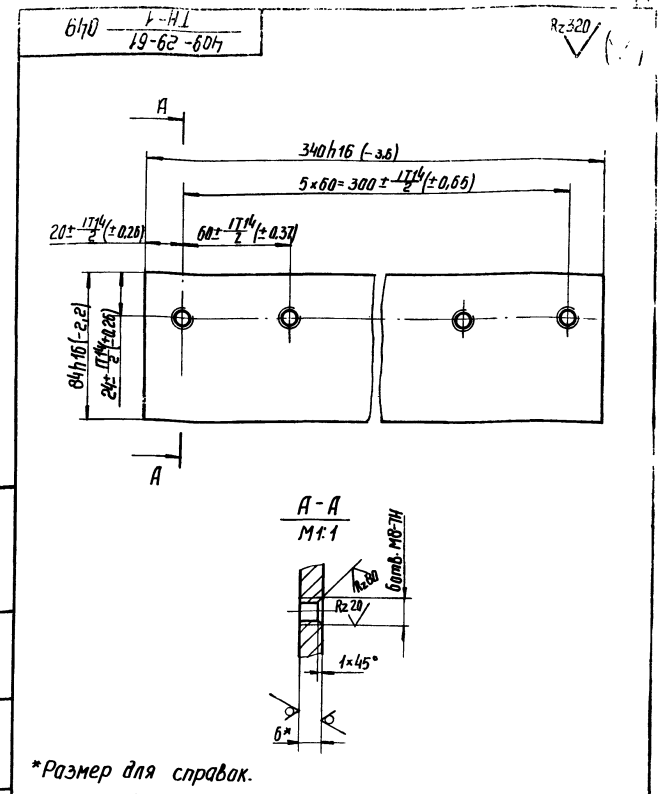

				409-29-61		049	
				ТН-1			
изм.	Лист	№ докум.	Подп.	Дата	Лист	Масса	Масштаб
	Разработ.	Стецюк	В.М.	10.12.19		0,14	1:2
	Проб.	Татимов	В.В.	07.78			
	Т. контр.	Рожавский	В.В.	07.78	Лист		Листов 1
	Руч.	Татимов	В.В.	07.78	Лист Б-ПН-6 ГОСТ 19903-74		
	Н. контр.	Красавина	В.В.	07.78	Ст. 3 ЛС ГОСТ 14637-69		
	Утв.				2. Киев (ММ)		
				Капирован: белова		Формат 11	

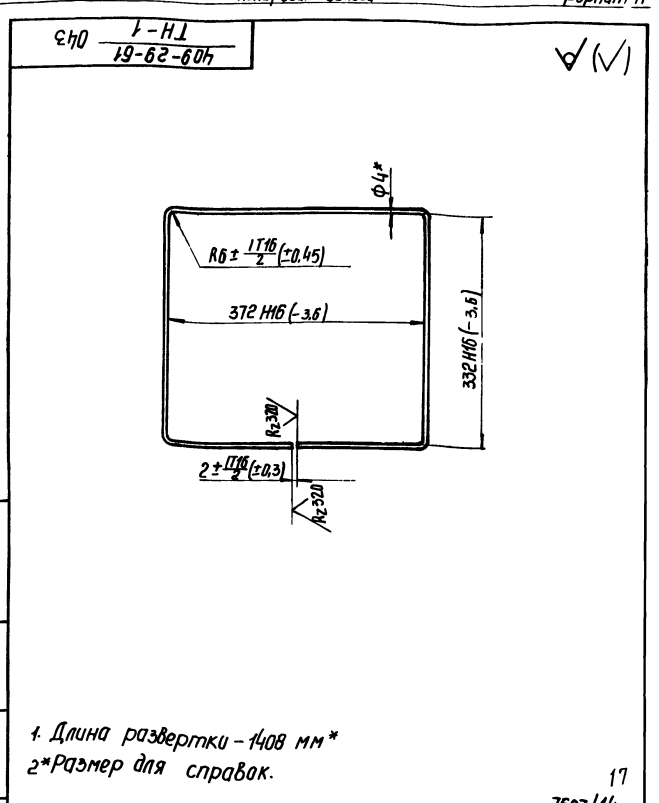

				409-29-61		043	
				ТН-1			
изм.	Лист	№ докум.	Подп.	Дата	Лист	Масса	Масштаб
	Разработ.	Стецюк	В.М.	10.12.19		0,04	1:5
	Проб.	Татимов	В.В.	07.78			
	Т. контр.	Рожавский	В.В.	07.78	Лист		Листов 1
	Руч.	Татимов	В.В.	07.78	Лист Проволока 04 ГОСТ 3282-74		
	Н. контр.	Красавина	В.В.	07.78	2. Киев (ММ)		
	Утв.				Капирован: белова		
				Формат 11			

1. Длина развертки - 1408 мм\*  
2\* Размер для справок.

17  
7607/14

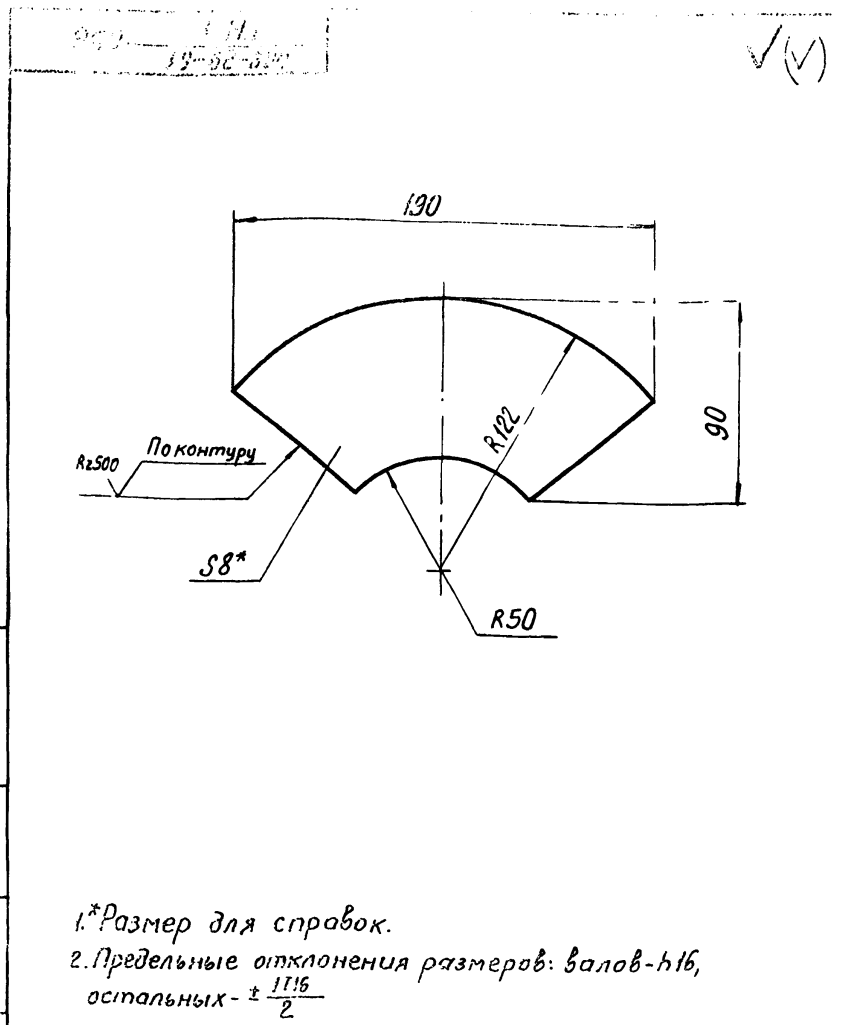

				409-29-61 ТН-1 .056				
Изм.	Лист	№ докум.	Подп.	Дата	Сектор	Лист	Масса	Масштаб
Разраб.	Хаскина	ВЛЗ	27.07.78				0,8	1:2
Проб.	Гольдштейн	ВЛЗ	14.08.78		Лист	Листов 1		
Т.контр.	Бурле	ВЛЗ	14.08.78		Лист		Листов 1	
Рук.	Линник	ВЛЗ	10.08.78		Ст.3 по ГОСТ 14637-69		г. Киев	
Н.контр.	Христюк	ВЛЗ	08.08.78		гипростроумшина		г. Киев	
Утв.							ММ	

копировал Формат II

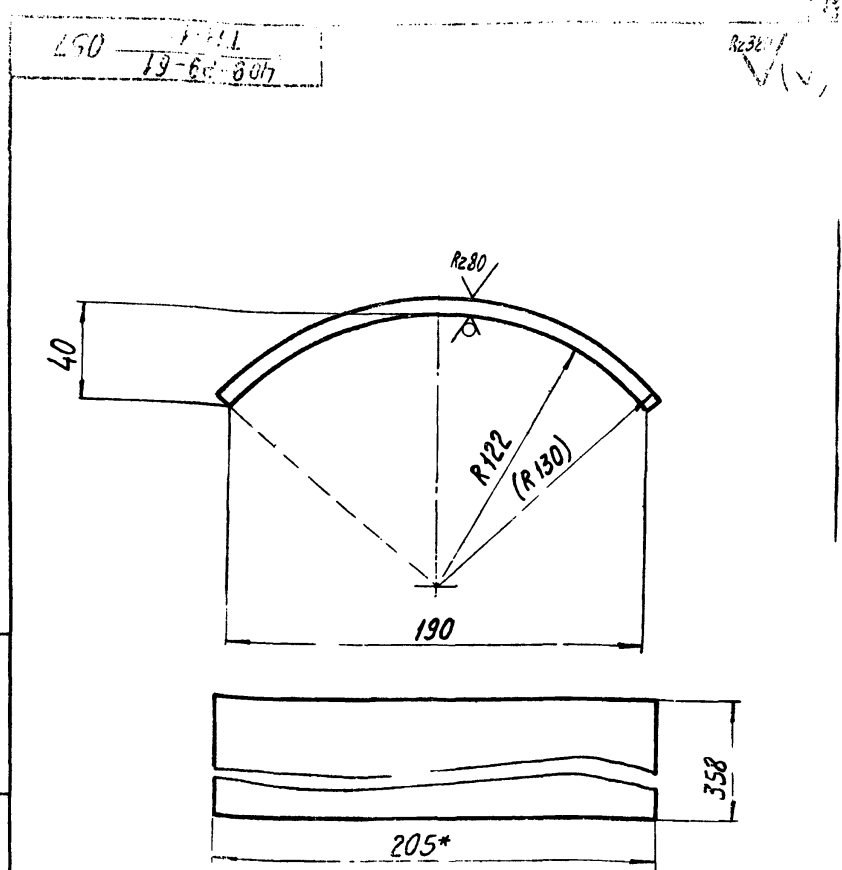

				409-29-61 ТН-1 .057				
Изм.	Лист	№ докум.	Подп.	Дата	Крышка	Лист	Масса	Масштаб
Разраб.	Хаскина	ВЛЗ	27.07.78				5	1:2
Проб.	Гольдштейн	ВЛЗ	14.08.78		Лист	Листов 1		
Т.контр.	Бурле	ВЛЗ	14.08.78		Ст.3 по ГОСТ 380-71		г. Киев	
Рук.	Линник	ВЛЗ	10.08.78		гипростроумшина		г. Киев	
Н.контр.	Христюк	ВЛЗ	08.08.78				ММ	
Утв.							Формат II	

копировал

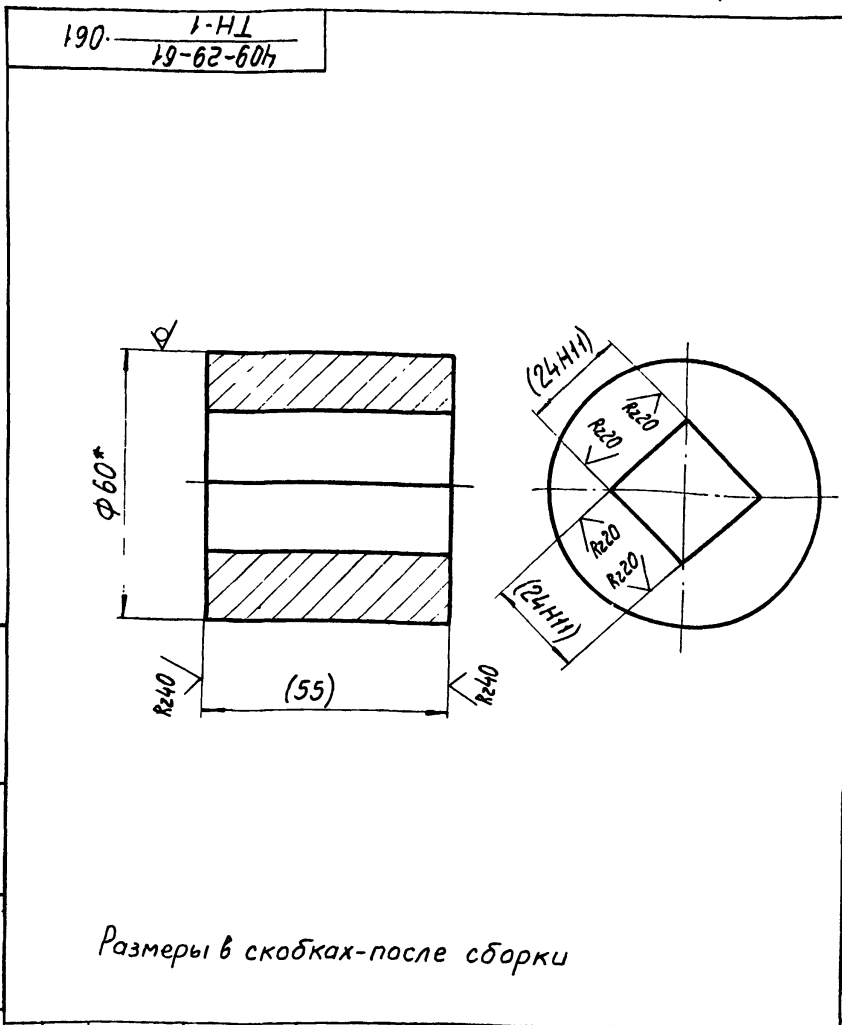

				409-29-61 ТН-1 .061				
Изм.	Лист	№ докум.	Подп.	Дата	Втулка	Лист	Масса	Масштаб
Разраб.	Хаскина	ВЛЗ	27.07.78				1:2	1:1
Проб.	Гольдштейн	ВЛЗ	14.08.78		Лист	Листов 1		
Т.контр.	Бурле	ВЛЗ	14.08.78		Ст.3 по ГОСТ 14637-69		г. Киев	
Рук.	Линник	ВЛЗ	10.08.78		гипростроумшина		г. Киев	
Н.контр.	Христюк	ВЛЗ	08.08.78				ММ	
Утв.							Формат II	

копировал

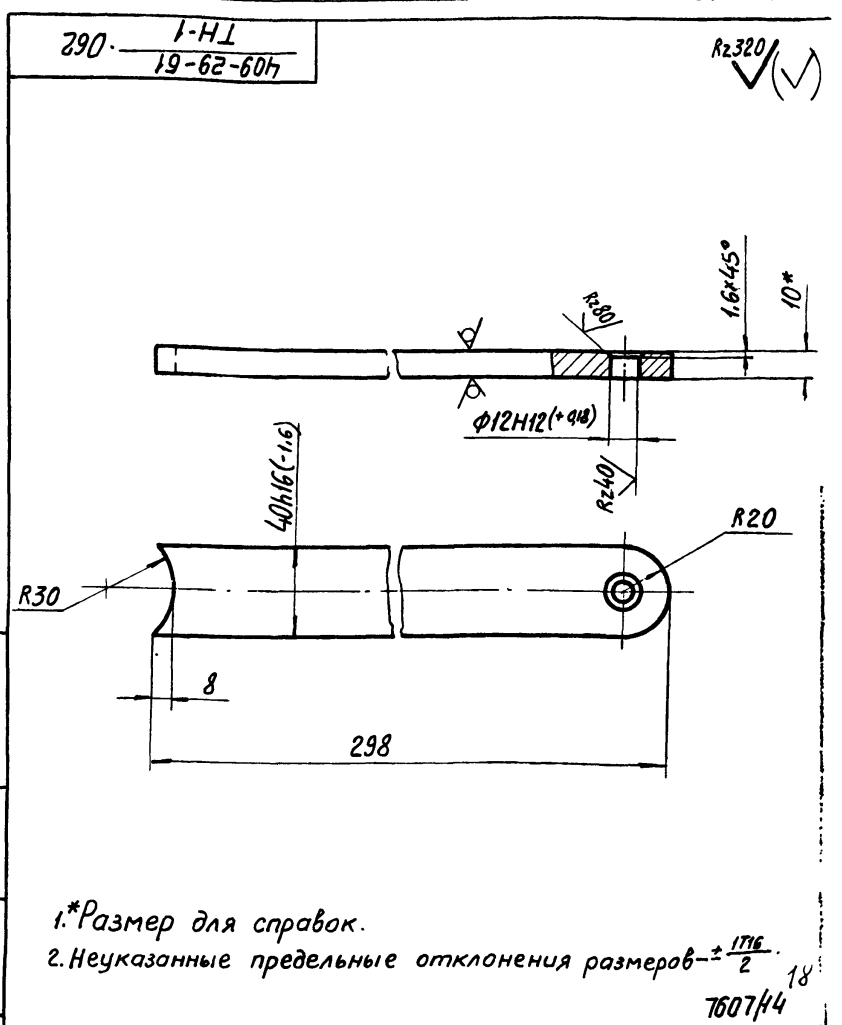

				409-29-61 ТН-1 .062				
Изм.	Лист	№ докум.	Подп.	Дата	Плечо	Лист	Масса	Масштаб
Разраб.	Хаскина	ВЛЗ	27.07.78				1	1:2
Проб.	Гольдштейн	ВЛЗ	14.08.78		Лист	Листов 1		
Т.контр.	Бурле	ВЛЗ	14.08.78		Ст.3 по ГОСТ 14637-69		г. Киев	
Рук.	Линник	ВЛЗ	10.08.78		гипростроумшина		г. Киев	
Н.контр.	Христюк	ВЛЗ	08.08.78				ММ	
Утв.							Формат II	

копировал



Формат	Зона	Листы	Обозначение	Наименование	Кол-во	Примеч.
				Документация		
*)			409-29-61 ТН-1	010СБ Сборочный чертеж		*) 22р, 12р
				Детали		
11	1		409-29-61 ТН-1	031 Втулка	1	
11	2		409-29-61 ТН-1	032 Втулка	1	
11	3		409-29-61 ТН-1	033 Планка	2	
11	4		409-29-61 ТН-1	034 Скоба	2	
11	5		409-29-61 ТН-1	035 Ребро	12	
11	6		409-29-61 ТН-1	036 Стенка	2	
Б4	8		409-29-61 ТН-1	038 Полоса		
				Лист Б-ПН-6 ГОСТ 19903-74		
				СтЗис ГОСТ 14637-69		
				65h16(-1.9)x442h16(4)	2	1,35 кг
Б4	9		409-29-61 ТН-1	039 Полоса		
				Лист Б-ПН-6 ГОСТ 19902-74		
				СтЗис ГОСТ 14637-69		
				61h16(-1.9)x360h16(-3.6)	2	1 кг
Б4	10		409-29-61 ТН-1	041 Уголок		
				Уголок Б-50x50x5 ГОСТ 18509-78		
				СтЗис ГОСТ 535-58		
				р:358h16(3.6)	2	1,35 кг
11	11		409-29-61 ТН-1	042 Стенка	2	
11	12		409-29-61 ТН-1	043 Обод	1	
				409-29-61 ТН-1		
				010		
Изм.	Лист	№ докум.	Подп.	Дата		
Разраб.	Хаскина	Ф.С.	4/178		Лист	Лист
Проб.	Галдышев	Ф.С.	18/78		1	
Руч.	Линник	Ф.С.	08/78		Тип простотомашин	
Н.контр.	Бак	Ф.С.	08/78		г. Киев	
Утв.	Линник	Ф.С.	08/78		ММ	

Инв. № подл. и дата выдачи. Инв. № подл. и дата выдачи.

Копировал

Формат II

Формат	Зона	Листы	Обозначение	Наименование	Кол-во	Примеч.
				Документация		
12			409-29-61 ТН-1	020СБ Сборочный чертеж		
				Детали		
11	1		409-29-61 ТН-1	046 Ребро	12	
11	2		409-29-61 ТН-1	047 Косынка	4	
11	3		409-29-61 ТН-1	048 Стенка	2	
11	4		409-29-61 ТН-1	049 Стенка	2	
11	5		409-29-61 ТН-1	051 Обод	1	
Б4	6		409-29-61 ТН-1	052 Полоса		
				Лист Б-ПН-6 ГОСТ 19903-74		
				СтЗис ГОСТ 14637-69		
				46h16(-1.9)x380h16(-3.6)	2	0,8 кг
Б4	7		409-29-61 ТН-1	053 Полоса		
				Лист Б-ПН-6 ГОСТ 19903-74		
				СтЗис ГОСТ 14637-69		
				52h16(-1.6)x432h16(-4)	2	1 кг
				409-29-61 ТН-1		
				020		
Изм.	Лист	№ докум.	Подп.	Дата		
Разраб.	Хаскина	Ф.С.	4/178		Лист	Лист
Проб.	Галдышев	Ф.С.	18/78		1	
Руч.	Линник	Ф.С.	08/78		Тип простотомашин	
Н.контр.	Бак	Ф.С.	08/78		г. Киев	
Утв.	Линник	Ф.С.	08/78		ММ	

Инв. № подл. и дата выдачи. Инв. № подл. и дата выдачи.

Копировал

Формат II

Формат	Зона	Листы	Обозначение	Наименование	Кол-во	Примеч.
				Документация		
12			409-29-61 ТН-1	030СБ Сборочный чертеж		
				Детали		
11	1		409-29-61 ТН-1	055 Кольцо	2	
11	2		409-29-61 ТН-1	056 Сектор	2	
11	3		409-29-61 ТН-1	057 Крышка	1	
				409-29-61 ТН-1		
				030		
Изм.	Лист	№ докум.	Подп.	Дата		
Разраб.	Хаскина	Ф.С.	4/178		Лист	Лист
Проб.	Галдышев	Ф.С.	18/78		1	
Руч.	Линник	Ф.С.	08/78		Тип простотомашин	
Н.контр.	Бак	Ф.С.	08/78		г. Киев	
Утв.	Линник	Ф.С.	08/78		ММ	

Инв. № подл. и дата выдачи. Инв. № подл. и дата выдачи.

Копировал

Формат II

Формат	Зона	Листы	Обозначение	Наименование	Кол-во	Примеч.
				Документация		
12			409-29-61 ТН-1	040СБ Сборочный чертеж		
				Детали		
11	1		409-29-61 ТН-1	061 Втулка	1	
11	2		409-29-61 ТН-1	062 Плечо	1	
11	3		409-29-61 ТН-1	063 Ручка	1	
				409-29-61 ТН-1		
				040		
Изм.	Лист	№ докум.	Подп.	Дата		
Разраб.	Хаскина	Ф.С.	4/178		Лист	Лист
Проб.	Галдышев	Ф.С.	18/78		1	
Руч.	Линник	Ф.С.	08/78		Тип простотомашин	
Н.контр.	Бак	Ф.С.	08/78		г. Киев	
Утв.	Линник	Ф.С.	08/78		ММ	

Инв. № подл. и дата выдачи. Инв. № подл. и дата выдачи.

Копировал

Формат II

20  
7607/14

Инв. № подл. Подл. и дата. Взам. инв. №. Инв. №. Итого. и дата.

№	Обозначение	Наименование	Куда входит			Примечание
			Обозначение	кол.	шт.	
1	409-29-61 ТН-1 000	Затвор секторный			1	
2						
3	409-29-61 ТН-1 010	Корпус			1	
4	409-29-61 ТН-1 020	Корпус			1	
5	409-29-61 ТН-1 030	Затвор			1	
6	409-29-60 ТН-1 040	Рычаг			1	
7						
8						
9						
10						
11						
12						
13						
14						
15						
16						
17						
18						
19						
20						
21						
22						
23						
24						

Изм.	Лист	№ док. м.	Подп.	Дата	409-29-61 ТН-1 000ВС <b>Затвор секторный</b> Ведомость спецификации	Лист	Лист	Листов
Разраб.	Хаскина	В.С.	08.78					
Проб.	Гальштейн	В.С.	08.78					
Рук.	Линник	В.С.	08.78					
И. контр.	Бак	В.С.	08.78					
Утв.	Линник	В.С.	08.78					

Копировал г. Киев ММ

№	Наименование	Обозначение документа на поставку	Поставщик	Куда входит (обозначение)	Количество			Примечание
					на из-делие	в котл. на ре-гулир.	всего	
1	Крепежные изделия							
2								
3	Болт М8х10.46	ГОСТ 7798-70			52		52	
4	М8х20.46				24		24	
5	М8х40.46				3		3	
6	М16х40.46				24		24	
7								
8	Гайка М16.5	ГОСТ 5915-70			24		24	
9								
10	Шайба 8.65Г	ГОСТ 6402-70			21		21	
11	16.65Г				24		24	
12								
13	Шайба 8.01	ГОСТ 11371-68			58		58	
14								
15								
16								
17								
18								
19								
20								
21								
22								
23								
24								
25								
26								

Изм.	Лист	№ док. м.	Подп.	Дата	409-29-61 ТН-1 000ВП <b>Затвор секторный</b> Ведомость закупных изделий	Лист	Лист	Листов
Разраб.	Хаскина	В.С.	08.78					
Проб.	Гальштейн	В.С.	08.78					
Рук.	Линник	В.С.	08.78					
И. контр.	Бак	В.С.	08.78					
Утв.	Линник	В.С.	08.78					

Копировал Трибинская г. Киев ММ

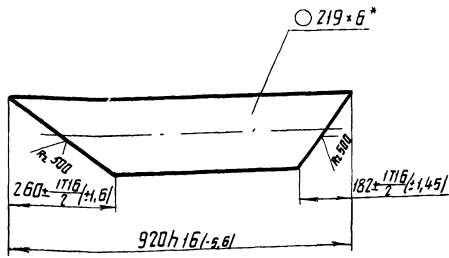

\* Размер для справок

409-29-61 ТН-13 002					Лист	Масса	Масштаб
<b>Патрубок</b>						27	1:10
Узм	Лист	Исполн	Подп	Дата			
Разраб	Исч	Валодов	В.С.	27.07.78			
Проб	Талия	В.В.	С.С.	08.08.78			
Уконтр	Бурле	В.С.	С.С.	08.08.78			
Руч	Талия	В.В.	С.С.	08.08.78			
И.контр	Христяк	В.С.	С.С.	08.08.78			
Утв.							
Труба 219x6 ГОСТ 8732-70					Циркопрограшма		
А.С. Зис ГОСТ 8731-74					г. Киев		
					Формат И		

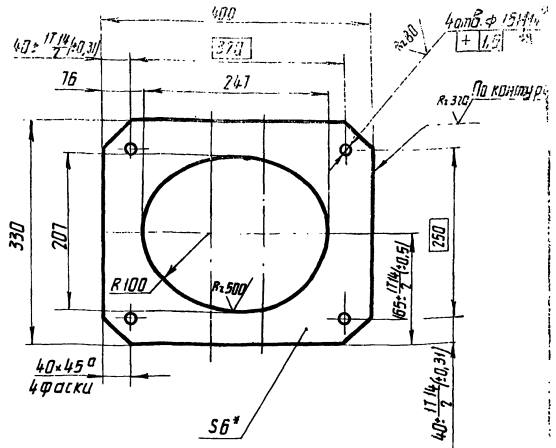

1. \* Размер для справок
2. Неуказанные предельные отклонения размеров: отверстий H16, вала h16, остальных  $\pm \frac{IT_7}{2}$

Узм. Лист Исполн. Подп. Дата

409-29-61 ТН-13 003					Лист	Масса	Масштаб
<b>Фланец</b>						5	1:5
Узм	Лист	Исполн	Подп	Дата			
Разраб	Исч	Валодов	В.С.	27.07.78			
Проб	Талия	В.В.	С.С.	08.08.78			
Уконтр	Бурле	В.С.	С.С.	08.08.78			
Руч	Талия	В.В.	С.С.	08.08.78			
И.контр	Христяк	В.С.	С.С.	08.08.78			
Утв.							
Лист 5-ПН-610СТ19903-74					Циркопрограшма		
Ст Зис. ГОСТ 14637-69					г. Киев		
					Формат И		

92000-13  
409-29-61  
ТН-13

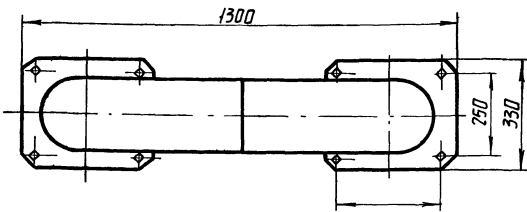
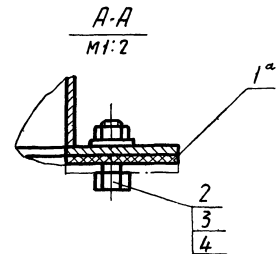
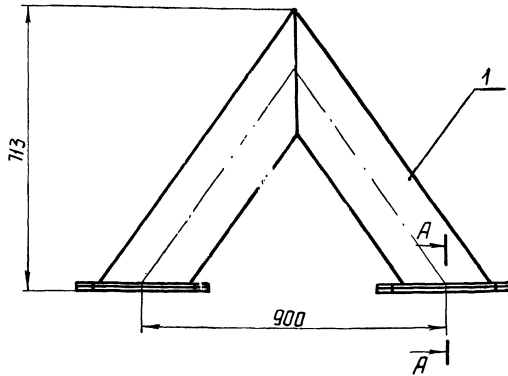

Размеры для справок.

22  
7607/14

409-29-61 ТН-13 000сб					Лист	Масса	Масштаб
<b>Труба соединительная</b>						65	1:10
<b>Сборачный чертеж</b>					Лист	Листов 1	
Узм	Лист	Исполн	Подп	Дата			
Разраб	Исч	Валодов	В.С.	27.07.78			
Проб	Талия	В.В.	С.С.	08.08.78			
Уконтр	Бурле	В.С.	С.С.	08.08.78			
Руч	Талия	В.В.	С.С.	08.08.78			
И.контр	Христяк	В.С.	С.С.	08.08.78			
Утв.	Линник	В.С.	С.С.	08.08.78			
Труба 219x6 ГОСТ 8732-70					Циркопрограшма		
					г. Киев		
					Формат И		

Копир Оленик

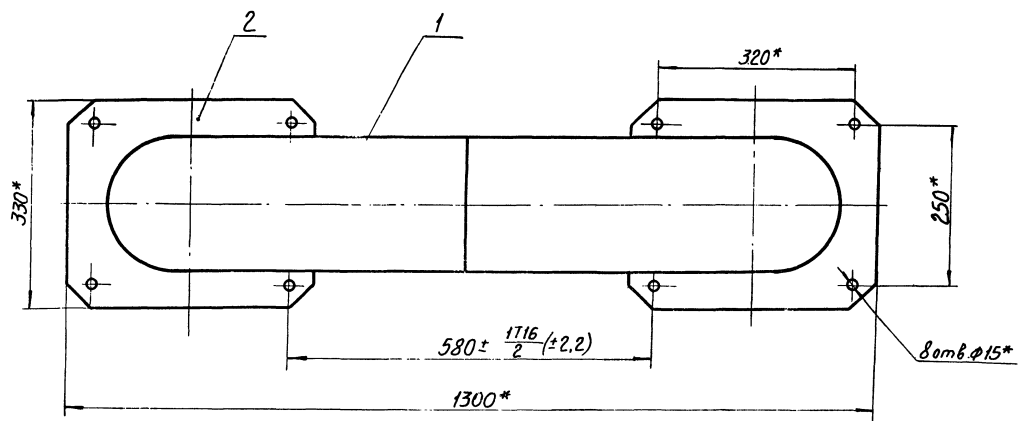
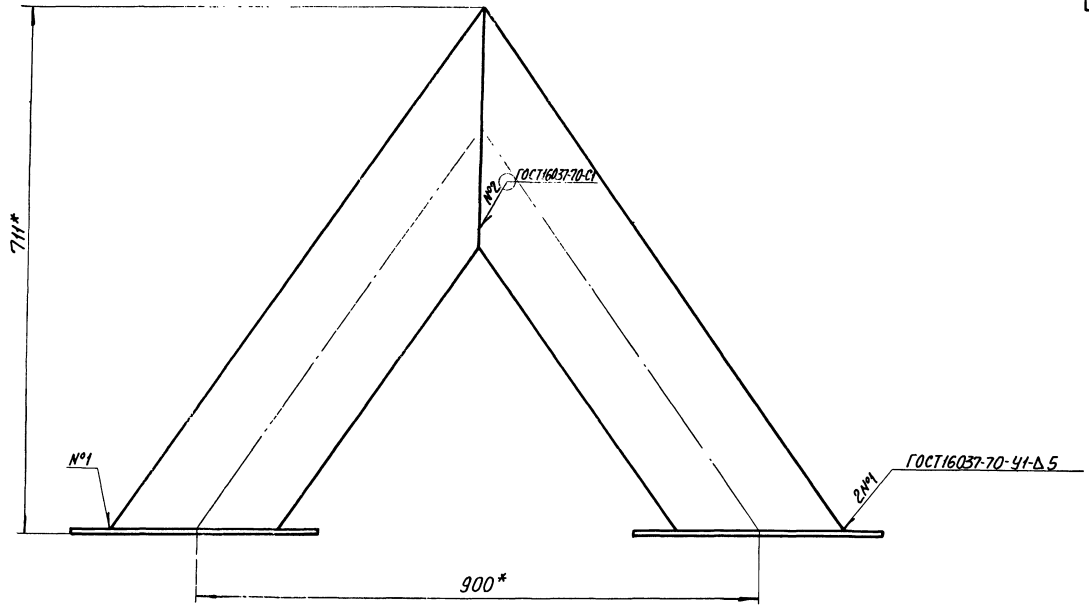

1.\* Размеры для справок.

2. Масса наплавленного металла - 0,15 кг.

23  
7607/14

					409-29-61-010СБ ТН-13			
Изм.	Лист	№ докум.	Подп.	Дата	<b>Раструб</b> Сборочный чертёж	Лит.	Масса	Масштаб
							64	1:5
Разраб.	Ис.	Ис.	Ис.	Ис.		Лист	Листов	
Пров.	Ис.	Ис.	Ис.	Ис.		Гипростратмашин		
Т. контр.	Ис.	Ис.	Ис.	Ис.		г. Киев		
Рук.	Ис.	Ис.	Ис.	Ис.	(M)			
Н. контр.	Ис.	Ис.	Ис.	Ис.				
Утв.	Ис.	Ис.	Ис.	Ис.				





Име. № подл. (подл. и дата) (в том числе № инв. № подл. и дата)

№ строки	Обозначение	Наименование	Куда входит		Объем Кол.	Примечание
			Обозначение	кол		
1	409-29-61 ТН-13 000	Труба соединительная			1	
2						
3	409-29-61 ТН-13 010	Раструб			1	
4						
5						
6						
7						
8						
9						
10						
11						
12						
13						
14						
15						
16						
17						
18						
19						
20						
21						
22						
23						
24						

				409-29-61 ТН-13 000ВС				
Изм.	Лист	№ докум.	Подп.	Дата	Труба соединительная. Ведомость спецификации	Лист	Лист	Листов
				18.12				1
Разработ.		Неволодова	Н.С.	02.78				
Пров.		Татимова	А.С.	02.78				
Рук.		Татимова	А.С.	02.78				
Н.контр.		Христюк	Л.И.	02.78				
Утв.		Линник	Л.И.	02.78				
Копировал						г. Киев ММ Формат 12		

Име. № подл. (подл. и дата) (в том числе № инв. № подл. и дата)

№ строки	Наименование	Обозначение документа на поставку	Поставщик	Куда входит (обозначение)	Количество			Примечание
					на из-делие	в комп. лекты	на ре-зулт.	
1	Крепежные изделия							
2								
3	Болт М12х30.46	ГОСТ 7798-70		409-29-61 ТН-13 000	8		8	
4								
5	Гайка М12.5	ГОСТ 5915-70		409-29-61 ТН-13 000	8		8	
6								
7	Шайба 12.01	ГОСТ 11371-68		409-29-61 ТН-13 000	8		8	
8								
9								
10								
11								
12								
13								
14								
15								
16								
17								
18								
19								
20								
21								
22								
23								
24								
25								
26								

				409-29-61 ТН-13 000ВН				
Изм.	Лист	№ докум.	Подп.	Дата	Труба соединительная Ведомость покупных изделий	Лист	Лист	Листов
				18.12				1
Разработ.		Неволодова	Н.С.	02.78				
Пров.		Татимова	А.С.	02.78				
Рук.		Татимова	А.С.	02.78				
Н.контр.		Христюк	Л.И.	02.78				
Утв.		Линник	Л.И.	02.78				
Копировал						г. Киев ММ Формат 12		

409-29-61  
ТН-19  
000 СБ

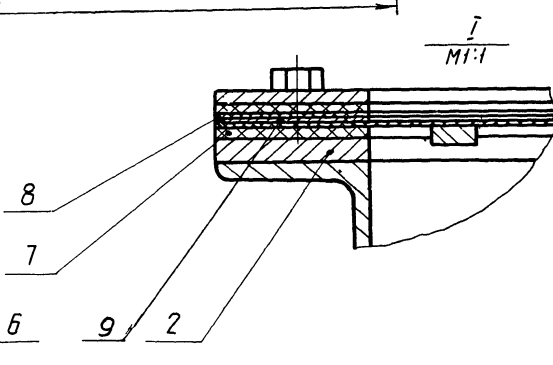
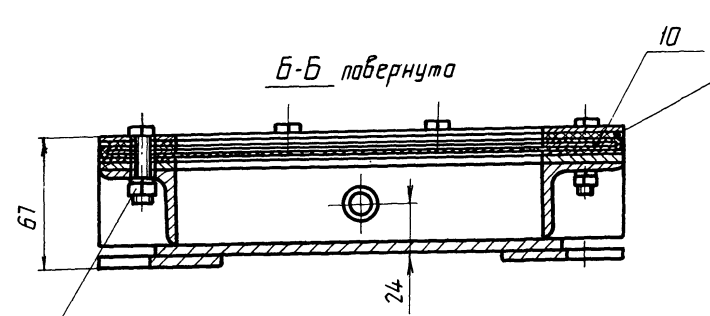
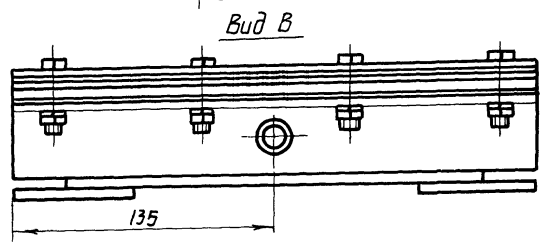
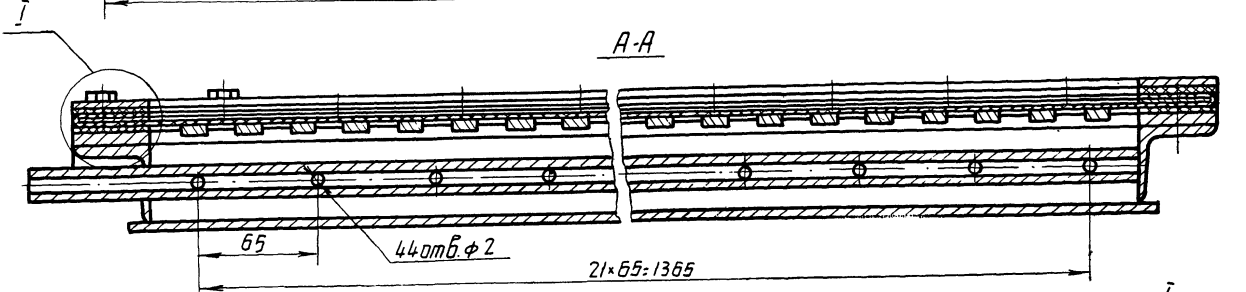
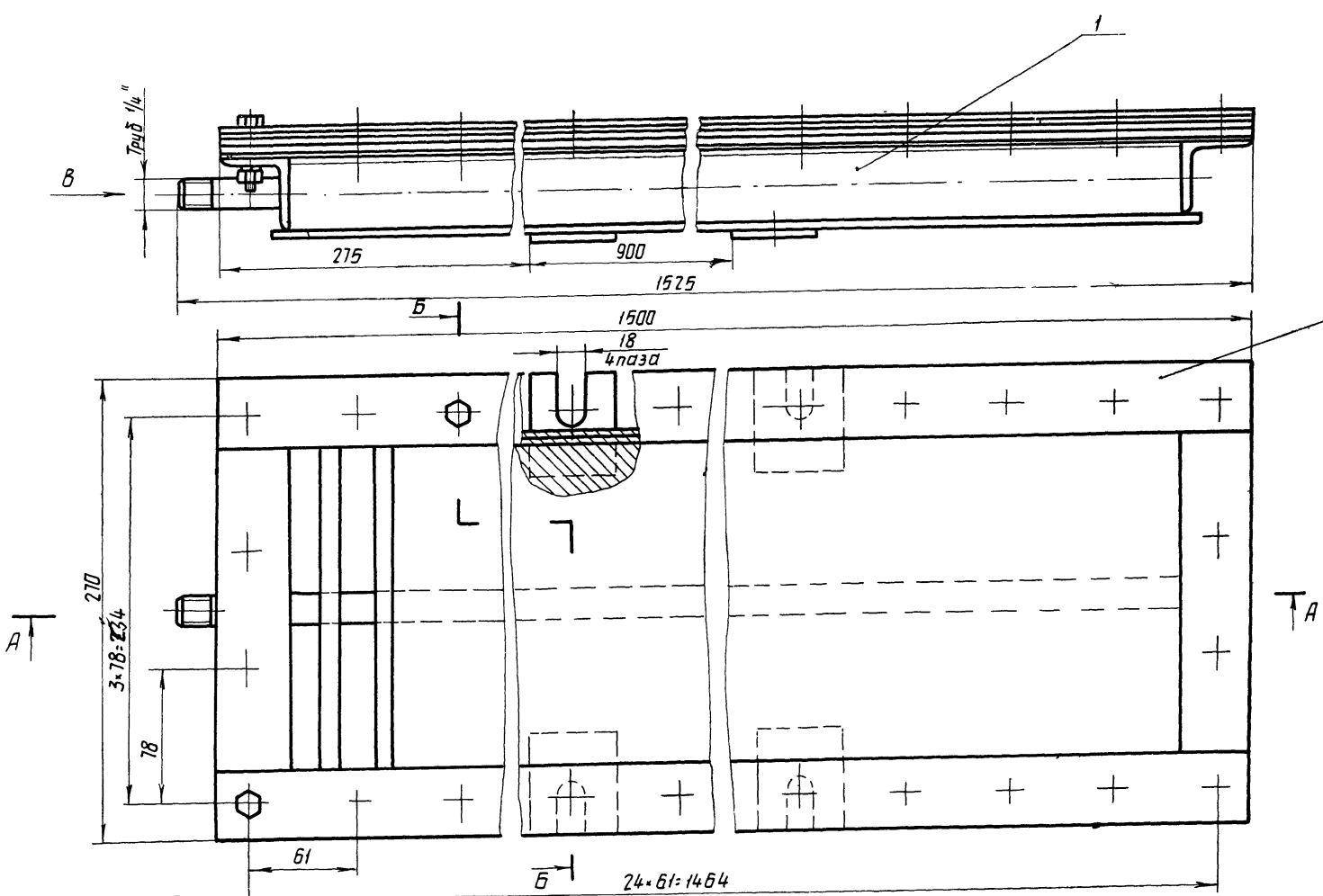

Размеры для справок

11  
12  
13

26  
7607/14

				409-29-61 ТН-19		000 СБ	
Изм	Лист	№ докум.	Побл.	Дата	Лит.	Масса	Масштаб
Разраб	Усманова	ЖЗ	30.1.78			40	1:2
Проб	Татимба		1.08.78				
Т.контр	Бурле		1.08.78				
Р.контр	Линник		1.08.78				
Н.контр	Христак		08.78				
Утв.	Линник		1.2.78				
					Лист 40		
					Листа в 1		
					Гипрастрамшина		
					г. Киев		
					Формат 2		

Аэродоражка  
Сборочный чертеж





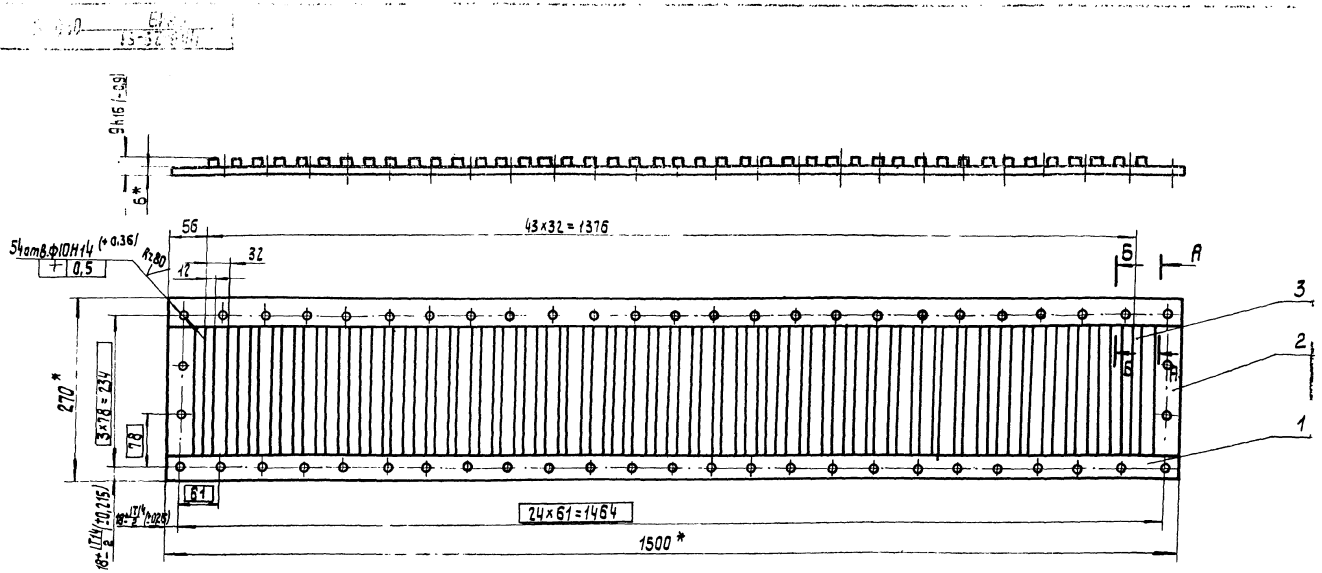

A-A  
M 1:1



4 №7 ГОСТ 5264-69-С2

B-B  
M 1:1



61 №1 ГОСТ 5264-69-У3

- \* Размеры для справок.
2. Неуказанные предельные отклонения размеров:  $\pm \frac{1716}{2}$ .
3. Масса наплавленного металла - 1,1 кг

					409-29-61 ТН-19		020 СБ	
Изм.	Лист	№ докум.	Подп.	Дата	Лит.	Масса	Материал	
Разраб.	Усманова			19.08.78		11	1:5	
Проб.	Патимова			19.08.78				
Т.контр.	Бурле			19.08.78				
Рук.	Патимова			19.08.78				
И.контр.	Христюк			19.08.78				
Утв.	Линник			19.08.78				
Поддан Сборочный чертёж					Лист	Листов 1		
					Испрограммирована г. Киев			
Калировка: Усова					Формат 12			

409-29-61  
ТН-19  
030 СБ

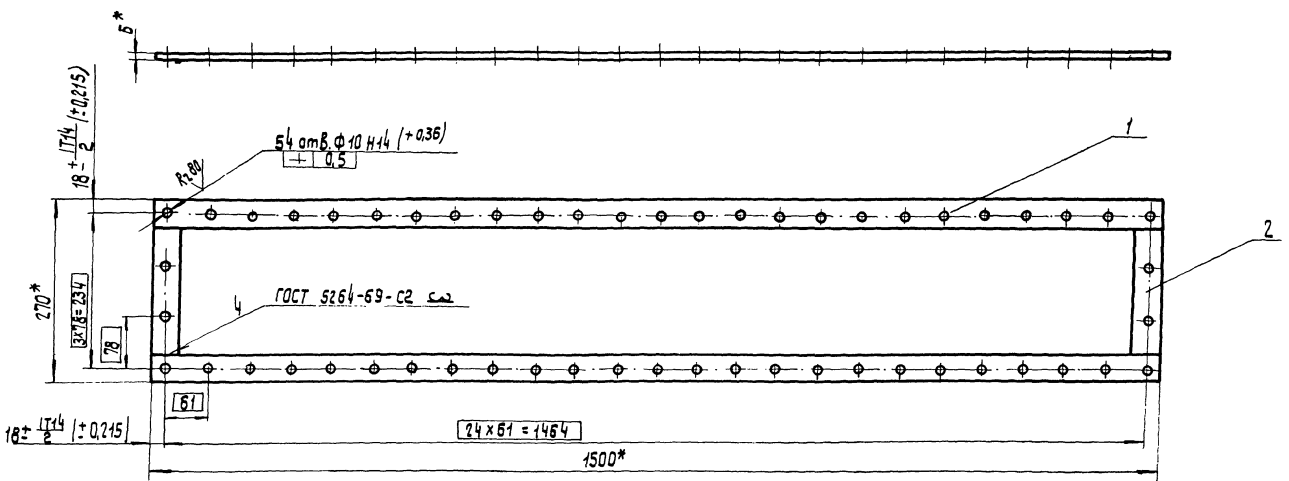

- \* Размеры для справок.
2. Масса наплавленного металла - 0,4 кг.

					409-29-61 ТН-19		030 СБ	
Изм.	Лист	№ докум.	Подп.	Дата	Лит.	Масса	Материал	
Разраб.	Усманова			19.08.78		42	1:5	
Проб.	Патимова			19.08.78				
Т.контр.	Бурле			19.08.78				
Рук.	Патимова			19.08.78				
И.контр.	Христюк			19.08.78				
Утв.	Линник			19.08.78				
Рама прижимная Сборочный чертёж					Лист	Листов 1		
					Испрограммирована г. Киев			
Калировка: Усова					Формат 12			

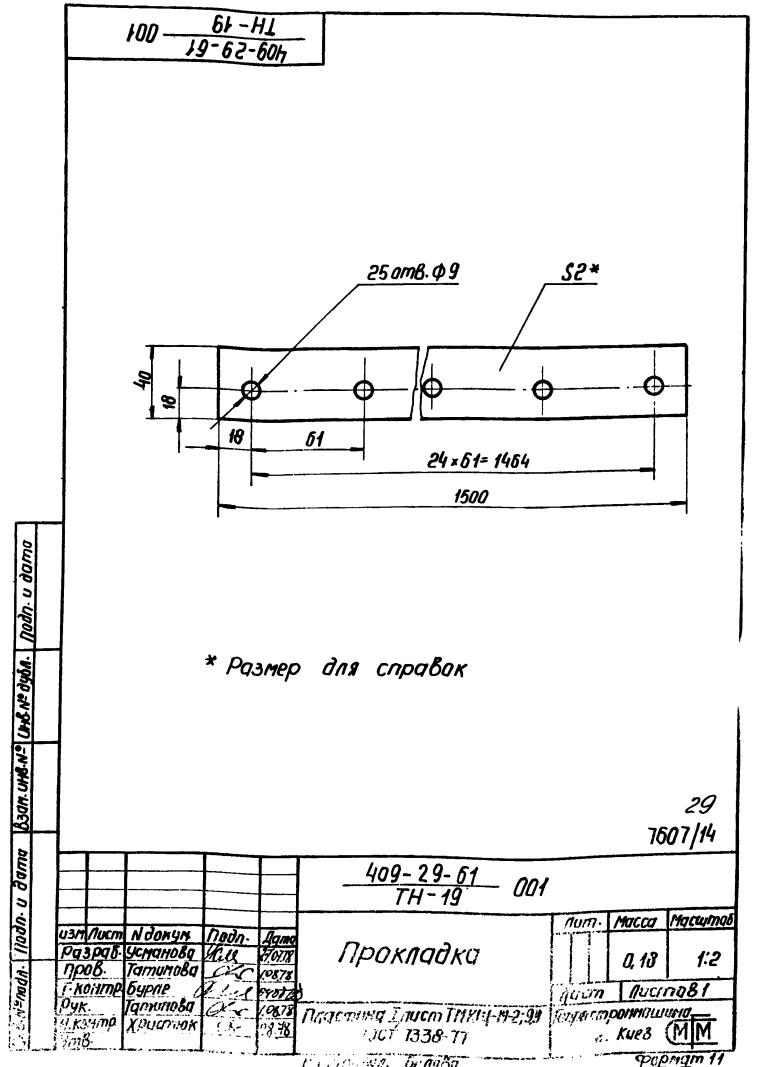
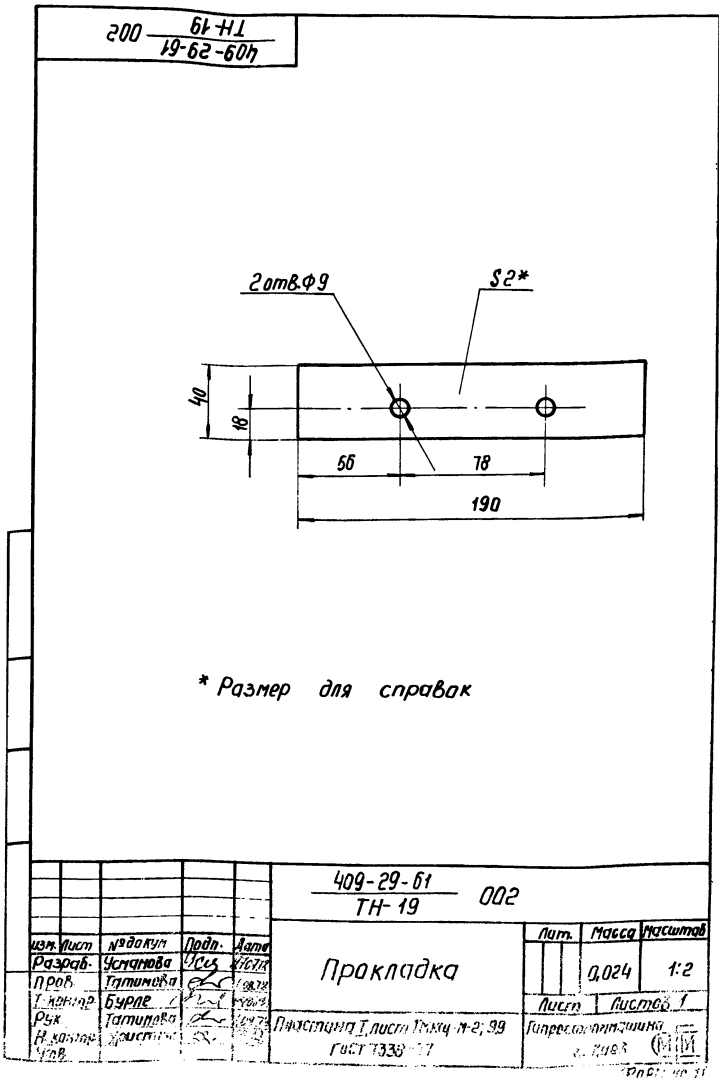
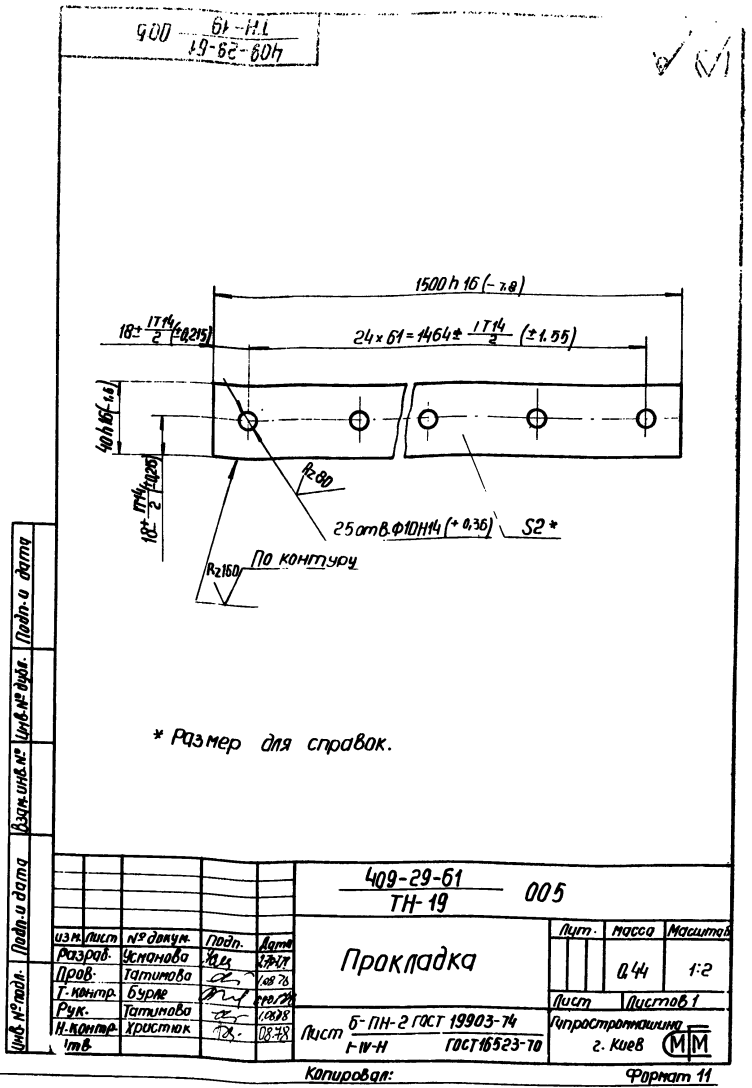
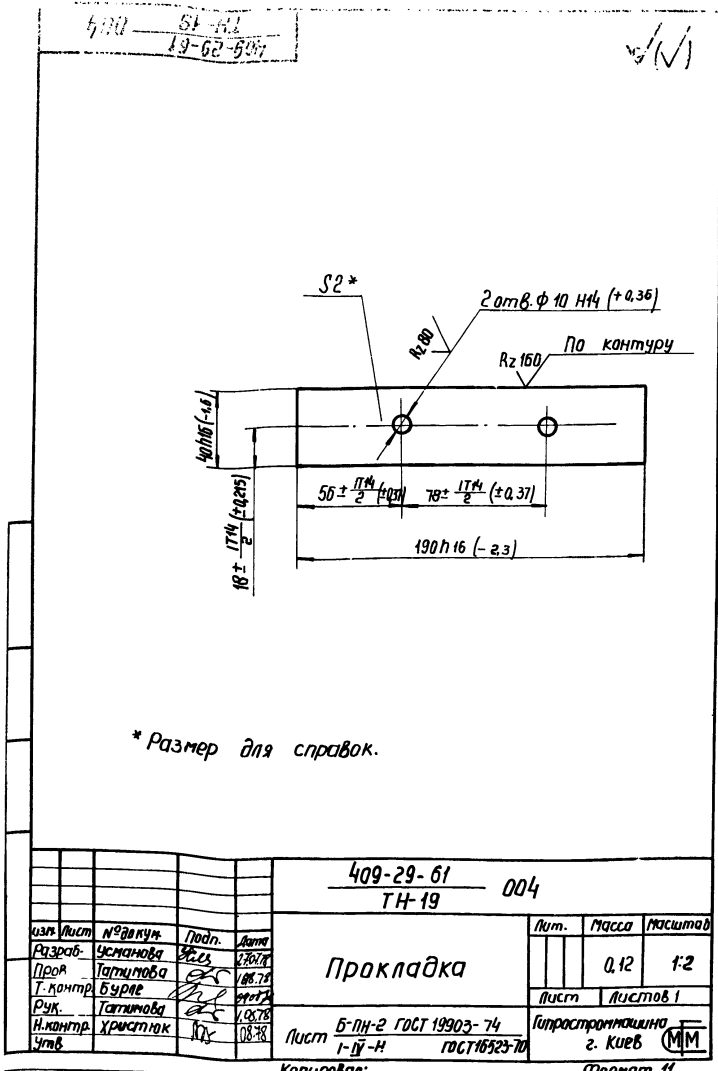

29  
1607/14

№ лист	№ док.	№ из.	Обозначение	Пояснение	М	Примеч.
				Документация		
12			409-29-61 ТН-19 030 С6	Сборочный чертеж		
				Детали		
54	1		409-29-61 ТН-19 015	Планка Полоса БЭ 6x40 ГОСТ 103-76 Ст.3 кл ГОСТ 535-58 L = 1500 h 16 - 7,8/	2	2,8 кг
54	2		409-29-61 ТН-19 016	Планка Полоса БЭ 6x40 ГОСТ 103-76 Ст.3 кл ГОСТ 535-58 L = 186 h 16 / - 2,5/	2	0,35 кг
			409-29-61 ТН-19 030			
Изм. лист			№ докум.	Подп.	Дата	
Разраб. /			Усманова	В.С.	20.08	
Проб. /			Татимова	В.С.	21.08.78	
Рук. /			Татимова	В.С.	08.79	
Н. контр. /			Христюк	В.С.	08.79	
Утв. /			Линник	В.С.	08.79	
Имя, отчество, Подп. и дата				Лит.		Лист
				Листов		1
Имя, отчество, Подп. и дата				Гипрастратмашин		
				г. Киев		ММ
Имя, отчество, Подп. и дата				Копировал: Усова		Формат 11

500 61-НЛ  
19-62-607

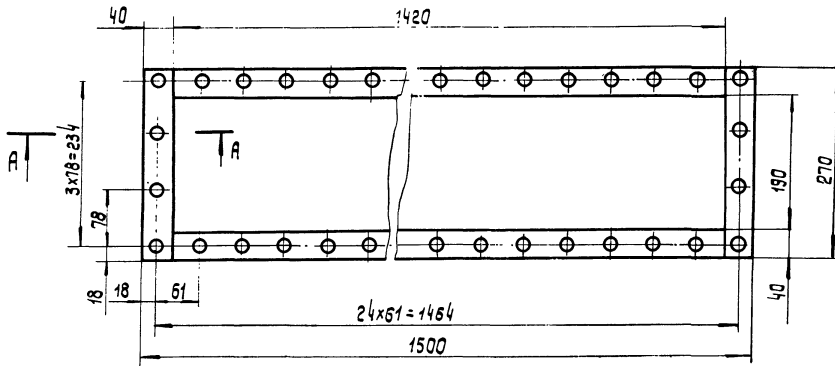

Развертка  
М 1:10

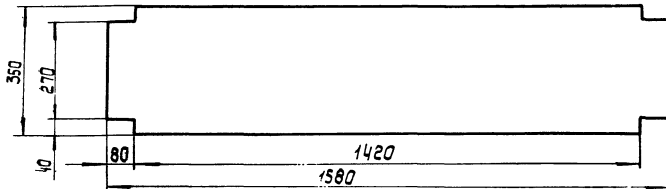

30  
7607/14

			409-29-61 ТН-19 003			Лит.	Масса	Масштаб
Изм. лист			№ докум.	Подп.	Дата			
Разраб. /			Усманова	В.С.	20.08		0,06	1:5
Проб. /			Татимова	В.С.	21.08.78			
Н. контр. /			Бурле	В.С.	08.78			
Рук. /			Татимова	В.С.	08.78			
Н. контр. /			Христюк	В.С.	08.79			
Утв. /			Линник	В.С.	08.79			
Имя, отчество, Подп. и дата				Перегородка		Лит.		Лист
				Ткань капроновая		Листов		61
				Артыкул 1545		г. Киев		ММ

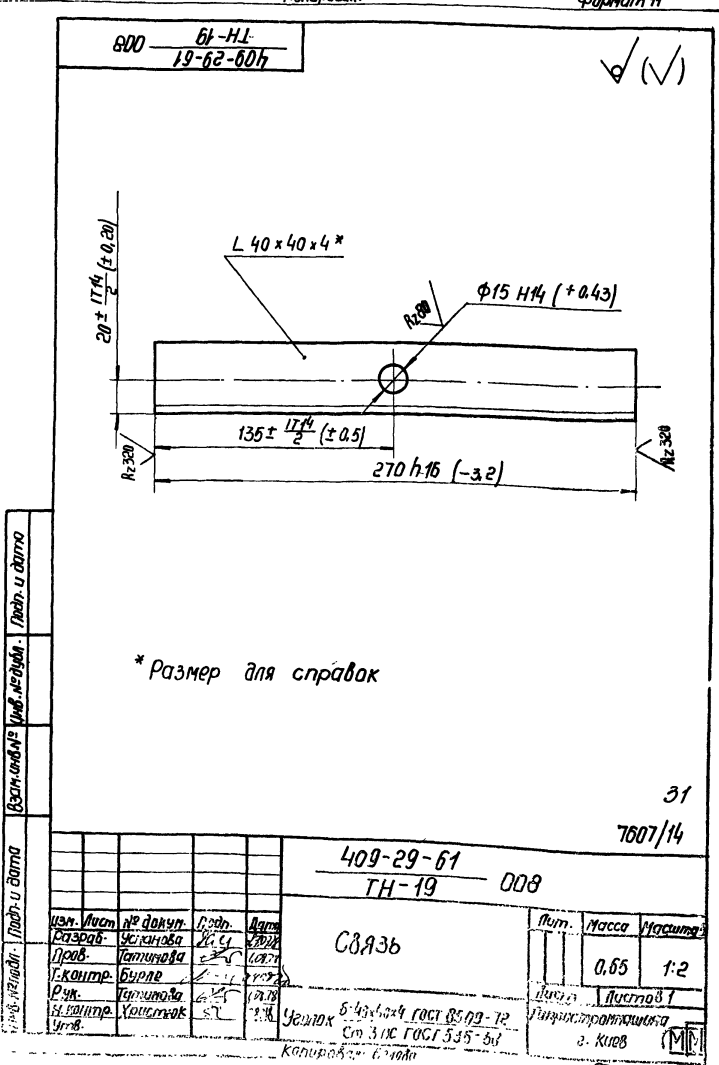
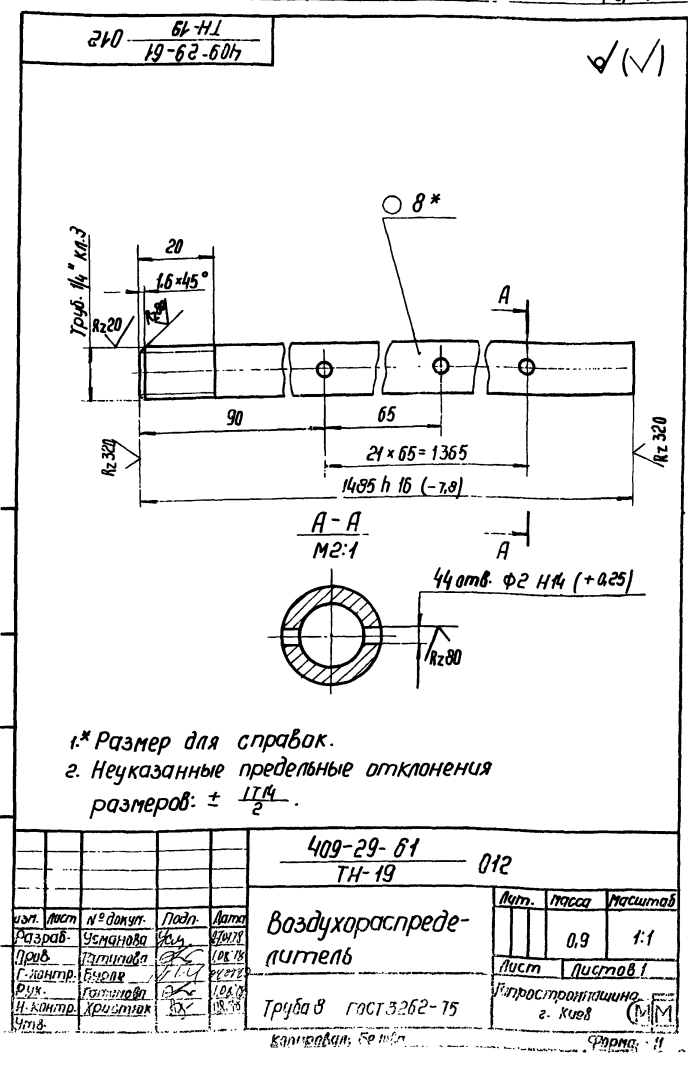
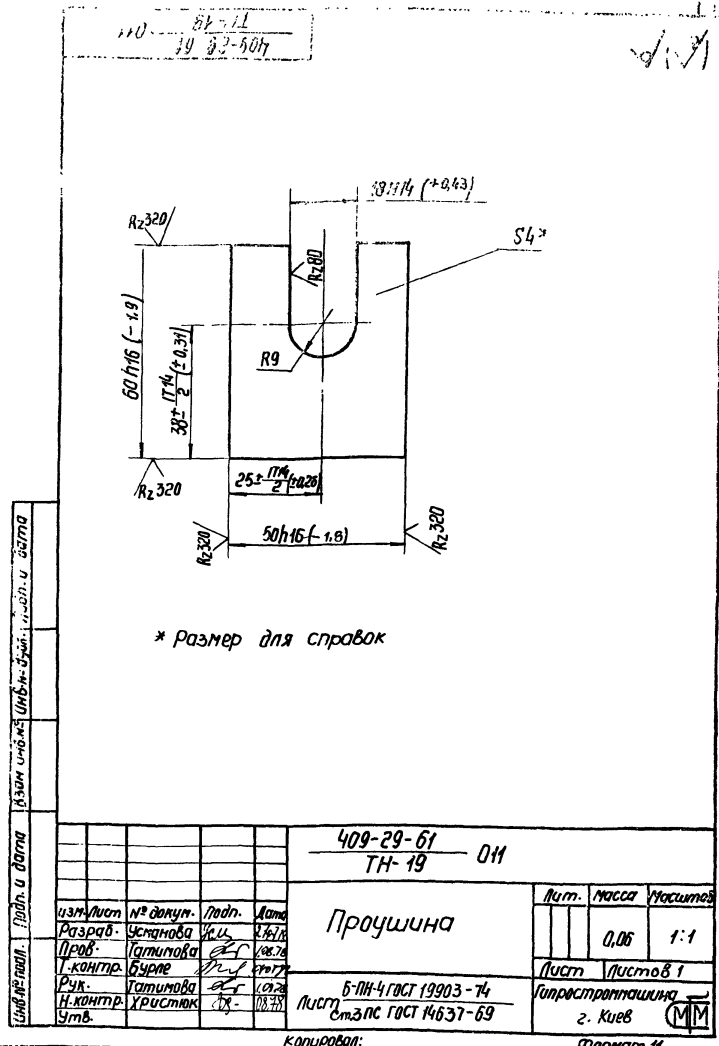
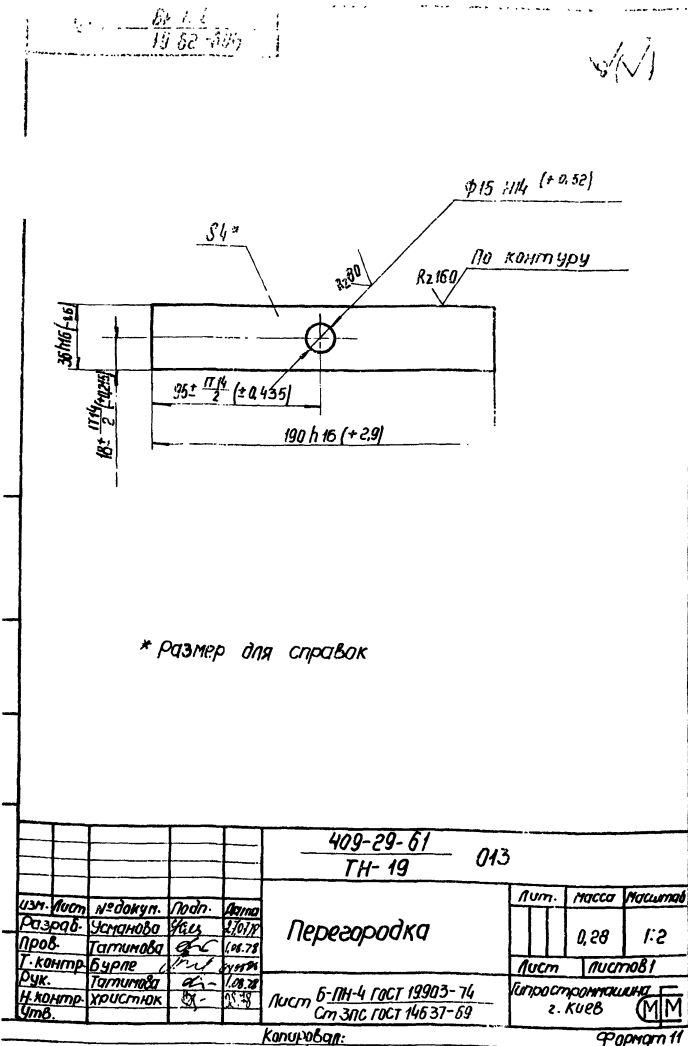



Формат	Зона	Лист	Обозначение	Наименование	Кол-во	Примеч.	
				<u>Документация</u>			
22			409-29-61 ТН-19 - 000СБ	Сборочный чертеж.			
12			409-29-61 ТН-19 - 000ВС	Ведомость спецификаций			
12			409-29-61 ТН-19 - 000ВП	Ведомость покупных изделий.			
				<u>Сборочные единицы</u>			
11	1		409-29-61 ТН-19 - 010	Корпус	1		
11	2		409-29-61 ТН-19 - 020	Поддон	1		
11	3		409-29-61 ТН-19 - 030	Рама прижимная	1		
				<u>Детали</u>			
11	6		409-29-61 ТН-19 - 001	Прокладка	4		
11	7		409-29-61 ТН-19 - 002	Прокладка	4		
12	8		409-29-61 ТН-19 - 003	Перегородка	2		
11	9		409-29-61 ТН-19 - 004	Прокладка	2		
11	10		409-29-61 ТН-19 - 005	Прокладка	2		
			409-29-61 ТН-19 - 000				
Изм.	Лист	№ докум.	Подп.	Дата	Лит.	Лист	Листов
Разраб.	Установив	Усов	10/15			1	2
Пров.	Татимова	11.08.78			Гипростратмашинно		
Рук.	Татимова	08.78			г. Киев		
Н. контр.	Христюк	08.78			ММ		
Утв.	Линник	08.78					

Формат	Зона	Лист	Обозначение	Наименование	Кол-во	Примеч.	
				<u>Документация</u>			
12			409-29-61 ТН-19 - 020СБ	Сборочный чертеж.			
				<u>Детали</u>			
Б4	1		409-29-61 ТН-19 - 015	Планка Полоса Б-2,6x40 ГОСТ 103-76 Ст 3пс ГОСТ 535-58 L=1500h16(-7,8)	2	2,8кг	
Б4	2		409-29-61 ТН-19 - 016	Планка Полоса Б-2,6x40 ГОСТ 103-76 Ст 3пс ГОСТ 535-58 L=186h16(-2,5)	2	0,35кг	
Б4	3		409-29-61 ТН-19 - 017	Перегородка Полоса Б-2,6x12 ГОСТ 103-76 Ст 3пс ГОСТ 535-58 L=190h16(-2,9)	44	0,1кг	
			409-29-61 ТН-19 - 020				
Изм.	Лист	№ докум.	Подп.	Дата	Лит.	Лист	Листов
Разраб.	Установив	Усов	11/15			1	1
Пров.	Татимова	08.78			Гипростратмашинно		
Рук.	Татимова	08.78			г. Киев		
Н. контр.	Христюк	08.78			ММ		
Утв.	Линник	08.78					

Формат	Зона	Лист	Обозначение	Наименование	Кол-во	Примеч.	
				<u>Стандартные изделия</u>			
		11		Болт М8x35,46 ГОСТ 7798-70	54	0,026кг	
		12		Гайка М8,5 ГОСТ 5915-70	54	0,324кг	
		13		Шайба 8,65Г ГОСТ 6402-70	54	0,054кг	
			409-29-61 ТН-19 - 000				
Изм.	Лист	№ докум.	Подп.	Дата	Лит.	Лист	Листов
Разраб.	Установив	Усов	10/15			1	2
Пров.	Татимова	11.08.78			Гипростратмашинно		
Рук.	Татимова	08.78			г. Киев		
Н. контр.	Христюк	08.78			ММ		
Утв.	Линник	08.78					

Формат	Зона	Лист	Обозначение	Наименование	Кол-во	Примеч.	
				<u>Документация</u>			
22			409-29-61 ТН-19 - 010СБ	Сборочный чертеж.			
				<u>Детали</u>			
Б4	1		409-29-61 ТН-19 - 006	Балка Уголок Б-40x40x4 ГОСТ 8509-72 Ст 3пс ГОСТ 535-58 e=1420h16(-7,8)	2	7кг	
Б4	2		409-29-61 ТН-19 - 007	Связь Уголок Б-40x40x4 ГОСТ 8509-72 Ст 3пс ГОСТ 535-58 e=270h16(-3,2)	1	0,65кг	
11	3		409-29-61 ТН-19 - 008	Связь	1		
Б4	4		409-29-61 ТН-19 - 009	Опора Лист Б-11x4 ГОСТ 19903-74 Ст 3пс ГОСТ 14637-69 210h16(-2,9)x1440h16(-2,9)	1	9,5кг	
11	5		409-29-61 ТН-19 - 011	Проушина	4		
11	6		409-29-61 ТН-19 - 012	Воздухораспределитель	1		
11	7		409-29-61 ТН-19 - 013	Перегородка	3		
			409-29-61 ТН-19 - 010				
Изм.	Лист	№ докум.	Подп.	Дата	Лит.	Лист	Листов
Разраб.	Установив	Усов	11/15			1	1
Пров.	Татимова	08.78			Гипростратмашинно		
Рук.	Татимова	08.78			г. Киев		
Н. контр.	Христюк	08.78			ММ		
Утв.	Линник	08.78					

№ п/п	Наименование	Обозначение	Куда входит	Кол-во	Примечание
1	Аэродорожка				
2	Материал			1	
3	Материал			1	
4	Материал			1	
5	Материал			1	
6					
7					
8					
9					
10					
11					
12					
13					
14					
15					
16					
17					
18					
19					
20					
21					
22					
23					
24					

409-29-61		000BC	
ТН-19			
Изм.	Лист	№ докум.	Подп.
Разраб.	Установл.	Уч. №	Дата
Проб.	Техничава	№	№
Рук.	Уч. №	№	№
Н. контр.	Уч. №	№	№
Уч. №	Линник	№	№

Аэродорожка  
Ведомость спецификаций  
Копировал

Лит. Лист Листов  
1  
Гипроэкономинформация  
г. Киев (ММ)  
формат 12

№ п/п	Наименование	Обозначение документа на поставку	Поставщик	Куда входит (обозначение)	Количество			Примечание
					на изд.	в комп. на ре-легаль	на ре-легаль	
1	Крепежные изделия							
2								
3	Болт М8х3,5, 4,6	ГОСТ 7798-70			54		54	
4								
5	Гайка М8, 5	ГОСТ 5915-70			54		54	
6								
7	Шайба В. 65Г	ГОСТ 6402-70			54		54	
8								
9								
10	Ткань капроновая	Артикул 1545			0,128		0,128 кг	
11								
12								
13								
14								
15								
16								
17								
18								
19								
20								
21								
22								
23								
24								
25								
26								33

409-29-61		000BП	
ТН-19			
Изм.	Лист	№ докум.	Подп.
Разраб.	Установл.	Уч. №	Дата
Проб.	Техничава	№	№
Рук.	Уч. №	№	№
Н. контр.	Уч. №	№	№
Уч. №	Линник	№	№

Аэродорожка  
Ведомость покупных изделий  
Копировал

Лит. Лист Листов  
1  
Гипроэкономинформация  
г. Киев (ММ)  
формат 12

409-29-01  
ТН-20

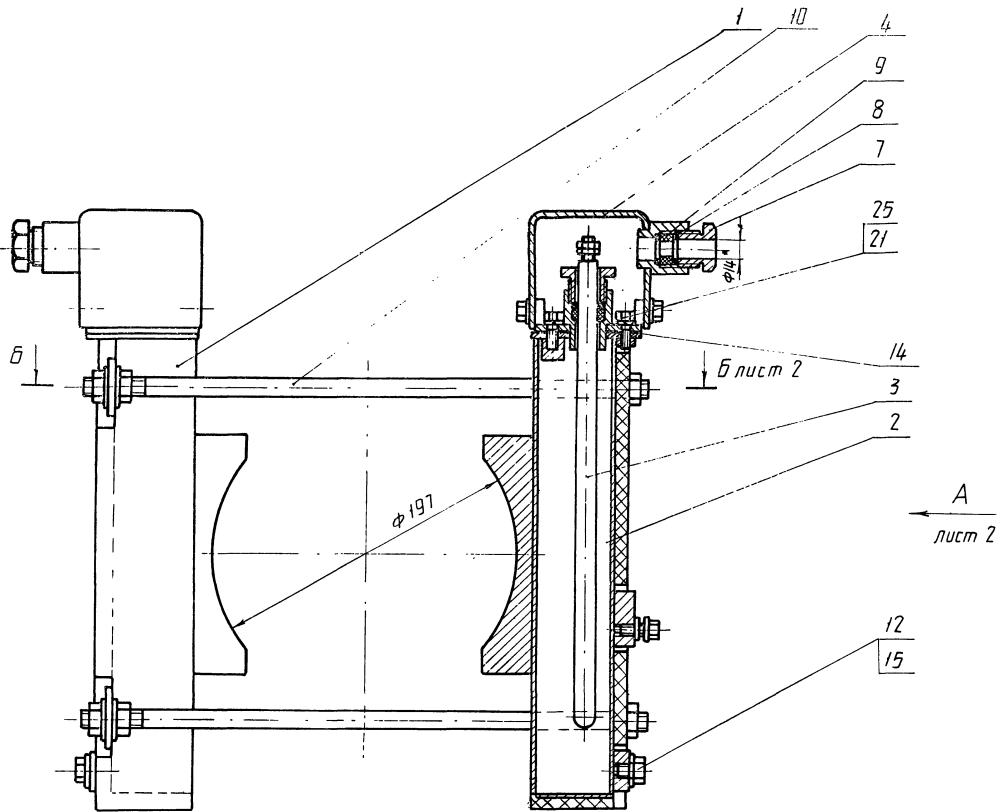

Техническая характеристика

1. Нагреватель:  
тип ТЭН-60А13/0,63И220 N439  
напряжение питания, В 220  
мощность, кВт 0,63  
количество, шт 2

2. Теплоноситель:  
вид масло трансформаторное  
ГОСТ 982-68  
объем, л 2,8

3. Габаритные размеры мм (не более):  
длина 445  
ширина 230  
высота 385

4. Масса без теплоносителя, кг (не более) 15

Технические требования.  
Размеры для справок.

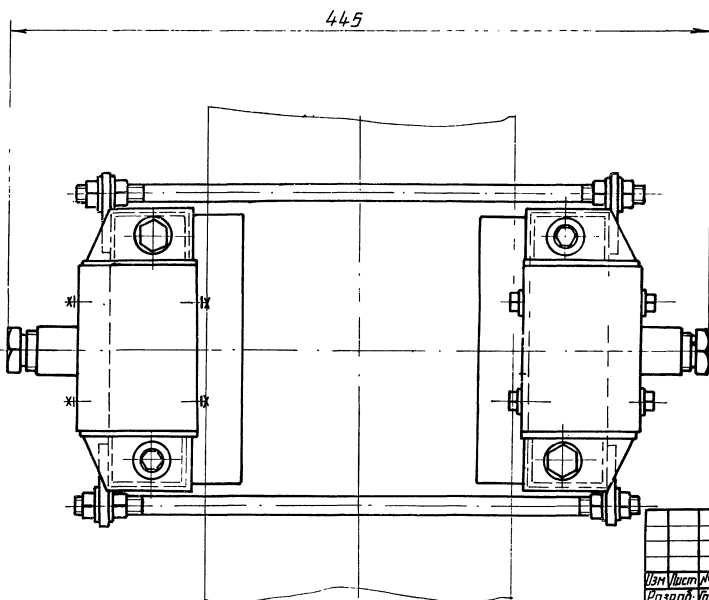

34  
7607/14

		409-29-01		000 СБ	
		ТН-20			
Изм.	Лист	№ докум.	Изд.	Дата	Обогреватель для
					20 и высоковольтного
					разгрузителя
					Сборочный чертеж
Разработчик	В.И.Сидоренко	Проверено	В.И.Сидоренко	Лист 1	Листа 67
Утверждено	В.И.Сидоренко	Дата	02.01.78	Информационно	
Рис.	Л.П.Павлова	Экз.	02.01.78	г. Киев	
Н.контр.	Христюк	Шт.	02.01.78	ММ	
Утв.	Линник	Шт.	02.01.78		

409-29-61-000 СБ  
74-20

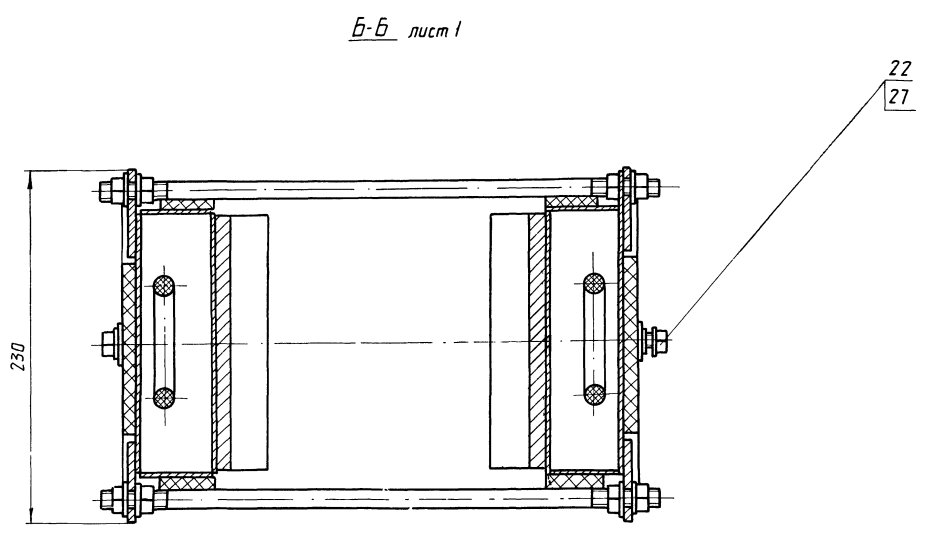
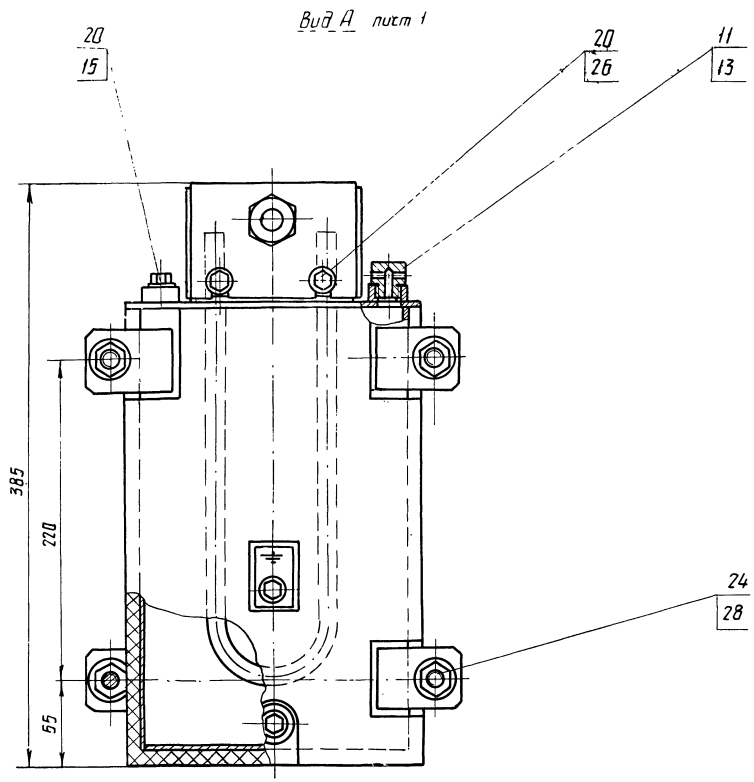

35  
7607/14

409-29-61-000 СБ 74-20						Лист	Масса	Масштаб
Изм	Лист	№ докум.	Подп.	Дата				
Разраб.	Про Б.	Инж. Думчев	С.С.	24.12				
Утверд.	Про Б.	Инж. Думчев	С.С.	24.12				
Контр.	Про Б.	Инж. Думчев	С.С.	24.12				
Рис.	Про Б.	Инж. Думчев	С.С.	24.12				
И.контр.	Про Б.	Инж. Думчев	С.С.	24.12				
П.контр.	Про Б.	Инж. Думчев	С.С.	24.12				
Кален.	Про Б.	Инж. Думчев	С.С.	24.12				
Лист 2	Листов 6							
Исполнительная						Киев		ММ



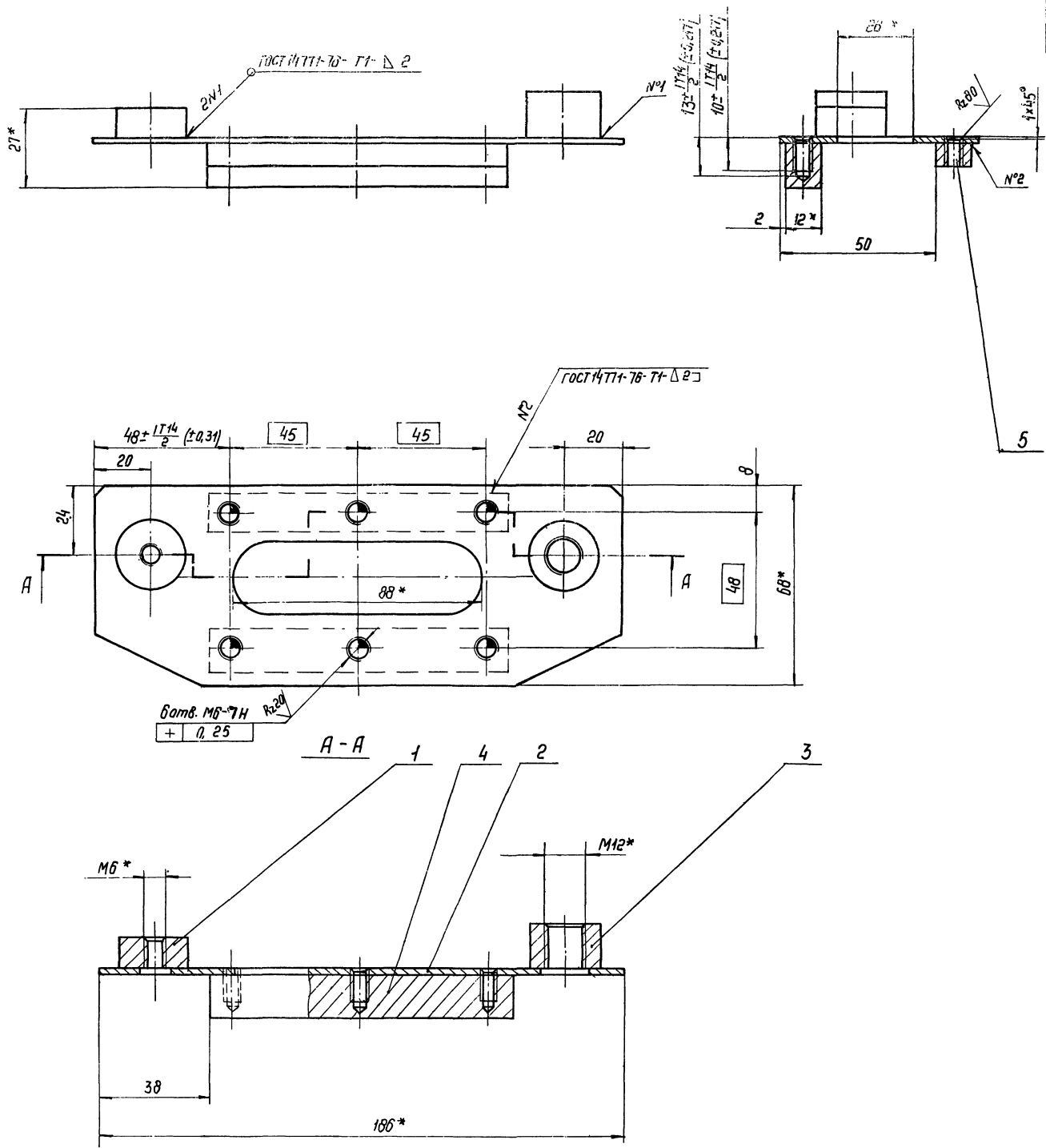

- 1.\* Размеры для справок
2. Неуказанные предельные отклонения размеров  $\pm IT_{16}$
3. масса наплавленного металла - 0,1 кг.

37  
7607/14

				409-29-61 ТН-20		020 СБ	
изм.	лист	№ докум.	подп.	дата	<b>Крышка</b> Сварочный чертеж		
Разраб.	Вальдичев	01.78	01.78	01.78			
Проб.	Гроздилов	01.78	01.78	01.78			
Г. контр.	Бурле	01.78	01.78	01.78			
Рис.	Татимова	01.78	01.78	01.78			
Н. контр.	Христюк	01.78	01.78	01.78	Лист 1 из 1 Институт «Укрспецтех» Киев		

ММ

409-29-61  
ТН-20



Таблица сварных швов

Номер шва	Условное обозначение	Требования к шву	Кол. швов
1	У4-Δ2		9
2	Т1-Δ2	по замкнутой линии	2
3	Т1-Δ2 □		2
4	Н1-Δ2 □		4

- Сварные швы по ГОСТ 14771-76
- Клей № 88 - НП ТУ 38-105-540-73
- \* Размеры для справок.
- Неуказанные предельные отклонения размеров ± 1/2.
- Покрытия:
  - грунтовка ГФ-020 красно-коричневая ГОСТ 4056-63. IV-C,
  - эмаль ПФ-115 серо-голубая ГОСТ 6465-76. IV-C,
  - Знак заземления нанести по трафарету эмалью красной НЦ-137А ГОСТ 6631-74
- После покрытия поверхность «В» зачистить до блеска и нанести смазку ПВК ГОСТ 19537-74
- После сварки, перед приклейкой теплоизоляционного картана проверить швы на водонепроницаемость. Течь не допускается
- Масса наплавленного металла 0,1 кг.

38  
7607/14

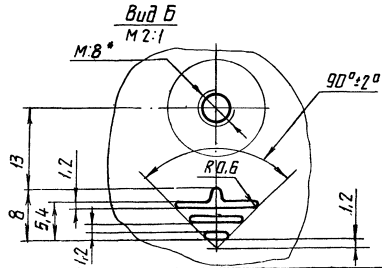
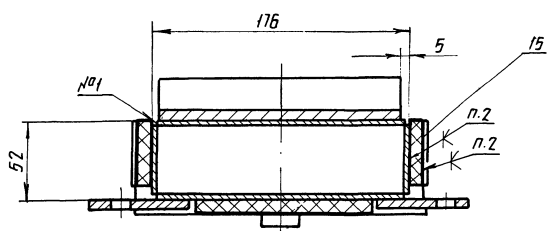
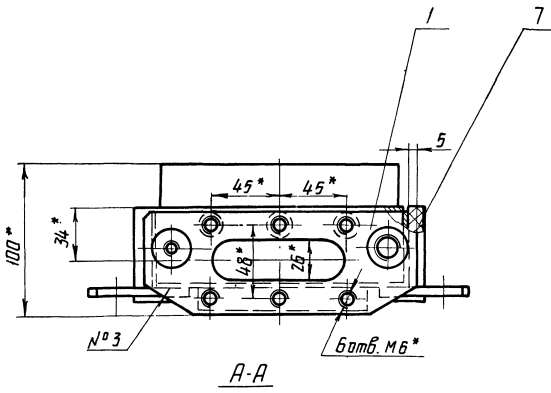
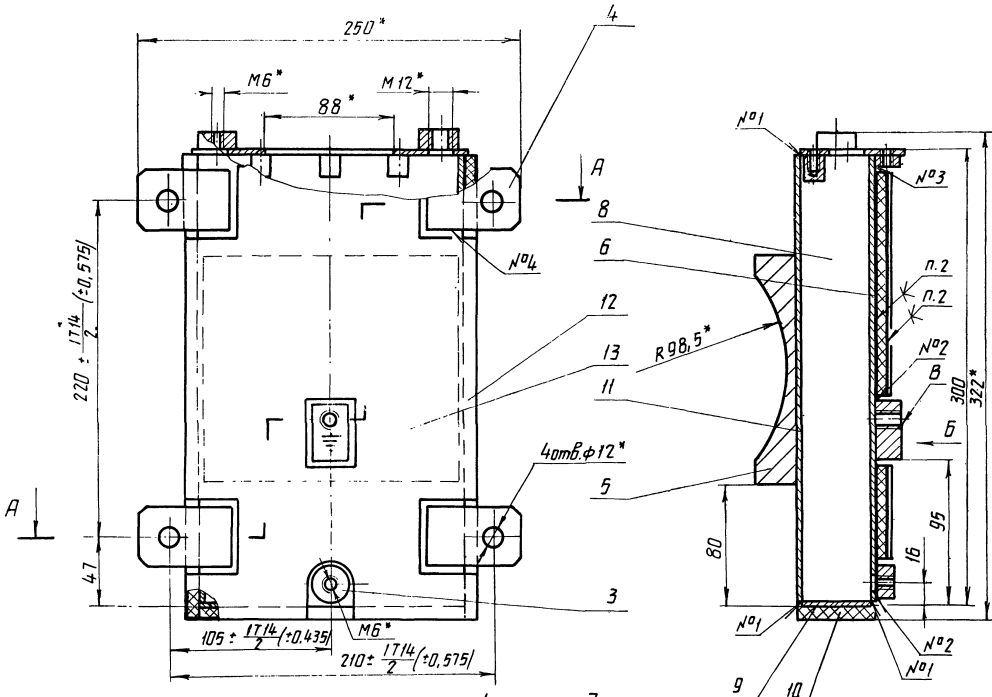
				409-29-61		030 СБ	
				ТН-20			
				<b>Бак</b>			
				Сварочный чертеж			
Изм.	Лист	№ докум.	Подп.	Дата	Лист	Всего	Листов
Разраб.	Проб.	Т.камп.	Рис.	И.камп.	Утв.	5	1:2
Гольдштейн	Трофимов	Вирле	Татилова	Христюк	Линник		
08.78	08.78	08.78	08.78	08.78	08.78		
						Испрострахишина г. Киев	

409-29-61 ТН-20

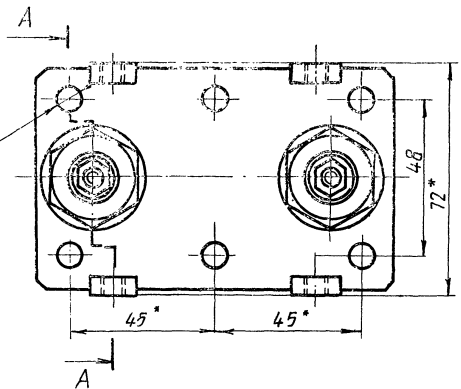
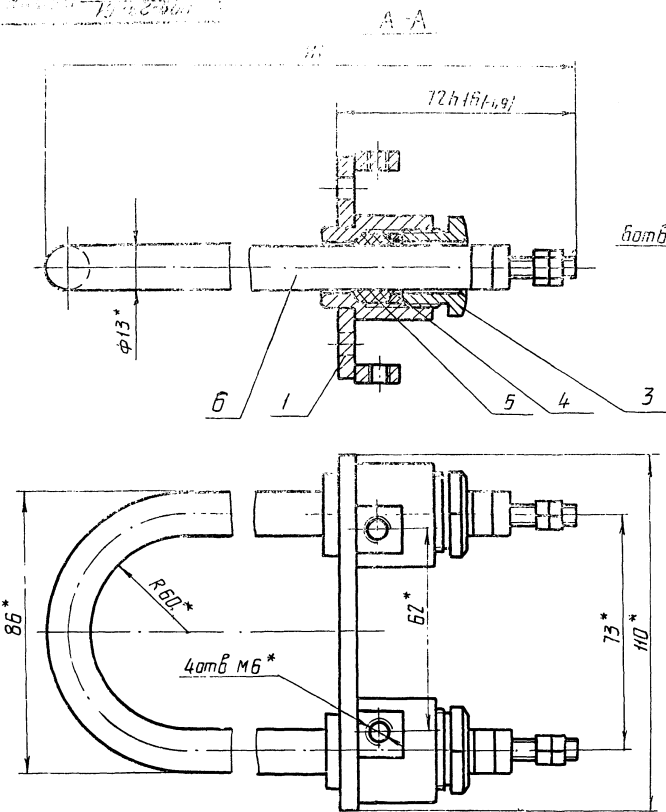

\* Размеры для справок

409-29-61		040 СБ		Лит.	Масса	Масштаб
ТН-20				1	1:1	
Обогреватель				Лист Листов 1		
Сварочный чертеж				Испрограммирована		
Копирабал				г. Киев		
				Формат 12		

409-29-61 ТН-20 050СБ

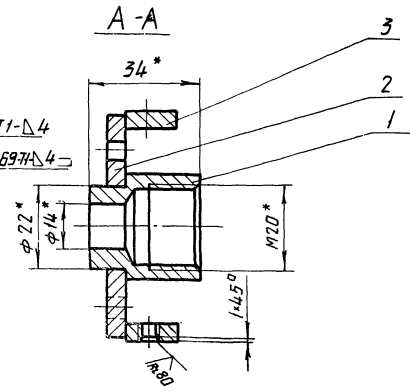
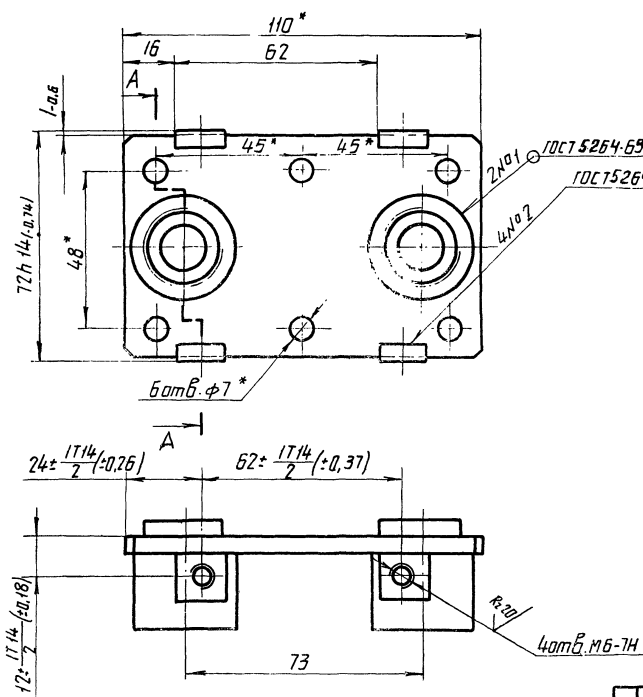

- \* Размеры для справок.
- Неуказанные предельные отклонения размеров по  $\pm \frac{17}{16}$ .
- Покрытие:  
Грунтэмка ГФ-020 красно-коричневая ГОСТ 4056-63 й С1  
Эмаль ПФ-115 серо-голубая ГОСТ 6465-76 й С1. 39  
4. Масса наплавленного металла - 0,06 кг 7607/14

409-29-61		050 СБ		Лит.	Масса	Масштаб
ТН-20				1	1:1	
Корпус				Лист Листов 1		
Сварочный чертеж				Испрограммирована		
Копирабал				г. Киев		
				Формат 12		



409-29-61

112

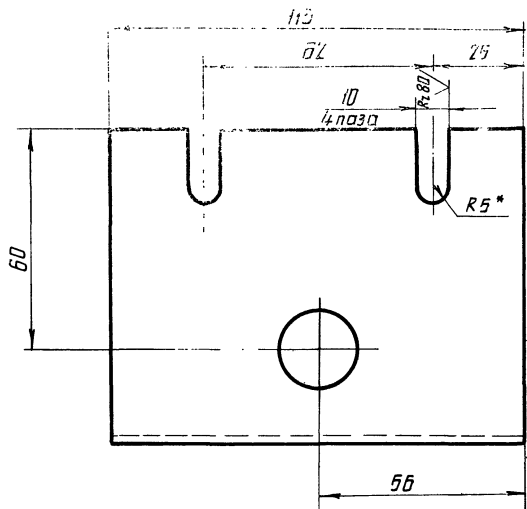

Развертка  
M1:2

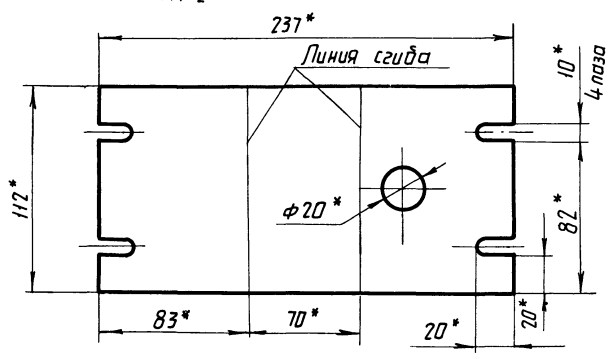
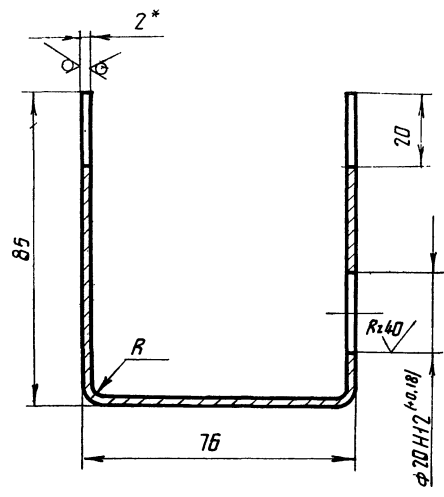

1. \* Размеры для справок.
2. Неуказанные предельные отклонения размеров: отверстий - H16, валов - h16, остальных  $\pm \frac{IT16}{2}$ .

				409-29-61 ТН-20		048		
Изм.	Лист	№ докум.	Подп.	Дата	<b>Обечайка</b>	Лист	Масса	Масштаб
Разраб.	Гальштейн	СЗ	СЗ	01.78		0,5	1:1	
Проб.	Трофимов	В.У.	В.У.	07.78		Лист	Листов 1	
Т.контр.	Б.Ч.Р.Л.	В.У.	В.У.	07.78		Лист	Листов 1	
Р.ук.	Татимова	В.У.	В.У.	07.78		Лист	Листов 1	
Н.контр.	Христюк	Л.В.	Л.В.	07.78	Лист	Листов 1		
Утв.					Лист	Листов 1	Гипрастрмашина г. Киев	ММ
Копировал								Формат 12

409-29-61  
ТН-20  
030СБ

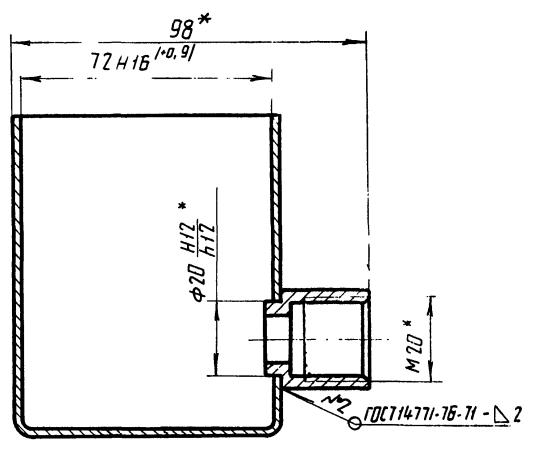
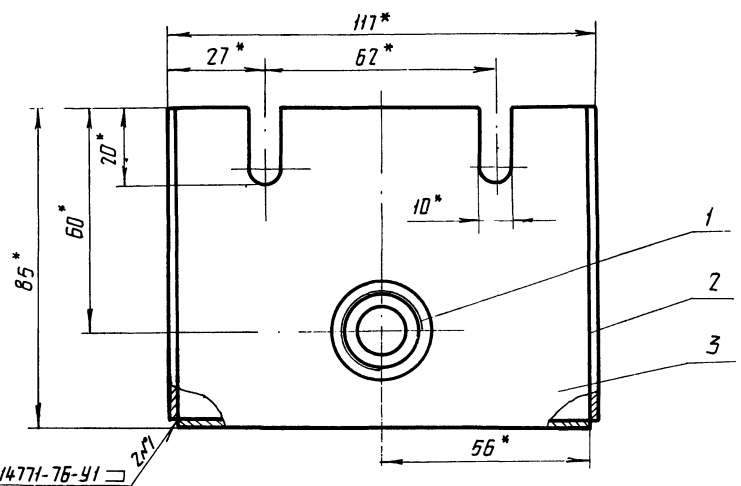

1. \* Размеры для справок.
2. Покрытие:  
грунтовка ГФ-20 красно-коричневая  
ГОСТ 4056-63.У.С1,  
эмаль ПФ115 серо-голубая ГОСТ 6465-76.У.С1.
3. Масса наплавленного металла - 0,06 кг.

40  
7607/14

				409-29-61 ТН-20		060СБ		
Изм.	Лист	№ докум.	Подп.	Дата	<b>Кожух</b>	Лист	Масса	Масштаб
Разраб.	Гальштейн	СЗ	СЗ	07.78		0,65	1:1	
Проб.	Трофимов	В.У.	В.У.	07.78		Лист	Листов 1	
Т.контр.	Бурле	В.У.	В.У.	07.78		Лист	Листов 1	
Р.ук.	Татимова	В.У.	В.У.	07.78		Лист	Листов 1	
Н.контр.	Христюк	Л.В.	Л.В.	07.78	Лист	Листов 1	Гипрастрмашина г. Киев	ММ
Утв.	Плейник	С.В.	С.В.	07.78	Лист	Листов 1	Гипрастрмашина г. Киев	ММ
Сборочный чертеж								

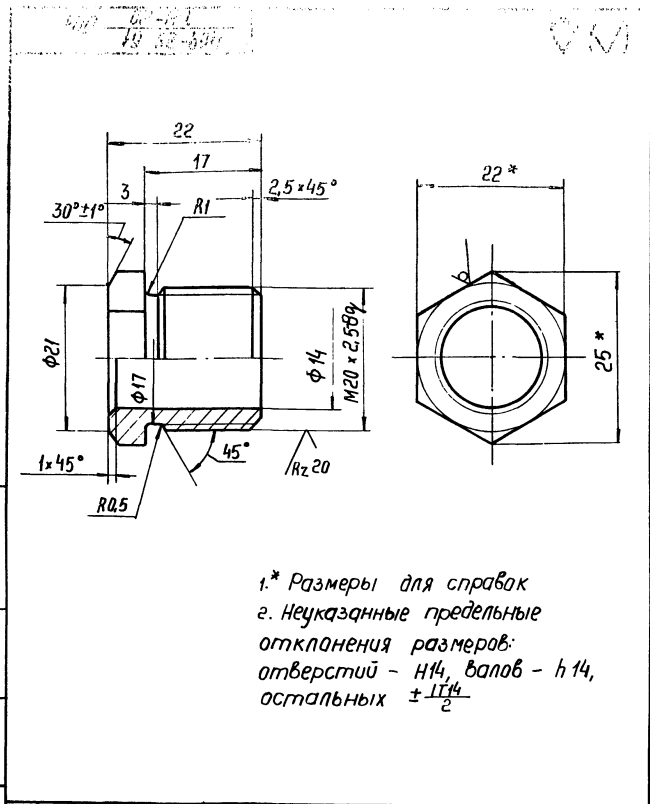

1.\* Размеры для справок  
 2. Неуказанные предельные отклонения размеров: отверстий - H14, валов - h14, остальных  $\pm IT14/2$

				409-29-61 ТН-20 001		
Изм.	Лист	№ докум.	Подп.	Дата	<b>Втулка</b>	Лит. Масса Масштаб 0,07 2:1
Разраб.	Гальбин	Г.П.	22.12.79	22.12.79		
Проб.	Графимов	В.И.	22.12.79	22.12.79	Шестигран- 22 ГОСТ 2879-69 НИК 45 ГОСТ 1050-74	Лист Листов 1 Гипростроймашина г. Киев (М)М
Т. контр.	Бурле	В.И.	22.12.79	22.12.79		
Рук.	Татимова	В.И.	22.12.79	22.12.79	капировал: <span style="float: right;">Формат 11</span>	
Н. контр.	Христюк	В.И.	22.12.79	22.12.79		
Утв.						

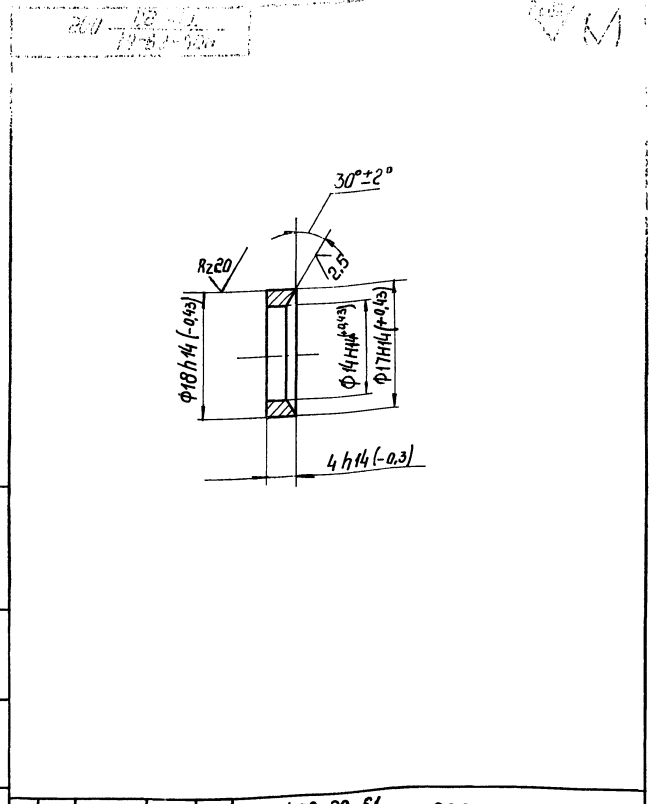

				409-29-61 ТН-20 002		
Изм.	Лист	№ докум.	Подп.	Дата	<b>Шайба</b>	Лит. Масса Масштаб 0,001 2:1
Разраб.	Гальбин	Г.П.	22.12.79	22.12.79		
Проб.	Графимов	В.И.	22.12.79	22.12.79	Ст-3 по ГОСТ 380-71	Лист Листов 1 Гипростроймашина г. Киев (М)М
Т. контр.	Бурле	В.И.	22.12.79	22.12.79		
Рук.	Татимова	В.И.	22.12.79	22.12.79	капировал: <span style="float: right;">Формат 11</span>	
Н. контр.	Христюк	В.И.	22.12.79	22.12.79		

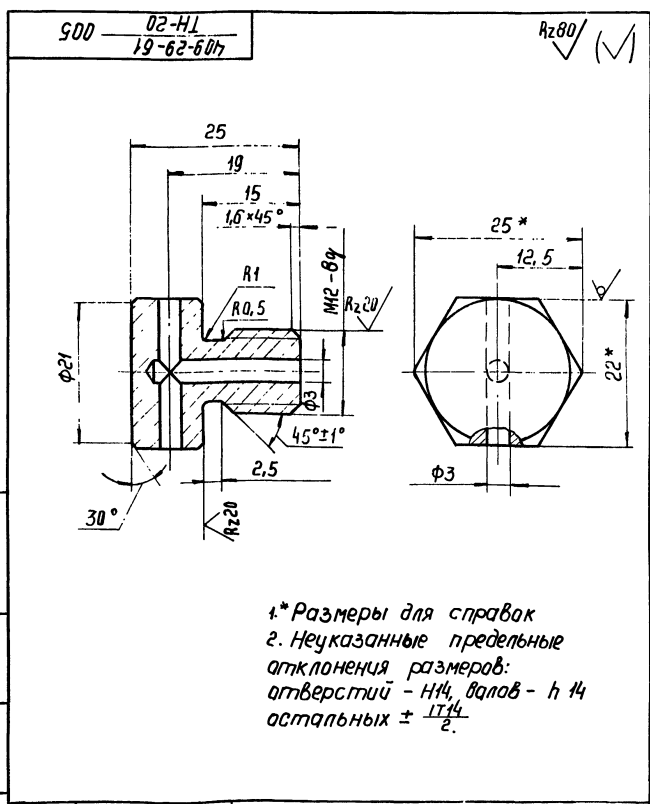

1.\* Размеры для справок  
 2. Неуказанные предельные отклонения размеров: отверстий - H14, валов - h14, остальных  $\pm IT14/2$

				409-29-61 ТН-20 005		
Изм.	Лист	№ докум.	Подп.	Дата	<b>Сапун</b>	Лит. Масса Масштаб 0,08 2:1
Разраб.	Гальбин	Г.П.	22.12.79	22.12.79		
Проб.	Графимов	В.И.	22.12.79	22.12.79	Шестигран- 22 ГОСТ 2879-69 НИК 45 ГОСТ 1050-74	Лист Листов 1 Гипростроймашина г. Киев (М)М
Т. контр.	Бурле	В.И.	22.12.79	22.12.79		
Рук.	Татимова	В.И.	22.12.79	22.12.79	капировал: <span style="float: right;">Формат 11</span>	
Н. контр.	Христюк	В.И.	22.12.79	22.12.79		

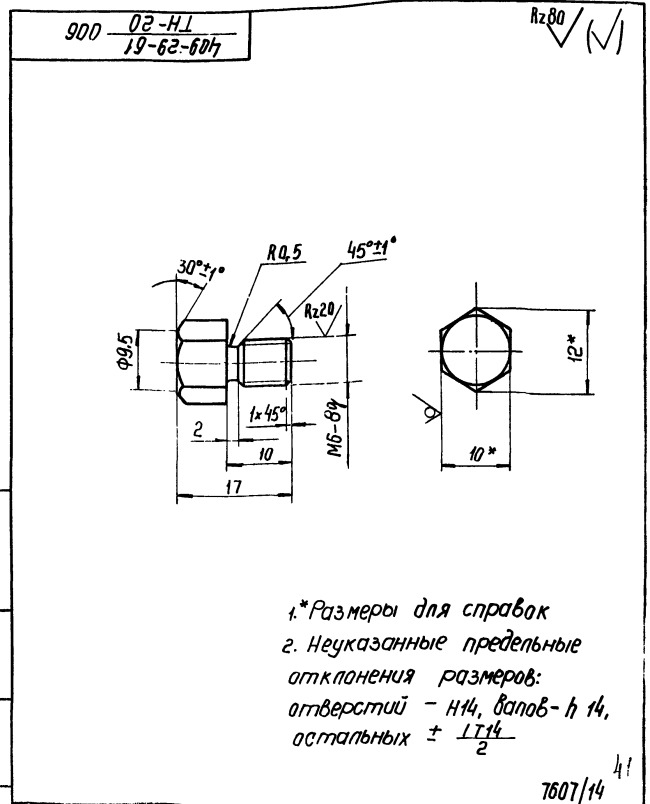

1.\* Размеры для справок  
 2. Неуказанные предельные отклонения размеров: отверстий - H14, валов - h14, остальных  $\pm IT14/2$

				409-29-61 ТН-20 006		
Изм.	Лист	№ докум.	Подп.	Дата	<b>Пробка</b>	Лит. Масса Масштаб 0,01 2:1
Разраб.	Гальбин	Г.П.	22.12.79	22.12.79		
Проб.	Графимов	В.И.	22.12.79	22.12.79	Шестигран- 10 ГОСТ 2879-69 НИК 45 ГОСТ 1050-74	Лист Листов 1 Гипростроймашина г. Киев (М)М
Т. контр.	Бурле	В.И.	22.12.79	22.12.79		
Рук.	Татимова	В.И.	22.12.79	22.12.79	капировал: <span style="float: right;">Формат 11</span>	
Н. контр.	Христюк	В.И.	22.12.79	22.12.79		

600 02-Н1  
19-62-60h

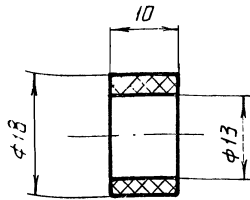

409-29-61 003  
ТН-20

**Сальник**

Лист Масса Масштаб

0,005 2:1

Лист Листов 1

Ткань асбестовая  
ДТ-3 ГОСТ 6102-67

Испрограммашина  
г. Киев



Капирабал

Формат II

700 02-Н1  
19-62-60h

8280 ✓ (h)

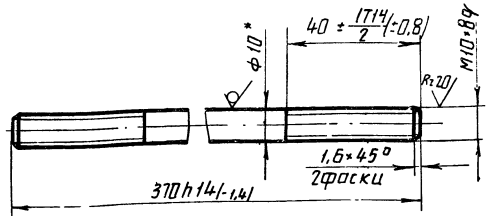

\* Размер для справок.

409-29-61 004  
ТН-20

**Шпилька**

Лист Масса Масштаб

0,1 1:1

Лист Листов 1

В 10 ГОСТ 2590-71  
Ст. 3 по ГОСТ 535-58

Испрограммашина  
г. Киев



Капирабал

Формат II

100 02-Н1  
19-62-60h

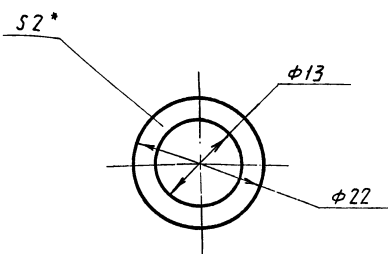

\* Размер для справок

409-29-61 007  
ТН-20

**Прокладка**

Лист Масса Масштаб

0,002 2:1

Лист Листов 1

Паронит ПМБ-2  
ГОСТ 481-71

Испрограммашина  
г. Киев



Капирабал

Формат II

800 02-Н1  
19-62-60h

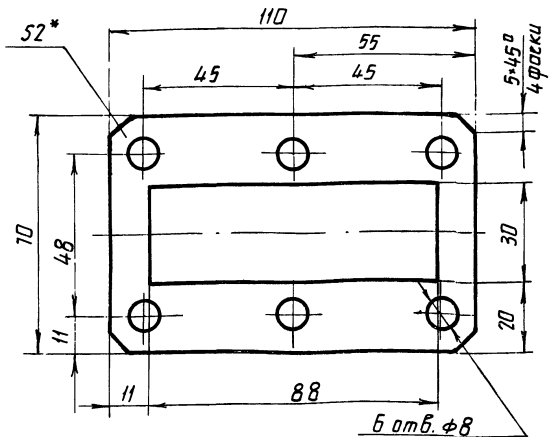

\* Размер для справок

409-29-61 008  
ТН-20

**Прокладка**

Лист Масса Масштаб

0,006 1:1

Лист Листов 1

Паронит ПМБ-2  
ГОСТ 481-71

Испрограммашина  
г. Киев



Капирабал

Формат II

Изм. Лист Подп. Дата

Изм. Лист Подп. Дата

42

7607/14

820 02-НЛ 19-62-607

\* Размер для справок.

409-29-61 ТН-20				028	Лит.	Масса	Масштаб
Изм.	Лист	№ докум.	Подп.	Дата	Бабышка		
Разраб.	Пальдишев	Бурле	02.78				0,04
Проб.	Трафимов	Бурле	02.78				2:1
Т. контр.	Бурле	Татимова	02.78				Лист
Рук.	Татимова	Христюк	02.78				Листов 1
Н. контр.	Христюк	Чиб.					Лист
Чтв.							Листов 1
Круг 25 ГОСТ 2590-71				Липространмашина			
Ст. 3 по ГОСТ 535-58				г. Киев			
Калировка: Усова				Фармат 11			

510 02-НЛ 19-62-607

\* Размер для справок.

409-29-61 ТН-20				015	Лит.	Масса	Масштаб
Изм.	Лист	№ докум.	Подп.	Дата	Бабышка		
Разраб.	Пальдишев	Бурле	02.78				0,03
Проб.	Трафимов	Бурле	02.78				2:1
Т. контр.	Бурле	Татимова	02.78				Лист
Рук.	Татимова	Христюк	02.78				Листов 1
Н. контр.	Христюк	Чиб.					Лист
Чтв.							Листов 1
Круг 25 ГОСТ 2590-71				Липространмашина			
Ст. 3 по ГОСТ 535-58				г. Киев			
Калировка: Усова				Фармат 11			

600 02-НЛ 19-62-607

\* Размер для справок.

409-29-61 ТН-20				009	Лит.	Масса	Масштаб
Изм.	Лист	№ докум.	Подп.	Дата	Прокладка		
Разраб.	Пальдишев	Бурле	02.78				0,001
Проб.	Трафимов	Бурле	02.78				4:1
Т. контр.	Бурле	Татимова	02.78				Лист
Рук.	Татимова	Христюк	02.78				Листов 1
Н. контр.	Христюк	Чиб.					Лист
Чтв.							Листов 1
Паронит ПМБ-2				Липространмашина			
ГОСТ 481-71				г. Киев			
Калировка: Усова				Фармат 11			

810 02-НЛ 19-62-607

\* Размеры для справок.

409-29-61 ТН-20				018	Лит.	Масса	Масштаб
Изм.	Лист	№ докум.	Подп.	Дата	Обшивки		
Разраб.	Пальдишев	Бурле	02.78				0,05
Проб.	Трафимов	Бурле	02.78				1:2
Т. контр.	Бурле	Татимова	02.78				Лист
Рук.	Татимова	Христюк	02.78				Листов 1
Н. контр.	Христюк	Чиб.					Лист
Чтв.							Листов 1
База львовской теплоизоляционной картон				Липространмашина			
БТК-1-8 ТУ 21 УССР 314-75				г. Киев			
Калировка: Усова				Фармат 11			

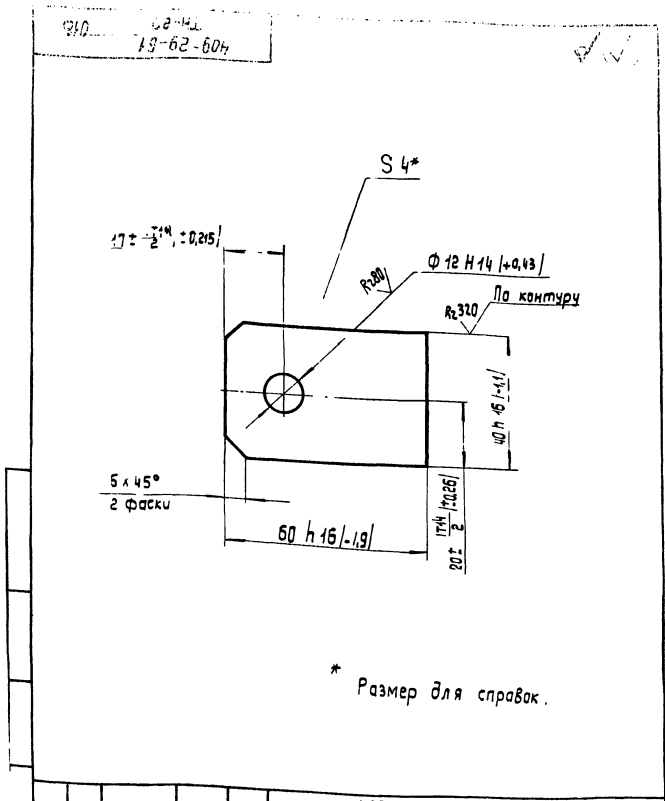

				409-29-61 ТН-20			016		
Изм.	Лист	№ докум.	Подп.	Дата	Лист	Масса	Масштаб		
Разраб.	Гольдштейн	Буры	Христюк	07.78	1	0,07	1:1		
Проф.	Буры	Христюк	Христюк	07.78	Лист		Листов 1		
Т. контр.	Буры	Христюк	Христюк	07.78	Лист		Листов 1		
Р.к.	Татумова	Христюк	Христюк	07.78	Лист		Листов 1		
Н.контр.	Христюк	Христюк	Христюк	07.78	Лист		Листов 1		
Утв.	Христюк	Христюк	Христюк	07.78	Лист		Листов 1		
Лист					Б-ПН-4 ГОСТ 19903-74 Ст. 3 по ГОСТ 14637-59 Копировал: Усва				
					Гипрастрмашина г. Киев Формат 11				

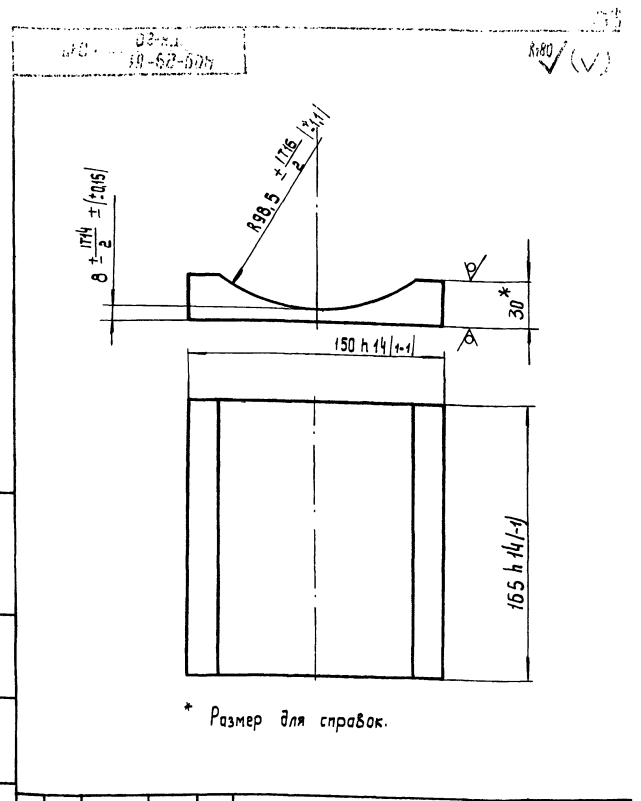

				409-29-61 ТН-20			017		
Изм.	Лист	№ докум.	Подп.	Дата	Лист	Масса	Масштаб		
Разраб.	Гольдштейн	Буры	Христюк	07.78	1	2,1	1:2		
Проф.	Буры	Христюк	Христюк	07.78	Лист		Листов 1		
Т. контр.	Буры	Христюк	Христюк	07.78	Лист		Листов 1		
Р.к.	Татумова	Христюк	Христюк	07.78	Лист		Листов 1		
Н.контр.	Христюк	Христюк	Христюк	07.78	Лист		Листов 1		
Утв.	Христюк	Христюк	Христюк	07.78	Лист		Листов 1		
Лист					Б-ПН-30 ГОСТ 19903-74 Ст. 3 по ГОСТ 14637-59 Копировал: Усва				
					Гипрастрмашина г. Киев Формат 11				

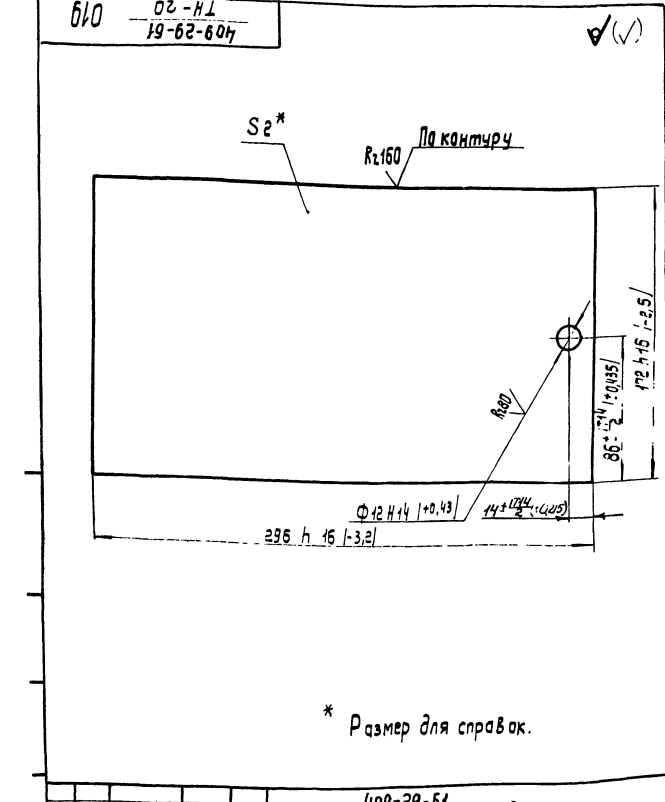

				409-29-61 ТН-20			019		
Изм.	Лист	№ докум.	Подп.	Дата	Лист	Масса	Масштаб		
Разраб.	Гольдштейн	Буры	Христюк	07.78	1	0,3	1:2		
Проф.	Буры	Христюк	Христюк	07.78	Лист		Листов 1		
Т. контр.	Буры	Христюк	Христюк	07.78	Лист		Листов 1		
Р.к.	Татумова	Христюк	Христюк	07.78	Лист		Листов 1		
Н.контр.	Христюк	Христюк	Христюк	07.78	Лист		Листов 1		
Утв.	Христюк	Христюк	Христюк	07.78	Лист		Листов 1		
Лист					Б-ПН-2 ГОСТ 19903-74 Ст. 3 по ГОСТ 14637-59 Копировал: Усва				
					Гипрастрмашина г. Киев Формат 11				

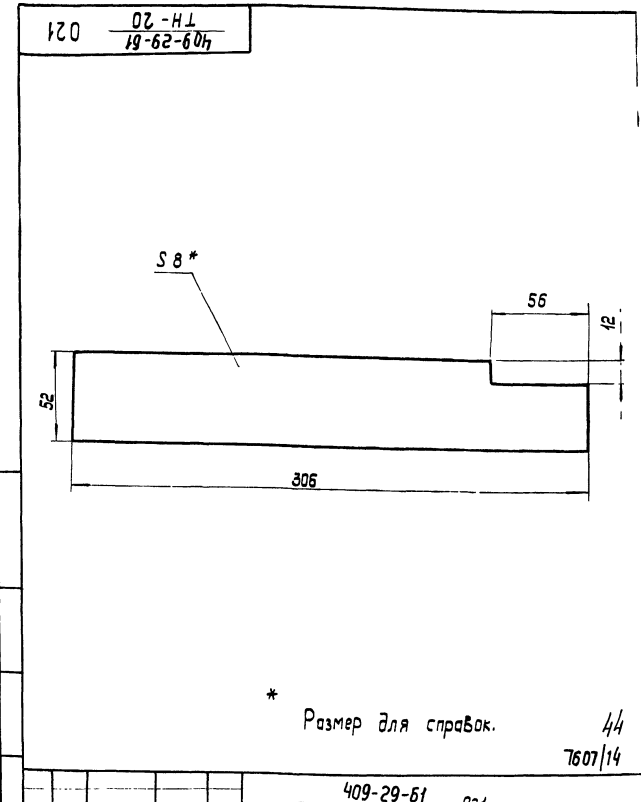

				409-29-61 ТН-20			021		
Изм.	Лист	№ докум.	Подп.	Дата	Лист	Масса	Масштаб		
Разраб.	Гольдштейн	Буры	Христюк	07.78	1	0,95	1:2		
Проф.	Буры	Христюк	Христюк	07.78	Лист		Листов 1		
Т. контр.	Буры	Христюк	Христюк	07.78	Лист		Листов 1		
Р.к.	Татумова	Христюк	Христюк	07.78	Лист		Листов 1		
Н.контр.	Христюк	Христюк	Христюк	07.78	Лист		Листов 1		
Утв.	Христюк	Христюк	Христюк	07.78	Лист		Листов 1		
Лист					Б-ПН-30 ГОСТ 19903-74 Ст. 3 по ГОСТ 14637-59 Копировал: Усва				
					Гипрастрмашина г. Киев Формат 11				

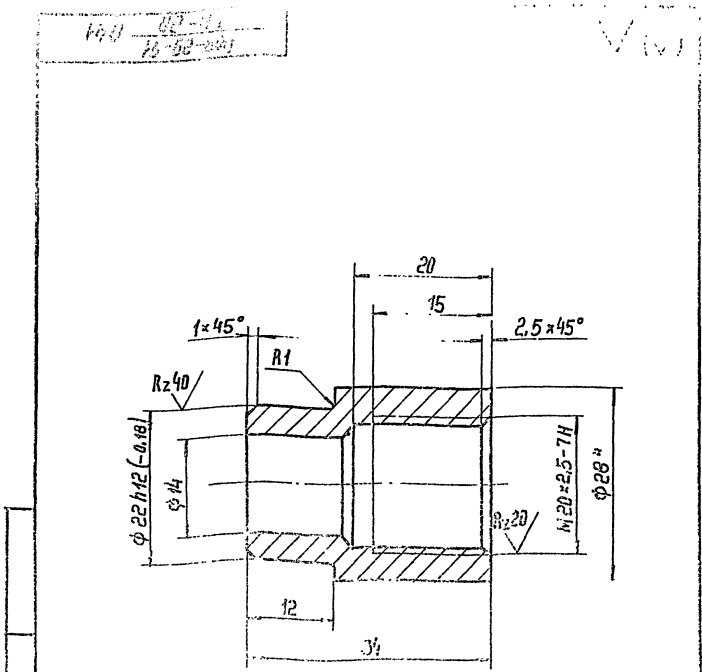

1. Размеры для справок  
 2. Неуказанные предельные отклонения размеров: отверстий - H14, валов H14, остальных  $\pm \frac{IT14}{2}$

409-29-61 ТН-20 034				Лист	Масса	Масштаб
<b>Втулка</b>				1	0,05	2:1
Изм.	Лист	№ докум.	Подп.	Дата		
Разраб.	И.И.И.	И.И.И.	И.И.И.	01.01		
Проб.	И.И.И.	И.И.И.	И.И.И.	01.01		
Т. контр.	И.И.И.	И.И.И.	И.И.И.	01.01		
Рис.	И.И.И.	И.И.И.	И.И.И.	01.01		
Н. контр.	И.И.И.	И.И.И.	И.И.И.	01.01		
Утв.	И.И.И.	И.И.И.	И.И.И.	01.01		

Круг φ20 ГОСТ 2600-74  
 Ст. 3 ЛС ГОСТ 535-74  
 Литрастрашилка  
 з. Киев (M)M  
 Формат 11  
 Копировал:

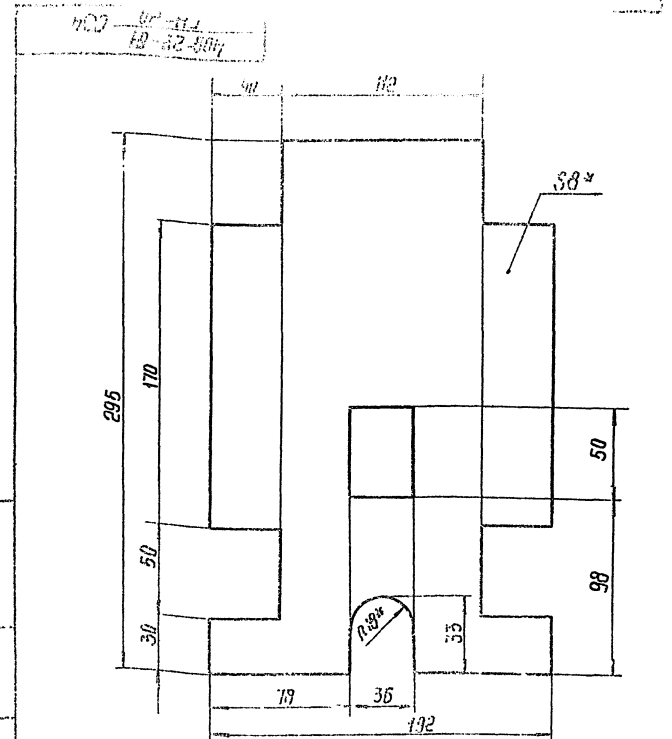

\* Размеры для справок.

409-29-61 ТН-20 034				Лист	Масса	Масштаб
<b>Обшивка</b>				1	0,05	1:2
Изм.	Лист	№ докум.	Подп.	Дата		
Разраб.	И.И.И.	И.И.И.	И.И.И.	01.01		
Проб.	И.И.И.	И.И.И.	И.И.И.	01.01		
Т. контр.	И.И.И.	И.И.И.	И.И.И.	01.01		
Рис.	И.И.И.	И.И.И.	И.И.И.	01.01		
Н. контр.	И.И.И.	И.И.И.	И.И.И.	01.01		
Утв.	И.И.И.	И.И.И.	И.И.И.	01.01		

Базальтовый тепло-  
 изоляционный картон  
 БТК1-ВТУ21 УССР 914-75  
 Литрастрашилка  
 з. Киев (M)M  
 Формат 11

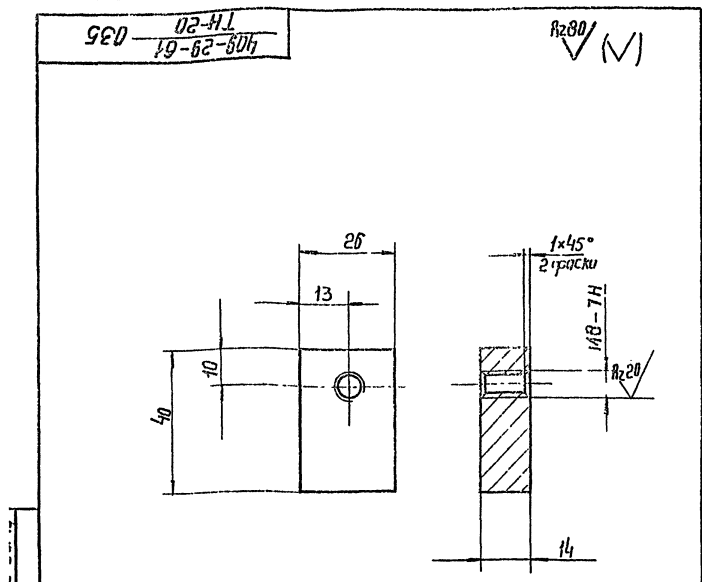

Неуказанные предельные отклонения размеров: валов - h14, остальных  $\pm \frac{IT14}{2}$

409-29-61 ТН-20 035				Лист	Масса	Масштаб
<b>Плата</b>				1	0,11	1:1
Изм.	Лист	№ докум.	Подп.	Дата		
Разраб.	И.И.И.	И.И.И.	И.И.И.	01.01		
Проб.	И.И.И.	И.И.И.	И.И.И.	01.01		
Т. контр.	И.И.И.	И.И.И.	И.И.И.	01.01		
Рис.	И.И.И.	И.И.И.	И.И.И.	01.01		
Н. контр.	И.И.И.	И.И.И.	И.И.И.	01.01		
Утв.	И.И.И.	И.И.И.	И.И.И.	01.01		

Ст. 3 ЛС ГОСТ 390-74  
 Литрастрашилка  
 з. Киев (M)M

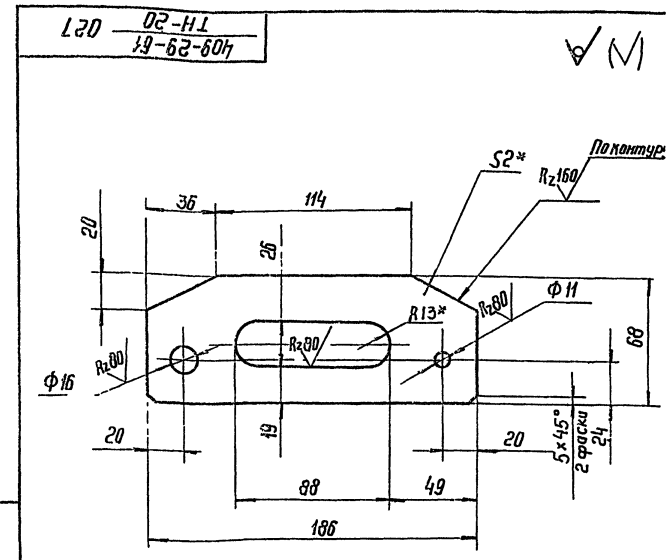

1. Размеры для справок  
 2. Неуказанные предельные отклонения размеров: отверстий - H14, валов - h14, остальных  $\pm \frac{IT14}{2}$

409-29-61 ТН-20 027				Лист	Масса	Масштаб
<b>Панель</b>				1	0,18	1:2
Изм.	Лист	№ докум.	Подп.	Дата		
Разраб.	И.И.И.	И.И.И.	И.И.И.	01.01		
Проб.	И.И.И.	И.И.И.	И.И.И.	01.01		
Т. контр.	И.И.И.	И.И.И.	И.И.И.	01.01		
Рис.	И.И.И.	И.И.И.	И.И.И.	01.01		
Н. контр.	И.И.И.	И.И.И.	И.И.И.	01.01		
Утв.	И.И.И.	И.И.И.	И.И.И.	01.01		

Ст. 11-2 ГОСТ 19903-74  
 Ст. 11-Н ГОСТ 16523-70  
 Литрастрашилка  
 з. Киев (M)M

45  
 7607/14

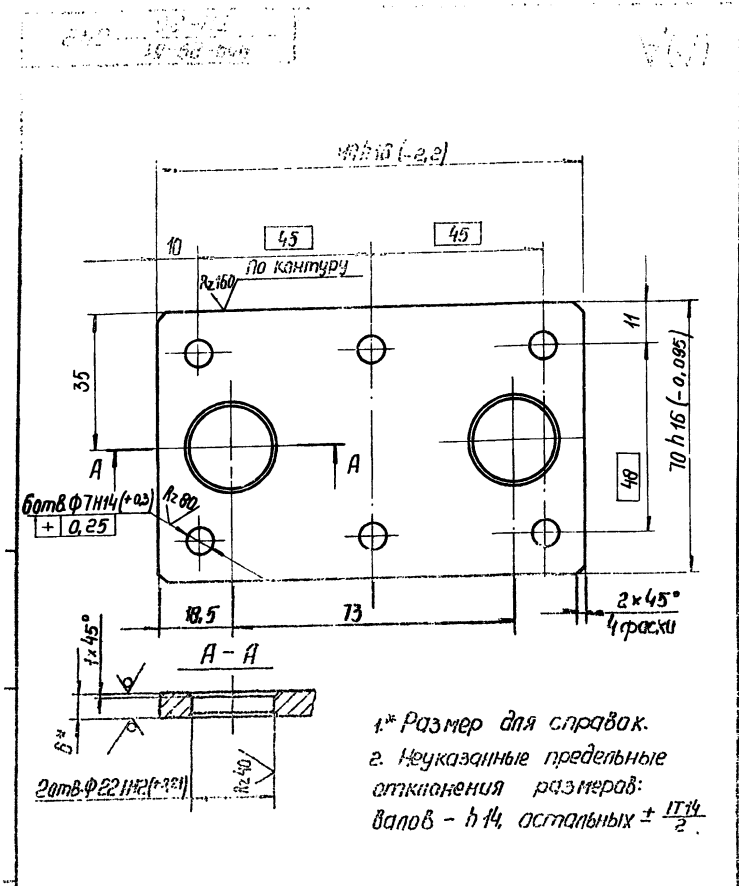

409-29-51 ГН-20		042	Лист	Масса	Изготовит
Лист		Листов 1	0.35	1:1	
Изм.	Лист	№ докум.	Подп.	Дата	
Разраб.	Голубицкий			02.78	
Проб.	Графитов			07.78	
Т. контр.	Бурла			07.78	
Рук.	Татинова			02.78	
Н. контр.	Христюк			02.78	
Утв.					
Лист 5-ПН-5 ГОСТ 19903-74			Гипространшина		
Ст. 3 ПС. ГОСТ 14637-69			г. Киев		
Копировал:			Формат 11		

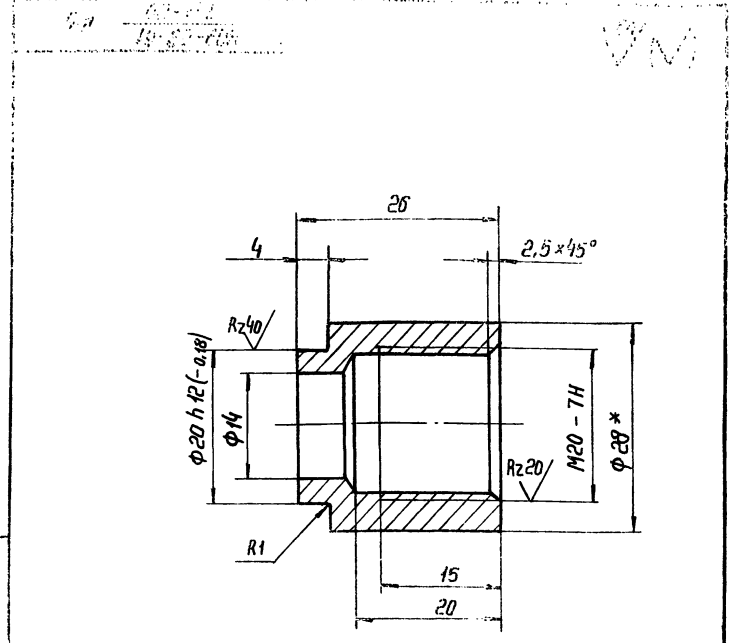

409-29-51 ГН-20		046	Лист	Масса	Изготовит
Лист		Листов 1	0.04	2:1	
Изм.	Лист	№ докум.	Подп.	Дата	
Разраб.	Голубицкий			02.78	
Проб.	Графитов			07.78	
Т. контр.	Бурла			07.78	
Рук.	Татинова			02.78	
Н. контр.	Христюк			02.78	
Утв.					
Лист В 28 ГОСТ 2590-71			Гипространшина		
Ст. 3 ПС. ГОСТ 535-58			г. Киев		
Круг			Формат 11		

409-29-51 ГН-20		046	Лист	Масса	Изготовит
Лист		Листов 1	0.04	2:1	
Изм.	Лист	№ докум.	Подп.	Дата	
Разраб.	Голубицкий			02.78	
Проб.	Графитов			07.78	
Т. контр.	Бурла			07.78	
Рук.	Татинова			02.78	
Н. контр.	Христюк			02.78	
Утв.					
Лист В 28 ГОСТ 2590-71			Гипространшина		
Ст. 3 ПС. ГОСТ 535-58			г. Киев		
Круг			Формат 11		



409-29-51 ГН-20		047	Лист	Масса	Изготовит
Лист		Листов 1	0.09	1:1	
Изм.	Лист	№ докум.	Подп.	Дата	
Разраб.	Голубицкий			02.78	
Проб.	Графитов			07.78	
Т. контр.	Бурла			07.78	
Рук.	Татинова			02.78	
Н. контр.	Христюк			02.78	
Утв.					
Лист 5-ПН-2 ГОСТ 19903-74			Гипространшина		
1-IV - Н ГОСТ 16523-70			г. Киев		
Копировал: Белова			Формат 11		

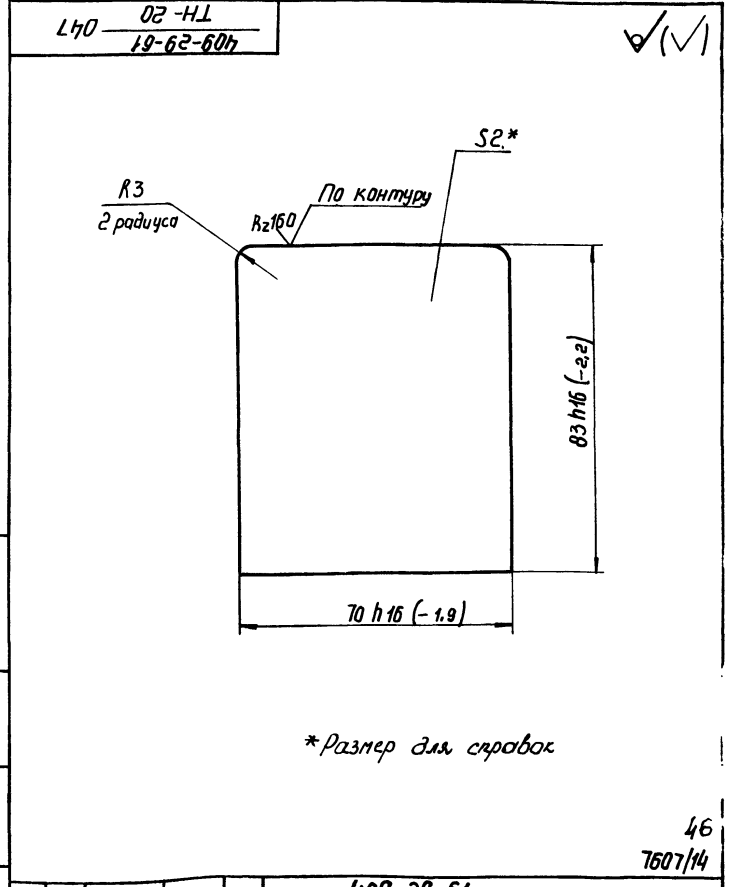

409-29-51 ГН-20		047	Лист	Масса	Изготовит
Лист		Листов 1	0.09	1:1	
Изм.	Лист	№ докум.	Подп.	Дата	
Разраб.	Голубицкий			02.78	
Проб.	Графитов			07.78	
Т. контр.	Бурла			07.78	
Рук.	Татинова			02.78	
Н. контр.	Христюк			02.78	
Утв.					
Лист 5-ПН-2 ГОСТ 19903-74			Гипространшина		
1-IV - Н ГОСТ 16523-70			г. Киев		
Копировал: Белова			Формат 11		

Формат	Зона	Позиция	Обозначение	Наименование	Кол-во	Примечание
12			010 СБ	Сборочный чертеж	2	
12			010 СБ	Задатность специфик	1	
12			010 СБ	Задатность покупных изделий	1	
<u>Сборочные единицы</u>						
11	1		409-29-61 ТН-20 010	Бак	1	
11	2		409-29-61 ТН-20 030	Бак	1	
11	3		409-29-61 ТН-20 040	Обогреватель	2	
11	4		409-29-61 ТН-20 050	Кожух	2	
<u>Детали</u>						
11	7		409-29-61 ТН-20 001	Втулка	2	
11	8		409-29-61 ТН-20 002	Шайба	4	
11	9		409-29-61 ТН-20 003	Сальник	2	
11	10		409-29-61 ТН-20 004	Шпилька	4	
11	11		409-29-61 ТН-20 005	Сипун	2	
11	12		409-29-61 ТН-20 006	Прокладка	2	
11	13		409-29-61 ТН-20 007	Прокладка	2	
11	14		409-29-61 ТН-20 008	Прокладка	2	
11	15		409-29-61 ТН-20 009	Прокладка	4	
			409-29-61 ТН-20 000			
Изм.	Лист	№ докум.	Изд.	Дата		
Разраб.	Исполнителю	Проф. №	№	Дата		
Руч.	Листов	№	№	Дата		
И.контр.	Христюк	№	№	Дата		
Утв.	Линник	№	№	Дата		
				409-29-61 ТН-20	000	
				Обогреватель дан-ного и бакового разгрузителя		
				г. Киев		ММ
				Капирвал		Формат 11

Формат	Зона	Позиция	Обозначение	Наименование	Кол-во	Примечание
20				Болты ГОСТ 7798-70		
21				М6*10.45.029	12	0,004кг
22				М6*10.45.029	10	0,017кг
				М8*20.45.029	1	0,01кг
24				Гайка М10.5.029 ГОСТ 5915-70	8	0,012кг
25				Шайба 6.65Г ГОСТ 6402-70	12	0,0005кг
26				Шайбы ГОСТ 1311-68		
27				6.01.029	10	0,0008кг
28				8.01.029	2	0,002кг
				10.01.029	8	0,004кг
			409-29-61 ТН-20	000		
				Капирвал		Формат 11

Формат	Зона	Позиция	Обозначение	Наименование	Кол-во	Примечание
<u>Документация</u>						
22			409-29-61 ТН-20 010 СБ	Сборочный чертеж		
<u>Сборочные единицы</u>						
11	1		409-29-61 ТН-20 020	Крышка	1	
<u>Детали</u>						
11	3		409-29-61 ТН-20 015	Бобышка	1	
11	4		409-29-61 ТН-20 016	Прочшина	4	
11	5		409-29-61 ТН-20 017	Брус	1	
11	6		409-29-61 ТН-20 018	Обшивка	1	
11	7		409-29-61 ТН-20 019	Стенка	1	
11	8		409-29-61 ТН-20 021	Обшивка	2	
64	9		409-29-61 ТН-20 022	Стенка		
				Лист 6-ПН-2ГОСТ19903-74		
				Г-П-НГОСТ16523-70		
64	10		409-29-61 ТН-20 023	Дно	2	0,22кг
				48h16(1.6)*295h16(3.2)		
				Лист 6-ПН-2ГОСТ19903-74		
				Г-П-НГОСТ16523-70		
				48h16(1.6)*172h16(2.5)	1	0,13кг
			409-29-61 ТН-20	010		
Изм.	Лист	№ докум.	Изд.	Дата		
Разраб.	Исполнителю	Проф. №	№	Дата		
Руч.	Листов	№	№	Дата		
И.контр.	Христюк	№	№	Дата		
Утв.	Линник	№	№	Дата		
				409-29-61 ТН-20	010	
				Бак		
				г. Киев		ММ
				Капирвал		Формат 11

Формат	Зона	Позиция	Обозначение	Наименование	Кол-во	Примечание
64	11		409-29-61 ТН-20 024	Обшивка		
				базальтовый теплоизоляционный картон БТК1-8		
				ТУ21 УССР 914-75		
				52*192	1	0,1кг
64	12		409-29-61 ТН-20 025	Стенка		
				Лист 6-ПН-3ГОСТ19903-74		
				Г-П-НГОСТ16523-70		
				172h16(1.6)*295h16(3.2)	1	0,8кг
<u>Материалы</u>						
14				Стеклопакетная ЛСММ 105/120		
				0,2*690		
				ГОСТ 10156-70	0,2	м
			409-29-61 ТН-20	010		
				Капирвал		Формат 11



Формат	Зона	Позиция	Обозначение	Наименование	Кол-во	Примечание
				Документация		
22			409-29-61 ТН-20-030СБ	Сборочный чертеж		
				Сборочные единицы		
11	1		409-29-61 ТН-20-020	Крышка	1	
				Детали		
11	3		409-29-61 ТН-20-015	Бабышка	2	
11	4		409-29-61 ТН-20-016	Проушина	4	
11	5		409-29-61 ТН-20-017	Брус	1	
11	6		409-29-61 ТН-20-019	Стенка	1	
11	7		409-29-61 ТН-20-021	Обшивка	2	
Б4	8		409-29-61 ТН-20-022	Стенка		
				Лист Б-ПН-2 ГОСТ 19903-74 I-IV-Н ГОСТ 16523-70 48h16(-16)x295h16(-32)	2	0,2 кг
Б4	9		409-29-61 ТН-20-023	Дно		
				Лист Б-ПН-2 ГОСТ 19903-74 I-IV-Н ГОСТ 16523-70 48h16(-16)x172h16(-25)	1	0,1 кг
Б4	10		409-29-61 ТН-20-024	Обшивка		
				Базальтовый теплозащитный картон БТК-1-В ТУ 21 УССР 914-75 52x192	1	0,1 кг
			409-29-61 ТН-20-030			
Изм Лист № докум Подп Дата Разраб Гальштейн Пров Трофимов Рук Катинава Н.контр Христюк Чтв Лыжник			Бак	Лит Лист Листов 1 2 Гипростротмашин г. Киев ММ		
			Копировал	Формат		

Формат	Зона	Позиция	Обозначение	Наименование	Кол-во	Примечание
Б4	11		409-29-61 ТН-20-025	Стенка		
				Лист Б-ПН-2 ГОСТ 19903-74 I-IV-Н ГОСТ 16523-70 12h16(-5)x295h16(-32)	1	0,8 кг
11	12		409-29-61 ТН-20-034	Обшивка	1	
11	13		409-29-61 ТН-20-035	Плата	1	
				Материалы		
				Стеклопакотная ЛСММ 105/120 0,2x690 ГОСТ 10156-70		0,2 м
			409-29-61 ТН-20-030			
Изм Лист № докум Подп Дата Разраб Гальштейн Пров Трофимов Рук Катинава Н.контр Христюк Чтв Лыжник			Бак	Лит Лист Листов 1 2 Гипростротмашин г. Киев ММ		
			Копировал	Формат 11		

Формат	Зона	Позиция	Обозначение	Наименование	Кол-во	Примечание
				Документация		
12			409-29-61 ТН-20-040СБ	Сборочный чертеж		
				Сборочные единицы		
11	1		409-29-61 ТН-20-050	Корпус	1	
				Детали		
11	3		409-29-61 ТН-20-001	Втулка	2	
11	4		409-29-61 ТН-20-002	Шайба	2	
11	5		409-29-61 ТН-20-003	Сальник	2	
				Прочие изделия		
				Электронизатор ТЭН-60А/3/052Н220 И439 ГОСТ 13268-74	1	0,49 кг
				Материалы		
				Найдила плетения АМБ-5 ГОСТ 5152-77	0,24 м	0,005 кг
			409-29-61 ТН-20-040			
Изм Лист № докум Подп Дата Разраб Гальштейн Пров Трофимов Рук Катинава Н.контр Христюк Чтв Лыжник			Обогреватель	Лит Лист Листов 1 1 Гипростротмашин г. Киев ММ		
			Копировал	Формат		

Формат	Зона	Позиция	Обозначение	Наименование	Кол-во	Примечание
				Документация		
12			409-29-61 ТН-20-020СБ	Сборочный чертеж		
				Детали		
11	1		409-29-61 ТН-20-015	Бабышка	1	
11	2		409-29-61 ТН-20-027	Панель	1	
11	3		409-29-61 ТН-20-028	Бабышка	1	
Б4	4		409-29-61 ТН-20-029	Брус		
				Лист Б-ПН-12 ГОСТ 19903-74 Ст Змс ГОСТ 14637-69 14h16(-11)x110h16(-22)	1	0,14 кг
Б4	5		409-29-61 ТН-20-031	Брус		
				Лист Б-ПН-12 ГОСТ 19903-74 Ст Змс ГОСТ 14637-69 8h16(-09)x110h16(-22)	1	0,08 кг
			409-29-61 ТН-20-020			
Изм Лист № докум Подп Дата Разраб Гальштейн Пров Трофимов Рук Катинава Н.контр Христюк Чтв Лыжник			Крышка	Лит Лист Листов 1 1 Гипростротмашин г. Киев ММ		
			Копировал	Формат		

Формат	Зона	Листы	Обозначение	Наименование	Кол-во	Примечан.	
				<u>Документация</u>			
12			<del>409-29-61</del> ТН-20 - 060СБ	Сборочный чертёж			
				<u>Детали</u>			
11	1		<del>409-29-61</del> ТН-20 - 046	Втулка	1		
11	2		<del>409-29-61</del> ТН-20 - 047	Стенка	2		
12	3		<del>409-29-61</del> ТН-20 - 048	Обечайка	1		
			<u>409-29-61</u> ТН-20 - 060	<u>Кожух</u>			
Изм	Лист	№ докум.	Подп.	Дата	Лит.	Лист	Листов
Разраб.	Голышев	Г	07.78			1	
Проб.	Трофимов	В	07.78				
Рук.	Татимова	В	07.78				
Н.контр.	Христюк	В	07.78				
Утв.	Личник	В	07.78				
				Гипростратмашина		2 Киев ММ	

Формат	Зона	Листы	Обозначение	Наименование	Кол-во	Примечан.	
				<u>Документация</u>			
12			<del>409-29-61</del> ТН-20 - 050СБ	Сборочный чертёж			
				<u>Детали</u>			
11	1		<del>409-29-61</del> ТН-20 - 041	Втулка	2		
11	2		<del>409-29-61</del> ТН-20 - 042	Плита	1		
Б4	3		<del>409-29-61</del> ТН-20 - 043	Пластик			
			Лист Б-ПН-510С119903-74				
			СтЗпс10СГ14837-59				
			15h16(-1.1)x15h16(-1.1)		4	0,01кг	
						49	
						7607/14	
			<u>409-29-61</u> ТН-20 - 050	<u>Корпус</u>			
Изм	Лист	№ докум.	Подп.	Дата	Лит.	Лист	Листов
Разраб.	Голышев	Г	07.78			1	
Проб.	Трофимов	В	07.78				
Рук.	Татимова	В	07.78				
Н.контр.	Христюк	В	07.78				
Утв.	Личник	В	07.78				
				Гипростратмашина		2 Киев ММ	

Изм. № докум. Подп. и дата

Имя, фамилия, номер и дата выдачи документа

Обозначение	Наименование	Куда входит Поставщик	Примечание
409-29-61 ТН-20 000	Обогреватель данного и бокового разгрузителя		
409-29-61 ТН-20 010	Бак		1
409-29-61 ТН-20 020	Крышка	409-29-61 ТН-20 010	1 / 1
409-29-61 ТН-20 030	Бак		1
409-29-61 ТН-20 040	Обогреватель		1
409-29-61 ТН-20 050	Корпус	409-29-61 ТН-20 040	1 / 1
409-29-61 ТН-20 060	Кожух		1
9			
10			
11			
12			
13			
14			
15			
16			
17			
18			
19			
20			
21			
22			
23			
24			

				409-29-61		000ВС			
				ТН-20					
Изм.	Лист	№ докум.	Подп.	Дата	Обогреватель данного и бокового разгрузителя. Ведомость спецификаций копировал				
Разраб.	Гальдштейн	В.И.	03.78	Лит.				Лист	Листов
Проб.	Трифонов	В.И.	03.78						
Рук.	Татимова	В.И.	03.78	Гипростромшина					
Н.контр.	Христяк	В.И.	03.78	г. Киев (ММ)					
Утв.	Линник	В.И.	03.78	Формат 12					

№ строки	Наименование	Обозначение документа на поставку.	Поставщик.	Куда входит (обозначение)	Количество			Примечание
					на из-делие	на ре-лекты	на ре-гулир.	
1	Крепёжные изделия							
2								
3	Болт М6х10.46.029	ГОСТ 7793-70			12		12	
4	М6х16.46.029				10		10	
5	М8х20.46.029				1		1	
6								
7	Гайка М10.5.029	ГОСТ 5915-70			8		8	
8								
9	Шайба 6.65Г	ГОСТ 6402-70			12		12	
10								
11	Шайба 6.01029.	ГОСТ 11371-68			10		10	
12	8.01.029				2		2	
13	10.01.029				8		8	
14								
15	Электронагреватель	ГОСТ 13268-74	Мясский электромаши- ческий завод		2		2	
16	ТЭН-60 А13.063 И220Н439		"Мясэлектростроит" г. Мясск-6, Челябинской об.					
17								
18								
19								
20								
21								
22								
23								
24								
25								
26								50

				409-29-61		000 ВП.			
				ТН-20					
Изм.	Лист	№ докум.	Подп.	Дата	Обогреватель данного и бокового разгрузителя. Ведомость покупных изделий				
Разраб.	Гальдштейн	В.И.	03.78	Лит.				Лист	Листов
Проб.	Трифонов	В.И.	03.78						
Рук.	Татимова	В.И.	03.78	Гипростромшина					
Н.контр.	Христяк	В.И.	03.78	г. Киев (ММ)					
Утв.	Линник	В.И.	03.78	Формат 12					

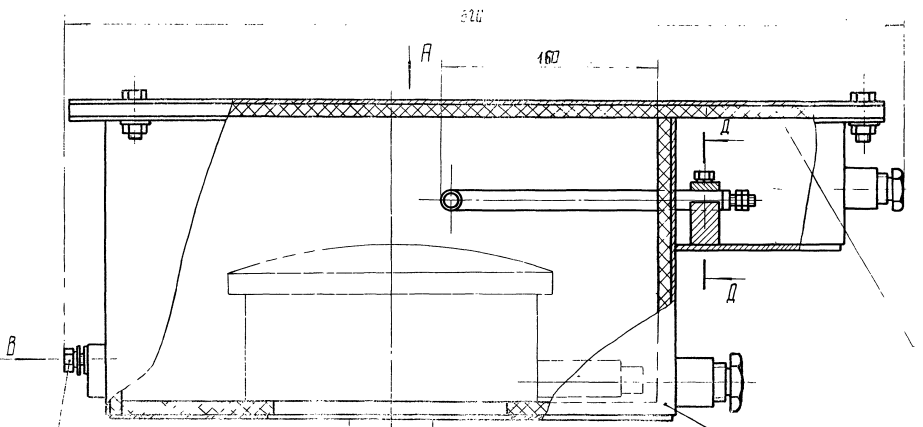

Указатель уровня УИМ

17  
23  
27

ЖС-ЖС лист 2  
МН-1

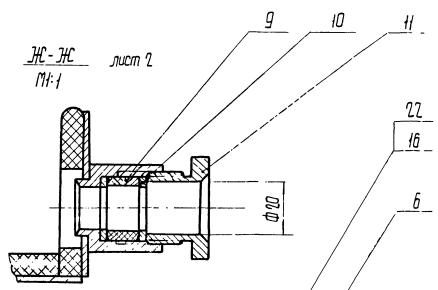

А-А

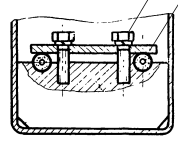
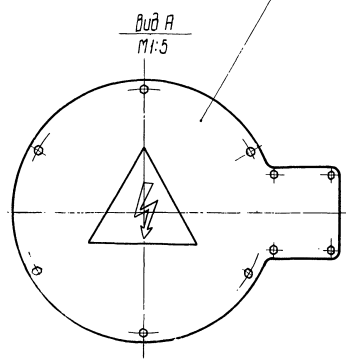

Вид В  
МН-1

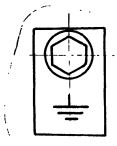

Техническая характеристика

1. Нагреватель: тип- ТЭН-60А13/025с220  
напряжение питания, в - 220  
мощность, кВт - 0,25  
количество, шт. - 1
2. Теплоноситель - воздух
3. Габаритные размеры, мм:  
длина - 620  
ширина - 475  
высота - 245
4. Масса кг, не более 18

Технические требования

Размеры для справок.

51  
7807/14

				409-29-61-00056 ТН-31		
№	Изм.	наименование	Матр.	дата	Лист	из
1		Обогреватель	ЖС	08.78	18	18
2		указателя уровня УИМ	ЖС	08.78		
3		(старичный) чертеж	ЖС	08.78		
4			ЖС	08.78		
5			ЖС	08.78		
6			ЖС	08.78		
7			ЖС	08.78		
8			ЖС	08.78		
9			ЖС	08.78		
10			ЖС	08.78		
11			ЖС	08.78		
12			ЖС	08.78		
13			ЖС	08.78		
14			ЖС	08.78		
15			ЖС	08.78		
16			ЖС	08.78		
17			ЖС	08.78		
18			ЖС	08.78		
19			ЖС	08.78		
20			ЖС	08.78		
21			ЖС	08.78		
22			ЖС	08.78		
23			ЖС	08.78		
24			ЖС	08.78		
25			ЖС	08.78		
26			ЖС	08.78		
27			ЖС	08.78		
28			ЖС	08.78		
29			ЖС	08.78		
30			ЖС	08.78		
31			ЖС	08.78		
32			ЖС	08.78		
33			ЖС	08.78		
34			ЖС	08.78		
35			ЖС	08.78		
36			ЖС	08.78		
37			ЖС	08.78		
38			ЖС	08.78		
39			ЖС	08.78		
40			ЖС	08.78		
41			ЖС	08.78		
42			ЖС	08.78		
43			ЖС	08.78		
44			ЖС	08.78		
45			ЖС	08.78		
46			ЖС	08.78		
47			ЖС	08.78		
48			ЖС	08.78		
49			ЖС	08.78		
50			ЖС	08.78		
51			ЖС	08.78		
52			ЖС	08.78		
53			ЖС	08.78		
54			ЖС	08.78		
55			ЖС	08.78		
56			ЖС	08.78		
57			ЖС	08.78		
58			ЖС	08.78		
59			ЖС	08.78		
60			ЖС	08.78		
61			ЖС	08.78		
62			ЖС	08.78		
63			ЖС	08.78		
64			ЖС	08.78		
65			ЖС	08.78		
66			ЖС	08.78		
67			ЖС	08.78		
68			ЖС	08.78		
69			ЖС	08.78		
70			ЖС	08.78		
71			ЖС	08.78		
72			ЖС	08.78		
73			ЖС	08.78		
74			ЖС	08.78		
75			ЖС	08.78		
76			ЖС	08.78		
77			ЖС	08.78		
78			ЖС	08.78		
79			ЖС	08.78		
80			ЖС	08.78		
81			ЖС	08.78		
82			ЖС	08.78		
83			ЖС	08.78		
84			ЖС	08.78		
85			ЖС	08.78		
86			ЖС	08.78		
87			ЖС	08.78		
88			ЖС	08.78		
89			ЖС	08.78		
90			ЖС	08.78		
91			ЖС	08.78		
92			ЖС	08.78		
93			ЖС	08.78		
94			ЖС	08.78		
95			ЖС	08.78		
96			ЖС	08.78		
97			ЖС	08.78		
98			ЖС	08.78		
99			ЖС	08.78		
100			ЖС	08.78		

409-29-61  
000СБ

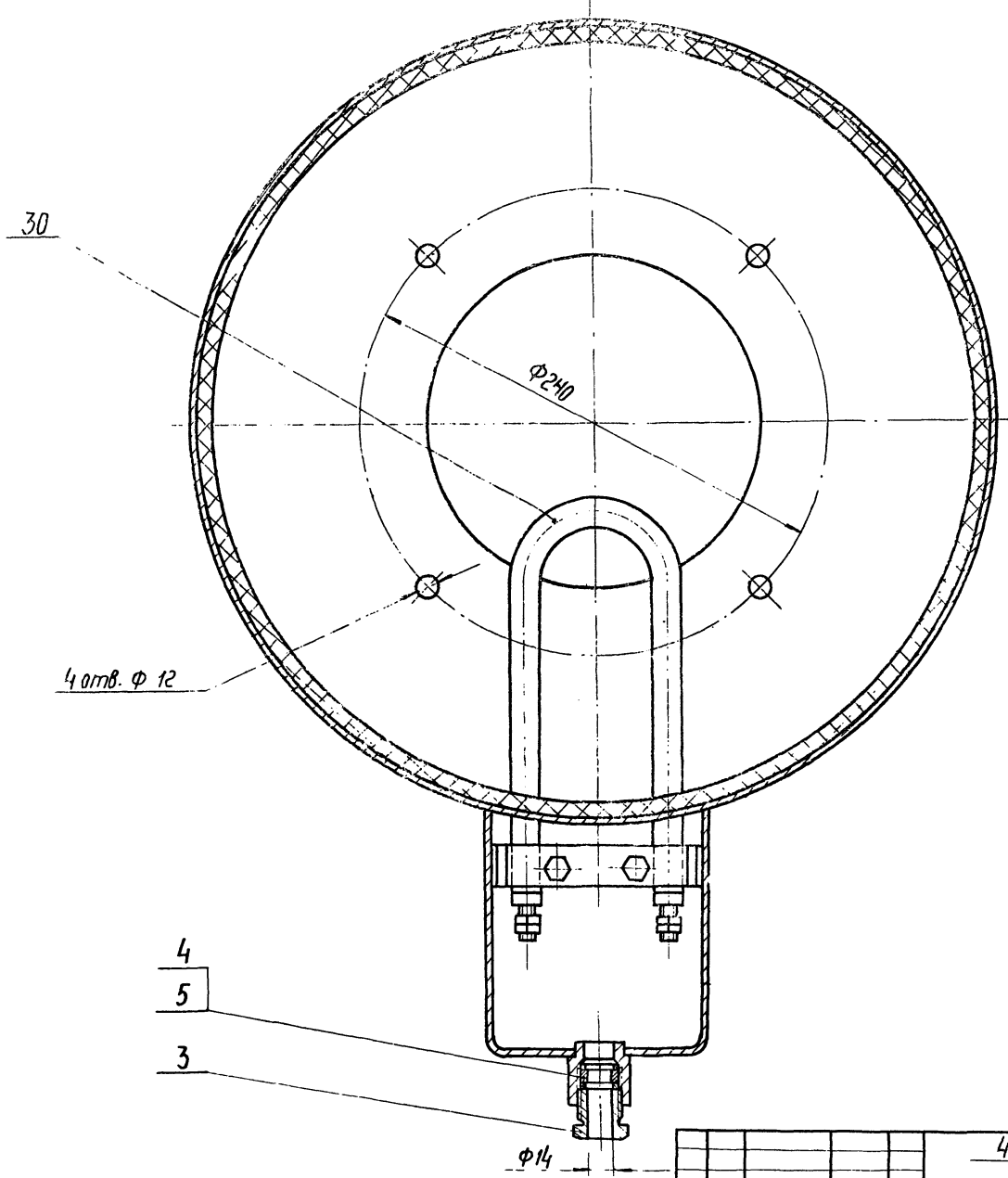
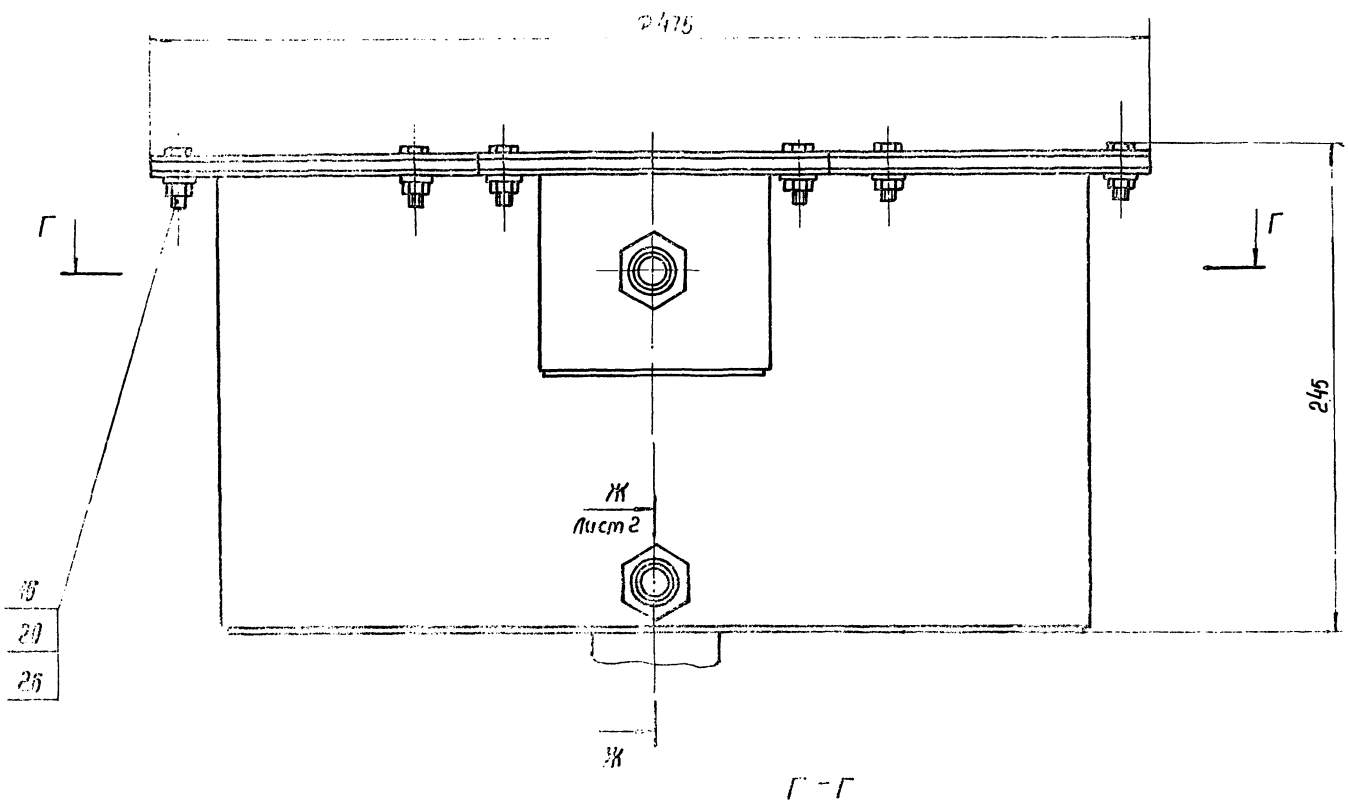

52  
7607/14

				409-29-61		000СБ	
				ТН-31			
изм.	лист	и доп.	подп.	дата	лист	масса	масштаб
Разраб.		Гольдштейн	СР	08.78			
Пров.		Трофимов	МД	08.78			
Г. контр.		Бурле		08.78			
Руч.		Татимова		08.78			
И. контр.		Бак		08.78			
Чтв.		Линник		08.78			
				лист 2		листов	
				Гипространмашина			
				г. Киев		ММ	



Таблица сварных швов

№ шва	Условное обозначение шва	Требование к шву	Мол.
1	УЧ-Δ 2 □		1
2	УЧ-Δ 2		2
3	П1-Δ 2		2
4	П1-Δ 2 □		1
5	П1-Δ 2	По замкнутой линии	4

- Сварные швы по ГОСТ 4771-76.
- Клей М88-НПТУ-38-105-540-73.
- \* Размеры для справок.
- Неуказанные предельные отклонения размеров ± 0,2
- Полнотное.
- Грунтовка ГФ-020 красно-коричневая ГОСТ 4056-63 И.С. Эмаль ПФ-115 серо-голубая ГОСТ 6465-76 И.С.
- Этап заземления нанести по трафарету эмалью красной НЧ-132П. ГОСТ 6631-74.
- После покрытия поверхность «Д» зачистить до блеска и нанести эмаль ПФЛ ГОСТ 19337-74.
- Масса направленного металла - 0,4 кг.

53  
7007/14

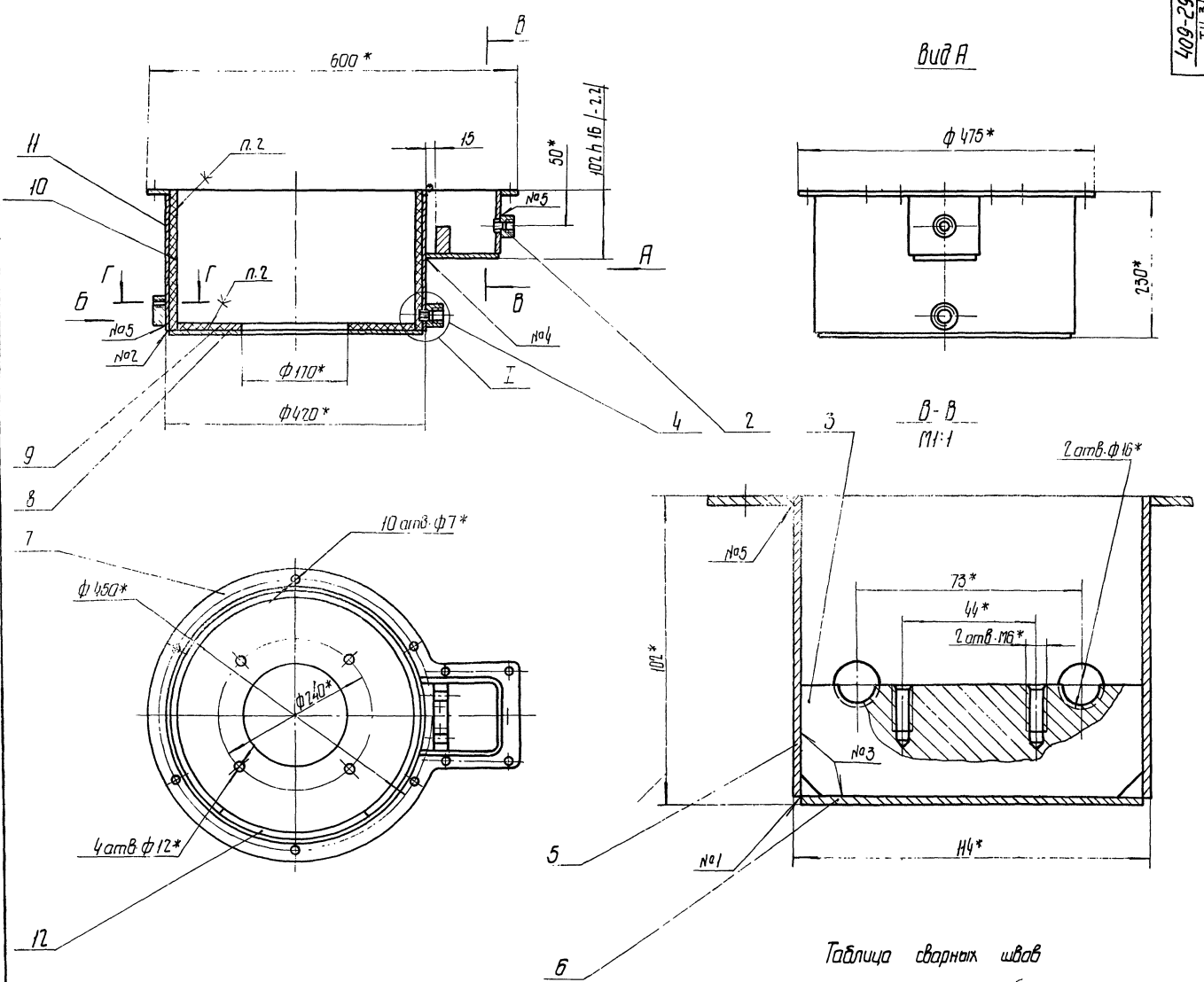
409-29-01 - 01006 ТН-31				Лист	Масса	Масштаб
№	Исполн.	Провер.	Дата			
1	Корпус		08.78			
2	Сборочный чертеж		08.78			
3			08.78			
4			08.78			
5			08.78			
6			08.78			
7			08.78			
8			08.78			
9			08.78			
10			08.78			
11			08.78			
12			08.78			

200-1Э-НЛ  
19-62-607

✓(✓)

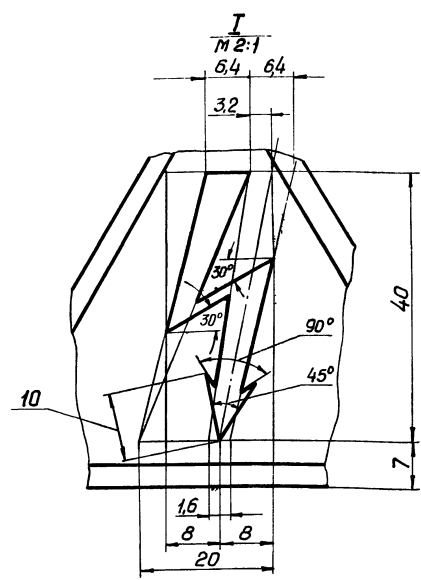
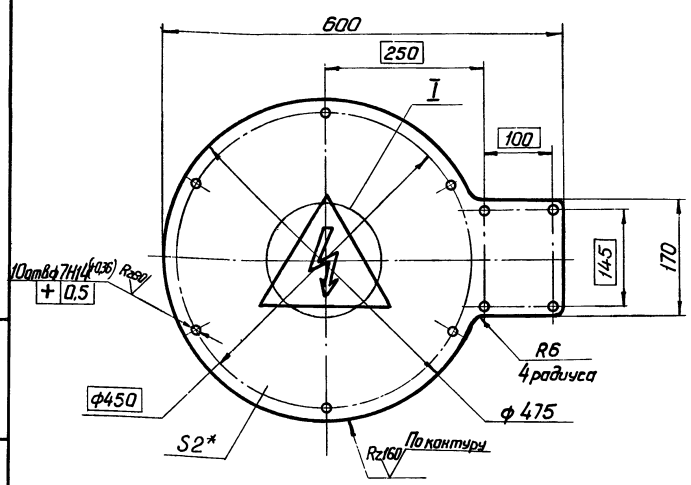

- \* Размер для справок.
- Неуказанные предельные отклонения размеров: валов  $M16$
- Покрытие:  
грунтовка ГФ-020 красно-коричневая ГОСТ 4056-63. IV, C;  
эмаль ПФ-115 серо-голубая ГОСТ 6465-76. IV, C;
- Знак «Осторожно! Электрический ток» нанести по ГОСТ 15548-70 Страна треугольника 80мм.

					409-29-61		002	
					ТН-31			
Изм	Лист	Исход. докум.	Подп.	Дата	Крышка	Лит.	Масса	Масштаб
Разраб.	Гольдштейн	В.С.	08.78				2,8	1:5
Проб.	Трифимов	В.П.	08.78					
Контр.	Буяле	В.И.	08.78			Лист	Листов 1	
Рук.	Татимова	В.С.	08.78			Лист Б-ПН-2 ГОСТ 19903-74		Испрограммирована
И.контр.	Бак	В.И.	08.78		1-IV-Н ГОСТ 16523-70		2. Киев	
Итв.					Копировал		Формат 12	

200-1Э-НЛ  
19-62-607

✓(✓)

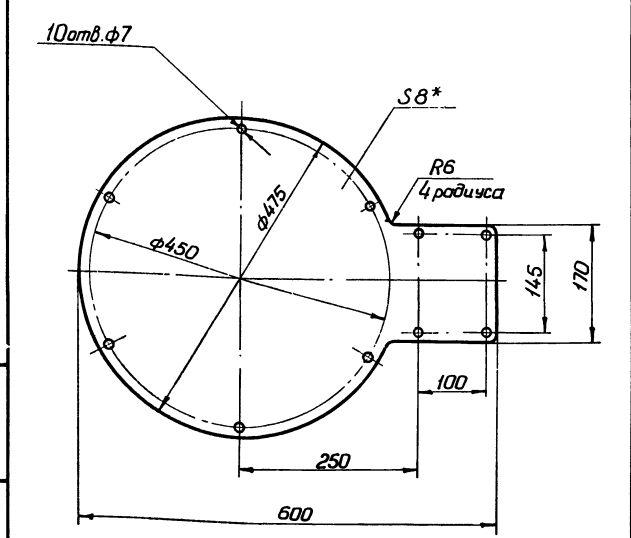

\*Размер для справок

100-1Э-НЛ  
19-62-607

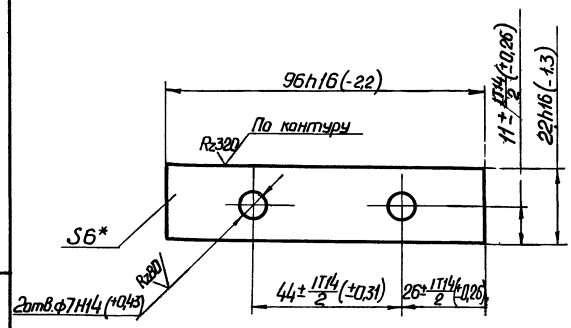

\*Размер для справок

54  
7607/14

					409-29-61		003	
					ТН-31			
Изм	Лист	Исход. докум.	Подп.	Дата	Прокладка	Лит.	Масса	Масштаб
Разраб.	Гольдштейн	В.С.	08.78				0,8	1:5
Проб.	Трифимов	В.П.	08.78					
Контр.	Буяле	В.И.	08.78			Лист	Листов 1	
Рук.	Татимова	В.С.	08.78			Лист Б-ПН-6 ГОСТ 19903-74		Испрограммирована
И.контр.	Бак	В.И.	08.78		От.Злс ГОСТ 14637-69		2. Киев	
Итв.					Копировал		Формат 11	

					409-29-61		001	
					ТН-31			
Изм	Лист	Исход. докум.	Подп.	Дата	Планка	Лит.	Масса	Масштаб
Разраб.	Гольдштейн	В.С.	08.78				0,1	1:1
Проб.	Трифимов	В.П.	08.78					
Контр.	Буяле	В.И.	08.78			Лист	Листов 1	
Рук.	Татимова	В.С.	08.78			Лист Б-ПН-6 ГОСТ 19903-74		Испрограммирована
И.контр.	Бак	В.И.	08.78		От.Злс ГОСТ 14637-69		2. Киев	
Итв.					Копировал		Формат 11	

710 1Э-НЛ  
19-62-60h

Rz80 (✓)

1\* Размер для справок.  
2. Неуказанные предельные отклонения размеров: валов - h 14, отверстий - H14, остальных  $\pm \frac{IT14}{2}$

409-29-61 012  
ТН-31

Изм.	Лист	№ докум.	Подп.	Дата	Втулка	Лит.	Масса	Масштаб
Разраб.	Гольдштейн	75	08.78	08.78		0,08	1:1	
Проб.	Профитов	08.78			Лист	Листов	1	
Т.контр.	Бурле	08.78			Кроч 834 ГОСТ 2590-71		Гипростратмашина	
Рук.	Ватимова	08.78			Ст 3пс ГОСТ 535-58		г. Киев	
Н.контр.	Бак	08.78					ММ	
Утв.							формат 11	

900 1Э-НЛ  
19-62-60h

Rz80 (✓)

1\* Размеры для справок  
2. Неуказанные предельные отклонения размеров: валов - h 14, отверстий - H14, остальных  $\pm \frac{IT14}{2}$

409-29-61 006  
ТН-31

Изм.	Лист	№ докум.	Подп.	Дата	Втулка	Лит.	Масса	Масштаб
Разраб.	Гольдштейн	75	08.78	08.78		0,1	2:1	
Проб.	Профитов	08.78			Лист	Листов	1	
Т.контр.	Бурле	08.78			Шестеранник 24 ГОСТ 2879-69		Гипростратмашина	
Рук.	Ватимова	08.78			45-2-81 ГОСТ 1050-74		г. Киев	
Н.контр.	Бак	08.78					ММ	
Утв.							формат 11	

700 1Э-НЛ  
19-62-60h

409-29-61 004  
ТН-31

Изм.	Лист	№ докум.	Подп.	Дата	Сальник	Лит.	Масса	Масштаб
Разраб.	Гольдштейн	75	08.78	08.78		0,07	2:1	
Проб.	Профитов	08.78			Лист	Листов	1	
Т.контр.	Бурле	08.78			Ткань асбестовая АТ-3 ГОСТ 6102-67		Гипростратмашина	
Рук.	Ватимова	08.78			г. Киев		ММ	
Н.контр.	Бак	08.78						
Утв.								

900 1Э-НЛ  
19-62-60h

Rz80 (✓)

409-29-61 005  
ТН-31

Изм.	Лист	№ докум.	Подп.	Дата	Шайба	Лит.	Масса	Масштаб
Разраб.	Гольдштейн	75	08.78	08.78		0,005	2:1	
Проб.	Профитов	08.78			Лист	Листов	1	
Т.контр.	Бурле	08.78			Ст 3пс ГОСТ 380-71		Гипростратмашина	
Рук.	Ватимова	08.78			г. Киев		ММ	
Н.контр.	Бак	08.78						
Утв.								



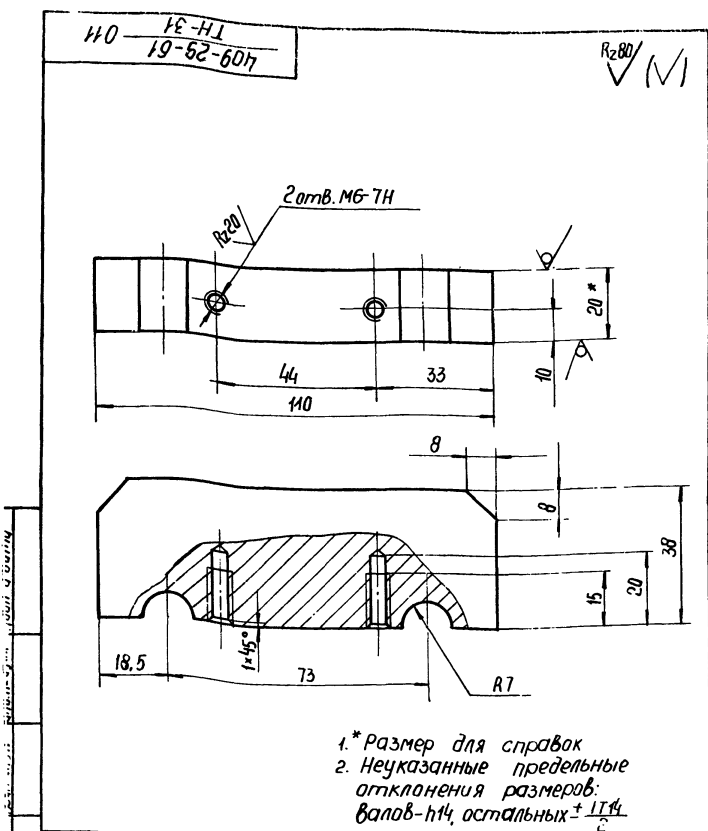

				409-29-61 ТН-31		011			
<b>Опора</b>							Лист	Масса	Масштаб
Изм.	Лист	№ докум.	Подп.	Дата			Лист	Листов	1
Разр.	Гальштейн	08.72	08.72	08.72			Гипроэлектромонтаж		
Проб.	Трохимов	08.72	08.72	08.72			г. Киев		
Т. контр.	Бурле	08.72	08.72	08.72			ММ		
Рук.	Татимова	08.72	08.72	08.72					
Н. контр.	Бак	08.72	08.72	08.72					
Чтб									
Лист 5-ПН-20 ГОСТ 19903-74 Ст. 3 ЛС ГОСТ 14637-69					Лист 2. Киев				
Копирован:					Формат И1				

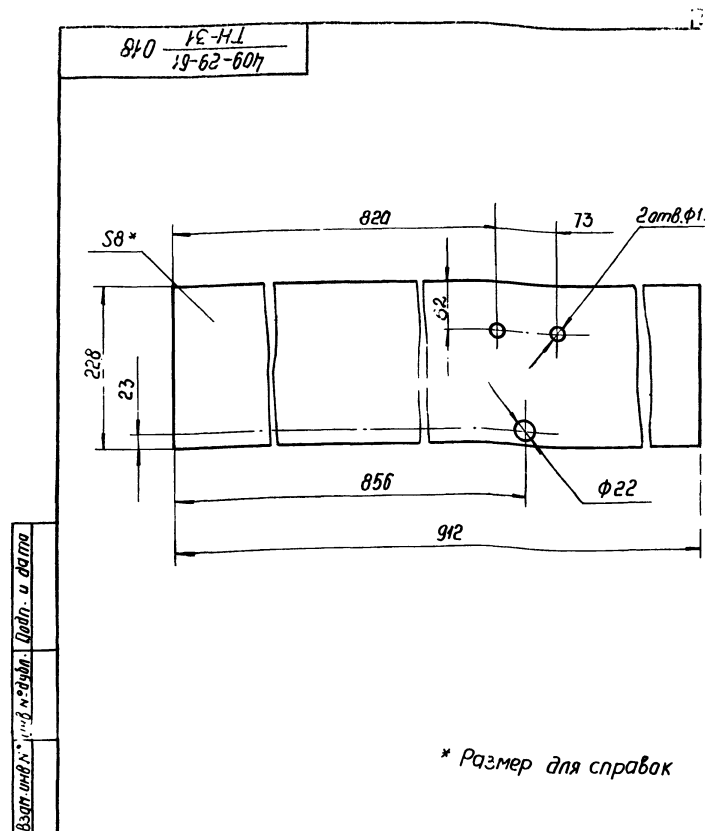

				409-29-61 ТН-31		018			
<b>Прокладка</b>							Лист	Масса	Масштаб
Изм.	Лист	№ докум.	Подп.	Дата			Лист	Листов	1
Разр.	Гальштейн	08.72	08.72	08.72			Гипроэлектромонтаж		
Проб.	Трохимов	08.72	08.72	08.72			г. Киев		
Т. контр.	Бурле	08.72	08.72	08.72			ММ		
Рук.	Татимова	08.72	08.72	08.72					
Н. контр.	Бак	08.72	08.72	08.72					
Чтб									
Лист 6-ПН-2 ГОСТ 19903-74 1-IV-Н ГОСТ 16523-70					Лист 2. Киев				
Копирован:					Формат И1				

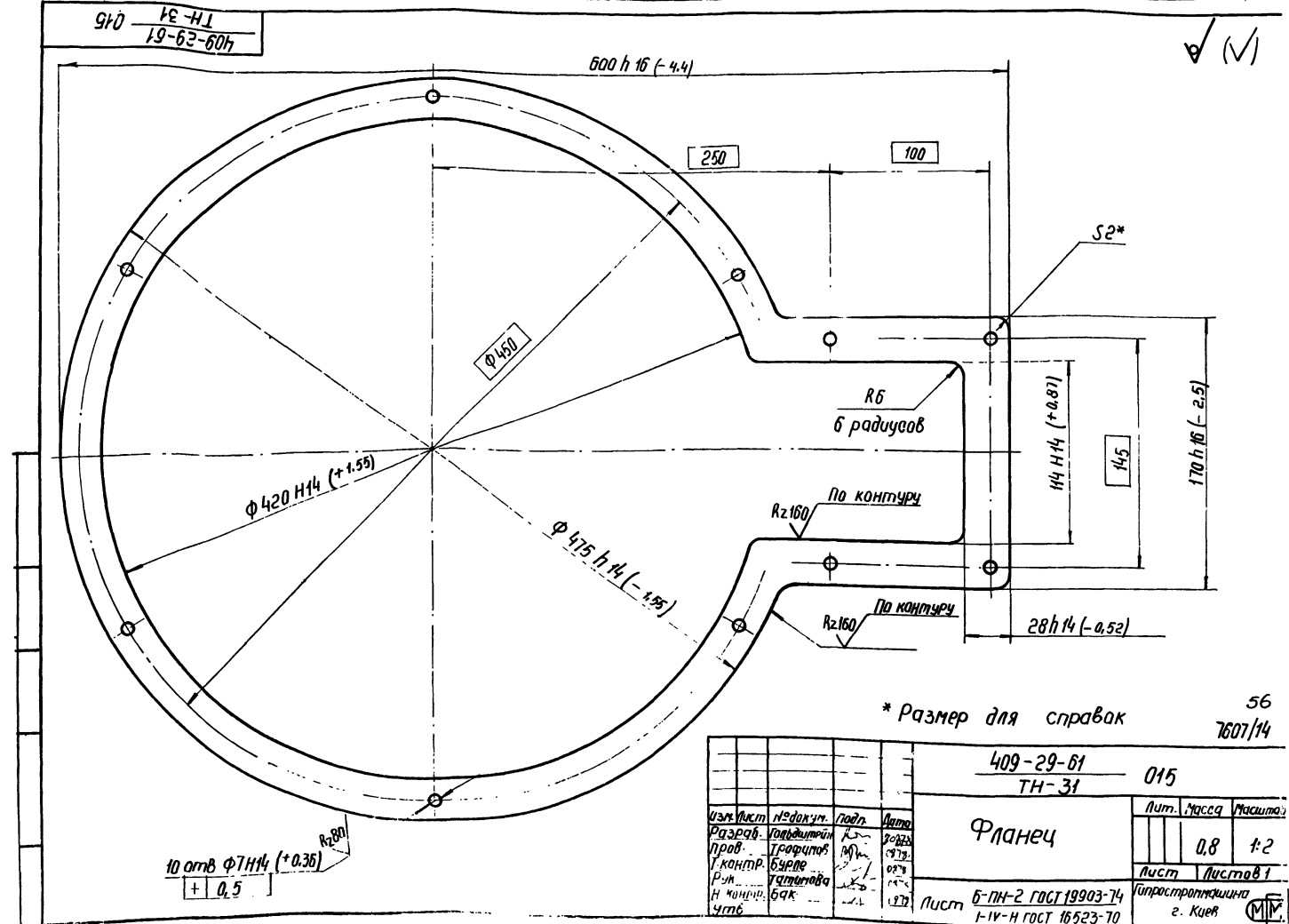

				409-29-61 ТН-31		015			
<b>Фланец</b>							Лист	Масса	Масштаб
Изм.	Лист	№ докум.	Подп.	Дата			Лист	Листов	1
Разр.	Гальштейн	08.72	08.72	08.72			Гипроэлектромонтаж		
Проб.	Трохимов	08.72	08.72	08.72			г. Киев		
Т. контр.	Бурле	08.72	08.72	08.72			ММ		
Рук.	Татимова	08.72	08.72	08.72					
Н. контр.	Бак	08.72	08.72	08.72					
Чтб									
Лист 6-ПН-2 ГОСТ 19903-74 1-IV-Н ГОСТ 16523-70					Лист 2. Киев				
Копирован:					Формат И1				

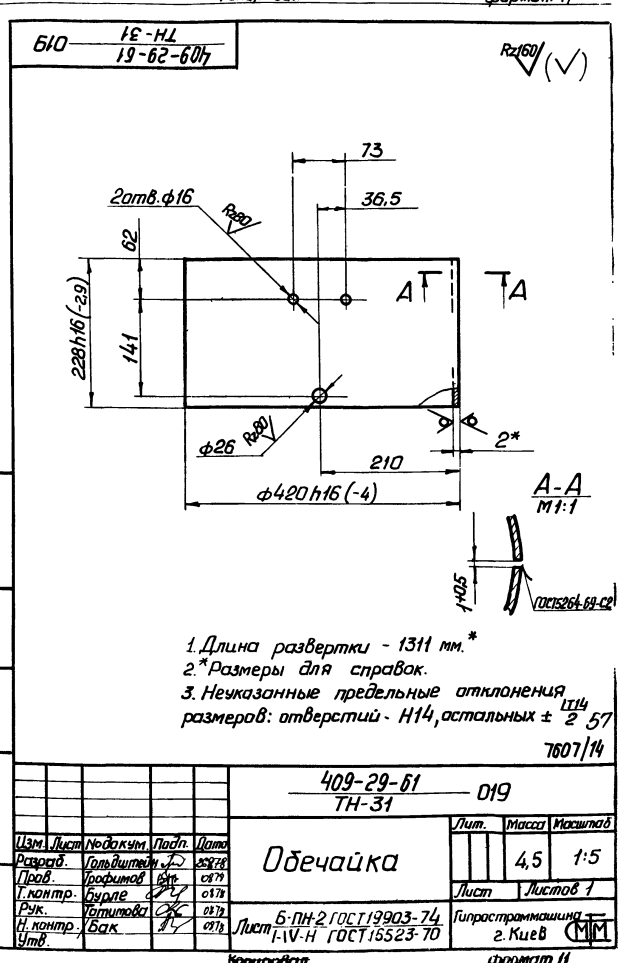
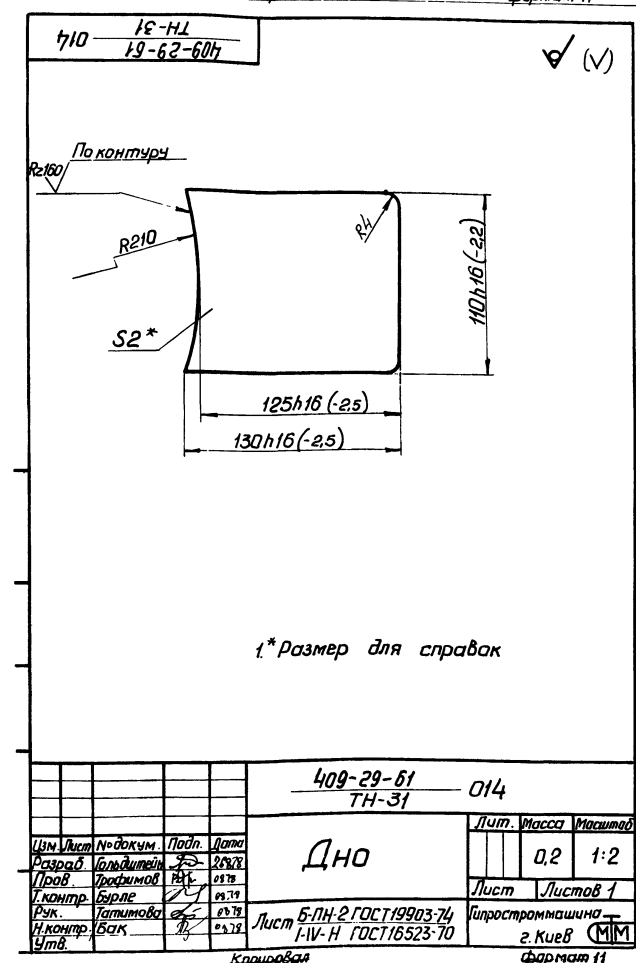
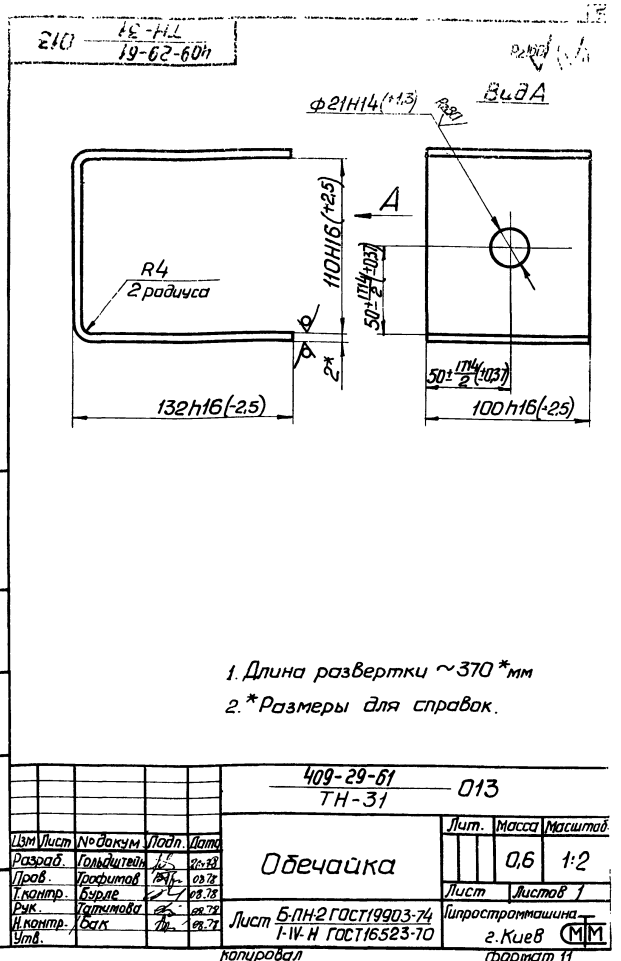
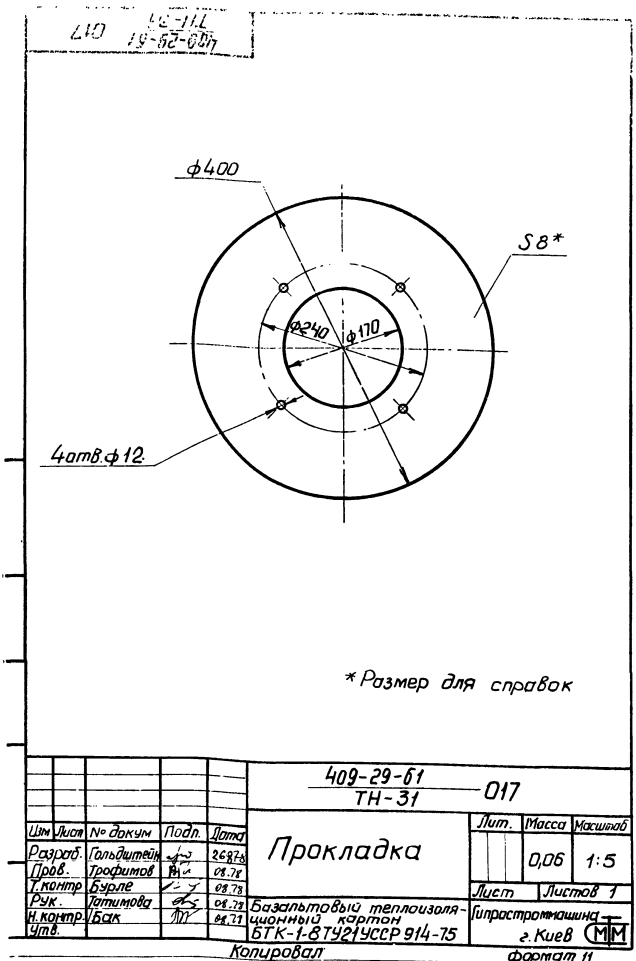

Формат	Залив	Издание	Обозначение	Наименование	Кол-во	Примечание
				Документация		
22			409-29-61 ТН-31	010 СБ Сборочный чертеж		
				Детали		
11	1		409-29-61 ТН-20	035 Плита	1	
11	2		409-29-61 ТН-20	046 Втулка	1	
11	3		409-29-61 ТН-31	011 Опора	1	
11	4		409-29-61 ТН-31	012 Втулка	1	
11	5		409-29-61 ТН-31	013 Обечайка	1	
11	6		409-29-61 ТН-31	014 Дно	1	
12	7		409-29-61 ТН-31	015 Фланец	1	
11	8		409-29-61 ТН-31	016 Дно	1	
11	9		409-29-61 ТН-31	017 Прокладка	1	
11	10		409-29-61 ТН-31	018 Прокладка	1	
11	11		409-29-61 ТН-31	019 Обечайка	1	
54	12		409-29-61 ТН-31	021 Прокладка		
				Базальтовый тепло- изоляционный картон БТК-1-8 ТУ 21 УССР 914-75 228x370	1	0,4кг

Шифр по табл. Подп. и дата / Шифр инв. и дата / Шифр инв. и дата / Подп. и дата

409-29-61 ТН-31				010			
Изм	Лист	№ док-м	Подп.	Дата			
Разраб.	Гальдштейн			08.78	Лист	Лист	Листов
Пров.	Трофимов			08.78	1		1
Рук.	Галчинова			08.78	Гипростроймашинна		
И.контр.	Бак			08.78	г. Киев		
Утв.	Линник			08.78	ММ		

Копировал

формат 11

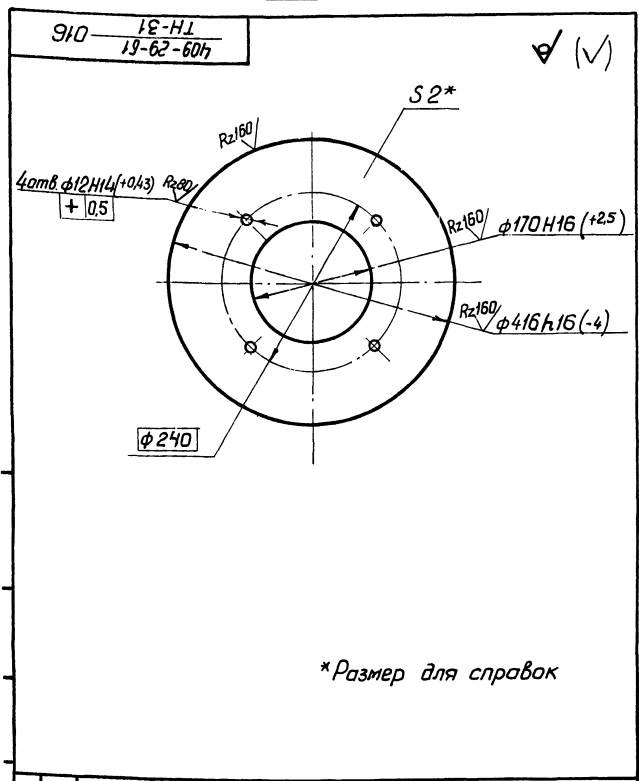

409-29-61 ТН-31				016			
Изм	Лист	№ док-м	Подп.	Дата			
Разраб.	Гальдштейн			08.78	Лист	Листов	1
Пров.	Трофимов			08.78	Гипростроймашинна		
Рук.	Галчинова			08.78	г. Киев		
И.контр.	Бак			08.78	ММ		
Утв.	Линник			08.78	формат 11		

Копировал

формат 11

Изм	Лист	№ док-м	Подп.	Дата	Куда входит	Кол-во	Примечание
1	11	409-29-61 ТН-20	001	08.78	Втулка	1	
2	11	409-29-61 ТН-20	002	08.78	Шайба	2	
3	11	409-29-61 ТН-20	003	08.78	Сальник	1	
4	11	409-29-61 ТН-20	035	08.78	Плита	1	409-29-61 ТН-31 010
5	11	409-29-61 ТН-20	046	08.78	Втулка	1	409-29-61 ТН-31 010
6							
7							
8							
9							
10							
11							
12							
13							
14							
15							
16							
17							
18							
19							
20							
21							
22							
23							
24							
25							
26							
27							58 160174

Шифр по табл. Подп. и дата / Шифр инв. и дата / Шифр инв. и дата / Подп. и дата

409-29-61 ТН-31				000В3			
Изм	Лист	№ док-м	Подп.	Дата			
Разраб.	Гальдштейн			08.78	Лист	Лист	Листов
Пров.	Трофимов			08.78	1		1
Рук.	Галчинова			08.78	Гипростроймашинна		
И.контр.	Бак			08.78	г. Киев		
Утв.	Линник			08.78	ММ		

Копировал

формат 11

Формат	Зона	Позиция	Обозначение	Наименование	Кол-во	Примечание	
				<u>Документация</u>			
22			409-29-61 ТН-31 000СБ	Сборочный чертёж	2л *		
12			409-29-61 ТН-31 000ВС	Ведомость спецификаций			
12			409-29-61 ТН-31 000ВП	Ведомость покупных изделий			
11			409-29-61 ТН-31 000ВЗ	Ведомость заимствованных изделий			
				<u>Сборочные единицы</u>			
11	1		409-29-61 ТН-31 010	Корпус	1		
				<u>Детали</u>			
11	3		409-29-61 ТН-20 001	Втулка	1		
11	4		409-29-61 ТН-20 002	Шайба	2		
11	5		409-29-61 ТН-20 003	Сальник	1		
11	6		409-29-61 ТН-31 001	Планка	1		
11	7		409-29-61 ТН-31 002	Крышка	1		
11	8		409-29-61 ТН-31 003	Прокладка	1		
11	9		409-29-61 ТН-31 004	Сальник	1		
11	10		409-29-61 ТН-31 005	Шайба	2		
11	11		409-29-61 ТН-31 006	Втулка	1		
			409-29-61 ТН-31 000				
Изм	Лист	№ докум.	Подп.	Дата	Лит	Лист	Листов
Разраб.	Сальдштейн	2682			1	1	2
Проб.	Профимов	09-94					
Рук.	Талымова	08-79					
Н.контр.	Бак	08-79					
Чтв	Линник	08-79					
Обогреватель указателя уровня УКМ				Синхростроумашина	г Киев	ММ	

Формат	Зона	Позиция	Обозначение	Наименование	Кол-во	Примечание
				<u>Стандартные изделия</u>		
				Болты ГОСТ 7798-70		
	16		М6х25 46.029		12	0,0078кг
	17		М8х20. 46.029		1	0,0132кг
	20		Гайка М6. 5.029			
			ГОСТ 5915-70		10	0,0024кг
			Шайбы ГОСТ 6402-70			
	22		6 65Г 029		2	0,0005кг
	23		8 65Г 029		1	0,001кг
			Шайбы ГОСТ 11371-88			
	26		6.01.029		10	0,00085кг
	27		8.01.029		2	0,0023кг
	30		Электронагреватель			
			ТЭН-60А13/025С/220			
			№208, ГОСТ 13268-74		1	0,32кг
						59
						7607/14
			409-29-61 4-31 000			Лист 2

Изм. в табл. 1. Подп. и дата в табл. 1. Шифр и дата в табл. 1. Подп. и дата в табл. 1.

№ строки	Обозначение	Наименование	Куда входит		Примечание
			Обозначение	кол.	
1	409-29-61 ТН-31 000	Обогреватель указателя уровня		1	
2					
3	409-29-61 ТН-31 010	Корпус		1	
4					
5					
6					
7					
8					
9					
10					
11					
12					
13					
14					
15					
16					
17					
18					
19					
20					
21					
22					
23					
24					

				409-29-61 000 BC				
				ТН-31				
Изм.	Лист	№ докум.	Подп.	Дата	Обогреватель указателя уровня УКМ Ведомость спецификаций	Лит.	Лист	Листов
Разраб.	Гольдштейн	25	25.78	25.78				1
Пров.	Профитов	26	26.78	26.78				
Руч.	Татимова	27	27.78	27.78				
И.контр.	Бак	28	28.78	28.78				
Чтв.	Линник	29	29.78	29.78				
Копировал						Илустрационная г. Киев ММ		
						Формат 12		

№	Наименование	Обозначение документа на поставку	Поставщик	Куда входит (обозначение)	Количество			Примечание
					на изделие	в комплект	на ре- лекты	
1	Крепежные изделия							
2								
3	Болт М6х25.46.029	ГОСТ 7798-70			12		12	
4	М8 х20.46.029				1		1	
5								
6	Гайка М6.5.029	ГОСТ 5915-70			10		10	
7								
8	Шайба 6.65Г.029	ГОСТ 6402-70			2		2	
9	8.65Г.029				1		1	
10								
11	Шайба 6.01.029	ГОСТ 11371-68			10		10	
12	8.01.029				2		2	
13								
14								
15								
16								
17								
18	Электронагреватель	ГОСТ 13268-74						
19	ТЭН-60А13/0,25 С220, N208		Миасский электрома- шинический завод		1		1	
20			"Миассэлектроаппарат"					
21			г.Миасс-6, Челябинской					
22			обл.					
23								
24								
25								
26								

				409-29-61 000 ВП				
				ТН-31				
Изм.	Лист	№ докум.	Подп.	Дата	Обогреватель указателя уровня УКМ Ведомость покупных изделий	Лит.	Лист	Листов
Разраб.	Гольдштейн	25	25.78	25.78				
Пров.	Профитов	26	26.78	26.78				
Руч.	Татимова	27	27.78	27.78				
И.контр.	Бак	28	28.78	28.78				
Чтв.	Линник	29	29.78	29.78				
						Илустрационн г. Кие		