

ТИПОВОЙ ПРОЕКТ

902-5 - 55.88

НАСОСНАЯ СТАНЦИЯ
В ЛЕГКИХ МЕТАЛЛИЧЕСКИХ КОНСТРУКЦИЯХ (ЛМК)
ДЛЯ МЕТАНТЕНКОВ ОБЪЕМОМ 1100 м³

АЛЬБОМ 1

ПЗ Пояснительная записка стр. 3-6
ТХ Технология производства стр. 7-9
ОВ Отопление и вентиляция стр. 10-14
ВК Внутренний водопровод и канализация стр. 15

23516-01

Открытая цена
на момент реализации
указана в смет. документации

ТИПОВОЙ ПРОЕКТ
902-5-55.88

НАСОСНАЯ СТАНЦИЯ
В ЛЕГКИХ МЕТАЛЛИЧЕСКИХ КОНСТРУКЦИЯХ (ЛМК)
ДЛЯ МЕТАНТЕНКОВ ОБЪЕМОМ 1100 м³

АЛЬБОМ 1
ПЕРЕЧЕНЬ АЛЬБОМОВ

Альбом 1	ПЗ	Пояснительная записка	
	ТХ	Технология производства	
	ОВ	Отопление и вентиляция	
	ВК	Внутренний водопровод и канализация	
Альбом 2	АР	Архитектурные решения	(из типового проекта 902-5-56.88)
	КЖ	Конструкции железобетонные	
	КМ	Конструкции металлические	
Альбом 3	ЭМ	Силовое электрооборудование	(из типового проекта 902-5-56.88)
	АТХ	Технологический контроль	
Альбом 4	ЭИ	Задание заводу-изготовителю на ЦСУ	
Альбом 5	А1	Задание заводу-изготовителю на ЩУС	(из типового проекта 902-5-56.88)
Альбом 6	СО	Спецификации оборудования	
Альбом 7	ВМ	Ведомости потребности в материалах	
Альбом 8	С	Сметы	

РАЗРАБОТАН :

ГИПРОКОММУНВОДОКАНАЛОМ

ГЛАВНЫЙ ИНЖЕНЕР ИНСТИТУТА

ГЛАВНЫЙ ИНЖЕНЕР ПРОЕКТА

Н.Г. ХАЗИКОВ

А.Б. ДЕРТЯР

УТВЕРЖДЕН И ВВЕДЕН В

ДЕЙСТВИЕ МЖКХ РСФСР

Приказ от 26.10.1988г. № 275

Содержание альбома №1

№№ листов	Наименование и обозначение документов Наименование листа	Стр.
	Содержание альбома №1.	2
1	Пояснительная записка (начало).	3
2	Пояснительная записка (продолжение).	4
3	Пояснительная записка (продолжение).	5
4	Пояснительная записка (окончание).	6
	Технология производства ТХ.	
1.	Общие данные.	7
2	План на отм. 0.000. Разрезы 1-1, 2-2. Схемы систем К5.3 и К5.4.	8
3	План. Схемы систем В3 и К3.	9
	Отопление и вентиляция ОВ.	
1	Общие данные.	10
2	План. Схемы систем отопления и вентиляции. Схема системы теплоснабжения установок П1, П2.	
	Узел управления.	11
3	Установка системы П1, П2.	12
4	Установка системы В1.	13
	Нестандартизированное оборудование ОВН.	
1	Конфузоры.	14
2	Переход.	14
	Внутренний водопровод и канализация ВК.	
1	Общие данные. План на отм. 0.000. План кровли. Схемы систем В1, К1, К2.	15

3.6. СООБРАЖЕНИЯ ПО ОРГАНИЗАЦИИ СТРОИТЕЛЬСТВА.

ПЕРЕД НАЧАЛОМ ОСНОВНЫХ ЗЕМЛЯНЫХ РАБОТ производят срезку растительного слоя по всей территории строительной площадки с размещением его в отвале в резерве для использования при последующем благоустройстве территории.

Земляные работы "нулевого цикла" выполнять экскаватором с емкостью ковша до 0,4 м³. Работы вести с соблюдением требований СНиП III-8-76 "Земляные сооружения". Способы разработки выемок и планировки дна котлована и траншей должны исключать нарушение естественной структуры грунта основания. Обратную засыпку котлована и траншей производить местным грунтом с послойным уплотнением пневмотрамбовками.

Монтаж фундаментных сборных бетонных и железобетонных элементов (блоки, стаканы, балки с максимальным весом элемента 2 ф 15,9 - 1 равным 3т) выполнять автокраном КС35-61 грузо-подъемностью 10т. Бетонирование полов, фундаментов под оборудование и монтажных углов фундаментов стен производить с помощью автобетононасоса БН-80-20 с доставкой бетона к месту укладки автобетоносмесителем СБ-92.

Сборка павильона насосной станции ведется из металлических элементов, изготовляемых на одном из предприятий стройиндустрии "подрядчика" и доставляемых на стройплощадку автотранспортом. Все элементы изготавливаются по размерам, с болтовыми отверстиями, промаркированными. Указания по изготовлению, транспортировке, хранению и монтажу панелей изложены в пояснительной записке серии 172 км 5.

Монтаж металлоконструкций павильона насосной станции выполнять поэлементно, без укрупнения конструкций автокраном КС-35-61 в следующей последовательности:

— монтаж каркаса павильона (колонны, прогоны, фахверк с максимальным весом до 250 кг, прогон из I №26 Б1);

— устройство цоколя и стены по оси „2" из кирпича;

— монтаж стеновых панелей с максимальным весом до 120 кг (панель ПТС 418.1000.110 - С0.7);

— монтаж элементов покрытия с максимальным весом до 70 кг (профиль Н60-782-09).

Изготовление, монтаж и приемку металлических конструкций выполнять в соответствии с требованиями СНиП III-18-75, разделы I и II.

3.6.1 Техника безопасности.

Производство строительного - монтажных работ должно осуществляться в строгом соответствии с положениями СНиП III-4-80

„Техника безопасности в строительстве", „Правила устройства и безопасной эксплуатации грузоподъемных механизмов" Ростехнадзора СССР „Правила безопасной эксплуатации электростановок" Минэнерго СССР, „Правила пожарной безопасности при производстве строительного - монтажных работ" и требованиями санитарно-гигиенических норм и правил Минздрав СССР.

Производство строительного - монтажных работ в зимнее время следует осуществлять в соответствии с требованиями СНиП часть III „Правила производства и приемки работ для всех видов работ, глав - работы в зимних условиях".

4. Санитарно-технические решения.

4.1. Отопление и вентиляция.

Проект разработан для условий строительства в климатических районах с расчетной наружной температурой воздуха -30°С.

Сопротивление теплопередачи ограждающих конструкций R₀ м²·°С/вт:

- кирпичные стены - 1.18
- стены из ЛМК - 0.58
- покрытие - 1.14

Внутренние температуры и воздухообмен в помещениях насосной станции приняты в соответствии со СНиП 2.04.03-85 Теплоноситель - перегретая вода с пара-

метрами 130° - 70°С от котельной, расположенной на площадке очистных сооружений. В качестве нагревательных приборов приняты чугунные радиаторы „МС-140". В помещении щитовой приняты конвекторы типа „Аккорд".

В помещении машинного зала запроектирована постоянно действующая приточно - вытяжная вентиляция с механическим побуждением из расчета 12 м³ кратного воздухообмена в час. Вытяжка осуществляется двумя вентиляторами, из которых один рабочий и один резервный, а также естественная вентиляция из расчета однократного воздухообмена в час, которая осуществляется дефлекторами типа ЦАТИ, устанавливаемыми на покрытии здания.

В помещении диспетчерской и электрощитовой предусмотрена подпорная вентиляция из расчета 5 м³ кратного воздухообмена в час с автоматическим включением резервного вентилятора в случае остановки рабочего.

4.2.1 Внутренний водопровод

Подключение хозяйственно-питьевого водопровода насосной станции осуществляется к внутриплощадочным сетям хозяйственно - питьевого водопровода. В насосной станции вода используется на хозяйственно - питьевые нужды, для уборки помещения машинного зала, для полива зеленых насаждений вокруг насосной станции.

Нормы водопотребления, расходы воды и необходимые напоры по приборам приняты в соответствии со СНиП 2.04.01-85

Расход воды расчетный составляет:
суточный - 4 м³/сут;
секундный - 1 л/с.

Необходимый напор на вводе в насосную станцию 15 м водяного столба.

Привязка:			
ИНВ. №			

ТП 902-5-55.88 ПЗ

Лист 2

ИНВ. № подл. Подпись и дата. Взам инв. №

Ввод водопровода в насосную станцию предусматривается из чугунных труб $\phi 50$ мм, внутренние сети монтируются из стальных водопроводных оцинкованных труб $\phi 15 \div 50$ мм.

4.2.2. Бытовая канализация

Выпуск сточных вод из насосной станции осуществляется во внутриплощадочную сеть канализации. Внутренняя канализация обеспечивает сбор сточных вод от умывальника и унитаза.

Нормы водоотведения и расходы сточных вод от приборов приняты в соответствии со СНиП 2.04.01-85

Расчетный секундный расход - 1,75 л/с

Выпуск канализации из насосной станции предусматривается из чугунных канализационных труб $\phi 100$ мм, внутренние сети монтируются из чугунных канализационных труб $\phi 50 \div 100$ мм.

4.2.3. Внутренние водостоки.

Внутренние водостоки обеспечивают отвод дождевых и талых вод с кровли здания насосной станции на отмостку (открытый выпуск), при этом на стояке внутри здания предусмотрен гидравлический затвор с отводом талых вод в зимний период года в бытовую канализацию.

Расход дождевых вод определен в соответствии со СНиП 2.04.01-85

Сети монтируются из чугунных канализационных труб $\phi 100$ мм.

5. ЭЛЕКТРОТЕХНИЧЕСКИЕ РЕШЕНИЯ.

В настоящей части типового проекта рассматриваются вопросы электроснабжения, электрооборудования, управления электроприводами и технологического контроля.

Проект разработан в соответствии с действующими ПУЭ и СН и обеспечивает безопасную эксплуатацию сооружения при соблюдении предусмотренных проектом мероприятий.

Согласно технологическим данным и ПУЭ насосная станция по взрывоопасности относится

к помещениям класса В-Ia, категория взрывоопасных смесей II A, группа смеси Т1.

5.1. ЭЛЕКТРОСНАБЖЕНИЕ И ЭЛЕКТРООБОРУДОВАНИЕ.

По степени надежности электроснабжения все электроприемники насосной станции, кроме вентиляторов, относятся к потребителям III категории. Питание электродвигателей вытяжных и приточных вентиляторов выполнено по I категории электроснабжения с двумя вводами и АВР. Марка, сечение и длина кабелей вводов выбирается при привязке проекта.

Электродвигатели механизмов:

— насосов, вентилялей, вытяжных вентиляторов приняты асинхронными с короткозамкнутым ротором на напряжение ~ 380 В во взрывозащищенном исполнении;

— приточных вентиляторов приняты в нормальном исполнении.

Пускозащитная аппаратура для указанных электродвигателей расположена на комплектном из блоков Б5130 и Б5430 щите станций управления (ЩСУ), расположенном в местном диспетчерском пункте (МАП) в помещении насосной станции.

От данного щита запитаны электрические нагрузки собственных нужд насосной станции, нагрузки инжекторной, башни лифта, газосборного пункта.

На вводах 0,4 кВ предусматривается измерение тока и напряжения.

Ввиду малой величины реактивной мощности, необходимой для компенсации, в насосной станции компенсирующих устройств не предусматривается.

5.2. ЗАЩИТНОЕ ЗАЕМЛЕНИЕ

Согласно ПУЭ и СН 305-06-85

проектом предусматривается защитное заземление и зануление электроустановок, размещаемых в насосной станции.

Зануление (заземление) выполняется путем прокладки внутреннего контура из полосовой стали сечением 25×4 мм и присоединением к нему металлических частей электрооборудования, нормально не находящегося под напряжением.

Связь между глухозаземленной нейтралью трансформатора, питающего насосную станцию, должна быть выполнена в соответствии с ПУЭ (гл. VII-3).

5.3. Молниезащита

Для насосной станции искусственных молниезащитных мероприятий не применяется, так как на кровле здания запроектирован металлический (стальной) настил, который согласно СН 305-77 используется в качестве молниеприемника.

Металлический настил соединен со специальным наружным контуром заземления с переходным сопротивлением 10 Ом.

Наружный контур молниезащитного заземления присоединен к контуру зануления (заземления) насосной станции.

5.4. ЭЛЕКТРООСВЕЩЕНИЕ

Электроосвещение принято общее и ремонтное. Величины освещенностей приняты согласно СНиП II-4-79. Типы светильников выбраны в зависимости от среды и назначения помещений. Электропитание светильников принято от осветительного щита типа ОЩВ-6В. Напряжение осветительной сети 380/220 В, ламп рабочего освещения 220 В, ремонтного 36 В. Электропроводку освещения предусмотрено выполнить в помещениях со средой В-Ia кабелем ВВГ-660 (открыто на скобках), в остальных помещениях - кабелем АВВГ-660 (открыто на скобках). Установленная мощность электроосвещения 3,58 кВт.

5.5. Управление электроприводами.

Управление насосами принято дистанционное со щита управления и сигнализации (ЩУС), а так же в режиме опробования кнопкой, установленной у агрегата.

Привязан:			
Инв. №			

Т П 902-5-55.88

ПЗ

Лист
3

Режим работы вентиляей на трубопроводе технической воды предусматривается сблокированным с работой насосов. Опробование насосов и вентиляей осуществляется кнопками типа КУ90, установленными у механизмов.

Управление приточной установкой П1 запроектировано кнопками с поста местного управления, установленного в приточной камере.

Предусматривается контроль температуры воздуха после калорифера и температуры обратного теплоносителя.

Управление приточной системой П2 дистанционное со щита ЩУС и опробование кнопкой, расположенной на посту местного управления в приточной камере.

При аварийном отключении рабочего вентилятора автоматически включается резервный.

Управление вентиляторными вытяжной системы В1 принято дистанционное со щита ЩУС и опробование с поста местного управления, установленного у вентилятора.

Все сигналы неисправности работы механизмов и контроля их состояния передаются на щит управления и сигнализации (ЩУС), размещаемый в комнате дежурного диспетчера в насосной станции.

5.6. Технологический контроль.

Насосная станция оборудуется приборами технологического контроля в объеме необходимом для правильной эксплуатации технологического оборудования.

Основные решения по технологическому контролю следующие:

- давление воды в напорных патрубках основных насосных агрегатов при помощи технических манометров типа ОБМ1-100;
- давление воды во всасывающих трубопроводах насосных агрегатов при помощи технических мановакууметров типа ОБМВ1-100;
- измерение температуры приточного воздуха перед калорифером и температуры обратного теплоносителя производится стеклянными термометрами типа П, а так же регуляторами температуры типа ТУДЭ, контактная система которых используется в схемах автоматического управления приточной вентсистемой;
- измерение повышенной загазованности в помещении машинного зала насосной станции произ-

водится термохимическим сигнализатором типа СТХ-3У4, датчик которого устанавливается непосредственно на стенке в помещении насосной станции, а блок питания и сигнализации устанавливается на щите ЩУС в МДП.

Измерение расхода осадка, поступающего к резервуарам метантенков, осуществляют при помощи измерительного колодца, который необходимо предусмотреть на общем напорном трубопроводе загрузки резервуаров метантенков.

В колодце устанавливают индукционный расходомер ИР-61, вторичный прибор которого устанавливается на щите ЩУС насосной станции.

5.7. Электрослаботочные устройства.

В данном типовом проекте телефонизация и радификация сооружений не разрабатывалась, так как вопрос телефонной связи и радификации должен решаться в комплексе со всеми объектами площадки очистных сооружений и выполняется привязывающей проектной организацией.

Применение легких металлических конструкций повышает индустриальность возведения зданий и сокращает построечные трудозатраты.

Основные технологические и технико-экономические показатели

таблица 1

№ п/п	Наименование	Единица измерения	Количество
1	Количество насосов всего (рабочих)	шт	3/2
2	Производительность рабочих насосов по перемешиванию сбрасываемого осадка	м³/ч	224,0
3	Объем строительный здания	м³	933,2
4	Общая площадь (расчетный показатель)	м²	181,0
5	Общая сметная стоимость	т.руб.	47,71
6	Сметная стоимость строительно-монтажных работ	т.руб.	36,69
7	Сметная стоимость оборудования	т.руб.	11,02
8	Сметная стоимость строительно-монтажных работ 1 м³ строительного объема здания	руб.	39,31
9	Общая сметная стоимость на расчетный показатель	руб.	263,59
10	Расход воды на хозяйственно-питьевые цели	м³/ч	1,7
11	Расход технической воды	м³/ч	3,0
12	Канализационные стоки	м³/ч	0,3
13	Установленная электрическая мощность	кВт	38,36
14	Потребная электрическая мощность	кВт	24,63
15	Расход тепла общий	кВт ккал/ч	90,66 78150,0
	в том числе: отопление	кВт ккал/ч	26,22 22800,0
	вентиляция	кВт ккал/ч	64,44 55350,0
16	Построечные трудовые затраты	чел.дн.	647,9
17	Расход строительных материалов:		
а)	цемент, приведенный к марке М400	т	20,5
б)	сталь, приведенная к классам А-І и ст.3	т	24,976
в)	бетон и железобетон	м³	65,0
г)	кирпич	тыс.шт	21,9
д)	лесоматериалы приведенные к круглому лесу	м³	7,0

Привязан:			
Инв. №			

ТП 902-5-55.88

ПЗ

Лист 4

АЛЬБОМ 1

ВЕДОМОСТЬ РАБОЧИХ ЧЕРТЕЖЕЙ ОСНОВНОГО КОМПЛЕКТА ТХ

Лист	Наименование	Примечание
1	Общие данные	
2	План на опм. 0.000. Разрезы 1-1, 2-2. Схемы систем К5.3 и К5.4	
3	План. Схемы систем В3 и К3	

ВЕДОМОСТЬ ССЫЛОЧНЫХ И ПРИЛАГАЕМЫХ ДОКУМЕНТОВ

Обозначение	Наименование	Примечание
	<u>ПРИЛАГАЕМЫЕ ДОКУМЕНТЫ</u>	
ТП 902-5-55.88 ТХ.СО	Спецификация оборудования	Альбом 6
ТП 902-5-55.88 ТХ.ВМ	Ведомость потребности в материалах	Альбом 7

ЭКСПЛИКАЦИЯ ПОМЕЩЕНИЙ

№ по плану	Наименование	Категория по взрывопожарной и пожарной опасности
1	Машинный зал	A
2	Место расположения вытяжных вентиляторов	A
3	Приточная веншкамера	Δ
4	Местный диспетчерский пункт	Δ
5	Электрощитовая	Δ
6	Коридор	Δ
7	Санузел	Δ
8	Комната персонала	Δ
9	Тамбур	Δ
10	Шлюз насосной	A

ВЕДОМОСТЬ ОСНОВНЫХ КОМПЛЕКТОВ РАБОЧИХ ЧЕРТЕЖЕЙ

Обозначение	Наименование	Примечание
ТП 902-5-55.88 ТХ	Технология производства	Альбом 1
ТП 902-5-55.88 ОВ	Отопление и вентиляция	Альбом 1
ТП 902-5-55.88 ВК	Внутренний водопровод и канализация	Альбом 1
ТП 902-5-55.88 АР	Архитектурные решения	Альбом 2
ТП 902-5-55.88 КЖ	Конструкции железобетонные	Альбом 2
ТП 902-5-55.88 КМ	Конструкции металлические	Альбом 2
ТП 902-5-55.88 ЭМ	Силовое электрооборудование	Альбом 3
ТП 902-5-55.88 АТХ	Технологический контроль	Альбом 3

Условные обозначения

Обозначение	Наименование
— К5.3 —	Всасывающий трубопровод перемешивания осадков в метантенках
— К5.4 —	Напорный трубопровод перемешивания осадков в метантенках

Общие указания:

- Отметка 0.000 соответствует абсолютной отметке
- Защита трубопроводов и арматуры от коррозии предусматривается краской БТ-177 (ГОСТ 5631-79) в два слоя по оштукатурке ГФ-021 (ГОСТ 25129-82) в один слой с последующей окраской опознавательными цветами по ГОСТ 14202-69. Окраску рекомендуется выполнять пентафталевыми эмалями марок ПФ-115 (ГОСТ 6455-76) ПФ-133 (ГОСТ 926-82) и других марок.

ИНВ. № ПОДЛ. ПОДПИСЬ И ДАТА ВЗ. АРХ. ИНВ. №

Типовой проект разработан в соответствии с действующими нормами и правилами и предусматривает мероприятия, обеспечивающие взрывную, взрывопожарную и пожарную безопасность при эксплуатации здания.
 Главный инженер проекта *А.Б. Дегтяр* Дегтяр А.Б.

Привязан		
Инв. №		
ТП 902-5-55.88		ТХ
Вед. инж. БОГДАНОВА	Рук. гр. Силанков	Тип Дегтяр
Н. контр. ГЕЦИН	Нач. ота. СВОДЦЕВ	
НАСОСНАЯ СТАНЦИЯ В ЛЕГКИХ МЕТАЛЛИЧЕСКИХ КОНСТРУКЦИЯХ (АМК) ДЛЯ МЕТАНТЕНКОВ ОБЪЕМОМ 1000 м³		СТАДИЯ ЛИСТ ЛИСТОВ Р 1 3
Общие данные		ГИПРОКОММУНВОДОКАНАЛ г. Москва

АЛБМ 1

РАЗРЕЗ 1-1

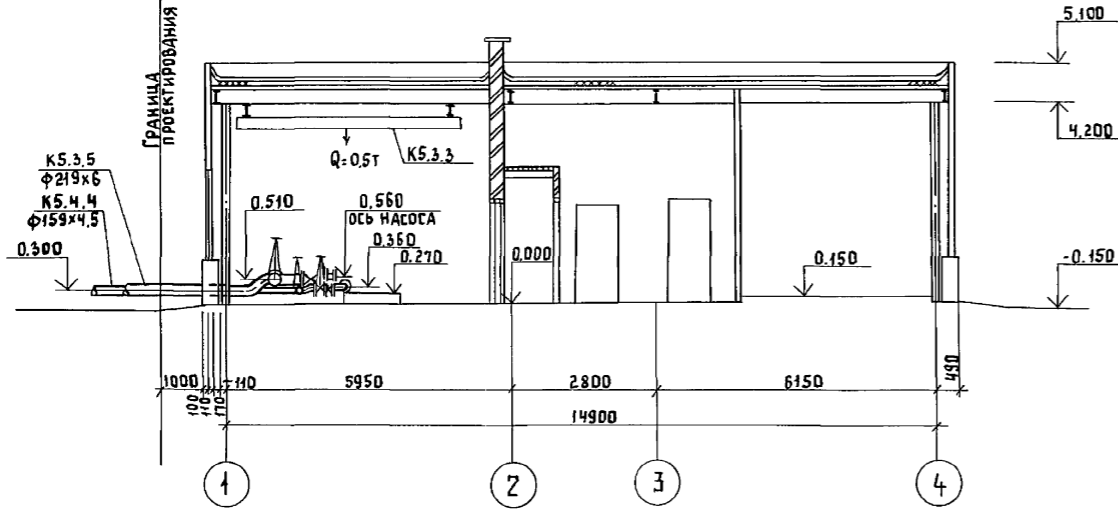

РАЗРЕЗ 2-2

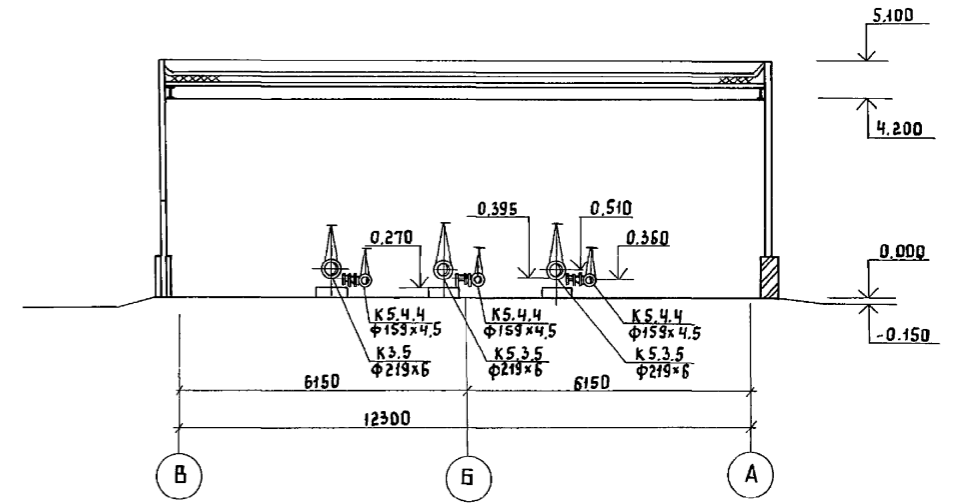

ПЛАН НА ОТМ. 0.000

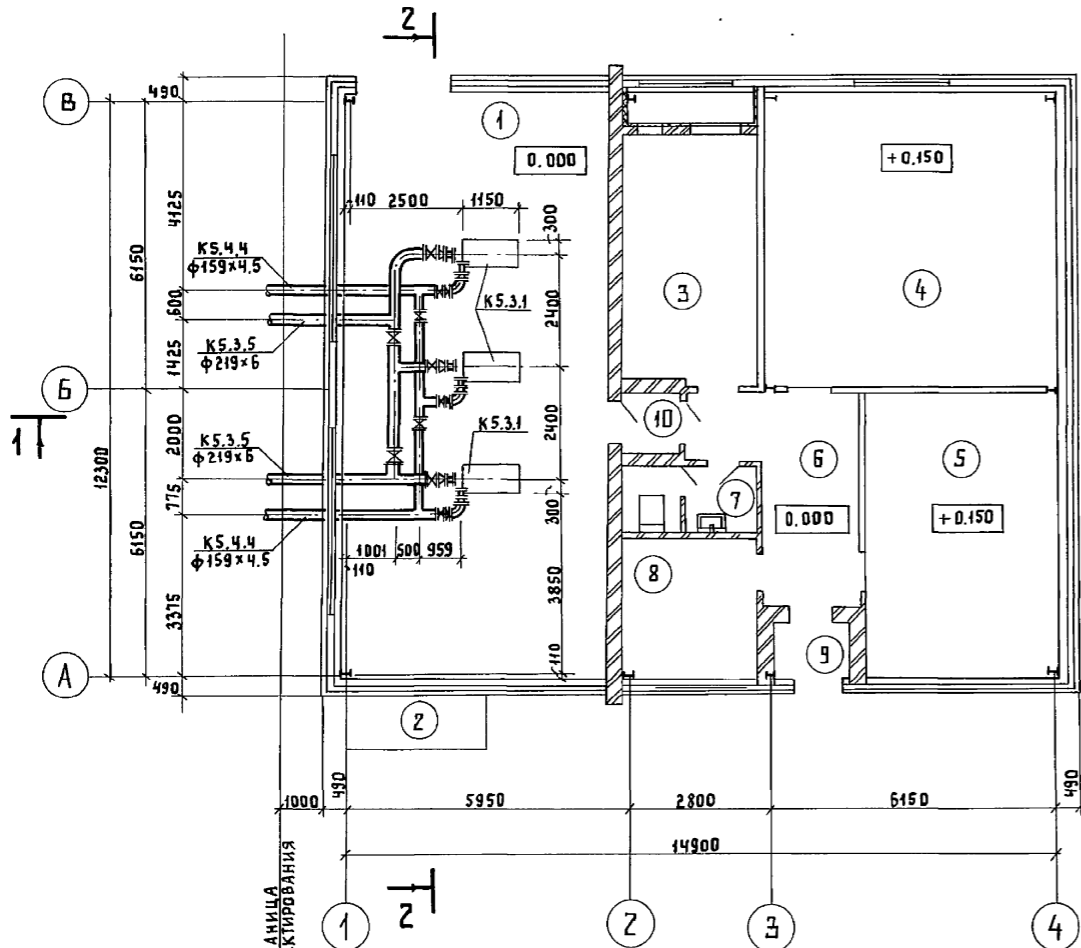

КС.3, КС.4

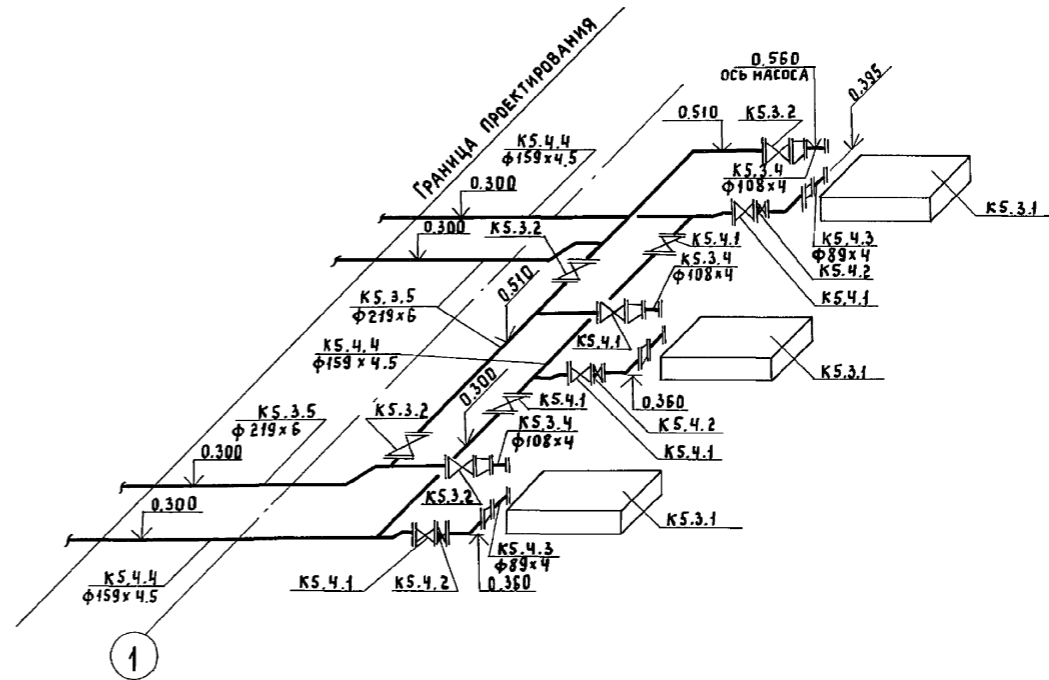

Инв. № подл. Подпись и дата Взам. инв. №

		Т П 902-5-55.88		ТХ			
Привязан:	Инженер	Вялова	<i>Вялова</i>	Насосная станция в легких металлических конструкциях (ЛМК) для метантенков объемом 1100 м³	Стация	Лист	Листов
	Вед. инж.	Боголепова	<i>Боголепова</i>		Р	2	
	Руч. гр.	Силанков	<i>Силанков</i>	План на отм. 0.000. Разрезы 1-1, 2-2. Схемы систем КС.3 и КС.4	Гипрокоммунводоканал г. Москва		
	Гип.	Аегтар	<i>Аегтар</i>				
	Н. контр.	Гецин	<i>Гецин</i>				
Инв. №		Нач. отд.	Свдццев				

ПЛАН

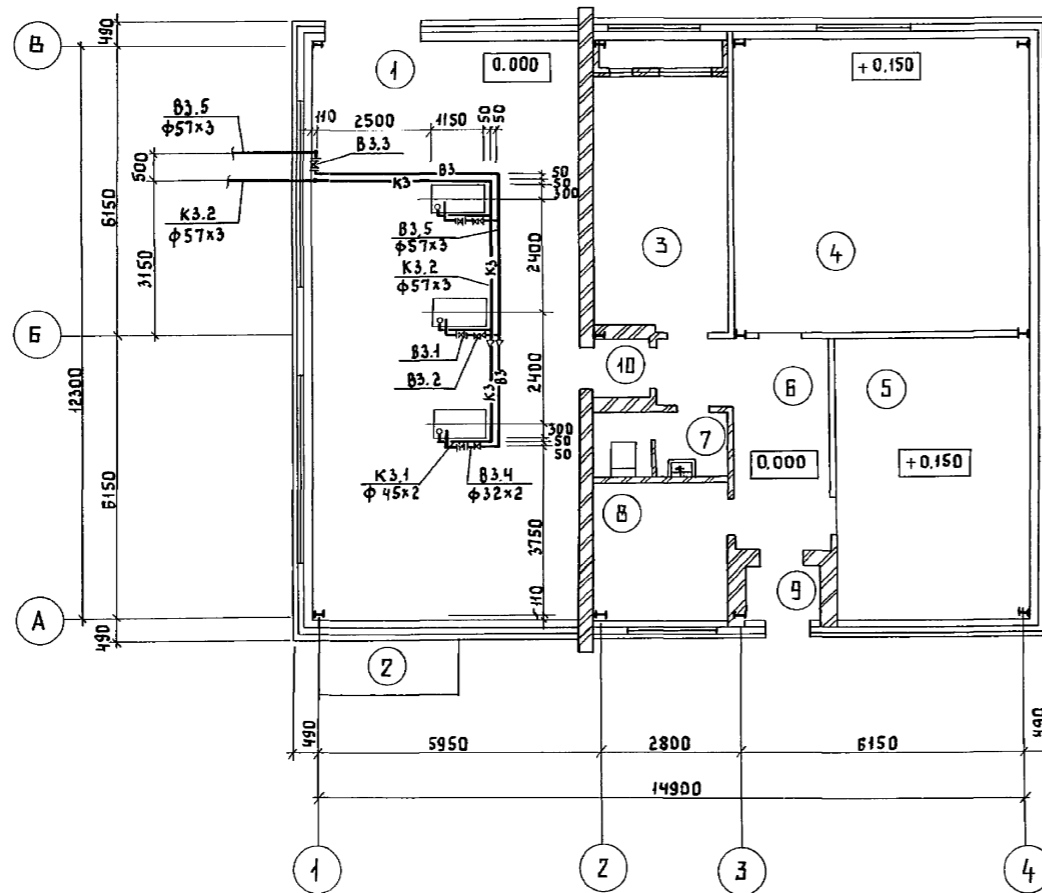

ВЗ, КЗ

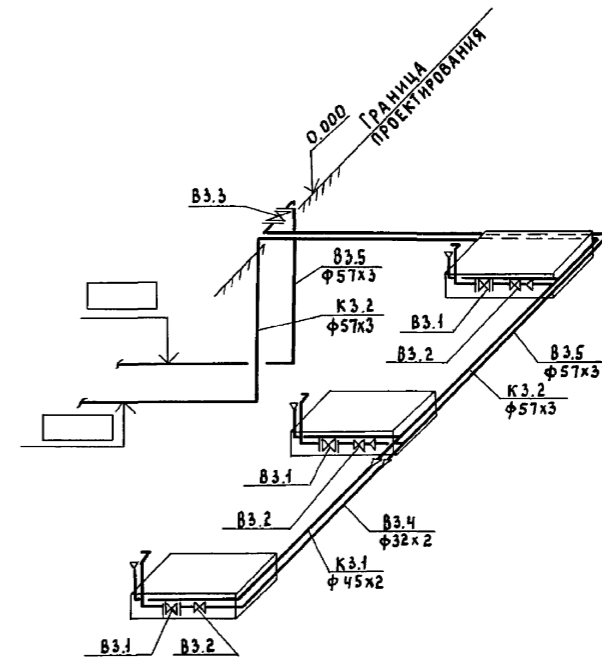

ИНВ. № ПОДА. ПОДПИСЬ И ДАТА. ВЗЛМ. ИНВ. №

		ТП 902-5-55.88		ТХ	
Привязан:		ИНЖЕНЕР	ВЯЛОВА	СТАДНЯ	ЛИСТ
		ВЕД. ИНЖ.	БОГДАЕЛОВА	Р	3
		РУК. ГР.	СИЛЮКОВ	НАСОСНАЯ СТАНЦИЯ В ЛЕГКИХ МЕТАЛЛИЧЕСКИХ КОНСТРУКЦИЯХ (ЛМК) ДЛЯ МЕТАНТЕНКОВ ОБЪЕМОМ 1100 м ³	
		ГИП	ДЕГТЯР	План, Схемы систем ВЗ и КЗ	
		И. КОНТР.	ГЕЦИН	ГИПРОКОММУНВОДОКАНАЛ	
ИНВ. №		НАЧ. ОТА	СВОДЦЕВ	г. Москва	

План-схема

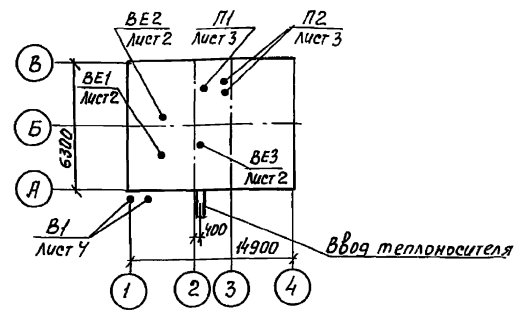

Характеристика отопительно-вентиляционных систем

Обозначение	Кол. систем	Наименование обслуживаемого помещения (технологического оборудования)	Тип установки	Вентилятор				Электродвигатель		Воздуонагреватель				Примечание					
				Тип, исполн. по взрывозащите	№	Схема исполнения	л, м³/ч	Р, Па (кгс/м²)	п, аб/мин	Тип, исполнение по взрывозащите	N, кВт	п, аб/мин	Тип		№	Кол.	Т-ра нагр, °C от 90	Расход тепла Вт (ккал/ч)	ΔP, Па (кгс/м²)
П1	1	Машинный зал	В4100-16	В-Ц14-46	4	1	Пр0°	4000	625/63	935	4Я90Л6	1.5	935	КВСБ-П	6	1	-30 +5	46800 40350	1- рабочий 1- на складе
П2	2	Местный диспетчерский пункт, электрическая	В2.5100-1а	В-Ц14-46	2,5	1	Пр0° ЛО°	1100	420/43	1365	4ЯЯ63В4	0.37	1365	КВСБ-П	6	1	-30 +18	17600 15200	1- рабочий 1- резервный
В1	2	Машинный зал	В-Ц14-46-411А	В-Ц14-46	4	1	Пр0° ЛО°	4000	590/60	950	В80В6	1.1	950	-	-	-	-	-	1- рабочий 1- резервный
ВЕ1 ВЕ2	2	Машинный зал	Дефлектор				Д.00.000-02												
ВЕ3	1	Сан-узел	Дефлектор				Д.00.00-00												

Ведомость чертежей основного комплекта 0В

Лист	Наименование	Примечание
1	Общие данные	
2	План. Схемы систем отопления и вентиляции. Схема системы теплоснабжения установок П1, П2. Узел управления	
3	Установка систем П1, П2	
4	Установка системы В1	

Ведомость ссылачных и прилагаемых документов

Обозначение	Наименование	Примечание
Ссылачные документы		
5.904-38	Гибкие вставки к центробежным вентиляторам	
3.904-18 в.0,1	Клапаны и заслонки для вентиляционных систем взрывоопасных производств	
1.494-32	Занты и дефлекторы вентиляционных систем	
1.494-10	Решетки щелевые регулирующие тип Р	
5.904-1 ВД,1	Детали крепления воздухопроводов	
4.904-69	Детали крепления санитарно-технических приборов и трубопроводов	
1.494-21	Крепление решеток воздухоприточных типа "РР" и щелевых регулирующих типа "Р" к воздухопроводам и строительным конструкциям	
4.903-10 в.8	Грязевик абонентский	
5.903-2 в.0,1	Воздухооборнники для систем отопления и теплоснабжения вентиляционных установок	
5.904-13	Заслонки воздушные унифицированные для систем вентиляции.	
1.494-25	Подставки под калориферы	
5.904-4	Двери и люки для вентиляционных камер	
Прилагаемые документы		
ТП 902-5-55.88 0В.СО	Спецификация оборудования	Альбом 6
ТП 902-5-55.88 0В.ВМ	Ведомость потребности в материалах	Альбом 7
ТП 902-5-55.88 0В.Н1	Конфурзоры	
ТП 902-5-55.88 0В.Н2	Переход	

Общие указания

- Проект разработан на основании СНиП 2.04.05-86 и СНиП 2.04.03-85 для расчетной наружной температуры воздуха -30°C
- Внутренняя температура воздуха в помещениях принята согласно технологического задания и СНиП II-92-76
- Источники теплоснабжения - котельная на площадке очистных сооружений.
- Теплоноситель - перегретая вода с параметрами 150°-70
- Трубопроводы и нагревательные приборы окрашиваются масляной краской за 2 раза
- Металлические воздухопроводы окрашиваются масляной краской 1 раз изнутри и 2 раза снаружи
- Монтаж и испытание систем отопления и вентиляции производить по СНиП 3.05.01-85
- Потери напора в системе отопления составляют 640 мм. вод. ст.

Основные показатели по чертежам отопления и вентиляции

Наименование здания (сооружения), помещения	Объем, м³	Периоды года при tн, °C	Расход тепла, Вт (ккал/ч)			Расход холода, Вт (ккал/ч)	Установлен. мощн. эл. двигат. квт.
			на отопление	на вентиляцию	на горячее водоснабжение		
Насосная станция		-30	26220 22600	64440 55550	—	90660 78150	— 4.44

Изм. и дата. Подпись и дата. Взам. инв. №.

Типовой проект разработан в соответствии с действующими нормами и правилами и предусматривает мероприятия, обеспечивающие взрывную, взрывобезопасную и пожарную безопасность при эксплуатации здания
 Главный инженер проекта *Я.Б.И.* /Десять Я.Б./

ТП 902-5-55.88-0В		
Изм.	Букетова	2002
Рук. гр.	Королев	2002
Гл. спец.	Березинский	2002
Н.контр.	Березинский	2002
Нач. отд.	Завьялов	2002
Насосная станция в легких металлических конструкциях (ЛМК) для металтенковок объемом 1100м³		Стадия лист листов
Общие данные		Р 1 4
		ГИПРОКМунВОДКАНАЛ г. Москва

Система отопления

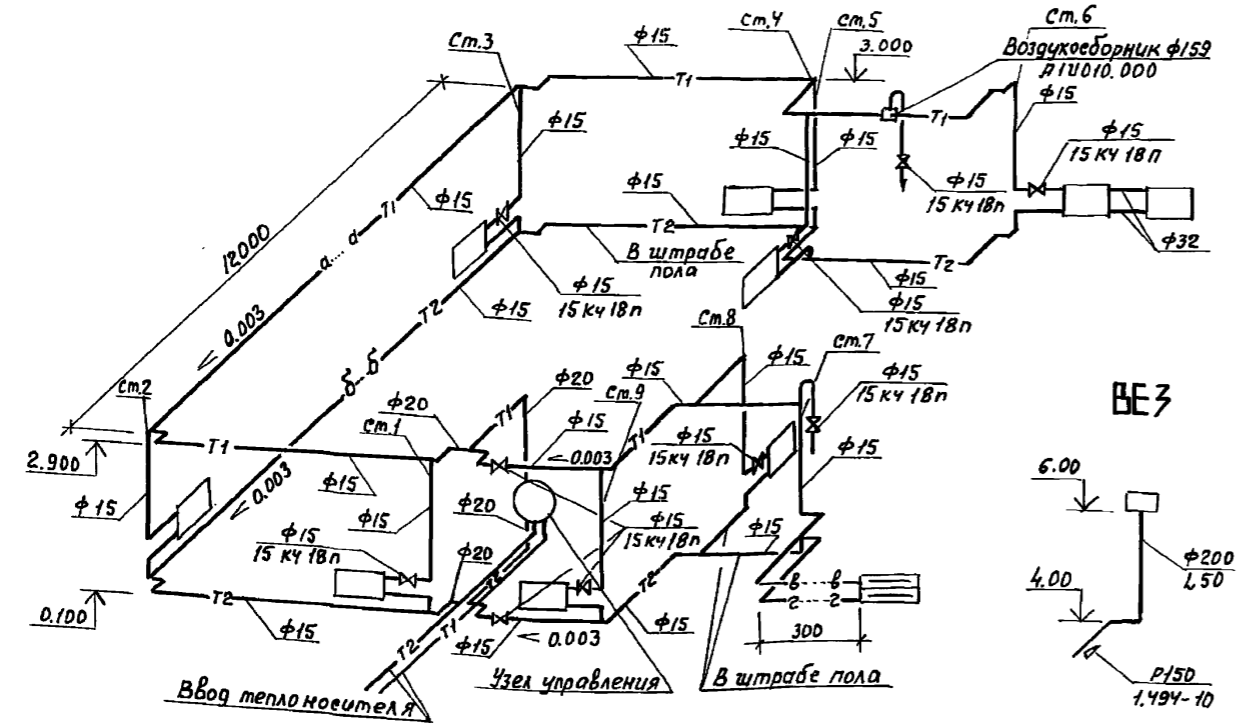

ПЛАН

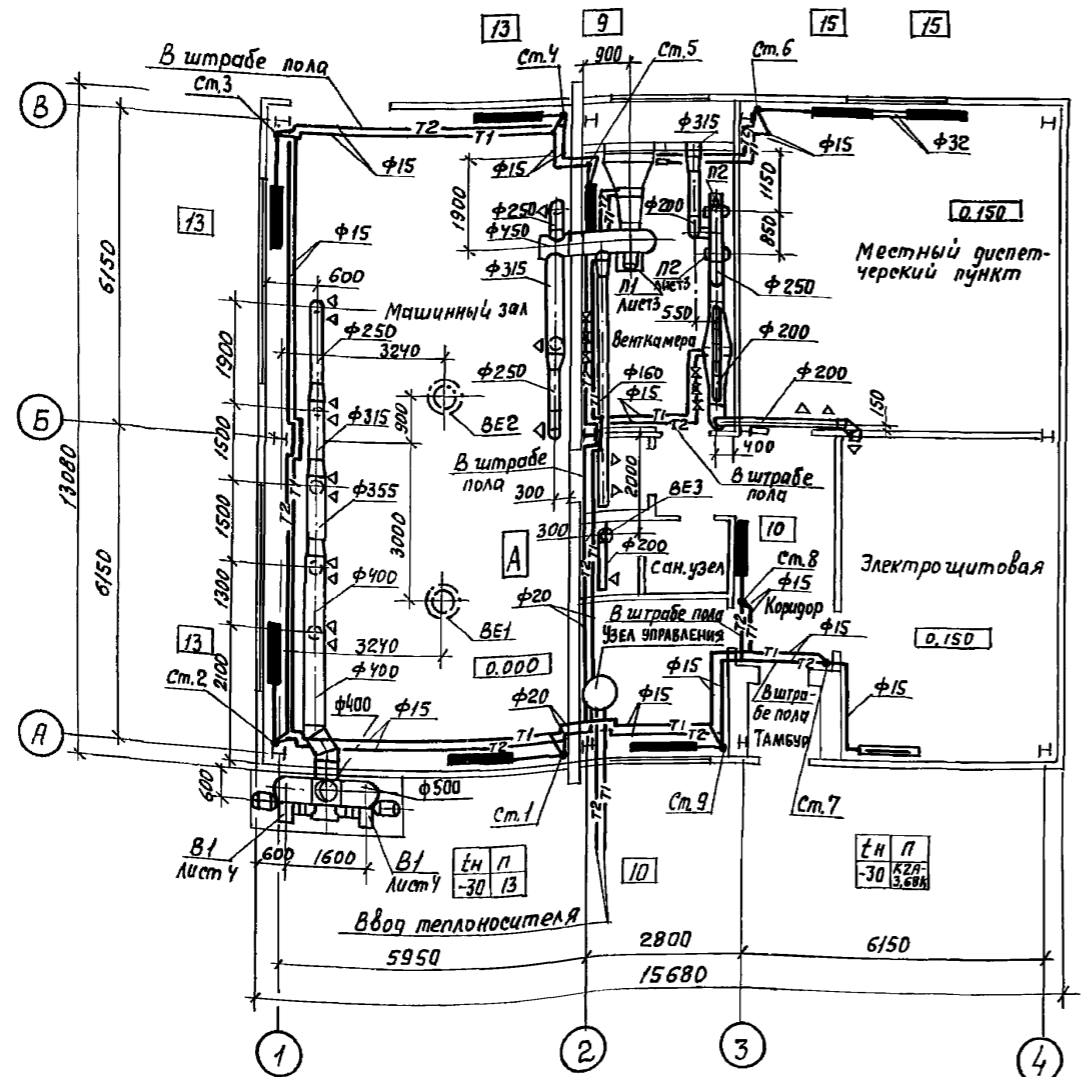

В1

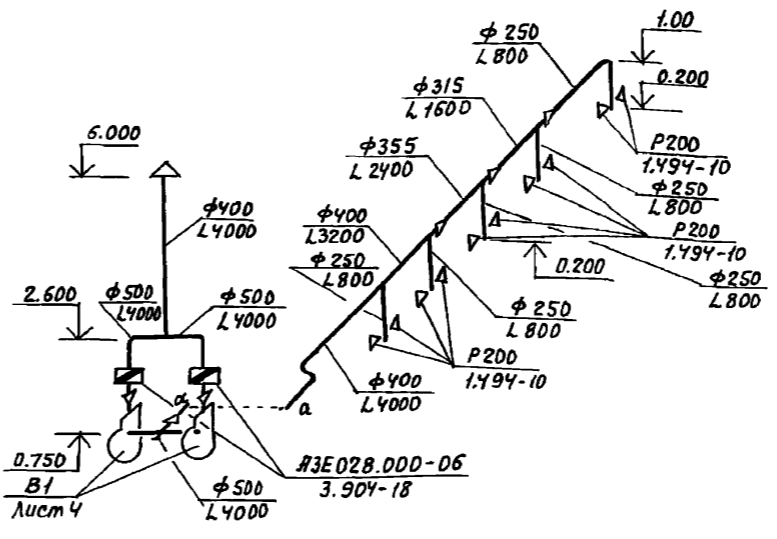

П1

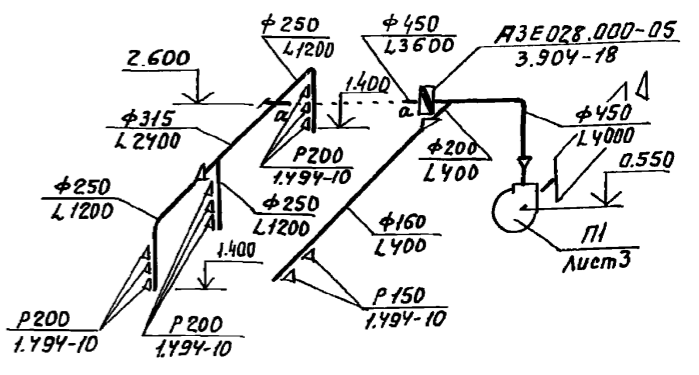

П2

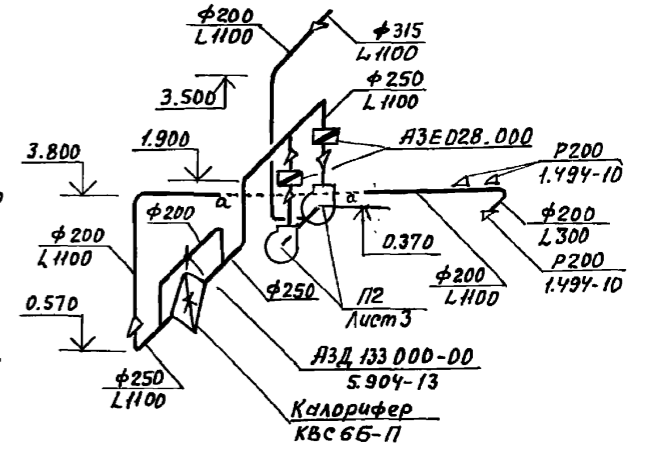

Система теплоснабжения установок П1 и П2

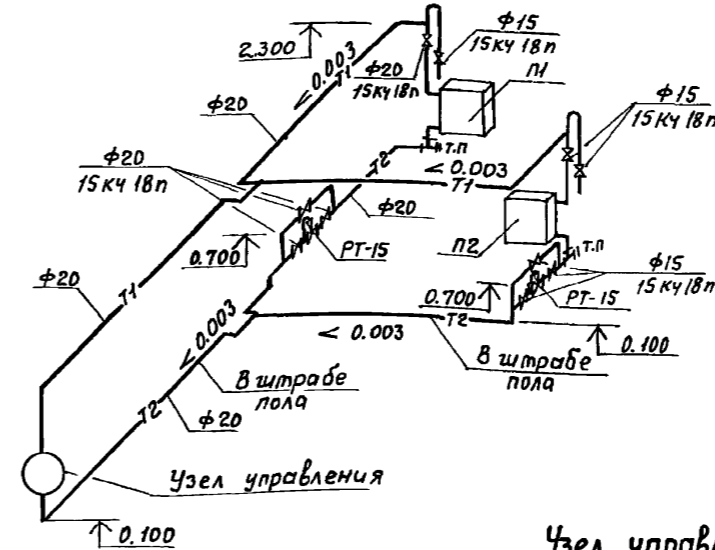

Узел управления

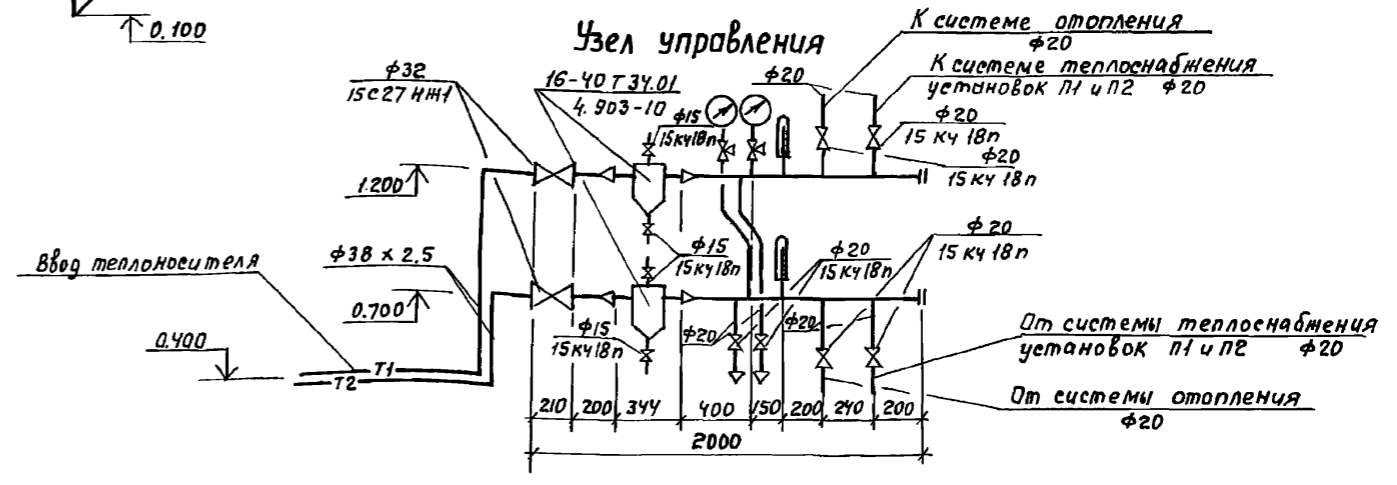

ТП 902-5-5588-08

Прибывшая		Насосная станция в легких металлических конструкциях (ЛМК) для метантенков объемом 100 м³		Студия	Лист	Листов
Инж.	Бакетова	Рук. гр.	Королев	Р	2	
Гл. спец.	Березинский	Н. контр.	Березинский	ГИПРОКОМУНАЭКОКАНАЛ г. Москва		
Инв. н.	Завьялов	Нац. орг.	Завьялов			

Альбом 1

Унв. н. пор. Листы и дата Взам. инв. н.

Альбом 1

ВЕДОМОСТЬ РАБОЧИХ ЧЕРТЕЖЕЙ ОСНОВНОГО КОМПЛЕКТА ВК

Лист	Наименование	Примечание
1	Общие данные. План на отм. 0.000. План кровли.	
	Схемы систем В1, К1, К2.	

ВЕДОМОСТЬ ССЫЛОЧНЫХ И ПРИЛАГАЕМЫХ ДОКУМЕНТОВ

Обозначение	Наименование	Примечание
	<u>ССЫЛОЧНЫЕ ДОКУМЕНТЫ</u>	
ТУ 26-07-1150-77	Арматура	
	<u>ПРИЛАГАЕМЫЕ ДОКУМЕНТЫ</u>	
ТП 902-5-55.88 ТХ.СО	Спецификация оборудования	Альбом 6
ТП 902-5-55.88 ТХ.ВМ	Ведомость потребности в материалах	Альбом 7

Основные показатели по чертежам водопровода и канализации

Наименование системы	Потребный напор на вводе м вод. ст.	Расчетный расход			При пожаре АПС	Установленная мощность электродвигателей кВт	Примечание
		м³/сут	м³/ч	л/с			
В1	15.00	4.0	1.7	1.0	—	—	
К1	—	0.5	0.3	1.75	—	—	

Общие указания

- За условную отметку 0.000 принята абсолютная отметка
- Вода для хозяйственно-питьевых нужд подается по вводу диаметром 50 мм и подводится к санитарным приборам, поливочным кранам. Стоки от санитарных приборов отводятся через выпуск диаметром 100 мм
- Расчет систем водопровода и канализации произведен согласно СНиП 2.04.01-85

Указания по привязке проекта:

В зависимости от глубины промерзания грунта проставить отметку ввода водопровода и выпуска канализации.

Типовой проект разработан в соответствии с действующими нормами и правилами и предусматривает мероприятия, обеспечивающие взрывную, взрывопожарную и пожарную безопасность при эксплуатации здания.
 Главный инженер проекта *Дегтяр* /Дегтяр А.Б./

План на отм. 0.000

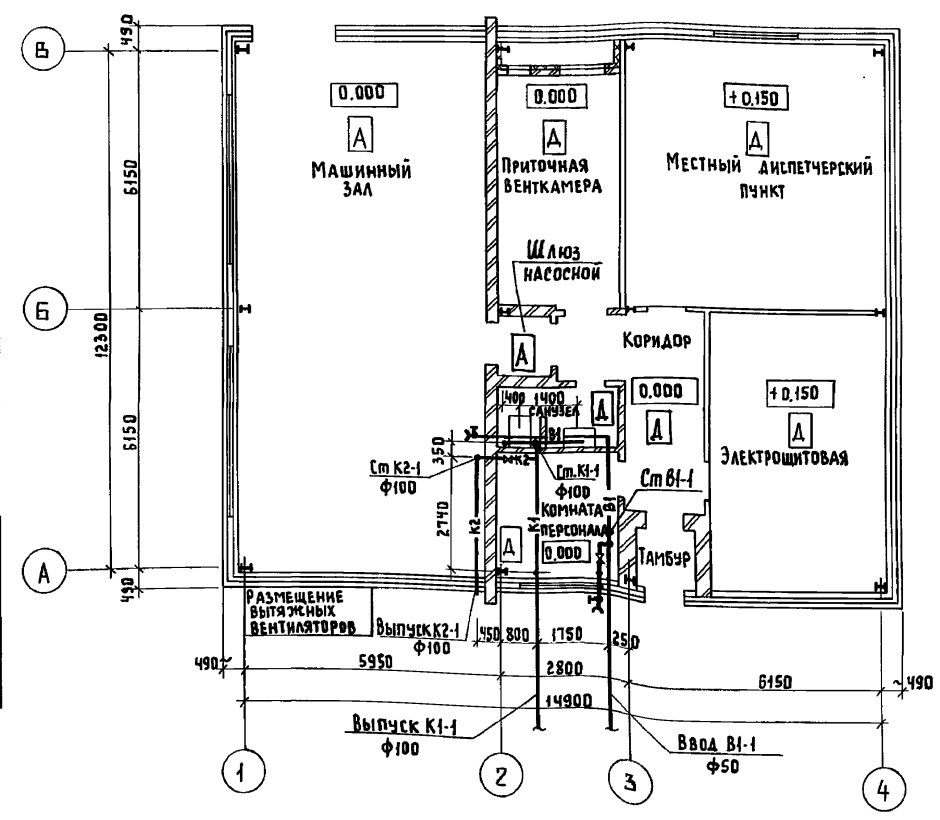

План кровли

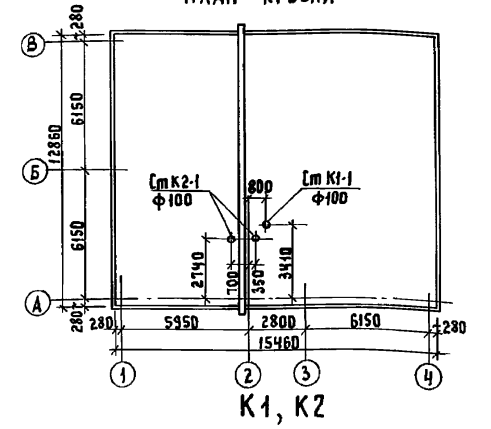

В1

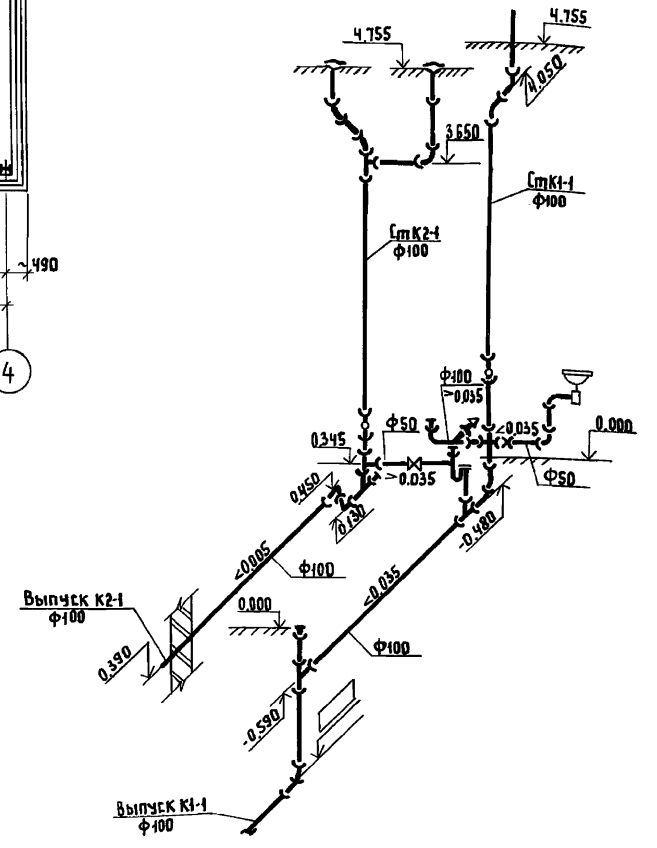
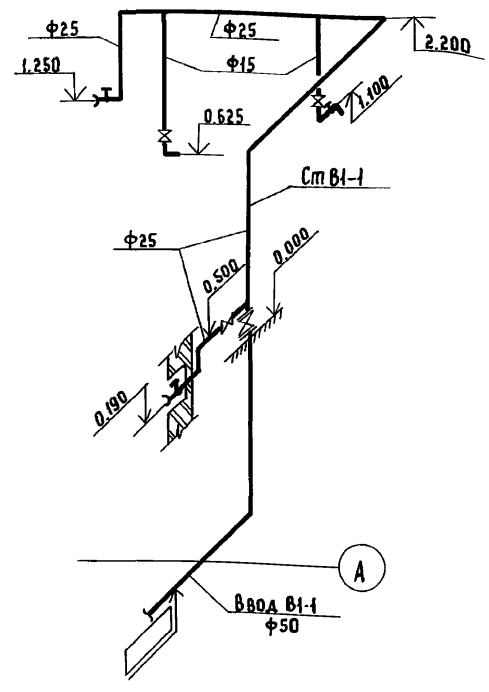

Привязан		
Инв. №	ТП 902-5-55.88	ВК
Вед. инж.	Боголюбова	Судья
Р.ч. г.р.	Силоков	Р
Тип	Дегтяр	Лист
И.контр.	Гецин	Листов
Нач. отд.	Свдцев	1
Насосная станция в легких металлических конструкциях (ЛМК) для метантенков объемом 100 м³		ИПРОКОММУНВОДКАНАЛ г. Москва
Общие данные. План на отм. 0.000. План кровли. Схемы систем В1, К1, К2.		