

ТИПОВЫЕ КОНСТРУКЦИИ, ИЗДЕЛИЯ И УЗЛЫ ЗДАНИЙ И СООРУЖЕНИЙ

СЕРИЯ 1.090.1-6 сп

СБОРНЫЕ ЖЕЛЕЗОБЕТОННЫЕ КОНСТРУКЦИИ МЕЖВИДОВОГО ПРИМЕНЕНИЯ
ДЛЯ КРУПНОПАНЕЛЬНЫХ ОБЩЕСТВЕННЫХ ЗДАНИЙ И ВСПОМОГАТЕЛЬНЫХ
ЗДАНИЙ ПРОМЫШЛЕННЫХ ПРЕДПРИЯТИЙ

С ВЫСОТОЙ ЭТАЖА 3,3 м

для строительства в районах Средней Азии
сейсмичностью 7,8 и 9 баллов на просадочных грунтах

выпуск 2

ПАНЕЛИ НАРУЖНЫХ СТЕН НУЛЕВОГО ЦИКЛА ОДНОСЛОЙНЫЕ для
ВАРИАНТА С МОНОЛИТНЫМИ ФУНДАМЕНТАМИ

РАБОЧИЕ ЧЕРТЕЖИ

ТИПОВЫЕ КОНСТРУКЦИИ, ИЗДЕЛИЯ И УЗЛЫ ЗДАНИЙ И СООРУЖЕНИЙ

СЕРИЯ 1.090.1-6 сп

СБОРНЫЕ ЖЕЛЕЗОБЕТОННЫЕ КОНСТРУКЦИИ МЕЖВИДОВОГО ПРИМЕНЕНИЯ
ДЛЯ КРУПНОПАНЕЛЬНЫХ ОБЩЕСТВЕННЫХ ЗДАНИЙ И ВОСПОМОГАТЕЛЬНЫХ
ЗДАНИЙ ПРОМЫШЛЕННЫХ ПРЕДПРИЯТИЙ

С ВЫСОТОЙ ЭТАЖА 3,3 м

ДЛЯ СТРОИТЕЛЬСТВА В РАЙОНАХ СРЕДНЕЙ АЗИИ
СЕЙСМИЧНОСТЬЮ 7,8 И 9 БАЛЛОВ НА ПРОСАДОЧНЫХ ГРУНТАХ

ВЫПУСК 2

ПАНЕЛИ НАРУЖНЫХ СТЕН НУЛЕВОГО ЦИКЛА ОДНОСЛОЙНЫЕ ДЛЯ
ВАРИАНТА С МОНОЛИТНЫМИ ФУНДАМЕНТАМИ

РАБОЧИЕ ЧЕРТЕЖИ

РАЗРАБОТАН ИНСТИТУТОМ
ТАШЗНИИЭП

ГЛАВНЫЙ ИНЖЕНЕР ИНСТИТУТА

ГЛАВНЫЙ ИНЖЕНЕР ПРОЕКТА



Л.А. МУХАМЕДШИН

С.К. ТАШПУЛАТОВ

УТВЕРЖДЕНЫ И ВВЕДЕНЫ В ДЕЙСТВИЕ
ГОСГРАЖДАНСТРОЕМ
ПРИКАЗ № 22 ОТ 25.01.88 Г.

| Обозначение | Наименование | Стр. |
|------------------------|---------------------------------|------|
| I.090.I-6СП.2 000000 | Содержание | 2-5 |
| I.090.I-6СП.2 00000070 | Техническое описание | 6.7 |
| | Панель цокольная | |
| | ПСЦ 30, ПСЦ 36 ПСЦ 60, ПСЦ 72. | |
| I.090.I-6СП.2 010000 | ПСЦ 30.2I.2,5-П-СП.I | |
| -01 | ПСЦ 30.2I.3,0-П-СП.I | |
| -02 | ПСЦ 30.2I.2,5-П-СП.I.I | |
| -03 | ПСЦ 30.2I.3,0-П-СП.I.I | |
| -04 | ПСЦ 36.2I.2,5-П-СП.I | |
| -05 | ПСЦ 36.2I.3,0-П-СП.I | |
| -06 | ПСЦ 60.2I.2,5-П-СП.I | |
| -07 | ПСЦ 60.2I.3,0-П-СП.I | |
| -08 | ПСЦ 72.2I.2,5-П-СП.I | |
| -09 | ПСЦ 72.2I.3,0-П-СП.I | 8 |
| | Панель цокольная | |
| | ПСЦ 30, ПСЦ 36, ПСЦ 60, ПСЦ 72. | |
| I.090.I-6СП.2 010000CB | ПСЦ 30.2I.2,5-П-СП.I | |
| -01 | ПСЦ 30.2I.3,0-П-СП.I | |
| -02 | ПСЦ 30.2I.2,5-П-СП.I | |
| -03 | ПСЦ 30.2I.3,0-П-СП.I | |
| -04 | ПСЦ 36.2I.2,5-П-СП.I | |
| -05 | ПСЦ 36.2I.3,0-П-СП.I | |
| -06 | ПСЦ 60.2I.2,5-П-СП.I | |
| -07 | ПСЦ 60.2I.3,0-П-СП.I | |
| -08 | ПСЦ 72.2I.2,5-П-СП.I | |
| -09 | ПСЦ 72.2I.3,0-П-СП.I | |
| | Сборочный чертеж | 9 |

| Обозначение | Наименование | Стр. |
|------------------------|--|------|
| | Панель цокольная | |
| | ИПСЦ 30, ИПСЦ 36, ИПСЦ 60, ИПСЦ 72. | |
| I.090.I-6СП.2 020000 | ИПСЦ 30.2I.2,5-П-СП.I | |
| -01 | ИПСЦ 30.2I.3,0-П-СП.I | |
| -02 | ИПСЦ 36.2I.2,5-П-СП.I | |
| -03 | ИПСЦ 36.2I.3,0-П-СП.I | |
| -04 | ИПСЦ 60.2I.2,5-П-СП.I | |
| -05 | ИПСЦ 60.2I.3,0-П-СП.I | |
| -06 | ИПСЦ 72.2I.2,5-П-СП.I | |
| -07 | ИПСЦ 72.2I.3,0-П-СП.I | 10 |
| | Панель цокольная | |
| | ИПСЦ 30, ИПСЦ 36, ИПСЦ 60, ИПСЦ 72. | |
| I.090.I-6СП.2 020000CB | ИПСЦ 30.2I.2,5-П-СП.I | |
| -01 | ИПСЦ 30.2I.3,0-П-СП.I | |
| -02 | ИПСЦ 36.2I.2,5-П-СП.I | |
| -03 | ИПСЦ 36.2I.3,0-П-СП.I | |
| -04 | ИПСЦ 60.2I.2,5-П-СП.I | |
| -05 | ИПСЦ 60.2I.3,0-П-СП.I | |
| -06 | ИПСЦ 72.2I.2,5-П-СП.I | |
| -07 | ИПСЦ 72.2I.3,0-П-СП.I | |
| | Сборочный чертеж | 11 |
| | Панель цокольная | |
| | ИПСЦ 32, ИПСЦ 38, ИПСЦ 62, 2ПСЦ 32, 2ПСЦ 38, 2ПСЦ 62. | |
| I.090.I-6СП.2 030000 | ИПСЦ 32.2I.2,5-П-СП.I | |
| -01 | ИПСЦ 32.2I.3,0-П-СП.I | |

Имя, № подл. | Подпись и дата | Взам. инв. №

| | | | | | | | |
|----------|------------|-------------------|-------|----------------------|----------|------|--------|
| | | | | I.090.I-6СП.2 000000 | | | |
| И контр. | Горбенко | <i>Горбенко</i> | 09.82 | Содержание | Студия | Лист | Листов |
| Нач.отд. | Янбулатов | <i>Янбулатов</i> | 09.82 | | Р | Г | 4 |
| Гл.спец. | Каримова | <i>Каримова</i> | 09.82 | | ТашЭНМЭП | | |
| Гип. | Ташпулатов | <i>Ташпулатов</i> | 09.82 | | | | |
| Рук.гр. | Аваева | <i>Аваева</i> | 09.82 | | | | |
| Вед.инж. | Шарова | <i>Шарова</i> | 09.82 | | | | |

Маш. № подл. Покупка в дату. Взам. инв. №

| Обозначение | Наименование | Стр. |
|------------------------|--|------|
| -02 | 1ПСЦ 38.2I.2,5-П-СП.1 | |
| -03 | 1ПСЦ 38.2I.3,0-П-СП.1 | |
| -04 | 1ПСЦ 62.2I.2,5-П-СП.1 | |
| -05 | 1ПСЦ 62.2I.3,0-П-СП.1 | |
| -06 | 2ПСЦ 32.2I.2,5-П-СП.1 | |
| -07 | 2ПСЦ 32.2I.3,0-П-СП.1 | |
| -08 | 2ПСЦ 38.2I.2,5-П-СП.1 | |
| -09 | 2ПСЦ 38.2I.3,0-П-СП.1 | |
| -10 | 2ПСЦ 62.2I.2,5-П-СП.1 | |
| -11 | 2ПСЦ 62.2I.3,0-П-СП.1 | 12,3 |
| | Панель цокольная | |
| | 1ПСЦ 32, 1ПСЦ 38, 1ПСЦ 62, 2ПСЦ 32, 2ПСЦ 38, 2ПСЦ 62. | |
| I.090.I-6СП.2 030000СВ | 1ПСЦ 32.2I.2,5-П-СП.1 | |
| -01 | 1ПСЦ 32.2I.3,0-П-СП.1 | |
| -02 | 1ПСЦ 38.2I.2,5-П-СП.1 | |
| -03 | 1ПСЦ 38.2I.3,0-П-СП.1 | |
| -04 | 1ПСЦ 62.2I.2,5-П-СП.1 | |
| -05 | 1ПСЦ 62.2I.3,0-П-СП.1 | |
| -06 | 2ПСЦ 32.2I.2,5-П-СП.1 | |
| -07 | 2ПСЦ 32.2I.3,0-П-СП.1 | |
| -08 | 2ПСЦ 38.2I.2,5-П-СП.1 | |
| -09 | 2ПСЦ 38.2I.3,0-П-СП.1 | |
| -10 | 2ПСЦ 62.2I.2,5-П-СП.1 | |
| -11 | 2ПСЦ 62.2I.3,0-П-СП.1 | |
| | Сборочный чертёж | 14 |
| | Панель цокольная | |
| | 2ПСЦ 30, 2ПСЦ 36, 2ПСЦ 60, 2ПСЦ 72. | |
| I.090.I-6СП.2 040000 | 2ПСЦ 30.2I.2,5-П-СП.1 | |

| Обозначение | Наименование | Стр. |
|------------------------|-------------------------------------|------|
| -01 | 2ПСЦ 30.2I.3,0-П-СП.1 | |
| -02 | 2ПСЦ 36.2I.2,5-П-СП.1 | |
| -03 | 2ПСЦ 36.2I.3,0-П-СП.1 | |
| -04 | 2ПСЦ 60.2I.2,5-П-СП.1 | |
| -05 | 2ПСЦ 60.2I.3,0-П-СП.1 | |
| -06 | 2ПСЦ 72.2I.2,5-П-СП.1 | |
| -07 | 2ПСЦ 72.2I.3,0-П-СП.1 | 15 |
| | Панель цокольная | |
| | 2ПСЦ 30, 2ПСЦ 36, 2ПСЦ 60, 2ПСЦ 72. | |
| I.090.I-6СП.2 040000СВ | 2ПСЦ 30.2I.2,5-П-СП.1 | |
| -01 | 2ПСЦ 30.2I.3,0-П-СП.1 | |
| -02 | 2ПСЦ 36.2I.2,5-П-СП.1 | |
| -03 | 2ПСЦ 36.2I.3,0-П-СП.1 | |
| -04 | 2ПСЦ 60.2I.2,5-П-СП.1 | |
| -05 | 2ПСЦ 60.2I.3,0-П-СП.1 | |
| -06 | 2ПСЦ 72.2I.2,5-П-СП.1 | |
| -07 | 2ПСЦ 72.2I.3,0-П-СП.1 | |
| | Сборочный чертёж | 16 |
| | Каркас пространственный | |
| | КПЦ 30, КПЦ 36, КПЦ 60, КПЦ 72. | |
| I.090.I-6СП.2 000100 | КПЦ 30.2I.2,5-СП.1 | |
| -01 | КПЦ 30.2I.3,0-СП.1 | |
| -02 | КПЦ 30.2I.2,5-СП.1.I | |
| -03 | КПЦ 30.2I.3,0-СП.1.I | |
| -04 | КПЦ 36.2I.2,5-СП.1 | |
| -05 | КПЦ 36.2I.3,0-СП.1 | |
| -06 | КПЦ 60.2I.2,5-СП.1 | |
| -07 | КПЦ 60.2I.3,0-СП.1 | |
| -08 | КПЦ 72.2I.2,5-СП.1 | |

| | |
|----------------------|-----------|
| I.090.I-6СП.2 000000 | Лист 2 |
|----------------------|-----------|

| Обозначение | Наименование | Стр. |
|------------------------|---------------------------------|-------|
| -09 | КПЦ 72.2I.3,0-СП.I | 178 |
| | Каркас пространственный | |
| | КПЦ 30, КПЦ 36, КПЦ 60, КПЦ 72. | |
| I.090.I-6СП.2 000100СВ | КПЦ 30.2I.2,5-СП.I | |
| -01 | КПЦ 30.2I.3,0-СП.I | |
| -02 | КПЦ 30.2I.2,5-СП.I.I | |
| -03 | КПЦ 30.2I.3,0-СП.I.I | |
| -04 | КПЦ 36.2I.2,5-СП.I | |
| -05 | КПЦ 36.2I.3,0-СП.I | |
| -06 | КПЦ 60.2I.2,5-СП.I | |
| -07 | КПЦ 60.2I.3,0-СП.I | |
| -08 | КПЦ 72.2I.2,5-СП.I | |
| -09 | КПЦ 72.2I.3,0-СП.I | |
| | Сборочный чертеж | 19,20 |
| | Каркас пространственный | |
| | КПЦ 32, КПЦ 38, КПЦ 62. | |
| I.090.I-6СП.2 000200 | КПЦ 32.2I.2,5-СП.I | |
| -01 | КПЦ 32.2I.3,0-СП.I | |
| -02 | КПЦ 38.2I.2,5-СП.I | |
| -03 | КПЦ 38.2I.3,0-СП.I | |
| -04 | КПЦ 62.2I.2,5-СП.I | |
| -05 | КПЦ 62.2I.3,0-СП.I | 21,22 |
| | Каркас пространственный | |
| | КПЦ 32, КПЦ 38, КПЦ 62. | |
| I.090.I-6СП.2 000200СВ | КПЦ 32.2I.2,5-СП.I | |
| -01 | КПЦ 32.2I.3,0-СП.I | |
| -02 | КПЦ 38.2I.2,5-СП.I | |
| -03 | КПЦ 38.2I.3,0-СП.I | |
| -04 | КПЦ 62.2I.2,5-СП.I | |

| Обозначение | Наименование | Стр. |
|------------------------|-------------------------|-------|
| -05 | КПЦ 62.2I.3,0-СП.I | |
| | Сборочный чертеж | |
| | Каркас пространственный | 23 |
| | КПЦ 32, КПЦ 38, КПЦ 62. | |
| I.090.I-6СП.2 000300 | КПЦ 32.2I.2,5-СП.I | |
| -01 | КПЦ 32.2I.3,0-СП.I | |
| -02 | КПЦ 38.2I.2,5-СП.I | |
| -03 | КПЦ 38.2I.3,0-СП.I | |
| -04 | КПЦ 62.2I.2,5-СП.I | |
| -05 | КПЦ 62.2I.3,0-СП.I | 24,25 |
| | Каркас пространственный | |
| | КПЦ 32, КПЦ 38, КПЦ 62. | |
| I.090.I-6СП.2 000300СВ | КПЦ 32.2I.2,5-СП.I | |
| -01 | КПЦ 32.2I.3,0-СП.I | |
| -02 | КПЦ 38.2I.2,5-СП.I | |
| -03 | КПЦ 38.2I.3,0-СП.I | |
| -04 | КПЦ 62.2I.2,5-СП.I | |
| -05 | КПЦ 62.2I.3,0-СП.I | |
| | Сборочный чертеж | 26 |
| | Каркас пространственный | |
| | КПЦ 30, КПЦ 36. | |
| I.090.I-6СП.2 000400 | КПЦ 30.2I.2,5-СП.I | |
| -01 | КПЦ 30.2I.3,0-СП.I | |
| -02 | КПЦ 36.2I.2,5-СП.I | |
| -03 | КПЦ 36.2I.3,0-СП.I | 27,28 |
| | Каркас пространственный | |
| | КПЦ 30, КПЦ 36. | |
| I.090.I-6СП.2 000400СВ | КПЦ 30.2I.2,5-СП.I | |
| -01 | КПЦ 30.2I.3,0-СП.I | |

I.090.I-6СП.2 000000

Лист
3

| Обозначение | Наименование | Стр. |
|------------------------|-------------------------|------------------|
| -02 | 2КПЦ 36.2I.2,5-СП.I | |
| -03 | 2КПЦ 36.2I.3,0-СП.I | |
| | Сборочный чертёж | 29 |
| | Каркас пространственный | |
| | 2КПЦ 60, 2КПЦ 72. | |
| I.090.I-6СП.2 000500 | 2КПЦ 60.2I.2,5-СП.I | |
| -01 | 2КПЦ 60.2I.3,0-СП.I | |
| -02 | 2КПЦ 72.2I.2,5-СП.I | |
| -03 | 2КПЦ 72.2I.3,0-СП.I | 30,31 |
| | Каркас пространственный | |
| | 2КПЦ 60, 2КПЦ 72. | |
| I.090.I-6СП.2 000500СБ | 2КПЦ 60.2I.2,5-СП.I | |
| -01 | 2КПЦ 60.2I.3,0-СП.I | |
| -02 | 2КПЦ 72.2I.2,5-СП.I | |
| -03 | 2КПЦ 72.2I.3,0-СП.I | |
| | Сборочный чертёж | 32 |
| I.090.I-6СП.2 00000I | Узлы опалубочные | 33 ³⁴ |
| I.090.I-6СП.2 000002 | Узлы арматурные | 44 ⁴⁸ |
| I.09С.I-6СП.2 0100СБ | Каркас плоский | |
| | КН1 ... КН5 | |
| | Сборочный чертёж | 49 |
| I.090.I-6СП.2 0200СБ | Каркас плоский | |
| | КН6 ... КН13 | |
| | Сборочный чертёж | 50 |
| I.090.I-6СП.2 0300СБ | Каркас плоский | |
| | КН14 ... КН23 | |
| | Сборочный чертёж | 51 |

| Обозначение | Наименование | Стр. |
|------------------------|-------------------------|-------|
| I.090.I-6СП.2 0400СБ | Сетка | |
| | СН1 ... СН5 | 52 |
| | Сборочный чертёж | |
| I.090.I-6СП.2 0500СБ | Сетка | |
| | СН6 ... СН13 | |
| | Сборочный чертёж | 53 |
| I.090.I-6СП.2 0600СБ | Сетка | |
| | СН14 ... СН17 | |
| | Сборочный чертёж | 54 |
| I.090.I-6СП.2 0700СБ | Петля строповочная | |
| | П1, П2. | 55 |
| I.090.I-6СП.2 0800СБ | Изделие закладное МН1 | |
| I.090.I-6СП.2 0900 | Анкер | |
| | АН1... АН3 | 56 |
| I.090.I-6СП.2 1000 | Анкер АН4 | |
| I.090.I-6СП.2 1100 | Хомут ХМ1 | 57 |
| I.090.I-6СП.2 000000РС | Ведомость расхода стали | 58,59 |

Мин. № подл. Подпись и дата Взам. инв. №

I.090.I-6СП.2 000000

Лист
4

ОБЩАЯ ЧАСТЬ

Выпуск 2. Панели наружных стен нулевого цикла однослойные для варианта с монолитными фундаментами входят в состав серии I.090.I-6СП "Сборные железобетонные конструкции межвидового применения для строительства в районах сейсмичностью 7,8,9 баллов на просадочных грунтах II типа".

Выпуск содержит: пояснительную записку, спецификации, сборочные чертежи, сборку стали панелей наружных стен нулевого цикла; опалубочные узлы; спецификации и сборочные чертежи пространственных каркасов; арматурные узлы; спецификации и сборочные чертежи арматурных и закладных изделий.

Рабочие чертежи панелей наружных стен нулевого цикла разработаны применительно к зданиям с размерами планировочной сетки кратной 600мм. Панели запроектированы в соответствии с требованиями СНиП 2.03.01-84 "Бетонные и железобетонные конструкции". Нормы проектирования", ВСН 32-77 "Инструкция по проектированию конструкций панельных жилых зданий," ГОСТ 11024-84. "Панели из легких бетонов для наружных стен".

Конструкция панелей.

Панели запроектированы из легкого бетона на пористых неорганических заполнителях, класс по прочности на сжатие В10, толщиной 250 и 300 мм, высотой 2100мм. В качестве заполнителя применен гравий керамзитовый по ГОСТ 9759-83. Морозостойкость бетона должна быть не менее Fра25. Объемная масса легкого бетона в панелях (в высушенном до постоянной массы состоянии) принята 1400 кг/м2.

На вертикальных и горизонтальных гранях панелей предусмотрены бетонные шпонки и арматурные выпуски, обеспечивающие совместную работу с примыкающими конструкциями после заполнения стыков бетоном. На верхних гранях панелей установлены строповочные петли.

Армирование панелей производится сварными пространственными каркасами, которые устанавливаются в формирующее оборудование в собранном виде.

Пространственные каркасы состоят из плоских арматурных каркасов, отдельных стержней, арматурных выпусков, строповочных петель.

Арматурная сталь принята в соответствии со СНиП 2.03.01-84. Для плоских каркасов и отдельных стержней сталь класса А-III по ГОСТ 5781-82* и класса Вр-I по ГОСТ 6727-80* для монтажных петель (анкеров)- сталь класса А-I по ГОСТ 5781-82* для строповочных петель-сталь класса Ас-II марки ЮГТ по ГОСТ 5781-82*, для

закладных изделий- сталь класса А-III по ГОСТ 5781-82* для закладных изделий принята полосовая сталь марки ВСтЗкп2 по ГОСТ 360-71.

Размеры панелей не должны иметь отклонения от основных проектных размеров, превышающие допуски установленные ГОСТ 12504-80. Масса панелей не должна превышать проектную массу более, чем на 7%.

3.Изготовление панелей.

При изготовлении панелей следует руководствоваться указаниями ГОСТ 12504-80. Панели должны изготавливаться в инвентарной заводской оснастке в горизонтальных формах.

Термообработку панелей производить при температуре не выше 70°С, допускается воздействие температуры до 75°С на срок не более 30 минут.

Распалубку панелей производить при достижении бетоном прочности не менее 70% проектной.

Контроль качества панелей при изготовлении должен производиться путем систематического кооперационного контроля: прочности бетонных кубов и арматуры; прочности укладки пространственных каркасов; толщин защитных слоев.

Прочность бетона к моменту отпуска изделий с завода, если она не оговорена в проекте, должна быть не менее 70% проектной марки бетона для теплого времени года и 100% для применения в зимних условиях. Для предохранения от коррозии лицевые поверхности закладных деталей должны быть покрыты антикоррозийной обмазкой слоем 0,5 мм.

Присемка панелей ОТК завода-изготовителя и контрольная выборочная проверка потребителем производится в соответствии с ГОСТ 12504-80. При освоении производства панелей и при изменении технологии их изготовления рекомендуется провести испытания панелей и оценку их прочности и трещиностойкости по ГОСТ 6829-65 "Конструкции и изделия железобетонные сборные". Методы испытаний

Имя № подл. Подпись и дата. Издм. или №

| | | | | | | | |
|----------|------------|--------------------|-------|-----------------------|-----------|------|--------|
| | | | | I.090.I-6СП.2 0000000 | | | |
| И.контр. | Горбенко | <i>GR</i> | 09.87 | Техническое описание. | Стадия | Лист | Листов |
| Нач.отд. | Янбулатов | <i>[Signature]</i> | 09.87 | | Р | 1 | 2 |
| Гл.спец. | Каримова | <i>[Signature]</i> | 09.87 | | ТалЗНИИЭП | | |
| ГИП | Ташпулатов | <i>[Signature]</i> | 09.87 | | | | |
| Рук.гр. | Абаева | <i>[Signature]</i> | 09.87 | | | | |
| Разраб. | Берзон | <i>[Signature]</i> | 09.87 | | | | |

и оценки прочности, жесткости и трещиностойкости".

4. Указания по хранению и транспортировке панелей.

Хранение и транспортировка панелей должна выполняться в соответствии с требованиями ГОСТ II024-84. Подъем панелей производить с применением самобалансирующих траверс, обеспечивающих вертикальное положение панелей, наклон к вертикали допускается не более 15 .

Опираие панелей при хранении и транспортировке должно производиться на специальные прикладки (деревянные, резиновые и т.п.).

5. Маркировка панелей.

Маркировка панелей выполнена в соответствии с ГОСТ 23009-78 "Конструкции и изделия бетонные и железобетонные сборные". Условные обозначения (марки).

Марка содержит обозначение основных характеристик панели и состоит из буквенно-цифровых групп.

Первая группа обозначает:

ПСЦ- панель стеновая цокольная;

Вторая группа цифр(записаны через точку) обозначает габарит панели в дециметрах(длина, высота и толщина).

Следующая группа обозначает вид бетона -П- ботон на пористых заполнителях.

Следующая группа -СП- обозначает сейсмичность района строительства 7, 8, 9 баллов на просадочных грунтах.

Последняя группа -I- обозначает монолитный вариант фундаментов.

6. Изготовление арматурных пространственных каркасов, арматурных и закладных деталей.

Сборка пространственных каркасов выполняется из плоских каркасов, отдельных стержней, петлевых выпусков и закладных деталей при помощи монтажных стержней в кондукторах. Все соединения следует производить сваркой в соответствии с требованиями ГОСТ 10922-75 "Арматурные изделия и закладные детали сварные для железобетонных конструкций. Технические требования и методы испытаний", СН 393-78 "Инструкции по сварке соединений арматуры и закладных деталей железобетонных конструкций". Качество сварки, выполняемой при сборке пространственных каркасов, плоских каркасов и закладных деталей, должно быть не ниже требований, предъявляемых к соединениям с немаркируемой прочностью по ГОСТ 10922-75. При изготовлении закладных деталей следует соблюдать требования ГОСТ 14098-85.

"Соединения сварные арматуры и закладных изделий железобетонных конструкций. Типы, конструкция и размеры".

7. Маркировка пространственных каркасов арматурных изделий.

Марки пространственных каркасов имеют буквенно-цифровое обозначение.

Группа букв обозначает:

КЦЦ- каркас пространственный цокольный.

Группа цифр(записаны через точку) обозначает габарит каркаса (длину, высоту, толщину) в дециметрах.

Вторая группа обозначает район сейсмичности -СП-, просадочные грунты -П.

Марки арматурных изделий имеют буквенно-цифровые обозначения.

Группа букв обозначает:

КН- каркас плоский наружных стеновых панелей.

СН- сетка наружных стеновых панелей.

ПС- петля строповочная.

АН- анкер.

МН- изделие закладное.

ХМ- хомут.

Группа цифр обозначает порядковый номер изделия.

Имя № докум Подпись и дата Штамм, дата №

Формат А4

| Имя № подл. | | Подпись и дата | | Взам. инв. № | | Кол. на исполн. I.090.I-6СП.2 010000 | | | | | | | | | | Примечание | |
|-------------|------|----------------|------------------------|------------------------------|--|--|----|----|----|----|----|-----------|----|------|----|------------|--|
| Формат | Зона | Поз. | Обозначение | Наименование | | - | 01 | 02 | 03 | 04 | 05 | 06 | 07 | 08 | 09 | | |
| | | | | <u>Документация</u> | | | | | | | | | | | | | |
| A3 | | | I.090.I-6СП.2 010000СБ | Сборочный чертеж | | | | | | | | | | | | | |
| A3 | | | I.090.I-6СП.2 000001 | Узлы | | | | | | | | | | | | | |
| A3 | | | I.090.I-6СП.2 000000ТО | Техническое описание | | | | | | | | | | | | | |
| A3 | | | I.090.I-6СП.2 000000РС | Ведомость расхода стали | | | | | | | | | | | | | |
| A3 | | | I.090.I-6СП.6 00PM | Ведомость расхода материалов | | | | | | | | | | | | | |
| | | | | <u>Сборочные единицы</u> | | | | | | | | | | | | | |
| | | | | Каркас пространственный | | | | | | | | | | | | | |
| A3 | I | | I.090.I-6СП.2 000100 | КПЦ 30.2I.2,5-СП.I | | I | | | | | | | | | | | |
| | | | -01 | КПЦ 30.2I.3,0-СП.I | | | I | | | | | | | | | | |
| | | | -02 | КПЦ 30.2I.2,5-СП.I | | | | I | | | | | | | | | |
| | | | | | | I.090.I-6СП.2 010000 | | | | | | | | | | | |
| Н.контр. | | Горбенко | | 09.82 | | Панель цокольная ПЦ 30, ПЦ 36, ПЦ 60, ПЦ 72. | | | | | | Стадия | | Лист | | Листов | |
| Нач. отд. | | Янбулатов | | 09.82 | | | | | | | | Р | | I | | 2 | |
| Гл. спец. | | Каримова | | 09.82 | | | | | | | | ТашЗНИИЭП | | | | | |
| ГИП | | Ташпулатов | | 09.82 | | | | | | | | | | | | | |
| Рук. гр. | | Абаева | | 09.82 | | | | | | | | | | | | | |
| Бед. инж. | | Шарова | | 09.82 | | | | | | | | | | | | | |

Формат А4

| Имя № подл. | | Подпись и дата | | Взам. инв. № | | Кол. на исполн. I.090.I-6СП.2 010000 | | | | | | | | | | Примечание |
|-------------|------|----------------|--------------------|-----------------------|--|--------------------------------------|------|------|------|------|------|------|------|------|------|----------------|
| Формат | Зона | Поз. | Обозначение | Наименование | | - | 01 | 02 | 03 | 04 | 05 | 06 | 07 | 08 | 09 | |
| A3 | I | | -03 | КПЦ 30.2I.3,0-СП.I | | | | | I | | | | | | | |
| | | | -04 | КПЦ 36.2I.2,5-СП.I | | | | | | I | | | | | | |
| | | | -05 | КПЦ 36.2I.3,0-СП.I | | | | | | | I | | | | | |
| | | | -06 | КПЦ 60.2I.2,5-СП.I | | | | | | | | I | | | | |
| | | | -07 | КПЦ 60.2I.3,0-СП.I | | | | | | | | | I | | | |
| | | | -08 | КПЦ 72.2I.2,5-СП.I | | | | | | | | | | I | | |
| | | | -09 | КПЦ 72.2I.3,0-СП.I | | | | | | | | | | | I | |
| A4 | 2 | | I.090.I-6СП.2 0600 | Изделие закладное МНІ | | | | | 4 | 4 | | | | | | |
| | | | | <u>Материалы</u> | | | | | | | | | | | | |
| | | | | Бетон легкий | | | | | | | | | | | | |
| | | | | класса В10 | | 1,17 | 1,41 | 1,17 | 1,41 | 1,49 | 1,78 | 2,88 | 3,46 | 3,55 | 4,25 | м ³ |
| | | | | | | I.090.I-6СП.2 010000 | | | | | | | | | | |
| | | | | | | | | | | | | | | | Лист | 2 |

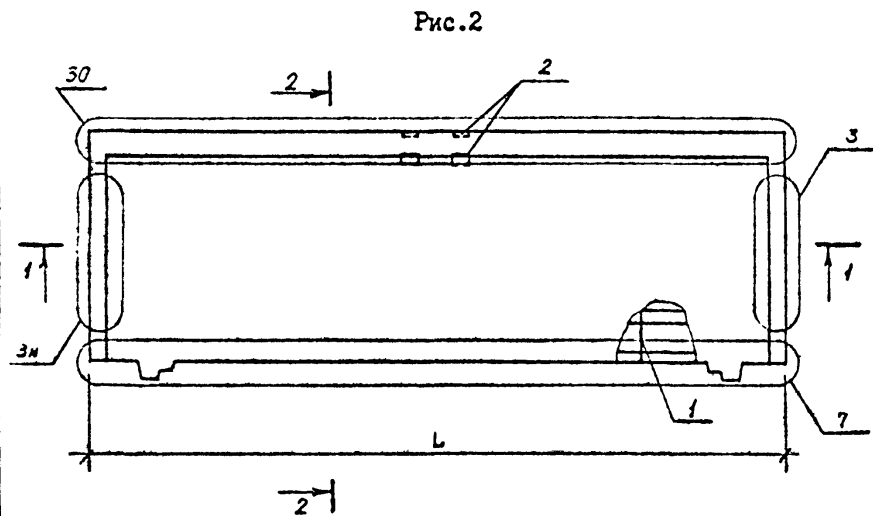
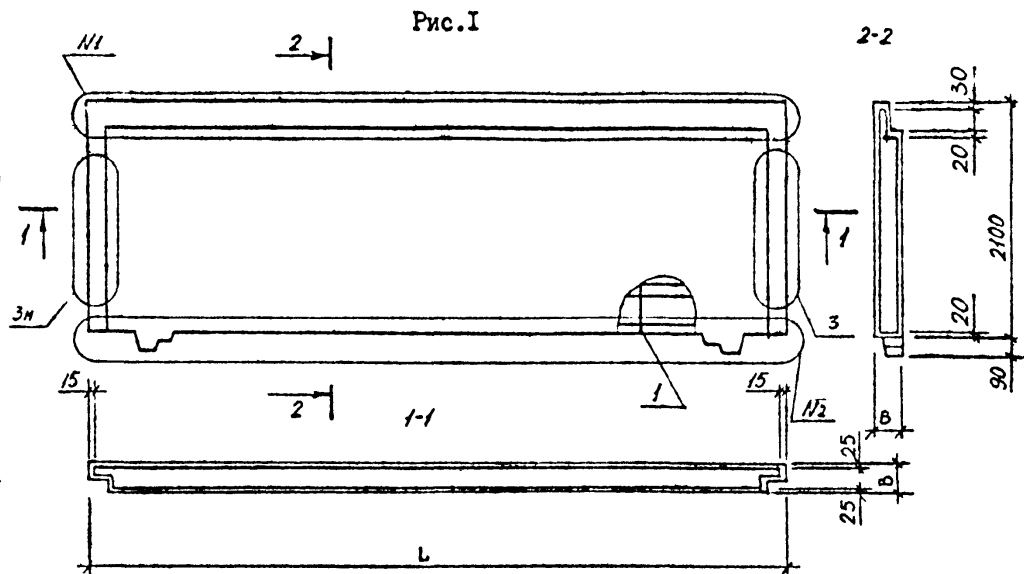

| Обозначение | Марка | Рис | L, мм | В, мм | Узлы | | Масса, кг. |
|----------------------|---------------------|-----|----------|----------|------|----|---------------|
| | | | | | №1 | №2 | |
| I.090.I-6СП.2 010000 | ПСЦ30.2I.2,5-П-СП.I | I | 2950 | 250 | 6 | 7 | 1638 |
| -01 | ПСЦ30.2I.3,0-П-СП.I | | | 300 | | | 1974 |
| -02 | ПСЦ30.2I.2,5-П-СП.I | | | 250 | | | 1638 |
| -03 | ПСЦ30.2I.3,0-П-СП.I | 2 | | 300 | | | 1974 |
| -04 | ПСЦ36.2I.2,5-П-СП.I | I | 3590 | 250 | 8 | 9 | 2086 |
| -05 | ПСЦ36.2I.3,0-П-СП.I | | | 300 | | | 2492 |
| -06 | ПСЦ60.2I.2,5-П-СП.I | I | 5990 | 250 | 4 | 5 | 4032 |
| -07 | ПСЦ60.2I.3,0-П-СП.I | | | 300 | | | 4844 |
| -08 | ПСЦ72.2I.2,5-П-СП.I | I | 7190 | 250 | 1 | 2 | 4970 |
| -09 | ПСЦ72.2I.3,0-П-СП.I | | | 300 | | | 5950 |

Инв. № подл. Подпись и дата. Взам инв. №

| | | | | | | | | | |
|-----------|------------|-------------------|-------|--|--------------------------------|--|------------|----------|---------|
| | | | | | I.090.I-6СП.2 010000СВ | | | | |
| | | | | | Панель цокольная | | Стадия | Масса | Масштаб |
| | | | | | ПСЦ30, ПСЦ36, ПСЦ60, ПСЦ72. | | Р | см. | |
| | | | | | Сборочный чертеж. | | Лист | Листов I | |
| И.контр. | Горбенко | <i>Горбенко</i> | 09.87 | | | | | | |
| нач.отд. | Янебулатов | <i>Янебулатов</i> | 09.87 | | | | | | |
| гл. спец. | Каримова | <i>Каримова</i> | 09.87 | | | | | | |
| ГИП. | Ташпулатов | <i>Ташпулатов</i> | 08.87 | | | | | | |
| Рук.гр. | Аббаева | <i>Аббаева</i> | 09.87 | | | | | | |
| вез.инж. | Шарова | <i>Шарова</i> | 09.87 | | | | | | |
| | | | | | | | Таш34И/ИЭП | | |

| Име. № подл. | | Подпись и дата | | Взам инв. № | | | | | | | | | | | | | | | | | |
|--------------|------|----------------|------------------------|------------------------------|--|-------|----|----|----|----|----|----|--|--|--|--------|------|--------|---|---|---|
| Формат | Зона | Поз. | Обозначение | Наименование | Кол. на исполн. I.090.I-6СП.2 020000 | | | | | | | | | | Примечание | | | | | | |
| | | | | | - | 01 | 02 | 03 | 04 | 05 | 06 | 07 | | | | | | | | | |
| | | | | | <u>Документация</u> | | | | | | | | | | | | | | | | |
| A3 | | | I.090.I-6СП.2 020000СБ | Сборочный чертеж | | | | | | | | | | | | | | | | | |
| A3 | | | I.090.I-6СП.2 000001 | Узлы | | | | | | | | | | | | | | | | | |
| A3 | | | I.090.I-6СП.2 000000ТО | Техническое описание | | | | | | | | | | | | | | | | | |
| A3 | | | I.090.I-6СП.2 000000РС | Ведомость расхода стали | | | | | | | | | | | | | | | | | |
| A3 | | | I.090.I-6СП.6 00РМ | Ведомость расхода материалов | | | | | | | | | | | | | | | | | |
| | | | | | <u>Сборочные единицы</u> | | | | | | | | | | | | | | | | |
| | | | | Каркас пространственный | | | | | | | | | | | | | | | | | |
| A3 | I | | I.090.I-6СП.2 000100 | КПС 30.2I.2,5-СП.I | I | | | | | | | | | | | | | | | | |
| | | | -01 | КПС 30.2I.3,0-СП.I | | I | | | | | | | | | | | | | | | |
| | | | -04 | КПС 36.2I.2,5-СП.I | | | I | | | | | | | | | | | | | | |
| | | | | | I.090.I-6СП.2 020000 | | | | | | | | | | | | | | | | |
| | | | | | н.контр. Орбенко | 09.87 | | | | | | | | | | | | | | | |
| | | | | | Нач.отд. Янбулатов | 09.87 | | | | | | | | | | | | | | | |
| | | | | | Гл.спец. Каримова | 09.87 | | | | | | | | | | | | | | | |
| | | | | | ГИП. Гашплатов | 09.87 | | | | | | | | | | | | | | | |
| | | | | | Рук.гр. Абаева | 09.87 | | | | | | | | | | | | | | | |
| | | | | | Вед.инж. Шаров Э | 09.87 | | | | | | | | | | | | | | | |
| | | | | | Панель цокольная ИПСЦ 30, ИПСЦ 36, ИПСЦ 60, ИПСЦ 72. | | | | | | | | | | <table border="1"> <tr> <th>Стадия</th> <th>Лист</th> <th>Листов</th> </tr> <tr> <td>Р</td> <td>I</td> <td>2</td> </tr> </table> | Стадия | Лист | Листов | Р | I | 2 |
| Стадия | Лист | Листов | | | | | | | | | | | | | | | | | | | |
| Р | I | 2 | | | | | | | | | | | | | | | | | | | |
| | | | | | | | | | | | | | | | ТашЗНИИЭП | | | | | | |

Формат А4

| Име. № подл. | | Подпись и дата | | Взам инв. № | | | | | | | | | | | | | |
|--------------|------|----------------|-------------|--------------------|--------------------------------------|-----|-----|-----|-----|-----|-----|-----|--|--|--|------|---|
| Формат | Зона | Поз. | Обозначение | Наименование | Кол. на исполн. I.090.I-6СП.2 020000 | | | | | | | | | | Примечание | | |
| | | | | | - | 01 | 02 | 03 | 04 | 05 | 06 | 07 | | | | | |
| A3 | I | | -05 | КПС 36.2I.3,0-СП.I | | | | I | | | | | | | | | |
| | | | -06 | КПС 60.2I.2,5-СП.I | | | | | I | | | | | | | | |
| | | | -07 | КПС 60.2I.3,0-СП.I | | | | | | I | | | | | | | |
| | | | -08 | КПС 72.2I.2,5-СП.I | | | | | | | I | | | | | | |
| | | | -09 | КПС 72.2I.3,0-СП.I | | | | | | | | I | | | | | |
| | | | | | <u>Материалы</u> | | | | | | | | | | | | |
| | | | | Бетон легкий | | | | | | | | | | | | | |
| | | | | класса В10 | 115 | 138 | 147 | 176 | 284 | 341 | 352 | 422 | | | м ³ | | |
| | | | | | I.090.I-6СП.2 020000 | | | | | | | | | | <table border="1"> <tr> <th>Лист</th> </tr> <tr> <td>2</td> </tr> </table> | Лист | 2 |
| Лист | | | | | | | | | | | | | | | | | |
| 2 | | | | | | | | | | | | | | | | | |

Формат А4



Рис.1



Рис.2

| Обозначение | Марка | Рис | I, мм | A, мм | B, мм | Узлы | | Масса, кг. | |
|----------------------|-------------------|-----|-------|-------|-------|------|----|------------|------|
| | | | | | | №1 | №2 | | |
| I.090.I-6СП.2 020000 | ИПСЦ30.2I.25-П-СП | 2 | 2990 | | 250 | 6 | 7 | 1610 | |
| -01 | ИПСЦ30.2I.35-П-СП | | | | | | | 300 | 1932 |
| -02 | ИПСЦ36.2I.25-П-СП | | | | | | | 250 | 2058 |
| -03 | ИПСЦ36.2I.30-П-СП | I | 5900 | I500 | 250 | 8 | 9 | 2464 | |
| -04 | ИПСЦ60.2I.25-П-СП | | | | | | | 300 | 3976 |
| -05 | ИПСЦ60.2I.30-П-СП | | | | | | | 300 | 4774 |
| -06 | ИПСЦ72.2I.25-П-СП | I | 7140 | I800 | 250 | I | 2 | 4928 | |
| -07 | ИПСЦ72.2I.30-П-СП | | | | | | | 300 | 5908 |

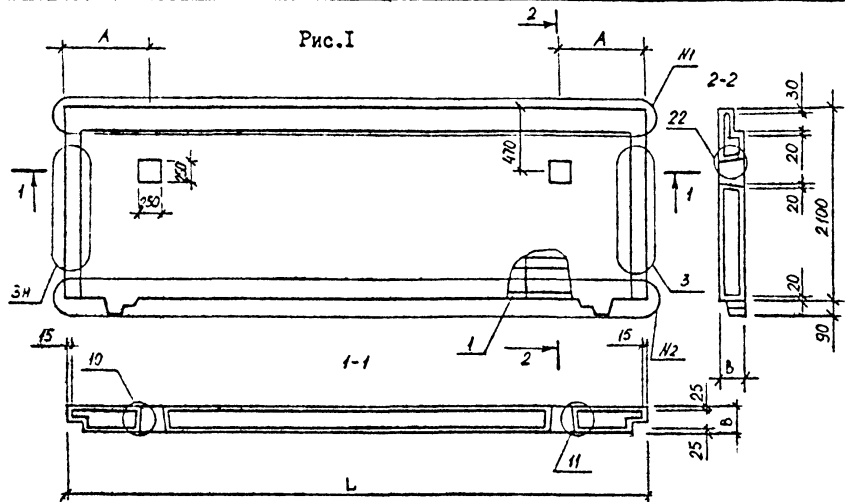
Лист № 01
Итого листов 1
Всего листов 1

| | | |
|--|------------|-----------------|
| I.090.I-6СП.2 020000СБ | | |
| И.контр. | Горбенко | 09.87 |
| Нач.отд. | Янеуллатов | 09.87 |
| Гл.спец. | Каримова | 09.87 |
| ГИП. | Ташпулатов | 09.87 |
| Рук.гр. | Абаева | 09.87 |
| Вып.инж. | Шарова | 09.87 |
| Панель цокольная ИПСЦ30, ИАСЦ36, ИПСЦ60, ИПСЦ72. | | Стация Р |
| Сборочный чертеж. | | Масса см. табл. |
| | | Масштаб 1:1 |
| ТашСНИИЭП | | |

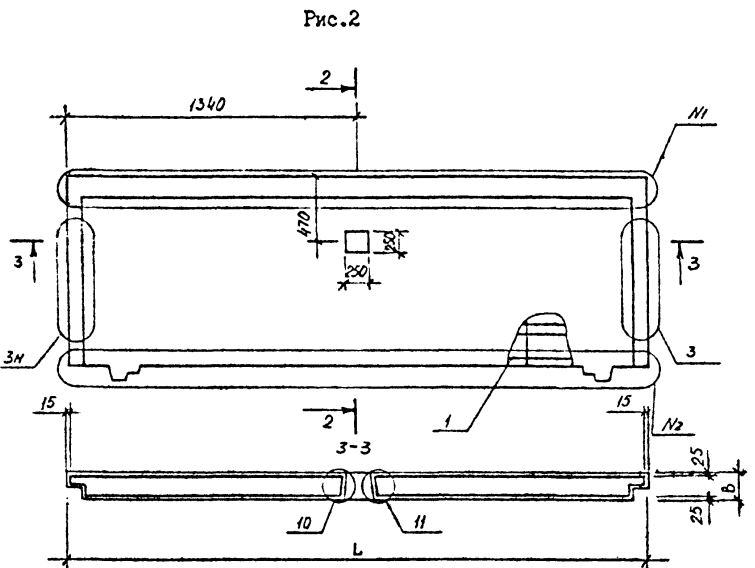
Формат А4

| Имя, № подл. | | Подпись и дата | | Взам. инв. № | | Кол. на исполн. I.090.I-6СП.2 030000 | | | | | | | | | | | Примечание | |
|--------------|------|----------------|------------------------|------------------------------|---------------------|--------------------------------------|----|----|----|----|----|----|----------------------------|----|------|--|------------|--|
| Формат | Зона | Поз. | Обозначение | Наименование | | - | 01 | 02 | 03 | 04 | 05 | 06 | 07 | 08 | 09 | | | |
| | | | | | <u>Документация</u> | | | | | | | | | | | | | |
| A3 | | | I.090.I-6СП.2 030000СБ | Сборочный чертеж | | | | | | | | | | | | | | |
| A3 | | | I.090.I-6СП.2 00000I | Узлы | | | | | | | | | | | | | | |
| A3 | | | I.090.I-6СП.2 000000ТО | Техническое описание | | | | | | | | | | | | | | |
| A3 | | | I.090.I-6СП.2 000000РС | Ведомость расхода стали | | | | | | | | | | | | | | |
| A3 | | | I.090.I-6СП.6 СОРМ | Ведомость расхода материалов | | | | | | | | | | | | | | |
| | | | | <u>Сборочные единицы</u> | | | | | | | | | | | | | | |
| | | | | Каркас пространственный | | | | | | | | | | | | | | |
| A3 | I | | I.090.I-6СП.2 000200 | ИПСЦ 32.2I.2,5-СП.I | | I | | | | | | | | | | | | |
| | | | -01 | ИПСЦ 32.2I.3,0-СП.I | | | I | | | | | | | | | | | |
| | | | -02 | ИПСЦ 38.2I.2,5-СП.I | | | | I | | | | | | | | | | |
| | | | -03 | ИПСЦ 38.2I.3,0-СП.I | | | | | I | | | | | | | | | |
| | | | | | | I.090.I-6СП.2 030000 | | | | | | | | | | | | |
| И.контр. | | Горбенко | | 09.88 | | | | | | | | | Страниц | | Лист | | Листов | |
| Нач.отд. | | Янеулатов | | 09.88 | | | | | | | | | Р | | I | | 3 | |
| Гл.спец. | | Каримова | | 09.88 | | | | | | | | | Панель цокольная | | | | | |
| ГИП. | | Гашпхлатов | | 09.88 | | | | | | | | | ИПСЦ 30, ИПСЦ 38, ИПСЦ 62, | | | | | |
| Рук.гр. | | Абаева | | 09.88 | | | | | | | | | 2ПСЦ 30, 2ПСЦ 38, 2ПСЦ 62. | | | | | |
| Бед.инж. | | Шанова | | 09.88 | | | | | | | | | ТашЗНИИЭП | | | | | |

Формат А4

| Имя, № подл. | | Подпись и дата | | Взам. инв. № | | Кол. на исполн. I.090.I-6СП.2 030000 | | | | | | | | | | | Примечание |
|--------------|------|----------------|------------------------|-------------------------|--|--------------------------------------|-----|-----|-----|-----|-----|-----|-----|-----|------|----------------|------------|
| Формат | Зона | Поз. | Обозначение | Наименование | | - | 01 | 02 | 03 | 04 | 05 | 06 | 07 | 08 | 09 | | |
| | | I | -04 | ИПСЦ 62.2I.2,5-СП.I | | | | | | I | | | | | | | |
| | | | -05 | ИПСЦ 62.2I.3,0-СП.I | | | | | | | I | | | | | | |
| A3 | | | I.090.I-6СП.2 000300 | 2ИПСЦ 32.2I.2,5-СП.I | | | | | | | | I | | | | | |
| | | | -01 | 2ИПСЦ 32.2I.3,0-СП.I | | | | | | | | | I | | | | |
| | | | -02 | 2ИПСЦ 38.2I.2,5-СП.I | | | | | | | | | | I | | | |
| | | | -03 | 2ИПСЦ 38.2I.3,0-СП.I | | | | | | | | | | | I | | |
| | | | | <u>Материалы.</u> | | | | | | | | | | | | | |
| | | | | Бетон легкий | | | | | | | | | | | | | |
| | | | | класса В10 | | I19 | I43 | I51 | I81 | 244 | 293 | I19 | I43 | I51 | I81 | м ³ | |
| | | | | Обозначение исполнения | | I0 | I1 | | | | | | | | | | |
| | | | | <u>Документация</u> | | | | | | | | | | | | | |
| A3 | | | I.090.I-6СП.2 030000СБ | Сборочный чертеж | | | | | | | | | | | | | |
| A3 | | | I.090.I-6СП.2 00000I | Узлы | | | | | | | | | | | | | |
| A3 | | | I.090.I-6СП.2 000000ТО | Техническое описание | | | | | | | | | | | | | |
| A3 | | | I.090.I-6СП.2 000000РС | Ведомость расхода стали | | | | | | | | | | | | | |
| | | | | | | I.090.I-6СП.2 030000 | | | | | | | | | | | |
| | | | | | | | | | | | | | | | Лист | | |
| | | | | | | | | | | | | | | | 2 | | |

Формат А4

| Име. № подл. | | Подпись и дата | | Элемент. № | | Кол. на исполн. | | | | | | | Примечание | | |
|--------------|------|----------------|-------------------------|------------------------------|----------------------|-----------------|--|--|--|--|--|--|------------|--|----------------|
| Формат | Зона | Поз. | Обозначение | Наименование | I.090.I-6СП.2 030000 | | | | | | | | | | |
| | | | | | IO | II | | | | | | | | | |
| A3 | | | I.090.I-6СП.6 ООРМ | Ведомость расхода материалов | X | X | | | | | | | | | |
| | | | | <u>Сборочные единицы</u> | | | | | | | | | | | |
| | | | | Каркас пространственный | | | | | | | | | | | |
| A3 | | | I.090.I-6СП.2 000300-04 | ЖБЦ 62.21.2,5-СП.1 | I | | | | | | | | | | |
| | | | -05 | ЖБЦ 62.21.3,0-СП.1 | | I | | | | | | | | | |
| | | | | <u>Материалы</u> | | | | | | | | | | | |
| | | | | Бетон легкий | | | | | | | | | | | |
| | | | | класса В10 | 244 | 293 | | | | | | | | | м ³ |

I.090.I-6СП.2 030000

Лист 3

Формат А4

| Име. № подл. | | Подпись и дата | | Элемент. № | | Кол. на исполн. | | | | | | | Примечание | | |
|--------------|------|----------------|-------------|--------------|----------------------|-----------------|--|--|--|--|--|--|------------|--|--|
| Формат | Зона | Поз. | Обозначение | Наименование | I.090.I-6СП.2 030000 | | | | | | | | | | |
| | | | | | IO | II | | | | | | | | | |
| | | | | | | | | | | | | | | | |
| | | | | | | | | | | | | | | | |
| | | | | | | | | | | | | | | | |
| | | | | | | | | | | | | | | | |
| | | | | | | | | | | | | | | | |
| | | | | | | | | | | | | | | | |
| | | | | | | | | | | | | | | | |
| | | | | | | | | | | | | | | | |
| | | | | | | | | | | | | | | | |
| | | | | | | | | | | | | | | | |

Лист

Рис.1



Рис.2



| Обозначение | Марка | Рис. | L, мм | B, мм | №1 | №2 | Масса, кг |
|----------------------|--------------------|------|-------|-------|----|----|-----------|
| I.090.I-6СП.2 030000 | 1ПСЦ32.2I.2.5-П-СП | 1 | 3165 | 250 | 12 | 14 | 1666 |
| -01 | 1ПСЦ32.2I.3.0-П-СП | | 3215 | 300 | 13 | 15 | 2002 |
| -02 | 1ПСЦ38.2I.2.5-П-СП | | 3765 | 250 | 17 | 19 | 2114 |
| -03 | 1ПСЦ38.2I.3.0-П-СП | | 3815 | 300 | 18 | 20 | 2534 |
| -04 | 1ПСЦ62.2I.2.5-П-СП | | 6175 | 250 | 23 | 25 | 3416 |
| -05 | 1ПСЦ62.2I.3.0-П-СП | | 6215 | 300 | 24 | 26 | 4102 |
| -06 | 2ПСЦ32.2I.2.5-П-СП | 2 | 3165 | 250 | 12 | 14 | 1666 |
| -07 | 2ПСЦ32.2I.3.0-П-СП | | 3215 | 300 | 13 | 15 | 2002 |
| -08 | 2ПСЦ38.2I.2.5-П-СП | | 3765 | 250 | 17 | 19 | 2114 |
| -09 | 2ПСЦ38.2I.3.0-П-СП | | 3815 | 300 | 18 | 20 | 2534 |
| -10 | 2ПСЦ62.2I.2.5-П-СП | | 6175 | 250 | 23 | 25 | 3416 |
| -11 | 2ПСЦ62.2I.3.0-П-СП | | 6215 | 300 | 24 | 26 | 4102 |

| | | | | | | | | |
|-----------|------------|--------------------|-------|--|--|-----------|----------|---------|
| | | | | I.090.I-6СП.2 030000СБ | | | | |
| | | | | Панель цокольная | | Стадия | Масса | Масштаб |
| | | | | 1ПСЦ32, 1ПСЦ38, 1ПСЦ62, 2ПСЦ32, 2ПСЦ38, 2ПСЦ62. | | Р | см. | |
| | | | | Сборочный чертеж. | | Лист | Листов I | |
| Н контр | Горбенко | <i>[Signature]</i> | 09.87 | | | | | |
| нач.отд. | Янгулатов | <i>[Signature]</i> | 09.87 | | | | | |
| гл. спец | Кэримова | <i>[Signature]</i> | 09.87 | | | | | |
| ГИП. | Ташпулатов | <i>[Signature]</i> | 09.87 | | | | | |
| рук.гр. | Абасова | <i>[Signature]</i> | 09.87 | | | | | |
| вед. инж. | Шарова | <i>[Signature]</i> | 09.87 | | | | | |
| | | | | | | ТашЗНИИЭП | | |

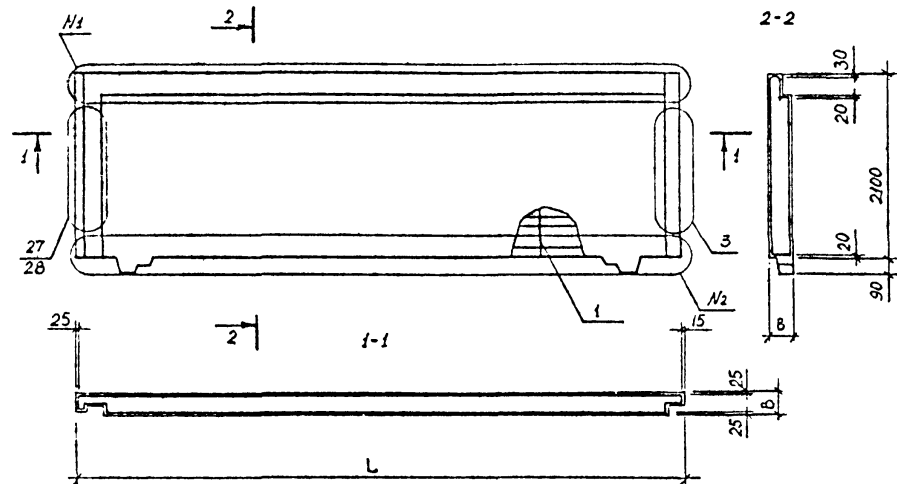
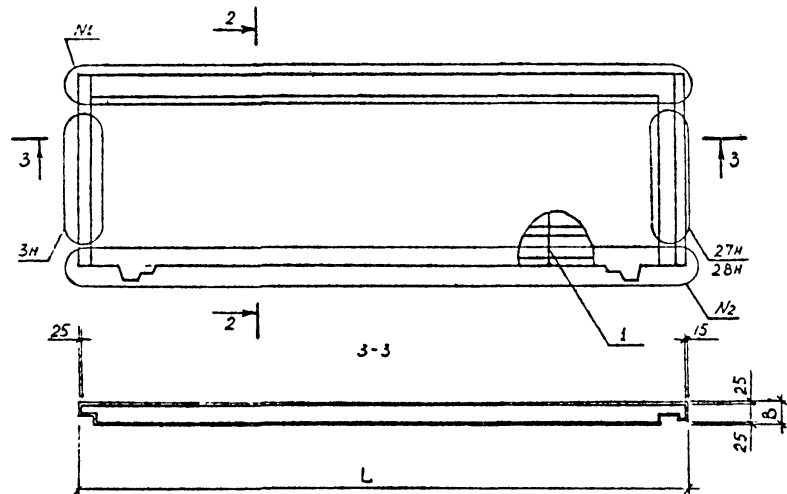
| Имя № подл. | | Подпись и дата | | Взят инв. № | | Кол. на исполн. I.090.I-6СП.2 040000 | | | | | | | | | | | Примечание | | | |
|--------------------------|------|----------------|------------------------|------------------------------|--|--|----|----|----|----|----|-----------|----|---|------|--|------------|--------|--|--|
| Формат | Зона | Поз. | Обозначение | Наименование | | - | 01 | 02 | 03 | 04 | 05 | 06 | 07 | | | | | | | |
| <u>Документация</u> | | | | | | | | | | | | | | | | | | | | |
| A3 | | | I.090.I-6СП.2 040000СБ | Сборочный чертеж | | × | × | × | × | × | × | × | × | × | × | | | | | |
| A3 | | | I.090.I-6СП.2 000001 | Узлы | | × | × | × | × | × | × | × | × | × | × | | | | | |
| A3 | | | I.090.I-6СП.2 000000ТО | Техническое описание | | × | × | × | × | × | × | × | × | × | × | | | | | |
| A3 | | | I.090.I-6СП.2 000000РС | Ведомость расхода стали | | × | × | × | × | × | × | × | × | × | × | | | | | |
| A3 | | | I.090.I-6СП.6 00РМ | Ведомость расхода материалов | | × | × | × | × | × | × | × | × | × | × | | | | | |
| <u>Сборочные единицы</u> | | | | | | | | | | | | | | | | | | | | |
| A3 | I | | I.090.I-6СП.2 000400 | Каркас пространственный | | | | | | | | | | | | | | | | |
| | | | -01 | 2КПЦ 30.2I.2,5-СП.I | | | | | | | | | | | | | | | | |
| | | | -02 | 2КПЦ 30.2I.3,0-СП.I | | | I | | | | | | | | | | | | | |
| | | | | 2КПЦ 36.2I.2,5-СП.I | | | | I | | | | | | | | | | | | |
| | | | | | | I.090.I-6СП.2 040000 | | | | | | | | | | | | | | |
| И.контр. | | Горбенко | | 09.87 | | Панель цокольная 2КПЦ 30, 2КПЦ 36, 2КПЦ 60, 2КПЦ 72. | | | | | | Стадия | | | Лист | | | Листов | | |
| Нач.отд. | | Янбулатов | | 09.87 | | | | | | | | Р | | | I | | | 2 | | |
| Гл.спец. | | Каримова | | 09.87 | | | | | | | | ТашЗНИИЭП | | | | | | | | |
| Гип. | | Ташплатов | | 09.87 | | | | | | | | | | | | | | | | |
| Рук.гр. | | Абаева | | 09.87 | | | | | | | | | | | | | | | | |
| Вед.инж. | | Шарова | | 09.87 | | | | | | | | | | | | | | | | |

Формат А4

| Имя № подл. | | Подпись и дата | | Взят инв. № | | Кол. на исполн. I.090.I-6СП.2 040000 | | | | | | | | | | | Примечание |
|------------------|------|----------------|----------------------|---------------------|--|--------------------------------------|-----|-----|-----|-----|-----|-----|-----|-----------|----------------|--|------------|
| Формат | Зона | Поз. | Обозначение | Наименование | | - | 01 | 02 | 03 | 04 | 05 | 06 | 07 | | | | |
| A3 | I | | -03 | 2КПЦ 36.2I.3,0-СП.I | | | | | I | | | | | | | | |
| | | | I.090.I-6СП.2 000500 | 2КПЦ 60.2I.2,5-СП.I | | | | | | I | | | | | | | |
| | | | -01 | 2КПЦ 60.2I.3,0-СП.I | | | | | | | I | | | | | | |
| | | | -02 | 2КПЦ 72.2I.2,5-СП.I | | | | | | | | I | | | | | |
| | | | -03 | 2КПЦ 72.2I.3,0-СП.I | | | | | | | | | I | | | | |
| <u>Детали</u> | | | | | | | | | | | | | | | | | |
| B4 | | | | Пробка деревянная | | | | | | | | | | | | | |
| | | | | 40 x 100 L = 120 | | 4 | 4 | 4 | 4 | | | | | | | | |
| <u>Материалы</u> | | | | | | | | | | | | | | | | | |
| | | | | Бетон легкий | | | | | | | | | | | | | |
| | | | | класса В10 | | 085 | 102 | 111 | 133 | 281 | 339 | 346 | 418 | | м ³ | | |
| | | | | | | I.090.I-6СП.2 040000 | | | | | | | | | | | |
| | | | | | | | | | | | | | | Лист 2 | | | |

Формат А4

Рис. I



Рис. 2



| Обозначение | Марка | Рис | L, мм. | A, мм. | B, мм. | №1 | №2 | Масса кг. |
|----------------------|----------------------|-----|--------|--------|--------|----|----|-----------|
| I.090.I-6СП.2 040000 | 2ПСЦ30.2I.25-П-СП.1 | I | 2990 | 1040 | 250 | 6 | 31 | 1190 |
| -01 | 2ПСЦ30.2I.3,0-П-СП.1 | | | | 300 | | | 1428 |
| -02 | 2ПСЦ36.2I.2,5-П-СП.1 | | | | 250 | | | 1554 |
| -03 | 2ПСЦ36.2I.30-П-СП.1 | 2 | 3590 | 1340 | 300 | 8 | 32 | 1862 |
| -04 | 2ПСЦ60.2I.2,5-П-СП.1 | | | | 250 | | | 3934 |
| -05 | 2ПСЦ60.2I.3,0-П-СП.1 | 300 | 4746 | | | | | |
| -06 | 2ПСЦ72.2I.2,5-П-СП.1 | 2 | 7190 | 3435 | 250 | 1 | 2 | 4872 |
| -07 | 2ПСЦ72.2I.3,0-П-СП.1 | | | | 300 | | | 5652 |

I.090.I-6СП.2 040000СБ

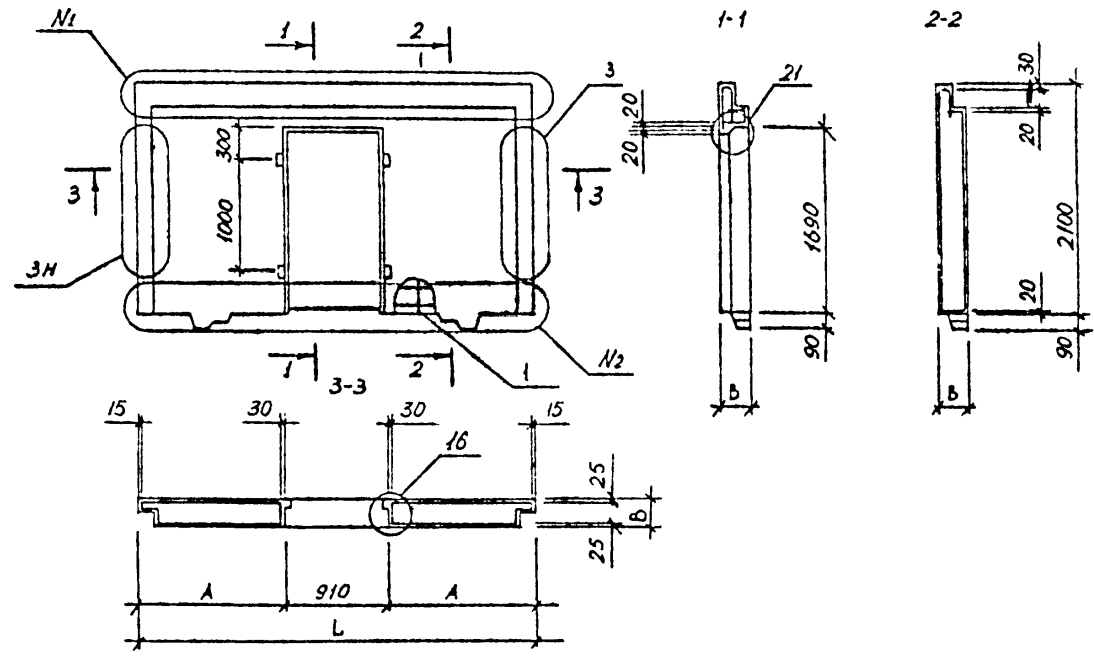
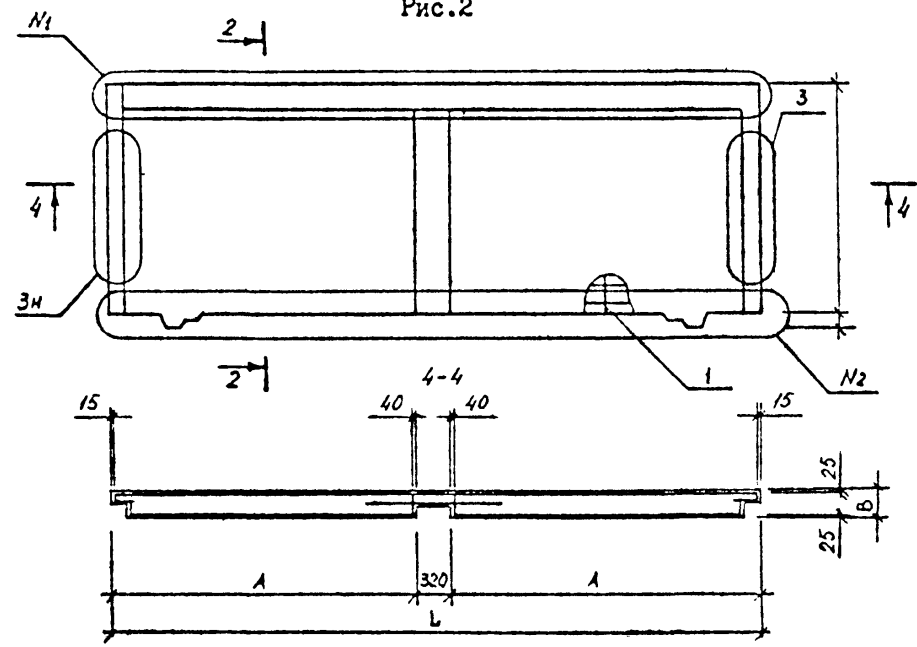
| | | | | | | |
|--|------------|-----------|-------|-----------|--------------|---------|
| Цокольная панель 2ПСЦ30, 2ПСЦ36, 2ПСЦ60, 2ПСЦ72. | | | | Стадия | Масш | Масштаб |
| н контр | Горбенко | <i>ML</i> | 09.87 | Р | см. табл. | |
| нач.отд. | Янбулатов | <i>YB</i> | 09.87 | | | |
| гл.спец | Каримова | <i>KR</i> | 09.87 | Лист | | |
| ГИП. | Ташпулатов | <i>TP</i> | 09.87 | Листов I | | |
| Рук.гр. | Абаева | <i>AB</i> | 09.87 | ТашЗНИИЭП | | |
| вед инж | Шарова | <i>SH</i> | 09.87 | | | |

Элев. №, подл. Подпись и дата Взам. инв. №

| Имя | | № подл. | | Подпись и дата | | Взам. инв. № | | | | | | | | | | | |
|--------|------|---------|------------------------|--------------------------|------------|--------------------------------------|----|----|----|----|----|----|----|---|------------|------|--------|
| Формат | Зона | Поз. | Обозначение | Наименование | | Кол. на исполн. I.090.I-6СП.2 000100 | | | | | | | | | Примечание | | |
| | | | | - | 01 | 02 | 03 | 04 | 05 | 06 | 07 | 08 | 09 | | | | |
| | | | | <u>Документация</u> | | | | | | | | | | | | | |
| A3 | | | I.090.I-6СП.2 000100СБ | Сборочный чертеж | | X | X | X | X | X | X | X | X | X | | | |
| A3 | | | I.090.I-6СП.2 000002 | Узлы арматурные | | X | X | X | X | X | X | X | X | X | | | |
| A3 | | | I.090.I-6СП.2 000000ТО | Техническое описание | | X | X | X | X | X | X | X | X | X | | | |
| | | | | <u>Сборочные единицы</u> | | | | | | | | | | | | | |
| | | | | <u>Каркас плоский</u> | | | | | | | | | | | Масса, кг | | |
| A4 | I | | I.090.I-6СП.2 0100 | КН1 | 5 | 5 | | 6 | | 10 | | 12 | | | 0,94 | | |
| | | | -01 | КН2 | | 5 | 5 | | 6 | | 10 | 12 | | | 0,97 | | |
| A4 | 2 | | I.090.I-6СП.2 0200 | КН6 | 2 | 2 | | | | | | | | | 1,29 | | |
| | | | -01 | КН7 | | 2 | 2 | | | | | | | | 1,33 | | |
| | | | -02 | КН8 | | | | 2 | | | | | | | -1,60 | | |
| | | | -03 | КН9 | | | | | 2 | | | | | | 1,65 | | |
| | | | -04 | КН10 | | | | | | 2 | | | | | 2,81 | | |
| | | | | | | I.090.I-6СП.2 000100 | | | | | | | | | | | |
| | | | | И.контр. | Горбенко | | | | | | | | | | | | |
| | | | | Нач.отд. | Янебулатов | | | | | | | | | | | | |
| | | | | Гл.спец. | Каримова | | | | | | | | | | | | |
| | | | | Гип. | Ташпулатов | | | | | | | | | | | | |
| | | | | Рук.гр. | Абаева | | | | | | | | | | | | |
| | | | | Вед.инж. | Шарова | | | | | | | | | | | | |
| | | | | | | Каркас пространственный | | | | | | | | | Стадия | Лист | Листов |
| | | | | | | КПЦ 30, КПЦ 36, КПЦ 60, КПЦ 72. | | | | | | | | | Р | I | 4 |
| | | | | | | | | | | | | | | | ТашЗНИИЭП | | |

Формат А4

| Имя | | № подл. | | Подпись и дата | | Взам. инв. № | | | | | | | | | | |
|--------|------|---------|--------------------|-------------------------|----|--------------------------------------|----|----|----|----|----|----|----|---|------------|---|
| Формат | Зона | Поз. | Обозначение | Наименование | | Кол. на исполн. I.090.I-6СП.2 000100 | | | | | | | | | Примечание | |
| | | | | - | 01 | 02 | 03 | 04 | 05 | 06 | 07 | 08 | 09 | | | |
| B4 | | 2 | -05 | КН11 | | | | | | | | 2 | | | 2,91 | |
| | | | -06 | КН12 | | | | | | | | | 2 | | 3,42 | |
| | | | -07 | КН13 | | | | | | | | | | 2 | 3,54 | |
| | | | | <u>Сетка арматурная</u> | | | | | | | | | | | | |
| A4 | | 3 | I.090.I-6СП.2 0400 | СН1 | 2 | 2 | | 2 | | 2 | | 2 | | | 1,44 | |
| | | | -01 | СН2 | | 2 | 2 | | 2 | | 2 | | 2 | | 1,49 | |
| | | 4 | -02 | СН3 | 2 | 2 | 2 | 2 | 3 | 3 | 4 | 4 | 6 | 6 | 0,17 | |
| | | 5 | -03 | СН4 | 2 | 2 | 2 | 2 | 3 | 3 | 4 | 4 | 6 | 6 | 0,09 | |
| A4 | | 6 | I.090.I-6СП.2 0500 | СН6 | I | I | | | | | | | | | 1,77 | |
| | | | -01 | СН7 | | I | | I | | | | | | | 1,80 | |
| | | | -02 | СН8 | | | | I | | | | | | | 2,18 | |
| | | | -03 | СН9 | | | | | I | | | | | | 2,22 | |
| | | | -04 | СН10 | | | | | | I | | | | | 3,82 | |
| | | | -05 | СН11 | | | | | | | | I | | | 3,89 | |
| | | | -06 | СН12 | | | | | | | | | I | | 4,64 | |
| | | | -07 | СН13 | | | | | | | | | | I | 4,73 | |
| | | | | | | I.090.I-6СП.2 000100 | | | | | | | | | Лист | 2 |

Формат А4

Формат А4

| Имя, № полн. | | Подпись и дата | | Завод. инв. №: | | Кол. на исполн. I.090.I-6СП.2 000100 | | | | | | | | | | | Примечание |
|----------------------|------|----------------|----------------------|--------------------|---|--------------------------------------|----|----|----|----|----|----|----|-------|---|--|------------|
| Формат | Зона | Поз. | Обозначение | Наименование | - | 01 | 02 | 03 | 04 | 05 | 06 | 07 | 08 | 09 | | | |
| | | | | Детали | | | | | | | | | | | | | |
| | | | | Петля строповочная | | | | | | | | | | | | | |
| A4 | | 7 | I.090.I-6СП.2 0700 | ПС1 | 2 | 2 | 2 | 2 | 2 | 2 | 4 | 4 | | | | | 1,52 |
| | | | -01 | ПС2 | | | | | | | | | 4 | 4 | | | 3,03 |
| | | | | Стержень гнутый | | | | | | | | | | | | | |
| A4 | | 8 | I.090.I-6СП.2 I000 | АН4 | 2 | 2 | 2 | 2 | 6 | 6 | 4 | 4 | 12 | 12 | | | 0,19 |
| A4 | | 9 | I.090.I-6СП.2 0900 | АН1 | 2 | 2 | 2 | 2 | 2 | 2 | 2 | 2 | 2 | 2 | | | 0,71 |
| A4 | | 10 | I.090.I-6СП.2 II00 | Хомут ХМ1 | 8 | 8 | 8 | 8 | 10 | 10 | 18 | 18 | 22 | 22 | | | 0,104 |
| | | | | Отдельные стержни | | | | | | | | | | | | | |
| | | | | ГОСТ 5781-62* | | | | | | | | | | | | | |
| B4 | | 11 | I.090.I-6СП.2 000101 | ∅12АШ L = 2130 | 4 | 4 | 4 | 4 | 4 | 4 | 8 | 8 | 8 | 8 | | | 1,69 |
| B4 | | 12 | 000102 | L = 2840 | 2 | 2 | 2 | 2 | | | | | | | | | 2,52 |
| | | | 000103 | L = 3440 | | | | | 2 | 2 | | | | | | | 3,05 |
| | | | 000104 | L = 5840 | | | | | | | 2 | 2 | | | | | 5,19 |
| | | | 000105 | L = 7040 | | | | | | | | | 2 | 2 | | | 6,25 |
| B4 | | 13 | 000106 | ∅16АШ L = 2840 | 4 | 4 | 4 | 4 | | | | | | | | | 4,48 |
| | | | 000107 | L = 3440 | | | | | 4 | 4 | | | | | | | 5,43 |
| I.090.I-6СП.2 000100 | | | | | | | | | | | | | | Итого | 3 | | |

Формат А4

| Имя, № полн. | | Подпись и дата | | Завод. инв. №: | | Кол. на исполн. I.090.I-6СП.2 000100 | | | | | | | | | | | Примечание |
|----------------------|------|----------------|----------------------|-------------------|---|--------------------------------------|----|----|----|----|----|----|----|-------|---|---|------------|
| Формат | Зона | Поз. | Обозначение | Наименование | - | 01 | 02 | 03 | 04 | 05 | 06 | 07 | 08 | 09 | | | |
| B4 | | | 000108 | L = 5840 | | | | | | | 4 | 4 | | | | | 9,22 |
| | | | 000109 | L = 7040 | | | | | | | | | 4 | 4 | | | 11,11 |
| | | | | Отдельные стержни | | | | | | | | | | | | | |
| | | | | ГОСТ 6727-80* | | | | | | | | | | | | | |
| B4 | | 14 | I.090.I-6СП.2 000110 | ∅5ВрI L = 2530 | 9 | 9 | 9 | 9 | | | | | | | | | 0,35 |
| | | | 000111 | L = 3130 | | | | | 9 | 9 | | | | | | | 0,44 |
| | | | 000112 | L = 5530 | | | | | | | 9 | 9 | | | | | 0,77 |
| | | | 000113 | L = 6730 | | | | | | | | | 9 | 9 | | | 0,94 |
| B4 | | 15 | 000114 | L = 620 | 4 | 4 | 4 | 4 | 4 | 4 | 4 | 4 | 4 | 4 | 4 | 4 | 0,09 |
| I.090.I-6СП.2 000100 | | | | | | | | | | | | | | Итого | 4 | | |

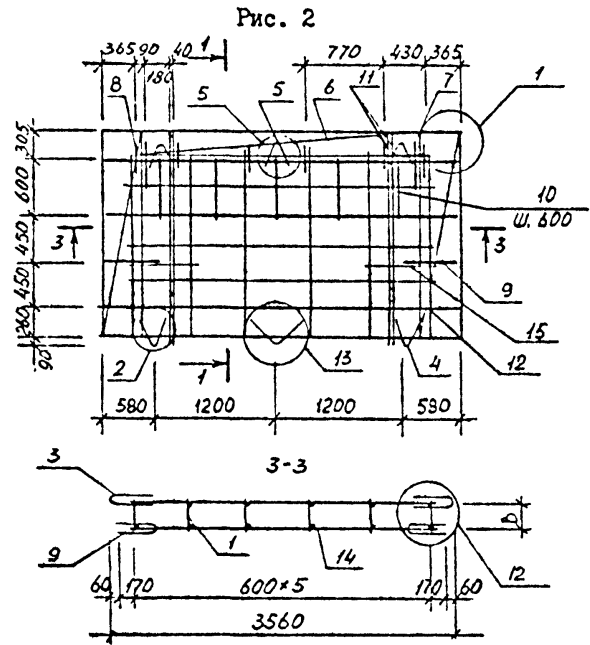
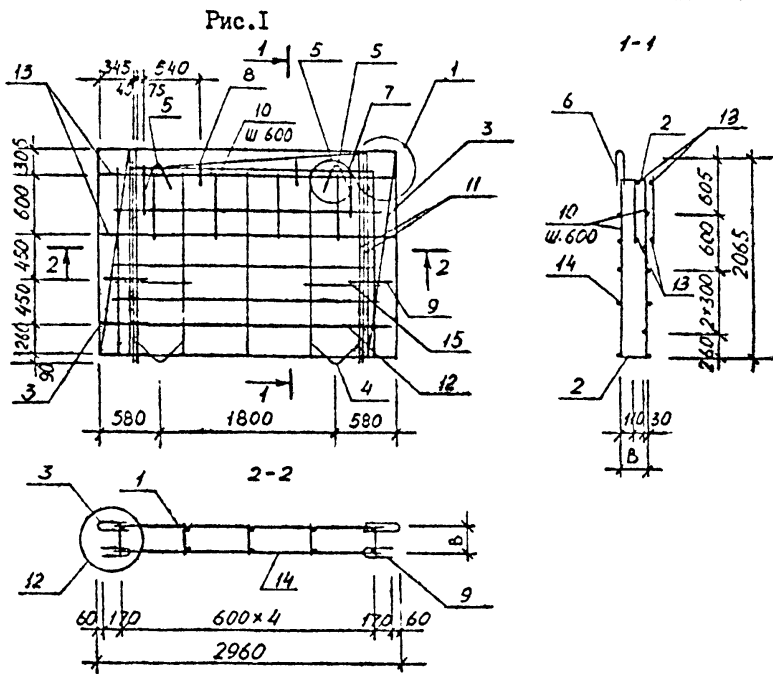

| Обозначение | Марка | Рис. | В, мм | Масса, кг. |
|----------------------|--------------------|------|-------|------------|
| I.090.I-6СП.2 000100 | КПЦ30.2I.2,5-СП. I | I | 215 | 52,13 |
| -01 | КПЦ30.2I.3,0-СП. I | | 265 | 52,50 |
| -02 | КПЦ30.2I.2,5-СП. I | | 215 | 54,25 |
| -03 | КПЦ30.2I.3,0-СП. I | 2 | 265 | 54,62 |
| -04 | КПЦ36.2I.2,5-СП. I | | 215 | 60,91 |
| -05 | КПЦ36.2I.3,0-СП. I | 3 | 265 | 61,34 |
| -06 | КПЦ60.2I.2,5-СП. I | | 215 | 101,5 |
| -07 | КПЦ60.2I.3,0-СП. I | | 265 | 102,2 |
| -08 | КПЦ72.2I.2,5-СП. I | 4 | 215 | 126,1 |
| -09 | КПЦ72.2I.3,0-СП. I | | 265 | 126,9 |

Имя, № подл. Подпись и дата

| I.090.I-6СП.2 000100СБ | | | |
|------------------------|------------|----------------|---|
| И контр. | Горбенко | 09.87 | Каркас пространственный КПЦ30, КПЦ36, КПЦ60, КПЦ72 |
| Нач.отд. | Янбулатов | 09.87 | |
| Гл.спец. | Каримова | 09.87 | Сборочный чертёж |
| ГИП. | Ташпулатов | 09.87 | |
| Рук.гр. | Абаева | 09.87 | ТашНИИЭП |
| Вод.инж. | Шарова | 09.87 | |
| Стадия | Р | Масса см. табл | Месилтаб |
| Лист | I | Листов | 2 |

Рис.3

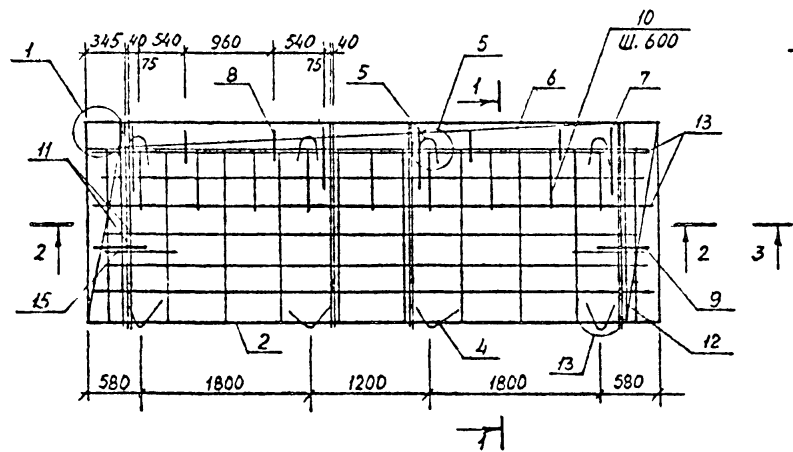

2-2



Рис. 4



3-3

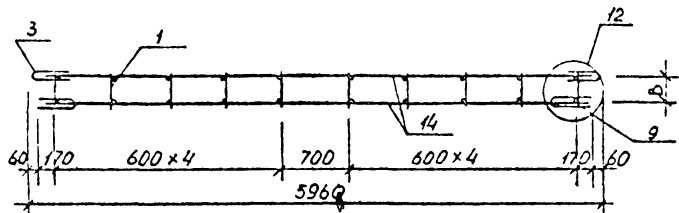
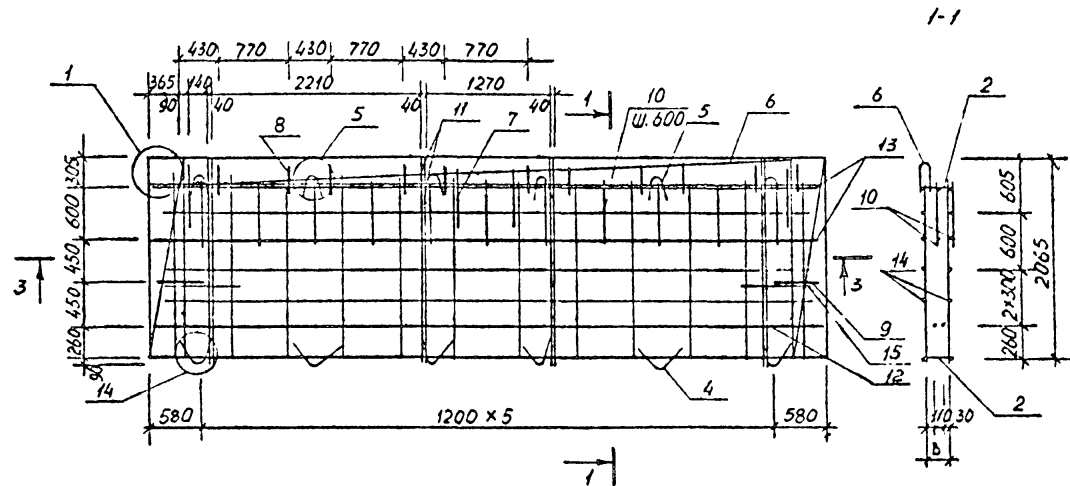
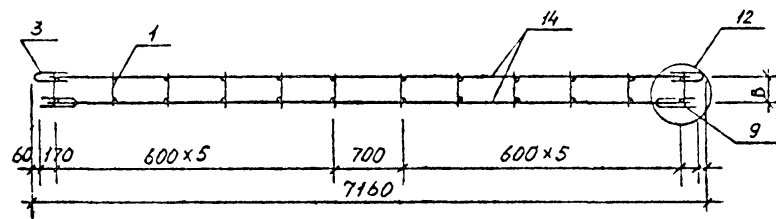

| | | | |
|-----|---------|----------------|--------------|
| Имя | № полд. | Годпись и дата | Взам. инв. № |
| | | | |

| Имя, № подл. | | | Подпись и дата | | Взам. инв. № | | Кол. на исполн. I.090.I-6СП.2 000200 | | | | | | | Примечание |
|--------------|------|------|------------------------|--------------------------|----------------------|-----------|--------------------------------------|----|----|----|--|---|------|------------|
| Формат | Зона | Поз. | Обозначение | Наименование | - | 01 | 02 | 03 | 04 | 05 | | | | |
| | | | | <u>Документация</u> | | | | | | | | | | |
| A3 | | | I.090.I-6СП.2 000200СБ | Сборочные единицы | X | X | X | X | X | X | | | | |
| A3 | | | I.090.I-6СП.2 000002 | Узлы арматурные | X | X | X | X | X | X | | | | |
| A3 | | | I.090.I-6СП.2 000000ТО | Техническое описание | X | X | X | X | X | X | | | | |
| | | | | <u>Сборочные единицы</u> | | | | | | | | | | |
| | | | | Каркас плоский | | | | | | | | | | |
| A4 | I | | I.090.I-6СП.2 0100 | КН1 | 5 | | 6 | | 10 | | | | 0,94 | |
| | | | -01 | КН2 | | 5 | | 6 | | 10 | | | 0,97 | |
| A4 | 2 | | I.090.I-6СП.2 0200 | КН6 | 2 | | | | | | | | 1,29 | |
| | | | -01 | КН7 | | 2 | | | | | | | 1,33 | |
| | | | -02 | КН8 | | | 2 | | | | | | 1,60 | |
| | | | -03 | КН9 | | | | 2 | | | | | 1,65 | |
| | | | -04 | КН10 | | | | | 2 | | | | 2,81 | |
| | | | | | I.090.I-6СП.2 000200 | | | | | | | | | |
| | | | | | И.контр. | Горбенко | 09.87 | | | | | Стадия | Лист | Листов |
| | | | | | Нач.отд. | Янбулатов | 09.87 | | | | | Р | 1 | 4 |
| | | | | | Гл.спец. | Каримова | 09.87 | | | | | ТашЗНИИЭП | | |
| | | | | | Гип. | Ташплатов | 09.87 | | | | | Каркас пространственный ИКЦ 32, ИКЦ 38, ИКЦ 62. | | |
| | | | | | Рук.гр. | Абаева | 09.87 | | | | | | | |
| | | | | | Вед.инж. | Шарова | 09.87 | | | | | | | |

Формат А4

| Имя, № подл. | | | Подпись и дата | | Взам. инв. № | | Кол. на исполн. I.090.I-6СП.2 000200 | | | | | | | Примечание |
|--------------|------|------|--------------------|------------------|----------------------|----|--------------------------------------|----|----|----|--|------|------|------------|
| Формат | Зона | Поз. | Обозначение | Наименование | - | 01 | 02 | 03 | 04 | 05 | | | | |
| | | 2 | -05 | КН11 | | | | | | 2 | | | 2,91 | |
| | | | | Сетка арматурная | | | | | | | | | | |
| A4 | 3 | | I.090.I-6СП.2 0400 | СН1 | I | | I | | I | | | | 1,44 | |
| | | | -01 | СН2 | | I | | I | | I | | | 1,49 | |
| | 4 | | -02 | СН3 | 2 | 2 | 3 | 3 | 4 | 4 | | | 0,17 | |
| | 5 | | -03 | СН4 | 2 | 2 | 3 | 3 | 4 | 4 | | | 0,09 | |
| A4 | 6 | | I.090.I-6СП.2 0500 | СН6 | I | | | | | | | | 1,77 | |
| | | | -01 | СН7 | | I | | | | | | | 1,60 | |
| | | | -02 | СН8 | | | I | | | | | | 2,18 | |
| | | | -03 | СН9 | | | | I | | | | | 2,22 | |
| | | | -04 | СН10 | | | | | I | | | | 3,82 | |
| | | | -05 | СН11 | | | | | | I | | | 3,89 | |
| A4 | 7 | | I.090.I-6СП.2 0600 | СН14 | I | | I | | I | | | | 2,34 | |
| | | | -01 | СН15 | | I | | I | | I | | | 2,36 | |
| | 8 | | -02 | СН16 | I | | I | | I | | | | 0,56 | |
| | | | -03 | СН17 | | I | | I | | I | | | 0,69 | |
| | | | | | I.090.I-6СП.2 000200 | | | | | | | Лист | 2 | |

Формат А4

Формат А4

| Имен. На подл. | | Подпись и дата | | Этаж. инв. № | | Кол. на исполн. I.090.I-6СП.2 000200 | | | | | | | | | | Приме- чание |
|----------------|------|----------------------|------------------------------------|--------------|----|--------------------------------------|----|----|----|--|--|--|----------------------|---|-------|-----------------|
| Зона | Поз. | Обозначение | Наименование | - | 01 | 02 | 03 | 04 | 05 | | | | | | | |
| | | | <u>Детали</u> | | | | | | | | | | | | | |
| | | | Петля строповочная | | | | | | | | | | | | | |
| А4 | 9 | I.090.I-6СП.2 0700 | ПС1 | 2 | 2 | 2 | 2 | 4 | 4 | | | | | | 1,52 | |
| | | | Стержень гнутый | | | | | | | | | | | | | |
| А4 | 10 | I.090.I-6СП.2 0900 | АН1 | 2 | 2 | 2 | 2 | 2 | 2 | | | | | | 0,71 | |
| | 11 | I000 | АН4 | 2 | 2 | 6 | 6 | 4 | 4 | | | | | | 0,19 | |
| А4 | 12 | I.090.I-6СП.2 1100 | Хомут ХМ1 | 8 | 8 | 10 | 10 | 18 | 18 | | | | | | 0,104 | |
| | | | Отдельные стержни ГОСТ 5781-82* | | | | | | | | | | | | | |
| Б4 | 13 | I.090.I-6СП.2 000201 | ∅12 АШ L = 2130 | 4 | 4 | 4 | 4 | 8 | 8 | | | | | | 1,89 | |
| Б4 | 14 | 000202 | L = 2840 | 2 | 2 | | | | | | | | | | 2,52 | |
| | | 000203 | L = 3440 | | | 2 | 2 | | | | | | | | 3,05 | |
| | | 000204 | L = 5840 | | | | | 2 | 2 | | | | | | 5,19 | |
| Б4 | 15 | 000205 | ∅16 АШ L = 2840 | 4 | 4 | | | | | | | | | | 4,48 | |
| | | 000206 | L = 3440 | | | 4 | 4 | | | | | | | | 5,43 | |
| | | | | | | | | | | | | | I.090.I-6СП.2 000200 | 3 | | |

Формат А4

| Имен. На подл. | | Подпись и дата | | Этаж. инв. № | | Кол. на исполн. I.090.I-6СП.2 000200 | | | | | | | | | | Приме- чание |
|----------------|------|----------------------|------------------------------------|--------------|----|--------------------------------------|----|----|----|--|--|--|----------------------|---|------|-----------------|
| Зона | Поз. | Обозначение | Наименование | - | 01 | 02 | 03 | 04 | 05 | | | | | | | |
| Б4 | | I.090.I-6СП.2 000207 | L = 5840 | | | | | 4 | 4 | | | | | | 9,22 | |
| | | | Отдельные стержни ГОСТ 6727-80* | | | | | | | | | | | | | |
| Б4 | 16 | I.090.I-6СП.2 000208 | ∅5 Вр1 L = 2530 | 9 | 9 | | | | | | | | | | 0,35 | |
| | | 000209 | L = 3130 | | | 9 | 9 | | | | | | | | 0,44 | |
| | | 000210 | L = 5530 | | | | | 9 | 9 | | | | | | 0,77 | |
| Б4 | 17 | 000211 | L = 620 | 4 | 4 | 4 | 4 | 4 | 4 | | | | | | 0,09 | |
| | | | | | | | | | | | | | I.090.I-6СП.2 000200 | 4 | | |

Рис.1



Рис.2



Рис.3

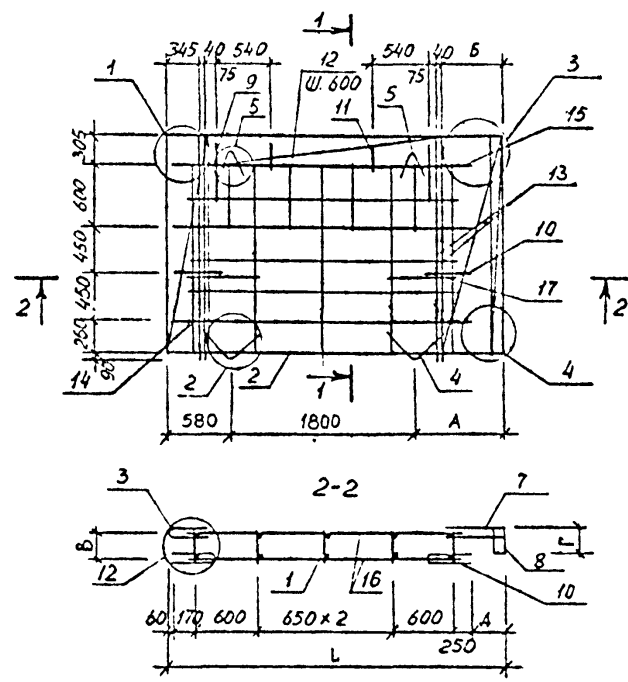

| Обозначение | Марка | Рис | Размеры, мм | | | | | | Масса, кг |
|----------------------|--------------------|-----|-------------|-----|-----|-----|-----|-----|-----------|
| | | | L | A | B | B | Г | Д | |
| I.090.I-6СП.2 000200 | ІКПЦ32.2І.2,5-СП.І | I | 3125 | 745 | 495 | 215 | 105 | 215 | 52,63 |
| -01 | ІКПЦ32.2І.3,0-СП.І | I | 3175 | 795 | 545 | 265 | 155 | 265 | 56,69 |
| -02 | ІКПЦ38.2І.2,5-СП.І | 2 | 3725 | 745 | 515 | 215 | 105 | 215 | 64,80 |
| -03 | ІКПЦ38.2І.3,0-СП.І | 2 | 3775 | 795 | 565 | 265 | 155 | 265 | 65,41 |
| -04 | ІКПЦ62.2І.2,5-СП.І | 3 | 6125 | 745 | 495 | 215 | 105 | 215 | 105,2 |
| -05 | ІКПЦ62.2І.3,0-СП.І | 3 | 6175 | 795 | 545 | 265 | 155 | 265 | 106,0 |

Имя, № подл. Подпись и дата
 Взам инв. 14

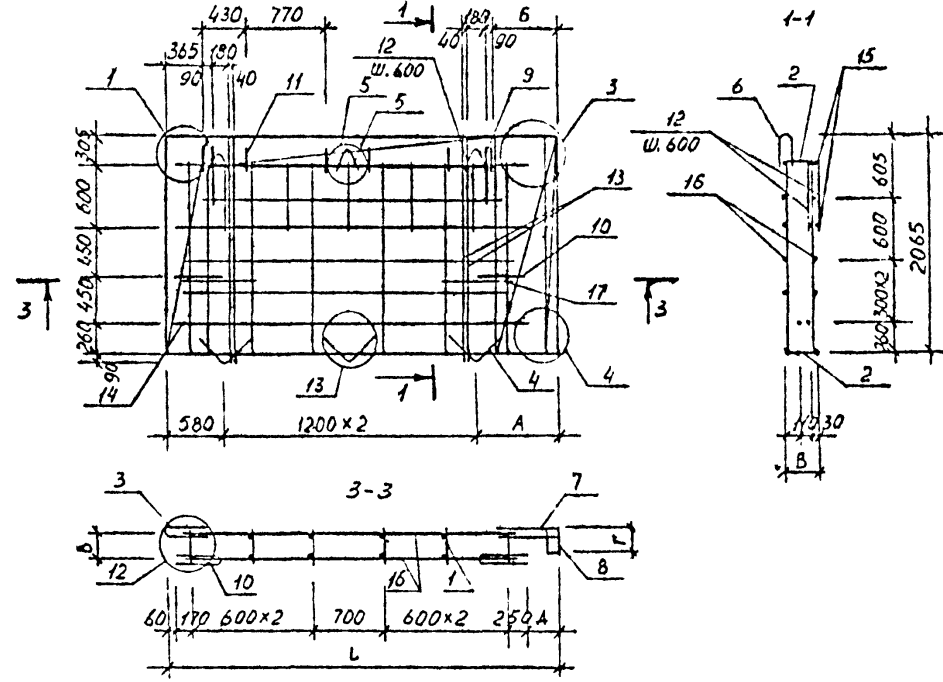
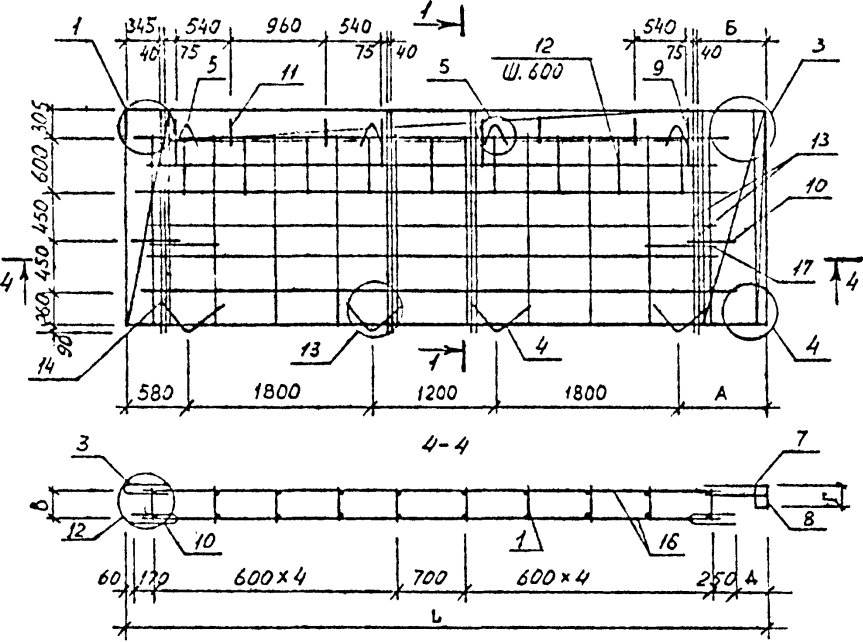
| | | |
|--|-------------|---------|
| I.090.I-6СП.2 000200СБ | | |
| Н.контр. | Горбенко | 09.87 |
| нач.отд. | Янбулатов | 09.87 |
| гл. спец. | Каримова | 09.87 |
| ГИП. | Ташпулатов | 09.87 |
| рук.гр. | Абаева | 09.87 |
| вед. инж. | Шарова | 09.87 |
| Каркас пространственный ІКПЦ 32, ІКПЦ38, ІКПЦ62 Сборочный чертеж | | |
| Стадия | Масса | Масштаб |
| P | см табл. | |
| Лист | Листов I | |
| ТашНИИЭП | | |

| | | |
|--------------|----------------|-------------|
| Имя, № подл. | Подпись и дата | Взам инв. № |
|--------------|----------------|-------------|

| Формат | Зона | Поз. | Обозначение | Наименование | Кол. на исполн. I.090.I-6СП.2 000300 | | | | | | | | | | Примечание | |
|--------|------|------|------------------------|--------------------------|--------------------------------------|----|----|----|----|----|--|--|--|--|------------|-----------|
| | | | | | - | 01 | 02 | 03 | 04 | 05 | | | | | | |
| | | | | <u>Документация</u> | | | | | | | | | | | | |
| A3 | | | I.090.I-6СП.2 000300CB | Сборочные единицы | X | X | X | X | X | X | | | | | | |
| A3 | | | I.090.I-6СП.2 000002 | Узлы арматурные | X | X | X | X | X | X | | | | | | |
| A3 | | | I.090.I-6СП.2 000000TO | Техническое описание | X | X | X | X | X | X | | | | | | |
| | | | | <u>Сборочные единицы</u> | | | | | | | | | | | | |
| | | | | Каркас плоский | | | | | | | | | | | | Масса, кг |
| A4 | I | | I.090.I-6СП.2 0100 | КН1 | 5 | 6 | | | 10 | | | | | | | 0,94 |
| | | | -01 | КН2 | | 5 | | 6 | | 10 | | | | | | 0,97 |
| A4 | 2 | | I.090.I-6СП.2 0200 | КН6 | 2 | | | | | | | | | | | 1,29 |
| | | | -01 | КН7 | | 2 | | | | | | | | | | 1,33 |
| | | | -02 | КН8 | | | 2 | | | | | | | | | 1,60 |
| | | | -03 | КН9 | | | | 2 | | | | | | | | 1,65 |
| | | | -04 | КН10 | | | | | 2 | | | | | | | 2,81 |

Формат А4

| | | | | | | | | | | |
|-----------|------------|-------|--|---|-----------|------|--------|--|--|--|
| | | | | I.090.I-6СП.2 000300 | | | | | | |
| И.контр. | Горбенко | 09.87 | | Каркас пространственный 2КЩ 32, 2КЩ 38, 2КЩ 62. | Студия | Лист | Листов | | | |
| нач. отд. | Янебулатов | 09.87 | | | Р | 1 | 4 | | | |
| Гл. спец. | Каримова | 09.87 | | | ТашЗНИИЭП | | | | | |
| ГИП. | Ташмугатов | 09.87 | | | | | | | | |
| рук. гр. | Абаева | 09.87 | | | | | | | | |
| вед. инж. | Шарова | 09.87 | | | | | | | | |

| | | |
|--------------|----------------|-------------|
| Имя, № подл. | Подпись и дата | Взам инв. № |
|--------------|----------------|-------------|

| Формат | Зона | Поз. | Обозначение | Наименование | Кол. на исполн. I.090.I-6СП.2 000300 | | | | | | | | | | Примечание | |
|--------|------|------|--------------------|------------------|--------------------------------------|----|----|----|----|----|---|--|--|--|------------|------|
| | | | | | - | 01 | 02 | 03 | 04 | 05 | | | | | | |
| | | 2 | -05 | КН11 | | | | | | | 2 | | | | | 2,91 |
| | | | | Сетка арматурная | | | | | | | | | | | | |
| A4 | | 3 | I.090.I-6СП.2 0400 | СН1 | I | I | | | I | | | | | | | 1,44 |
| | | | -01 | СН2 | | I | | I | | I | | | | | | 1,49 |
| | | 4 | -02 | СН3 | 2 | 2 | 3 | 3 | 4 | 4 | | | | | | 0,17 |
| | | 5 | -03 | СН4 | 2 | 2 | 3 | 3 | 4 | 4 | | | | | | 0,09 |
| A4 | | 6 | I.090.I-6СП.2 0500 | СН6 | I | | | | | | | | | | | 1,77 |
| | | | -01 | СН7 | | I | | | | | | | | | | 1,80 |
| | | | -02 | СН8 | | | I | | | | | | | | | 2,18 |
| | | | -03 | СН9 | | | | I | | | | | | | | 2,22 |
| | | | -04 | СН10 | | | | | I | | | | | | | 3,82 |
| | | | -05 | СН11 | | | | | | I | | | | | | 3,89 |
| A4 | | 7 | I.090.I-6СП.2 0600 | СН14 | I | | I | | I | | | | | | | 2,34 |
| | | | -01 | СН15 | | I | | I | | I | | | | | | 2,36 |
| | | 8 | -02 | СН16 | I | | I | | I | | | | | | | 0,56 |
| | | | -03 | СН17 | | I | | I | | I | | | | | | 0,69 |

Формат А4

| | | | | |
|----------------------|--|--|--|------|
| I.090.I-6СП.2 000300 | | | | Лист |
| | | | | 2 |

Лист 14

| Изм. № подл. | | | Подпись и дата | | Знак инв. № | | Кол. на исполн. I.090.I-6СП.2 000300 | | | | | | | | | | Примечание |
|----------------------|------|------|----------------------|--------------------|-------------|----|--------------------------------------|----|----|----|--|--|--|--|-------|---|------------|
| Формат | Зона | Поз. | Обозначение | Наименование | - | 01 | 02 | 03 | 04 | 05 | | | | | | | |
| | | | | <u>Детали</u> | | | | | | | | | | | | | |
| | | | | Петля строповочная | | | | | | | | | | | | | |
| A4 | | 9 | I.090.I-6СП.2 0700 | ПС1 | 2 | 2 | 2 | 2 | 4 | 4 | | | | | | | 1,52 |
| | | | | Стержень гнутый | | | | | | | | | | | | | |
| A4 | | 10 | I.090.I-6СП.2 0900 | АН1 | 2 | 2 | 2 | 2 | 2 | 2 | | | | | | | 0,71 |
| A4 | | 11 | -01 | АН2 | 2 | 2 | 6 | 6 | 4 | 4 | | | | | | | 0,19 |
| | | 12 | I.090.I-6СП.2 1100 | Хомут ХМ1 | 8 | 8 | 10 | 10 | 18 | 18 | | | | | | | 0,104 |
| | | | | Отдельные стержни | | | | | | | | | | | | | |
| | | | | ГОСТ 5781-82* | | | | | | | | | | | | | |
| A4 | | 13 | I.090.I-6СП.2 000301 | ∅12 АШ L = 2130 | 4 | 4 | 4 | 4 | 8 | 8 | | | | | | | 1,89 |
| | | 14 | 000302 | L = 2840 | 2 | 2 | | | | | | | | | | | 2,52 |
| | | | 000303 | L = 3440 | | | 2 | 2 | | | | | | | | | 3,05 |
| | | | 000304 | L = 5840 | | | | | 2 | 2 | | | | | | | 5,19 |
| | | 15 | 000305 | ∅16 АШ L = 2840 | 4 | 4 | | | | | | | | | | | 4,48 |
| | | | 000306 | L = 3440 | | | 4 | 4 | | | | | | | | | 5,43 |
| I.090.I-6СП.2 000300 | | | | | | | | | | | | | | | Итого | 3 | |

Лист 14

| Изм. № подл. | | | Подпись и дата | | Знак инв. № | | Кол. на исполн. I.090.I-6СП.2 000300 | | | | | | | | | | Примечание |
|----------------------|------|------|----------------------|-------------------|-------------|----|--------------------------------------|----|----|----|--|--|--|--|-------|---|------------|
| Формат | Зона | Поз. | Обозначение | Наименование | - | 01 | 02 | 03 | 04 | 05 | | | | | | | |
| | | | 000307 | L = 5840 | | | | | 4 | 4 | | | | | | | 9,22 |
| | | | | Отдельные стержни | | | | | | | | | | | | | |
| | | | | ГОСТ 6727-80* | | | | | | | | | | | | | |
| A4 | | 16 | I.090.I-6СП.2 000308 | ∅5 Вр1 L = 2530 | 9 | 9 | | 9 | | | | | | | | | 0,35 |
| | | | 000309 | L = 3130 | | | 9 | 9 | | | | | | | | | 0,44 |
| | | | 000310 | L = 5530 | | | | | 9 | 9 | | | | | | | 0,77 |
| | | 17 | 000311 | L = 620 | 4 | 4 | 4 | 4 | 4 | 4 | | | | | | | 0,09 |
| I.090.I-6СП.2 000300 | | | | | | | | | | | | | | | Итого | 4 | |

Рис.1



Рис.2



Рис.3

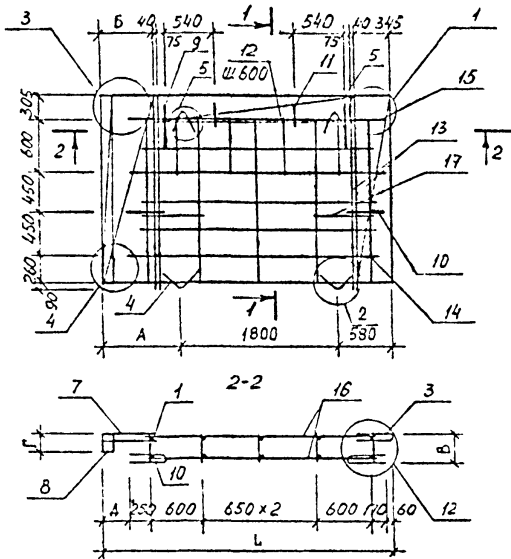

| Обозначение | Марка | Рис | Размеры, мм | | | | | | Масса кг |
|----------------------|--------------------|-----|-------------|-----|-----|-----|-----|-----|----------|
| | | | Л | А | Б | В | Г | Д | |
| 1.090.1-6СП.2 000300 | 2КПЦ32.2Г.2,5-СП.1 | 1 | 3125 | 745 | 495 | 215 | 105 | 215 | 52,63 |
| -01 | 2КПЦ32.2Г.3,0-СП.1 | | 3775 | 795 | 545 | 265 | 155 | 265 | 56,69 |
| -02 | 2КПЦ38.2Г.2,5-СП.1 | 2 | 3725 | 745 | 515 | 215 | 105 | 215 | 64,80 |
| -03 | 2КПЦ38.2Г.3,0-СП.1 | | 3775 | 795 | 565 | 265 | 155 | 265 | 65,41 |
| -04 | 2КПЦ62.2Г.2,5-СП.1 | 3 | 6125 | 745 | 495 | 215 | 105 | 215 | 105,2 |
| -05 | 2КПЦ62.2Г.3,0-СП.1 | | 6175 | 795 | 545 | 265 | 155 | 265 | 106,0 |

1.090.1-6СП.2 000300СБ

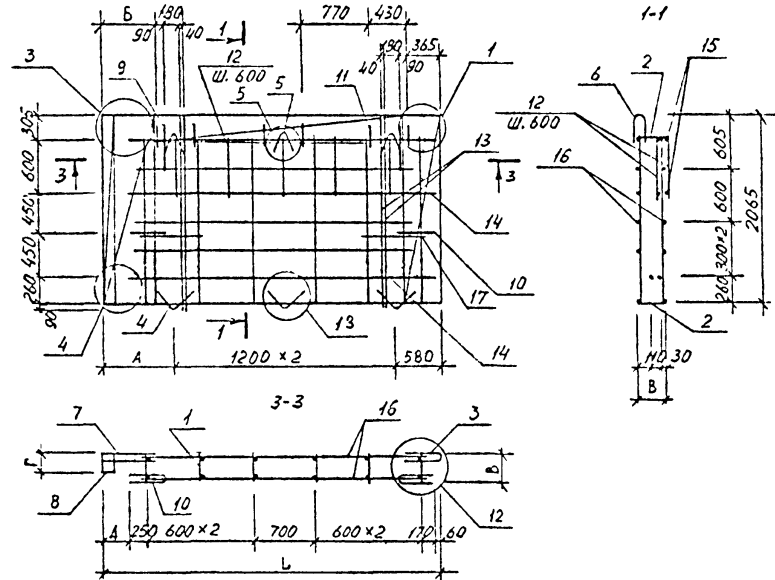
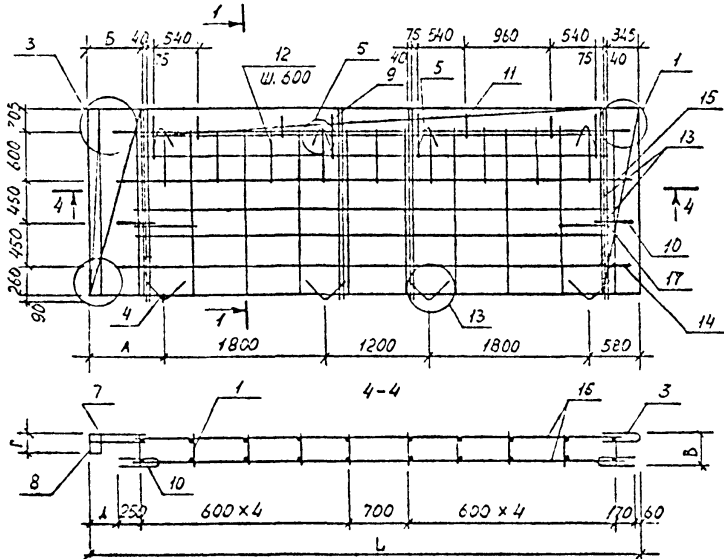
| | | |
|-----------|------------|-------------|
| н контр | Горбенко | 09.87 |
| нач. отд. | Янбулатов | 09.87 |
| гл. спец. | Каримова | 09.87 |
| ГЛП. | Ташпулатов | 09.87 |
| Рук.гр. | Абеева | 11/12/09.87 |
| вех. инж. | Шарова | 11/12/09.87 |

Каркас пространственный
2КПЦ32, 2КПЦ38, 2КПЦ62.
Сборочный чертеж.

| | | |
|------------------------|-----------|---------|
| 1.090.1-6СП.2 000300СБ | | |
| Стация | Масса | Масштаб |
| Р | см. табл. | |
| Лист | Листов 1 | |
| ТашНИИЭП | | |

Имя, № докум. Издатель, и Дата Взам. инв. №

| | | |
|-------------|----------------|-------------|
| Имя № подл. | Подпись и дата | Взам инв. № |
|-------------|----------------|-------------|

| Формат | Зона | Поз. | Обозначение | Наименование | Кол. на исполн. I.090.I-6СП.2 000400 | | | | Примечание | | | | | | | | | | | | | | | | | | | |
|--|-----------|-------|------------------------|----------------------|--------------------------------------|----------|-------|----------|------------|-------|----------|----------|-------|-----|-----------|-------|---------|---------|-------|----------|--------|-------|--|--|--|--------|------|--------|
| | | | | | - | 01 | 02 | 03 | | | | | | | | | | | | | | | | | | | | |
| <u>Документация</u> | | | | | | | | | | | | | | | | | | | | | | | | | | | | |
| A3 | | | I.090.I-6СП.2 000400CB | Сборочный чертеж | × | × | × | × | | | | | | | | | | | | | | | | | | | | |
| A3 | | | I.090.I-6СП.2 0000002 | Узлы арматурные | × | × | × | × | | | | | | | | | | | | | | | | | | | | |
| A3 | | | I.090.I-6СП.2 000000T0 | Техническое описание | × | × | × | × | | | | | | | | | | | | | | | | | | | | |
| <u>Сборочные единицы</u> | | | | | | | | | | | | | | | | | | | | | | | | | | | | |
| Каркас плоский | | | | | | | | | Масса, кг | | | | | | | | | | | | | | | | | | | |
| A4 | I | | I.090.I-6СП.2 0100 | КН1 | 4 | | 4 | | 0.94 | | | | | | | | | | | | | | | | | | | |
| | | | -01 | КН2 | | 4 | | 4 | 0.97 | | | | | | | | | | | | | | | | | | | |
| | 2 | | -02 | КН3 | 2 | | 2 | | 3.47 | | | | | | | | | | | | | | | | | | | |
| | | | -03 | КН4 | | 2 | | 2 | 3.51 | | | | | | | | | | | | | | | | | | | |
| A4 | 3 | | I.090.I-6СП.2 0200 | КН6 | 2 | | | | 1.29 | | | | | | | | | | | | | | | | | | | |
| | | | -01 | КН7 | | 2 | | | 1.33 | | | | | | | | | | | | | | | | | | | |
| | | | -02 | КН8 | | | 2 | | 1.60 | | | | | | | | | | | | | | | | | | | |
| I.090.I-6СП.2 000400 | | | | | | | | | | | | | | | | | | | | | | | | | | | | |
| <table border="1" style="width: 100%;"> <tr> <td>И.контр</td> <td>Горбенко</td> <td>09.82</td> </tr> <tr> <td>Ивч.отд.</td> <td>Ямбулатов</td> <td>09.82</td> </tr> <tr> <td>Гл.спец.</td> <td>Каримова</td> <td>09.82</td> </tr> <tr> <td>ГИП</td> <td>Ташплатов</td> <td>09.82</td> </tr> <tr> <td>Рук.гр.</td> <td>Абасова</td> <td>09.82</td> </tr> <tr> <td>Вед.инж.</td> <td>Шарова</td> <td>09.82</td> </tr> </table> | | | | | И.контр | Горбенко | 09.82 | Ивч.отд. | Ямбулатов | 09.82 | Гл.спец. | Каримова | 09.82 | ГИП | Ташплатов | 09.82 | Рук.гр. | Абасова | 09.82 | Вед.инж. | Шарова | 09.82 | Каркас пространственный ЖКЦ 30, ЖКЦ 36. | | | Стадия | Лист | Листов |
| И.контр | Горбенко | 09.82 | | | | | | | | | | | | | | | | | | | | | | | | | | |
| Ивч.отд. | Ямбулатов | 09.82 | | | | | | | | | | | | | | | | | | | | | | | | | | |
| Гл.спец. | Каримова | 09.82 | | | | | | | | | | | | | | | | | | | | | | | | | | |
| ГИП | Ташплатов | 09.82 | | | | | | | | | | | | | | | | | | | | | | | | | | |
| Рук.гр. | Абасова | 09.82 | | | | | | | | | | | | | | | | | | | | | | | | | | |
| Вед.инж. | Шарова | 09.82 | | | | | | | | | | | | | | | | | | | | | | | | | | |
| | | | | | Р | | I | 4 | ТашЗНИИЭП | | | | | | | | | | | | | | | | | | | |

Формат А4

| | | |
|-------------|----------------|-------------|
| Имя № подл. | Подпись и дата | Взам инв. № |
|-------------|----------------|-------------|

| Формат | Зона | Поз. | Обозначение | Наименование | Кол. на исполн. I.090.I-6СП.2 000400 | | | | Примечание |
|----------------------|------|------|--------------------|--------------|--------------------------------------|----|----|----|------------|
| | | | | | - | 01 | 02 | 03 | |
| | | 3 | -03 | КН9 | | | | 2 | 1.65 |
| A4 | | 4 | I.090.I-6СП.2 0300 | КН14 | I | | | | 5.22 |
| | | | -01 | КН15 | | I | | | 5.25 |
| | | | -02 | КН16 | | | I | | 6.33 |
| | | | -03 | КН17 | | | | I | 6.38 |
| | 5 | | -04 | КН18 | I | I | | | 5.03 |
| | | | -05 | КН19 | | | I | I | 6.44 |
| | 6 | | -06 | КН20 | I | | | | 2.99 |
| | | | -07 | КН21 | | I | | | 3.03 |
| | | | -08 | КН22 | | | I | | 3.69 |
| | | | -09 | КН23 | | | | I | 3.74 |
| Сетка арматурная | | | | | | | | | |
| A4 | 7 | | I.090.I-6СП.2 0400 | СН1 | 2 | | 2 | | 1.44 |
| | | | -01 | СН2 | | 2 | | 2 | 1.49 |
| | 8 | | -02 | СН3 | 2 | 2 | 2 | 2 | 0.17 |
| | 9 | | -03 | СН4 | 2 | 2 | 3 | 3 | 0.09 |
| | 10 | | -04 | СН5 | 2 | 2 | 2 | 2 | 0.20 |
| A4 | II | | I.090.I-6СП.2 0500 | СН6 | I | | | | 1.77 |
| I.090.I-6СП.2 000400 | | | | | | | | | |
| | | | | | Лист | | | 2 | |

Формат А4

Изм. № подл. Подпись и дата. Взам. инв. №:

| Формат | Зона | Поз. | Обозначение | Наименование | Кол. на исполн. I.090.I-6СП.2 000400 | | | | | | | | Примечание | |
|--------|------|------|----------------------|-----------------|--------------------------------------|----|----|----|--|--|--|--|------------|------|
| | | | | | - | 01 | 02 | 03 | | | | | | |
| A4 | | II | -01 | СН7 | | 1 | | | | | | | | 1,60 |
| | | | -02 | СН8 | | | 1 | | | | | | | 2,18 |
| | | | -03 | СН9 | | | | 1 | | | | | | 2,22 |
| | | | <u>Детали</u> | | | | | | | | | | | |
| | | | Петля строповочная | | | | | | | | | | | |
| A4 | I2 | | I.090.I-6СП.2 0700 | ПС1 | 2 | 2 | 2 | 2 | | | | | | 1,52 |
| | | | Стержень гнутый | | | | | | | | | | | |
| A4 | I3 | | I.090.I-6СП.2 0900 | АН1 | 2 | 2 | 2 | 2 | | | | | | 0,71 |
| A4 | I4 | | I.090.I-6СП.2 1000 | АН4 | 2 | 2 | 6 | 6 | | | | | | 0,19 |
| | | | Отдельные стержни | | | | | | | | | | | |
| | | | ГОСТ 5781-82* | | | | | | | | | | | |
| B4 | I5 | | I.090.I-6СП.2 000401 | ∅12 АШ L = 2130 | 4 | 4 | 4 | 4 | | | | | | 1,89 |
| | I6 | | 000402 | L = 920 | 4 | 4 | | | | | | | | 0,82 |
| | | | 000403 | L = 1220 | | | 4 | 4 | | | | | | 1,08 |
| | I7 | | 000404 | ∅16 АШ L = 920 | 4 | 4 | | | | | | | | 1,45 |
| | | | 000405 | L = 1220 | | | 4 | 4 | | | | | | 1,93 |
| | | | | | I.090.I-6СП.2 000400 | | | | | | | | Лист | |
| | | | | | | | | | | | | | 3 | |

Формат А4

Изм. № подл. Подпись и дата. Взам. инв. №:

| Формат | Зона | Поз. | Обозначение | Наименование | Кол. на исполн. I.090.I-6СП.2 000400 | | | | | | | | Примечание | |
|--------|------|------|----------------------|-----------------|--------------------------------------|----|----|----|--|--|--|--|------------|-------|
| | | | | | - | 01 | 02 | 03 | | | | | | |
| | | I8 | 000406 | ∅10 АШ L = 1700 | 2 | 2 | 2 | 2 | | | | | | 1,05 |
| | | | Отдельные стержни | | | | | | | | | | | |
| | | | ГОСТ 6728-80* | | | | | | | | | | | |
| B4 | I9 | | I.090.I-6СП.2 000407 | ∅5ВрI L = 770 | 22 | 22 | | | | | | | | 0,107 |
| | | | 000408 | L = 1070 | | | 22 | 22 | | | | | | 0,15 |
| | | | | | I.090.I-6СП.2 000400 | | | | | | | | Лист | |
| | | | | | | | | | | | | | 4 | |

Формат А4

Рис.1



Рис.2



Имя № мод. Проект № дата Ю. Дим 1987

| Обозначение | Марка | Рис | В, мм | Масса, кгс |
|----------------------|--------------------|-----|-------|------------|
| I.090.I-6СП.2 000400 | 2КПЦ30.2I.2,5-СП.I | 1 | 215 | 58,27 |
| -01 | 2КПЦ30.2I.3,0-СП.I | | 265 | 58,77 |
| -02 | 2КПЦ36.2I.2,5-СП.I | 2 | 215 | 66,99 |
| -03 | 2КПЦ36.2I.3,0-СП.I | | 265 | 67,50 |

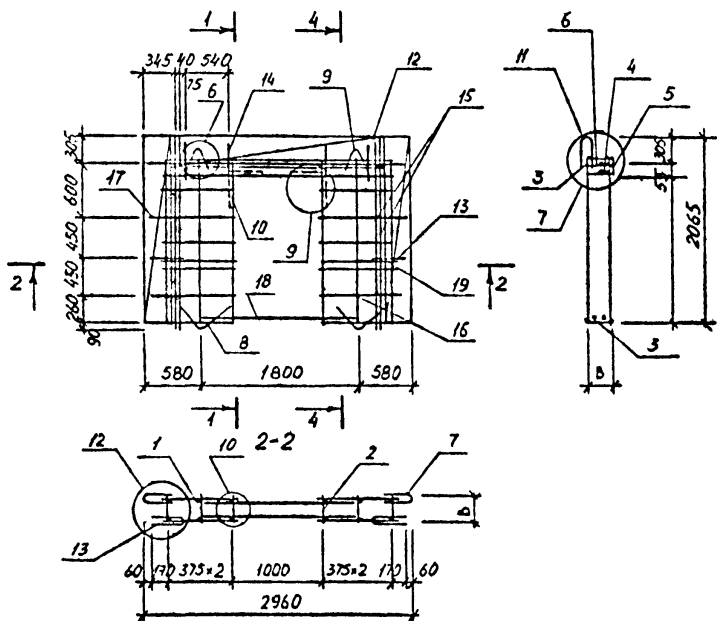
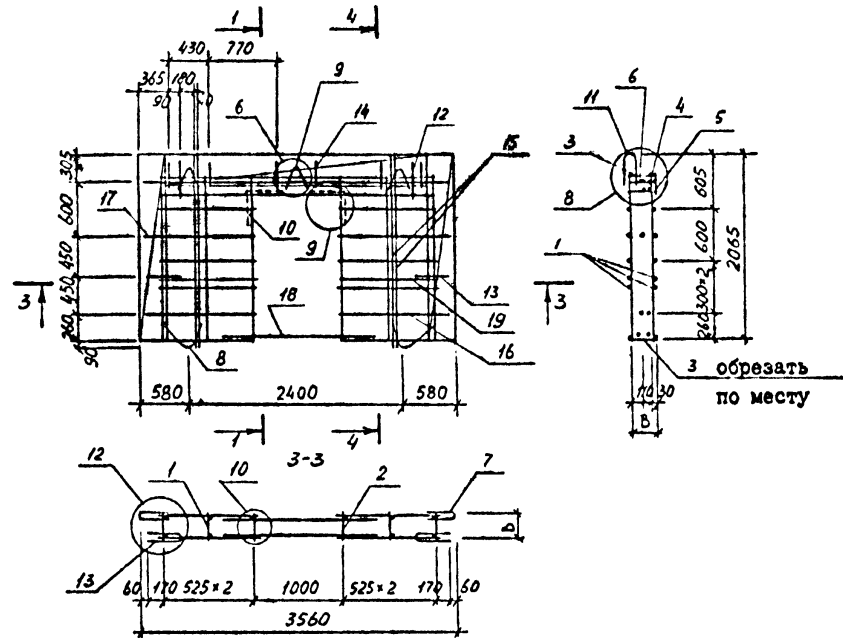
| | | I.090.I-6СП.2 000400СБ | | |
|-----------|--------|---|--|------------------|
| | | Каркас пространственный 2КПЦ30, 2КПЦ36 | | Сборочный чертёж |
| Стдия | Масса | Масштаб | | |
| Р | СМ | табл. | | |
| Лист | Листов | | | |
| ТашЗНИИЭП | | | | |

н.контр Горбенко 08.87
 нач.отд. Янбулатов 08.87
 Гл спец Каримова 08.87
 ГИП. Ташпулатов 08.87
 Рук.гр. Аваева 08.87
 Вед инж. Шарова 08.87

| Имя, № подл. | | | Подпись и дата | | Взам. инв. № | | Кол. на исполн. I.090.I-6СП.2 000500 | | | | | | | | | | Примечание | | |
|--------------|------|------|------------------------|--|---------------------------|--|--|----|----|----|--|--|--|--|--|--|------------|------|--------|
| Формат | Зона | Поз. | Обозначение | | Наименование | | - | 01 | 02 | 03 | | | | | | | | | |
| | | | | | <u>Документация</u> | | | | | | | | | | | | | | |
| A3 | | | I.090.I-6СП.2 000500СБ | | Сборочный чертеж | | × | × | × | × | | | | | | | | | |
| A3 | | | I.090.I-6СП.2 000002 | | Узлы арматурные | | × | × | × | × | | | | | | | | | |
| A3 | | | I.090.I-6СП.2 000000Т0 | | Техническое описание | | × | × | × | × | | | | | | | | | |
| | | | | | <u>Сборочные единицы</u> | | | | | | | | | | | | Масса, кг | | |
| | | | | | Каркас плоский | | | | | | | | | | | | | | |
| A4 | I | | I.090.I-6СП.2 0100 | | КН1 | | 10 | | 12 | | | | | | | | | 0.94 | |
| | | | -01 | | КН2 | | | 10 | | 12 | | | | | | | | 0.97 | |
| | 2 | | -02 | | КН3 | | 2 | | 2 | | | | | | | | | 3.47 | |
| | | | -03 | | КН4 | | | 2 | | 2 | | | | | | | | 3.51 | |
| | 3 | | -04 | | КН5 | | 1 | 1 | 1 | 1 | | | | | | | | 6.56 | |
| A4 | 4 | | I.090.I-6СП.2 0200-04 | | КН10 | | 2 | | | | | | | | | | | 2.81 | |
| | | | -05 | | КН11 | | | 2 | | | | | | | | | | 2.91 | |
| | | | | | | | I.090.I-6СП.2 000500 | | | | | | | | | | | | |
| | | | | | Н.контр. Горбенко 09.87 | | Каркас пространственный 2КПЦ 60, 2КПЦ 72. | | | | | | | | | | Стадия | Лист | Листов |
| | | | | | Нач. отд. Ямбулатов 08.87 | | | | | | | | | | | | P | I | 4 |
| | | | | | Гл. спец. Каримова 09.87 | | | | | | | | | | | | ТашЗНИИЭП | | |
| | | | | | Гип. Ташплатов 09.87 | | | | | | | | | | | | | | |
| | | | | | Рук. гр. Абаева 09.87 | | | | | | | | | | | | | | |
| | | | | | Бедина Шарова 09.87 | | | | | | | | | | | | | | |

Формат А4

| Имя, № подл. | | | Подпись и дата | | Взам. инв. № | | Кол. на исполн. I.090.I-6СП.2 000500 | | | | | | | | | | Примечание | |
|--------------|------|------|-----------------------|--|--------------------|--|--------------------------------------|----|----|----|--|--|--|--|--|--|------------|------|
| Формат | Зона | Поз. | Обозначение | | Наименование | | - | 01 | 02 | 03 | | | | | | | | |
| | | 4 | -06 | | КН12 | | | | 2 | | | | | | | | | 3.42 |
| | | | -07 | | КН13 | | | | | 2 | | | | | | | | 3.54 |
| | | | | | Сетка арматурная | | | | | | | | | | | | | |
| A4 | 5 | | I.090.I-6СП.2 0400 | | СН1 | | 2 | | 2 | | | | | | | | | 1.44 |
| | | | -01 | | СН2 | | | 2 | | 2 | | | | | | | | 1.49 |
| | 6 | | -02 | | СН3 | | 4 | 4 | 6 | 6 | | | | | | | | 0.17 |
| | 7 | | -03 | | СН4 | | 4 | 4 | 6 | 6 | | | | | | | | 0.09 |
| A4 | 8 | | I.090.I-6СП.2 0500-04 | | СН10 | | 1 | | | | | | | | | | | 3.82 |
| | | | -05 | | СН11 | | | 1 | | | | | | | | | | 3.89 |
| | | | -06 | | СН12 | | | | 1 | | | | | | | | | 4.64 |
| | | | -07 | | СН13 | | | | | 1 | | | | | | | | 4.73 |
| | | | | | <u>Детали</u> | | | | | | | | | | | | | |
| | | | | | Петля строповочная | | | | | | | | | | | | | |
| A4 | 9 | | I.090.I-6СП.2 0700 | | ПС1 | | 4 | 4 | | | | | | | | | | 1.52 |
| | | | -01 | | ПС2 | | | | 4 | 4 | | | | | | | | 3.03 |
| | | | | | | | I.090.I-6СП.2 000500 | | | | | | | | | | Лист | |
| | | | | | | | | | | | | | | | | | 2 | |

Формат А4

Име. № подл. Подпись и дата. Заяв. заяв. №

| Формат | Зона | Поз. | Обозначение | Наименование | Кол. на исполн. I.090.I-6СП.2 000500 | | | | | | | | Приме- чание | | |
|----------------------|------|------|----------------------|------------------------------------|--------------------------------------|----|----|----|--|--|------|---|-----------------|--|-------|
| | | | | | - | 01 | 02 | 03 | | | | | | | |
| | | | | Стержень гнутый | | | | | | | | | | | |
| A4 | | 10 | I.090.I-6СП.2 0900 | АН1 | 2 | 2 | 2 | 2 | | | | | | | 0.71 |
| | | 11 | -01 | АН2 | 2 | 2 | 2 | 2 | | | | | | | 0.18 |
| | | 12 | -02 | АН3 | 2 | 2 | 2 | 2 | | | | | | | 0.26 |
| A4 | | 13 | I.090.I-6СП.2 1000 | АН4 | 4 | 4 | 12 | 12 | | | | | | | 0.19 |
| A4 | | 14 | I.090.I-6СП.2 1100 | Хомут ХМ1 | 16 | 16 | 20 | 20 | | | | | | | 0.10 |
| | | | | Отдельные стержни ГОСТ 5761-82* | | | | | | | | | | | |
| Б4 | | 15 | I.090.I-6СП.2 000501 | ∅12 АШ L = 2130 | 8 | 8 | 8 | 8 | | | | | | | 1.89 |
| | | 16 | 000502 | L = 5840 | 1 | 1 | | | | | | | | | 5.12 |
| | | | 000503 | L = 7040 | | | 1 | 1 | | | | | | | 6.25 |
| | | 17 | 000504 | L = 2760 | 2 | 2 | | | | | | | | | 2.47 |
| | | | 000505 | L = 3330 | | | 2 | 2 | | | | | | | 2.96 |
| | | 18 | 000506 | ∅16 L = 5840 | 2 | 2 | | | | | | | | | 9.22 |
| | | | 000507 | L = 7040 | | | 2 | 2 | | | | | | | II.II |
| I.090.I-6СП.2 000500 | | | | | | | | | | | Лист | 3 | | | |

Формат А4

Име. № подл. Подпись и дата. Заяв. заяв. №

| Формат | Зона | Поз. | Обозначение | Наименование | Кол. на исполн. I.090.I-6СП.2 000500 | | | | | | | | Приме- чание | | |
|----------------------|------|------|----------------------|------------------------------------|--------------------------------------|----|----|----|--|--|------|---|-----------------|--|------|
| | | | | | - | 01 | 02 | 03 | | | | | | | |
| Б4 | | 19 | 000508 | L = 2760 | 4 | 4 | | | | | | | | | 4.39 |
| | | | 000509 | L = 3330 | | | 4 | 4 | | | | | | | 5.25 |
| | | 20 | 000510 | ∅10 А1 L = 1850 | 1 | 1 | 1 | 1 | | | | | | | 1.14 |
| | | | | Отдельные стержни ГОСТ 7627-80* | | | | | | | | | | | |
| Б4 | | 21 | I.090.I-6СП.2 000511 | ∅5 Вр1 L = 5530 | 5 | 5 | | | | | | | | | 0.77 |
| | | | 000512 | L = 6730 | | | 5 | 5 | | | | | | | 0.94 |
| | | 22 | 000513 | L = 2760 | 8 | 8 | | | | | | | | | 0.39 |
| | | | 000514 | L = 3330 | | | 8 | 8 | | | | | | | 0.46 |
| | | 23 | 000515 | L = 620 | 4 | 4 | 4 | 4 | | | | | | | 0.09 |
| I.090.I-6СП.2 000500 | | | | | | | | | | | Лист | 4 | | | |

Формат А4

Рис. I

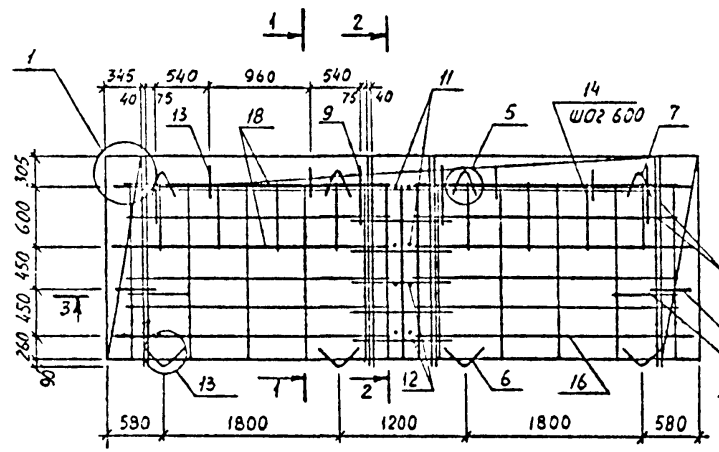

3-3



Рис. 2



3-3

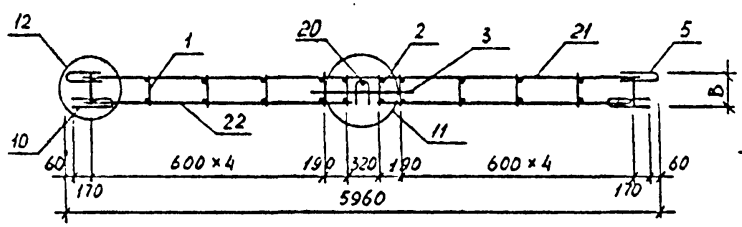
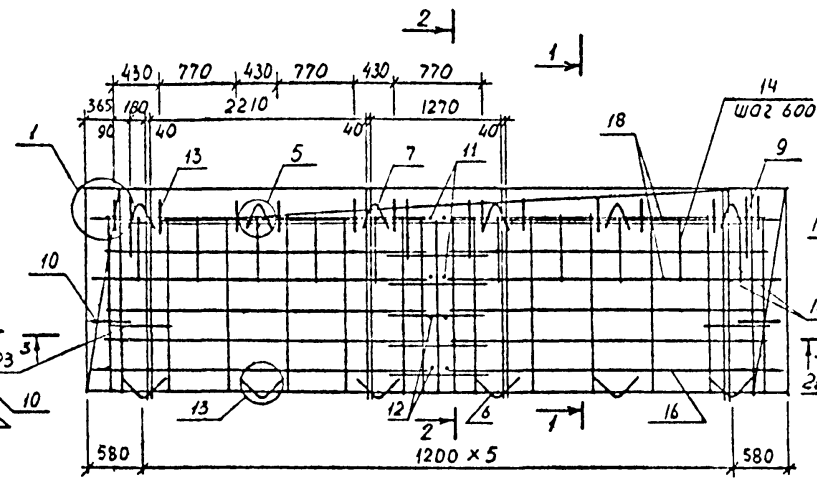
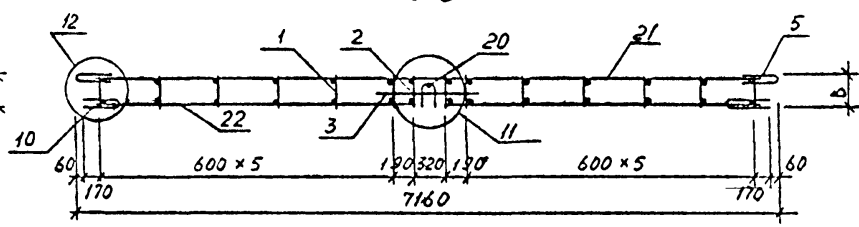

1-1

2-2

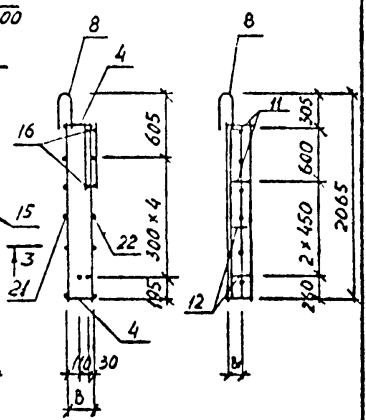

Мин. № подл. Подпись и дата. Взам инв. №

| Обозначение | Марка | Рис | В, мм | ВІ, мм | Масса, кг |
|----------------------|--------------------|-----|-------|--------|-----------|
| I.090.I-6СП.2 000500 | 2КПЦ60.2I.2,5-СП.I | I | 215 | 95 | II6,6 |
| -0I | 2КПЦ60.2I.3,0-СП.I | | 265 | I45 | II7,4 |
| -02 | 2КПЦ72.2I.2,5-СП.I | 2 | 215 | 95 | I39,8 |
| -03 | 2КПЦ72.2I.3,0-СП.I | | 265 | I45 | I40,7 |

| | | | | | | |
|------------------------|------------|-------|--|-----------|-----------|---------|
| I.090.I-6СП.2 000500СБ | | | | | | |
| Н контр. | Горбенко | 09.87 | Каркас пространственный 2КПЦ60,2КПЦ72. Сборочный чертеж. | Стадия | Масса | Масштаб |
| нач.отд. | Янбулатов | 09.87 | | Р | см. табл. | |
| Гл. спец. | Каримова | 09.87 | | Лист | Листов I | |
| ГИП. | Ташпулатов | 09.87 | | ТашЗНИИЭП | | |
| рук.гр. | Абаева | 09.87 | | | | |
| Вед инж. | Шарова | 09.87 | | | | |

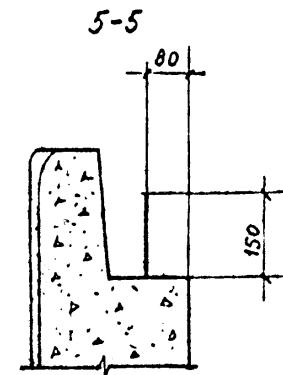
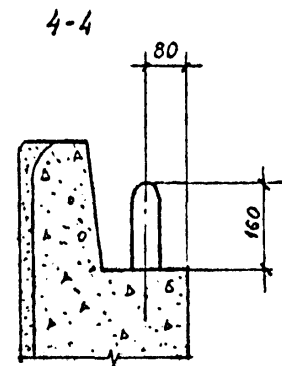
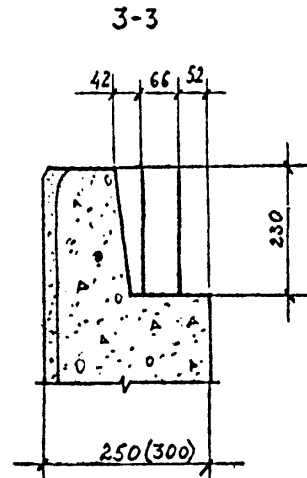
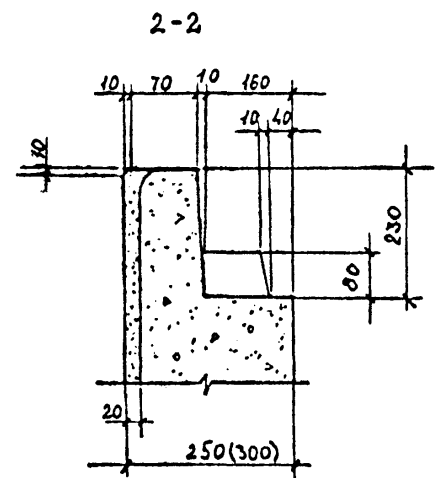
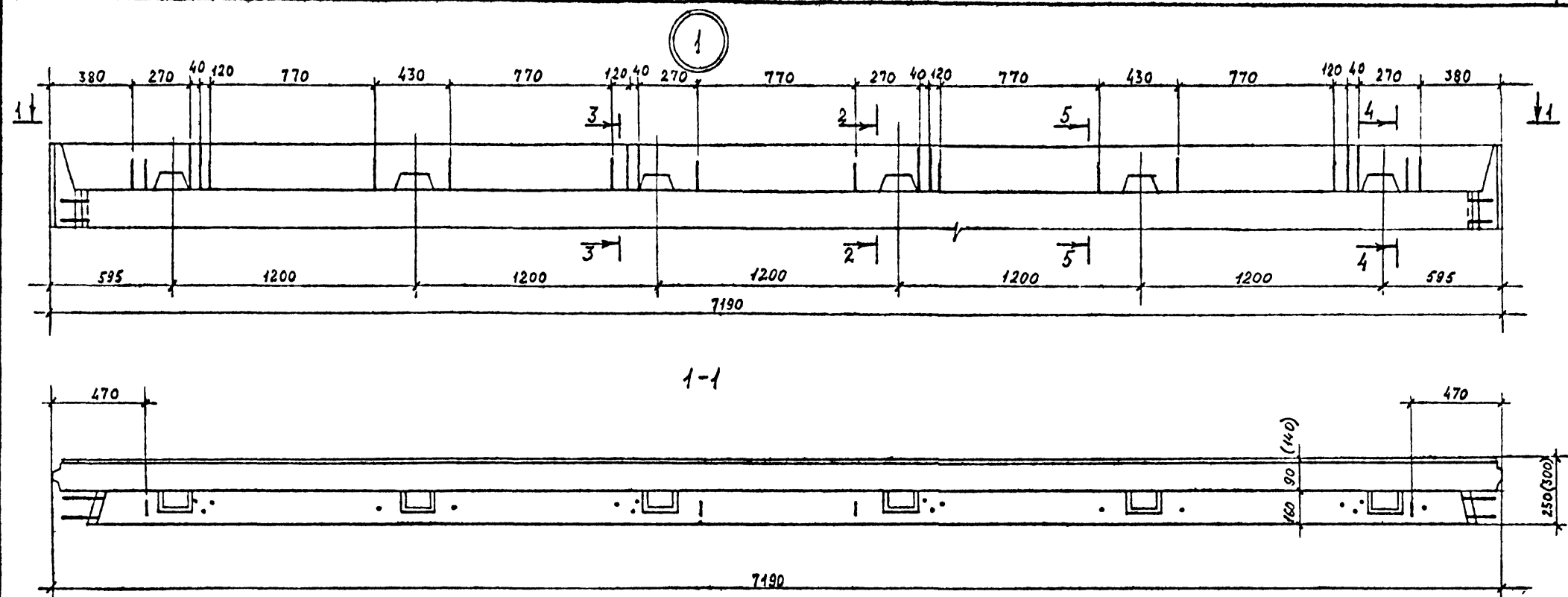

| | | |
|-----|---------|------|
| Имя | Подпись | Дата |
| | | |

| | | |
|-----------|------------|-------|
| И. контр. | Горбенко | 09.87 |
| Нач. отд. | Янбулатов | 09.87 |
| Гл. спец. | Каримова | 09.87 |
| Грп. | Ташпулатов | 09.87 |
| Рук. гр. | Аваева | 09.87 |
| Вед. инж. | Шарова | 09.87 |

| | | |
|----------------------|------|--------|
| I.090.I-6СП.2 000001 | | |
| Студия | Лист | Листов |
| Р | I | II |
| Узлы опалубочные. | | |
| ТашЗНИИЭП | | |

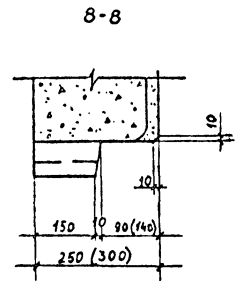
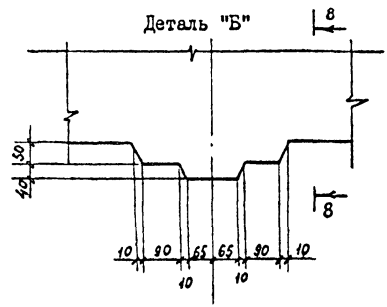
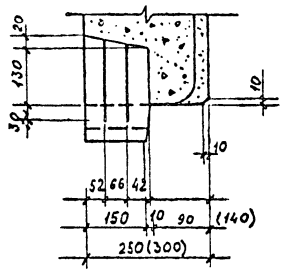
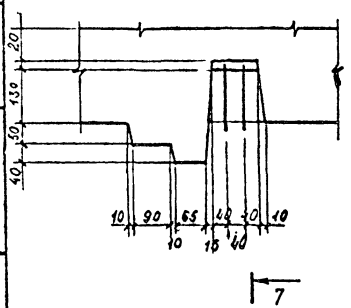
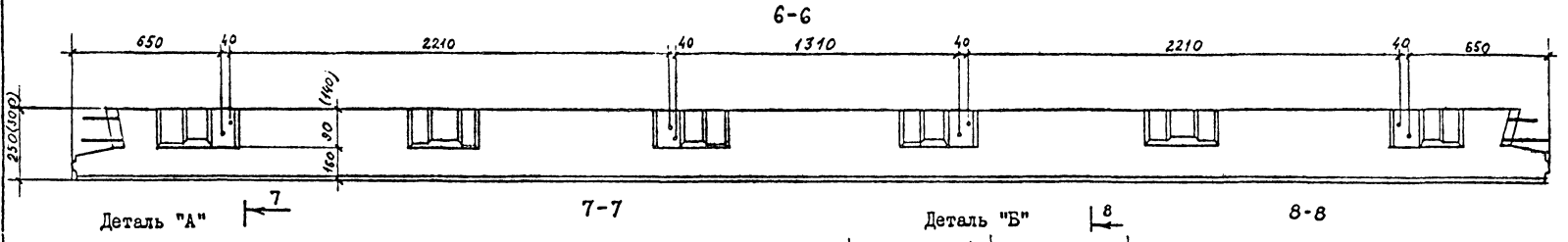
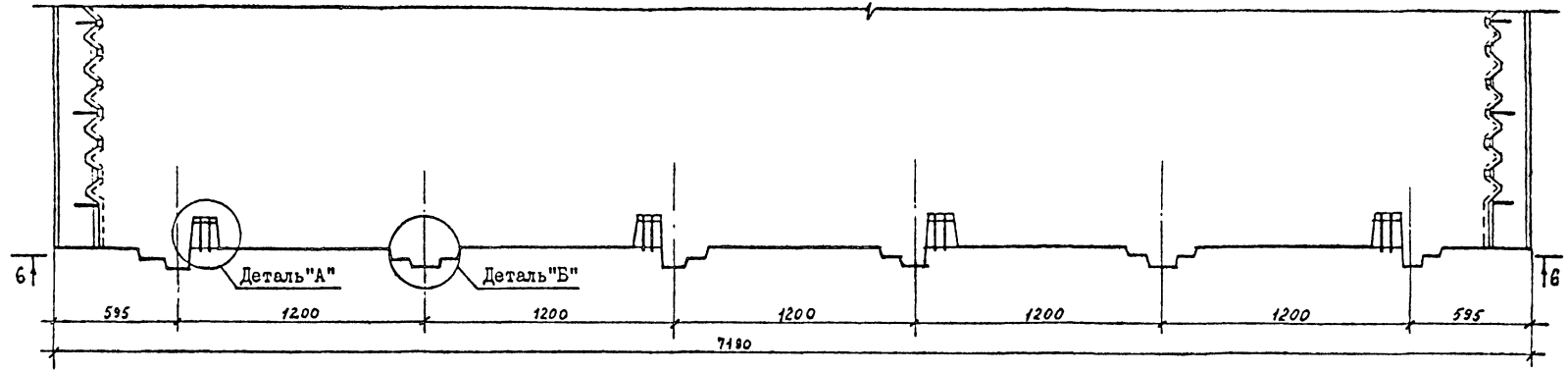

Имя, № подл.
Подпись и дата (штампом №)

3

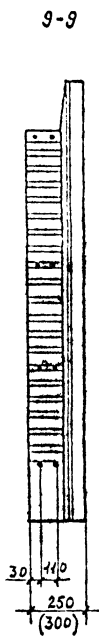
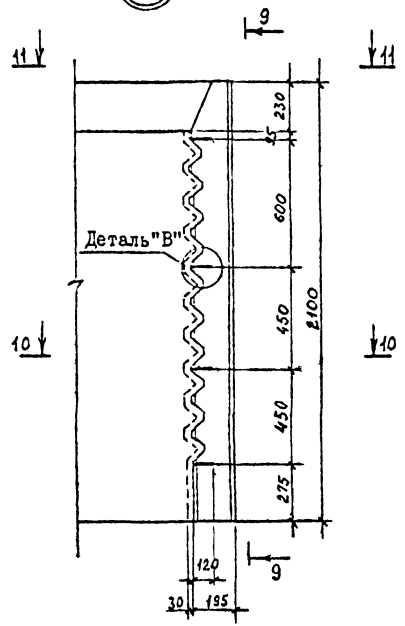

Деталь "В"

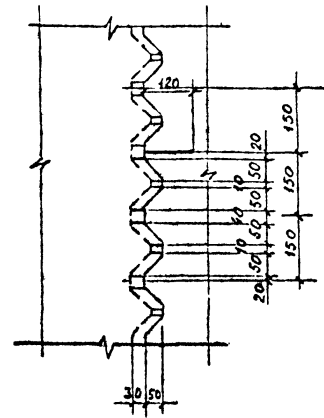

Деталь "Г" 10, 5

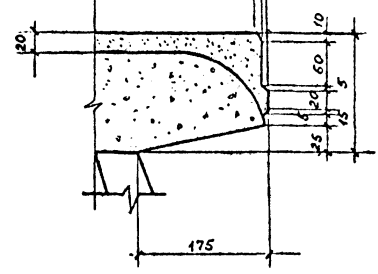

Деталь "Г"

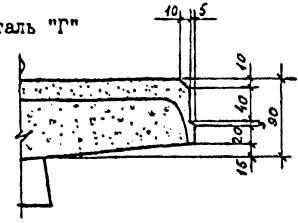

10-10

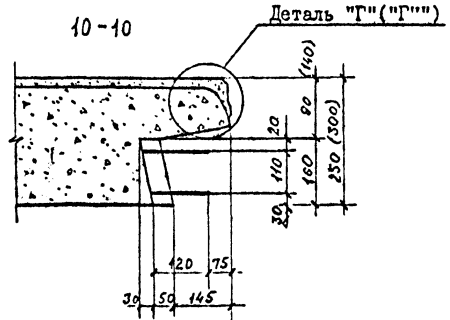

11-11

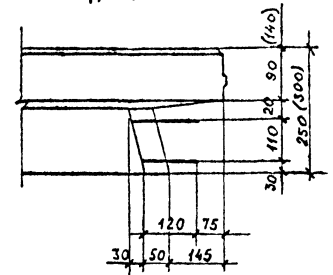

1. Деталь "Г" относится к панели толщиной 250мм,
2. Деталь "Г'" к панели толщиной 300мм.

Шифр, № подел | Подпись и дата | Взам. инв №

I.090.I-6СП.2 000001

Лист 3

4

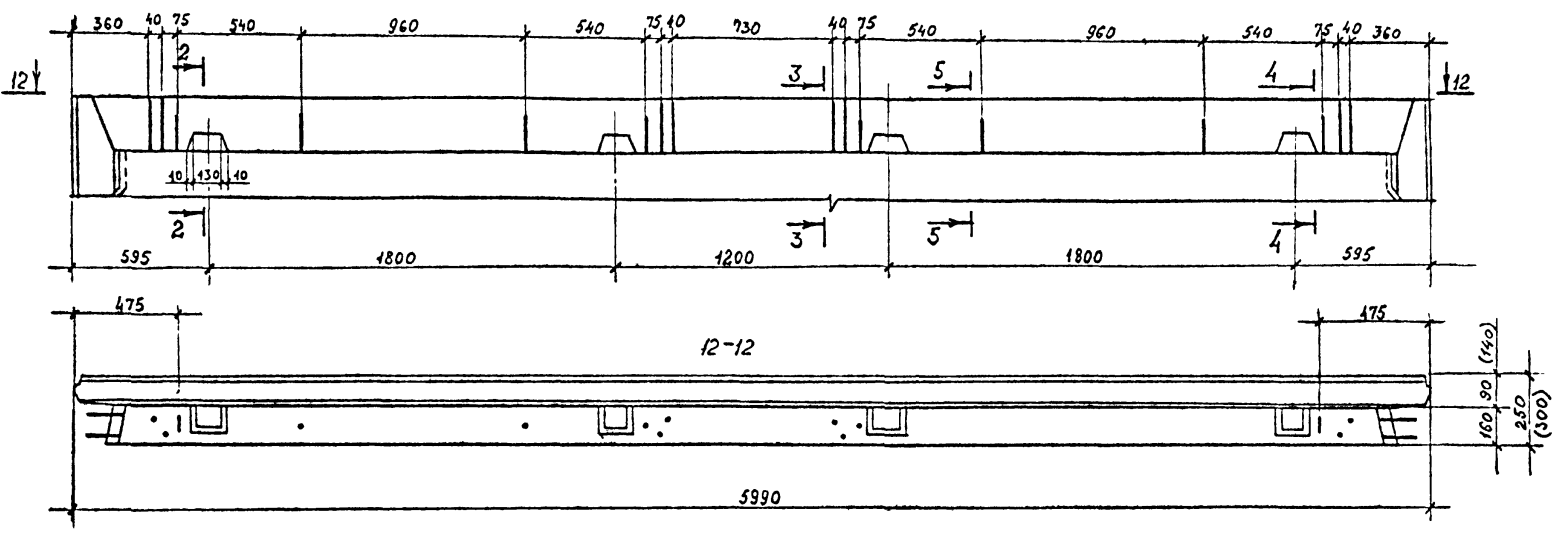

5

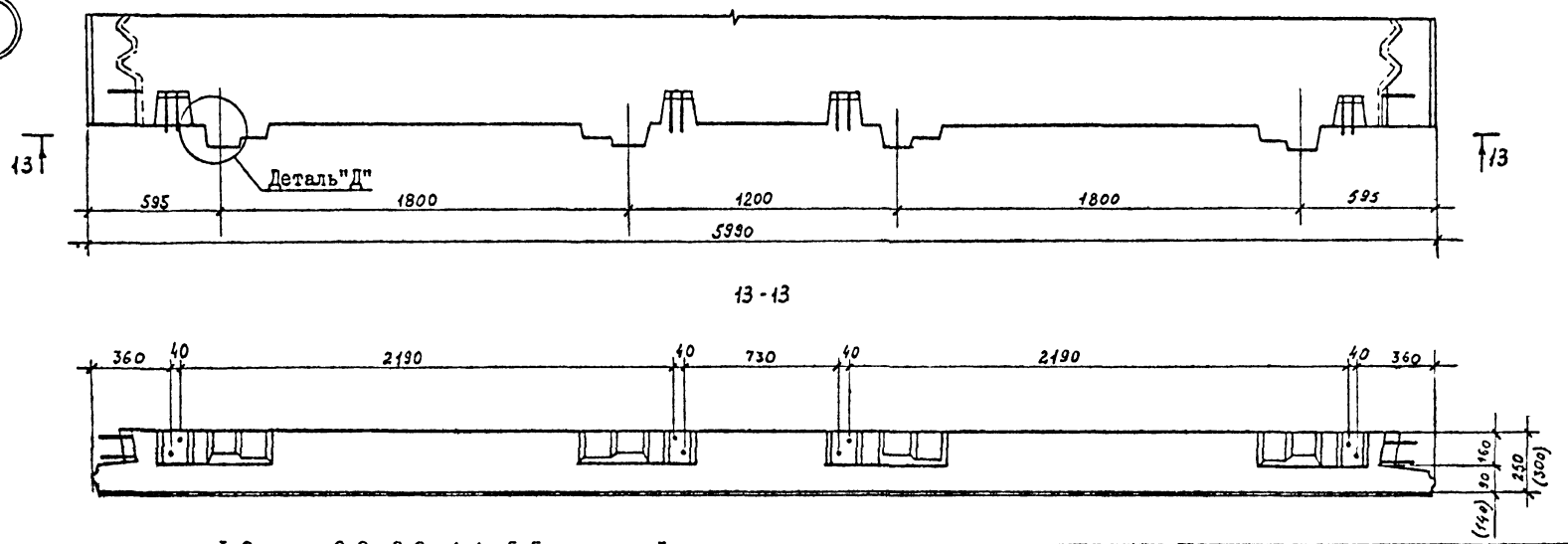

Име. № подл. Подпись и дата. Взам. инв. №

1.Сечения 2-2, 3-3, 4-4, 5-5 см. лист I.
 2.Деталь "Д" см. лист 5.

I.090.I-6СП.2 000001
 Лист 4

6

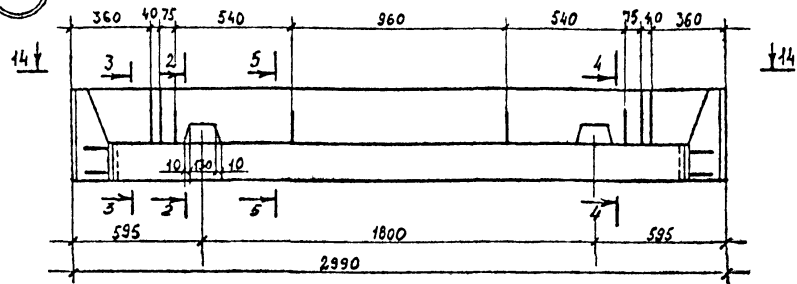

14-14

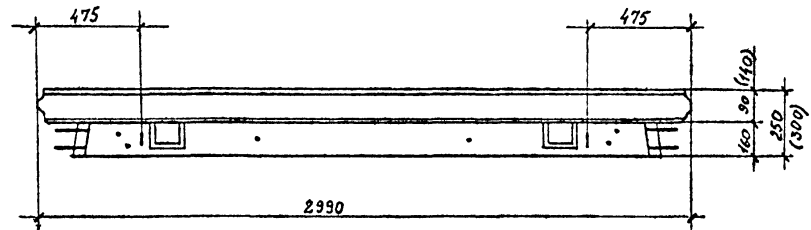

7

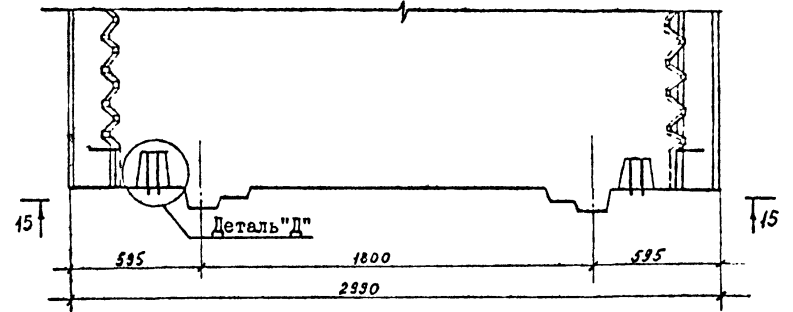

15-15

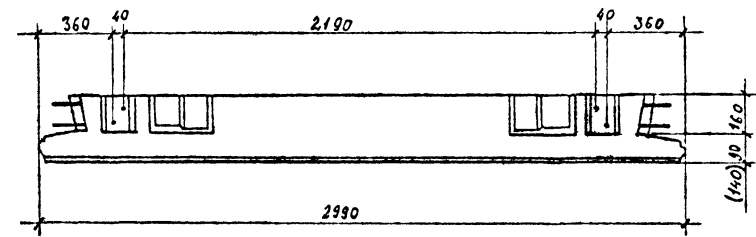

16-16

Деталь "Д"

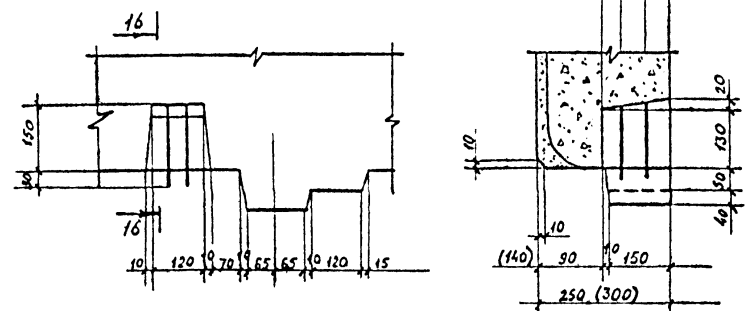

Сечения 2-2, 3-3, 4-4, 5-5 см. лист I.

№ п/п
Дата
Подпись
Имя

I.090.I-6СП.2 000001

Лист
5

Формат А3

8

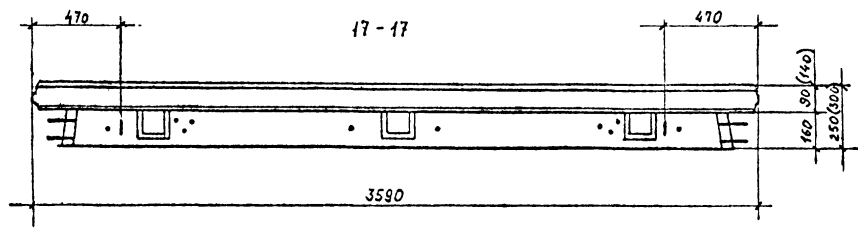
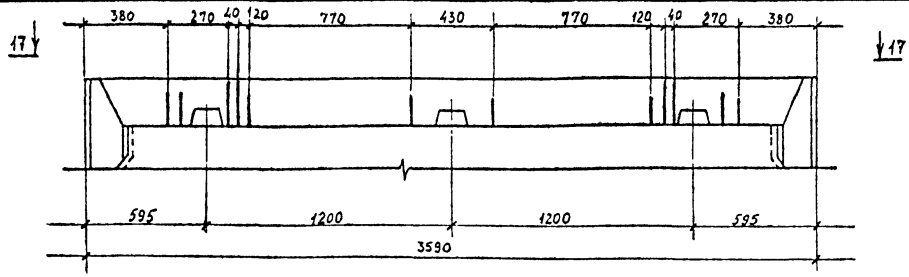

9

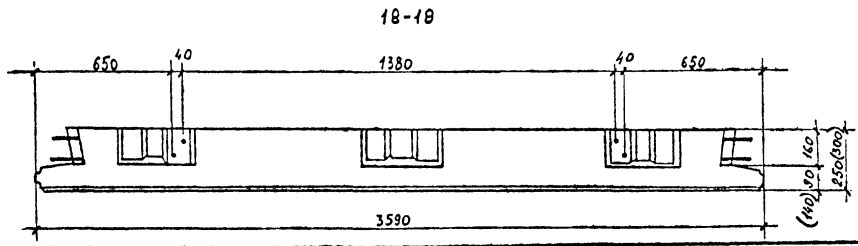
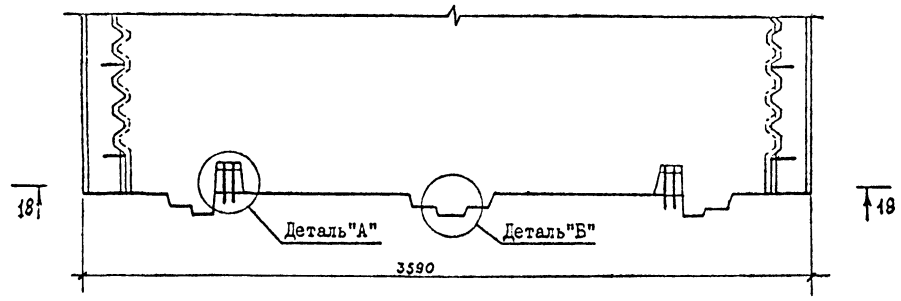

10

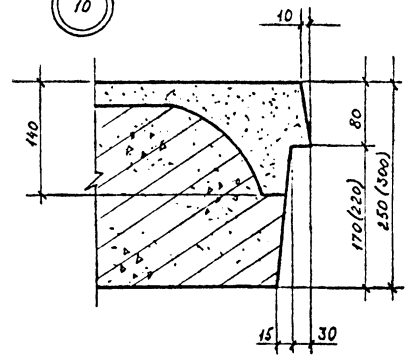

11

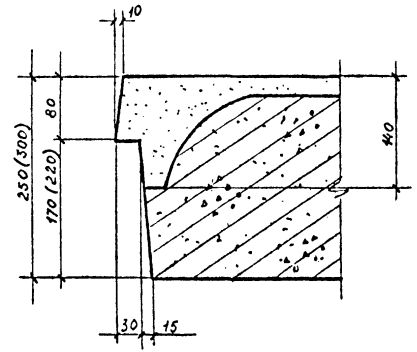

Деталь "А" и "Б" см. лист 2.

Имя, № модели, Подпись и дата, В.м., м.г.

1.090.1-6СП.2 000001

Лист 6

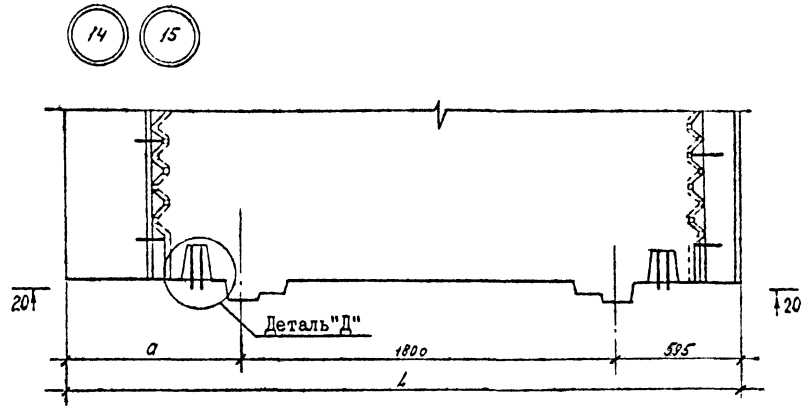
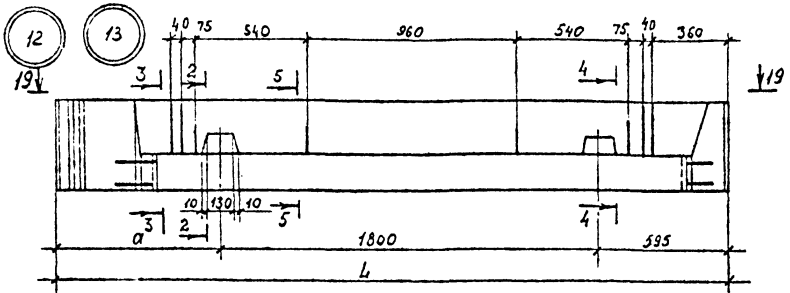

19-19

20-20

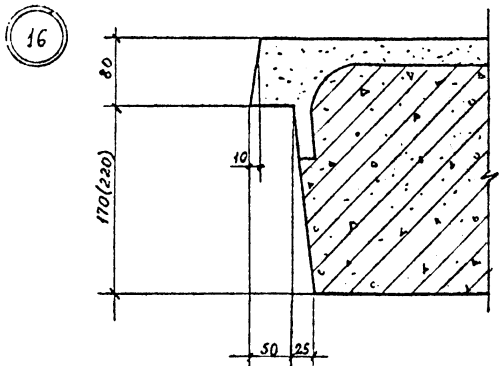
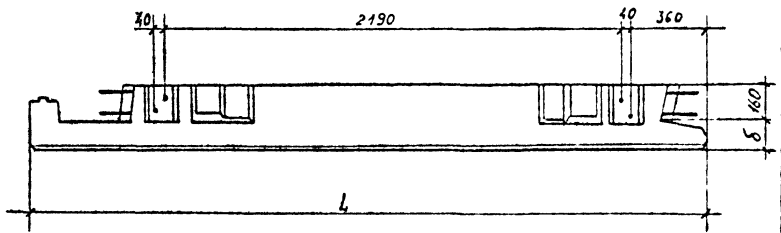
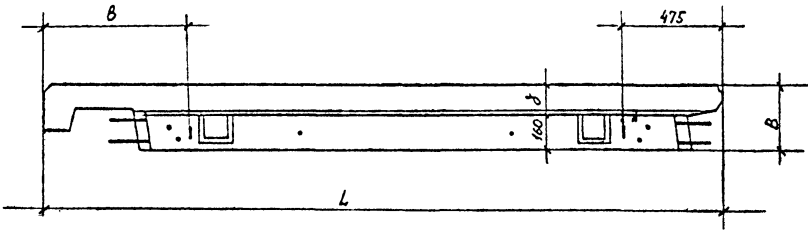

| № узла | L, мм | B, мм | a, мм | б, мм | в, мм |
|--------|-------|-------|-------|-------|-------|
| 15, 17 | 3165 | 250 | 770 | 90 | 650 |
| 16, 18 | 3215 | 300 | 820 | 140 | 700 |

1. Сечения 2-2, 3-3, 4-4, 5-5 см. лист I
 2. Деталь "Д" см. лист 5.

Мас. № 00000, Подпись и Дата, План № 00 24

I.090.I-6СП.2 000001

Лист 7

17

18

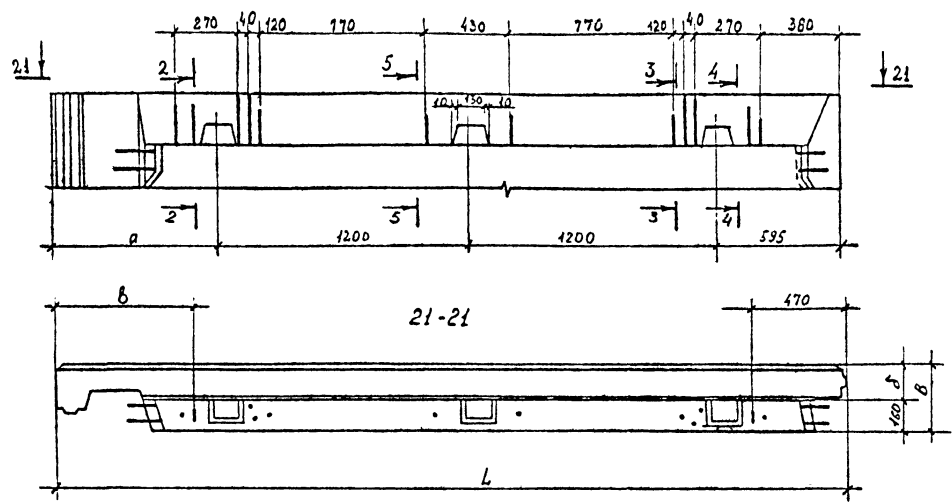

21

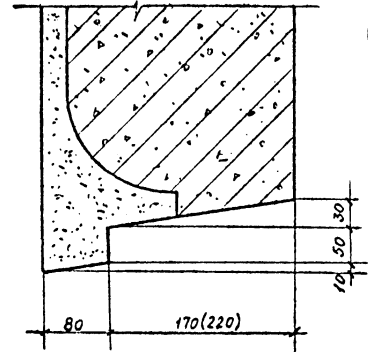

22

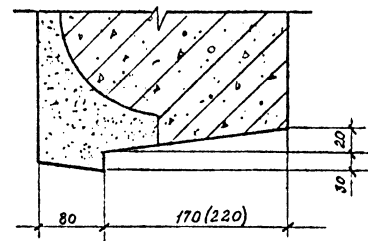

19

20

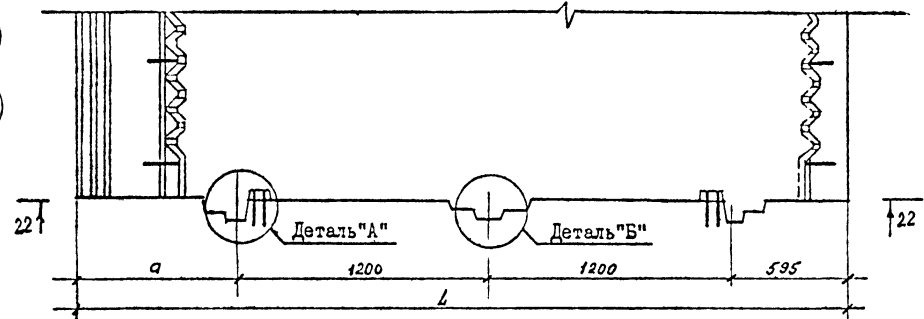

| № узла | L, мм. | B, мм. | a, мм. | б, мм. | в, мм. |
|--------|--------|--------|--------|--------|--------|
| 19,21 | 3765 | 250 | 770 | 90 | 645 |
| 20,22 | 3815 | 300 | 820 | 140 | 695 |

1. Сечения 2-2, 3-3, 4-4, 5-5 см. лист I
 2. Деталь "А" и "Б" см. лист 2.

Имя, № прог. Подпись и дата Взам. инв. №

I.090.I-6СП.2 000001

Лист 8

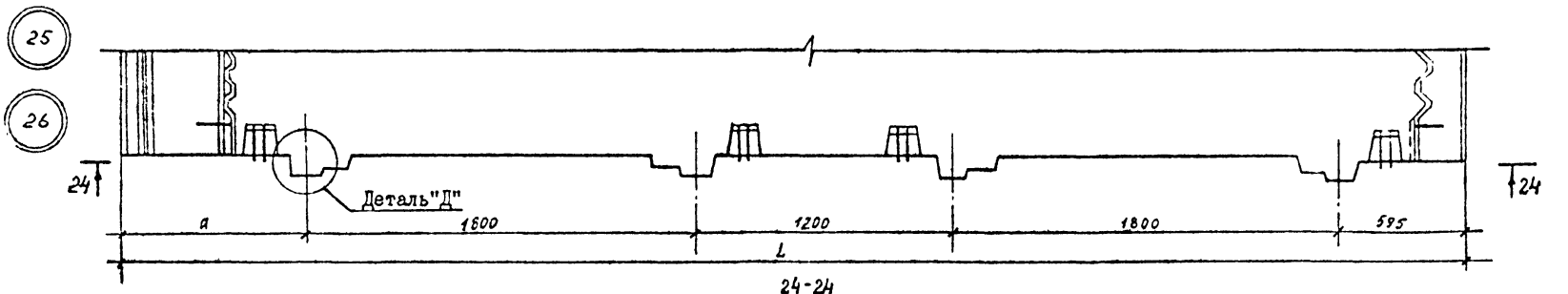
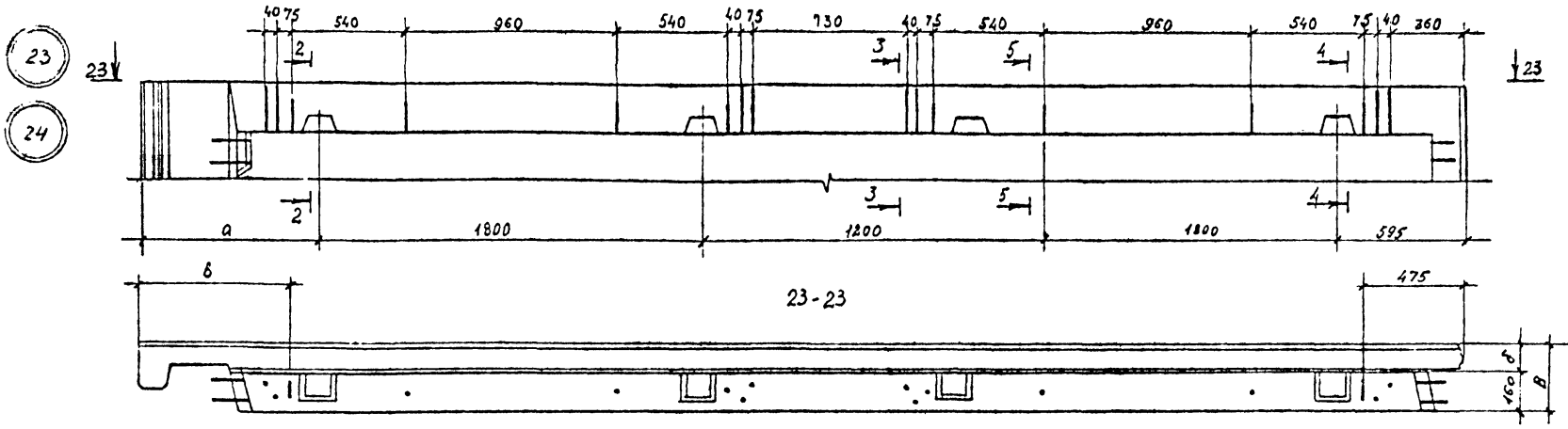

| № узла | L, мм | B, мм | а, мм. | б, мм. | в, мм. |
|--------|-------|-------|--------|--------|--------|
| 23,25 | 6165 | 250 | 770 | 90 | 650 |
| 24,26 | 6215 | 300 | 820 | 140 | 700 |

1. Сечения 2-2,3-3,4-4,5-5 см. лист I
 2. Деталь "Д" см. лист 5.

I.090.I-6СП.2 000001

Лист
9

№ лист Подпись и дата Взам. инв. №

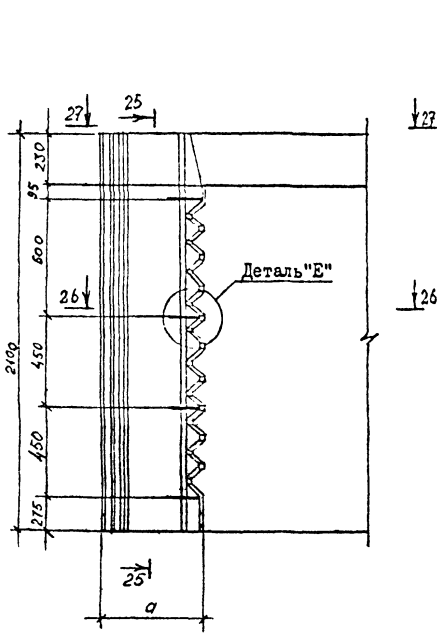

27
28
25-25

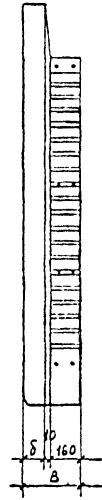

Деталь "Е"

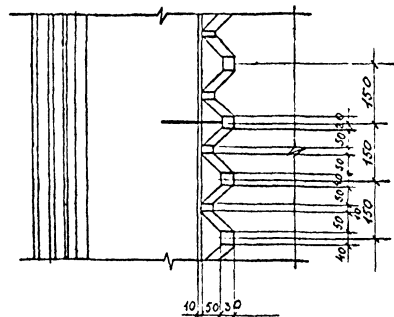

Деталь "Ж"

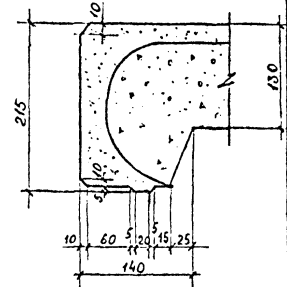

26-26

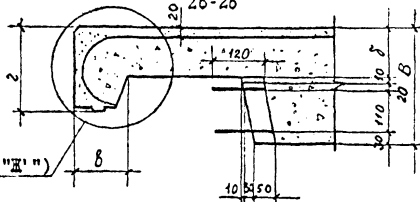

Деталь "Ж" ("Ж")

Деталь "Ж"

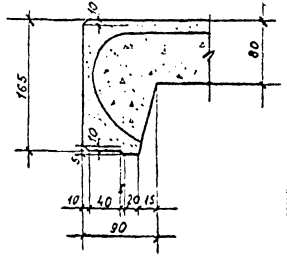

27-27

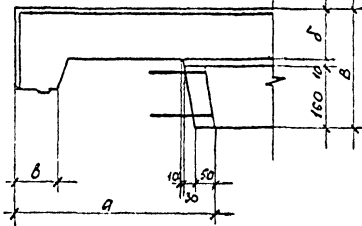

| № узла | В, мм. | а, мм. | б, мм. | в, мм. | г, мм. |
|--------|--------|--------|--------|--------|--------|
| 27 | 250 | 470 | 80 | 90 | 165 |
| 2Е | 300 | 520 | 130 | 140 | 215 |

Мин. № подл. | Подп. и дата | Изм. № | №

1.090.1-6СП.2 000001

Лист
10

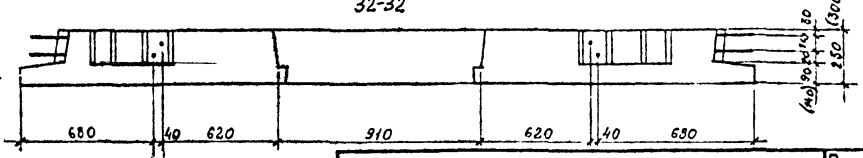
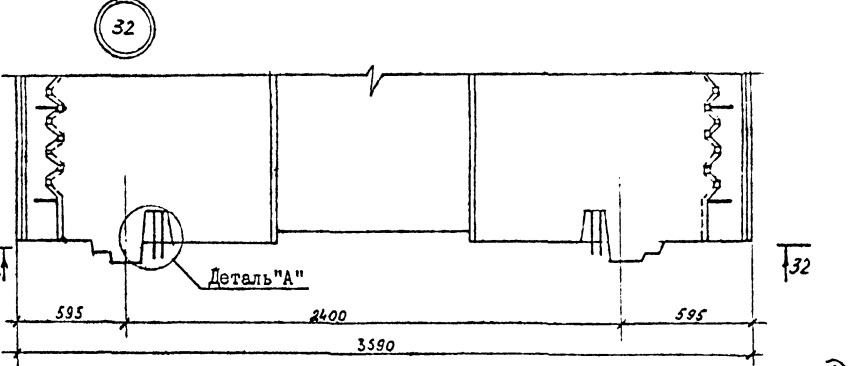
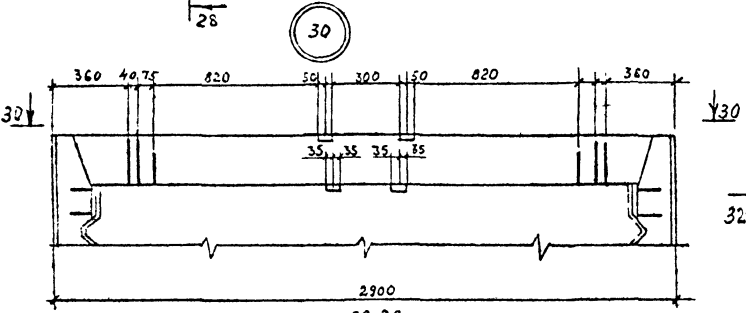
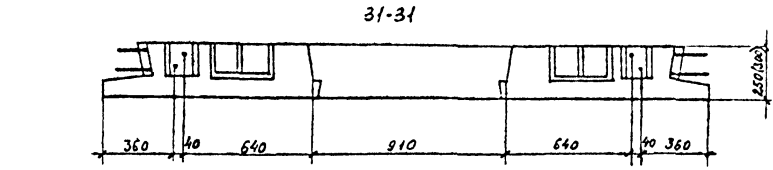
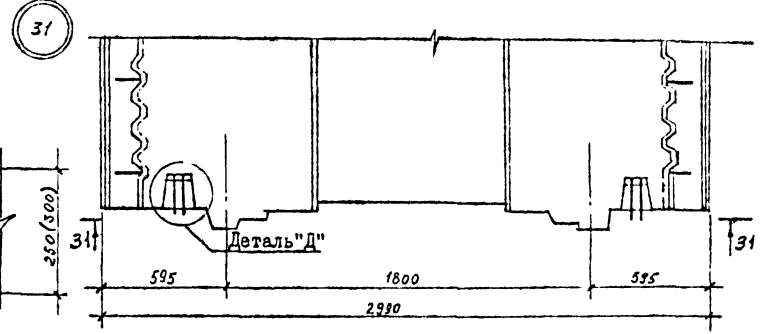
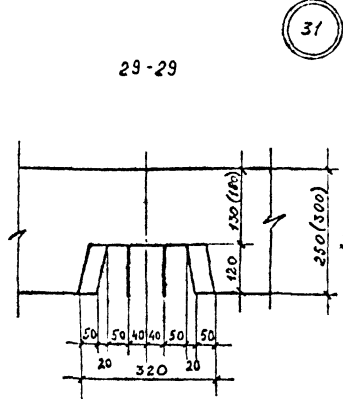
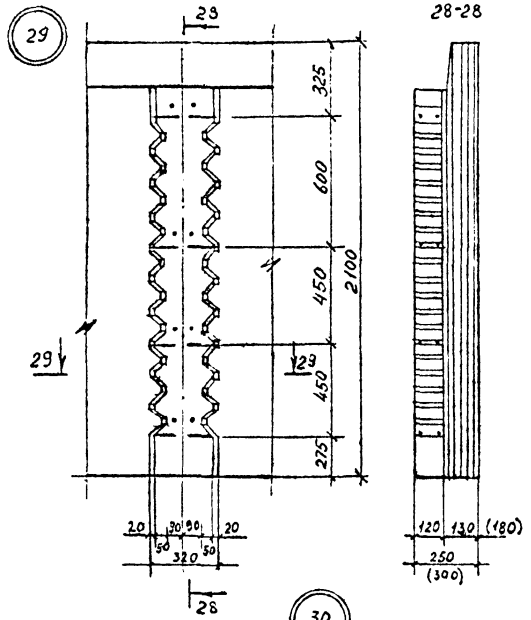

Маш. № подл. Порядок и дата Изд. или №

1. Деталь "А" см. лист 2.
2. Деталь "Д" см. лист 5.

I.090.I-6СП.2 000001

Лист II

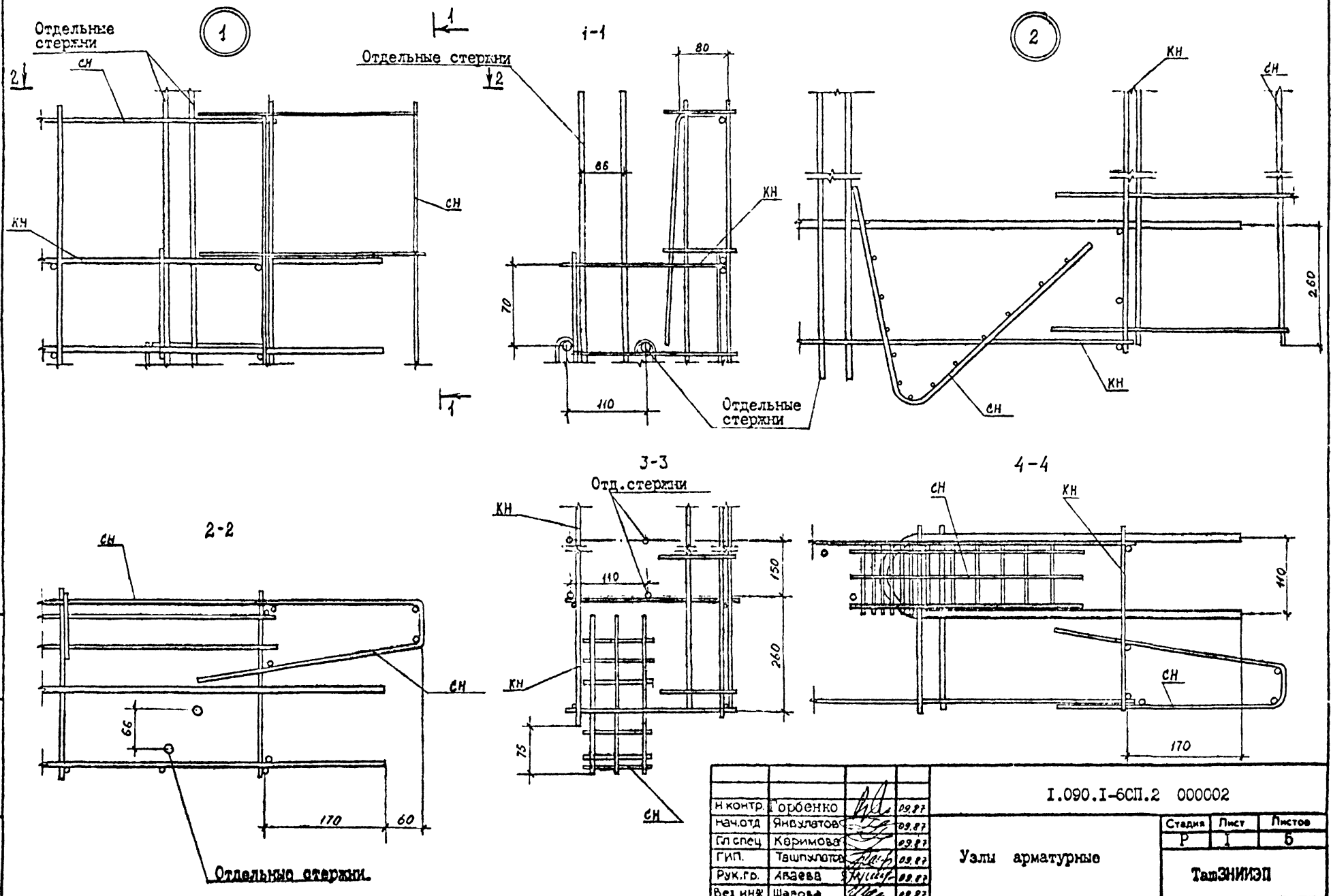

Имя по подл. Подпись и дата

| | | |
|----------|-----------|-------|
| И.контр. | Горобенко | 02.87 |
| нач.отд. | Янбулатов | 02.87 |
| гл.слес. | Каримова | 02.87 |
| Гип. | Ташхулата | 02.87 |
| Рук.гр. | Агаева | 02.87 |
| Вед.инж. | Шарова | 02.87 |

I.090.I-6СП.2 000002

Узлы арматурные

| | | |
|-----------|------|--------|
| Стадия | Лист | Листов |
| Р | 1 | 6 |
| ТашЗНИИЭП | | |

Формат А3

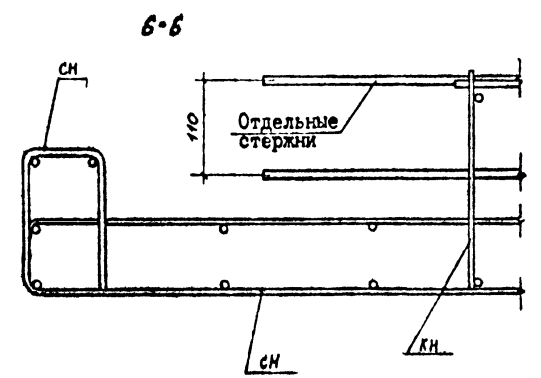
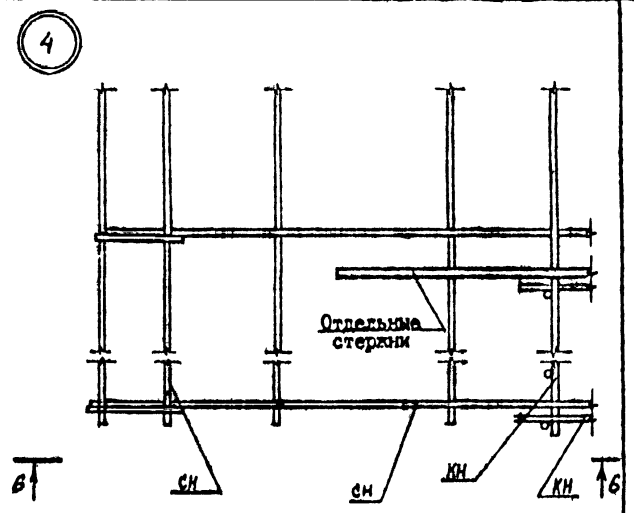
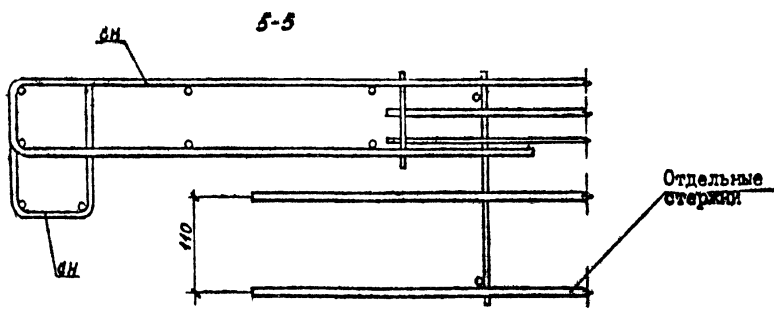
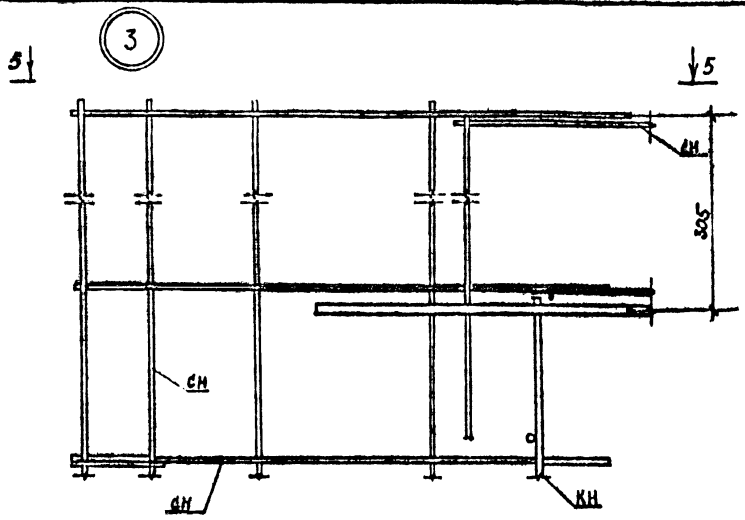

Имя, № модели Издательство и дата Взам инв. №

1.090.1-6СП.2 000002

Лист 2

5

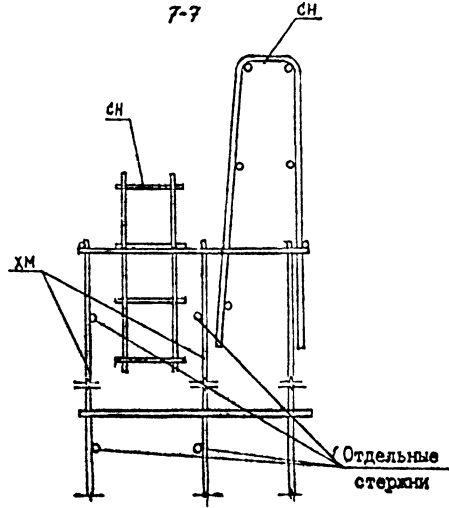
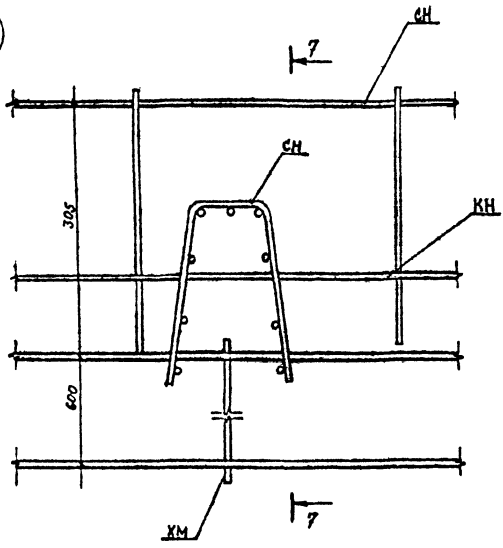

7

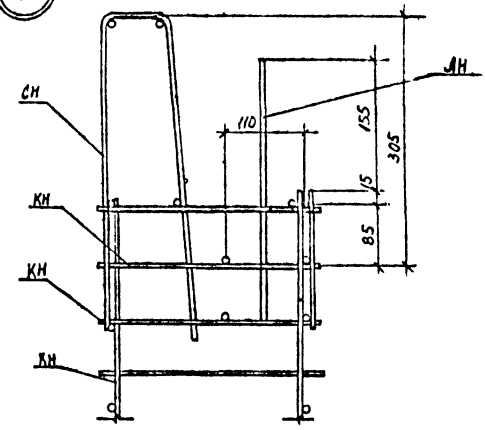

6

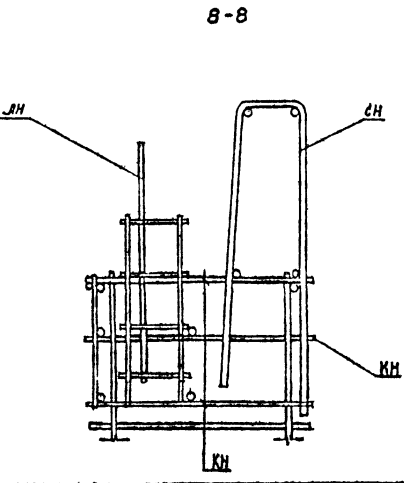
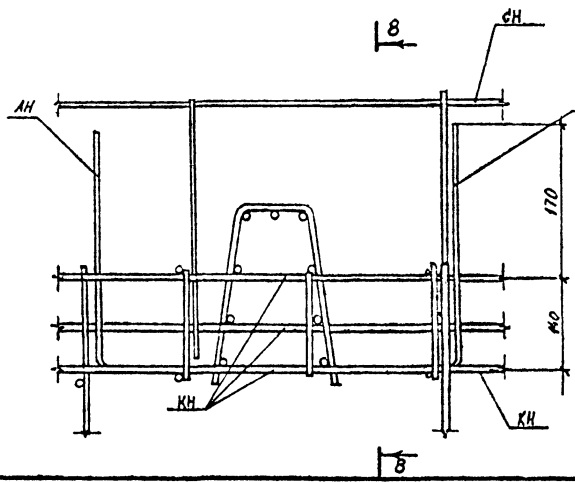

8

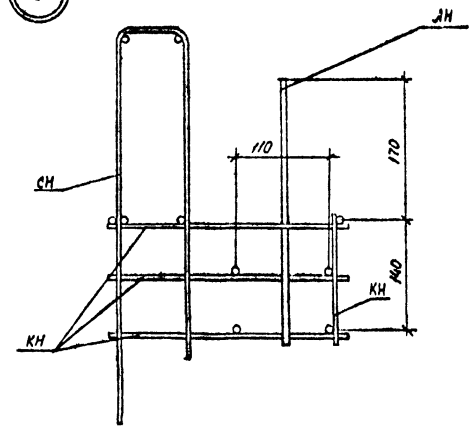

Имя и фамилия Подписавший и дата Выдан номер №

| | |
|----------------------|-----------|
| I.090.I-6СП.2 000002 | Лист 3 |
|----------------------|-----------|

9

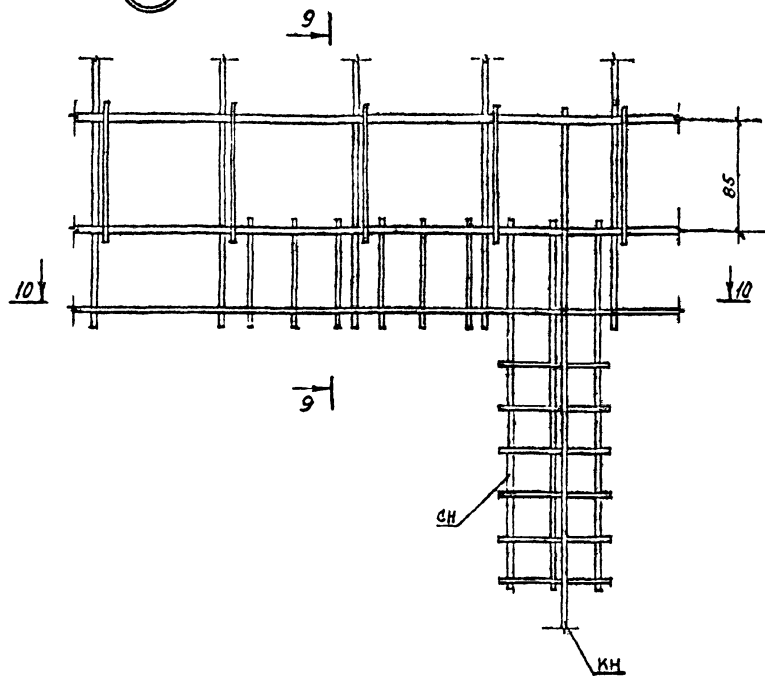

9-9

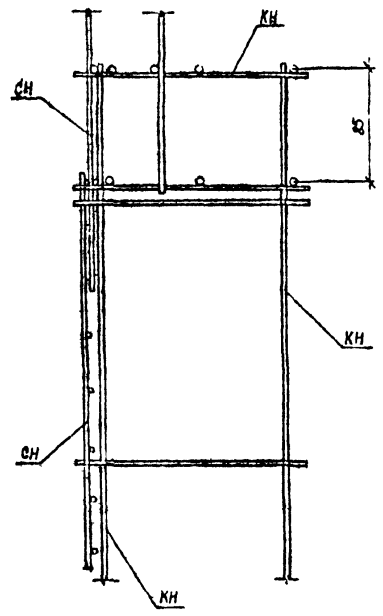

10

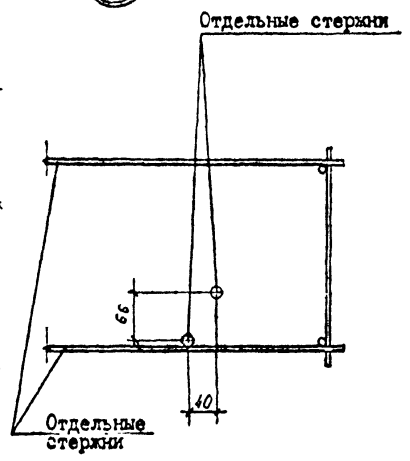

10-10

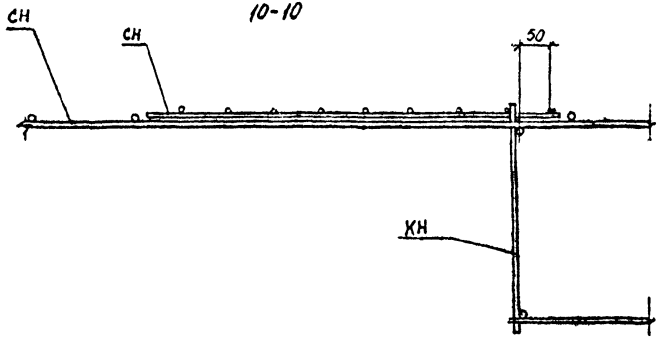

№
Взам. инв. №
Подпись и дата
№ инв. по карт.

I.090.I-6СП.2 000002

Лист
4

Формат А3

11-11

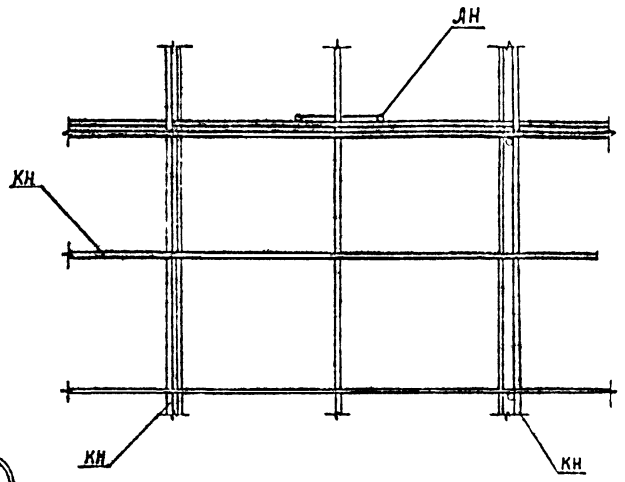

11

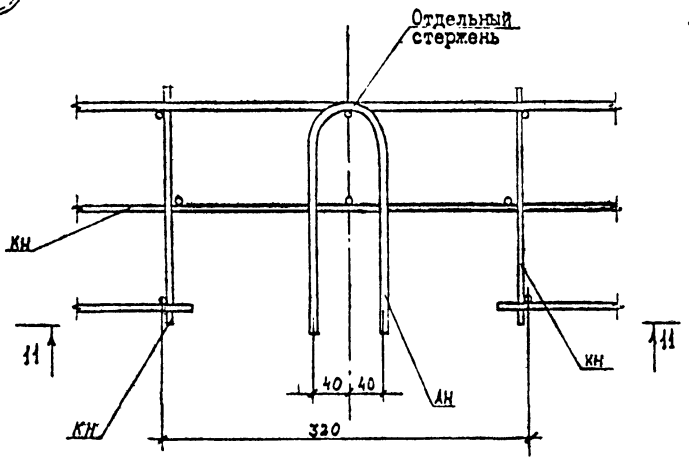

12

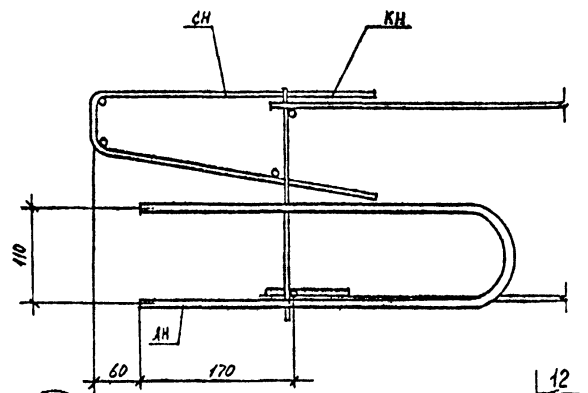

13

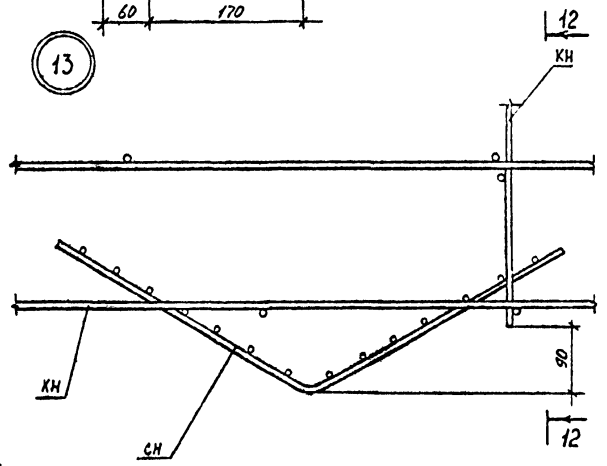

12-12

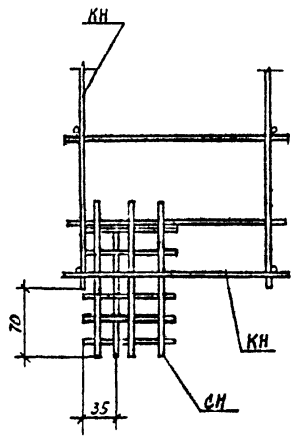

Мас. № попор. Изготовлен в дата. Вещ. или №

1.090.1-6СП.2 000002

Лист 5

Формат А3

Имя, № подл. Подпись и дата. Взам. инв. №

| Формат | Зона | Лист | Обозначение | Наименование | Кол. на исполн. | | | | Примечание |
|--------|------|------|----------------------|----------------------------------|-----------------|--------|----|----|--------------------|
| | | | | | И.090.1-6СП.2 | О100СБ | 01 | 02 | |
| А4 | | | И.090.1-6СП.2 0100СБ | Документация Сборочный чертеж | | | | | |
| | | | | Детали | | | | | |
| | | | | ГОСТ 5781-82ж | | | | | |
| | | 1 | И.090.1-6СП.2 0101 | 6БАН | l=1850 | 2 | 2 | | Масса, кг 0,411 |
| | | | 0102 | 612АН | l=1850 | 2 | 2 | | 1,643 |
| | | | 0103 | l=1000 | | | 6 | | 0,888 |
| | | | | ГОСТ 6727-80ж | | | | | |
| | | 2 | И.090.1-6СП.2 0104 | 64ВрI | l=265 | 6 | 6 | | 0,024 |
| | | | 0105 | | l=215 | 6 | | | 0,019 |
| | | | 0106 | 65ВрI | l=265 | | 6 | | 0,037 |
| | | | 0107 | | l=215 | | 6 | | 0,030 |

| | | | |
|-------------------------------|------------|--------|--|
| И.090.1-6СП.2 0100 | | | |
| Н.контр. | Горбенко | | |
| нач.отд. | Янбулатов | | |
| Гл.спец. | Каримова | | |
| Инж. | Ташпулатов | | |
| Рук.гр. | Абаева | | |
| Инженер | Дмитриева | | |
| Каркас плоский КН I...КН 5 | | | |
| Стадия | Лист | Листов | |
| Р | | 1 | |
| ТашЗНИИЭП | | | |

Формат А4

Имя, № подл. Подпись и дата. Взам. инв. №

| Имя, № подл. | Подпись и дата | Взам. инв. № | И.090.1-6СП.2 0100СБ | | | |
|--------------|----------------|--------------|--|-----------|--------|---------|
| | | | Каркас плоский КН I...КН5. Сборочный чертеж. | Стадия | Масса | Масштаб |
| Н.контр. | Горбенко | | | Р | см. | |
| нач.отд. | Янбулатов | | | | табл. | |
| Гл.спец. | Каримова | | | Лист | Листов | 1 |
| Инж. | Ташпулатов | | | ТашЗНИИЭП | | |
| Рук.гр. | Абаева | | | | | |
| Инженер | Дмитриева | | | | | |

Рис. 1

Рис. 2

| Обозначение | Марка | Рис. | В, мм. | а, мм. | п | Масса, кг |
|--------------------|-------|------|--------|--------|---|-----------|
| И.090.1-6СП.2 0100 | КН I | | 215 | 100 | 5 | 0,94 |
| -01 | КН 2 | I | 265 | | | 0,97 |
| -02 | КН 3 | | 215 | 155 | | 3,47 |
| -03 | КН 4 | | 265 | | | 3,51 |
| -04 | КН 5 | 2 | | | | 6,56 |

Формат А4

| Формат Зона Лист | Обозначение | Наименование | Кол. на исполн. I.090.I-6СП.2 0200 | | | | | | | Примечание | |
|------------------------|----------------------|------------------|------------------------------------|----|----|----|----|----|----|------------|-----------|
| | | | - | 01 | 02 | 03 | 04 | 05 | 06 | | 07 |
| A4 | I.090.I-6СП.2 0200СБ | Сборочный чертеж | | | | | | | | | |
| | | Документация | | | | | | | | | |
| | | Детали | | | | | | | | | Масса, кг |
| | | ГОСТ 5781-82* | | | | | | | | | |
| БЧ | I.090.I-6СП. 0201 | БШШ L = 2520 | 2 | 2 | | | | | | | 0,559 |
| | 0202 | L = 3120 | | | 2 | 2 | | | | | 0,693 |
| | 0203 | L = 5520 | | | | | 2 | 2 | | | 1,225 |
| | 0204 | L = 6720 | | | | | | 2 | 2 | | 1,492 |
| | | ГОСТ 6727-80* | | | | | | | | | |
| БЧ | 2 I.090.I-6СП. 0205 | р4ВрI L = 215 | 9 | 11 | 19 | 23 | | | | | 0,019 |
| | 0206 | L = 265 | 9 | 11 | 19 | 23 | | | | | 0,024 |

Формат А4

| Формат Зона Лист | Обозначение | Наименование | Кол. на исполн. I.090.I-6СП.2 0200 | | | | | | | Примечание | |
|------------------------|-------------|---------------------------|------------------------------------|----|----|----|----|----|----|------------|----|
| | | | - | 01 | 02 | 03 | 04 | 05 | 06 | | 07 |
| | | Каркас плоский КН6...КН13 | | | | | | | | | |
| | | ТашЗНИИЭП | | | | | | | | | |

| Исполн. | Подпись | Дата | Взам. инв. № |
|----------|------------|-------|--------------|
| н.контр. | Горбенко | 02.87 | |
| нач.отд. | Янбулатов | 02.87 | |
| гл.спец. | Каримова | 02.87 | |
| Гип. | Ташпулатов | 02.87 | |
| рук.гр. | Абаева | 02.87 | |
| инженер | Дмитриева | 02.87 | |

| Исполн. | Подпись | Дата | Взам. инв. № |
|----------|------------|-------|--------------|
| н.контр. | Горбенко | 02.87 | |
| нач.отд. | Янбулатов | 02.87 | |
| гл.спец. | Каримова | 02.87 | |
| Гип. | Ташпулатов | 02.87 | |
| рук.гр. | Абаева | 02.87 | |
| инженер | Дмитриева | 02.87 | |

| I.090.I-6СП.2 0200СБ | | | | | |
|----------------------|-------|-------|-------|----|-----------|
| Обозначение | Марка | L, мм | B, мм | п | Масса, кг |
| | | | | | |
| -01 | КН7 | 2520 | 215 | 8 | 1,29 |
| -02 | КН8 | 3120 | 265 | 8 | 1,33 |
| -03 | КН9 | | 215 | 10 | 1,50 |
| -04 | КН10 | 5520 | 265 | 10 | 1,65 |
| -05 | КН11 | | 215 | 18 | 2,81 |
| -06 | КН12 | 6720 | 265 | 18 | 2,91 |
| -07 | КН13 | | 215 | 22 | 3,42 |
| | | | 265 | 22 | 3,54 |

| Исполн. | Подпись | Дата | Взам. инв. № |
|----------|------------|-------|--------------|
| н.контр. | Горбенко | 02.87 | |
| нач.отд. | Янбулатов | 02.87 | |
| гл.спец. | Каримова | 02.87 | |
| Гип. | Ташпулатов | 02.87 | |
| рук.гр. | Абаева | 02.87 | |
| инженер | Дмитриева | 02.87 | |

| I.090.I-6СП.2 0200СБ | | |
|--|-------|-----------|
| Каркас плоский КН6...КН13. Сборочный чертеж. | Стаж: | Масса |
| | Р | см. табл. |
| | Лист | Листов |
| ТашЗНИИЭП | | |

Формат А4

Изм. № подл. Подпись и дата Взам. инв. №

| Изм. № подл. | Подпись и дата | Взам. инв. № | Обозначение | Наименование | Кол. на исполн. I.090.I-6СП.2 0300 | | | | | | | | | | Примечание | | | |
|--------------|----------------|--------------|----------------------|--|------------------------------------|----|----|----|----|----|----|----|----|--|------------|--|--|-----------|
| | | | | | 01 | 02 | 03 | 04 | 05 | 06 | 07 | 08 | 09 | | | | | |
| А4 | | | I.090.I-6СП.2 0300СБ | Документация Сборочный чертеж Детали | | | | | | | | | | | | | | Масса, кг |
| | | | | ГОСТ 5781-82* | | | | | | | | | | | | | | |
| В4 | | | I.090.I-6СП.2 0301 | Л=2840 | I | | | | I | | | | | | | | | 4,481 |
| | | | 0302 | Л=3440 | | I | | | | I | | | | | | | | 5,428 |
| | | | 0303 | Л=2540 | | | | | | | I | | | | | | | 2,255 |
| | | | 0304 | Л=3140 | | | | | | | | | | | | | | 2,788 |
| В4 | | | 0305 | Л=2540 | I | | | | | | I | | | | | | | 0,563 |
| | | | 0306 | Л=3140 | | | | | | | | | | | | | | 0,697 |
| | | | | ГОСТ 6727-80* | | | | | | | | | | | | | | |
| В4 | | | I.090.I-6СП.2 0307 | Л=215 | 9 | II | | | | 9 | | | | | | | | 0,019 |
| | | | 0308 | Л=265 | | | | | | | 9 | | | | | | | 0,023 |
| | | | 0309 | Л=170 | | | | | | | | 17 | 21 | | | | | 0,015 |

| | | | |
|--------------------|------------|-------|---|
| I.090.I-6СП.2 0300 | | | |
| И.контр. | Горбенко | 02.87 | Каркас плоский КН14...КН23. ТашЗНИИЭП |
| Нач.отд. | Янбулатов | 02.87 | |
| Гл.спец. | Каримова | 02.87 | |
| ГИП. | Ташпулатов | 02.87 | |
| Рук.гр. | Аваева | 02.87 | |
| Инженер | Дмитриева | 02.87 | |

Формат А4

Изм. № подл. Подпись и дата Взам. инв. №

| Изм. № подл. | Подпись и дата | Взам. инв. № | Обозначение | Марка | L, мм | B, мм | a, мм | C, мм | с, мм | п | ш, мм | Масса, кг | I.090.I-6СП.2 0300СБ | | |
|--------------|----------------|--------------|---|-------|-------|-------|-------|-------|-------|-----|-------|-----------|----------------------|-----------|---------|
| | | | | | | | | | | | | | Стадия | Масса | Масштаб |
| | | | I.090.I-6СП.2 0300 | КН 14 | 2840 | 215 | 85 | 20 | | 8 | | 5,22 | Р | см. табл. | I |
| | | | -С1 | КН 15 | 265 | 135 | 20 | | | 300 | 5,25 | | | | |
| | | | -02 | КН 16 | 3440 | 215 | 85 | 20 | 170 | 10 | | 6,33 | | | |
| | | | -03 | КН 17 | 265 | 135 | 20 | | | | | | 6,38 | | |
| | | | -04 | КН 18 | 2840 | 170 | 100 | 15 | 20 | 16 | 150 | 5,03 | | | |
| | | | -05 | КН 19 | 3440 | | | | | | | 6,44 | | | |
| | | | -06 | КН 20 | 2540 | 215 | 125 | 40 | 70 | 8 | 300 | 2,99 | | | |
| | | | -07 | КН 21 | 265 | 3,03 | | | | | | | | | |
| | | | -08 | КН 22 | 3140 | 215 | | | | 10 | | 3,69 | | | |
| | | | -09 | КН 23 | 265 | | | | | | | 3,74 | | | |
| | | | I.090.I-6СП.2 0300СБ | | | | | | | | | | Стадия | Масса | Масштаб |
| | | | Каркас плоский КН14...КН23. Сборочный чертеж. | | | | | | | | | | Р | см. табл. | |
| | | | | | | | | | | | | | Лист | Листов I | |
| | | | | | | | | | | | | | ТашЗНИИЭП | | |

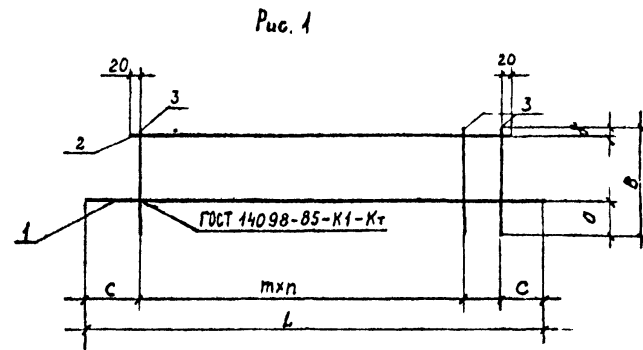

Формат А4

Имя, № подл. Подпись и дата. Взам. инв. №

| № п/п | Обозначение | Наименование | Кол. на исполн. I.090.I-6СП.2 0400 | | | | | Примечание |
|-------|----------------------|----------------------------------|------------------------------------|----|----|----|--|------------|
| | | | - 01 | 02 | 03 | 04 | | |
| А4 | I.090.I-6СП.2 0400СБ | Документация Сборочный чертёж | × | × | × | × | | |
| | | Детали | | | | | | Масса, кг |
| | | ГОСТ 6727-80 ^н | | | | | | |
| БЧ | I.090.I-6СП.2 0401 | Л = 2050 | 4 | 4 | | | | 0,185 |
| БЧ | 0402 | Л = 710 | II | | | | | 0,064 |
| БЧ | 0403 | Л = 750 | II | | | | | 0,068 |
| БЧ | 0404 | Л = 700 | 3 | | | | | 0,036 |
| | 0405 | Л = 500 | | | 2 | | | 0,026 |
| | 0406 | Л = 420 | | | | 6 | | 0,021 |
| БЧ | 0407 | Л = 100 | | | 13 | | | 0,005 |
| | 0408 | Л = 80 | | | 9 | | | 0,004 |
| | 0409 | Л = 120 | | | 12 | | | 0,006 |

| | | | | |
|---------------------|--|----------|------|--------|
| I.090.I-6СП.2 0400 | | Старая | Лист | Листов |
| Сетки СН I ... СН 5 | | Р | | I |
| | | ТашЗНИЭП | | |

формат А4

Имя, № подл. Подпись и дата. Взам. инв. №

Рис. 1

Рис. 2

Рис. 3

Рис. 4

| Обозначение | Марка | Рис. | а, мм | б, мм | в, мм | Масса, кг |
|--------------------|-------|------|-------|-------|-------|-----------|
| I.090.I-6СП.2 0400 | СН I | I | 30 | 68 | 710 | 1,44 |
| -01 | СН 2 | I | 70 | 78 | 750 | 1,49 |
| -02 | СН 3 | 2 | | | | 0,17 |
| -03 | СН 4 | 3 | | | | 0,09 |
| -04 | СН 5 | 4 | | | | 0,20 |

I.090.I-6СП.2 0400СБ

| | | | |
|--|--------|-----------|----------|
| Сетки СН I... СН 5. Сборочный чертёж. | Старая | Масса | Масштаб |
| | Р | см. табл. | |
| | Лист | | Листов I |

ТашЗНИЭП

формат А4

Имя, № подл. Подпись и дата Взам. инв. №

| Имя, № подл. | Обозначение | Наименование | Кол. на исполн. I.090.I-6СП.2 0500 | | | | | | | Примечание |
|--------------|----------------------|----------------------------------|------------------------------------|----|----|----|----|----|----|------------|
| | | | 01 | 02 | 03 | 04 | 05 | 06 | 07 | |
| А4 | I.090.I-6СП.2 0500СБ | Документация Сборочный чертеж | × | × | × | × | × | × | | |
| | | Детали | | | | | | | | |
| | | ГОСТ6727-80* | | | | | | | | Масса, кг |
| БЧ | I I.090.I-6СП.2 0501 | А4БрI L=2520 | 5 | 5 | | | | | | 0,227 |
| | 0502 | L=3120 | | 5 | 5 | | | | | 0,281 |
| | 0503 | L=5520 | | | 5 | 5 | | | | 0,497 |
| | 0504 | L=6720 | | | | | 5 | 5 | | 0,605 |
| БЧ | 2 0505 | L=775 | 9 | II | 19 | | 23 | | | 0,070 |
| | 0506 | L=825 | 9 | II | 19 | | 23 | | | 0,074 |

| | | |
|--------------------|------------|----------|
| I.090.I-6СП.2 0500 | | |
| И.контр. | Горбенко | 02.87 |
| Нач.отд. | Янбулатов | 02.87 |
| Гл.спец. | Каримова | 02.87 |
| ГИП. | Ташпулатов | 02.87 |
| Рук.гр. | Абаева | 02.87 |
| Инженер | Дмитриева | 02.87 |
| Сетки СН6...СН13 | | Листов I |
| | | ТашНИИЭП |

Формат А4

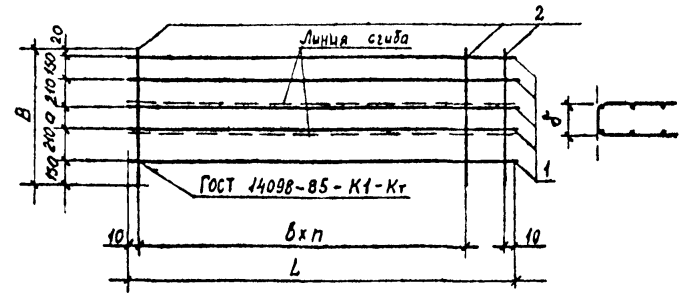

Имя, № подл. Подпись и дата Взам. инв. №

| Обозначение | Марка | В, мм | а, мм | б, мм | L, мм | в, мм | п | Масса, кг. |
|--------------------|-------|-------|-------|-------|-------|-------|------|------------|
| I.090.I-6СП.2 0500 | СН 6 | 775 | 35 | 43 | 2520 | 300 | 8 | 1,77 |
| -01 | СН 7 | 825 | 85 | 93 | 2520 | | 8 | 1,80 |
| -02 | СН 8 | 775 | 35 | 43 | 3120 | | 10 | 2,18 |
| -03 | СН 9 | 825 | 85 | 93 | 3120 | | 10 | 2,22 |
| -04 | СН10 | 775 | 35 | 43 | 5520 | | 18 | 3,82 |
| -05 | СН11 | 825 | 85 | 93 | 5520 | | 18 | 3,89 |
| -06 | СН12 | 775 | 35 | 43 | 6720 | | 22 | 4,64 |
| -07 | СН13 | 825 | 85 | 93 | 6720 | 22 | 4,73 | |

| | | |
|--|---------|-----------|
| I.090.I-6СП.2 0500СБ | | |
| Сетки СН6...СН13. Сборочный чертеж. | Страниц | Масса |
| | Р | см. табл. |
| | Лист | Листов I |
| ТашНИИЭП | | |

Формат А4

| | | |
|--------------|----------------|--------------|
| Имя, № подл. | Подпись и дата | Взам. инв. № |
| Формат | А4 | |

| Обозначение | Наименование | Кол. на исполн. | | | Примечание |
|----------------------|----------------------------------|-----------------|----|----|------------|
| | | 01 | 02 | 03 | |
| 1.090.1-6СП.2 0600СБ | Документация Сборочный чертёж | × | × | × | |
| Детали | | | | | |
| ГОСТ 6727-80* | | | | | |
| ВЧ 1 | Ø4 Вр1 L=2050 | 6 | 2 | 2 | 0,185 |
| ВЧ 2 | L=1240 II | II | | | 0,112 |
| | L=1270 II | II | | | 0,114 |
| | L= 190 II | II | | | 0,017 |
| | L= 320 II | II | | | 0,029 |

1.090.1-6СП.2 0600

| | | |
|----------|------------|-------|
| Н.контр. | Горбенко | 08.87 |
| Нач.отд. | Янбулатов | 08.87 |
| Гл.спец. | Каримова | 08.87 |
| ГИП. | Ташпулатов | 08.87 |
| Рук.гр. | Абаева | 08.87 |
| Инженер | Дмитриева | 08.87 |

Сетки СИ4 ... СИ7

ТашЗНИИЭП

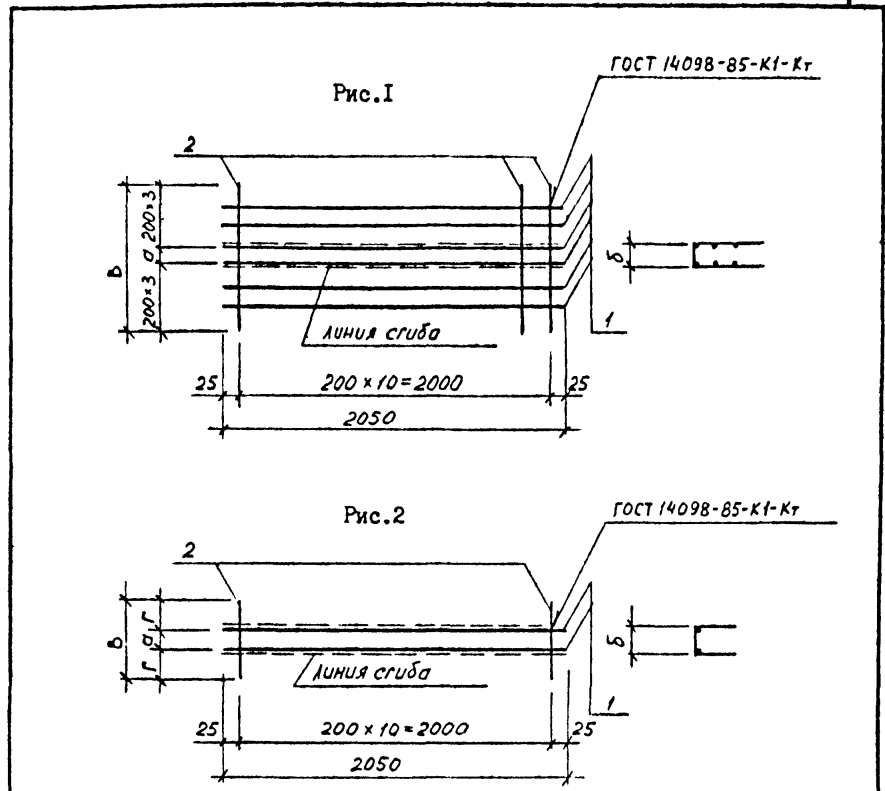

| | | |
|--------------|----------------|--------------|
| Имя, № подл. | Подпись и дата | Взам. инв. № |
|--------------|----------------|--------------|

| Обозначение | Марка | Рис. | В, мм. | а, мм. | б, мм. | г, мм. | Масса, кг. |
|--------------------|-------|------|--------|--------|--------|--------|------------|
| 1.090.1-6СП.2 0600 | СИ4 | I | 1240 | 40 | 48 | | 2,34 |
| -01 | СИ5 | I | 1270 | 70 | 78 | | 2,36 |
| -02 | СИ6 | 2 | 190 | 30 | 38 | 80 | 0,56 |
| -03 | СИ7 | 2 | 320 | 60 | 68 | 130 | 0,69 |

1.090.1-6СП.2 0600СБ

Сетки СИ4 ... СИ7.
Сборочный чертёж.

| | | |
|----------|------------|-------|
| Н.контр. | Горбенко | 08.87 |
| Нач.отд. | Янбулатов | 08.87 |
| Гл.спец. | Каримова | 08.87 |
| ГИП. | Ташпулатов | 08.87 |
| Рук.гр. | Абаева | 08.87 |
| Инженер | Дмитриева | 08.87 |

| | | |
|--------|-----------|---------|
| Сталит | Масса | Масштаб |
| Р | см. табл. | |
| Лист | Листов | I |

ТашЗНИИЭП

Имя, № позн. Подпись и дата

| Имя, № позн. | Подпись и дата | Обозначение | Наименование | Кол. на исполн. | Примечание |
|--------------|----------------|----------------------|-------------------------------------|-----------------|------------|
| А4 | | 1.090.1-6СП.2 0700СБ | Документация Сборочный чертеж | 01 | |
| | | | Детали | | |
| | | | Отдельный стержень ГОСТ 5781-82* | | Масса, кг |
| В1 | | 1.090.1-6СП.2 0701 | Л=1420 | 1 | 1,26 |
| В4 | | 0702 | Л=280 | 1 | 0,25 |
| В1 | | 0703 | Л=1760 | 1 | 2,78 |

| | | | |
|--------------------|------------|-------|-----------------------------------|
| 1.090.1-6СП.2 0700 | | | |
| И.контр. | Горбенко | 02.87 | Пегля строповочная ПС 1, ПС 2. |
| Нач.отд. | Янбулатов | 02.87 | |
| Гл.спец. | Каримова | 02.87 | |
| ГИП. | Ташпулатов | 02.87 | |
| Рук.гр. | Абаева | 02.87 | |
| Инженер | Дмитриева | 02.87 | ТашЗНИИЭП |

Формат А4

Имя, № позн. Подпись и дата

| Обозначение | Марка | А, мм | В, мм | Р, мм | L ₁ , мм | L ₂ , мм | Масса, кг |
|--------------------|-------|-------|-------|-------|---------------------|---------------------|-----------|
| 1.090.1-6СП.2 0700 | ПС 1 | 580 | 30 | 280 | 1420 | 280 | 1,51 |
| -01 | ПС 2 | 720 | 50 | | 1760 | | 3,03 |

| | | | |
|----------------------|------------|-------|---------------------------------|
| 1.090.1-6СП.2 0700СБ | | | |
| И.контр. | Горбенко | 02.87 | Пегля строповочная ПС1, ПС2. |
| Нач.отд. | Янбулатов | 02.87 | |
| Гл.спец. | Каримова | 02.87 | |
| ГИП. | Ташпулатов | 02.87 | |
| Рук.гр. | Абаева | 02.87 | |
| Инженер | Дмитриева | 02.87 | ТашЗНИИЭП |

Формат А4

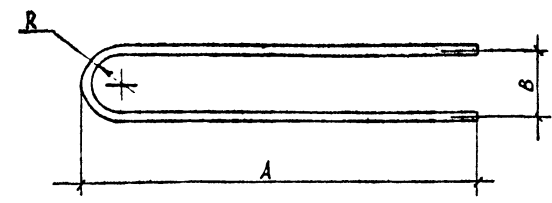
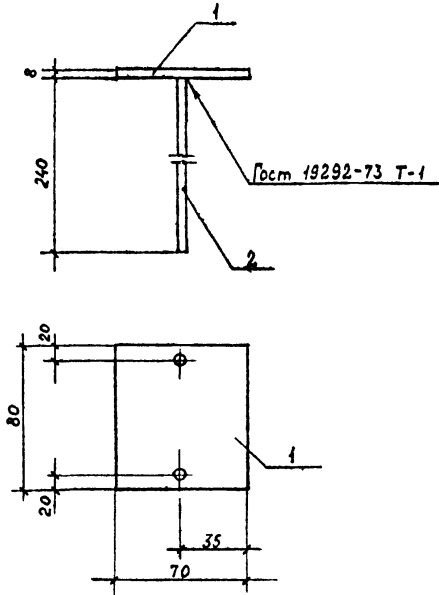

| Имя, Подпись и дата | Взаминв № | Зона | Поз. | Обозначение | Наименование | Кол. | Примечание | |
|----------------------|------------|------|-------|----------------------------|---|-----------|------------|---------------------|
| | | | | | | | | Имя, Подпись и дата |
| | | | | | Детали | | | |
| БЧ | 1 | | | I.090.I-6СП.2 0801 | Полоса Б-2 8x70 ГОСТ 103-78* ВСт3 ГОСТ 330-71*, L=80 | 1 | 0,35кг | |
| БЧ | 2 | | | 0802 | 68АШ ГОСТ 5781-82*, L=240 | 2 | 0,09кг | |
| I.090.I-6СП.2 0600СБ | | | | | | | | |
| | | | | Изделие закладное МН I. | | Стадия | Масса | Масштаб |
| | | | | | | Р | см. табл. | |
| | | | | | | Лист | Листов I | |
| | | | | | | ТашЗНИИЭП | | |
| И.контр. | Горбенко | | 09.87 | | | | | |
| нач.отд. | Янбулатов | | 09.87 | | | | | |
| г.а. спец. | Каримова | | 09.87 | | | | | |
| ГИП | Ташпулатов | | 09.87 | | | | | |
| руч. гр. | Абасва | | 09.87 | | | | | |
| инженер | Дмитриева | | 09.87 | | | | | |

Формат А4

| Имя, Подпись и дата | Взаминв № | Обозначение | Марка | Сечение | Размеры, мм | | | Длина, мм | Масса, кг. | |
|---------------------|------------|--------------------|-------|-------------------------|-------------|-----------|-----------|-----------|------------|-------|
| | | | | | A | B | R | | | |
| | | I.090.I-6СП.2 0900 | АН1 | 10А1 | 540 | 110 | 50 | 1150 | 0,71 | |
| | | | -01 | АН2 | 10А1 | 110 | 80 | 35 | 290 | 0,179 |
| | | | -02 | АН3 | 12АШ | 110 | 80 | 34 | 290 | 0,258 |
| I.090.I-6СП.2 0900 | | | | | | | | | | |
| | | | | Анкер АН I ... АН 3. | | Стадия | Масса | Масштаб | | |
| | | | | | | Р | см. табл. | | | |
| | | | | | | Лист | Листов I | | | |
| | | | | | | ТашЗНИИЭП | | | | |
| И.контр. | Горбенко | | 09.87 | | | | | | | |
| нач.отд. | Янбулатов | | 09.87 | | | | | | | |
| г.а. спец. | Каримова | | 09.87 | | | | | | | |
| ГИП | Ташпулатов | | 09.87 | | | | | | | |
| руч. гр. | Абасва | | 09.87 | | | | | | | |
| инженер | Дмитриева | | 09.87 | | | | | | | |

Формат А4

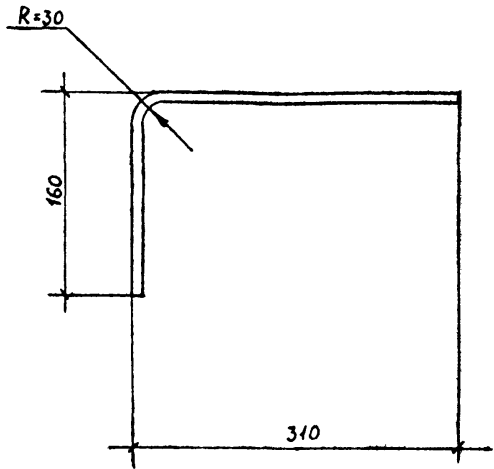

Инв.№, подл. и дата, инв.№

| | | | | | |
|-----------|------------|--------------------------|--|----------|---------|
| | | | I.090.I-6СП.2 I000 | | |
| | | | Анкер АН 4. | | |
| | | | Стадия | Масса | Масштаб |
| И.контр. | Горбенко | <i>hll</i> 09.87 | Р | 0,19 | |
| Нач.отд. | Ямбулатов | <i>[Signature]</i> 09.87 | | | |
| Гл. спец. | Каримова | <i>[Signature]</i> 09.87 | Лист | Листов I | |
| ГИП | Ташпулатов | <i>[Signature]</i> 09.87 | | | |
| Руч.гр. | Абаева | <i>[Signature]</i> 09.87 | | | |
| Инженер | Дмитриева | <i>[Signature]</i> 09.87 | | | |
| | | | Стержень класса А-I ГОСТ 5781-82* $\phi 8, L=490$ | | |
| | | | ТашЗНИИЭП | | |

Формат А4

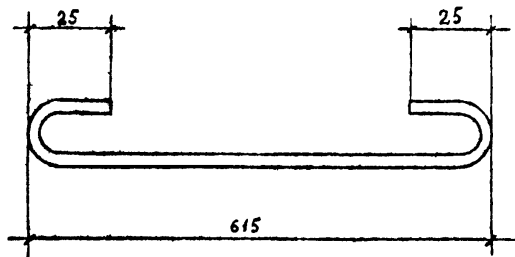

Инв.№, подл. и дата, инв.№

| | | | | | |
|-----------|------------|--------------------------|---|----------|---------|
| | | | I.090.I-6СП.2 I100 | | |
| | | | Хомут ХМ I. | | |
| | | | Стадия | Масса | Масштаб |
| И.контр. | Горбенко | <i>hll</i> 09.87 | Р | 0,104 | |
| Нач.отд. | Ямбулатов | <i>[Signature]</i> 09.87 | | | |
| Гл. спец. | Каримова | <i>[Signature]</i> 09.87 | Лист | Листов I | |
| ГИП | Ташпулатов | <i>[Signature]</i> 09.87 | | | |
| Руч.гр. | Абаева | <i>[Signature]</i> 09.87 | | | |
| Инженер | Дмитриева | <i>[Signature]</i> 09.87 | | | |
| | | | Стержень класса Вр-I ГОСТ 6727-80* $\phi 5, L=675$ | | |
| | | | ТашЗНИИЭП | | |

Формат А4

| Марки элемента | Изделие арматурное | | | | | | | | | | | | | | Изделие закладное | | | | Общий расход | | | |
|-----------------------|--------------------|-----|-------|-------|-------|---------------|-------|-------|---------------|------|-------|--------------|-------|-------|--------------------|-------|-----------------|------|-----------------|-------|-------|-------|
| | Арматура класса | | | | | | | | | | | | | | Арматура класса | | Прокат марки | | | Всего | | |
| | А-Ш | | | | | Ас-П | | | А-I | | | Вр-I | | | А-Ш | | В ст.3 | | | | | |
| | ГОСТ5781-82 * | | | | | ГОСТ5781-82 * | | | ГОСТ5781-82 * | | | ГОСТ6727-80* | | | ГОСТ5781-82 * | | ГОСТ103-76* | | | | | |
| | Ø6 | Ø10 | Ø12 | Ø16 | Итого | Ø12 | Ø16 | Итого | Ø8 | Ø10 | Итого | Ø3 | Ø4 | Ø5 | Итого | Ø8 | Итого | 8x70 | | | Итого | |
| ПСЦ30.2I.2.5-П-СП. I | 6,35 | - | 12,6 | 17,92 | 36,87 | 3,04 | - | 3,04 | 0,38 | 1,42 | 3,22 | 0,52 | 5,56 | 4,34 | 10,42 | 52,13 | - | - | - | - | - | 52,13 |
| ИПСЦ30.2I.2.5-П-СП. I | | | | | | | | | | | | | | | | | | | | | | |
| ПСЦ30.2I.3.0-П-СП. I | 6,35 | - | 12,6 | 17,92 | 36,87 | 3,04 | - | 3,04 | 0,38 | 1,42 | 3,22 | 0,52 | 5,93 | 4,34 | 10,79 | 52,50 | - | - | - | - | - | 52,50 |
| ИПСЦ30.2I.3.0-П-СП. I | | | | | | | | | | | | | | | | | | | | | | |
| ПСЦ30.2I.2.0-П-СП. I | 6,35 | - | 12,6 | 17,92 | 36,87 | 3,04 | - | 3,04 | 0,38 | 1,42 | 3,22 | 0,52 | 5,56 | 4,34 | 10,42 | 52,13 | 0,72 | 0,72 | 1,40 | 1,40 | 2,12 | 54,25 |
| ИПСЦ30.2I.2.0-П-СП. I | | | | | | | | | | | | | | | | | | | | | | |
| ПСЦ30.2I.3.0-П-СП. I | 6,35 | - | 12,6 | 17,92 | 53,55 | 3,04 | - | 3,04 | 0,38 | 1,42 | 3,22 | 0,52 | 5,93 | 4,34 | 10,42 | 52,50 | 0,72 | 0,72 | 1,40 | 1,40 | 2,12 | 54,62 |
| ИПСЦ30.2I.3.0-П-СП. I | | | | | | | | | | | | | | | | | | | | | | |
| ПСЦ36.2I.2.5-П-СП. I | 7,70 | - | 13,66 | 21,71 | 43,07 | 3,04 | - | 3,04 | 1,14 | 1,42 | 3,98 | 0,78 | 6,16 | 5,30 | 12,24 | 60,91 | - | - | - | - | - | 60,91 |
| ИПСЦ36.2I.2.5-П-СП. I | | | | | | | | | | | | | | | | | | | | | | |
| ПСЦ36.2I.3.0-П-СП. I | 7,7 | - | 13,66 | 21,71 | 43,07 | 3,04 | - | 3,04 | 1,14 | 1,42 | 3,98 | 0,78 | 6,59 | 5,30 | 12,67 | 61,34 | - | - | - | - | - | 61,34 |
| ИПСЦ36.2I.3.0-П-СП. I | | | | | | | | | | | | | | | | | | | | | | |
| ПСЦ60.2I.2.5-П-СП. I | 13,12 | - | 25,5 | 36,86 | 75,48 | 6,08 | - | 6,08 | 0,76 | 1,42 | 3,60 | 1,04 | 8,56 | 8,15 | 17,73 | 101,5 | - | - | - | - | - | 101,5 |
| ИПСЦ60.2I.2.5-П-СП. I | | | | | | | | | | | | | | | | | | | | | | |
| ПСЦ60.2I.3.0-П-СП. I | 13,12 | - | 25,5 | 36,86 | 75,48 | 6,08 | - | 6,08 | 0,76 | 1,42 | 3,60 | 1,04 | 9,22 | 8,13 | 18,39 | 102,2 | - | - | - | - | - | 102,2 |
| ИПСЦ60.2I.3.0-П-СП. I | | | | | | | | | | | | | | | | | | | | | | |
| ПСЦ72.2I.2.5-П-СП. I | 15,83 | - | 27,62 | 44,44 | 87,89 | 1,00 | 11,12 | 12,12 | 2,28 | 1,42 | 5,12 | 1,56 | 9,76 | 11,05 | 22,37 | 126,1 | - | - | - | - | - | 126,1 |
| ИПСЦ72.2I.2.5-П-СП. I | | | | | | | | | | | | | | | | | | | | | | |
| ПСЦ72.2I.3.0-П-СП. I | 15,83 | - | 27,62 | 44,44 | 87,89 | 1,00 | 11,12 | 12,12 | 2,28 | 1,42 | 5,12 | 1,56 | 10,54 | 11,05 | 23,15 | 126,9 | - | - | - | - | - | 126,9 |
| ИПСЦ72.2I.3.0-П-СП. I | | | | | | | | | | | | | | | | | | | | | | |
| ИПСЦ32.2I.2.5-П-СП. I | 6,88 | - | 12,6 | 17,92 | 37,4 | 3,04 | - | 3,04 | 0,38 | 1,42 | 3,22 | 0,72 | 5,33 | 4,34 | 10,39 | 52,63 | - | - | - | - | - | 52,63 |
| ИПСЦ32.2I.2.5-П-СП. I | | | | | | | | | | | | | | | | | | | | | | |

Мин. № подл. Под. дата Взам. инв. №

| | | | | | | | | | |
|-----------|------------|-------|--|--|--|----------------------------|-----------|------|--------|
| | | | | | | I.090.I-6СП.2 000000PC | | | |
| И контр. | Горбенко | 02.81 | | | | Ведомость расхода стали | Страниц | Лист | Листов |
| Начотд | Янвзлатов | 02.81 | | | | | Р | 1 | 2 |
| Гл. спец. | Каримова | 02.81 | | | | | ТашЗНИИЭП | | |
| Гип | Ташвзлатов | 02.81 | | | | | | | |
| Рук. гр | Аваева | 02.81 | | | | | | | |
| Вед. инж | Шарова | 02.81 | | | | | | | |

| Марка элемента | Изделие арматурное | | | | | | | | | | | | | | Изделие закладное | | | | Общий расход | | | |
|----------------------|--------------------|------|-------|-------|--------|--------------|-------|-------|--------------|------|-------|--------------|-------|-------|-------------------|--------------|--------------|-------------|--------------|-------|-------|-------|
| | Арматура класса | | | | | | | | | | | | | | Арматура класса | | Прокат марки | | | | | |
| | А-III | | | | | Ac-II | | | A-I | | | Bp-I | | | Всего | А-III | | B ст.3 | | | | |
| | ГОСТ5781-82* | | | | | ГОСТ5781-82* | | | ГОСТ5781-82* | | | ГОСТ6727-80* | | | | ГОСТ5781-82* | | ГОСТ103-76* | | | | |
| | Ø6 | Ø10 | Ø12 | Ø16 | Итого | Ø12 | Ø16 | Итого | Ø8 | Ø10 | Итого | Ø3 | Ø4 | Ø5 | | Итого | Ø8 | Итого | | -8x70 | Итого | |
| ИПСЦ32.2I.3,0-П-СП.И | 6,88 | - | 12,6 | 17,92 | 37,4 | 3,04 | - | 3,04 | 0,38 | 1,42 | 3,22 | 0,52 | 7,59 | 4,34 | 12,45 | 54,69 | - | - | - | - | - | 54,69 |
| 2ПСЦ32.2I.3,0-П-СП.И | | | | | | | | | | | | | | | | | | | | | | |
| ИПСЦ38.2I.2,5-П-СП.И | 9,83 | - | 13,66 | 21,71 | 45,2 | 3,04 | - | 3,04 | 1,14 | 1,42 | 3,98 | 0,78 | 7,92 | 5,30 | 14,00 | 64,80 | - | - | - | - | - | 64,80 |
| 2ПСЦ38.2I.2,5-П-СП.И | | | | | | | | | | | | | | | | | | | | | | |
| ИПСЦ38.2I.3,0-П-СП.И | 9,83 | - | 13,66 | 21,71 | 45,2 | 3,04 | - | 3,04 | 1,14 | 1,42 | 3,98 | 0,78 | 8,53 | 5,30 | 14,61 | 65,41 | - | - | - | - | - | 65,41 |
| 2ПСЦ38.2I.3,0-П-СП.И | | | | | | | | | | | | | | | | | | | | | | |
| ИПСЦ62.2I.2,5-П-СП.И | 14,19 | - | 25,5 | 36,86 | 76,55 | 6,08 | - | 6,08 | 0,76 | 1,42 | 3,60 | 1,04 | 10,17 | 9,14 | 20,35 | 105,2 | - | - | - | - | - | 105,2 |
| 2ПСЦ62.2I.2,5-П-СП.И | | | | | | | | | | | | | | | | | | | | | | |
| ИПСЦ62.2I.3,0-П-СП.И | 14,19 | - | 25,5 | 36,86 | 76,55 | 6,08 | - | 6,08 | 0,76 | 1,42 | 3,60 | 1,04 | 10,97 | 9,14 | 21,15 | 106,0 | - | - | - | - | - | 106,0 |
| 2ПСЦ62.2I.3,0-П-СП.И | | | | | | | | | | | | | | | | | | | | | | |
| 2ПСЦ30.2I.2,5-П-СП.И | 7,21 | 2,10 | 19,67 | 14,77 | 43,75 | 3,04 | - | 3,04 | 0,38 | 1,42 | 3,22 | 0,92 | 6,05 | 2,71 | 9,68 | 58,27 | - | - | - | - | - | 58,27 |
| 2ПСЦ30.2I.3,0-П-СП.И | 7,21 | 2,10 | 19,67 | 14,77 | 43,75 | 3,04 | - | 3,04 | 0,38 | 1,42 | 3,22 | 0,92 | 6,47 | 2,79 | 10,18 | 58,77 | - | - | - | - | - | 58,77 |
| 2ПСЦ36.2I.2,5-П-СП.И | 8,16 | 2,10 | 21,24 | 18,56 | 50,06 | 3,04 | - | 3,04 | 1,14 | 1,42 | 3,98 | 1,01 | 6,68 | 3,64 | 11,33 | 66,99 | - | - | - | - | - | 66,99 |
| 2ПСЦ36.2I.3,0-П-СП.И | 8,16 | 2,10 | 21,24 | 18,56 | 50,06 | 3,04 | - | 3,04 | 1,14 | 1,42 | 3,98 | 1,01 | 7,11 | 3,72 | 11,84 | 67,50 | - | - | - | - | - | 67,50 |
| 2ПСЦ60.2I.2,5-П-СП.И | 14,35 | 1,14 | 37,60 | 36,0 | 89,09 | 6,08 | - | 6,08 | 0,76 | 1,78 | 3,96 | 1,04 | 8,56 | 9,30 | 18,90 | 116,6 | - | - | - | - | - | 116,6 |
| 2ПСЦ60.2I.3,0-П-СП.И | 14,35 | 1,14 | 37,60 | 36,0 | 89,09 | 6,08 | - | 6,08 | 0,76 | 1,78 | 3,96 | 1,04 | 9,22 | 9,38 | 19,64 | 117,4 | - | - | - | - | - | 117,4 |
| 2ПСЦ72.2I.2,5-П-СП.И | 17,06 | 1,14 | 39,71 | 43,22 | 101,13 | 1,00 | 11,12 | 12,12 | 2,28 | 1,76 | 5,48 | 6,20 | 5,12 | 11,16 | 92,48 | 139,8 | - | - | - | - | - | 139,8 |
| 2ПСЦ72.2I.3,0-П-СП.И | 17,06 | 1,14 | 39,71 | 43,22 | 101,13 | 1,00 | 11,12 | 12,12 | 2,28 | 1,76 | 5,48 | 6,29 | 5,81 | 11,24 | 23,34 | 140,7 | - | - | - | - | - | 140,7 |

Имя, № подл. Подпись и дата. Взам инв. №