

ТИПОВОЙ ПРОЕКТ
901-Б-48

ГРАДИРНИ С ВЕНТИЛЯТОРАМИ 2ВГ70
ПЛЕНОЧНЫЕ С СЕКЦИЯМИ
ПЛОЩАДЬЮ 144квм
С КАРКАСОМ ИЗ ЖЕЛЕЗОБЕТОНА

СОСТАВ ПРОЕКТА

- АЛЬБОМ I ПОЯСНИТЕЛЬНАЯ ЗАПИСКА
АЛЬБОМ II ДЕТАЛИ И УЗЛЫ
АЛЬБОМ III ЭЛЕМЕНТЫ СБОРНЫХ ЖЕЛЕЗОБЕТОННЫХ
КОНСТРУКЦИЙ /ИЗ ТИПОВОГО ПРОЕКТА 901-Б-48/
АЛЬБОМ IV ДВУХСЕКЦИОННАЯ ГРАДИРНЯ
АЛЬБОМ V ТРЕХСЕКЦИОННАЯ ГРАДИРНЯ
АЛЬБОМ VI ЭЛЕКТРОТЕХНИЧЕСКАЯ ЧАСТЬ
АЛЬБОМ VII ЗАДАНИЕ ЗАВОДУ-ИЗГОТОВИТЕЛЮ
НА КРУПНОБЛОЧНОЕ ЭЛЕКТРООБОРУДОВАНИЕ
АЛЬБОМ VIII ЗАКАЗНЫЕ СПЕЦИФИКАЦИИ
АЛЬБОМ IX СМЕТЫ
АЛЬБОМ X ПОДЪЕМНО-ТРАНСПОРТНОЕ ОБОРУДОВАНИЕ
АЛЬБОМ XI СМЕТЫ НА ПОДЪЕМНО-ТРАНСПОРТНОЕ
ОБОРУДОВАНИЕ

} вычисляются
по
дополнительному
требованию

АЛЬБОМ II

*Разработан институтами:
Сюзводоканалпроект
Промстройпроект
Б.О.ЦНИИПроектстальконструкция*

*Утвержден Главпротстройпроектот
Госстроя СССР
протокол №2 от 27 января 1975г.
и введен в действие
в/о Сюзводоканалпроект
с 25 мая 1975г.
приказ №89 от 30 апреля 1975г.*

13397-02

ЦЕНА 1-86

ЦЕНТРАЛЬНЫЙ ИНСТИТУТ ТИПОВОГО ПРОЕКТИРОВАНИЯ
ГОССТРОЯ СССР

Москва, А-445, Смольная ул., 22

Сдано в печать 18. VII 1976.

Заказ № 4249 Тираж 600 экз.

Лист
В-1
Инв. №
Г-2258

содержание альбома

N/N п/п	Наименование листа	марка листа	лстр
1	Содержание альбома	В-1	2
2	Холодны МСЛ и КСЛ	АС-1	3
3	Опары вентилятора ОП1 и ОП2	АС-2	4
4	Элементы МН1 ÷ МН1.0Д1	АС-3	5
5	Приборы крепления обшивки	АС-4	6
6	Продольная и торцевая обшивки	АС-5	7
7	Межсекционная обшивка	АС-6	8
8	Детали 1 ÷ 11	АС-7	9
9	Детали 12 ÷ 15	АС-8	10
10	Детали 16 ÷ 21	АС-9	11
11	Детали 22 ÷ 28	АС-10	12
12	Детали 29 ÷ 35	АС-11	13
13	Детали 36 ÷ 39. Деталь обогриванная ОД1. Соединительные элементы МС1 ÷ МС3	АС-12	14
14	Конструкция водозловительных решеток ВР-1 и ВР-2 и закрывающего щита	В-2	15
15	Конструкция водозловительной решетки ВР-3	В-3	16

N/N п/п	Наименование листа	марка листа	лстр.
16	Водораспределительная система при гидравлической нагрузке 1000 м³/час на секция Детали.	В-4	17
17	Водораспределительная система при гидравлической нагрузке 1500 м³/час и 2000 м³/час. Детали.	В-5	18
18	Конструкция щитов пленочного аросителя ДЩН и ДЩ2	В-6	19
19	Конструкция щита пленочного аросителя ДЩЗ и опорная рама	В-7	20
20	Водопроводное оборудование бассейна. Детали. Защитная решетка.	В-8	21
21	Водопроводное оборудование бассейна. Сальники.	В-9	22
22	Разбрызгивающее сопло Ду = 32 × 16 мм	В-10	23
23	Узел 1	КМ-1	24
24	Узлы 2, 5	КМ-2	25
25	Узел 3; 15	КМ-3	26
26	Узел 4	КМ-4	27
27	Узлы 6, 7, 8	КМ-5	28
28	Узел 9	КМ-6	29
29	Узлы 10, 11, 12, 13, 14	КМ-7	30

Справка

Градири с Вентиляторами 2ВГ70 пленочные с секциями площадью 144 м² тепло-рабочий проект с каркасом из железобетонных элементов Г-2258 разработан в соответствии с действующими нормами и правилами. В том числе с нормами и правилами взрывобезопасности и обеспечивают безопасность при правильной эксплуатации.
[Главный инженер проекта] *Стеклова Л.Г.*

Госстрой СССР СОИЗВОДОКАНАЛПРОЕКТ Москва. 1974. Градири с вентиляторами 2ВГ70 пленочные с секциями площадью 144 м² с каркасом из железобетонных элементов	Детали и узлы Содержание альбома	Типовой проект 901-6-48 Альбом II
		Лист В-1

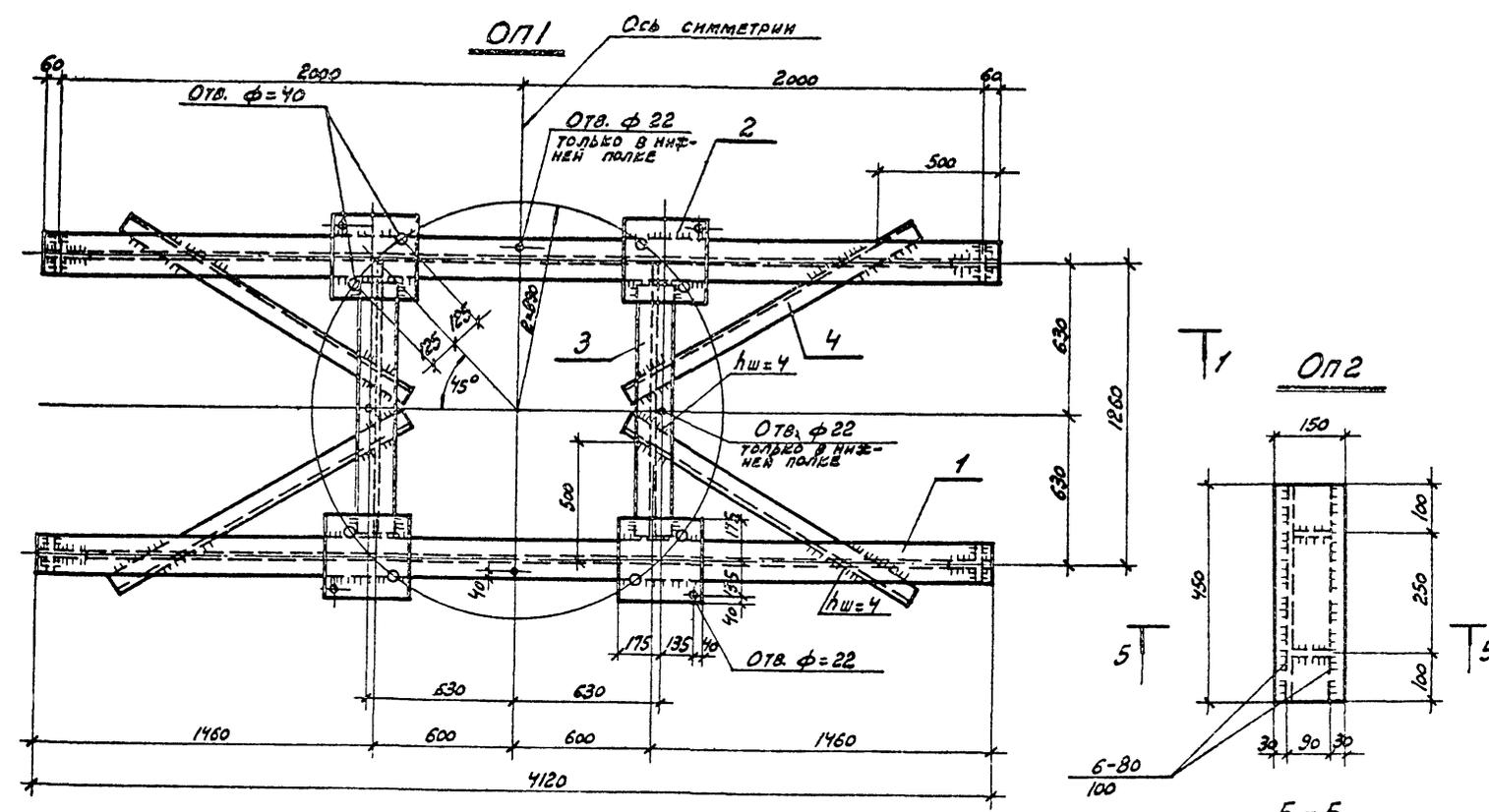

Спецификация стали на один элемент							
МАРКА	№ ПОЗ.	Профиль	Длина, мм	Кол. шт.	Масса, кг		Примечания
					1 ПОЗ.	Всего	
ОП1	1	I 36	4120	2	209,3	400,6	Гост 8239-72
	2	- 350x10	350	8	9,65	77,2	Гост 82-70
	3	I 36	1248	2	60,6	121,2	Гост 8239-72
	4	L 75x5	1450	4	8,4	33,6	Гост 8509-72
	5	- 120x10	145	4	1,32	5,3	679,5 Гост 103-57*
	6	- 200x10	270	4	4,2	16,8	Гост 103-57*
	7	- 65x10	340	8	1,7	13,6	Гост 103-57*
	8	- 65x10	270	8	1,4	11,2	Гост 103-57*
ОП2	9	□ 24	450	1	10,8	10,8	Гост 8240-72
	10	- 150x10	450	1	5,3	5,3	18,9 Гост 103-57*
	11	- 80x10	225	2	1,4	2,8	Гост 103-57*

ПРИМЕЧАНИЯ:

1. Материал - сталь ВСт 3сп5 по Гост 380-71.
2. Высота неогороженных сварных швов $h = 8$ мм.
3. Сварку производить электродами Э42 А.
4. Указания по антикоррозийной защите конструкции см. в п. 3.22 пояснительной записки альбома I.

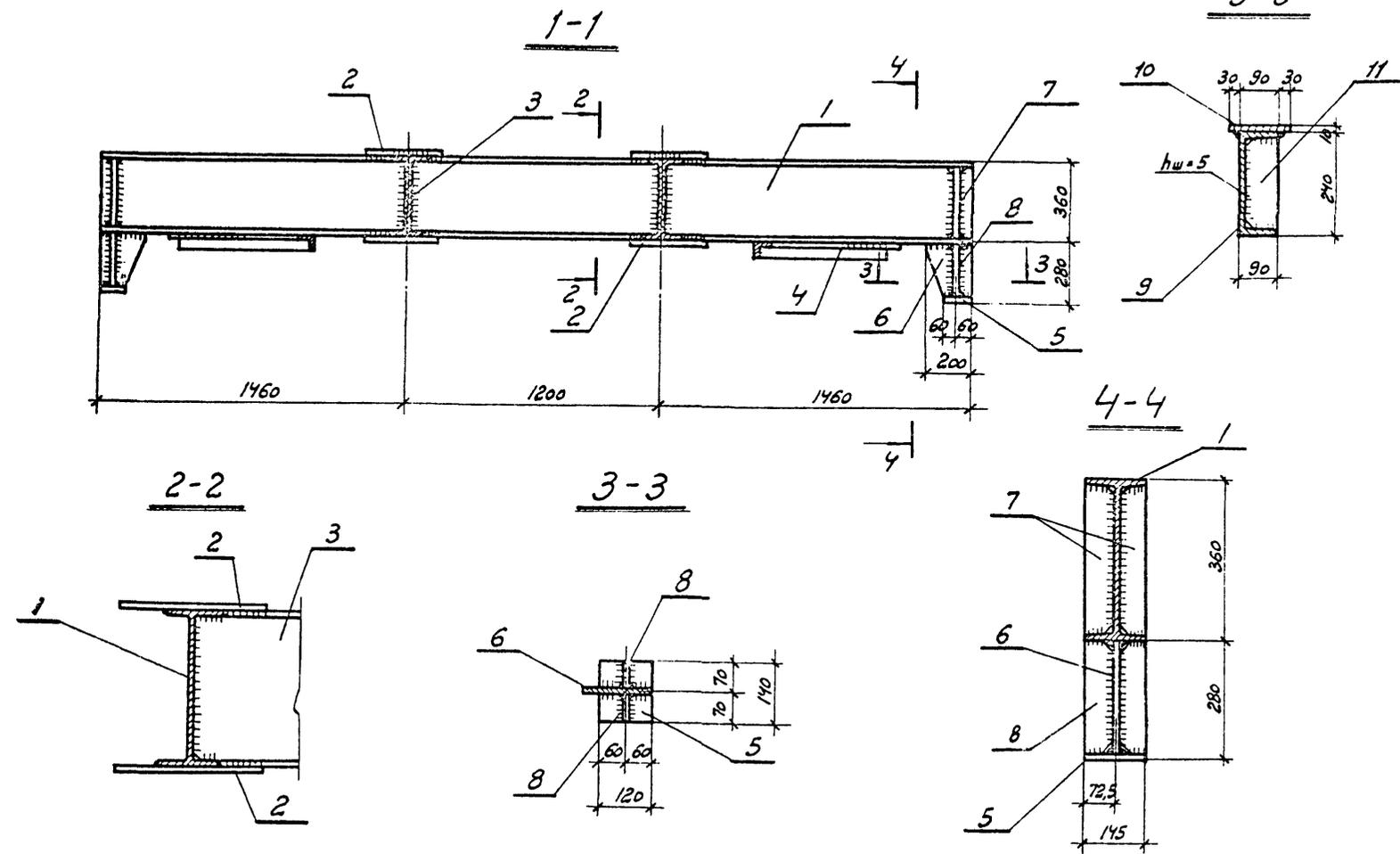

ДИР. В. КОРОТКО
 ЕДИНОВ. КОРОТКО
 ПРОВЕРИЛ. КОРОТКО
 ГЛАВ. КОНСТ. АРАМЕЧКО
 ГЛАВ. ИНЖ. ПР. МИРБЕЕ
 ДИР. СПИСОКОВ. ЕРМАКОВ
 ДИР. ВЫПУСК. 1974г.

Госстрой СССР ПРОМСТРОЙПРОЕКТ г. Москва 1974г.	Детали и узлы Опоры вентилятора ОП1 и ОП2	Типовой проект 901-6-48 Альбом II Лист АС-2
--	---	--

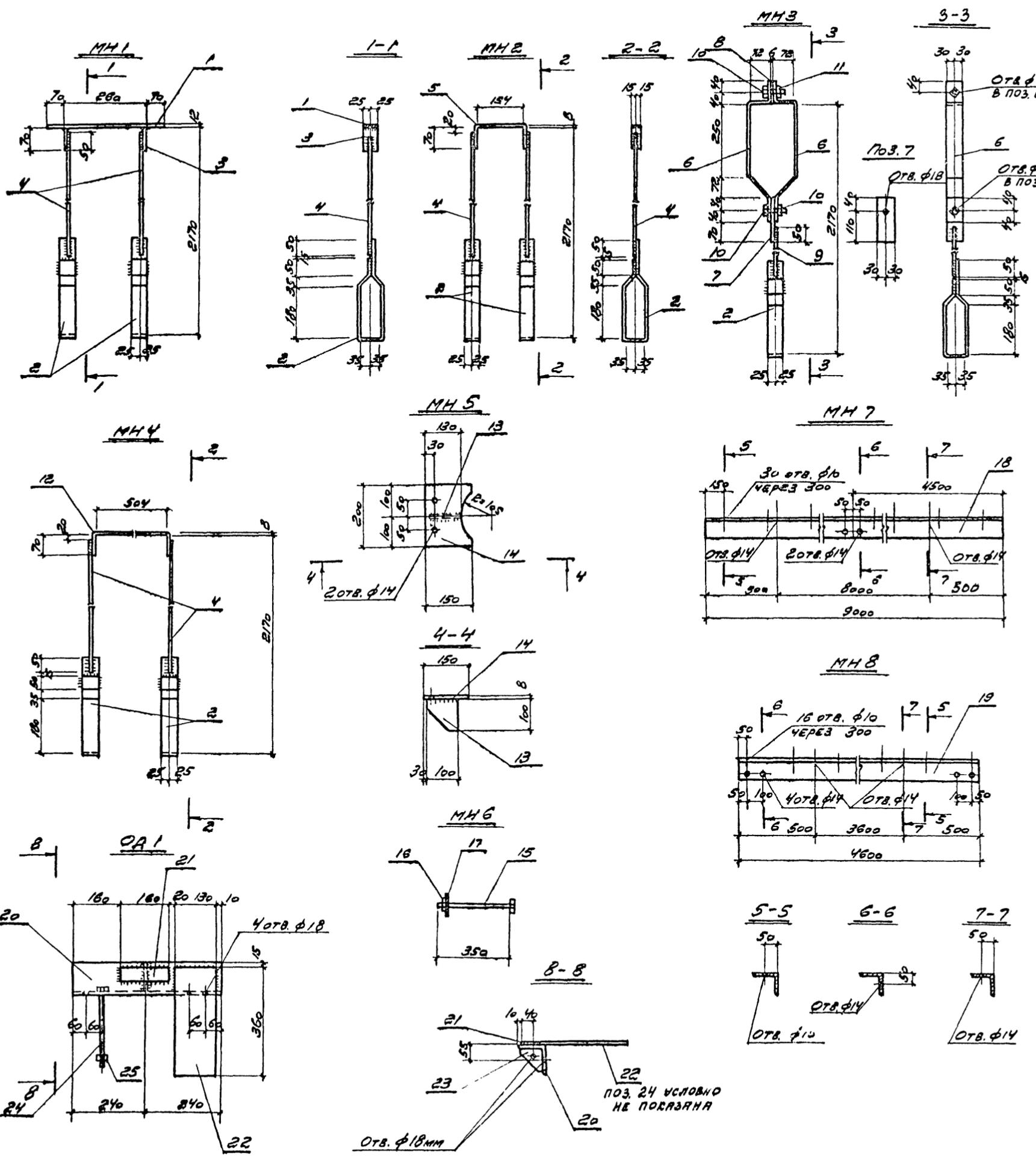

СПЕЦИФИКАЦИЯ СТАЛИ НА ОДИН ЭЛЕМЕНТ							
МАРКА	№№ ПОЗ.	Профиль	ДЛИНА, мм	КОЛ-ВО ШТ.	МАССА, кг		ПРИМЕЧАНИЯ
					1 ПОЗ.	ВСЕХ МАРК	
МН1	1	-50x12	400	1	1,9	1,9	7,9 ГОСТ 103-57*
	2	-50x6	690	2	1,60	3,2	
	3	-50x8	70	2	0,2	0,4	
	4	φ10	1870	2	1,2	2,4	
МН2	2	-50x6	690	2	1,6	3,2	6,2 ГОСТ 103-57*
	4	φ10	1870	2	1,2	2,4	
	5	-50x8	300	1	0,6	0,6	
МН3	2	-50x6	690	1	1,60	1,6	6,9 ГОСТ 103-57*
	6	-60x6	580	2	1,6	3,2	
	7	-60x6	150	1	0,4	0,4	
	8	-60x6	80	1	0,1	0,1	
	9	φ10	1540	1	1,0	1,0	
	10	БОЛТ М16	50	2	0,2	0,4	
МН4	2	-50x6	690	2	1,6	3,2	6,8 ГОСТ 103-57*
	4	φ10	1870	2	1,2	2,4	
МН5	13	100x8	100	1	0,6	0,6	2,5 ГОСТ 103-57*
	14	150x8	200	1	1,9	1,9	
МН6	15	БОЛТ М12	350	1	0,3	0,3	0,3 ГОСТ 1759-70 ГОСТ 5915-70
	16	ГАЙКА М12	-	1	-	-	
	17	ШАЙБА 12	-	1	-	-	
МН7	18	Л90x8	9000	1	98,1	98,1	ГОСТ 8509-72
МН8	19	Л90x8	4600	1	50,1	50,1	ГОСТ 8509-72
МН9		Л90x56x8			88 кг/м	...	ГОСТ 8510-72*
МН10		Л50x32x4			25 кг/м	...	ГОСТ 8510-72*
МН11		БОЛТ М12	40	1	0,1	0,1	0,1 ГОСТ 7798-70*
		ГАЙКА М12	-	1	-	-	
ОР1	20	Л100x8	480	1	5,9	5,9	11,3 ГОСТ 8509-72 ГОСТ 103-57*
	21	-40x10	160	1	0,5	0,5	
	22	-130x10	360	1	3,7	3,7	
	23	-90x10	90	1	0,6	0,6	
	24	БОЛТ М16	260	1	0,5	0,5	
25	ГАЙКА М16	-	1	0,1	0,1		

ПРИМЕЧАНИЯ:

1. МАТЕРИАЛ - СТАЛЬ ВСтЗсп5 по ГОСТ 380-71.
2. ВЫСОТА НЕОГОВОРЕННЫХ СВАРНЫХ ШВОВ $k=5$ мм. СВАРКУ ПРОИЗВОДИТЬ ЭЛЕКТРОДАМИ Э 42 А.
3. УКАЗАНИЯ ПО АНТИКОРРОЗИОННОЙ ЗАЩИТЕ СМ. П. 3.22 ПОЯСНИТЕЛЬНОЙ ЗАПИСКИ АЛЬБОМА I.

ГОССТРОЙ СССР ПРОМСТРОЙПРОЕКТ г. МОСКВА 1974г.	ДЕТАЛИ И УЗЛЫ ЭЛЕМЕНТЫ МН1 ÷ МН11, ОР1	ТИПОВОЙ ПРОЕКТ 901-6-48 АЛЬБОМ I ЛИСТ АС-3
--	--	---

Исполнит: Куликов
Проверил: Ефремов
Инженер
Дата: 1974г.

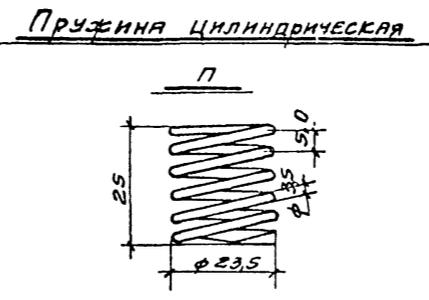
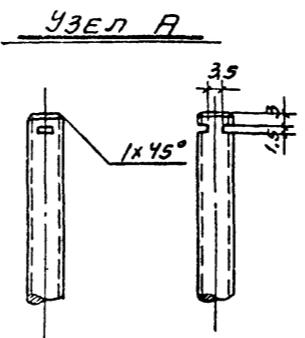
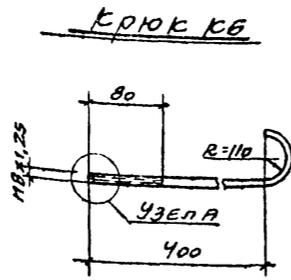
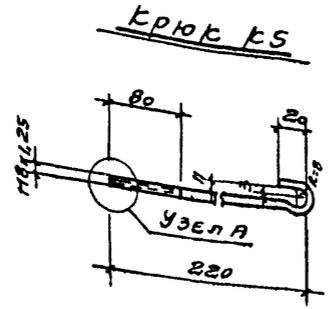
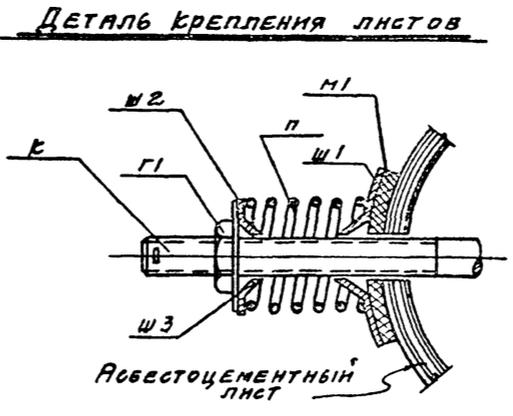
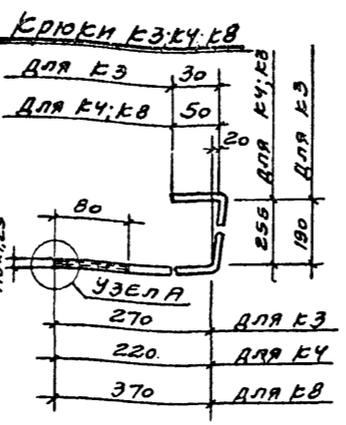
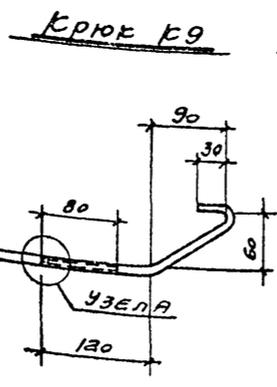
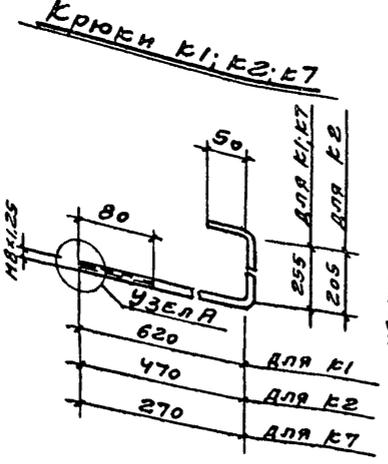

ШАЙБЫ

Прокладки мягкие

ГАЙКА

ВИНТ

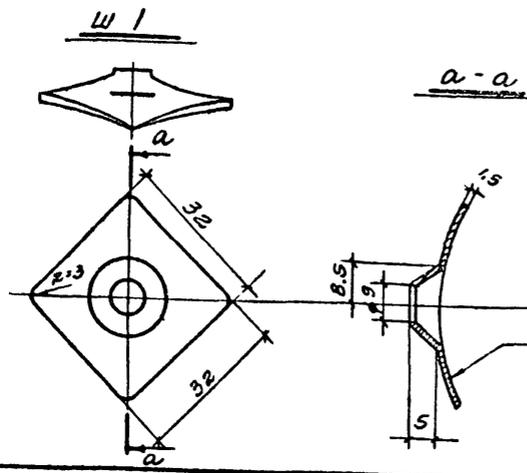
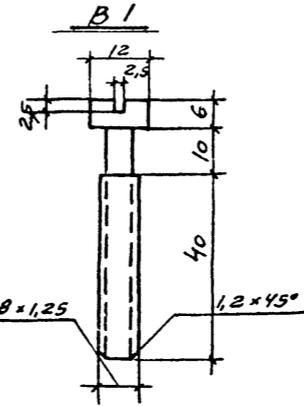
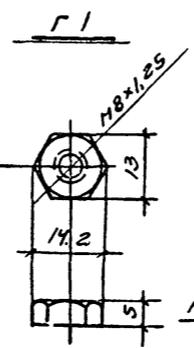
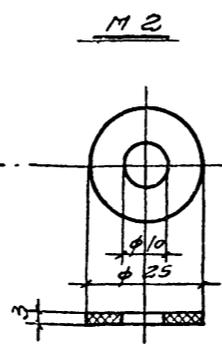
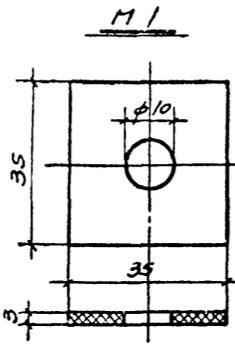
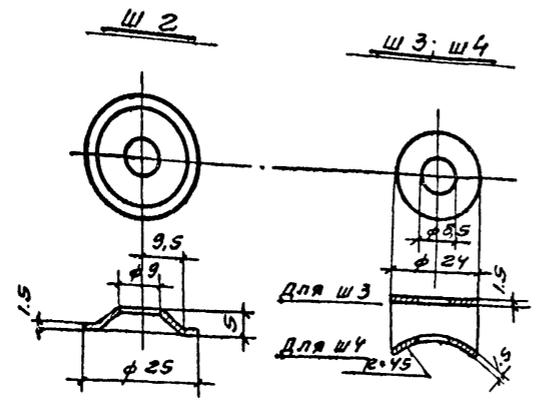

Примечания:

1. Приборы крепления обшивки разработаны по аналогии с МРТУТ-5-61. Технические условия на приборы крепления асбестоцементных листов усиленного профиля.
2. Сталь для винтов и гаек по ГОСТ 1759-70* для класса прочности 3,6, для крюков СТЗ по ГОСТ 380-71.
3. Приборы крепления должны быть оцинкованы при толщине покрытия 100 мк.

СОРТАМЕНТ ПРИБОРОВ КРЕПЛЕНИЯ ОБШИВКИ		Длина мм	Ед. шт.	МАССА кг		ПРИМЕЧАНИЯ
Марка прибора	Эскиз			1 шт.	Всего шт.	
ПК1	К1	940	1	0,37	0,37	ГОСТ 2590-71
	Г1	-	1	0,01	0,01	ГОСТ 5916-70*
	Ш1	-	1	0,01	0,01	ГОСТ 18123-72
	Ш2	-	1	0,01	0,01	-
	Ш3	-	1	0,01	0,01	-
ПК2	К2	740	1	0,29	0,29	ГОСТ 2590-71
	Г1; Ш1; Ш2; Ш3; М1	-	1	0,03	0,03	0,36 см. ПК1
	П-см. ПК1	-	1	-	-	-
ПК7	К7	590	1	0,23	0,23	ГОСТ 2590-71
	Г1; Ш1; Ш2; Ш3; М1	-	1	0,03	0,03	0,30 см. ПК1
ПК3	К3	500	1	0,20	0,20	ГОСТ 2590-71
	Г1	-	1	0,01	0,01	ГОСТ 5916-70*
	Ш1	-	1	0,01	0,01	ГОСТ 18123-72
	Ш2	-	1	0,01	0,01	-
	Ш3	-	1	0,01	0,01	-
ПК4	К4	540	1	0,21	0,21	ГОСТ 2590-71
	Г1; Ш1; Ш2; Ш3; М1	-	1	0,03	0,03	0,28 см. ПК3
	П-см. ПК3	-	1	-	-	-
ПК8	К8	690	1	0,28	0,28	ГОСТ 2590-71
	Г1; Ш1; Ш2; Ш3; М1	-	1	0,03	0,03	0,35 см. ПК3
ПК5	К5	260	1	0,10	0,10	ГОСТ 2590-71
	Г1	-	1	0,01	0,01	ГОСТ 5916-70*
	Ш1	-	1	0,01	0,01	ГОСТ 18123-72
	Ш2	-	1	0,01	0,01	-
	Ш3	-	1	0,01	0,01	-
ПК6	К6	800	1	0,32	0,32	ГОСТ 2590-71
	Г1	-	1	0,01	0,01	ГОСТ 5916-70*
	Ш1	-	1	0,01	0,01	ГОСТ 18123-72
	Ш2	-	1	0,01	0,01	-
	Ш3	-	1	0,01	0,01	-
ПК9	К9	310	1	0,12	0,12	ГОСТ 2590-71
	Г1	-	1	0,01	0,01	ГОСТ 5916-70*
	Ш1	-	1	0,01	0,01	ГОСТ 18123-72
	Ш2	-	1	0,01	0,01	-
	Ш3	-	1	0,01	0,01	-
ПК10	К10	56	1	0,02	0,02	ГОСТ 1491-72
	Ш1	-	1	0,01	0,01	ГОСТ 18123-72
	Ш2	-	1	0,01	0,01	ГОСТ 7415-74
	Г1	-	1	0,01	0,01	ГОСТ 5916-70*
	Ш4	-	1	0,01	0,01	ГОСТ 18123-72

Исполнит: Климов В.А.
 Проверил: Ермаков В.А.
 И.С.О.1. Драмлов В.А.
 Сл. констр. Воротников В.А.
 Сл. инж. пр. Пареев В.А.
 Р.Е.Ермаков В.А.
 Дата выпуска: 1974г.

Госстрой СССР ПРОМСТРОЙПРОЕКТ г. Москва 1974г.	ДЕТАЛИ И УЗЛЫ Приборы крепления обшивки	Типовой проект 901-6-48 Альбом II Лист АС-4
--	--	--

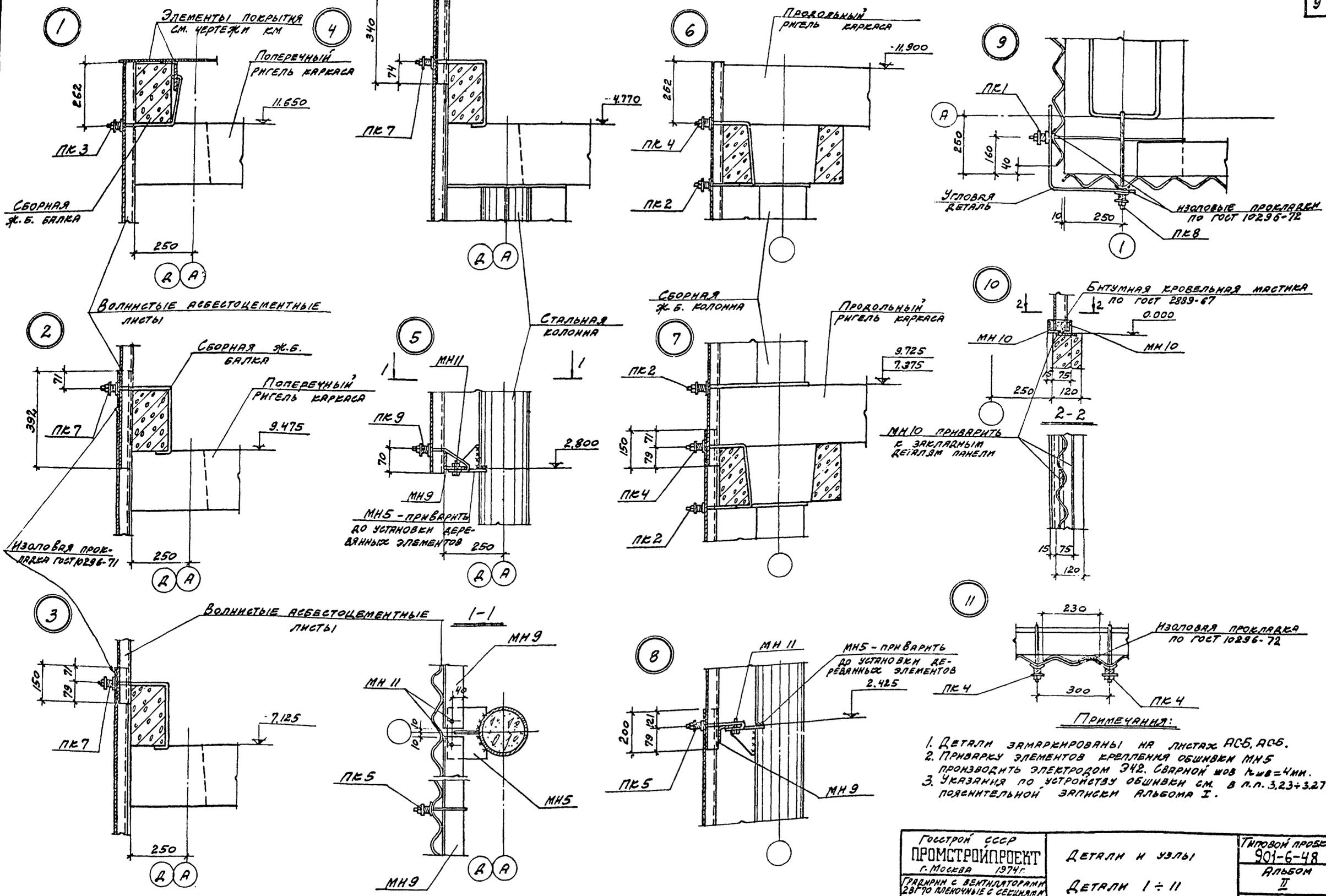

Исполнитель	Е.И.Молов	Р.К.М.
Проверено	Е.С.Савицкий	Б.И.Савицкий
Дата	1974г.	

ГОССТРОЙ СССР ПРОМСТРОЙПРОЕКТ г. Москва 1974г. ГАБРИЛИИ С ВЕНТИЛЯТОРАМИ 28770 ПЛЕКОЧНЫЕ С СЕЦИАЛНА ПЛОЩАДЬЮ 144м ² С КАРКАСОМ ИЗ ЖЕЛЕЗОБЕТОННЫХ ЭЛЕМЕНТОВ	ДЕТАЛИ И УЗЛЫ ДЕТАЛИ 1 ÷ 11	ТИПОВОЙ ПРОЕКТ 901-6-48 АЛЬБОМ II ЛИСТ АС-7
--	--------------------------------	--

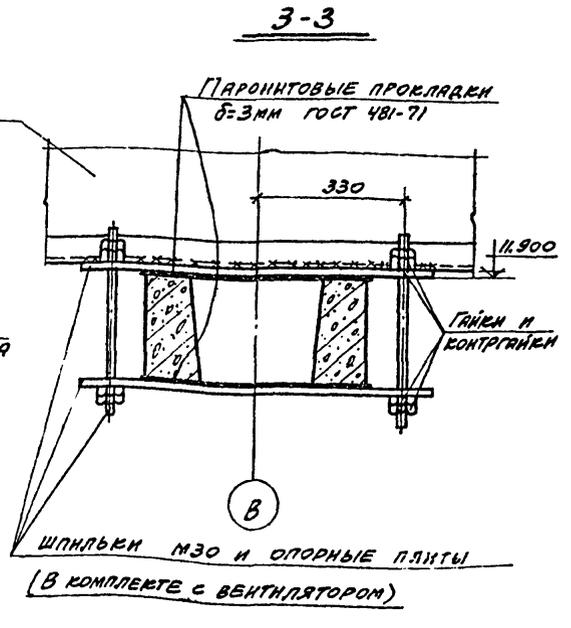
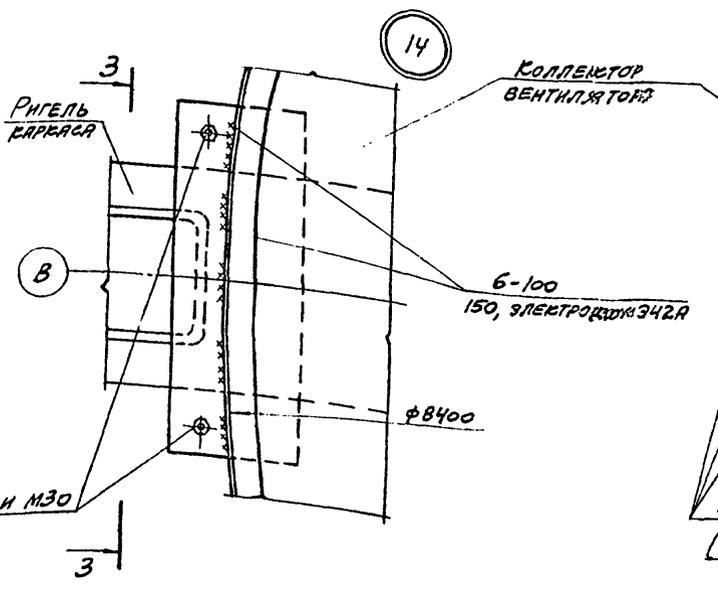
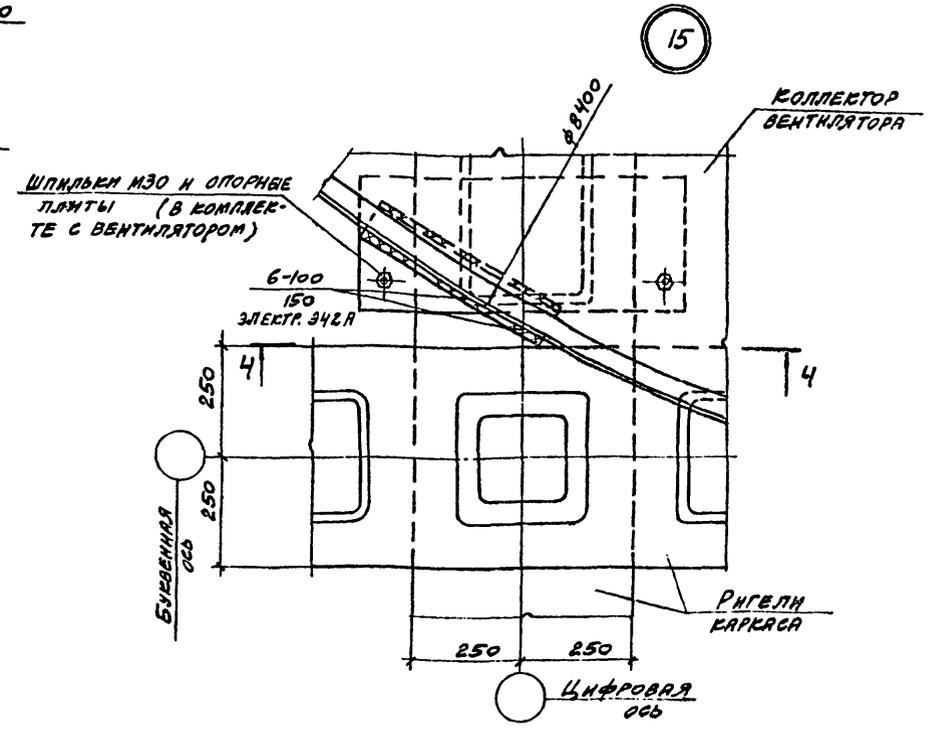
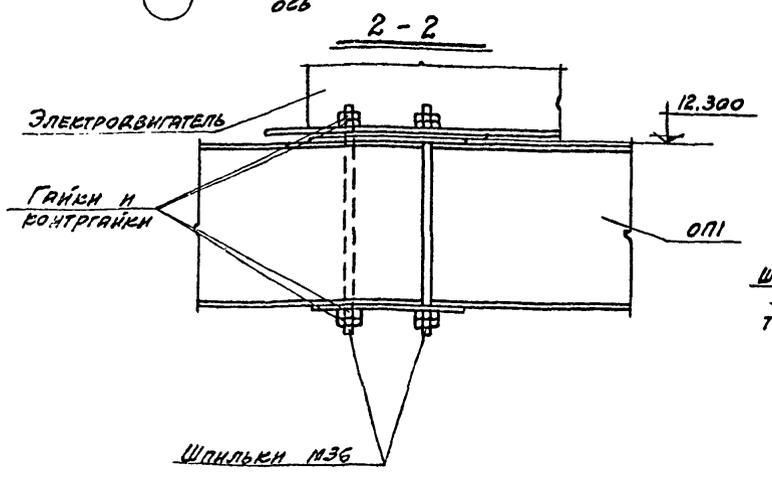
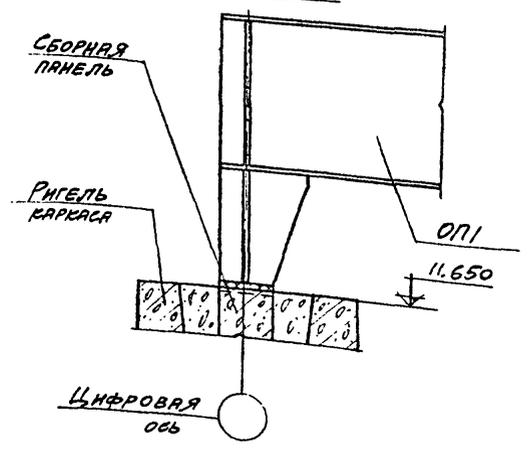
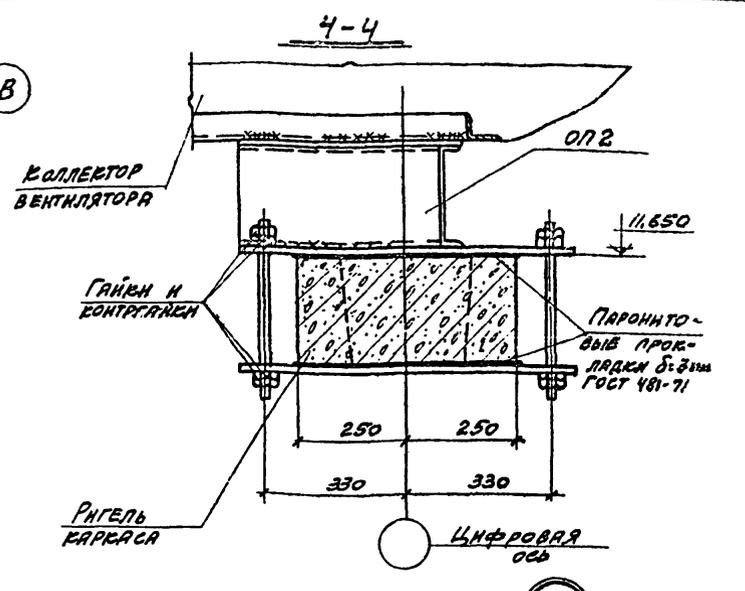
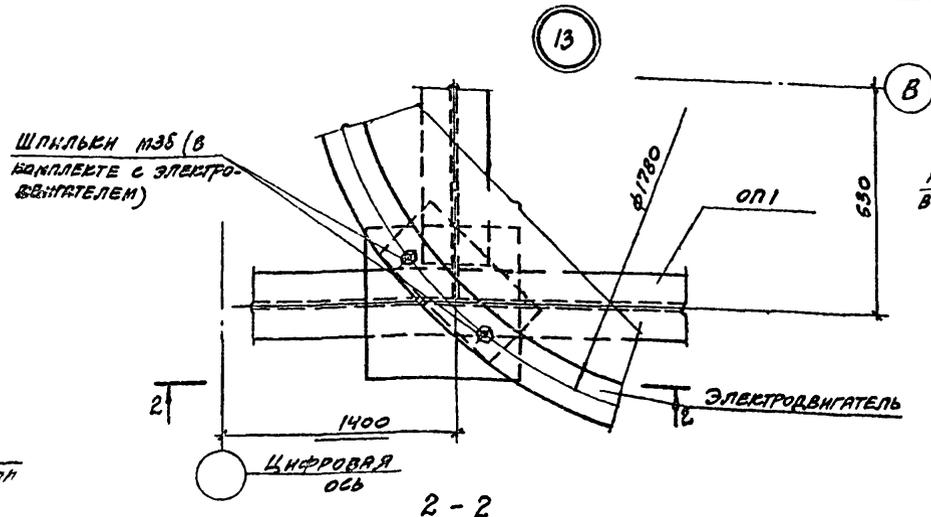
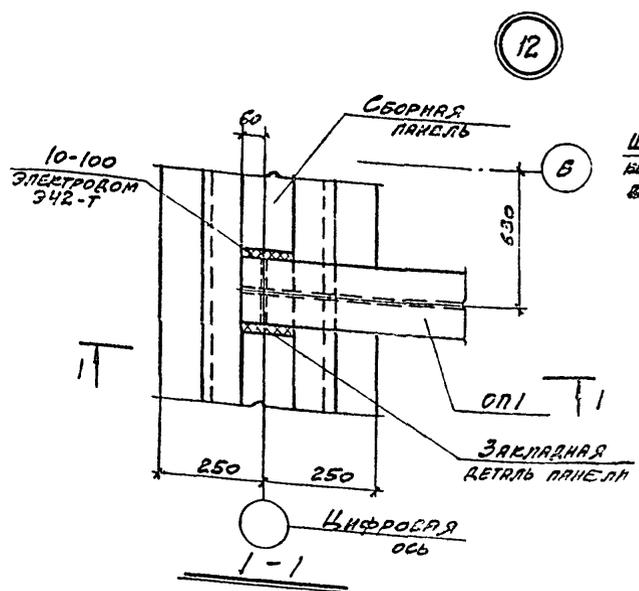

Имя	Д. П. ДРАМИНОВ	В. П. ДРАМИНОВ	Т. П. ДРАМИНОВ	С. П. ДРАМИНОВ	И. П. ДРАМИНОВ
Фамилия	ДРАМИНОВ	ДРАМИНОВ	ДРАМИНОВ	ДРАМИНОВ	ДРАМИНОВ
Имя	А. П. АБРАМЕНКО	В. П. АБРАМЕНКО	С. П. АБРАМЕНКО	И. П. АБРАМЕНКО	О. П. АБРАМЕНКО
Фамилия	АБРАМЕНКО	АБРАМЕНКО	АБРАМЕНКО	АБРАМЕНКО	АБРАМЕНКО
Имя	М. П. МАРЕС	В. П. МАРЕС	С. П. МАРЕС	И. П. МАРЕС	О. П. МАРЕС
Фамилия	МАРЕС	МАРЕС	МАРЕС	МАРЕС	МАРЕС
Имя	Е. П. ЕВРАТИМОВ	В. П. ЕВРАТИМОВ	С. П. ЕВРАТИМОВ	И. П. ЕВРАТИМОВ	О. П. ЕВРАТИМОВ
Фамилия	ЕВРАТИМОВ	ЕВРАТИМОВ	ЕВРАТИМОВ	ЕВРАТИМОВ	ЕВРАТИМОВ
Имя	В. П. ВИЛУС	С. П. ВИЛУС	И. П. ВИЛУС	О. П. ВИЛУС	А. П. ВИЛУС
Фамилия	ВИЛУС	ВИЛУС	ВИЛУС	ВИЛУС	ВИЛУС

Госстрой СССР ПРОМСТРОЙПРОЕКТ г. МОСКВА 1974 г. ГРАФИКИ С ВЕНТИЛЯТОРАМИ 28 ГТО ПЛЕНУЧНЫЕ С СВЕЩЕНИЯМИ ПЛОЩАДЬЮ 144 м² С КАРКАСОМ ИЗ ЖЕЛЕЗОБЕТОННЫХ ЭЛЕМЕНТОВ	ДЕТАЛИ И УЗЛЫ ДЕТАЛИ 12-15	Типовой проект 901-6-48 Альбом Лист АС-В
	13397-02 10	

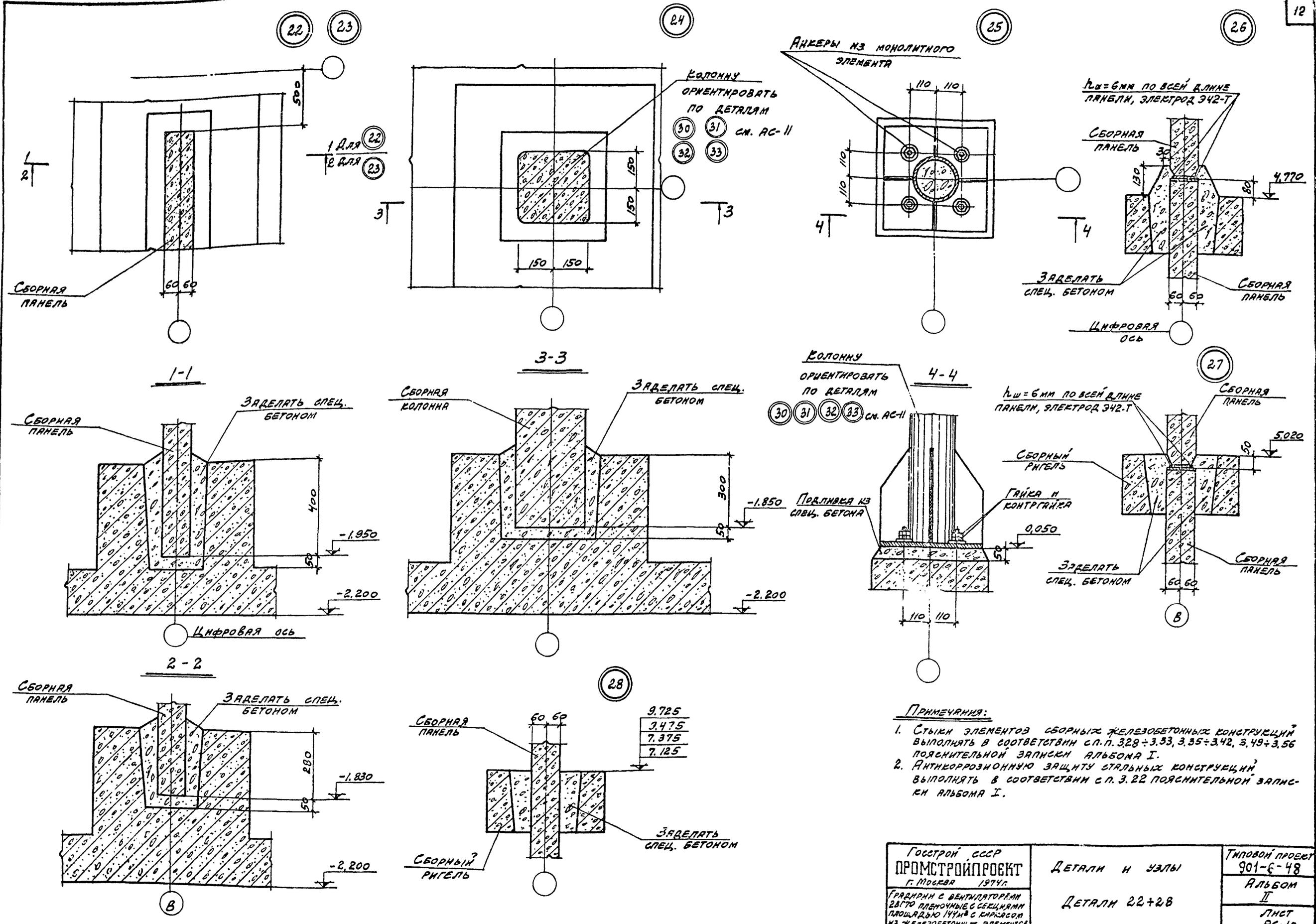

И.И. СЕДУХИНА	И.И. СЕДУХИНА	И.И. СЕДУХИНА	И.И. СЕДУХИНА
Г.И. КОСТЕР	Г.И. КОСТЕР	Г.И. КОСТЕР	Г.И. КОСТЕР
В.И. КОТЛЯКОВ	В.И. КОТЛЯКОВ	В.И. КОТЛЯКОВ	В.И. КОТЛЯКОВ
С.И. КОТЛЯКОВ	С.И. КОТЛЯКОВ	С.И. КОТЛЯКОВ	С.И. КОТЛЯКОВ
С.И. КОТЛЯКОВ	С.И. КОТЛЯКОВ	С.И. КОТЛЯКОВ	С.И. КОТЛЯКОВ
С.И. КОТЛЯКОВ	С.И. КОТЛЯКОВ	С.И. КОТЛЯКОВ	С.И. КОТЛЯКОВ
С.И. КОТЛЯКОВ	С.И. КОТЛЯКОВ	С.И. КОТЛЯКОВ	С.И. КОТЛЯКОВ
С.И. КОТЛЯКОВ	С.И. КОТЛЯКОВ	С.И. КОТЛЯКОВ	С.И. КОТЛЯКОВ
С.И. КОТЛЯКОВ	С.И. КОТЛЯКОВ	С.И. КОТЛЯКОВ	С.И. КОТЛЯКОВ
С.И. КОТЛЯКОВ	С.И. КОТЛЯКОВ	С.И. КОТЛЯКОВ	С.И. КОТЛЯКОВ

- ПРИМЕЧАНИЯ:**
1. Стыки элементов сборных железобетонных конструкций выполнять в соответствии с п.п. 3.28 ÷ 3.33, 3.35 ÷ 3.42, 3.49 ÷ 3.56 пояснительной записки альбома I.
 2. Антикоррозийную защиту стальных конструкций выполнять в соответствии с п. 3.22 пояснительной записки альбома I.

Госстрой СССР ПРОМСТРОЙПРОЕКТ г. Москва 1974г.	ДЕТАЛИ И УЗЛЫ ДЕТАЛИ 22+28	ТИПОВОЙ ПРОЕКТ 901-Е-48 Альбом II Лист АС-10
--	-----------------------------------	---

Типовой проект
Альбом II
Лист
В-2
ИИВ.Н
Т-2258

Разрез 1-1

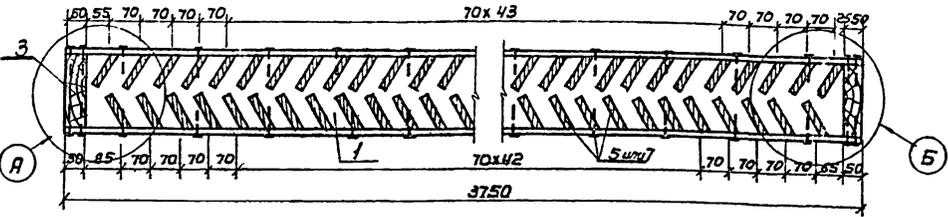

А
М1:5

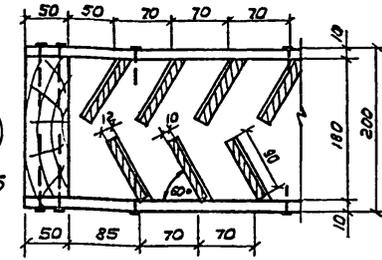

Водоуловительная решетка М1:10

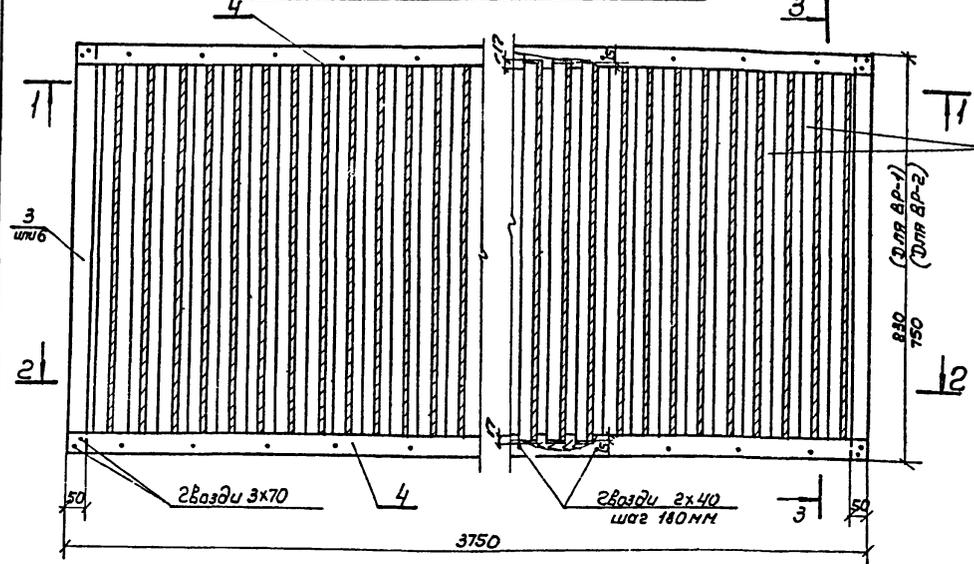

Б
М1:5

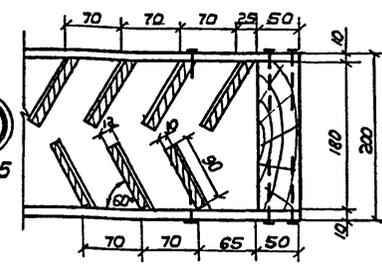

Разрез 3-3

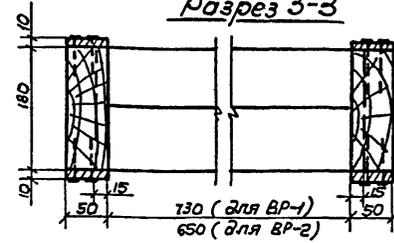

Разрез 2-2

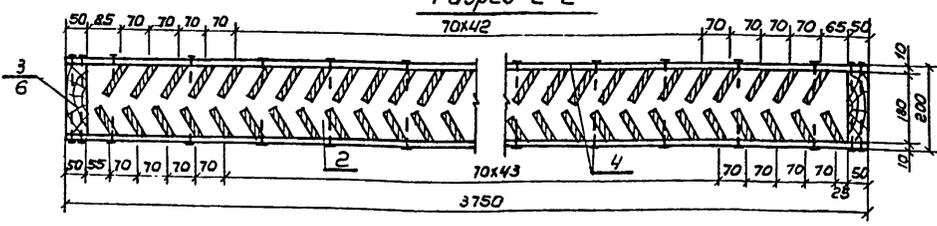

Разрез 5-5

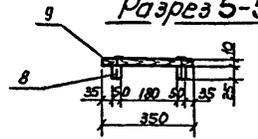

Вид 4-4

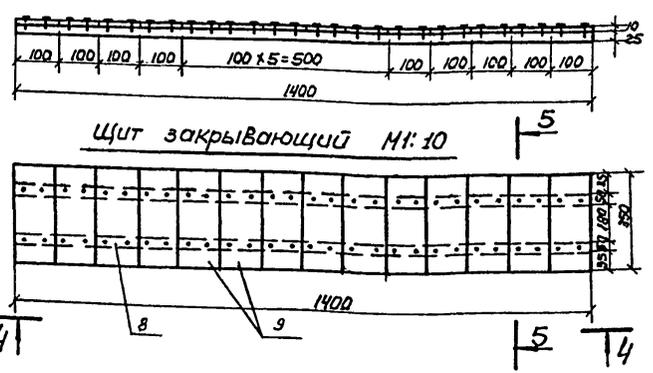

Примечания

1. Элементы водоуловительных решеток изготавливаются из пиломатериалов сосны не ниже 2 сорта, влажностью не более 25%. Пиломатериалы-дошки, бруски-должны быть чистодеревянными, нестроганые.
2. Изготовление и сборка должны производиться в соответствии со СНиП В-7-62. Деревянные конструкции-правила производства и приемки монтажных работ.
3. Решетки собираются из готовых антисептированных элементов.
4. Антисептирование элементов в готовом для сборки виде производится соевым невымываемым антисептиком типа, селькур.
5. Гвозди для крепления элементов применять оцинкованные.
6. Забивку оцинкованных гвоздей производить молотком из мягкого материала.
7. Конструкция водоуловительной решетки ВР-3 смотрите лист В-3

М1:10

Выборка древесины на водоуловительные решетки

Марка	N поз.	Эскиз	Сечение мм	Длина мм	Кол-во шт.	Объем м³		Марка
						шт.	Общ.	
ВР-1	1		50x180	3750	1	0.034	0.034	
	2		50x180	3750	1	0.034	0.034	
	3		50x180	830	2	0.0075	0.015	
	4		10x50	3750	4	0.0019	0.007	
	5		10x90	760	103	0.00068	0.070	
ВР-2	1		50x180	3750	1	0.034	0.034	0.151
	2		50x180	3750	1	0.034	0.034	
	4		10x50	3750	4	0.0019	0.007	
	6		50x180	750	2	0.0067	0.013	
ЩИТ	7		10x90	680	103	0.00061	0.063	0.0085
	8		85x50	1400	2	0.0075	0.0085	
	9		10x100	350	14	0.0004	0.006	

Выборка гвоздей на водоуловительную решетку и закрывающий щит

N п/п	Наименование	Кол-во	Насос, кг
1	Гвозди строительные оцинкованные 2x40	148	0.1
2	Гвозди строительные оцинкованные 3x70	100	0.1

Выборка решеток и закрывающих щитов на градирни

№ п/п	Наименование	Количество, штук	
		для 2х секций градирни	для 3х секций градирни
1	Водоуловительная решетка ВР-1	44	66
2	Водоуловительная решетка ВР-2	16	23
3	Водоуловительная решетка ВР-3	38	56
4	Закрывающий щит	28	39

Госстрой СССР
СОЗВЕДОБАЯПРОЕКТ
г. Москва 1974г.
Градирни с вентиляторами
эвгто пленочные с секция-
ми площадью 144 м² с
каркасом из железобетон-
ных элементов

Детали, Узлы.
Конструкция водоулови-
тельных решеток ВР-1, ВР-2
и закрывающего щита.

Типовой проект
901-6-48
Альбом II
Лист
В-2

И.И.И.И.
С.С.С.С.
Д.Д.Д.Д.
К.К.К.К.
Л.Л.Л.Л.
З.З.З.З.
А.А.А.А.
Б.Б.Б.Б.
В.В.В.В.
Г.Г.Г.Г.
Д.Д.Д.Д.
Е.Е.Е.Е.
Ж.Ж.Ж.Ж.
З.З.З.З.
И.И.И.И.
К.К.К.К.
Л.Л.Л.Л.
М.М.М.М.
Н.Н.Н.Н.
О.О.О.О.
П.П.П.П.
Р.Р.Р.Р.
С.С.С.С.
Т.Т.Т.Т.
У.У.У.У.
Ф.Ф.Ф.Ф.
Х.Х.Х.Х.
Ц.Ц.Ц.Ц.
Ч.Ч.Ч.Ч.
Ш.Ш.Ш.Ш.
Щ.Щ.Щ.Щ.
Ъ.Ъ.Ъ.Ъ.
Ы.Ы.Ы.Ы.
Ь.Ь.Ь.Ь.
Э.Э.Э.Э.
Ю.Ю.Ю.Ю.
Я.Я.Я.Я.

Типовой проект
Альбом II
Лист
В-5
ИМВ №
Т-2258

Деталь Т-1

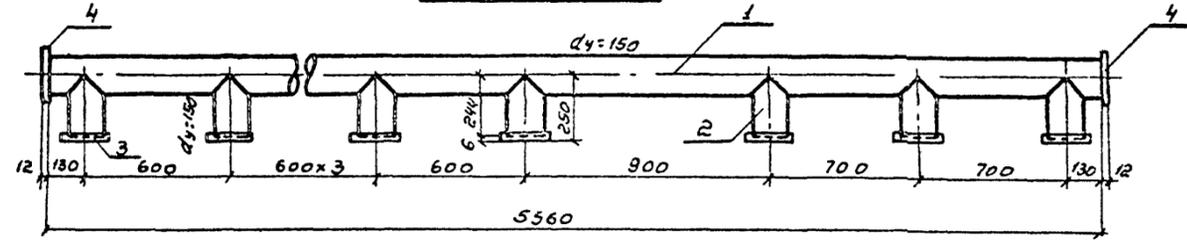

Деталь Т-2

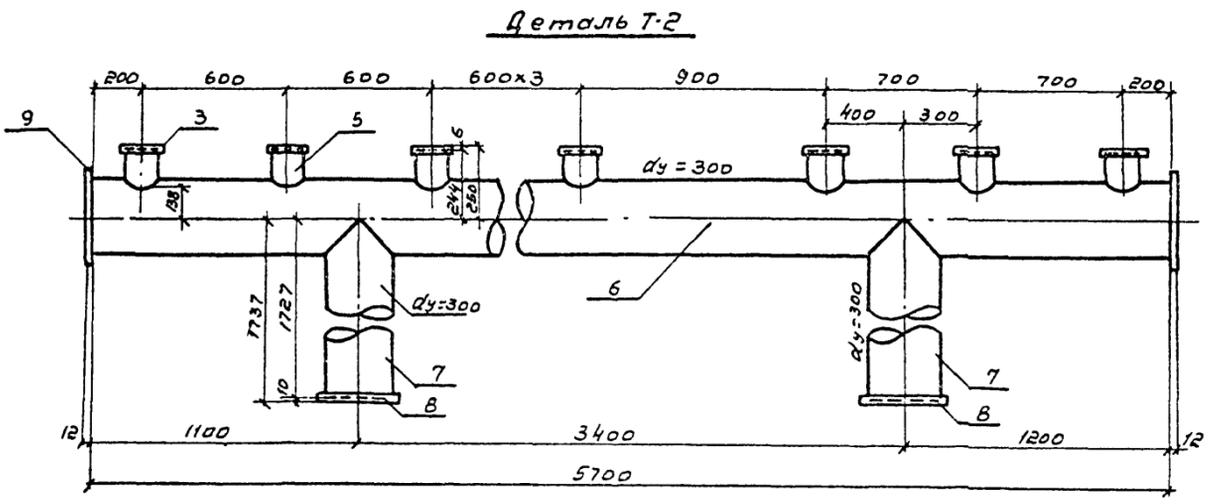

Деталь Т-3 Производительность 1500 м³/час

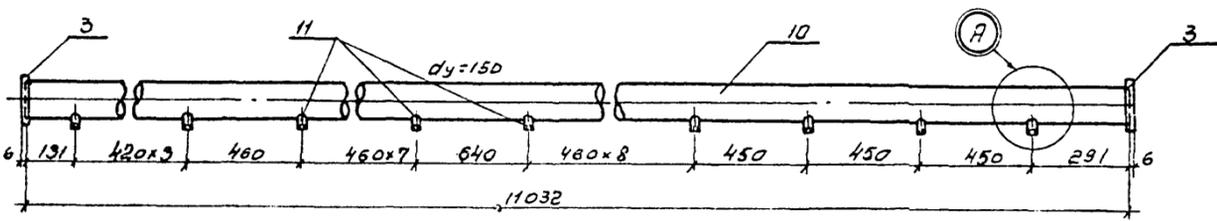

Деталь Т-4 Производительность 2000 м³/час

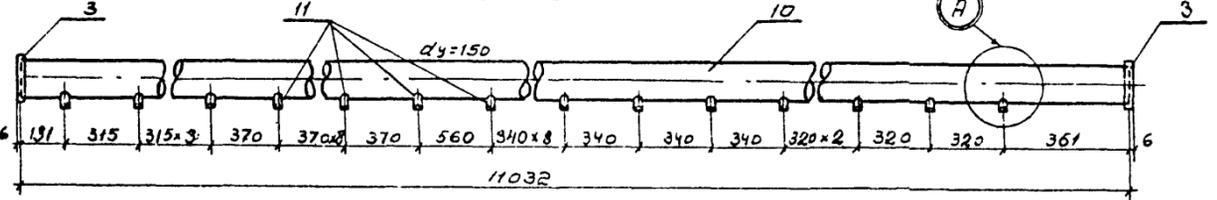

Деталь Т-5

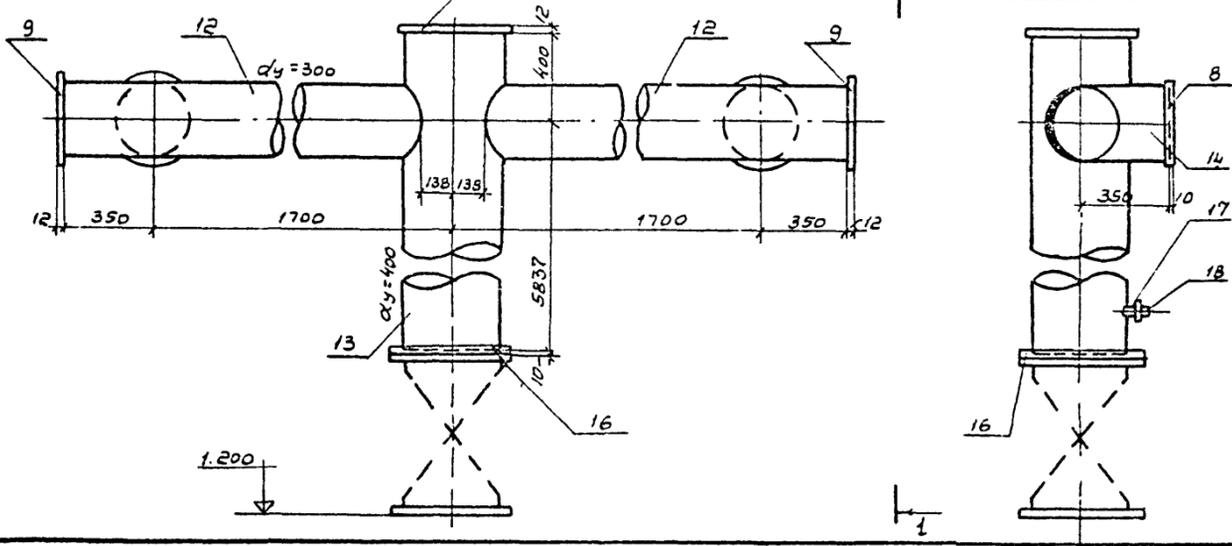

Разрез 1-1

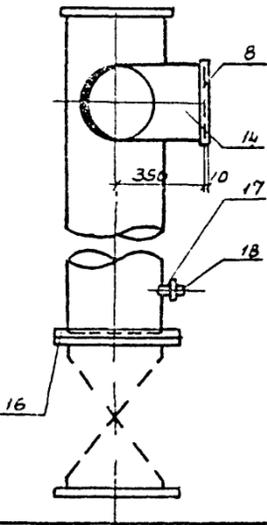

Деталь Т-6

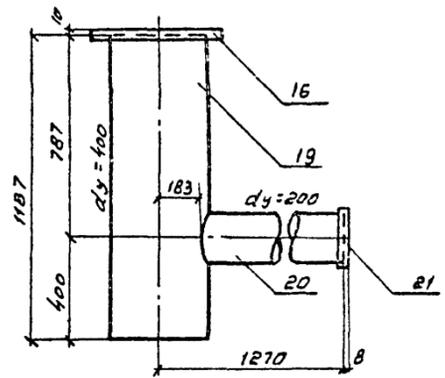

Деталь Т-7

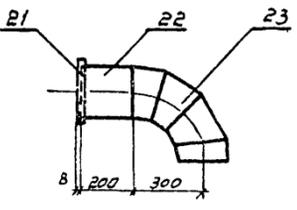

М 1:5
Резьба
Трубная 1 1/4"

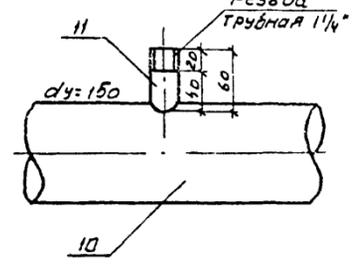

Марка	№ поз.	Наименование	dy мм	Длина мм	Кол-во шт	Масса кг		Марка
						шт	общ.	
Т-1	1	Труба 159x5	150	5560	1	125.58	125.58	189.04
	2	Труба 159x5	150	244	9	4.63	41.67	
	3	Фланец 150-2.5	150	-	9	3.43	30.87	
	4	Заглушка приварная Ф200x12	150	-	2	2.96	5.92	
Т-2	3	Фланец 150-2.5	150	-	9	3.43	30.87	519.8
	5	Труба 159x5	150	106	9	2.01	18.09	
	6	Труба 325x6	300	5700	1	269.0	269.0	
	7	Труба 325x6	300	1727	2	61.51	123.0	
	8	Фланец 300-2.5	300	-	2	9.33	18.66	
Т-3	9	Заглушка приварная Ф370 б:12	300	-	2	10.13	20.26	220.9
	3	Фланец 150-2.5	150	-	2	3.43	6.86	
Т-4	10	Труба 159x5	150	11032	1	209.5	209.5	222.3
	11	Труба 32	32	60	24	0.19	4.56	
Т-5	3	Фланец 150-2.5	150	-	2	3.43	6.86	738.7
	10	Труба 159x5	150	11032	1	209.5	209.5	
	11	Труба 32	32	60	31	0.19	5.89	
	8	Фланец 300-2.5	300	-	2	9.33	18.66	
	9	Заглушка приварная Ф370 б:12	300	-	2	10.13	20.26	
	12	Труба 325x6	300	1908	2	90.25	180.5	
	13	Труба 426x7	400	6237	1	453.8	453.8	
	14	Труба 325x6	300	350	2	16.52	33.04	
Т-6	16	Фланец 400-10	400	-	1	21.56	21.56	149.6
	19	Труба 426x7	400	1187	1	85.85	85.85	
	20	Труба 219x6	200	1087	1	34.1	34.1	
	21	Фланец 200-10	200	-	1	8.05	8.05	
Т-7	21	Фланец 200-10	200	-	1	8.05	8.05	32.9
	22	Труба 219x6	200	200	1	6.4	6.4	
	23	Отвод 90°-219x7	200	-	1	18.40	18.40	

Выборка деталей на градиру

		Кол-во деталей							
		Т-1	Т-2	Т-3	Т-4	Т-5	Т-6	Т-7	
Гидравлическая нагрузка	1500 м³/час	для 2-секционной градиры	4	4	36	-	4	4	4
		для 3-секционной градиры	6	6	54	-	6	6	6
	2000 м³/час	для 2-секционной градиры	4	4	-	36	4	4	4
		для 3-секционной градиры	6	6	-	54	6	6	6

Примечания:

- Данный лист смотрите совместно с листами В-6, В-7 альбома IV и альбома V.
- Трубы водораспределительной системы окрашиваются антикоррозийным покрытием (см пояснительную записку, альбом I).
- Сварку производить электродами типа Э-42 А

Инженер
М.В.Варил
Проверил
С.А.Степанов
Инженер
А.А.Степанов
Инженер
В.А.Степанов
Инженер
В.А.Степанов
Инженер
В.А.Степанов

госстрой СССР СНОВЗВЛККАНАПРОСКИ г Москва 1974г	Детали и узлы. Водораспределительная система при гидравлической нагрузке 1500 м³/час и 2000 м³/час на секцию.	Типовой проект 901-6-48 Альбом II Лист В-5
--	---	---

Типовой проект
 Альбом №
 Лист
 В-6
 Чиб. №
 Т-2258

Нач. отдела
 В. И. Кривоноз
 Инженер
 В. И. Кривоноз
 Инженер
 В. И. Кривоноз
 Инженер
 В. И. Кривоноз

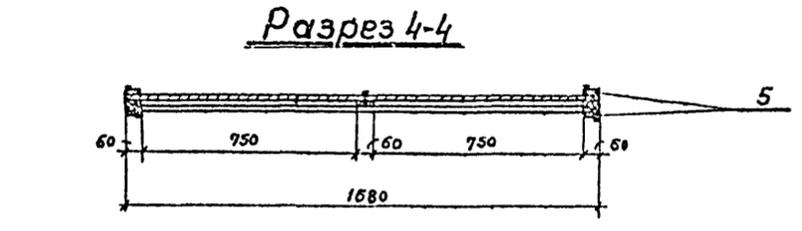
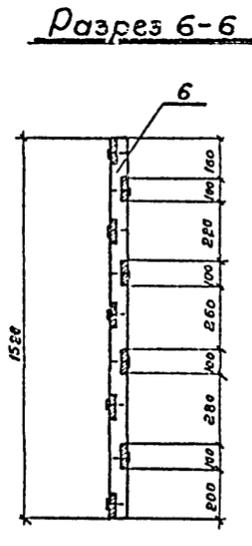
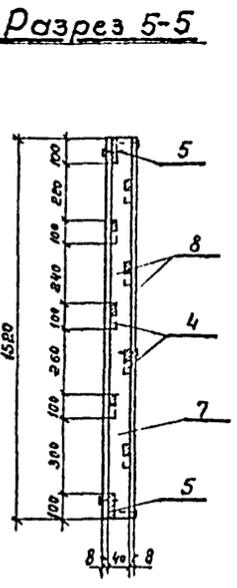
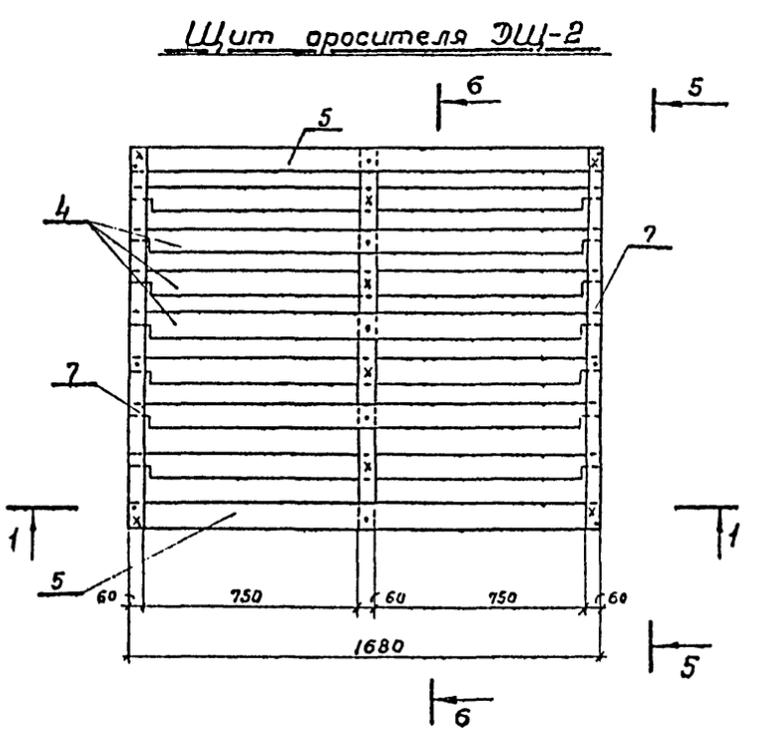
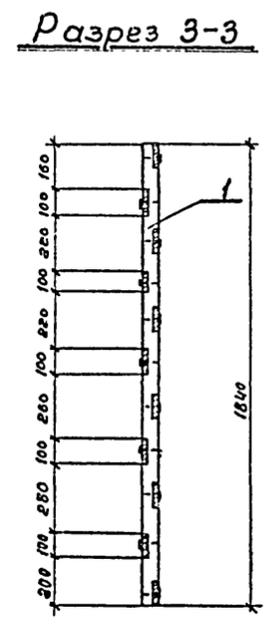
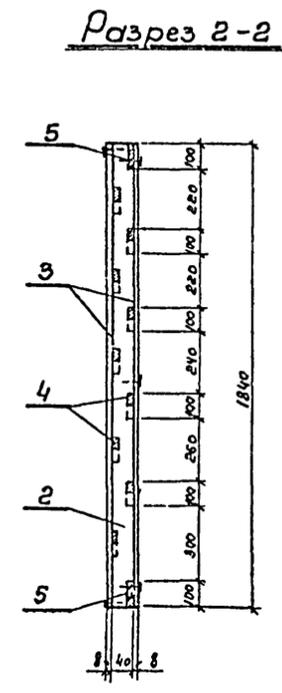
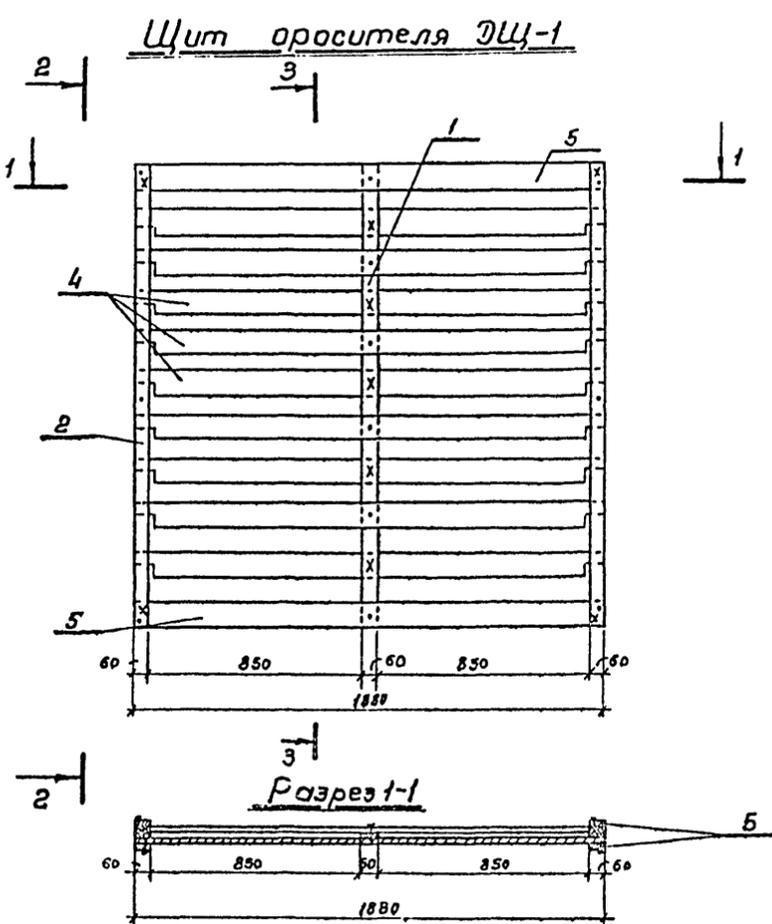

Выборки щитов и опорных рам пленочного оросителя на градирни

Наименование	2 ^х секционная	3 ^х секционная
ДЩ-1	2439	3626
ДЩ-2	365	628
ДЩ-3	1804	2624
Опорная рама	72	108

Спецификация древесины на щиты оросителя 19

№№ п/п	Эскиз	Сечение мм	Длина мм	Кол-во шт	Объем м³	
					шт	Марка
ДЩ-1	1	40x60	1840	1	0.0044	0.0044
	2	40x60	1840	2	0.0044	0.0088
	3	8x60	1840	4	0.0009	0.0036
	4	8x100	1880	9	0.0015	0.0135
	5	8x100	1880	2	0.0015	0.003
ДЩ-2	6	40x60	1520	1	0.0037	0.0037
	7	40x60	1520	2	0.0037	0.0074
	8	8x60	1520	4	0.00075	0.0029
	4	8x100	1680	7	0.0013	0.0091
	5	8x100	1680	2	0.0013	0.0026

Выборка гвоздей на щит оросителя

№№ п/п	Щит	Наименование	Кол-во шт	Масса, кг
1	ДЩ-1	Гвозди строительные оцинкованные 2x40	23	0.021
2	ДЩ-2	_____	21	0.019

Примечания:

1. Элементы щитов пленочного оросителя изготавливаются из сосны не ниже 2^{го} сорта, влажностью не более 25%.
2. Пиломатериалы - брусья, доски, рейки - должны быть чистобрезные, нестроганные; не допускается наличие обзола, продольного покорабления и непараллельности плоскостей.
3. Отклонения от проектных размеров сечений и отверстий при изготовлении элементов не должны превышать ± 2 мм. Отклонения от проектных размеров готовых щитов не должны превышать по высоте ± 2 мм, по ширине - ± 5 мм.
4. Сборка и монтаж щитов пленочного оросителя производится из готовых антисептированных элементов. Рекомендации по антисептированию см. пояснительную записку, альбом I.
5. Конструкцию щита пленочного оросителя ДЩ-2 смотрите лист В-7.

Госстрой СССР СОЮЗВОДОКАНАЛПРОЕКТ г. Москва 1974г. Градирни с вентиляторами 2570 пленочные с секциями площадью 144 м² с каркасом из железобетонных элементов.	Детали и узлы. Конструкция щитов пленочного оросителя ДЩ-1 и ДЩ-2.	Типовой проект 901-6-48 Альбом II Лист В-6
--	---	---

Щит оросителя ДЩ-3

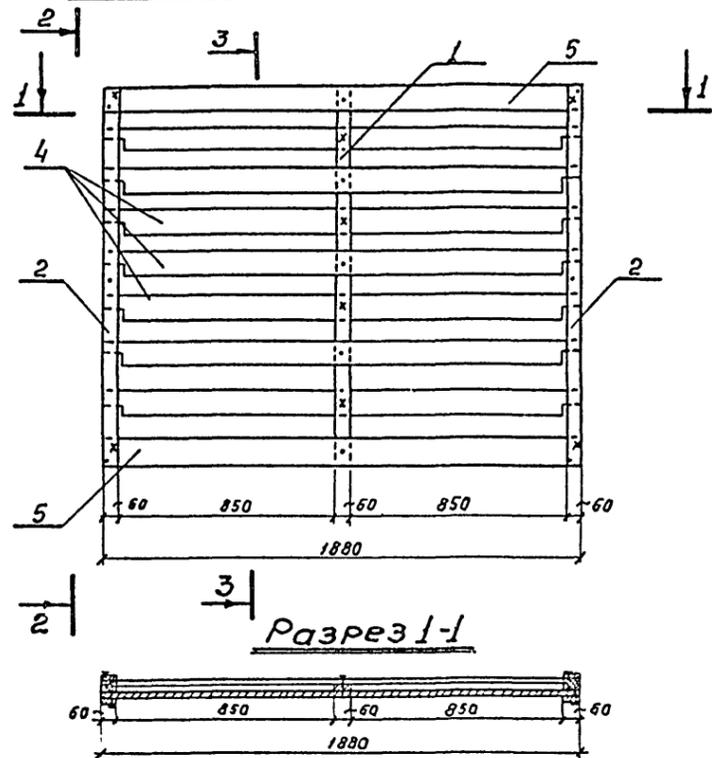

Разрез 2-2

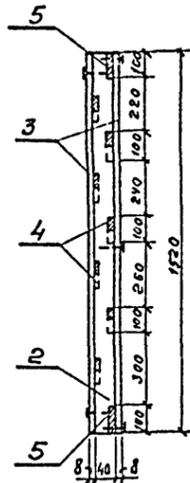

Разрез 3-3

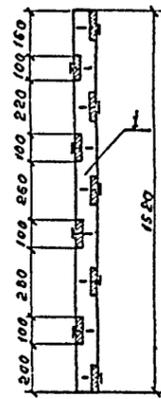

Опорная рама

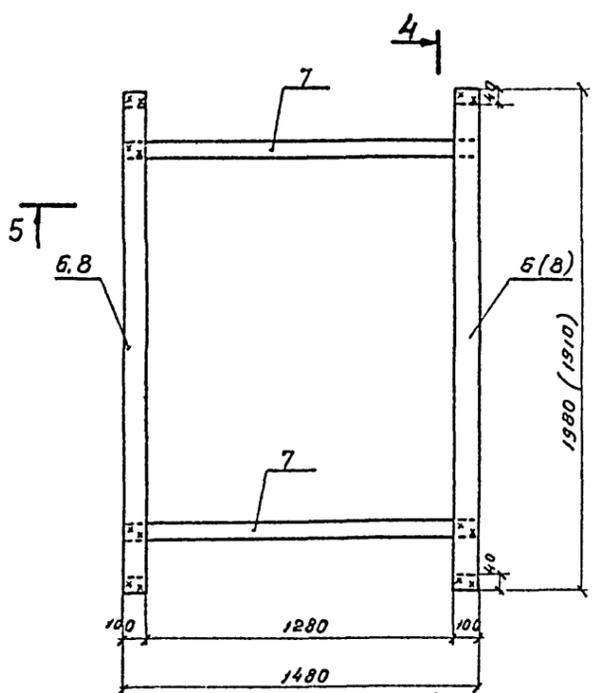

Разрез 4-4

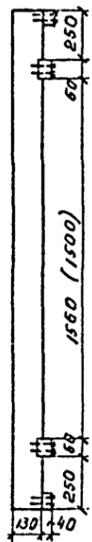

Разрез 5-5

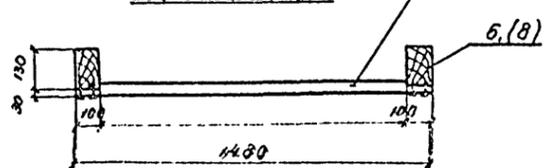

Тяги для подвешивания оросителя см. Альбом II АС-9, АС-3

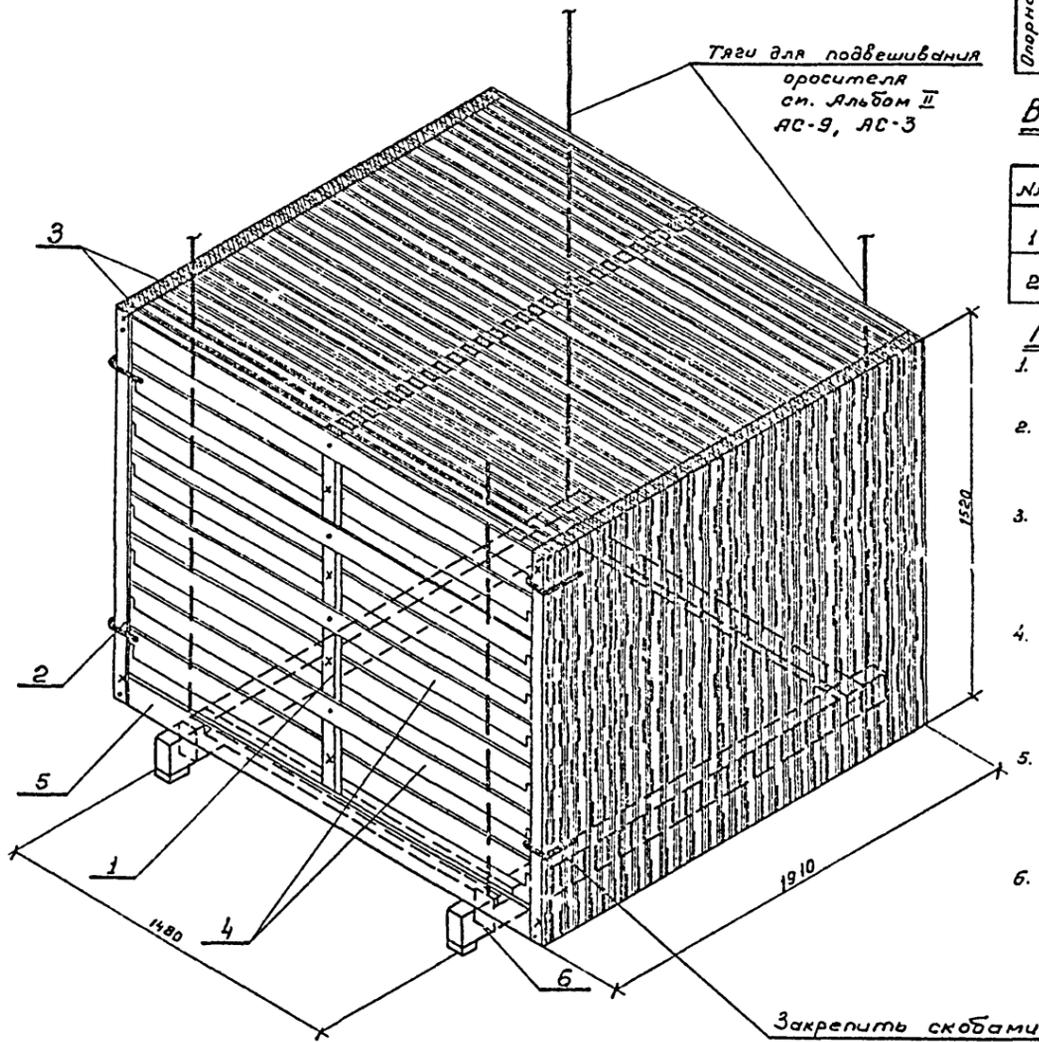

Закрепить скобами

Спецификация древесины

№ п/п	Эскиз	Сечение мм	Длина мм	Кол-во шт	Объем, м ³		
					шт	Общ.	Марки
ДЩ-3	1	40x60	1520	1	0,0037	0,0037	0,0275
	2	40x60	1520	2	0,0037	0,0074	
	3	8x60	1520	4	0,00073	0,0029	
	4	8x100	1880	7	0,00150	0,0105	
	5	8x100	1880	2	0,00150	0,0030	
Опорная рама Р-1	6	100x130	1980	2	0,0257	0,0514	0,057
	7	40x60	1440	2	0,0035	0,007	
Опорная рама Р-2	7	40x60	1480	2	0,0035	0,007	0,057
	8	100x130	1910	2	0,025	0,050	

Выборка гвоздей на щит оросителя и на опорную раму

№	Наименование	Кол-во, шт	Масса, кг
1	Гвозди строительные оцинкованные 2x40	19	0,019
2	Гвозди строительные оцинкованные 3x80	8	0,036

ПРИМЕЧАНИЯ:

- Данный лист смотрите совместно с листами В-8,9 альбома II и В-8,9 альбома I.
- Элементы щитов пленочного оросителя и опорных рам изготавливаются из пиломатериалов сосны не ниже 2^{го} сорта, влажностью не более 25%.
- Пиломатериалы - брусья, доски, рейки - должны быть чистобрезные, нестроганные; не допускается наличие обзола, продольного покоробления, и непараллельности плоскостей.
- При изготовлении элементов отклонения от проектных размеров сечений и отверстий не должны превышать ±2мм. Отклонения от проектных размеров готовых щитов не должны превышать по высоте ±2мм, по ширине ±5мм.
- Сборка и монтаж щитов пленочного оросителя производится из готовых антисептированных элементов. Рекомендации по антисептированию см. пояснительную записку, альбом I.
- Размеры в скобках показаны для опорной рамы Р-2.

Иловог проект
Альбом II
Лист
В-7
И.В.Х.
Т-225В

И.В.Х.
Царева
Иванова
Проверил
Проверил
Иванова
Иванова

И.В.Х.
Иванова
Иванова
Иванова
Иванова

<p>Госстрой СССР СОЮЗВОДОКАНАЛПРОЕКТ г Москва 1974г</p> <p>Градири с вентиляторам 28Г70 пленочные с секциями площадью 144 м² в каркасом из железобетонных элемент-</p>	<p>Детали и узлы Конструкция щита пленочного оросителя ДЩ3 и опорная рама</p>	<p>Иловог проект 901-6-48 Альбом II Лист В-7</p>
---	---	--

М 1:50

Типовой пр.
Альбом и
Лист
8-В*
ИВ. №
Т. 225В

**СПЕЦИФИКАЦИЯ МАТЕРИАЛОВ
НА ПЕРЕЛИВНУЮ И ГРЯЗЕВУЮ ТРУБЫ**

Материал	№ поз.	Наименование	Сечение	Длина мм	Кол-во шт.	Масса, кг		ГОСТ
						шт.	общ.	
Переливная труба	1	Труба 325x7	300	1240	1	73,0	73,0	10704-63
	2	Труба 325x7	300	2050	1	112,5	112,5	10704-63
	3	Отвод 90° x 325x9	300	-	1	52,2	52,2	17375-72
	4	Воронка δ=6	-	-	1	16,63	16,63	82-70
	5	Перея решетки ст. ф6	6340	-	1,41	1,41	296,62	2590-71
Грязевая труба	6	Уголок	50x50x5	970	1	2,28	2,28	8510-72*
	7	Хомут с гайками ф8	950	1	0,38	0,38	2590-71	
	8	Труба 159x5	150	2000	1	38,0	38,0	10704-65
	9	Перея решетки ф6	1000	-	0,22	0,22	38,22	2590-71

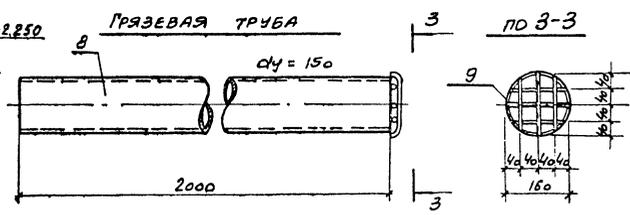
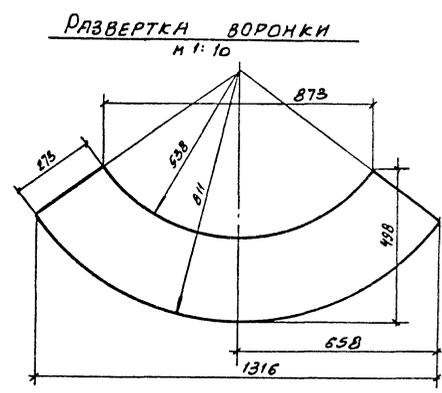
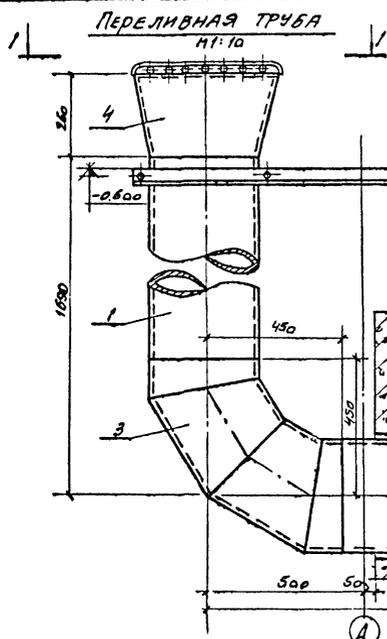

СПЕЦИФИКАЦИЯ МАТЕРИАЛОВ НА ЗАЩИТНУЮ РЕШЕТКУ

№ поз.	Наименование	Материал	Длина мм	Кол-во шт.	Масса, кг		ГОСТ
					шт.	общ.	
10	Круг 6	ст.	1930	37	0,43	15,9	2590-71
11	Боковая косынка лист 4x910x1700	ст.	1700	2	24,3	48,6	5681-57
12	Уголок 50x50x5	ст.	1300	2	4,9	9,8	8509-72
13	Лист 4x200x1300	ст.	1300	1	8,2	8,2	5681-57
Итого:					82,5		

Выборка решеток на градиры

№ п/п	Наименование	Количество секций	
		2	3
1	Защитная решетка	2 шт.	3 шт.

ПРИМЕЧАНИЯ:

1. Данный лист смотрите совместно с листами 8-10 Альбомов И; Я;
2. Стальные конструкции окрашиваются антикоррозионным покрытием (см. пояснительную записку).
3. На переливную воронку и грязевую трубу приварить решетки с расстоянием между прутьями 30-50 мм.

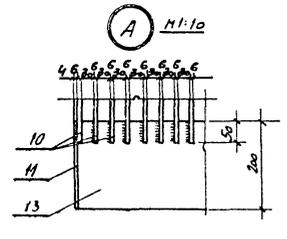
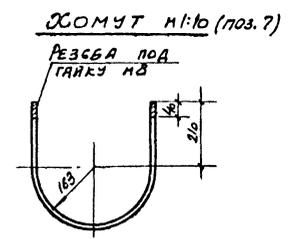
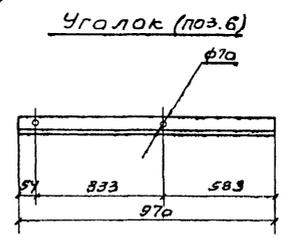
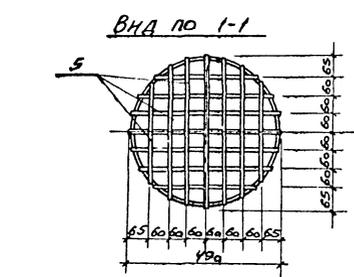

**ЗАЩИТНАЯ РЕШЕТКА
М 1:20**

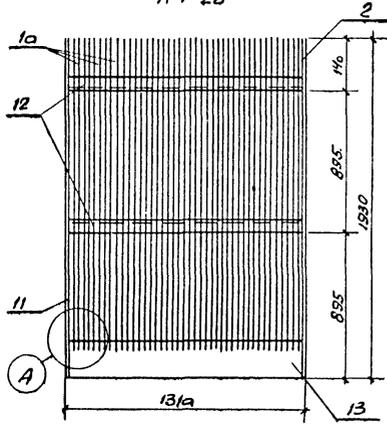

**БОКОВАЯ КОСЫНКА
М 1:20**

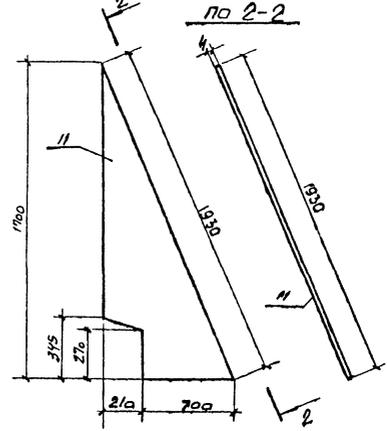

Общий вид защитной решетки

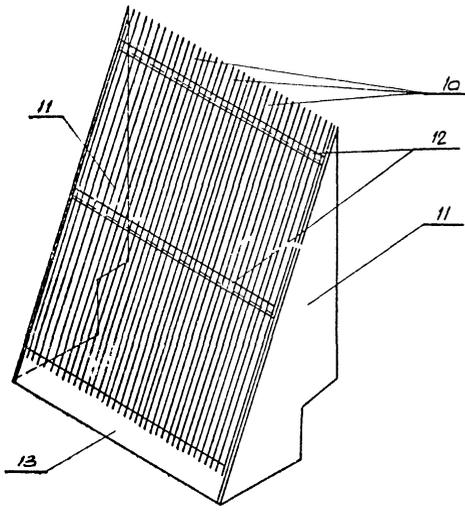

Госстрой СССР СОЮЗВОДОКАНАЛПРОЕКТ с Москва 1974	ДЕТАЛИ И УЗЛЫ ВОДОПРОВОДНОЕ ОБОРУДОВАНИЕ БАСЕЙНА ДЕТАЛИ ЗАЩИТНОЙ РЕШЕТКИ	Типовой проект 901-6-48 Альбом II Лист В-8
---	---	---

Исполнитель: [Signature]
Проверил: [Signature]
Инженер: [Signature]
Ст. техник: [Signature]

Типовой проект
 Алесом II
 лист №
 КМ 2
 ЧНБ. №

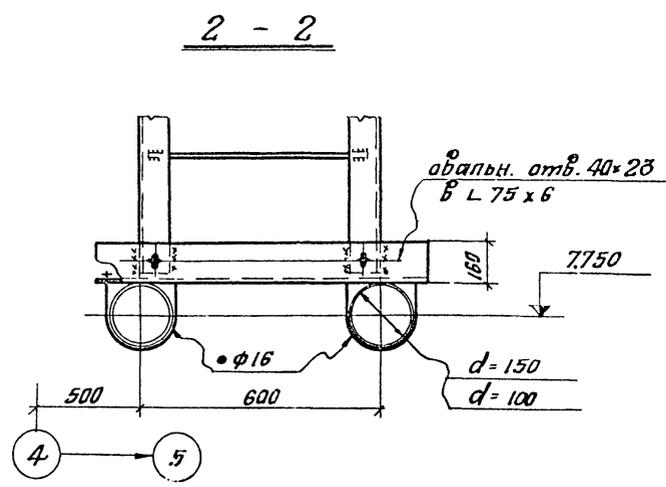
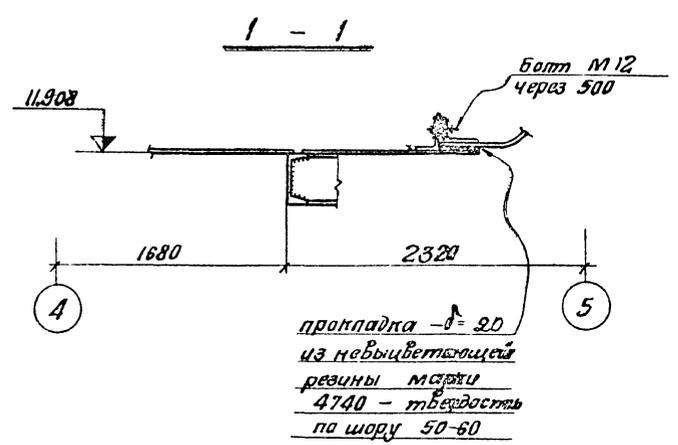
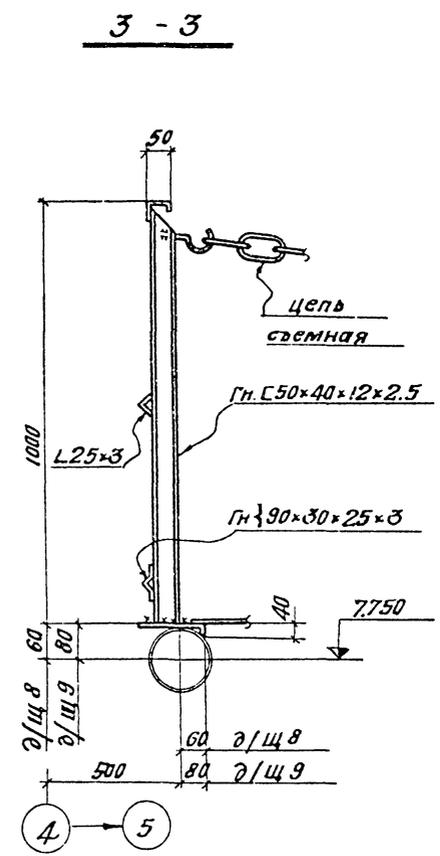
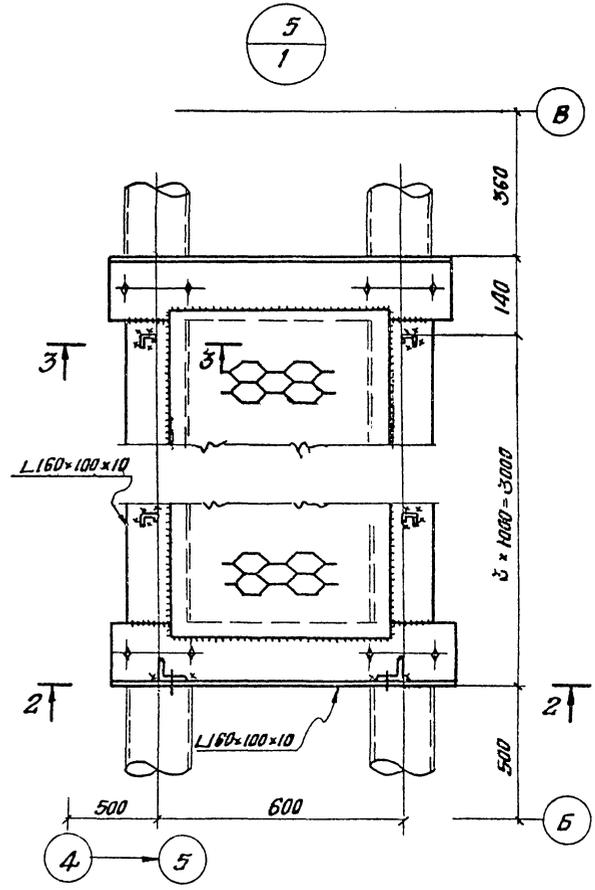
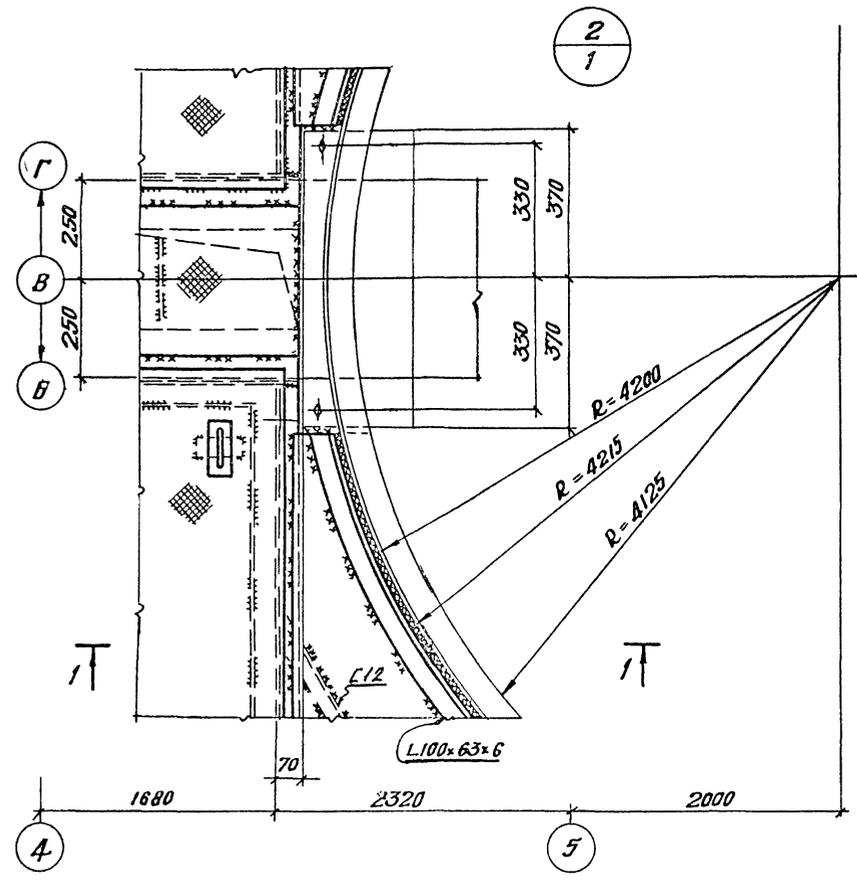

Примечание:
 общие примечания см. на листе КМ-1.

Управляющий
 Главный инженер
 Инженер
 Проектный инженер
 Конструктор
 Механик
 Электротехник
 Теплотехник
 Санитарно-гигиенист
 Инженер по охране труда
 Инженер по технике безопасности
 Инженер по охране окружающей среды
 Инженер по энергетике
 Инженер по охране объектов культурного наследия
 Инженер по охране объектов историко-культурного наследия
 Инженер по охране объектов археологического наследия
 Инженер по охране объектов животного мира
 Инженер по охране объектов растительного мира
 Инженер по охране объектов геологического наследия
 Инженер по охране объектов историко-культурного наследия
 Инженер по охране объектов археологического наследия
 Инженер по охране объектов животного мира
 Инженер по охране объектов растительного мира
 Инженер по охране объектов геологического наследия

Госстрой СССР ЦНИИПРОЕКТААБХОНСТРУКЦИЯ Белорусское отделение Градусы и детали автотранспорта 2.6170 плечовые секции площадью 14.6 м² с каркасом из железобетонных элементов	Детали и узлы	Типовой проект 901-6-48
	Узлы 2.5	Альбом II
		лист КМ-2

Типовой проект
 Альбом № листа
 КМ-7
 ЧНВ. №

Управляющая организация
 Проектирующая организация
 Институт
 Автор проекта
 Проверенный
 Утвержденный

Директор
 Главный инженер
 Инженер
 Инженер
 Инженер

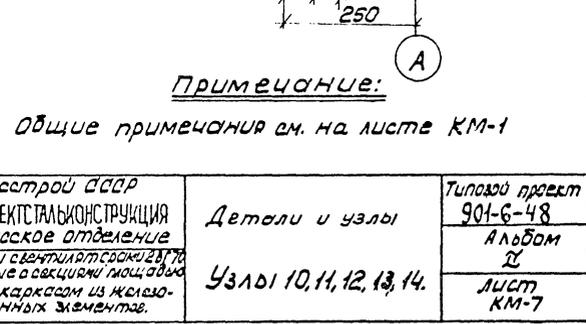
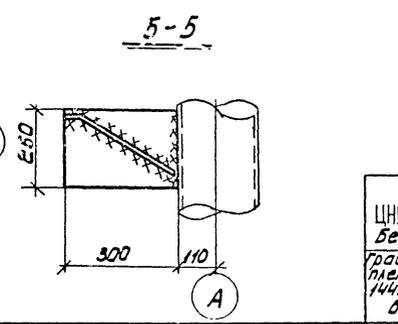
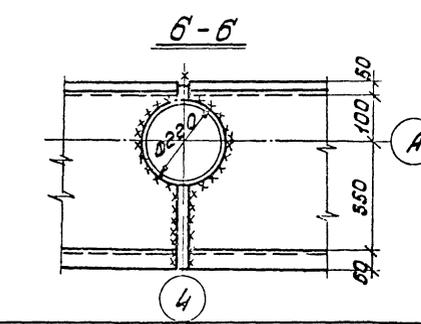
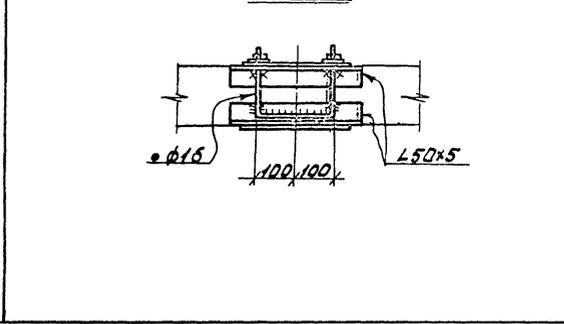
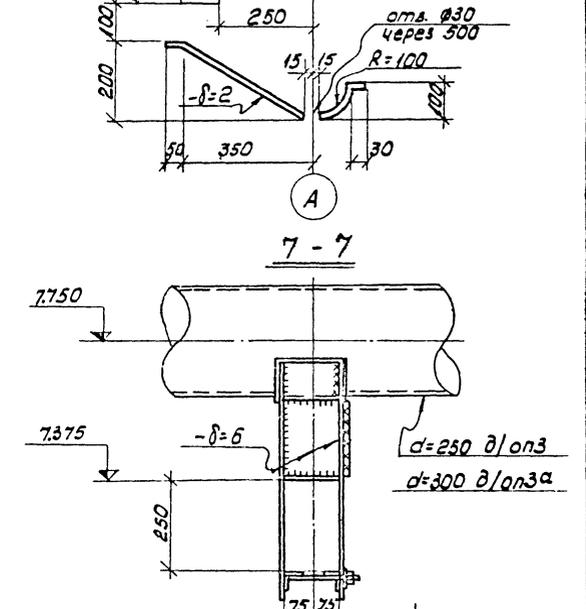
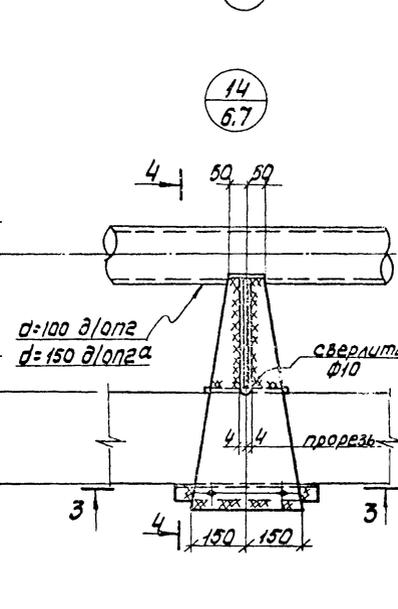
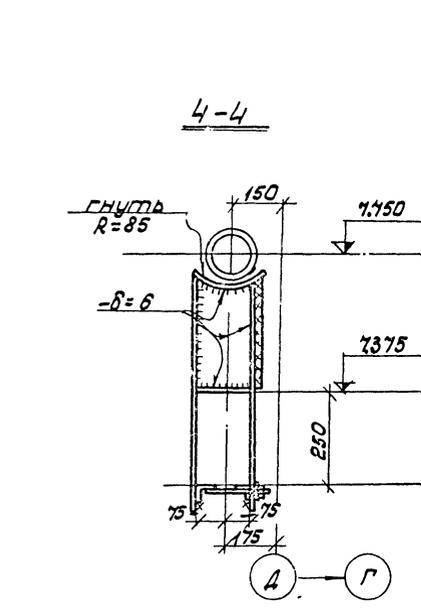
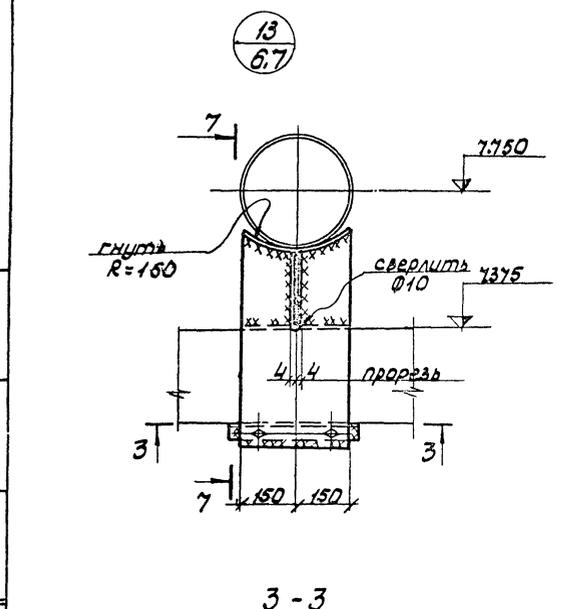
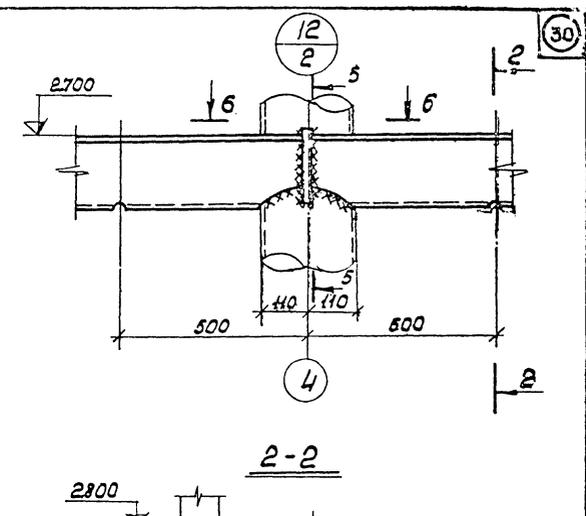
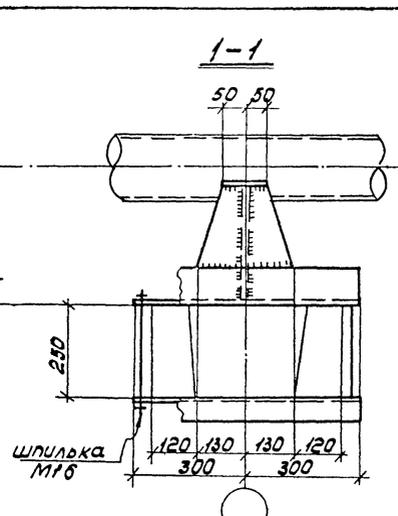
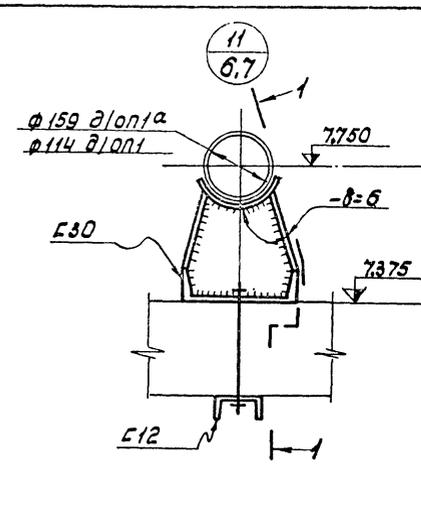
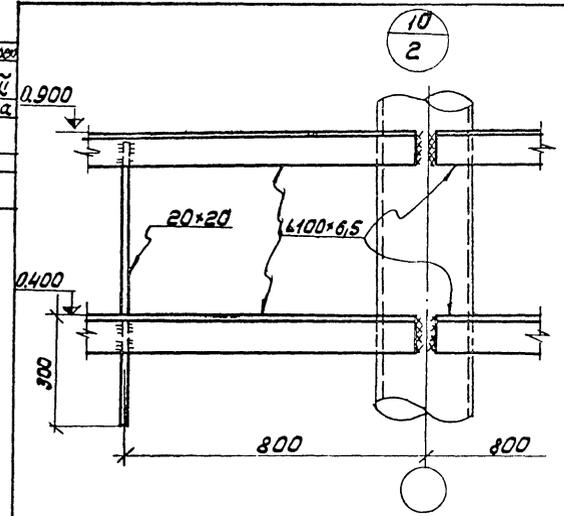

Примечание:
 Общие примечания см. на листе КМ-1

Госстрой СССР ЦНИИПРОЕКТАСТАЛЬКОНСТРУКЦИЯ Белорусское отделение Гражданский институт связи 28/70 пленочные в секциях площадью 144 м ² с каркасом из железобетонных элементов.	Типовой проект 901-6-48 Альбом № лист КМ-7
Детали и узлы Узлы 10, 11, 12, 13, 14.	