

ИСПОЛНИТЕЛЬНЫЙ КОМИТЕТ ЛЕНИНГРАДСКОГО ГОРОДСКОГО СОВЕТА НАРОДНЫХ ДЕПУТАТОВ
ГЛАВНОЕ АРХИТЕКТУРНО-ПЛАНИРОВОЧНОЕ УПРАВЛЕНИЕ

ТИПОВЫЕ КОНСТРУКЦИИ И ДЕТАЛИ ЗДАНИЙ И СООРУЖЕНИЙ ДЛЯ СТРОИТЕЛЬСТВА В ЛЕНИНГРАДЕ

СЕРИЯ 1.125 КЛ-2

РИГЕЛИ И БАЛКИ ЖЕЛЕЗОБЕТОННЫЕ
УНИФИЦИРОВАННОГО СБОРНОГО КАРКАСА
ПЕРВЫХ ЭТАЖЕЙ ЖИЛЫХ ЗДАНИЙ

ВЫПУСК 2-2.1

АРМАТУРНЫЕ ИЗДЕЛИЯ БАЛОК ПОДСТЕННЫХ СЕЧЕНИЕМ 30x60СМ
С РАБОЧЕЙ АРМАТУРОЙ Φ 25АШ, Φ 32АШ, Φ 36АШ

1990

Номер изм.	Основание изменений	Краткое содержание изменений	Номера листов			Подписи		Номер изм.	Основание изменений	Краткое содержание изменений	Номера листов			Подписи	
			коррек- тиров- ка	допол- нение	анну- лиро- вание	ГИП, ГАП	Гл. спец				коррек- тиров- ка	допол- нение	анну- лиро- вание	ГИП, ГАП	Гл. спец.

Согласовано

Изм. № подл. _____

Подпись и дата _____

Взам. инв. № _____

НАЧ. ОТД.	БУНИЧ	<i>[Signature]</i>	06.90
ГЛ. КОНСТ.	БУНИЧ	<i>[Signature]</i>	"
РУК. ГР.	ИВАНОВА	<i>[Signature]</i>	"
Н. КОНТР.	ИВАНОВА	<i>[Signature]</i>	"

1.125 КЛ-2 2-2.1 ИК

ИНФОРМАЦИОННАЯ
КАРТА

Стадия	Лист	Листов
Р		1
ЛЕННИИПРОЕКТ ОКУ		

Обозначение	Наименование	№ стр.	Примечание
	Обложка		
	Титульный лист.	1	
1.125КА-2. 2-2.1 ИК	Информационная карта.	2	
СБ	Состав серии.	3	
С	Содержание	4	
ПЗ	Пояснительная записка	5	
01	Пространственные каркасы	6	
	ПК-1 ÷ ПК-6		
01СБ	Пространственные каркасы	7	
	ПК-1 ÷ ПК-6		
	Сборочный чертеж.		
02	Пространственные каркасы	8	
	ПК-7 ÷ ПК-12		
02СБ	Пространственные каркасы	9	
	ПК-7 ÷ ПК-12		
	Сборочный чертеж.		
03	Пространственные каркасы	10	
	ПК-13 ÷ ПК-18		
03СБ	Пространственные каркасы	11	
	ПК-13 ÷ ПК-18		
	Сборочный чертеж.		
04	Пространственные каркасы	12	
	ПК-19 ÷ ПК-23		
04СБ	Пространственные каркасы	13	
	ПК-19 ÷ ПК-23		
	Сборочный чертеж.		
05	Пространственные каркасы	14	
	ПК-24 ÷ ПК-28		
05СБ	Пространственные каркасы	15	
	ПК-24 ÷ ПК-28		

Обозначение	Наименование	№ стр.	Примечание
	Сборочный чертеж.		
06	Пространственные каркасы	16	
	ПК-29 ; ПК-30		
06СБ	Пространственные каркасы	17	
	ПК-29 ; ПК-30		
	Сборочный чертеж		
07	Каркасы К-1 ÷ К-30	18-21	
	Отдельные стержни		
	ОС-1 ; ОС-3 ; ОС-4		
07СБ	Каркасы К-1 ÷ К-30	22-27	
	Отдельные стержни		
	ОС-1 ; ОС-3 ; ОС-4		
	Сборочный чертеж.		
08	Деталь А	28	
09	Пеган П1 ; П2 ; П3 ; П4	29	
	Закладные детали		
	М.2.0 ; М.2.1		
А	Деталь А ÷ Б	30	

Имя № подл. Подпись и дата. Взам. инв. №

И.О.П.А.	Бунин	05.92	1.125КА-2 2-2.1 С
Г.А.КОН.	Бунин	+	
Р.К.Г.У.	Иванова	+	
ПРОВЕР.	Муратов	+	
РАЗРАБ.		+	
ИСПОЛН.	Коттедова	+	
И.КОНТР.	Бунин	+	

Содержание			Стадия	Лист	Листов
			Р	1	1
			ЛЕНИНПРОЕКТ		
			ОРУ		

1. ОБЩИЕ ПОЛОЖЕНИЯ.

- 1.1 Настоящий выпуск содержит рабочие чертежи арматурных изделий для армирования балок сечением 30x60см для унифицированного сборного каркаса первых этажей жилых зданий.
- 1.2 Опалубочно-арматурные чертежи разработаны в выпуске 1-2.1, строповочные петли и опорные анкерные пластины в настоящем выпуске, закладные детали в серии 1.031КЛ-2 вып.1.

2. КОНСТРУКЦИЯ.

- 2.1 Пространственные арматурные каркасы собираются из следующих арматурных изделий:
 - вертикальных плоских каркасов,
 - отдельных стержней, связывающих плоские каркасы;
 - петель;
 - закладных деталей .
- 2.2 Изготовление плоских каркасов и сборка пространственных каркасов выполняются с применением контактно-точечной сварки с нормируемой прочностью соединений в соответствии с ГОСТ 14098-85. Технические требования к арматурным изделиям должны соответствовать ГОСТ 10922-75.

3. МАТЕРИАЛ.

- 3.1 Арматурные изделия выполняются из стали классов А1, АП и АШ по ГОСТ 5781-82.

4. МАРКИРОВКА ИЗДЕЛИЙ.

- 4.1 Маркировка изделий принята по буквенно-цифровой системе каталога:
 - ПК - пространственный каркас
 - К - плоский каркас
 - ОС - отдельные стержни
 Цифровые индексы обозначают порядковые номера изделий.

Согласовано

Имя, № подл.	Подпись и дата	Взам. инв. №

Науч. отд.	Бучнич	<i>[Signature]</i>	06.90	1.125	КЛ-2	2-2.1	ПЗ												
Гл. конст.	Бучнич	<i>[Signature]</i>	"	Пояснительная ЗАПИСКА															
Рук. гр.	Иванова	<i>[Signature]</i>	"																
Провер.	Муратова	<i>[Signature]</i>	"																
Разработ.	Бучнич	<i>[Signature]</i>	"																
Исполнил	Седова	<i>[Signature]</i>	"																
Н.контр.	Бучниц	<i>[Signature]</i>	"	<table border="1"> <tr> <td>Стадия</td> <td>Лист</td> <td>Листов</td> </tr> <tr> <td>Р</td> <td></td> <td>1</td> </tr> <tr> <td colspan="3">ЛЕННИИПРОЕКТ</td> </tr> <tr> <td colspan="3">ОКУ</td> </tr> </table>				Стадия	Лист	Листов	Р		1	ЛЕННИИПРОЕКТ			ОКУ		
Стадия	Лист	Листов																	
Р		1																	
ЛЕННИИПРОЕКТ																			
ОКУ																			

Формат	Зона	Лист	Обозначение	Наименование	Кол. на исполнение						1.125	КЛ-2	2-2.1	01	Примечание
					-	01	02	03	04	05					
				<u>Документация</u>											
A3			1.125 КЛ-2 2-2.1 01 СБ	СБОРОЧНЫЙ ЧЕРТЕЖ	X	X	X	X	X	X					
A3			ПЗ	ПОЯСНИТЕЛЬНАЯ ЗАПИСКА	X	X	X	X	X	X					
				<u>СБОРОЧНЫЕ ЕДИНИЦЫ</u>										МАССА ПОЗ. КГ	
A3	1		1.125 КЛ-2 2-2.1 07 -	КАРКАСЫ К-1	3										
A3	1		01	К-2	3										
A3	1		02	К-3		3									
A3	1		03	К-4			3								
A3	1		04	К-5				3							
A3	1		05	К-6					3						
A4	6		1.031 КЛ-2 Вып.1	ЗАКЛАДНАЯ ДЕТАЛЬ МСЗ-5	4	4	4	4	4	4				4,35	
				<u>ДЕТАЛИ</u>											
A3	2		1.125 КЛ-2 2-2.1 07 30	ОС-1	30	30	30	30	30	30					
A3	3		31	ОС-3	32	32	32	32	32	32					
A3	4		32	ОС-4	40	40	40	40	40	40					
A3	5		1.125 КЛ-2 2-2.1 09	ПЕТЛИ П-1	2	2	2	2							
A3	5			П-2					2	2					
A3	7			ЗАКЛАДНАЯ ДЕТАЛЬ М2.0	2	2	2	2	2	2					

Согласовано

Имя № подл. Подпись и дата. Взам.инв.№

ПК-1
ПК-2
ПК-3
ПК-4
ПК-5
ПК-6

Нач. отд.	Бунич	<i>[подпись]</i>	08.90
Гл. конст.	Бунич	<i>[подпись]</i>	"
Руч. гр.	Иванова	<i>[подпись]</i>	"
ПРОВЕР.	Муратова	<i>[подпись]</i>	"
РАЗРАБ.	Никифоров	<i>[подпись]</i>	"
Исполн.	Никифоров	<i>[подпись]</i>	"
Н. контр.	Бунич	<i>[подпись]</i>	"

1.125 КЛ-2 2-2.1 01

ПРОСТРАНСТВЕННЫЕ КАРКАСЫ

ПК-1 ÷ ПК-6.

Студия	Лист	Листов
Р		1
ЛЕННИПРОЕКТ		
ОКУ		

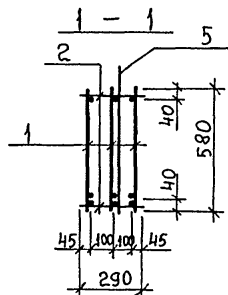
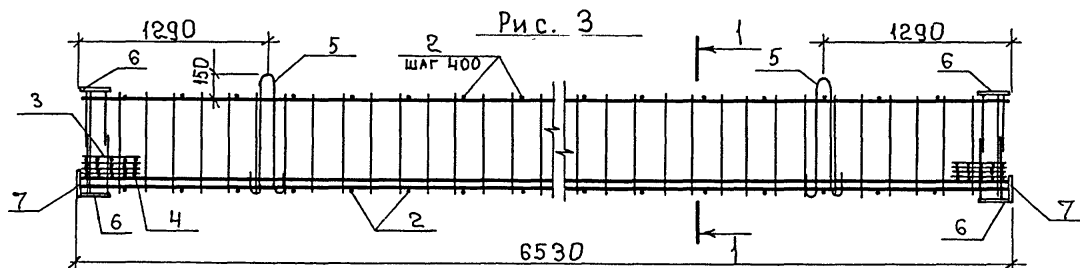
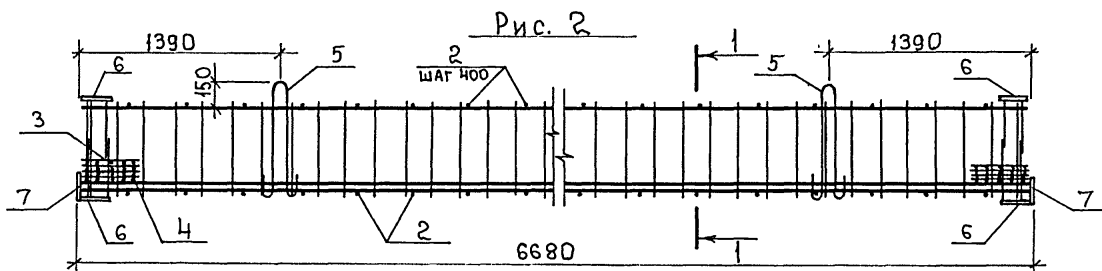
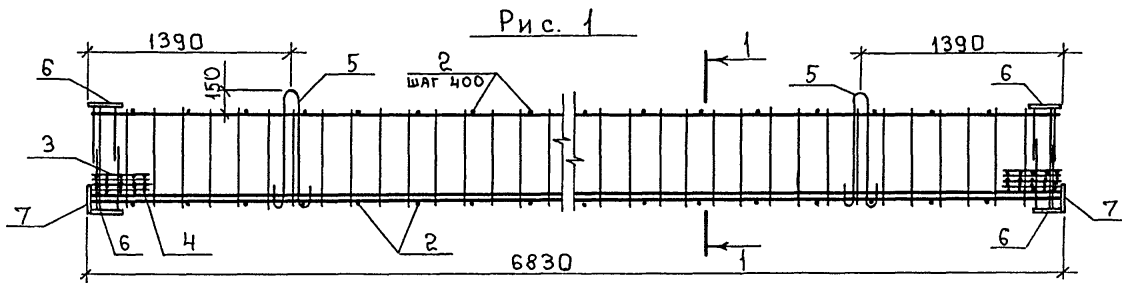

ОБОЗНАЧЕНИЕ	МАРКА	Рис.	МАССА КГ
1.125 КЛ-2 2-2.1 01-	ПК- 1	1	644,27
	01 ПК- 2	1	440,68
	02 ПК- 3	2	607,43
	03 ПК- 4	2	436,88
	04 ПК- 5	3	595,52
	05 ПК- 6	3	449,06

Изм.	№ уч.	Лист	№ докум.	Дата	Подп.	Фамилия

1.125 КЛ-2 2-2.1 01СБ			
Изм.	№ уч.	Лист	№ докум.
НАЧ. ОТД.	БУНИЧ	06.90	ПРОСТРАНСТВЕННЫЕ КАРКАСЫ ПК-1 ÷ ПК-6. СБОРОЧНЫЙ ЧЕРТЕЖ.
ГЛ. КОНСТ.	БУНИЧ	"	
РУК. ГР.	ИВАНОВА	"	
ПРОВЕР.	МУРАТОВА	"	
РАЗРАБ.	НИКИФОРОВ	"	
ИСПОЛН.	НИКИФОРОВ	"	ЛЕННИИПРОЕКТ ДКУ
И. КОНТР.	БУНИЧ	"	

Согласовано

Имя, № подл. Подпись и дата Взам. инв. №

Формат	Зона	Лист	Обозначение	Наименование	Кол. на исполнение						1.125	КЛ-2	2-2.1	02	Примечание
					-	01	02	03	04	05					
				<u>ДОКУМЕНТАЦИЯ</u>											
A3			1.125 КЛ-2 2-2.1 02 СБ	СБОРОЧНЫЙ ЧЕРТЕЖ	X	X	X	X	X	X					
A3				ПЗ ПОЯСНИТЕЛЬНАЯ ЗАПИСКА	X	X	X	X	X	X					
				<u>СБОРОЧНЫЕ ЕДИНИЦЫ</u>										Масса поз. кг	
A3	1		1.125 КЛ-2 2-2.1 07 06	КАРКАСЫ К-7	3										
A3	1			К-8	3										
A3	1			К-9		3									
A3	1			К-10			3								
A3	1			К-11				3							
A3	1			К-12						3					
A4	6		1.031 КЛ-2 Вып. 1	ЗАКЛАДНАЯ ДЕТАЛЬ МСЗ-5	4	4	4	4	4	4				4,35	
				<u>ДЕТАЛИ</u>											
A3	2		1.125 КЛ-2 2-2.1 07 30	ОС-1	30	30	28	28	28	28					
A3	3			ОС-3	32	32	32	32	32	32					
A3	4			ОС-4	40	40	40	40	40	40					
A3	5		1.125 КЛ-2 2-2.1 09	ПЕТАИ П-2	2	2	2	2	2	2					
A3	7			ЗАКЛАДНАЯ ДЕТАЛЬ М 2.0	2	2	2	2		2					
A3	7			М 2.1						2					
					ПК-7										
					ПК-8										
					ПК-9										
					ПК-10										
					ПК-11										
					ПК-12										

НАЧ. СМТ	БУНИЧ	06.30	1.125 КЛ-2 2-2.1 02
ГЛ. КОНСТ.	БУНИЧ	"	
РУК. ГР.	ИВАНОВА	"	
ПРОВЕР.	МУРАТОВА	"	
РАЗРАБ.	НИКИФОРОВ	"	
ИСПОЛН.	НИКИФОРОВ	"	
Н. КОНТР.	БУНИЧ	"	
			ПРОСТРАНСТВЕННЫЕ КАРКАСЫ
			ПК-7 — ПК-12

Студия	Лист	Листов
Р		1
ЛЕННИИПРОЕКТ ОКУ		

Согласовано

Имя и № подл. Подпись и дата. Взам. №

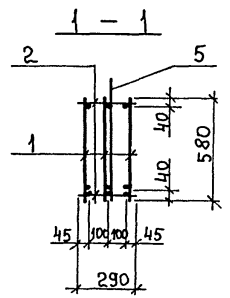
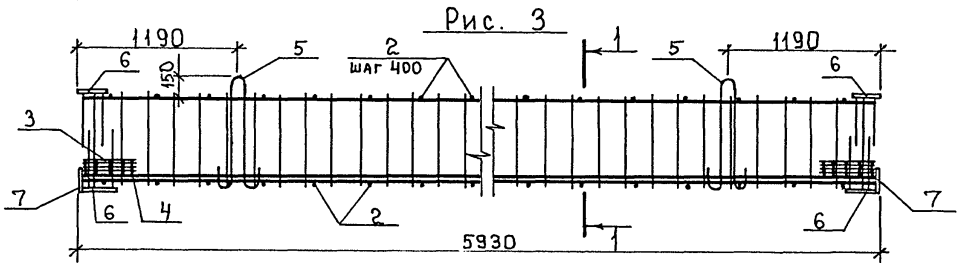
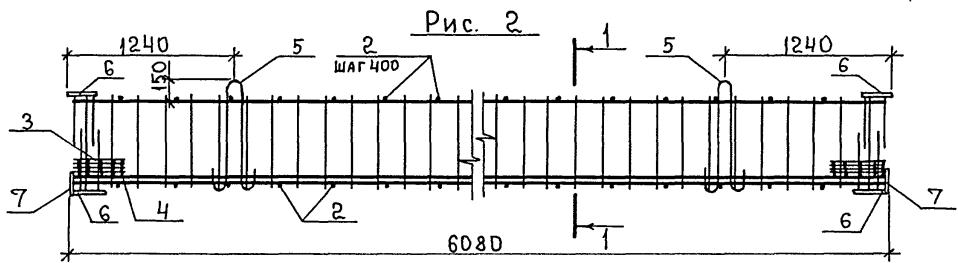
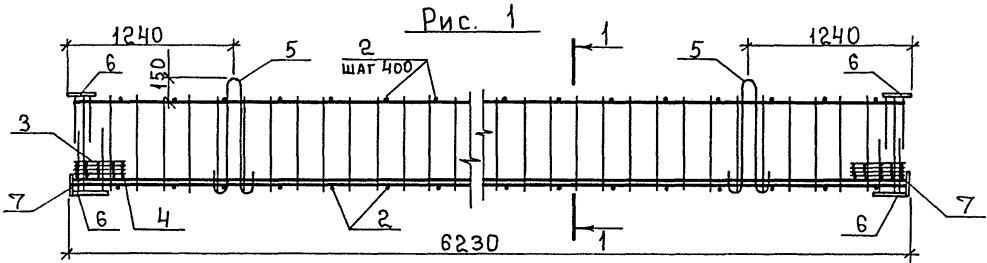

ОБОЗНАЧЕНИЕ	МАРКА	РИС.	МАССА кг
1.125 КЛ-2 2-2.1 02-	ПК-7	1	596,99
	01 ПК-8	1	433,55
	02 ПК-9	2	582,02
	03 ПК-10	2	487,46
	04 ПК-11	2	311,15
	05 ПК-12	3	567,08

Изм	№ уч.	Лист	№ докум	Дата	Подп.	Фамилия

1.125	КЛ-2	2-2.1	02СБ
Нач. отд.	Бунич	06.90	ПРОСТРАНСТВЕННЫЕ КАРКАСЫ ПК-7 ÷ ПК-12.
Гл. конст.	Бунич	"	
Рук. гр.	Иванова	"	СБОРОЧНЫЙ ЧЕРТЕЖ.
Провер.	Муратова	"	
Раз. раб.	Никифоров	"	
Исполн.	Никифоров	"	
Н. контр.	Бунич	"	
Стадия	Р	Масса	Масштаб
Лист	СМ. ТАБЛ.	Листов	1

Формат 12

Согласовано

Имя, № подл. Подпись и дата Взам. инв. №

Формат	Зона	Поз	Обозначение	Наименование	Кол. на исполнение 1.125 КЛ-2 2-2.1 03										Примечание	
					-	01	02	03	04	05						
				<u>ДОКУМЕНТАЦИЯ</u>												
A3			1.125 КЛ-2 2-2.1 03 СБ	СБОРОЧНЫЙ ЧЕРТЕЖ	X	X	X	X	X	X						
A3			ПЗ	ПОЯСНИТЕЛЬНАЯ ЗАПИСКА	X	X	X	X	X	X						
				<u>СБОРОЧНЫЕ ЕДИНИЦЫ</u>												
A3	1		1.125 КЛ-2 2-2.1 07 12	КАРКАСЫ К-13	3											
A3	1			К-14		3										
A3	1			К-15			3									
A3	1			К-16				3								
A3	1			К-17					3							
A3	1			К-18						3						
A4	6		1.031 КЛ-2 вып.1	ЗАКЛАДНАЯ ДЕТАЛЬ МСЗ-5	4	4	4	4	4	4						4,35
				<u>ДЕТАЛИ</u>												
A3	2		1.125 КЛ-2 2-2.1 07 30	ОС-1	28	28	26	26	26	24						
A3	3			ОС-3	32	32	32	32	32	32						
A3	4			ОС-4	40	40	40	40	40	40						
A3	5		1.125 КЛ-2 2-2.1 09	ПЕТЛИ П-2	2	2	2	2	2	2						
A3	7			ЗАКЛАДНАЯ ДЕТАЛЬ М2.0	2		2	2		2						
A3	7			М2.1		2			2							

Согласовано

Взам.инв.№

Подпись и дата.

И.инв.№ подл.

ПК-13
ПК-14
ПК-15
ПК-16
ПК-17
ПК-18

Нач. отд.	Бунич	<i>[Подпись]</i>	08.90	1.125 КЛ-2 2-2.1 03
Гл. конст.	Бунич	<i>[Подпись]</i>	"	
Рук. гр.	Иванова	<i>[Подпись]</i>	"	
Провер.	Муратова	<i>[Подпись]</i>	"	ПРОСТРАНСТВЕННЫЕ КАРКАСЫ
Разраб.	Никифоров	<i>[Подпись]</i>	"	
Исполн.	Никифоров	<i>[Подпись]</i>	"	ПК-13 ÷ ПК-18
Н.контр.	Бунич	<i>[Подпись]</i>	"	

Стадия	Лист	Листов
Р		1

ЛЕННИИПРОЕКТ
ОКУ

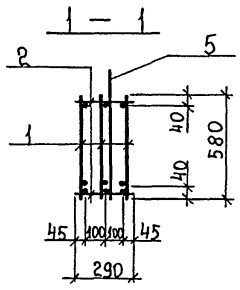
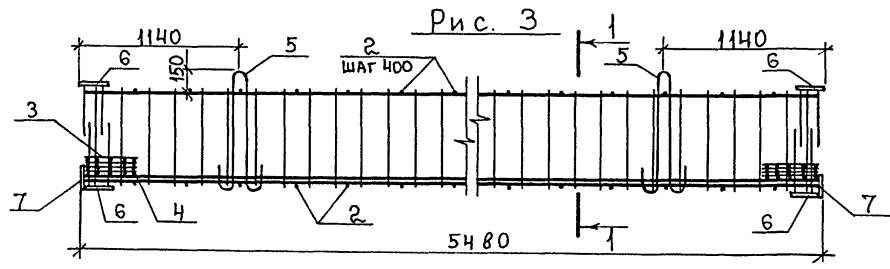
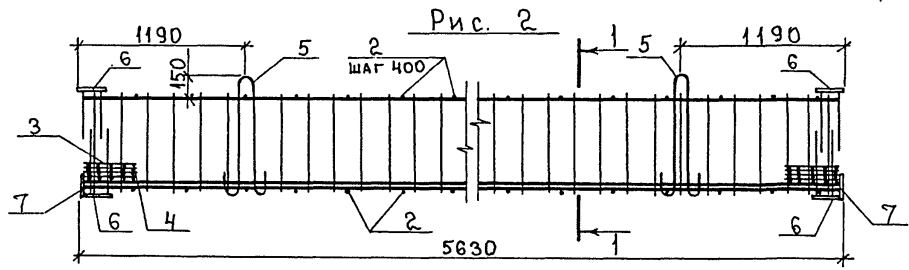
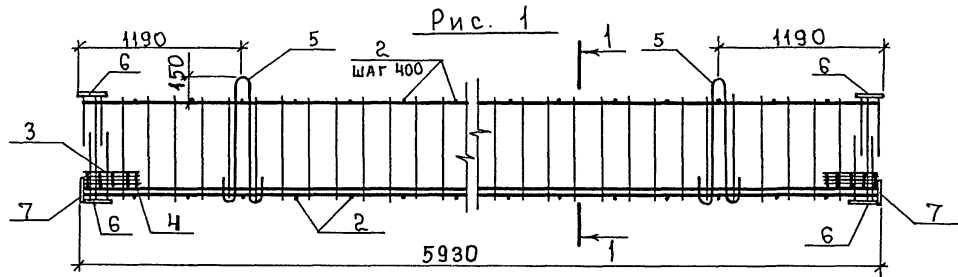

ОБОЗНАЧЕНИЕ	МАРКА	Рис.	МАССА КГ
1.125 КЛ-2 2-2.1 03-	ПК-13	1	478,03
	01	ПК-14	1 304,42
	02	ПК-15	2 542,86
	03	ПК-16	2 455,98
	04	ПК-17	2 292,21
	05	ПК-18	3 532,06

Изм	№ уч.	Лист	№ докум	Дата	Подп.	Фамилия

1.125 КЛ-2 2-2.1 03 СБ				Стадия	Масса	Масштаб
Нач. отд.	Бунич	06.90	ПРОСТРАНСТВЕННЫЕ КАР- КАСЫ ПК-13 ÷ ПК-18 СБОРОЧНЫЙ ЧЕРТЕЖ.	Р	СМ. ТАБЛ.	—
Гл. конст.	Бунич	"				
Руч. гр.	ИВАНОВА	"				
Провер.	Муратова	"				
Разраб.	НИКИФОРОВ	"				
Исполн.	НИКИФОРОВ	"	Лист	Листов 1		
Н. контр.	Бунич	"	ЛЕННИПРОЕКТ ОКУ			

Формат 12

Согласовано

Имя, № подл. Подпись и дата

Взам. инв. №

Формат	Зона	Поз	Обозначение	Наименование	Коп. на исполнение 1.125 КЛ-2 2-2.1 04										Примечание		
					-	01	02	03	04								
<u>ДОКУМЕНТАЦИЯ</u>																	
A3			1.125 КЛ-2 2-2.1 04 СБ	СБОРОЧНЫЙ ЧЕРТЕЖ	×	×	×	×	×								
A3			ПЗ	ПОЯСНИТЕЛЬНАЯ ЗАПИСКА	×	×	×	×	×								
<u>СБОРОЧНЫЕ ЕДИНИЦЫ</u>															Масса поз. кг		
A3	1		1.125 КЛ-2 2-2.1 07 18	КАРКАСЫ К-19	3												
A3	1			К-20		3											
A3	1			К-21			3										
A3	1			К-22				3									
A3	1			К-23					3								
A4	6		1.031 КЛ-2 вып.1	ЗАКЛАДНАЯ ДЕТАЛЬ МСЗ-5	4	4	4	4	4								4,35
<u>ДЕТАЛИ</u>																	
A3	2		1.125 КЛ-2 2-2.1 07 30	ОС-1	24	24	24	24	24								
A3	3			ОС-3	32	32	32	32	32								
A3	4			ОС-4	40	40	40	40	40								
A3	5		1.125 КЛ-2 2-2.1 09	ПЕТЛИ П-2	2	2	2	2	2								
A3	7			ЗАКЛАДНАЯ ДЕТАЛЬ М2.0	2	2		2									
A3	7			М2.1			2		2								

ПК-19
ПК-20
ПК-21
ПК-22
ПК-23

НАЧ.ОТД.	БУНИЧ	06.90	1.125 КЛ-2 2-2.1 04
П.КОНСТ.	БУНИЧ	"	
Р.К. ГР.	ИВАНОВА	"	
ПРОВЕР.	МУРАТОВА	"	
РАЗРАБ.	НИКИФОРОВ	"	
ИСПОЛН.	НИКИФОРОВ	"	
Н.ХОНТР.	БУНИЧ	"	

Пространственные Каркасы
ПК-19 ÷ ПК-23

Стадия	Лист	Листов
Р		1

ЛЕННИИПРОЕКТ
ОКУ

Согласовано

Взам.инв.№

Подпись и дата.

Имя № подл.

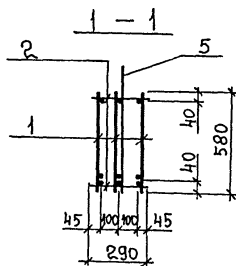
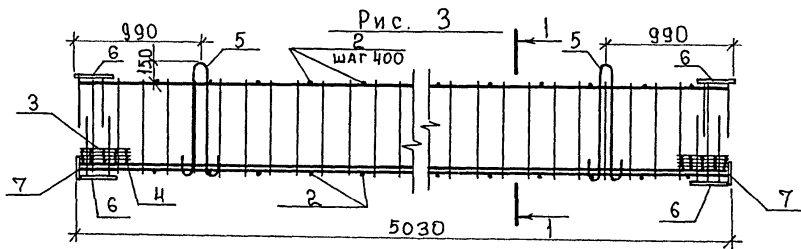
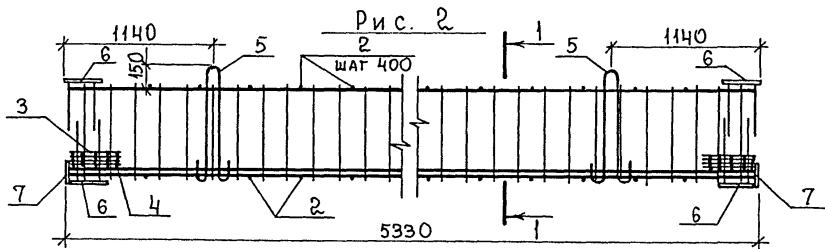
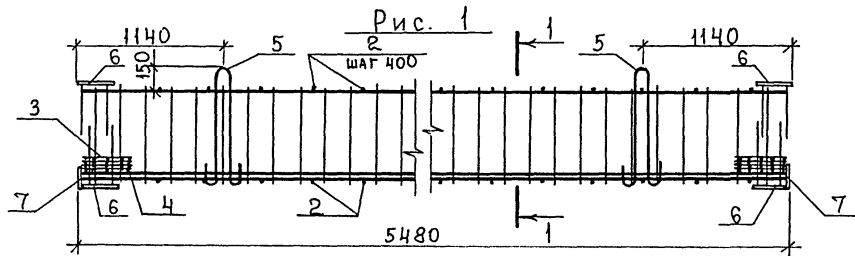

ОБОЗНАЧЕНИЕ	МАРКА	Рис.	МАССА КГ
1.125 КЛ-2 2-2.1 04 -	ПК - 19	1	446,0
	01 ПК - 20	2	495,62
	02 ПК - 21	2	277,82
	03 ПК - 22	3	415,07
	04 ПК - 23	3	267,62

Изм.	№ уч.	Лист	№ докум	Дата	Подп.	Фамилия

1.125 КЛ-2 2-2.1 04 СБ			
Нач. отд.	Бунич	06.90	ПРОСТРАНСТВЕННЫЕ КАРКАСЫ
Гл. конст.	Бунич	"	
Рук. гр.	Иванова	"	ПК - 19 ÷ ПК - 23.
ПРОВЕР.	Муратова	"	
РАЗРАБ.	Никифоров	"	СБОРОЧНЫЙ ЧЕРТЕЖ.
ИСПОЛН.	Никифоров	"	
Н. КОНТР.	Бунич	"	Лист
			Листов 1
			ЛЕННИПРОЕКТ ОКУ

Формат 12

Согласовано

Имя, № подл. Подпись и дата Взам. инв. №

Формат Зона	Лист	Обозначение	Наименование	Кол. на исполнение					1.125	КЛ-2	2-2.1	05	Примечание
				-	01	02	03	04					
			<u>ДОКУМЕНТАЦИЯ</u>										
A3		1.125 КЛ-2 2-2.1 05 СБ	СБОРОЧНЫЙ ЧЕРТЕЖ	X	X	X	X	X					
A3		ПЗ	ПОЯСНИТЕЛЬНАЯ ЗАПИСКА	X	X	X	X	X					
			<u>СБОРОЧНЫЕ ЕДИНИЦЫ</u>									Масса поз. кг	
A3	1	1.125 КЛ-2 2-2.1 07 23	КАРКАСЫ К-24	3									
A3	1		К-25		3								
A3	1		К-26			3							
A3	1		К-27				3						
A3	1		К-28					3					
А4	6	1.031 КЛ-2 вып. 1	ЗАКЛАДНАЯ ДЕТАЛЬ МСЗ-5	4	4	4	4	4				4,35	
			<u>ДЕТАЛИ</u>										
A3	2	1.125 КЛ-2 2-2.1 07 30	ОС-1	24	24	24	24	20					
A3	3		ОС-3	32	32	32	32	32					
A3	4		ОС-4	40	40	40	40	40					
A3	5	1.125 КЛ-2 2-2.1 09	ПЕТЛИ П-2	2	2								
A3	5		П-3			2	2	2					
A3	7		ЗАКЛАДНАЯ ДЕТАЛЬ М2.0	2		2							
			М2.1		2		2	2					

СОГЛАСОВАНО

Взам. инв. №

Подпись и дата

Исх. № подл.

Нач. отд.	Бучнич	06.20	1.125	КЛ-2	2-2.1	05
Гл. конст.	Бучнич	"				
Рук. гр.	Иванова	"				
Провер.	Муратова	"				
Разраб.	Никифоров	"				
Исполн.	Никифоров	"				
Н.контр.	Бучнич	"				

Пространственные каркасы
ПК-24 ÷ ПК-28.

Стадия	Лист	Листов
Р		1

ЛЕНИИПРОЕКТ
ОКУ

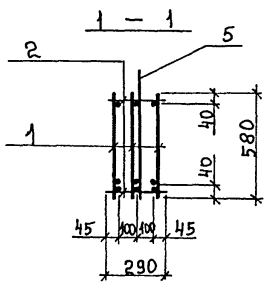
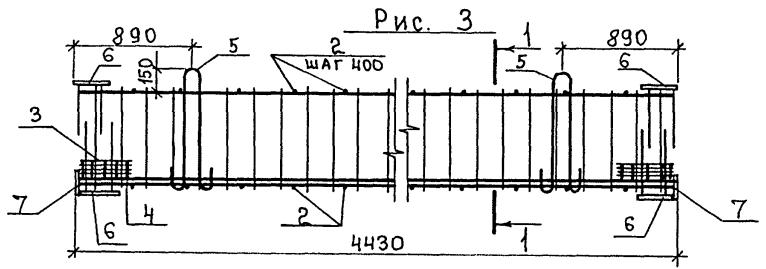
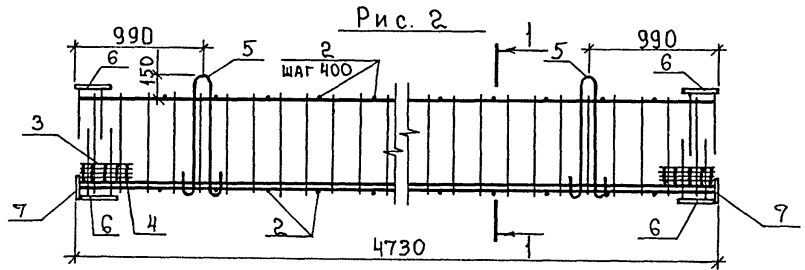
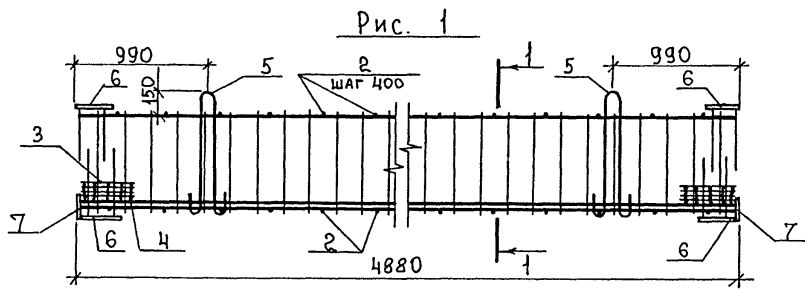

ОБОЗНАЧЕНИЕ	МАРКА	Рис.	МАССА КГ
1.125 КЛ-2 2-2.1 05 -	ПК-24	1	404,06
	01 ПК-25	1	260,0
	02 ПК-26	2	318,93
	03 ПК-27	2	251,67
	04 ПК-28	3	239,88

Изм	№ уч.	Лист	№ докум	Дата	Подп.	Фамилия

1.125 КЛ-2 2-2.1 05 СБ				Стадия	Масса	Масштаб
НАЧ.ОТД.	Бунич	<i>[Signature]</i>	06.90	ПРОСТРАНСТВЕННЫЕ КАРКАСЫ ПК-24 ÷ ПК-28 СБОРОЧНЫЙ ЧЕРТЕЖ.	Р	СМ. ТАБЛ.
ГЛ. КОМП.	Бунич	<i>[Signature]</i>	"			
РУК. ГР.	ИВАНОВА	<i>[Signature]</i>	"			
ПРОВЕР.	МУРАТОВА	<i>[Signature]</i>	"	Лист	Листов 1	
РАЗРАБ.	НИКИФОРОВ	<i>[Signature]</i>	"	ЛЕННИИПРОЕКТ ДКУ		
ИСПОЛН.	НИКИФОРОВ	<i>[Signature]</i>	"			
Н.КОНТР.	Бунич	<i>[Signature]</i>	"			

Формат 12

Согласовано

Имя, № подл.	Подпись и дата	Взам инв. №

Формат	Зона	Поз	Обозначение	Наименование	Кол. на исполнение 1.125 КЛ-2 2-2.1 06										Примечание			
					-	01												
				<u>Документация</u>														
A3			1.125 КЛ-2 2-2.1 06 СБ	СБОРОЧНЫЙ ЧЕРТЕЖ	×	×												
A3			ПЗ	ПОЯСНИТЕЛЬНАЯ ЗАПИСКА	×	×												
				<u>СБОРОЧНЫЕ ЕДИНИЦЫ</u>														Масса поз. кг
A3	1		1.125 КЛ-2 2-2.1 07 28	КАРКАСЫ К-29	3													
A3	1			К-30	3													
A4	6		1.031 КЛ-2 вып.1	ЗАКЛАДНАЯ ДЕТАЛЬ МСЗ-5	4	4												4,35
				<u>ДЕТАЛИ</u>														
A3	2		1.125 КЛ-2 2-2.1 07 30	ОС-1	20	16												
A3	3			ОС-3	32	32												
A3	4			ОС-4	40	40												
A3	5		1.125 КЛ-2 2-2.1 09	ПЕТЛИ П-3	2	2												
A3	7			ЗАКЛАДНАЯ ДЕТАЛЬ М 2.1	2	2												

Согласовано

Имя № подл. Подпись и дата. Взам.инв.№

ПК-29
ПК-30

НАЧ.ОТД.	Бунич	<i>[Signature]</i>	06.90
ГЛ.КОНСТ.	Бунич	<i>[Signature]</i>	"
РУК.ГР.	ИВАНОВА	<i>[Signature]</i>	"
ПРОВЕР.	МУРАТОВА	<i>[Signature]</i>	"
РАЗРАБ.	НИКИФОРОВ	<i>[Signature]</i>	"
ИСПОЛН.	НИКИФОРОВ	<i>[Signature]</i>	"
Н.КОНТР.	Бунич	<i>[Signature]</i>	"

1.125 КЛ-2 2-2.1 06

ПРОСТРАНСТВЕННЫЕ КАРКАСЫ
ПК-29, ПК-30.

Стдия	Лист	Листов
Р		1

ЛЕННИИПРОСРЕКТ
ОКУ

Формат	Знак	Год.	Обозначение	Наименование	Кол. на исполнение												Примечание
					1.125				КЛ-2		2-2.1		07				
					25	26	27	28	29	30	31	32					
					ГОСТ 5781-82												Масса поз. кг
A3	1	1.125	КЛ-2 2-2.1 07	Ø36 A III l=4730	1												37,79
A3	2			Ø36 A III l=4580	1												36,59
A3	3			Ø14 A III l=4730	1	1											5,71
A3	4			Ø14 A III l=580	24												0,70
A3	1			Ø32 A III l=4730		1											29,85
A3	2			Ø25 A III l=4580		1											17,59
A3	4			Ø12 A III l=580		24	23	23	18								0,52
A3	1			Ø32 A III l=4430			1										27,95
A3	2			Ø25 A III l=4280			1										16,44
A3	3			Ø14 A III l=4430			1										5,35
A3	1			Ø32 A III l=4280				1									27,00
A3	2			Ø25 A III l=4130				1									15,86
A3	3			Ø14 A III l=4280				1									5,17
A3	1			Ø32 A III l=3530					1								22,27
A3	2			Ø25 A III l=3380					1								12,98
A3	3			Ø14 A III l=3530					1								4,26
-	-			Ø12 A III l=290						1							0,26
-	-			Ø10 A III l=380							1						0,23
-	-			Ø10 A III l=280								1					0,17
					K-26	K-27	K-28	K-29	K-30	OC-1	OC-3	OC-4					

Исполн. №: _____
 Подпись и дата: _____
 Взам.инв.№: _____

Рис. 1



Рис. 2



Рис. 3

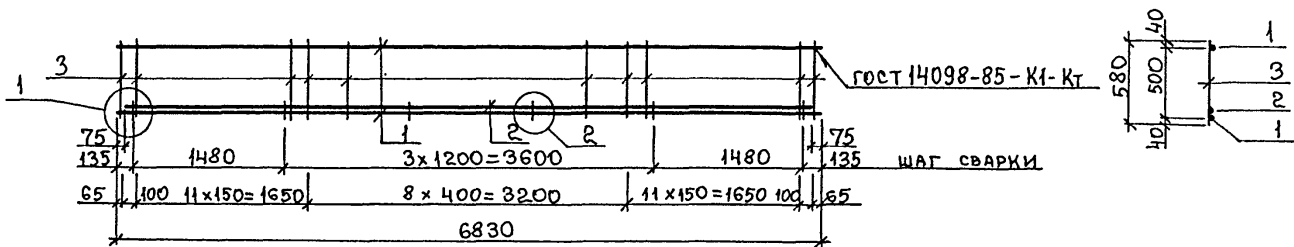

ОБОЗНАЧЕНИЕ	МАРКА	Рис.	МАССА КГ
1.125 КЛ-2 2-2.1 07 -	К-1	1	193,07
	01 К-2	2	134,59
	02 К-3	3	181,01

Изм.	№ уч.	Лист	№ докум	Дата	Подп.	Фамилия

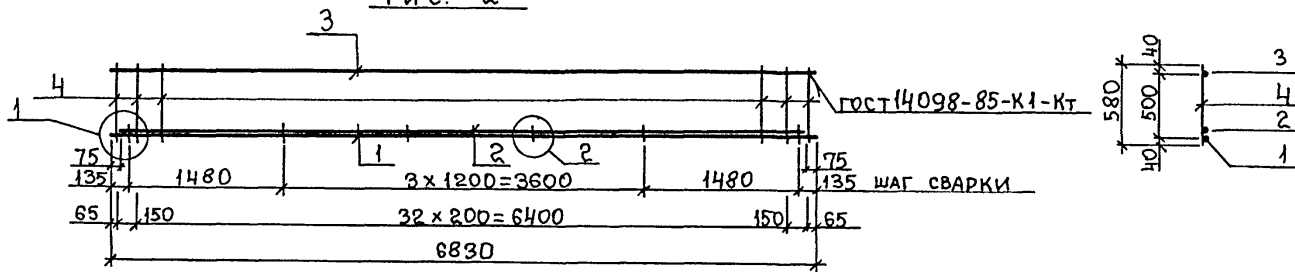
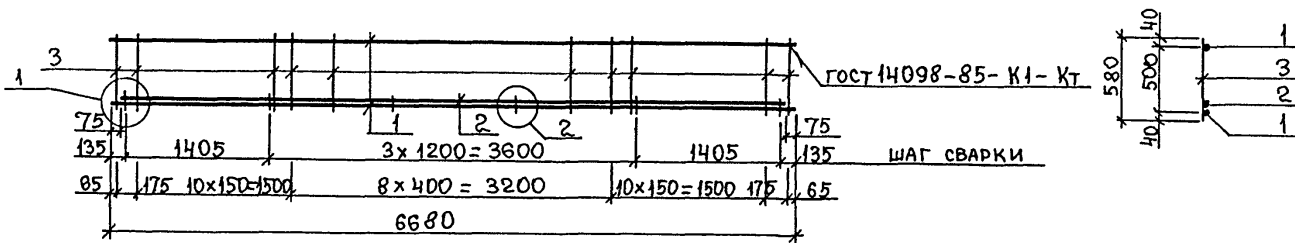
1.125 КЛ-2 2-2.1 07 СБ				Стадия	Масса	Масштаб
Нач. отд.	БУНИЧ	06.90	КАРКАСЫ К-1 ÷ К-30. ОТДЕЛЬНЫЕ СТЕРЖНИ ОС-1, ОС-3, ОС-4. СБОРОЧНЫЙ ЧЕРТЕЖ.	Р	СМ.	—
Гл. конст.	БУНИЧ	"		Лист 1	Листов 6	
Рук. гр.	ИВАНОВА	"		ЛЕННИИПРОЕКТ ОКУ		
Провер.	МУРАТОВА	"				
Разраб.	НИКИФОРОВ	"				
Исполн.	НИКИФОРОВ	"				
Н. контр.	БУНИЧ	"				

Формат 12

Согласовано

Имя, № подл. Подпись и дата. Взам. инв. №

Рис. 4



Рис. 5



Рис. 6

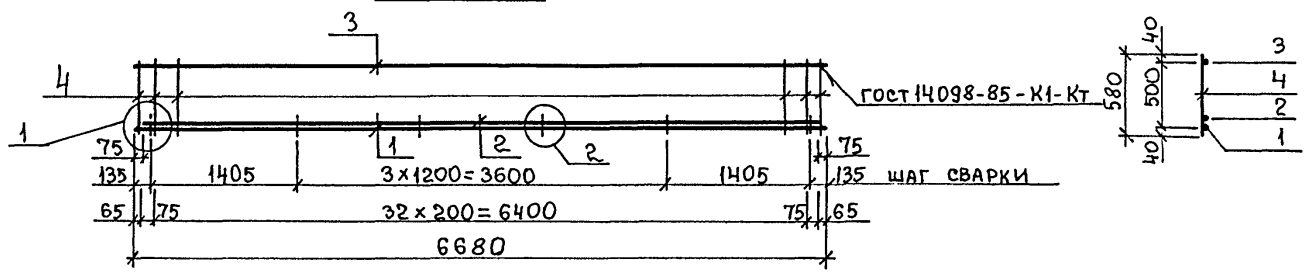

Рис. 7

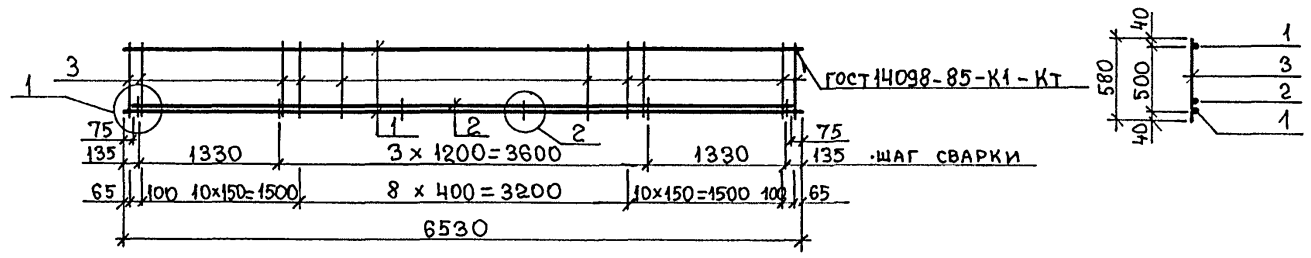

ОБОЗНАЧЕНИЕ	МАРКА	Рис.	МАССА КГ
1.125 КЛ-2 2-2.1 07 03	К-4	4	131,83
	04 К-5	5	177,02
	05 К-6	6	128,2
	06 К-7	7	177,51

Изм.	№ уз.	Лист	№ докум.	Дата	Подп.	Фамилия

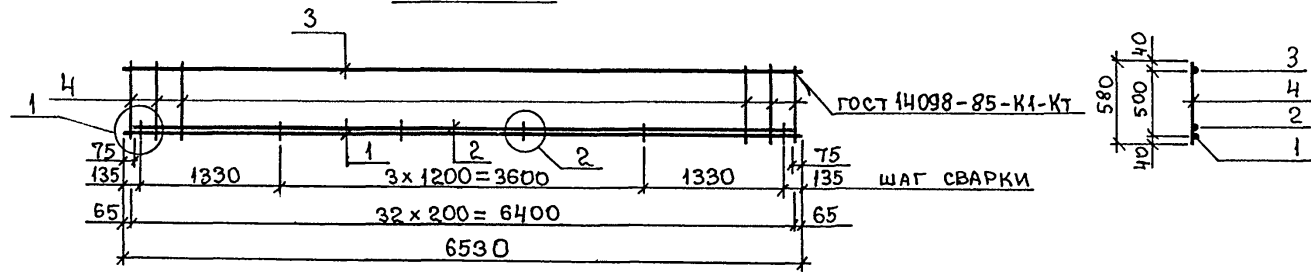
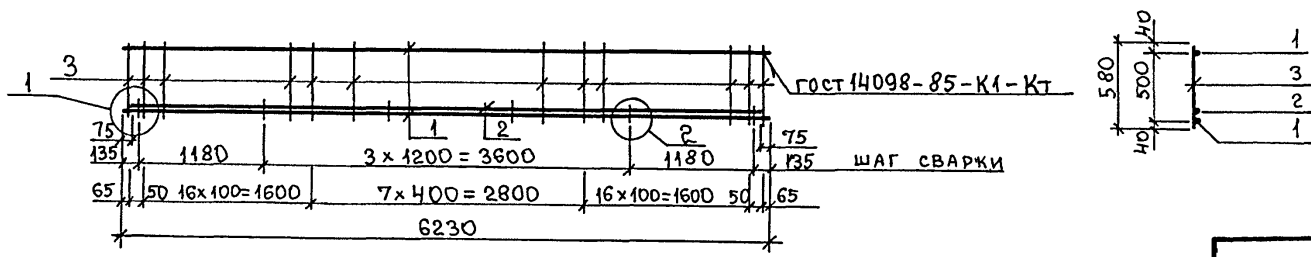
1.125	КЛ-2	2-2.1	07СБ	Лист
				2

Формат А2

Имя, № подл. | Подпись и дата | Взам. инв. №

Рис. 8



Рис. 9



Рис. 10

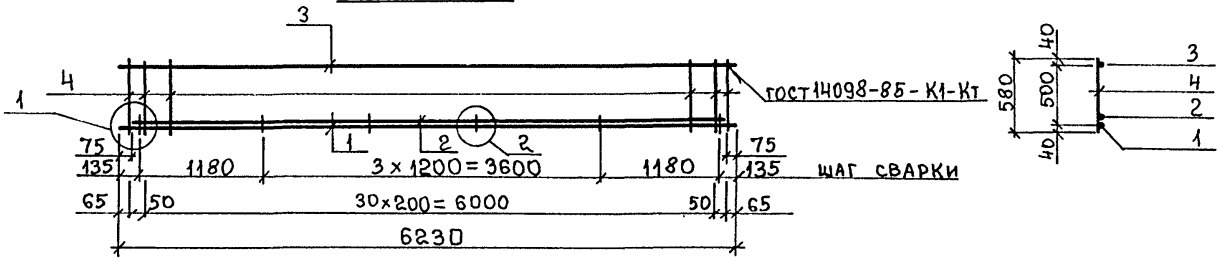

Рис. 11

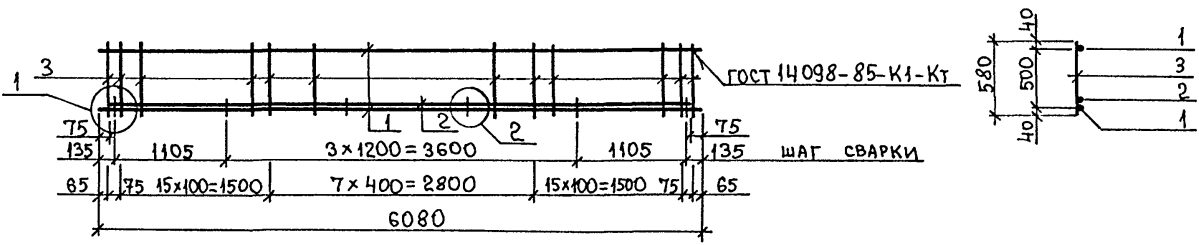

ОБОЗНАЧЕНИЕ	МАРКА	Рис.	МАССА КГ
1.125 КЛ-2 2-2.1 07 07	К-8	8	123,03
	08 К-9	9	172,52
	09 К-10	10	141,0
	10 К-11	10	84,59
	11 К-12	11	167,54

Имя, № подл. Подпись и дата Взам.инв.№

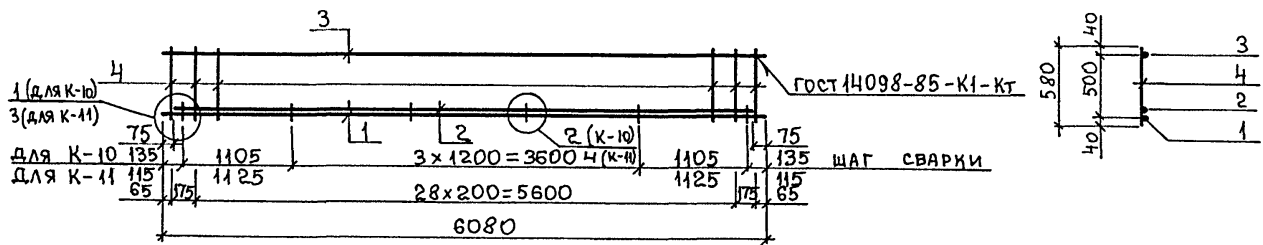
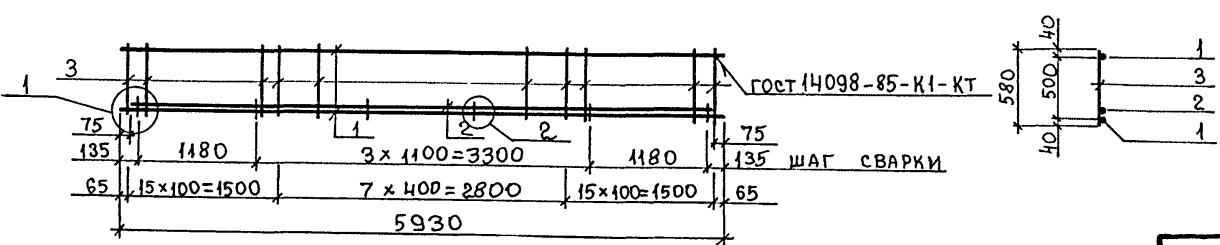
Имя	№ уч.	Лист	№ докум.	Дата	Подп.	Фамилия

1.125 КЛ-2 2-2.1 07 СБ Лист 3

Рис. 12



Рис. 13



Рис. 14

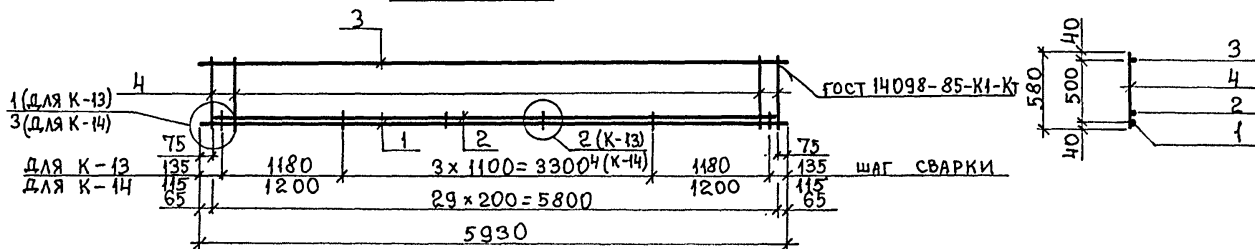

Рис. 15

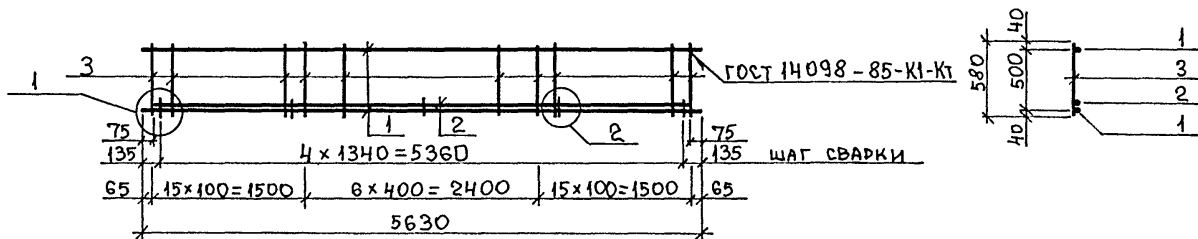

ОБОЗНАЧЕНИЕ	МАРКА	Рис.	МАССА КГ
1.125 КЛ-2 2-2.1 07.12	К-13	12	137,33
	13 К-14	12	82,38
	14 К-15	13	159,64
	15 К-16	14	130,68
	16 К-17	14	78,45
	17 К-18	15	156,04

Имя, № подл. Подпись и дата Взам.инв. №

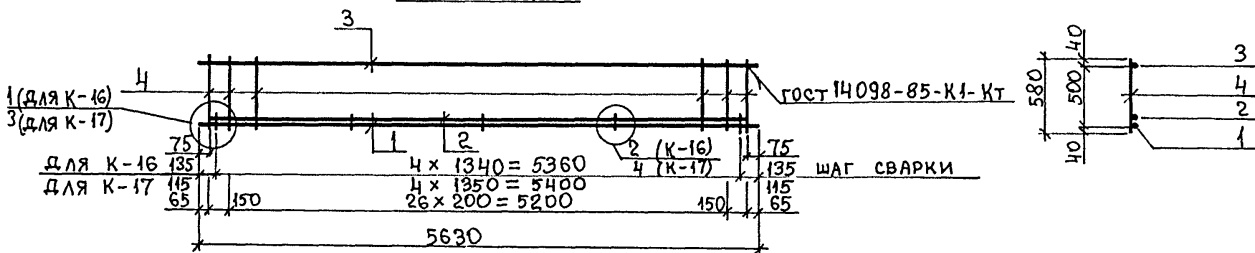
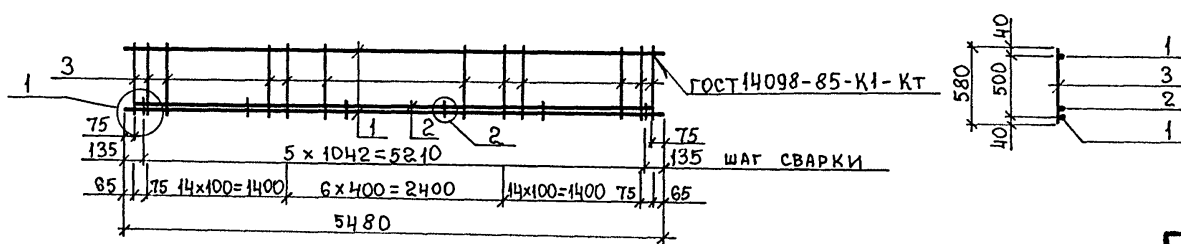
Имя	№ уч.	Лист	№ докум.	Дата	Подп.	Фамилия

1.125 КЛ-2 2-2.1 07 СБ Лист 4

Рис. 16



Рис. 17



Рис. 18

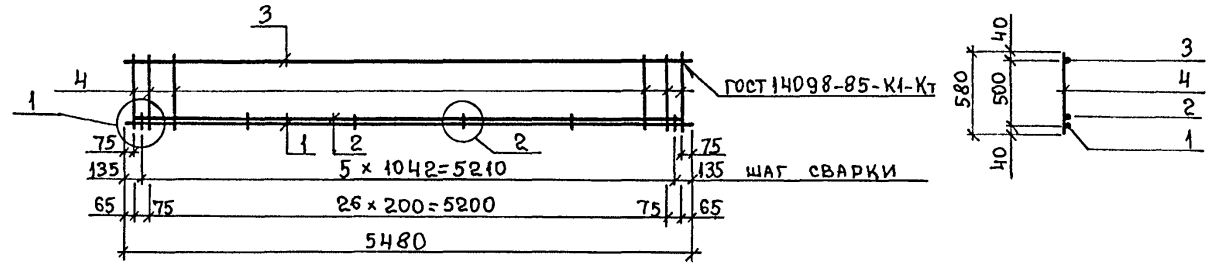

Рис. 19

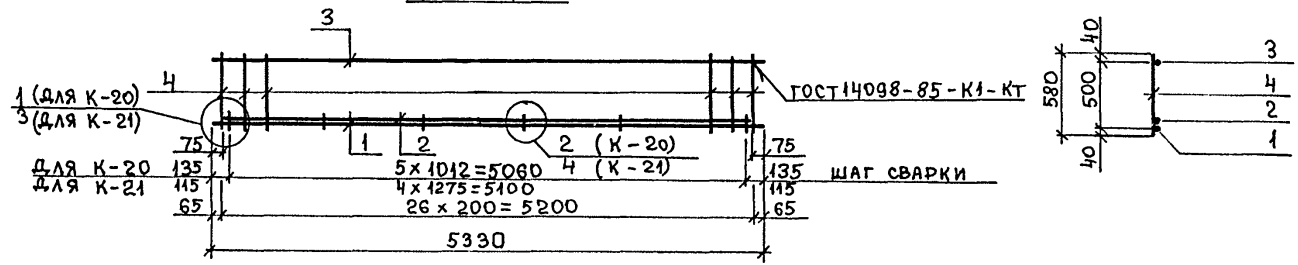

ОБОЗНАЧЕНИЕ	МАРКА	Рис.	МАССА КГ
1.125 КЛ-2 2-2.1 07 18	К-19	16	127,7
	19 К-20	17	123,33
	20 К-21	17	74
	21 К-22	18	117,39
	22 К-23	18	70,6
	23 К-24	19	113,72
	24 К-25	19	68,38

Изм.	№ уч.	Лист	№ докум	Дата	Подп.	Фамилия

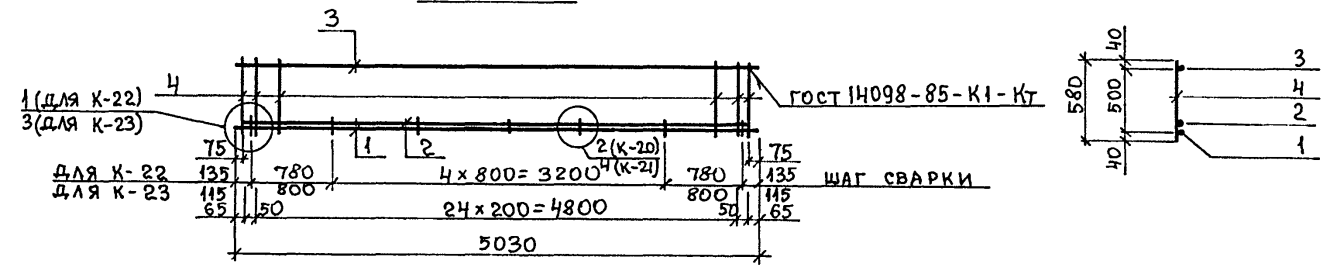
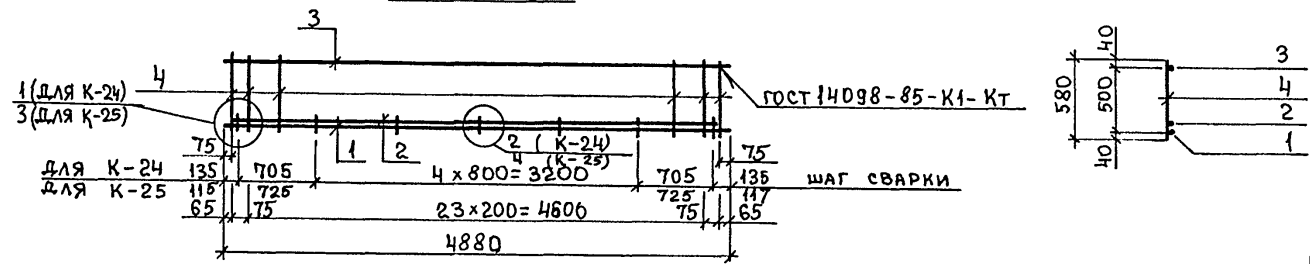
1.125 КЛ-2 2-2.1 07 СБ 5

Формат А2

Имя, № подл. Подпись и дата Взам. инв. №

Рис. 20



Рис. 21



Рис. 22

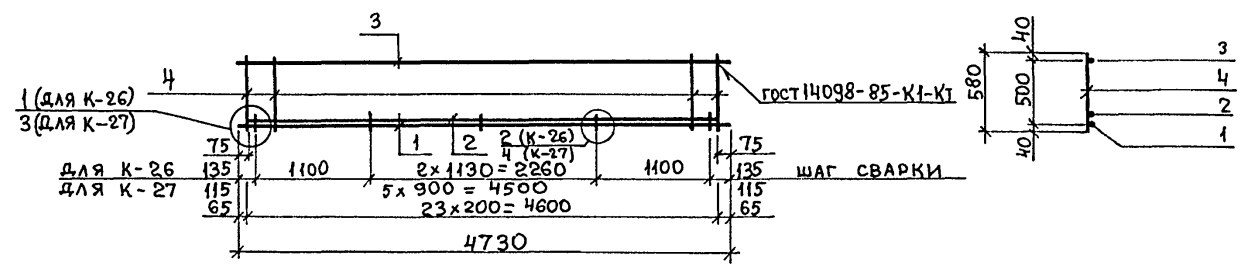

Рис. 23

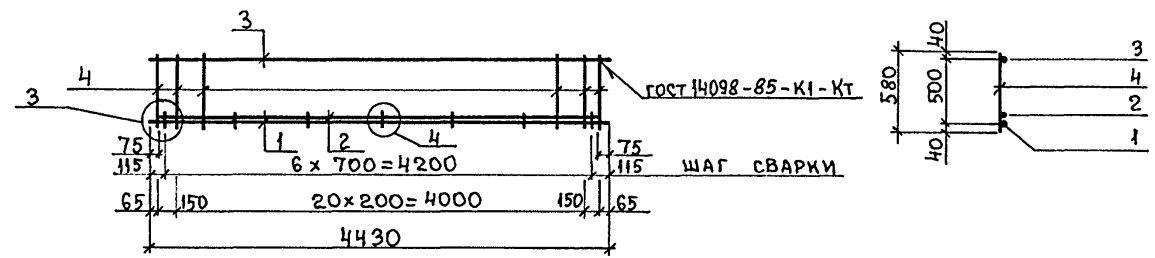

ОБОЗНАЧЕНИЕ	МАРКА	Рис.	МАССА КГ
1.125 КЛ-2 2-2.1 0725	К-26	20	96,89
	26 К-27	20	65,63
	27 К-28	21	61,7
	28 К-29	22	59,99
	29 К-30	23	48,27
	30 ОС-1	-	0,26
	31 ОС-3	-	0,23
	32 ОС-4	-	0,17

Имя, № погр. Подпись и дата Взам.инв.№

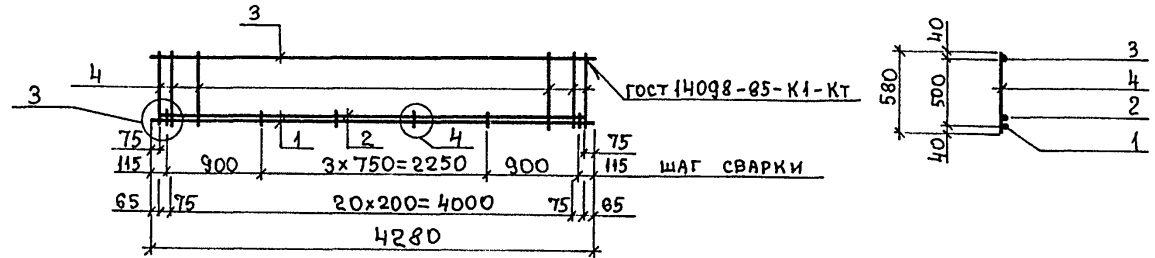
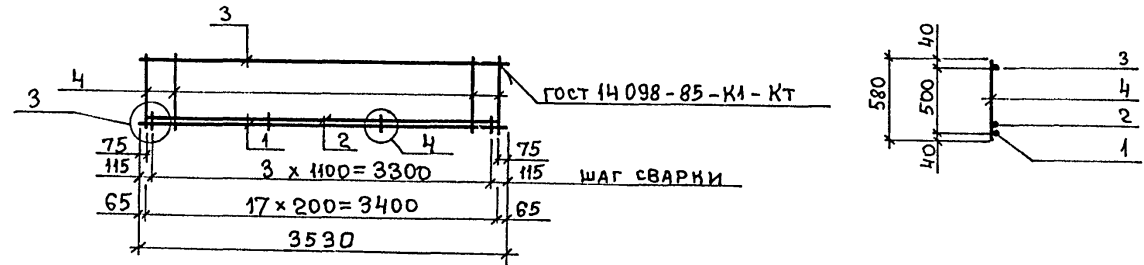
Изм.	№ узг.	Лист	№ докум.	Дата	Подп.	Фамилия

1.125	КЛ-2	2-2.1	07 СБ	Лист
				6

Формат А2

ДЕТАЛЬ А

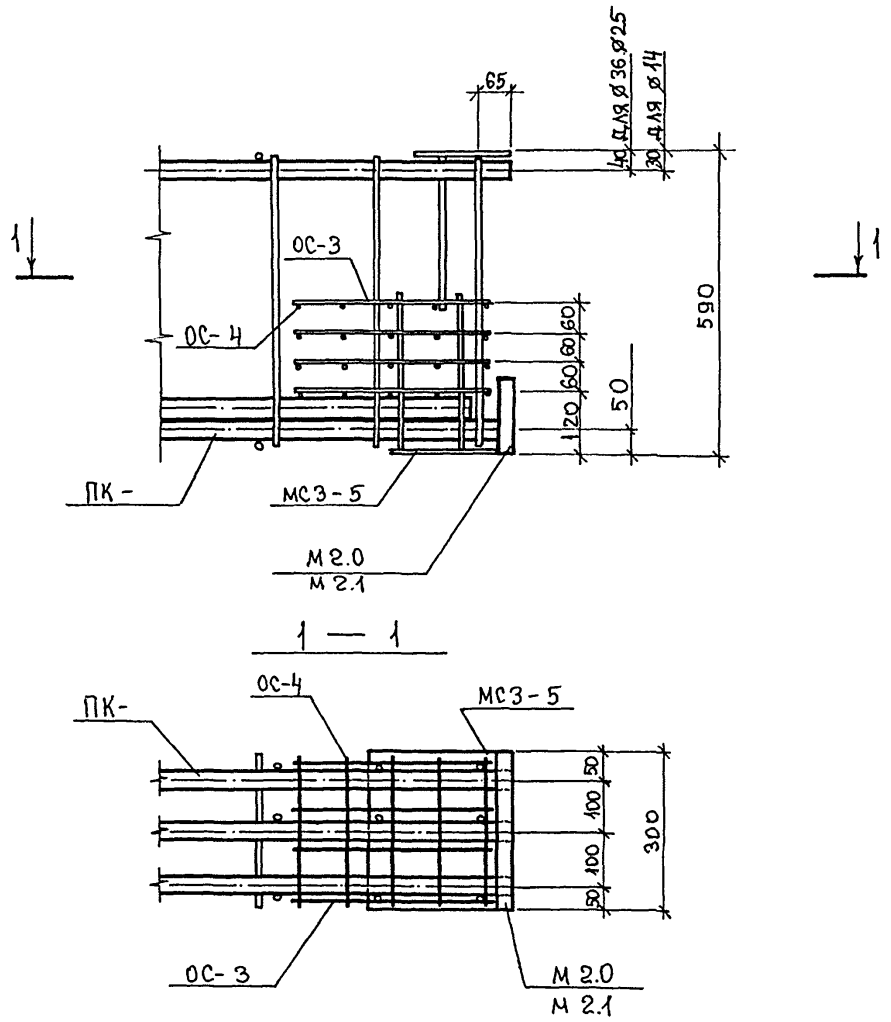

Согласовано

Име.№ подл.	Подпись и дата	Взам.име.№

Нач.отд.	Буннич	<i>[Signature]</i>	06.90	1.125	КЛ-2	2-2.1	08		
Гл.конст.	Буннич	<i>[Signature]</i>	"						
Рук.гр.	Иванова	<i>[Signature]</i>	"						
Провер.	Муратова	<i>[Signature]</i>	"						
Разработ.	Никифоров	<i>[Signature]</i>	"						
Исполнил	Никифоров	<i>[Signature]</i>	"						
Н.контр.	Буннич	<i>[Signature]</i>	"						
				ДЕТАЛЬ А.			Стадия	Лист	Листов
							Р		1
							ЛЕННИПРОЕКТ		
							ОКУ		

Формат 12

П1, П2, П3, П4

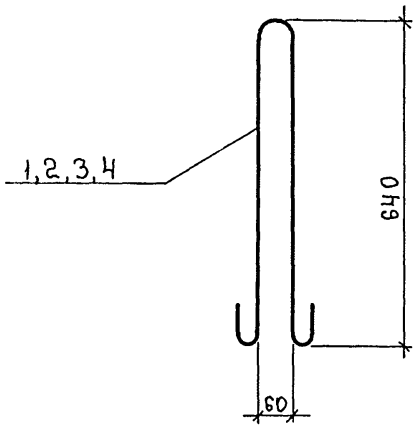

СПЕЦИФИКАЦИЯ СТАЛИ НА ИЗДЕЛИЕ								
МАРКА	ПОЗИЦИЯ	СЕЧЕНИЕ	КЛАСС МАРКА СТАЛИ	ДЛИНА	КОЛИЧЕСТВО	МАССА		
						ПОЗИЦИИ	ВСЕГО	ИЗДЕЛ.
П1	1	∅16	АІ	1610	1	2,55	2,55	2,55
П2	2	∅14	АІ	1610	1	1,95	1,95	1,95
П3	3	∅12	АІ	1610	1	1,43	1,43	1,43
П4	4	∅10	АІ	1610	1	1,00	1,00	1,00
М2.0	5	30x150	ВСт 3п2	300	1	10,6	10,6	10,6
М2.1	6	30x100	ВСт 3п2	300	1	7,06	7,06	7,06

Поз. 5

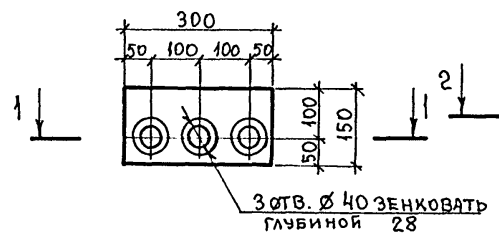

Поз. 6

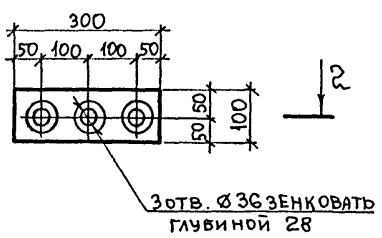

1-1

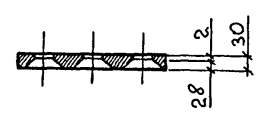

2-2

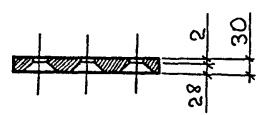

Согласовано

Имя, № подл. Подпись и дата

Взам. инв. №

Изм.	№ уч.	Лист	№ докум.	Дата	Подп.	Фамилия

1.125	КЛ-2	2-2.1	09
НАЧ. ОТД.	Бунич	06.90	ПЕТЛИ П1, П2, П3, П4. ЗАКЛАДНЫЕ ДЕТАЛИ М2.0, М2.1.
ГЛ. КОНСТ.	Бунич	"	
РУК. ГР.	Иванова	"	
ПРОВЕР.	Муратова	"	
РАЗРАБ.	Никифоров	"	
ИСПОЛН.	Никифоров	"	
Н. КОНТР.	Бунич	"	Стадия Р
		Лист	Листов 1
		ЛЕННИИПРОЕКТ ОКУ	

Согласовано

Имя, № подл., Подпись и дата, Взам. инв. №

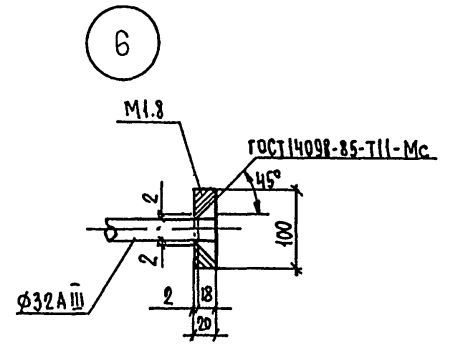
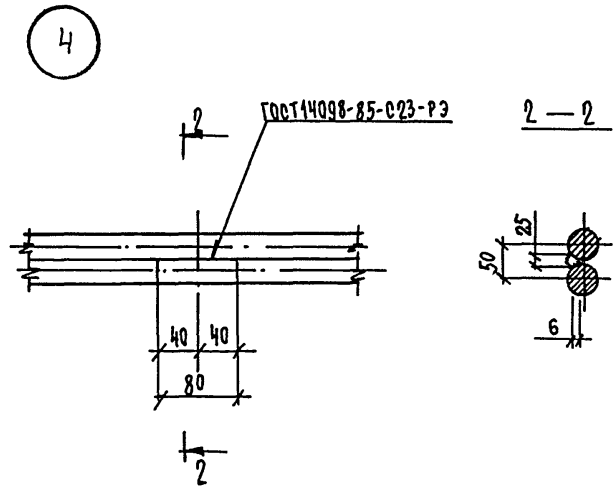
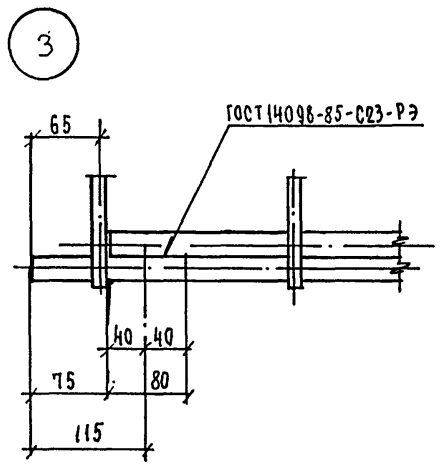
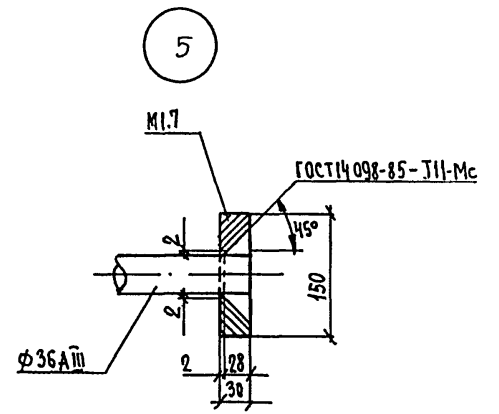
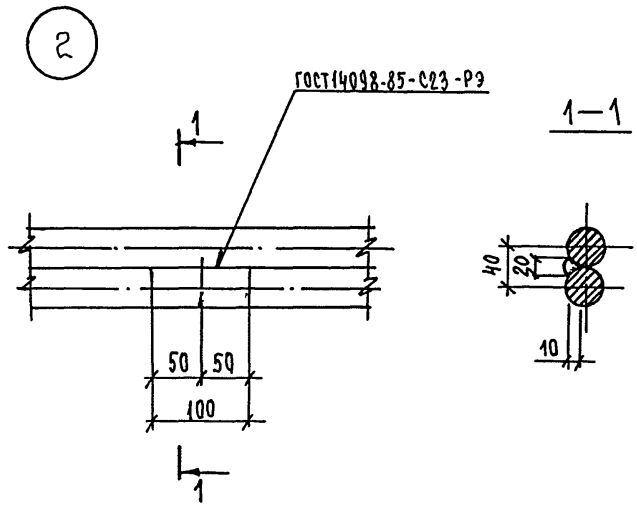
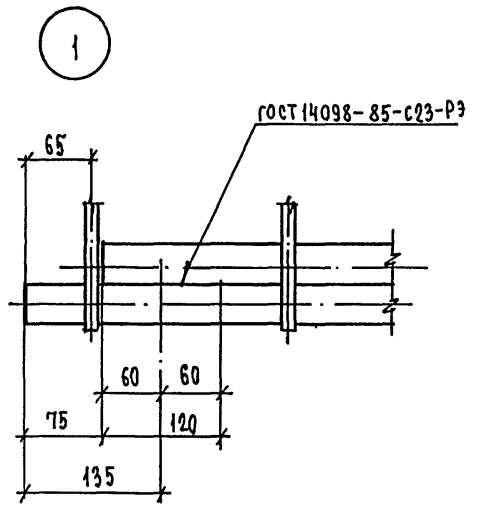

Нач. отд.	Бунич	<i>[Signature]</i>	06.90	1.125	КЛ-2	2-2.1	□
Гл. конст.	Бунич	<i>[Signature]</i>	"				
Рук. гр.	Иванова	<i>[Signature]</i>	"				
Провер.	Муратова	<i>[Signature]</i>	"				
Разработ.	Никифоров	<i>[Signature]</i>	"				
Исполнил	Муратова	<i>[Signature]</i>	"				
Н.контр.	Бунич	<i>[Signature]</i>	"				

ДЕТАЛИ 1 ÷ 6

Стадия	Лист	Листов
Р		1

ЛЕННИИПРОЕКТ
ОКУ