

ТИПОВОЙ ПРОЕКТ

814-6-2

ПУНКТ ПРИГОТОВЛЕНИЯ ТРАВЯНОЙ МУКИ НА БАЗЕ АГРЕГАТА АВМ-1,5А

Альбом I

СОСТАВ ПРОЕКТА:

- Альбом I** – Цех приготовления травяной муки.
Пояснительная записка и чертежи
- Альбом II** – Цех приготовления травяной муки.
Заказные спецификации
- Альбом III** – Цех приготовления травяной муки.
Сметы

РАЗРАБОТАН
ПРОЕКТНЫМ ИНСТИТУТОМ
„Гипросельхозпром“

УТВЕРЖДЕН Минсельхозом СССР
СВОДНЫМ ЗАКЛЮЧЕНИЕМ
№ 30/155 от 24.10.78 г.
Введен в действие Гипросельхозпромом
с 15.02.80г приказом № Н от 22.01.80г.

ГЛАВНЫЙ ИНЖЕНЕР ИНСТИТУТА  (БОЛОНКИН)
ГЛАВНЫЙ ИНЖЕНЕР ПРОЕКТА  (БОРИСОВ)

				Привязан	

Изм. №

СОДЕРЖАНИЕ АЛЬБОМА

№ п.п.	Наименование листов	Марка-листа	№ стр.
1	2	3	4
1	Содержание альбома	Лист	2
2	Краткие рекомендации по организации строительства	ОС-1	3
3	Пояснительная записка	ПЗ-1	4
4	Схема генплана М 1:500	ГП-1	5
5	Общие данные (начало)	Т-1	6
6	Общие данные (окончание)	Т-2	7
7	Технологическая схема приготовления травяной муки	Т-3	8
8	План на отм. 0,000	Т-4	9
9	Разрез 1-1. Вид 3	Т-5	10
10	Разрез 2-2	Т-6	11
11	План трубопровода. Разрез 1-1. Схема обвязки Профиль топливной линии.	Т-7	12
12	Узел обвязки насосной установки УН-00.000СБ Прокладка УН-00.006. Скоба УН-00.007	Т-8	13
13	Труба УН-01.000.Сб. Крышка УН-01.001. Раструб УН-01.002. Тройник УН-02.000СБ. Тройник УН-03.000СБ	Т-9	14
14	Отвод УН-04.000СБ. Отвод УН-05.000СБ	Т-10	15
15	Вставка к трубе вентилятора ВТВ-000СБ Вставка к трубе от циклона охладителя ВТЦ-000СБ	Т-11	16
16	Горловина АВБ-000СБ	Т-12	17
17	Секция транспортера брикетов ОПК 2.10.12.000СБ	Т-13	18
18	Общие данные (начало)	АР-1	19
19	Общие данные (продолжение)	АР-2	20
20	Общие данные (окончание)	АР-3	21
21	Фасады. Схема заполнения оконного проема	АР-4	22

1	2	3	4
22	План на отм. 0,000. Разрезы 1-1; 3-3	АР-5	23
23	Маркировочная схема фундаментов и фундаментных балок. Узлы 4-6	АР-6	24
24	Маркировочная схема фундаментов под оборудование	АР-7	25
25	Фундаменты под оборудование Фом 1 - Фом 12	АР-8	26
26	Фундаменты под оборудование Фом 13 - Фом 25	АР-9	27
27	Фундаменты под оборудование Фом 26 - Фом 32	АР-10	28
28	Маркировочная схема каркаса. Опорные столбики ТК 1- ТК 4	АР-11	29
29	Опалубочные чертены колонн КЗ- К8	АР-12	30
30	Монтажные схемы стеновых прогонов и асбестоцементных листов	АР-13	31
31	Монтажные схемы прогонов и листов покрытия	АР-14	32
32	Фратменты 1,2 монтажной схемы прогонов. Узлы	АР-15	33
33	Узлы 3, 7- 13	АР-16	34
34	Узел 14. План кровли. Фрагмент 3	АР-17	35
35	Раскрой листов для оформления узлов прохода технологического оборудования через кровлю	АР-18	36
36	Надстройка на кровле	АР-19	37

1	2	3	4
37	Общие данные	ВК-1	38
38	План на отм. 0,000. Схема системы 89	ВК-2	39
39	Общие данные	ЭЛ-1	40
40	Силовое электрооборудование 380/220в. План на отм. 0,000	ЭЛ-2	41
41	Электрическое освещение 380/220в. План на отм. 0,000	ЭЛ-3	42
42	Ведомости электрооборудования, изделий и материалов	ЭЛ-4	43
43	Молниезащита	ЭЛ-5	44
44	План на отм. 0,000	СС-1	45
45	Общие данные	ПА-1	46
46	План на отм. 0,000 Схема подключений	ПА-2	47

ИЗМ. № 001. Подпись и дата. ВЗКМ. И.И.П.

Привязан			
ИЗМ. №			
Пункт приготовления травяной муки на базе агрегата АВМ-1,3А			
Цех приготовления травяной муки		Стандарт	Лист
ТР			4
Содержание альбома			ГИПРОСЕЛЬХОЗПРОМ ГЛАВСТРОЙПРОЕКТ Г.ВЛАДИМИР

1099-01 3

Краткие рекомендации по организации строительства

Продолжительность строительства объекта принята 6 месяцев и включает время подготовительного периода 1 месяц.

До начала подготовительного периода заключается договор на строительство с генподрядной организацией, оформляется финансирование и решаются вопросы обеспечения строительства материалами, конструкциями и деталями, устанавливаются сроки выдачи технической документации и оформляются заказы на поставку оборудования, производится в натуре отвод территории для строительства.

В подготовительный период выполняются работы, обеспечивающие нормальное развитие строительства: создание заказчиком опорной геодезической сети, расчистка территории, устройство временных зданий и сооружений, первоочередные работы по планировке территории в объемах, обеспечивающих временный сток поверхностных вод, устройство постоянных или временных автомобильных дорог, сетей водоснабжения и энергоснабжения, устройство телефонной и радиосвязи.

Строительная площадка, во избежание доступа посторонних лиц, ограждается. Устанавливаются указатели проходов и проездов, а в зонах, опасных для движения, хорошо видимые предупредительные знаки.

Траншеи, колодцы и шурфы ограждаются или закрываются. Территорию стройплощадки, проходы к складам стройматериалов и участки работ в ночное время необходимо освещать. Должны быть обеспечены безопасная разгрузка и складирование стройдеталей и материалов.

Временные здания и сооружения должны в полной мере удовлетворять санитарно-гигиеническим требованиям.

Разработка траншей и котлованов осуществляется экскаватором-обратная лопата с ковшом емкостью 0,15 м³. Планировочные работы, обратная засыпка пазух фундаментов производятся бульдозером мощностью 80-100 лс. Уплотнение грунта в пазухах фундаментов выполняется пневмотрамбовками.

Здание одноэтажное прямоугольное с размерами в плане 30,0x21,0 м с железобетонным каркасом. Стены и покрытие из волнистых асбестоцементных листов по металлическим прогонам.

Бетонная смесь для монолитных конструкций доставляется на строительную площадку в автомобилях-самосвалах и к месту укладки подается в бабках емкостью 0,6-0,8 м³ пневмоколесным краном К-161. Уплотнение ведется глубинными и площадочными вибраторами.

Монтаж сборных бетонных и железобетонных конструкций ведется пневмоколесным краном К-161 с максимальной грузоподъемностью 16 тонн.

На подсобных погрузочно-разгрузочных работах используется автокран АК-75 В.

При устройстве кровли применяется легкий кран типа «Пионер».

Отделочные работы ведутся с применением средств малой механизации на основе нормокомплектов.

При производстве основных видов строительно-монтажных работ в зимних условиях предусматривается производить:

разработку грунта - методом предварительного рыхления дизель-молотом С-222 на тракторе-погрузчике С-107;

устройство монолитных бетонных конструкций - с применением метода термоса, замоноличивание стыков - с применением электропрогрева.

При осуществлении всех строительно-монтажных работ руководствоваться требованиями СНиП, часть III.

			Привязан	
РАЗРАБОТ:	КОЗИН	<i>А.И.</i>		
ПРОВЕРКА:	ФЕСЬКОВ	<i>В.И.</i>		
И КОНТР.:	КОЗЛОВ	<i>С.И.</i>		
НАЧ. ОТК.:	Платонов	<i>С.И.</i>		
ГИП:	Борисов	<i>В.И.</i>		
			ОС	
			Пункт приготовления	ТРАВЯНОЙ МУКИ
			НА БАЗЕ АГРЕГАТА	АВМ-15А
			Цех приготовления	СТАЦИЯ АНСТ
			ТРАВЯНОЙ МУКИ	ТР
			Краткие рекомендации	ГИПРОСЕЛЬХОЗПРОМ
			по организации	ГЛАВСЕЛЬХОЗПРОЕКТ
			СТРОИТЕЛЬСТВА	г. ВОЛАДИМИР

Общая часть

Типовой техно-рабочий проект пункта травяной муки на базе агрегата АВМ-15А разработан на основании задания на проектирование, утвержденного Министерством сельского хозяйства СССР 22 января 1979 г.

Область применения типового проекта - районы с обычными геологическими условиями, расчетной температурой наружного воздуха - 20°, -30° (основное), -40°, весом снегового покрова 100 кгс/м² и скоростным напором ветра для первого географического района 27 кгс/м².

Технологическая часть

Пункт приготовления травяной муки предназначен для приема, взвешивания, приготовления из измельченной травы гранул и брикетов и временного их накопления до последующей транспортировки продукта к месту назначения или хранения.

Пункт запроектирован в следующем составе:

- цех приготовления травяной муки;
- склад жидкого топлива емкостью 100 м³;
- автомобильные весы грузоподъемностью 30 тс;
- временные здания и сооружения передвижного типа;
- механизированное семенохранилище емкостью 2000 тонн, тип пр 813-120 (при привязке проекта можно применить любой другой типовой проект; удовлетворяющий требованиям правил хранения гранулированной травяной муки).

Склад жидкого топлива

Предназначен для обеспечения агрегата АВМ-15А жидким (печное-бытовое) топливом. Предусмотрен склад единовременного хранения топлива емкостью 100 м³ (два резервуара по 50 м³).

Расчет объема склада производится исходя из запаса жидкого топлива для бесперебойной работы АВМ-15А в течение 10-12 дней.

Средний расход топлива за сутки:

$$W = g \cdot t \cdot q = 450 \times 24 \times 0,85 = 8964 \text{ кг,}$$

где $q = 450 \text{ кг/ч}$ - расход топлива одного агрегата;
 $t = 24 \text{ часа}$ - продолжительность рабочего времени;

Типовой проект разработан в соответствии с действующими нормами и правилами и предусматривает мероприятия, обеспечивающие взрывную, взрывопожарную и пожарную безопасность при эксплуатации здания

Главный инженер проекта *Борисов* (Борисов)

$q = 0,83$ - коэффициент, учитывающий простои из-за технических осмотров и по организационным принципам.

Емкость склада топлива:

$$V = \frac{N \cdot W}{\lambda} = \frac{12 \times 8,96}{0,84} = 128 \text{ м}^3,$$

где $N = 12 \text{ дней}$ - количество дней для бесперебойной работы агрегата,

$\lambda = 0,83 - 0,85$ - удельный вес дизельного топлива.

Режим работы и фонды времени

Пункт приготовления травяной муки работает 150 дней в году, в три смены. Сезон начинается в мае месяце, заканчивается в октябре.

Противопожарная охрана

На период работы пункта необходимо иметь огнетушители, ящики с песком, лопаты, багры и лестницы.

Запрещается складировать готовую продукцию в отделениях, где установлено оборудование, хранить горюче-смазочные материалы.

Для предотвращения пожара необходимо:

- содержать в исправном состоянии электрооборудование и электропроводку;
- ежедневно производить наружную чистку оборудования и площадки вокруг его;
- содержать площадки и отделения в чистоте.

В случае пожара машинисты обязаны немедленно отключить все электрооборудование и принять необходимые меры для прекращения пожара.

Водоснабжение

Водоснабжение пункта приготовления травяной муки предусматривается от существующих внеплощадочных сетей хозяйственно-питьевого водопровода.

Вода должна удовлетворять требованиям ГОСТ 2874-73. «Вода питьевая». Необходимый напор на вводе на территорию пункта равен 10 м вод.ст.

Расчетный расход воды на производственные нужды по пункту составляет 4,9 м³/сут, с учетом расхода воды на бытовые нужды в количестве 100 л/сут.

Расчетный расход воды на полив зеленых насаждений равен 1,4 м³/сут для зоны с расчетной средней зимней температурой -30° и корректируется при привязке проекта в других климатических районах.

Наружное поваротушение осуществляется из пожарных гидрантов, установленных на кольцевых сетях. Наружное пожаротушение осуществляется средствами, расположенными на центральной усадьбе колхозов, совхозов и хозяйств.

Электротехническая часть

Потребители электрической энергии пункта приготовления травяной муки относятся к III категории по надежности электроснабжения.

Электроснабжение предусматривается от трансформаторной подстанции, располагаемой на территории пункта.

Основные показатели

№ п/п	Наименование	Р _у кВт	Р _р кВт	W тл:кВтч
1	Цех приготовления травяной муки на базе агрегата АВМ-15А	384,0	308,1	917,5
2	Автомобильные весы на 30 тонн	6,0	6,0	18,0
3	Механизированное семенохранилище емк. 2000 тонн (2 штуки)	216,34	160,0	480,0
	Итого:	606,3	474,1	1415,5

				Привязан
Инв. №				
Рис. №	Иванов			
Рис. №	Евдокимов			
Рис. №	Майорова			
Гип	Борисов			
				ПЗ
				Пункт приготовления травяной муки на базе агрегата АВМ-15А
				Общеплощадочные материалы
				ТД 1 1
				Пояснительная записка
				ГИПРОСЕЛЬХОЗПРОМ ГА ВЕЛЕСКОМПРОЕКТ Г. ВЛАДИМИР

Альбом I

Типовой проект 814-6-2

СОГЛАСОВАНО:
ГЛА СПЕЦ. ЗАК. МКБМНЗД
ГЛА СПЕЦ. МИТ. ШИЛОВ
ГЛА СПЕЦ. В. Х. КОМАРЕНКО
ГЛА СПЕЦ. АСО 2 П. П. БЕЛИКОВ

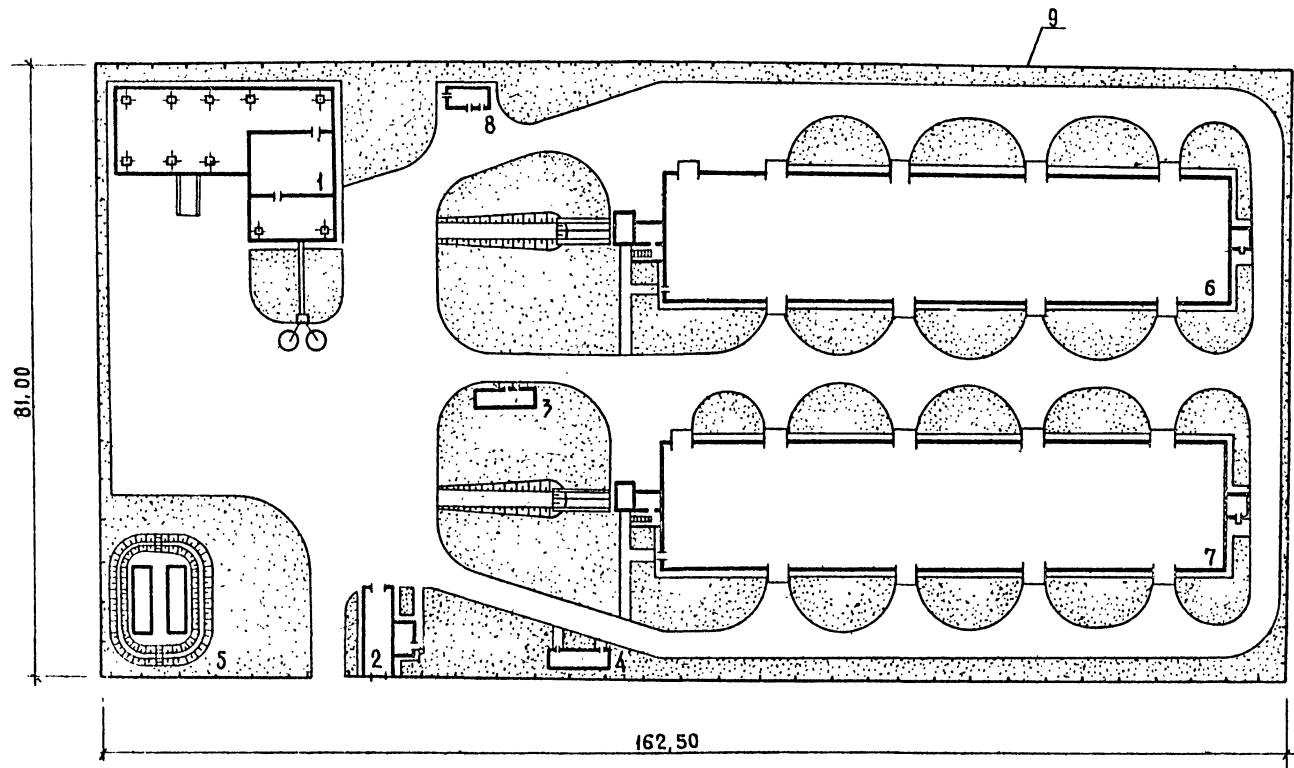
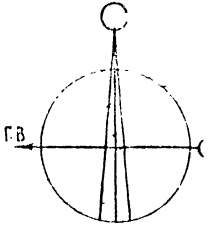

Экспликация зданий и сооружений

№ по ген-плану	Наименование	кол.	Площадь застройки, м ²	Строительный объем, м ³	№ типового проекта
1	Цех приготовления травяной муки	1	474,90	3272,80	
2	Автомобильные весы грузоподъемностью 30т с на 1 проезд	1	68,10	467,52	817-170
3	Здания и сооружения контейнерного типа с металлическим каркасом высотой 2,5м	1	24,30	69,30	420-02
4	Временные здания и сооружения передвижного типа, Гардеробная-душевая на 9 человек	1	24,30	68,00	420-01-6
5	Склад жидкого топлива емкостью 100 м ³ (резервуар V = 50 м ³)	—	—	—	704-1-110
6,7	Механизированное семенохранилище емкостью 2000 тонн (склад длительного хранения муки)	2	1476,87	8746,60	813-120
8	Трансформаторная подстанция	1	20,70	117,50	407-3-42/75
9	Ограда, тип И1Б	—	—	—	Серия 3.07-1 Выход 0,1,4

Основные технико-экономические показатели

Наименование	Ед. изм.	Количество
Общая площадь в ограде	га	1,32
Площадь застройки	"	0,38
Плотность застройки	%	29
Площадь асфальтового покрытия	га	0,47
Площадь под газонами и зелеными насаждениями	"	0,47
Протяженность ограждения	м	466,00

				Привязан	
Инв. №					
Разраб. Зенова					
Пров. Сизов					
Н. Корот. Козлов					
Рук. гр. Сизов					
Гл. спец. Ширяева					
Нач. отд. Козниченко					
Гип. Борисов					
Арх. Болонкин					
				Пункт приготовления травяной муки на базе агрегата А6М-1,5А	
				Общеплощадочные работы	Стальная лист 1 листов ТР 1
				Схема генплана 1:500	ГИПРОСЕЛЬХОЗПРОМ ГАЛСЕЛЬХОЗПРОЕКТ г. Владимир

Типовой проект 8/4-6-2 Альбом 1

После гранулирования или брекетирувания продукция берется на анализ для определения влажности и твердости.
 Для проведения технических осмотров оборудования предусмотрен слесарный верстак на одно рабочее место.
 Ремонт оборудования осуществляется передвижными ремонтными мастерскими хозяйств.

Ведомость работающих цеха

Наименование работающих	Группа произв. работ	Кол. работающих	в том числе						
			I стена		II стена		III стена		
			м	ж	м	ж	м	ж	
Машинист агрегата АВМ-15А	II г	4	1	1	-	1	-	1	-
Машинист оборудования									
ОПК-2 и ОНК-1,5	II г	4	1	1	-	1	-	1	-
Кладовщик-лаборант	I Б	1	-	-	1	-	-	-	-
Всего		9	2	2	1	2	-	2	-

Требования к длительному хранению

Подготовку оборудования к длительному хранению необходимо производить согласно правилам хранения, данным в инструкции по эксплуатации каждого оборудования.
 Общие положения по подготовке оборудования к длительному хранению:
 - снять напряжение, выключив рубильник в силовом ящике;
 - произвести наружную и внутреннюю чистку составных частей оборудования. Определить возможность дальнейшей их работы без ремонта;
 - произвести очередной периодический-технический осмотр с заменой масла в редукторах;
 - снять все приводные втулочно-роликовые цепи, очистить их, промыть в керосине и проварить в течение 20 минут в горячем (80-90°С) автотракторном масле;

- ослабить натяжение всех приводных ремней;
 - смазать пресс солидолом „С“ все незащищенные лакокрасочными покрытиями металлические поверхности составных частей оборудования;
 - установить на место без натяжения все приводные втулочно-роликовые цепи;
 - восстановить поврежденную окраску на металлических частях путем нанесения лакокрасочного покрытия;
 - зачехлить полиэтиленовой пленкой или брезентом воздухозаборники и выхлопные трубы пневмосистем;
 - зачехлить электродвигатели, электрошкафы и щиты управления чехлами из полиэтиленовой пленки или брезентом;
 - проверить и сдать на хранение в склад инструмент и принадлежности.

Техника безопасности и охрана труда
 Мероприятия по охране труда и технике безопасности принять в соответствии с действующими нормами, правилами, положениями и руководством по эксплуатации завода-изготовителя данного оборудования.

Сводная спецификация

Поз.	Обозначение	Наименование	Кол.	Примеч.
1	Фирма „Нерис“ г. Вильнюс	Агрегат витаминной муки АВМ-15А шт.	1	
2	Фирма „Нерис“ г. Вильнюс	Оборудование для прессования кормов ОПК-20	1	
3	Машиностроительный завод г. Сосновый Бор	Оборудование накопления кормов ОНК-15	1	
4	Заводы „Госкомсельхозтехника“	Верстак слесарный на одно рабочее место ОРГ-1468-01-060А	1	

продолжение

Поз.	Обозначение	Наименование	Кол.	Примеч.
5	ВТВ-000.СБ	Вставка к трубе вентилятора	1	45,1
6	ВТЦ-000.СБ	Вставка к трубе от циклона к охладителю	1	29,2
7	ОПК 2.10.12.000 СБ	Секция транспортера брикетов.	1	
8	АВБ-000 СБ	Горловина	1	34,1 кг
9	Заводы „Госкомсельхозтехника“	Резервуар стальной горизонтальный V=50м³	2	
10	Насосный завод г. Щелково	Насосная установка АСВН-80	1	
11	11ч 6БК	Кран муфтовый Дз-25	1	8,8
12	11ч 8БК	Кран муфтовый Дз-50	7	74,2
13	Труба 25х2,5 ГОСТ 8732-78 Бст.4сп ГОСТ 8731-74*	Труба бесшовная	10	14,0
14	Труба 57х3,5 ГОСТ 8732-78 Бст.4сп ГОСТ 8731-74*	Труба бесшовная	125	57,5
15	РТБ-1 ГОСТ 20054-74	Труба бетонная безнапорная	5	
16	Уголок 50х50х5 ГОСТ 8509-72 ст3сп ГОСТ 535-58*	Опора	10	37,7
17	УН-00.000 СБ	Узел обвязки насосной установки шт.	1	

Инв. №, дата подписи и дата визит. штамп

РАЗРАБ. ГОЛЫБЕВА	ПРОВ. КУЗЬМИН	И. КОТЛ. КОЧУВ	ОК. ГО. ИВАНОВ	ГЛАВ. СПЕЦ. ШИЛОВ	НАЧ. ОТД. АРТЕМЬЕВ	ГИП. БОРИСОВ	Т			
							Пункт приготовления травяной муки на базе агрегата АВМ-15А			
							Цех приготовления травяной муки	СТАВКА	ЛИСТ	ЛИСТОВ
							ТР	2		
							ОБЩИЕ ДАННЫЕ (ОКОНЧАНИЕ)			
							ГИПРОСЕЛЬХОЗПРОМ ГЛАВ. СЕЛЬХОЗСТРОЙПРОЕКТ Г. ВЛАДИМИР			

Привязан					
Инд. №					

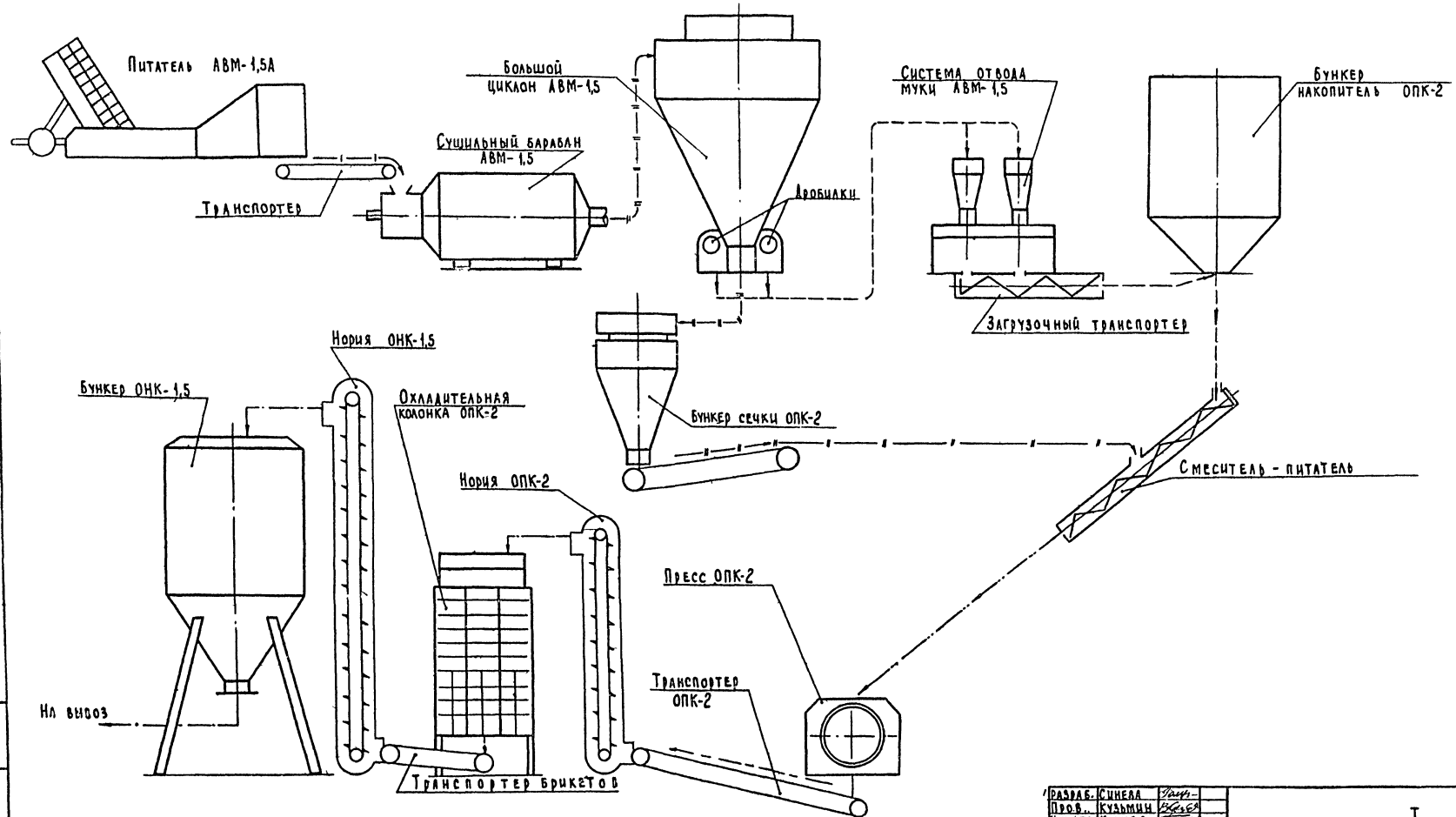

- — — — — линия зеленой массы
- — — — — линия травяной муки
- — — — — линия сечки
- — — — — линия увлажненный продукт
- — — — — линия гранулированной травяной муки (гранулы и брикеты)

Инв. № 104. Подпись и дата. 1979. Инв. № 104.

РАЗРАБ. СУНЕВА		Проект		Т	
Пров. Кузнецкий	И. Кондр. Кошечев	И. Кондр. Кошечев	И. Кондр. Кошечев		
РУК. ГО. ИВАНОВ		И. Иванов		Пункт приготовления травяной муки на базе агрегата АВМ-1,5А	
НАЧ. ОТД. АРТЕМЬЕВ		И. Артемьев		Цех приготовления травяной муки	
ГНП БОРИСОВ		И. Борисов		Станция Ауст. Аустар	
Привязан				тр 3	
Инв. №				Технологическая схема приготовления травяной муки	
				Главсельстройпроект г. Владимир	

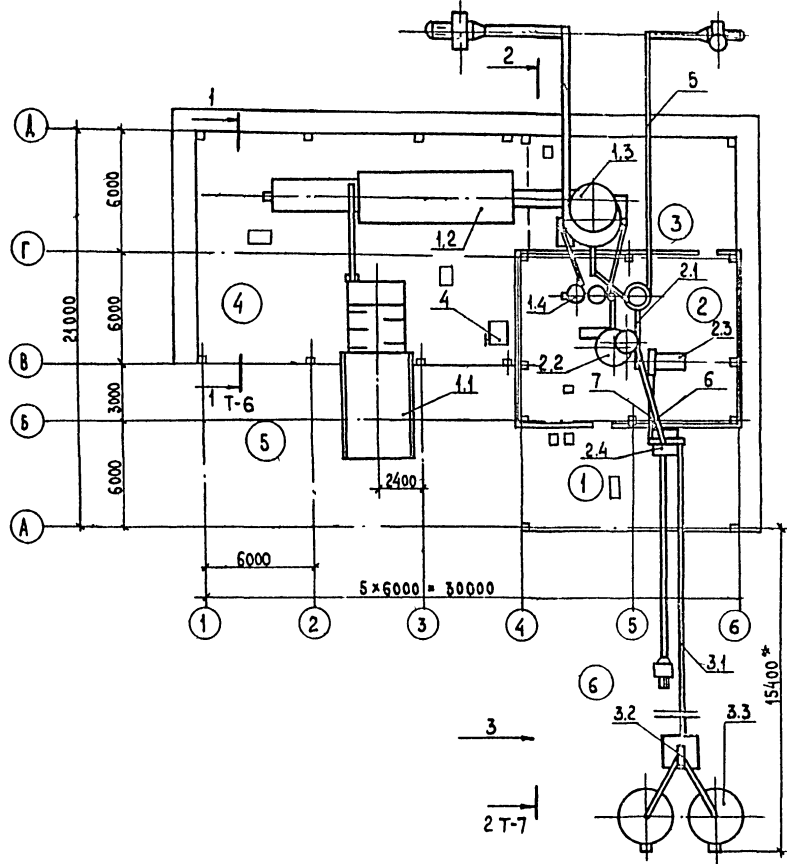

Экспликация помещений

№	Наименование	Категория производства по взрыво- и пожаро-опасности
1	Навес для охлаждающей колонки	
2	Отделение гранулирования (прессования)	Б
3	Участок дробления под навесом	
4	Участок сушки под навесом	
5	Площадка для приема травы	
6	Участок хранения гранулированной травяной муки	

Продолжение

Поз.	Обозначение	Наименование	Кол.	Примеч.
2.4		Система охлаждения и сортирования		
3	Машиностроительный завод г. Сосновый бор	Оборудование накопления кормов ОНК-1,5		
		в составе:	1	N-5,05кВт
3.1		Транспортер		
3.2		Нория		
3.3		Емкость накопителя		

Спецификация

Поз.	Обозначение	Наименование	Кол.	Примеч.
1	Фирма „Нерис“ г. Вильнюс	Агрегат витаминной муки АВМ-1,5А в составе:	1	N-252,1кВт
1.1		Питатель зеленой массы		
1.2		Сушильный барабан с теплогенератором.		
1.3		Большой циклон		
1.4		Система отвода муки		
2	Фирма „Нерис“ г. Вильнюс	Оборудование для прессования кормов		

Продолжение

Поз.	Обозначение	Наименование	Кол.	Примеч.
		ОПК-2,0 в составе:	1	N-143,71кВт
2.1		Система подачи сечки		
2.2		Система накопления и дозирования		
2.3		Пресс		

Лист № 001. ПОЯСНЕНИЕ К АЛБому ПРОЕКТА

РАЗРАБ. ПОЛУБЕЛА	<i>[Signature]</i>		
ПРОВ. КУЗЬМИН	<i>[Signature]</i>		
Н.КОНТР. КОЧУЕВ	<i>[Signature]</i>		
РУК. ГР. ИЛАНОВ	<i>[Signature]</i>		
НАЧ. ОТД. АРТЕМЬЕВ	<i>[Signature]</i>		
ГИП ЧОБИРСОВА	<i>[Signature]</i>		
		Т	
		Пункт приготовления травяной муки на базе агрегата АВМ-1,5А	
		Цех приготовления травяной муки	Классиф. лист Листов ТР 4
		План на отм. 0,000	ГИПРОСЕЛЬХОЗПРОМ ГЛАВСЕЛЬСТРОЙПРОЕКТ г. Владимир

Привязан			
Инв. №			

Альбом I
Типовой проект 84ч-6-2

РАЗРЕЗ 1-1

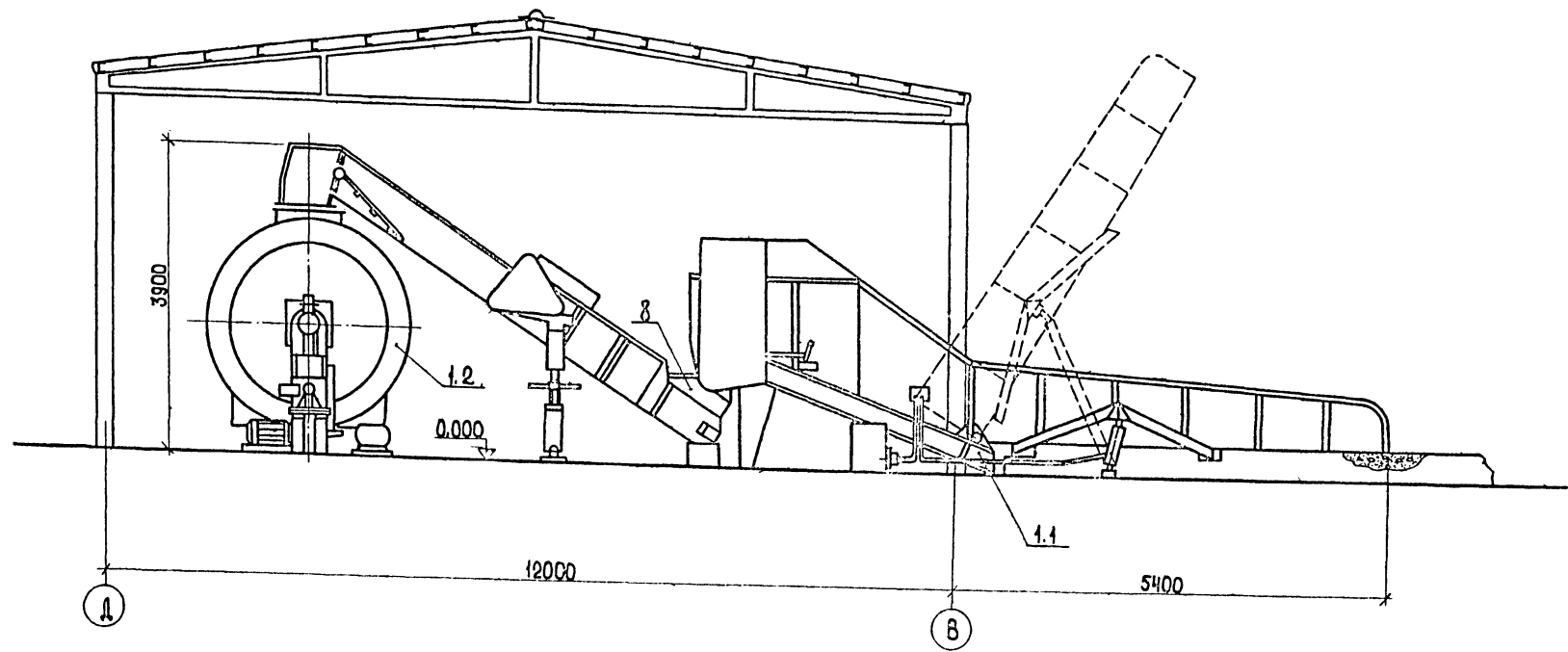

Вид 3

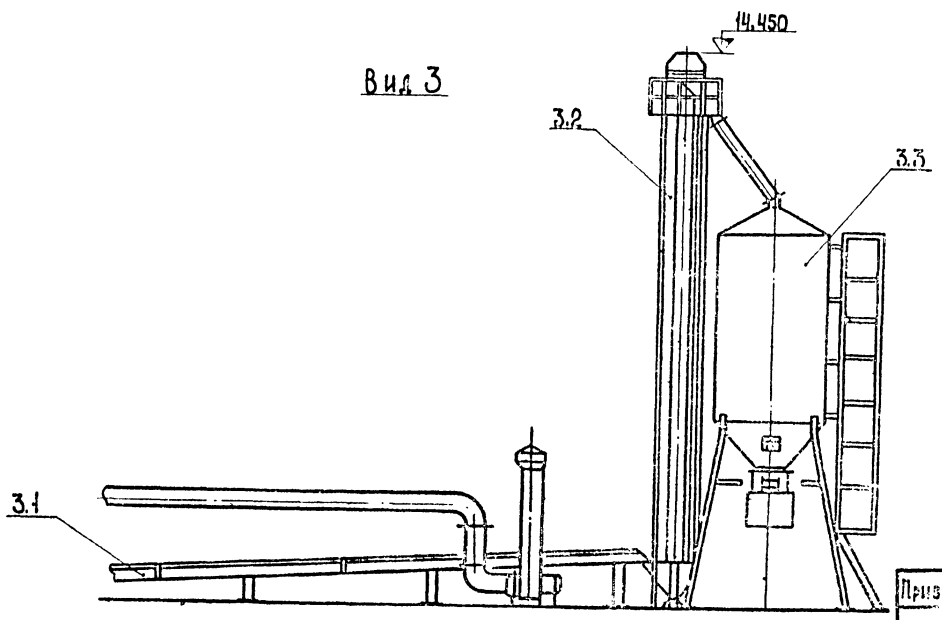

ИЗМ. ПОТОМ ПОПРАВКИ НА ЛАТА

САХАРОВ	САХАРОВ	САХАРОВ	Т	
ПРОД.	КУЗЬМИН	САХАРОВ	ПУНКТ ПРИГОТОВЛЕНИЯ ТРАВЯНОЙ МУКИ	
У. КОМП.	КОЧЕВ	САХАРОВ	НА БАЗЕ АГРЕГАТА АВМ-1.5А	
РУК. ГР.	ИВАНОВ	САХАРОВ	ЦЕХ ПРИГОТОВЛЕНИЯ ТРАВЯНОЙ МУКИ	СТАЦИЯ ЛИСТ ЛИСТОВ
НАЧ. ОТ.	АРТЕМЬЕВ	САХАРОВ		ТР 5
САХАРОВ	БОРИСОВ	САХАРОВ	РАЗРЕЗ 1-1. ВИД 3	ЛИПРОСЕЛЬХОЗПРОМ ГЛАВСЕЛЬСТРОЙПРОЕКТ Г. ВЛАДИМИР

18499-01 11

КОПИРОВАЛ ЯЩУК

ФОРМАТ 22Г

Типовой проект 814-6-2 Альбом I

РАЗРЕЗ 2-2

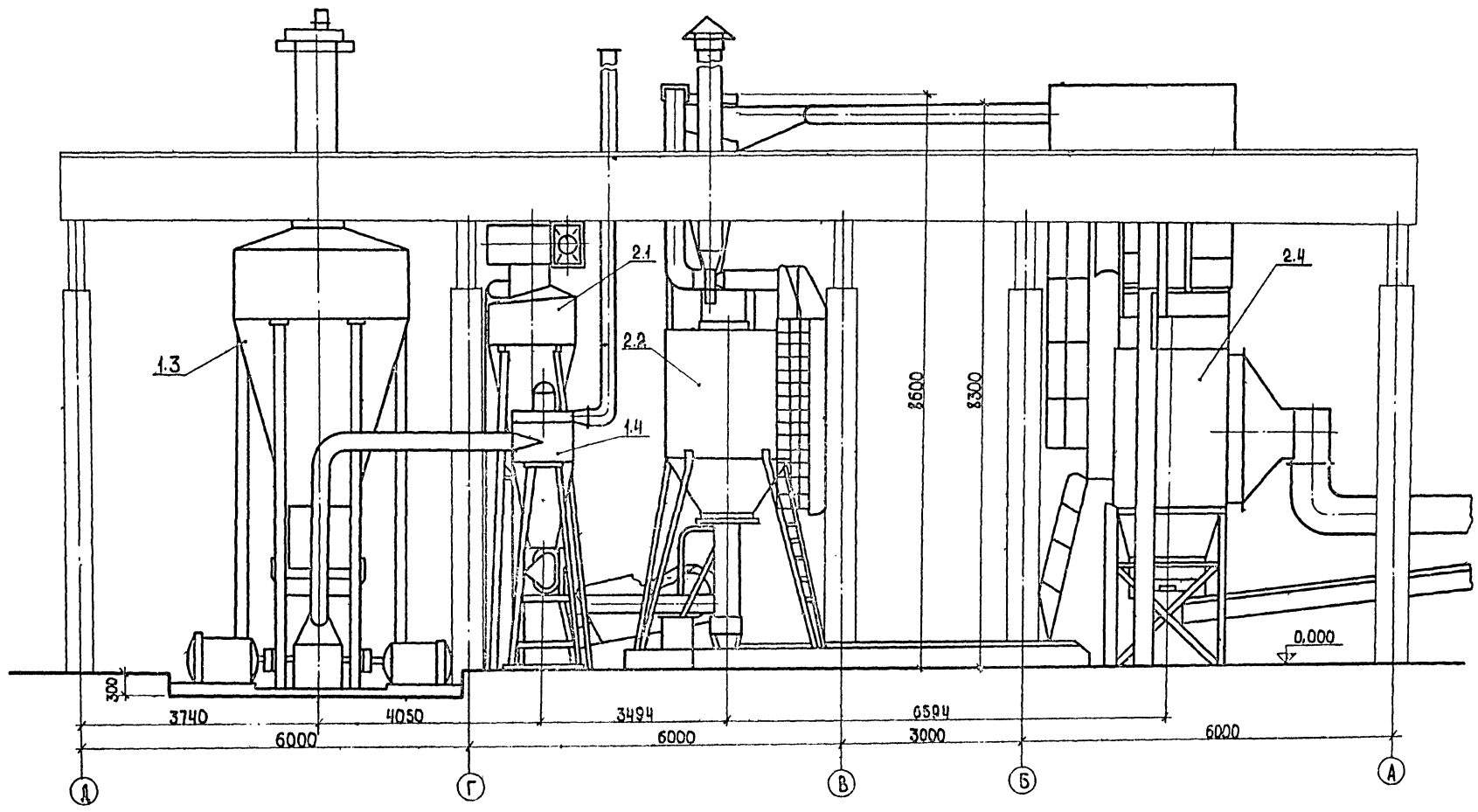

ИЗВ. ПРОМ. ПОД. И. САГА

РАЗРАБ. ЗАХАРОВА		И	
ПРОЕ. КУЗЬМИН		ПУНКТ ПРИГОТОВЛЕНИЯ ТРАВЯНОЙ МУКИ	
И КОНТР. КОЧЕР		НА БАЗЕ АГРЕГАТА Л8М-4,5А	
РУК. ГР. ИВАНОВ		ЦЕХ ПРИГОТОВЛЕНИЯ ТРАВЯНОЙ МУКИ	
НАЧ. ОТ. АРТЕМЬЕВ		СТАВКА ЛИСТ ТАКТОР	
ГЛАВ. ТИП. БОРИСОВ		ТР 6	
ПРИВЯЗАН		РАЗРЕЗ 2-2	
ИЗР. №		ИПРОСЕЛЬХОЗПРОМ	
		ГЛАВСЕЛЬСТРОЙПРОЕКТ	
		Г. ВЛАДИМИР	

План трубопровода

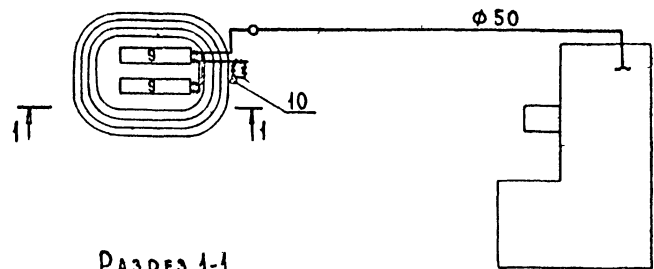

Разрез 1-1



Схема обвязки



Профиль топливной линии

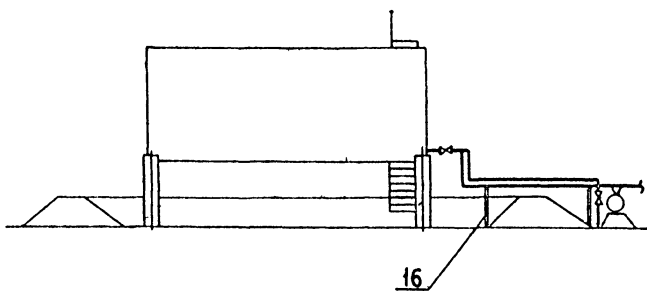
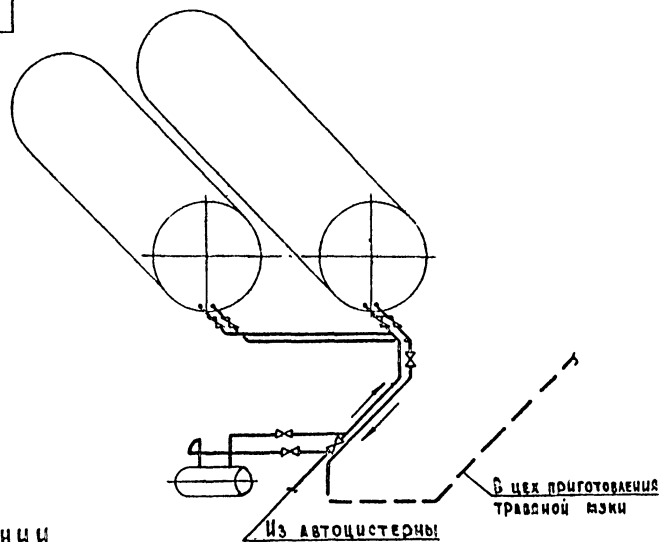
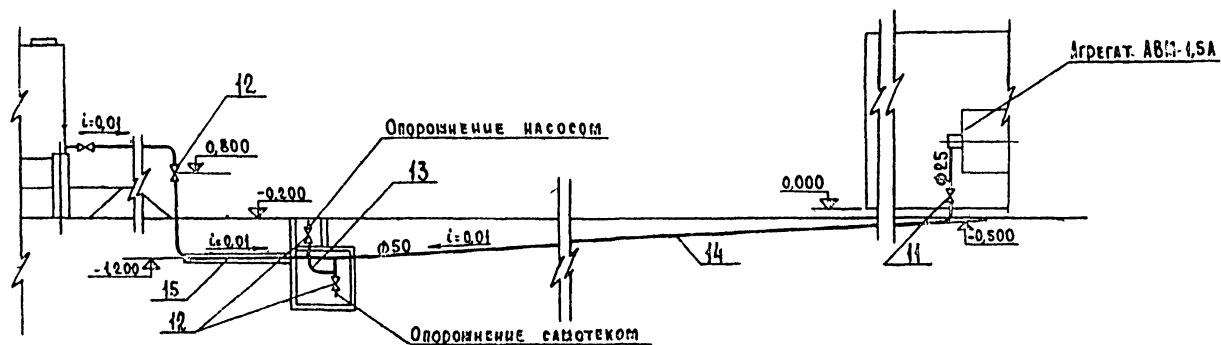

1. За отметку 0,000 принимается пол производственного здания.
2. Все трубопроводы топливоподачи монтируются на фланцах и сварке, при подземной прокладке трубы покрываются антикоррозийной битумной изоляцией, при наземной - окрашиваются масляной краской.
3. Подвод трубопроводов к агрегатам производится по месту после их установки.
4. После сборки трубопроводов произвести гидравлическое испытание. Просачивание топлива не допускается.
5. На зимний период вся система топливоподачи опоражнивается через сливной колодец.
6. Монтаж оборудования резервуаров производить по типовому проекту 704-1-110 с дополнительным приемораздаточным патрубком.
7. Спецификацию оборудования см. Т-2.

ШЕД. 10.000. ПОСЛЕД. ЧИСТА. 10.000. ШИВЕТ

РАЗРАБ. ГОЛУБЕВА	ШИВЕТ	Т		
ПРОВ. КУЗЬМИН	ШИВЕТ			
И. КОНТ. КОЧЕРЖИНА	ШИВЕТ	Пункт приготовления топливной смеси на базе агрегата АВМ-1,5А		
ОЖ. ГР. ИВАНОВ	ШИВЕТ			
Л. СПЕИ. ШИПОВ	ШИВЕТ	Склад жидкого топлива		
НАЧ. ОТД. АРТЕМЬЕВ	ШИВЕТ			
ТИП БОРИСОВ	ШИВЕТ	Станция	Лист	Листов
Привязан		ТР	7	
Инв. №		ГИПРОСЕЛЬХОЗПРОМ ГЛАССЕЛЬСТРОЙПРОЕКТ г. Владимир		

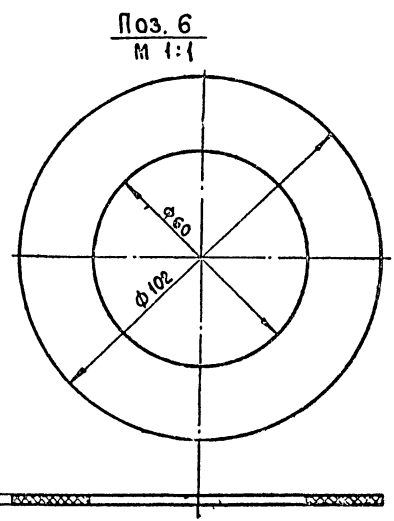
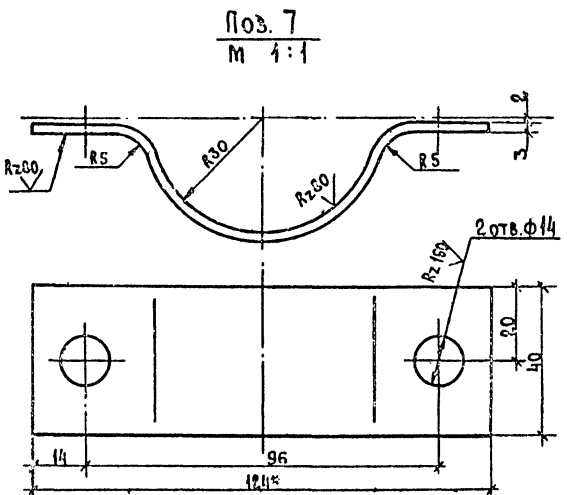
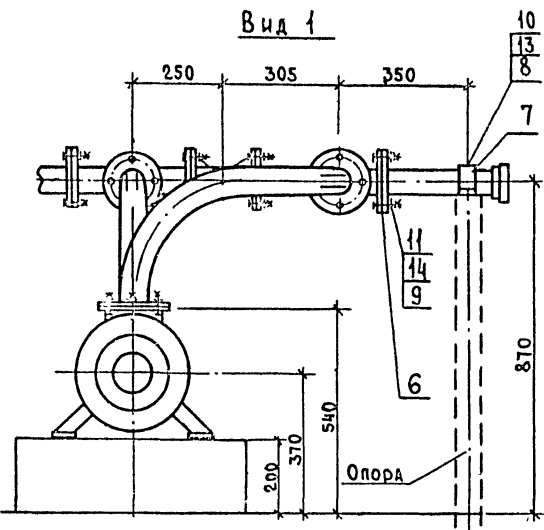
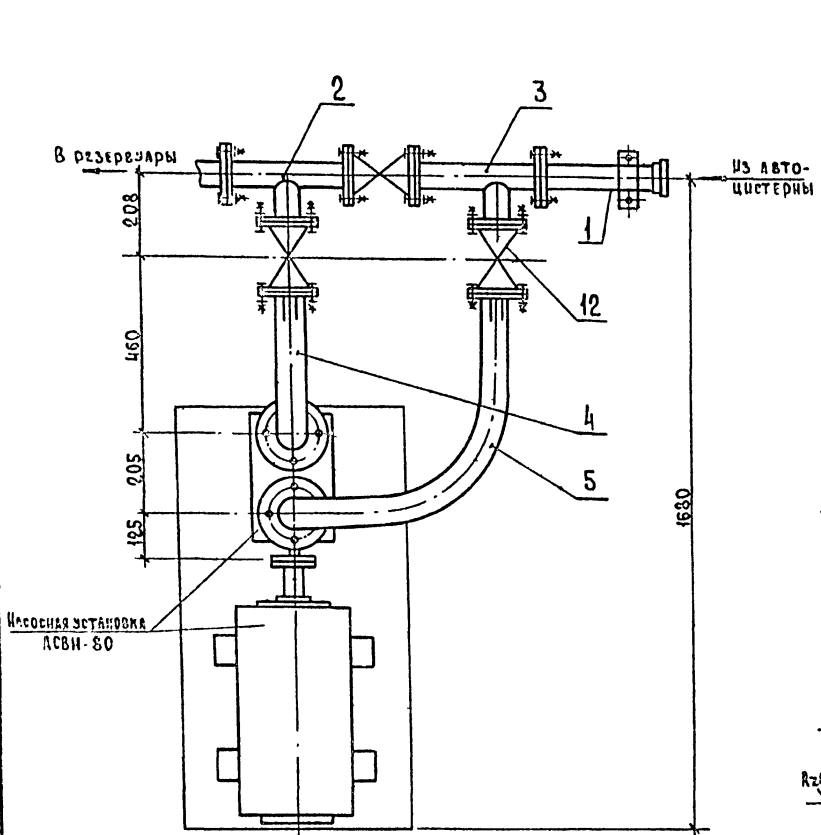

Спецификация

Поз	Обозначение	Наименование	Кол.	Примеч.
<u>Документация</u>				
	УН-00.000 СБ	Сборочный чертёж		
		Сборочные единицы		
1	УН-01.000 СБ	Труба	1	
2	УН-02.000 СБ	Тройник	1	
3	УН-03.000 СБ	Тройник	1	
4	УН-04.000 СБ	Отвод	1	
5	УН-05.000 СБ	Отвод	1	
<u>Детали</u>				
6	УН-00.006	Прокладка		
		Картон А ГОСТ 9347-74	10	
7	УН-00.007	Скоба	1	
		ВЗ0 ГОСТ 19903-74		
		Лист 3-й ст 3сп ГОСТ 14637-69*	1	0,14 кг
<u>Стандартные изделия</u>				
8		Болт М12х16,58.С		
		ГОСТ 7798-70*	2	0,06
9		Болт М16х20,58.С		
		ГОСТ 7798-70*	40	0,12
10		Гайка М12,5 ГОСТ 5915-70*	2	0,02
11		Гайка М16,5 ГОСТ 5915-70*	40	0,04
12		Кран фланцевый 1ч8бк Ач-50	3	10,6
13		Шайба 12,36 ГОСТ 6958-68*	2	1,005
14		Шайба 16,36 ГОСТ 6958-68*	40	0,013
15				

1. Длина развертки детали поз.7 - 150 мм.
2. Размеры для справок.
3. Предельные отклонения размеров по $\pm \frac{0,14}{2}$.
4. При монтаже - размеры установки можно корректировать.
5. Данный лист см. с листами Т-10, Т-11.

РАЗРАБ. ГОЛУБЕВА	ИСП. КОТЛОВ	ПРОВ. АБРАМОВА	И. КОНТ. КОЧУЕВ	УК. ГР. ИВАНОВ	НАС. СП. ШИПОВ	МАШ. ОТ. АРТЕМЬЕВ	ГИП. БОРИСОВ
Т							
Пункт приготовления травяной муки на базе агрегата А8М-1,5А							
С К А А				СТАДИЯ	ЛИСТ	ЛИСТОВ	
НИДКОГО ТОПЛИВА				ТР	8		
УЗЕЛ ОБЪЕЗКИ НАСОСНОЙ УСТАНОВКИ УН-00.000 СБ. ПРОКЛАДКА УН-00.006 СКОБА УН-00.007				ГИПРОСЕЛЬХОЗПРОМ Г. ВЛАДИМИР			

Поз. 1

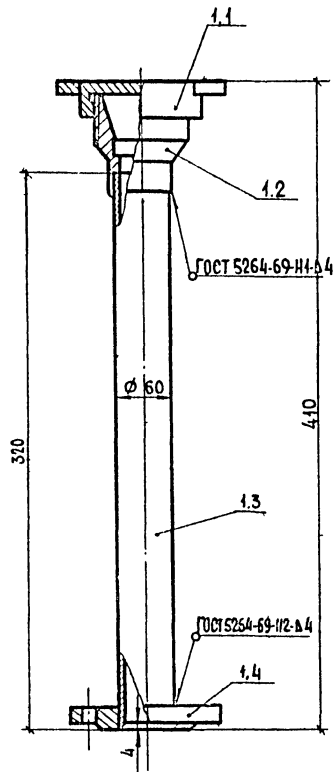

Поз. 1,2
М 1:2

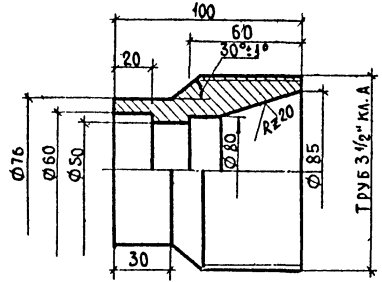

Поз. 2

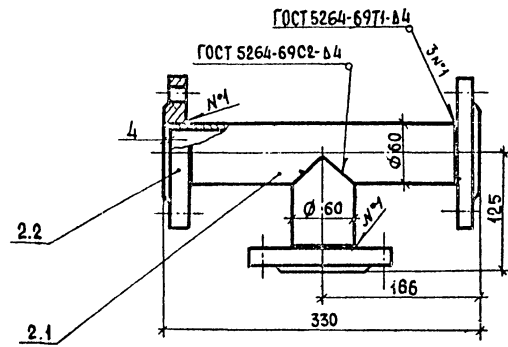

Поз. 1.1
М 1:2

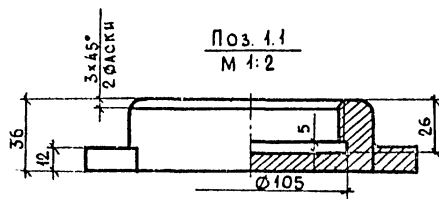

Поз. 3

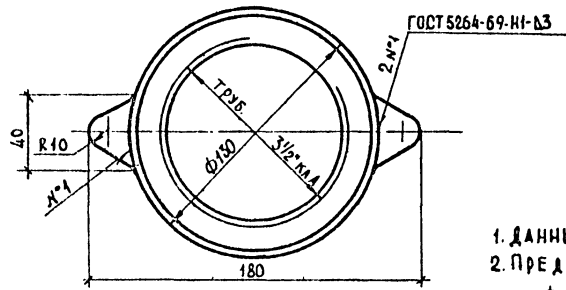
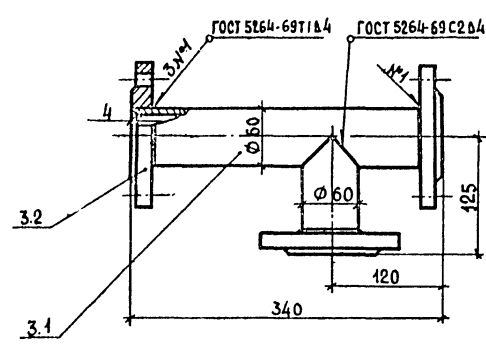

1. ДАННЫЙ ЛИСТ СМ. Т-9, Т-11.
2. ПРЕДЕЛЬНЫЕ ОТКЛОНЕНИЯ РАЗМЕРОВ
по ± УТ 14
2

ПРОДОЛЖЕНИЕ

Поз.	ОБОЗНАЧЕНИЕ	НАИМЕНОВАНИЕ	КОЛ.	ПРИМЕЧ.
		ДОКУМЕНТАЦИЯ		
	УН-01.000 СБ	СБОРОЧНЫЙ ЧЕРТЕЖ		
		ДЕТАЛИ		
1.1	УН-01.001	КРЫШКА		
		СТЗ СП ГОСТ 535-58*	1	1.8 кг
1.2	УН-01.002	РАСТРУБ		
		СТЗ СП ГОСТ 535-58*	1	2.7
1.3	УН-01.003	ТРУБА		
		ТРУБА 50 ГОСТ 3262-75 Ø 320	1	1.57
		СТАНДАРТНЫЕ ИЗДЕЛИЯ		
1.4		ФЛАНЕЦ Д-50, Ру-10		
		ГОСТ 1255-67*	1	2.06
		ДОКУМЕНТАЦИЯ		
	УН-02.000 СБ	СБОРОЧНЫЙ ЧЕРТЕЖ		
		ДЕТАЛИ		
2.1	УН-02.001	ТРУБА		
		ТРУБА 50 ГОСТ 3262-75		
		Ø=420	1	2.06
		СТАНДАРТНЫЕ ИЗДЕЛИЯ		
2.2		ФЛАНЕЦ Д-50, Ру-10		
		ГОСТ 1255-67*	3	2.06
		ДОКУМЕНТАЦИЯ		
	УН-03.000 СБ	СБОРОЧНЫЙ ЧЕРТЕЖ		
		ДЕТАЛИ		
3.1	УН-03.001	ТРУБА		
		ТРУБА 50 ГОСТ 3262-75		
		Ø=430	1	2.10
		СТАНДАРТНЫЕ ИЗДЕЛИЯ		
3.2		ФЛАНЕЦ Д-50, Ру-10		
		ГОСТ 1255-67*	3	2.06

РАЗРАБ. ГОЛУБЕВА	ИСП. АБРАМОВА	ПРОВ. КОШЕВ	Н.КОНТ. ШИПОВ	НАЧ. ОТД. АРТЕМЬЕВ	ГИП. БОРИСОВ
Т					
ПУНКТ ПРИГОТОВЛЕНИЯ ТРАВЯНОЙ МУКИ НА БАЗЕ АГРЕГАТА АВМ-1,5А					
СКЛАД				СТАЖИСТ ЛИСТ	ЛИСТОВ
НИЖЕГОГО ТОПЛИВА				ТР	9
ТРУБА УН-01.000 СБ. КРЫШКА УН-01.001. РАСТРУБ УН-01.002.			ГИПРОСЕЛЬХОЗПРОМ		
ТРОИЦК УН-02.000 СБ - ТРОИЦК УН-03.000 СБ.			ГЛАВСЕЛЬХОЗПРОЕКТ г. ВЛАДИМИР		

ПРИВЯЗАН				
ИНВ. №				

ПРОДОЛЖЕНИЕ

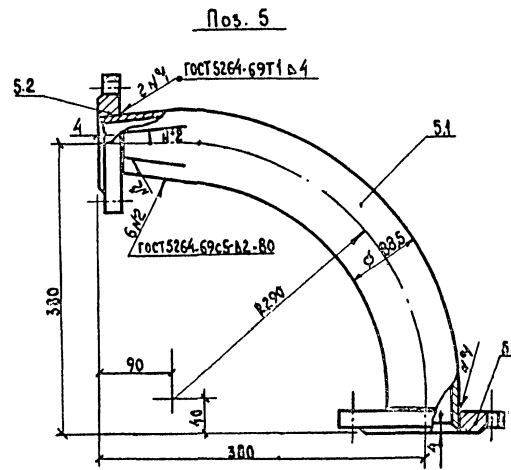
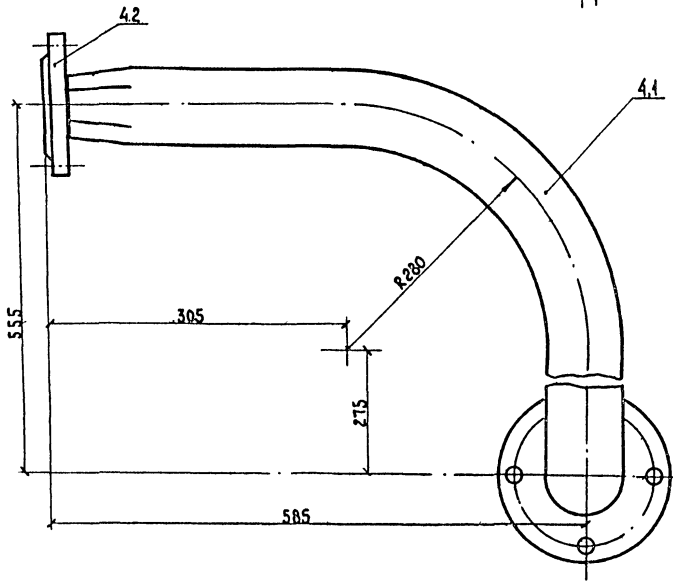
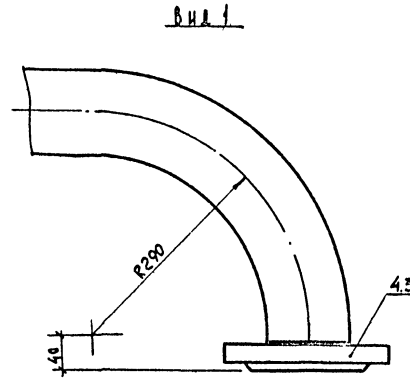
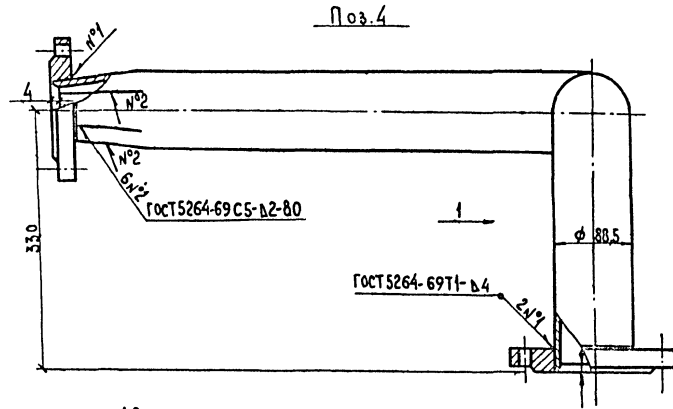

Поз.	Обозначение	Наименование	Кол.	Примеч.
		ДОКУМЕНТАЦИЯ		
	УН-04. 000 СБ	Сборочный чертёж ДЕТАЛИ		
4.1	УН-04. 001	ОТВОД ТРУБА 80 ГОСТ 3262-75 ℓ = 580	1	4,85 кг
		СТАНДАРТНЫЕ ИЗДЕЛИЯ		
4.2		ФЛАНЕЦ Д-50, РЧ-10 ГОСТ 1255-67*	1	2,06
4.3		ФЛАНЕЦ Д-80, РЧ-10 ГОСТ 1255-67*	1	3,20
		ДОКУМЕНТАЦИЯ		
	УН-05. 000 СБ	Сборочный чертёж ДЕТАЛИ		
5.1	УН-05. 001	ОТВОД ТРУБА 80 ГОСТ 3262-75 ℓ = 1450	1	12,1
		СТАНДАРТНЫЕ ИЗДЕЛИЯ		
5.2		ФЛАНЕЦ Д-50, РЧ-10 ГОСТ 1255-67*	1	2,06
5.3		ФЛАНЕЦ Д-80, РЧ-10 ГОСТ 1255-67*	1	3,20

1. ДАННЫЙ ЛИСТ см. с листами Т-9, Т-10.
2. ПРЕДЕЛЬНЫЕ ОТКЛОНЕНИЯ РАЗМЕРОВ по ± 71.44 / 2

РАЗРАБ.		ПРОВ.		И. КОМП.		РЧ. ГР.		НАЧ. ОТД.		ГПП		Т		
ГОЛУБЕВА	АБРАМОВА	КОЧУЕВ	ИВАНОВА	ШИПОВА	АРТЕМЬЕВ	БОРИСОВ								
ПУНКТ ПРИГОТОВЛЕНИЯ ТРАВЯНОЙ МУКИ НА БАЗЕ АГРЕГАТА АВМ-45А												КЛАСС	ЛИСТ	ЛИСТОВ
ИИДКОГО ТОПЛИВА												ТР	10	
ОТВОД УН-04. 000 СБ												ГИПКОСЕЛЬХОЗПРОИ		
ОТВОД УН-05. 000 СБ												ГЛАВСЕЛЬСТРОЙПРОЕКТ		
												г. ВЛАДИМИР		

С п е ц и ф и к а ц и я

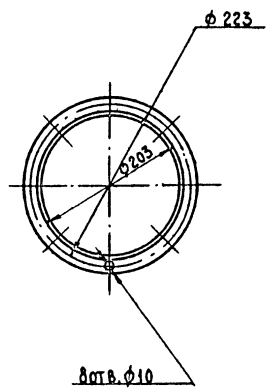
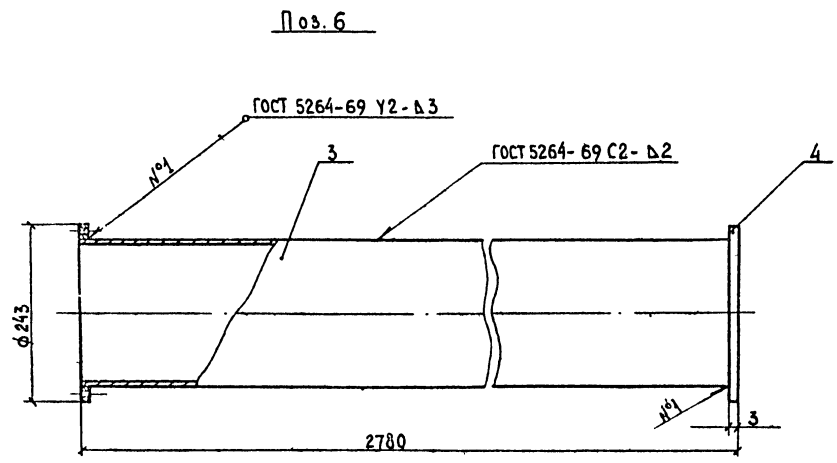
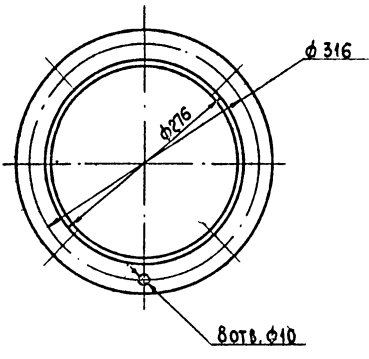
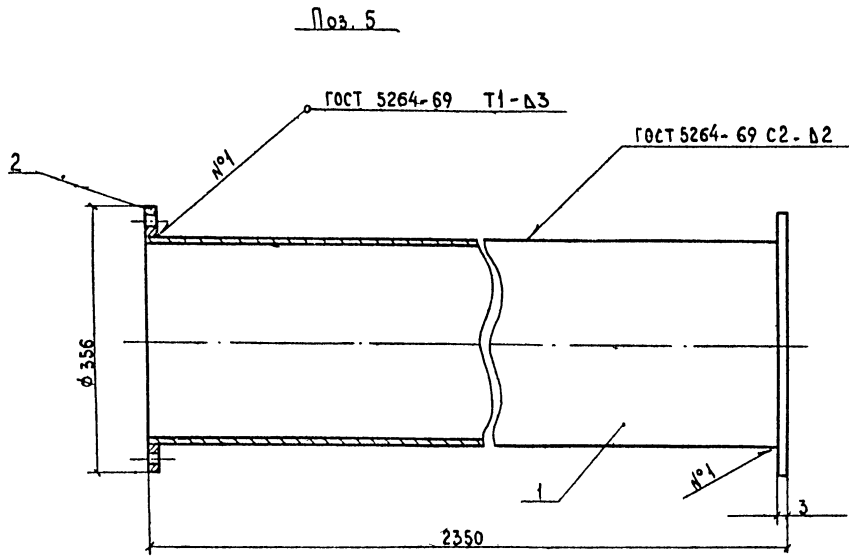

Поз.	ОБОЗНАЧЕНИЕ	НАИМЕНОВАНИЕ	КОЛ.	ПРИМеч.
		ДОКУМЕНТАЦИЯ		
	ВТВ-000 СБ	СБОРОЧНЫЙ ЧЕРТЕЖ	45,12	кг
		А Э Т А Л И		
1	ВТВ-001	ТРУБА φ 276 В 2.0 ГОСТ 19904-74 Лист 3-й ст 3сп ГОСТ 16523-70 ^а	1	30,8
2	ВТВ-002	Ф Л А Н Е Ц В 3.0 ГОСТ 19904-74 Лист 3-й ст 3сп ГОСТ 16523-70 ^а	2	1,36
		ДОКУМЕНТАЦИЯ		
	ВТЦ-000 СБ	СБОРОЧНЫЙ ЧЕРТЕЖ	29,22	
		А Э Т А Л И		
3	ВТЦ-001	ТРУБА φ 203 В 2.0 ГОСТ 19904-74 Лист 3-й ст 3сп ГОСТ 16523-70 ^а	1	27,9
4	ВТЦ-002	Ф Л А Н Е Ц В 3.0 ГОСТ 19904-74 Лист 3-й ст 3сп ГОСТ 16523-70 ^а	2	0,66

1. Пределные отклонения размеров по $\pm \frac{JT 14}{2}$
2. После монтажа окрасить масляной краской за 2 раза.
3. Количество и размеры отверстий во фланцах уточнить при монтаже.

РАЗРАБ. ГОМБЕВА	ИЗМ.				
ПРОВ. АБРАМОВА	ИЗМ.				
Ч. КОНТР. КОЧУЕВ	ИЗМ.				
РУК. СР. ПИВАНОВ	ИЗМ.				
НА СПЕЦ. ШИЛОВ	ИЗМ.				
НАЧ. ОТД. АРТЕМЬЕВ	ИЗМ.				
ГЛ. СП. БОРИСОВ	ИЗМ.				

ПРИВЯЗАН					
ИЗМ. №					

Т			
ПУНКТ ПРИГОТОВЛЕНИЯ ТРАВЯНОЙ МУКИ НА БАЗЕ АГРЕГАТА А В М - 1,5 А	СТАЛЬ	ЛИСТ	ЛИСТОВ
ЦЕХ ПРИГОТОВЛЕНИЯ ТРАВЯНОЙ МУКИ	Тр	И	

ВСТАВКА К ТРУБЕ ВЕНТИЛЯТОРА ВТВ-000 СБ. ВСТАВКА К ТРУБЕ ОТ ЦИКЛО НА КОХЛАДТЕЛЬНО ВТЦ-000 СБ
ГИПРОСЕЛХОЗПРОМ Г. ВЛАДИМИР.

Вид 1

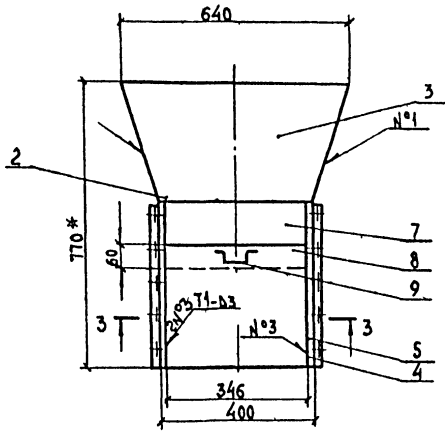

АВБ-000СБ nos. 7Т-3

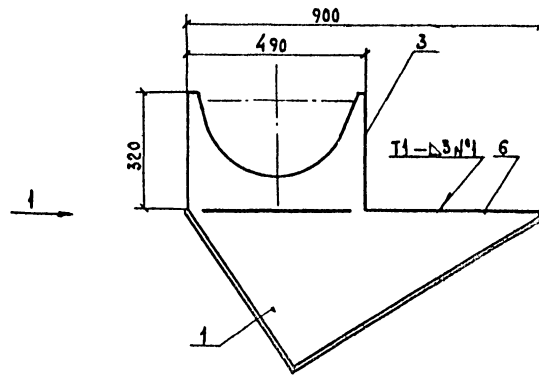

дет. поз.1

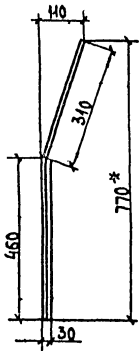

дет. поз.2

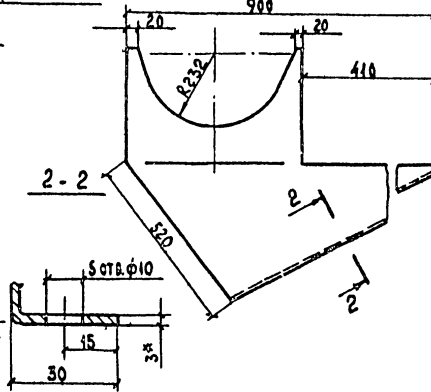

дет. поз.3

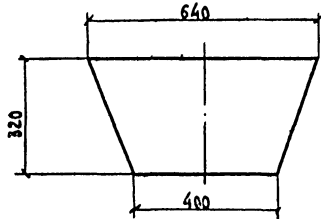

Узел поз.8

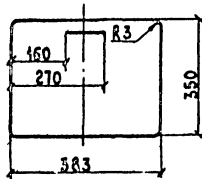

3-3

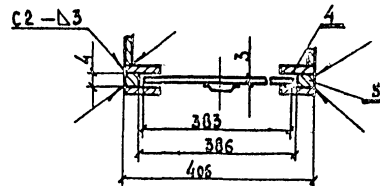

1. Отверстия в дет. поз. 1 и 2 выполнить по месту
2. * Размеры для справок.
3. Сварные швы по ГОСТ 5264-69.
4. Покрытие эмаль АС-182 ГОСТ 19024-78.
5. Предельные отклонения размеров по \pm JT14
2

Поз.	Обозначение	Наименование	Кол.	Примеч.
		<u>Документация</u>		
	АВБ-000СБ	Сборочный чертёж		
		<u>Металл</u>		
1	АВБ-001	Боковина правая	1	12,07кг
2	АВБ-002	Боковина левая	1	12,07
3	АВБ-003	Стенка		
		Лист В.3.0 ГОСТ 19903-74 3-й ст.3сп ГОСТ 16523-70*	2	10,03
4	АВБ-004	Пластика $\rho=520$		
		Полоса 3x30 ГОСТ 103-76 Ст3сп ГОСТ 535-58*	4	0,339
5	АВБ-005	Пластика $\rho=520$		
		Полоса 4x10 ГОСТ 103-76 Ст3сп ГОСТ 535-58*	2	0,149
6	АВБ-006	Пластика 410x400		
		Лист В.3.0 ГОСТ 19903-74 Ст3сп ГОСТ 16523-70*	1	15,53
7	АВБ-007	Пластика 430x200		
		Лист В.3.0 ГОСТ 19903-74 Ст3сп ГОСТ 16523-70*	1	1,02
8	АВБ-008	Шпиль 400x330		
		Лист В.3.0 ГОСТ 19903-74 3-й ст.3сп ГОСТ 16523-70*	1	6,5
9	АВБ-009	Ручка $\rho=200$		
		Фуг В.8.0 ГОСТ 2590-74 Ст3сп ГОСТ 535-58*	1	0,079

РАЗРАБ. АБРАМОВА	Проф. Иланова	Контр. Кочуря	Уч. гр. Иланова	П.СПЕЦ. ШИЛС	Нац.отд. Артемьев	ГИП Барисов	Т	Пункт приготовления ТРАВЯНОЙ МУКИ НА БАЗЕ АРВ-ГАТА АВМ-1,5А	ТРАВЯНОЙ МУКИ	Лист 12	
Привязан							Цех приготовления ТРАВЯНОЙ МУКИ	Горловина АВБ-000СБ	СИПРОСЕЛЬХОЗПРОМ	ГЛАВСЕЛЬХОЗПРОЕКТ	Г. ВЛАДИМИР

Типовой проект 8/4-6-2 Альбом 1

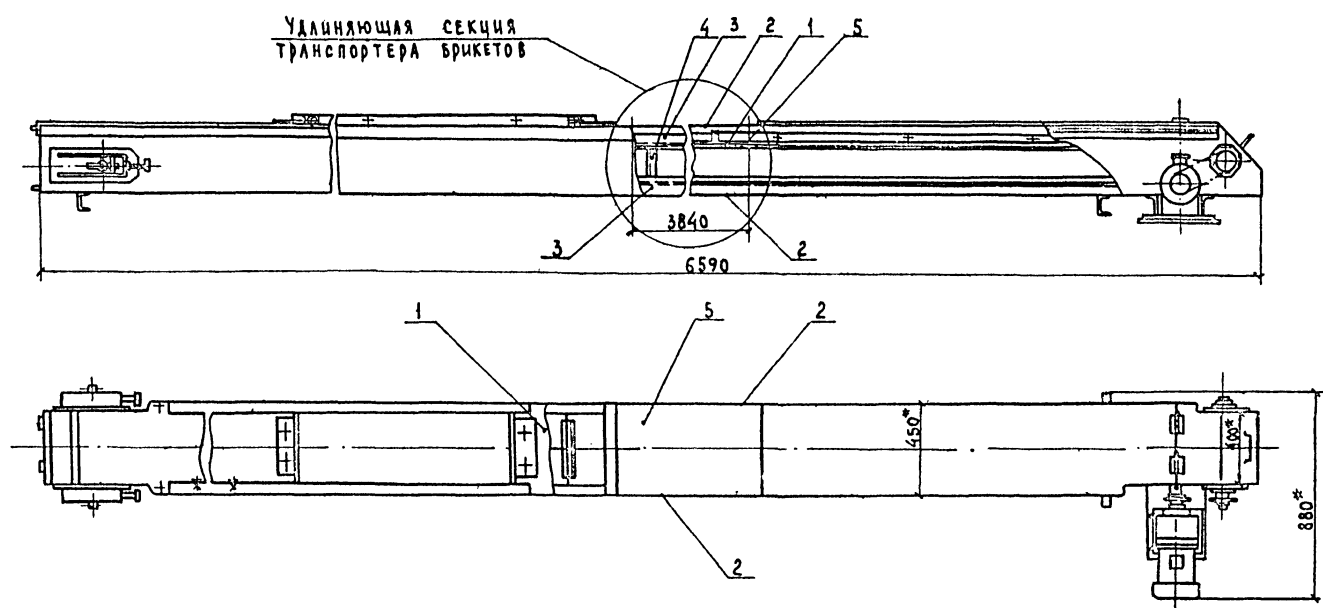

Транспортер брикетов поставляется в комплекте с оборудованием прессования кормов (опк-2). По технологической необходимости, вызванное категорией пожароопасности отделения прессования, произведен вынос норки под навес. В связи с этим удлинен транспортер брикетов. Удлинение транспортера производить на месте монтажа оборудования.

1.* Размеры для справок.
2. Предельные отклонения размеров по $\pm \frac{IT14}{2}$

Поз.	Обозначение	Наименование	кол.	Примеч.
1	ГОСТ 20-76	ЛЕНТА КОНВЕЙЕРНАЯ 3-400-3-6КНА-65-3-С	14м	
2	Лист В.2.0 ГОСТ 19903-74 3-И ст 3сп ГОСТ 16523-70*	Лист боковой 3840x400	2	48,23кг
3	Уголок В.50x50x3 ГОСТ 8509-72 ст 3сп ГОСТ 535-58*	Уголок L=3840	4	14,3кг
4	Уголок В.36x36x3 ГОСТ 8509-72 ст 3сп ГОСТ 535-58*	Распорка L=300	12	0,938кг
5	Лист В.2.0 ГОСТ 19903-74 3-И ст 3сп ГОСТ 16523-70*	Лист 3840x400	2	29,3кг

Изм. № Дата Подпись Дата

Привязан	РАЗРАБ. АБРАМОВА	ПРО В. ИВАНОВ	И. КОНТР. КОЧУЕВ	РУК. ГР. ИВАНОВ	ГЛАВ. СПЕЦ. ШИЛОВ	И. НАЧ. ОТД. АРТЕМЬЕВ	ГЛАВ. СПЕЦ. БРИСОВ	Т	
								Пункт приготовления ТРАВЯНОЙ МУКИ на БАЗЕ АГРЕГАТА АВМ-1,5А	ТАБЛИЦА ЛИСТ ЛИСТОВ
								Цех приготовления ТРАВЯНОЙ МУКИ	ТР 13
И.В. №								СЕКЦИЯ ТРАНСПОРТЕРА БРИКЕТОВ ОПК 2.10.12.000СБ	ГИПРОСЕЛЬХОЗПРОМ ГЛАВ. СЕЛЬСТРОЙПРОЕКТ г. ВЛАДИМИР

Тыловой проект 814-6-2 Альбом I

Ведомость основных комплектов

Обозначение	Наименование	Примечание
ОС	Организация строительства	
ГТ	Генеральный план и транспорт	
Т	Технологическая часть	
АР	Архитектурно-строительные решения	
ВК	Внутренние водопровод и канализация	
ЭЛ	Электротехническая часть	
СС	Связь и сигнализация	
ПА	Противопожарная Автоматика	

Ведомость чертёней основного комплекта АР

Лист	Наименование	Примечание
1	Общие данные (начало)	
2	Общие данные (продолжение)	
3	Общие данные (окончание)	
4	Фасады. Схема заполнения оконного проема	
5	План на отм. 0,000. Разрезы 1-1÷3-3	
6	Маркировочная схема фундаментов и фундаментных балок. Узлы 4-6	
7	Маркировочная схема фундаментов под оборудование	
8	Фундаменты под оборудование Фом1-Фом12	
9	Фундаменты под оборудование Фом13-Фом25	
10	Фундаменты под оборудование Фом26-Фом32	
11	Маркировочная схема каркаса. Опорные столбики ТК1-ТК4	
12	Опалубочные чертежи колонн КЗ-К8	
13	Монтажные схемы стеновых прогонов и асбестоцементных листов	
14	Монтажные схемы прогонов и листов покрытия	

Типовой проект разработан в соответствии с действующими нормами и правилами и предусматривает мероприятия, обеспечивающие взрывную, взрывопожарную и пожарную безопасность при эксплуатации здания.
 Главный инженер проекта *Борисов* (Борисов)

Продолжение

Формат	Лист	Наименование	Примечание
22Г	15	Фрагменты 1,2 монтажной схемы прогонов. Узлы	
	16	Узлы 3, 7-13	
	17	Узел 14. План кровли. Фрагмент 3	
	18	Раскрой листов для оформления узлов прохода технологического оборудования через крышу	
	19	Настройка на кровле	

Ведомость примененных и ссылочных документов

Обозначение	Наименование	Примечание
ГОСТ 16 407-70*	Окна деревянные для животноводческих и птицеводческих зданий	
ГОСТ 17 324-71	Двери деревянные для животноводческих и птицеводческих зданий	
ГОСТ 16 233-77	Листы асбестоцементные волнистые унифицированного профиля и детали к ним	
ГОСТ 13 579-78	Блоки бетонные для стен подвалов	
1.810-1, вып.1	Железобетонные фундаменты для производственных зданий сельского хозяйства	
1.823-1, вып.2	Железобетонные колонны для производственных зданий сельского хозяйства	
1.863-1, вып.3	Железобетонные треугольные безраскосные фермы для сельскохозяйственных производственных зданий с асбестоцементной кровлей	
1.400-6/76, вып.1	Унифицированные заводские детали сборных железобетонных конструкций зданий промышленных предприятий	
2.436-9	Архитектурно-строительные детали окон с применением деревянных оконных блоков по ГОСТ 12506-67	
1.600-4	Стальные изделия для крепления конструкций одноэтажных сельскохозяйственных зданий	
2.430-16	Архитектурные детали одноэтажных неотапливаемых зданий промышленных предприятий со стенами из крупногабаритных асбестоцементных волнистых листов	
2.460-13	Архитектурные детали одноэтажных неотапливаемых зданий промышленных предприятий с покрытиями из крупногабаритных асбестоцементных волнистых листов	

Сводная спецификация к чертенам архитектурно-строительных решений

Марка	Обозначение	Наименование	Кол.	Примечание
		ИЗДЕЛИЯ ДЕРЕВЯННЫЕ		
Д 72	ГОСТ 17324-71	Дверной блок	2	
ОВ 12.15	ГОСТ 16 407-70*	Оконный блок	12	
Подземная часть				
ИЗДЕЛИЯ БЕТОННЫЕ				
и ш. б. сборные				
СБ1	ГОСТ 13 579-78	Блок стеновой ФБС24,4,6Т	2	1,3Т
СБ2	То же	То же ФБС12,4,6-Т	2	0,64
Ф1	1.810-1, вып.1	Фундамент сФК-13	6	1,5
Ф2	То же	" сФК-10	14	1,0
БФ1	"	Балка фундамент. СБФ60-1	6	0,98
ИЗДЕЛИЯ БЕТОННЫЕ				
Монолитные				
Фом1	АР-8	Фундамент под оборудование Фом1	1	2,43м ³
Фом2	То же	То же Фом2	1	0,7

Привязан			
Имя, №	Дата	Исполнитель	Проверенный
Разраб. Оролова	22.06.78	Исполн.	Провер.
Пров. Тутаева	22.06.78	Исполн.	Провер.
И.контр. Козлов	22.06.78	Исполн.	Провер.
Рук. гр. Тутаева	22.06.78	Исполн.	Провер.
Гл. спец. Троицкий	22.06.78	Исполн.	Провер.
И.п.д.т. Крылов	22.06.78	Исполн.	Провер.
И.п. Борисов	22.06.78	Исполн.	Провер.
И.п. Болонкин	22.06.78	Исполн.	Провер.
Пункт изготовления травяной муки на базе агрегата АВМ-1,5А		АР	
Цех приготовления травяной муки		СТАВКА	Лист
Общие данные (начало)		ТР	1
			19
		ГИПРОСЕЛЬХОЗПРОМ ГЛАВСТРОЙПРОЕКТ г. Владимир	

Альбом I
ПРОЕКТ 8И-6-2
Типовой

Продолжение

Продолжение

Продолжение

Марка	Обозначение	Наименование	Кол	Примечание
Ф0м3	AP-8	Фундамент под оборудование	Ф0м3	1 5,35м ³
Ф0м4	То же	То же	Ф0м4	2 0,62
Ф0м5	"	"	Ф0м5	1 15,24
Ф0м6	"	"	Ф0м6	2 0,15
Ф0м7	"	"	Ф0м7	1 0,06
Ф0м8	"	"	Ф0м8	1 3,20
Ф0м9	"	"	Ф0м9	1 1,91
Ф0м10	"	"	Ф0м10	1 1,22
Ф0м11	"	"	Ф0м11	1 0,30
Ф0м12	"	"	Ф0м12	1 0,06
Ф0м13	AP-9	"	Ф0м13	1 7,70
Ф0м14	То же	"	Ф0м14	1 0,165
Ф0м15	"	"	Ф0м15	1 0,10
Ф0м16	"	"	Ф0м16	1 0,10
Ф0м17	"	"	Ф0м17	4 0,06
Ф0м18	"	"	Ф0м18	1 1,05
Ф0м19	"	"	Ф0м19	1 0,04
Ф0м20	"	"	Ф0м20	1 0,07
Ф0м21	"	"	Ф0м21	1 0,31
Ф0м22	"	"	Ф0м22	1 2,93
Ф0м23	"	"	Ф0м23	1 0,14
Ф0м24	"	"	Ф0м24	1 0,59
Ф0м25	"	"	Ф0м25	1 1,85
Ф0м26	AP-10	"	Ф0м26	2 0,144
Ф0м27	То же	"	Ф0м27	1 0,24
Ф0м28	"	"	Ф0м28	1 0,06
Ф0м29	"	"	Ф0м29	1 0,28
Ф0м30	"	"	Ф0м30	1 0,08
Ф0м31	"	"	Ф0м31	1 2,35
Ф0м32	"	"	Ф0м32	8 0,63

Марка	Обозначение	Наименование	Кол	Примечание
К3	1.823-1, вып. 2 и AP-12	"	СКЗ-72-30	1 1,62
К4	"	"	СКЗ-72-30	1 1,62
К5	"	"	СКЗ-72-30	2 1,62
К6	"	"	СКЗ-72-30	2 1,62
К7	"	"	СКЗ-72-30	1 1,62
К8	"	"	СКЗ-72-30	1 1,62
ФС1	1.863-1, вып. 3 и AP-14	Ферма	ФБТП12-2	9 2,7
Стальные элементы				
ТК1	AP-11	Опорный столик	ТК1	18
ТК2	То же	То же	ТК2	32
ТК3	"	"	ТК3	2
ТК4	"	"	ТК4	6
МН-1	1.863-1, вып. 1	Накладная деталь	МН-1	18
Т11	1.800-4	Насадка	Т11	2
МС1	Шифр 719-73	Прибор крепления	МС1	437
МС2	То же	То же	МС2	140
МС3	"	"	МС3	73
МС4	"	"	МС4	88
МВ1	"	"	МВ1	30
МВ2	"	"	МВ2	79
МВ4	"	"	МВ4	16
ГОСТ 8240-72				
			с 8	- 0,114т
			с 14	- 2,43
			с 16	- 5,67
ГОСТ 8509-72				
			Л63x6	- 0,125
ГОСТ 8510-72				
			Л250x160x12	- 0,08
ГОСТ 2590-71*				
			•16АТ	- 0,298
ГОСТ 19903-74				
			б=4мм	- 0,015
			б=15мм	- 0,137
ПУ	"	Переходная деталь	ПУ	3
			шайба 10	15
			Л63x40x5	-

Марка	Обозначение	Наименование	Кол	Примечание
СК1	ГОСТ 8509-72	Стойка	Л40x5	2
СК2	То же	То же	Л40x5	2
Б01	ГОСТ 8240-72	Балка	с14	2
Б02	То же	То же	с10	1
Б03	"	"	с14	2
Б1	ГОСТ 8509-72	Распорка	Л32x4	2
ТК5	То же	Опорный столик	Л70x6	2
	ГОСТ 7798-70*	Болт	М10x140	15
УВ-6-С	ГОСТ 16233-77	Стекловолоконные асбестоцементные листы	УВ-6-С	70 L=2000
УВ-6-С	То же	То же	УВ-6-С	50 L=2500
УВ-75-К	"	Кровельные асбестоцементные волнистые листы	УВ-75-К	235 L=1750
УВ-75-К	"	То же	УВ-75-К	78 L=2000
КУ-1	"	Коньковая деталь		37
КУ-2	"	То же		40
РУ-1	"	Угловая деталь	РУ-1	25
РУ-2	"	То же	РУ-2	14
РУ-3	"	"	РУ-3	4
ЛУ-1	"	Лотковая деталь	ЛУ-1	12
ЛУ-2	"	То же	ЛУ-2	4

Лист № 20 из 21

Наземная часть				
Издания железобетонные				
Сборные				
К1	1.823-1, вып. 2	Колонна	СКЗ-54-3	8 1,22т
К2	То же	То же	СКЗ-72-3	4 1,62

ОСНОВ. ПОДЪЕМ. РАБОТ. ПОДЪЕМ. РАБОТ. ПОДЪЕМ. РАБОТ.	ПОДЪЕМ. РАБОТ. ПОДЪЕМ. РАБОТ. ПОДЪЕМ. РАБОТ.	ПОДЪЕМ. РАБОТ. ПОДЪЕМ. РАБОТ. ПОДЪЕМ. РАБОТ.	ПОДЪЕМ. РАБОТ. ПОДЪЕМ. РАБОТ. ПОДЪЕМ. РАБОТ.	ПОДЪЕМ. РАБОТ. ПОДЪЕМ. РАБОТ. ПОДЪЕМ. РАБОТ.
ПОДЪЕМ. РАБОТ. ПОДЪЕМ. РАБОТ. ПОДЪЕМ. РАБОТ.	ПОДЪЕМ. РАБОТ. ПОДЪЕМ. РАБОТ. ПОДЪЕМ. РАБОТ.	ПОДЪЕМ. РАБОТ. ПОДЪЕМ. РАБОТ. ПОДЪЕМ. РАБОТ.	ПОДЪЕМ. РАБОТ. ПОДЪЕМ. РАБОТ. ПОДЪЕМ. РАБОТ.	ПОДЪЕМ. РАБОТ. ПОДЪЕМ. РАБОТ. ПОДЪЕМ. РАБОТ.
ПОДЪЕМ. РАБОТ. ПОДЪЕМ. РАБОТ. ПОДЪЕМ. РАБОТ.	ПОДЪЕМ. РАБОТ. ПОДЪЕМ. РАБОТ. ПОДЪЕМ. РАБОТ.	ПОДЪЕМ. РАБОТ. ПОДЪЕМ. РАБОТ. ПОДЪЕМ. РАБОТ.	ПОДЪЕМ. РАБОТ. ПОДЪЕМ. РАБОТ. ПОДЪЕМ. РАБОТ.	ПОДЪЕМ. РАБОТ. ПОДЪЕМ. РАБОТ. ПОДЪЕМ. РАБОТ.
ПОДЪЕМ. РАБОТ. ПОДЪЕМ. РАБОТ. ПОДЪЕМ. РАБОТ.	ПОДЪЕМ. РАБОТ. ПОДЪЕМ. РАБОТ. ПОДЪЕМ. РАБОТ.	ПОДЪЕМ. РАБОТ. ПОДЪЕМ. РАБОТ. ПОДЪЕМ. РАБОТ.	ПОДЪЕМ. РАБОТ. ПОДЪЕМ. РАБОТ. ПОДЪЕМ. РАБОТ.	ПОДЪЕМ. РАБОТ. ПОДЪЕМ. РАБОТ. ПОДЪЕМ. РАБОТ.
ПОДЪЕМ. РАБОТ. ПОДЪЕМ. РАБОТ. ПОДЪЕМ. РАБОТ.	ПОДЪЕМ. РАБОТ. ПОДЪЕМ. РАБОТ. ПОДЪЕМ. РАБОТ.	ПОДЪЕМ. РАБОТ. ПОДЪЕМ. РАБОТ. ПОДЪЕМ. РАБОТ.	ПОДЪЕМ. РАБОТ. ПОДЪЕМ. РАБОТ. ПОДЪЕМ. РАБОТ.	ПОДЪЕМ. РАБОТ. ПОДЪЕМ. РАБОТ. ПОДЪЕМ. РАБОТ.

Алъбом I
 Типовой проект 814-6-2

Спецификация заполнения оконных проемов

Марка	Обозначение	Наименование	Кол.	Примечание
		Проем ОК1		
0812.15	ГОСТ 16407-70*	Оконный блок	6	
ИМ1	Деревянный брус 100*50	Импост	5	L=1200

Ведомость проемов дверей

Тип по проекту	Проемы		Элементы заполнения проема		
	Размер в кладке в х в, мм	Кол. мест	Марка	Обозначение	Кол.
1	1260*2400	1	Д 72-А	ГОСТ 17324-71	1
2	1260*2400	1	Д 72-П	ГОСТ 17324-71	1

Общие указания

За отм. 0,000 принят уровень чистого пола отделения гранулирования (прессования), соответствующий абсолютной отметке
 Кирпичную кладку цоколя выполнить из кирпича марки 75 на растворе марки 25.

Отделочные работы

Для защиты здания и навеса от поверхностных вод по периметру наружных стен устраивается асфальтовая отмостка шириной 700 мм по щебеночному основанию.
 Кладку цоколя выполнять с расшивкой швов.
 Оконные и дверные блоки окрасить масляной краской за 2 раза.

Специальные мероприятия

Мероприятия по антикоррозионной защите отдельных строительных конструкций назначить при привязке проекта к конкретным условиям в зависимости от инженерно-геологических изысканий согласно СНиП II-28-73.
 Металлические закладные и накладные детали

и прочие стальные элементы сборных железобетонных конструкций, не подвергающиеся обетонированию, должны быть защищены комбинированным металлizationsонно-лакокрасочным покрытием; причем, металлizationsонный слой цинкового покрытия должен быть -120 мкм. В качестве лакокрасочных покрытий, наносимых по металлizationsонному подслою, применить грунт ФЛ-ОЗН-1слой, покрытие ПФ-115-1слой.
 Все стальные конструкции подлежат антикоррозионной защите - горячей оцинковке.

В случае невозможности оцинковки произвести покрытие металлических конструкций антикоррозионным составом - лаком ВТ 577, ГОСТ 5631-70* с последующей окраской серебристого цвета ВТ-177, ГОСТ 5631-70*, в соответствии с требованиями СНиП III-23-76 и СНиП II-28-73. Защита строительных конструкций от коррозии.

В проекте предусматривается производство строительно-монтажных работ в летних условиях, которые выполняются в соответствии с нормативными документами.

Монтаж сборных железобетонных конструкций, сварные работы должны производиться в соответствии со СНиП III-16-73 "Бетонные и железобетонные конструкции сборные" и СН 319-65 "Инструкция по монтажу сборных железобетонных конструкций промышленных зданий и сооружений".

При производстве всех видов работ в зимний период руководствоваться требованиями соответствующих разделов СНиП (III-8.4-72, III-15-76, III-16-73, III-20-74, III-8.14-72) и СН 319-65.

Проектная организация, выполняющая привязку, обязана в соответствии с местными климатическими условиями внести в рабочие чертежи типового проекта необходимые изменения и дополнения. После разработки проекта производства работ в зимних условиях все работы выполнять в соответствии с указанным проектом.

Лица, отвечающие за производство работ в зимнее время, в обязательном порядке должны быть ознакомлены с перечисленными СНиП и дополнительными указаниями организации, выполнившей привязку проекта к местным

условиям.

Отопление и вентиляция

Общая часть
 Проект разработан для строительства в районах с расчетными температурами наружного воздуха для отопления
 Расчетные температуры наружного воздуха для проектирования вентиляции в летний период приняты $t_n = +22; +22; +21^{\circ}\text{C}$.

Отопление

Здание цеха приготовления травяной муки - неотапливаемое, т.к. пункт работает только в теплые время года (с мая по октябрь)

Вентиляция

В отделении гранулирования (прессования) предусмотрена обменная естественная вентиляция, рассчитанная на ассимиляцию теплоизбытков. При расчете воздухообмена температура в рабочей зоне принята на 3°C выше температуры наружного воздуха. Удаление избытков тепла производится за счет сквозного проветривания через аэрационные проемы, расположенные по осям Ч,Б.

Инв. № 1004/Подпись и дата/Взам. инв. №

РАЗРАБ. ФРОЛОВА	Иванов	Иванов	АР	
ПРОБ. ПУТАЕВА	Иванов	Иванов	Пункт приготовления травяной муки на базе агрегата АВМ-У.5А	
КОНТР. КОЗЛОВА	Иванов	Иванов	Цех приготовления травяной муки	СТАНАИЗ ЛИСТ ЛИСТОВ
РУК. ГР. ПУТАЕВА	Иванов	Иванов		ТР 3
А. СПЕЦ. ПРОЦЫККИ	Иванов	Иванов	ОБЩИЕ ДАННЫЕ (ОКОНЧАНИЕ)	ГИПРОСЕЛЬХОЗПРОМ ГЛАВСЕЛЬСТРОЙПРОЕКТ Г. ВЛАДИМИР
НАЧ. ОТД. КРЫЛОВ	Иванов	Иванов		
ГИП. БОРИСОВ	Иванов	Иванов		

ПРИВЯЗАН.				
ИНВ. №				

Альбом I
Типовой проект 814-6-2

ФАСАД 1-6

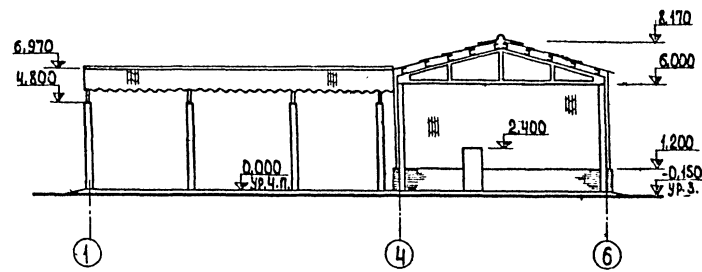

ФАСАД А-Д



СХЕМА ЗАПОЛНЕНИЯ ОКОННОГО ПРОЕМА



ФАСАД 6-1

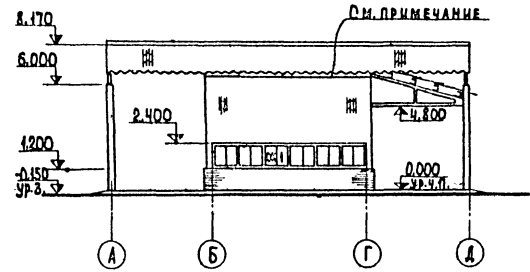
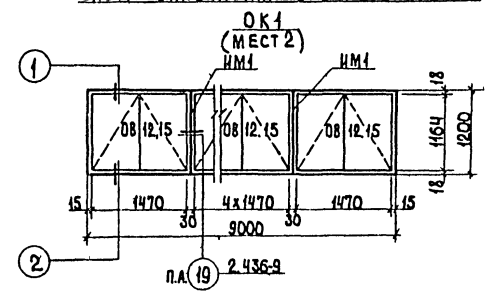
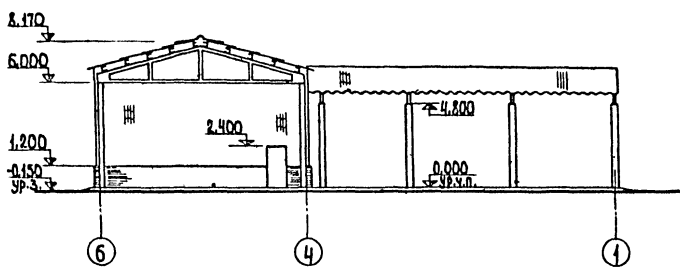

ФАСАД Д-А

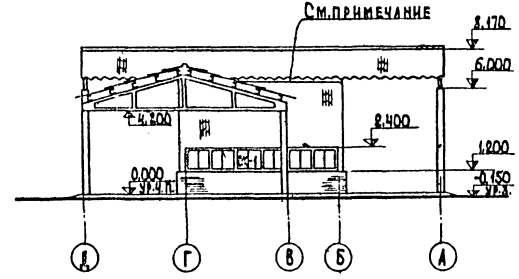

Аэрационные проемы разм. 9000x90(h) выполнить по осям Ц,Б согласно узлу 3 на АР-16.

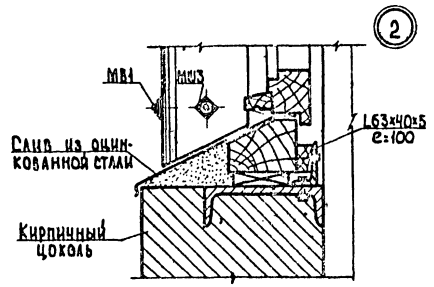
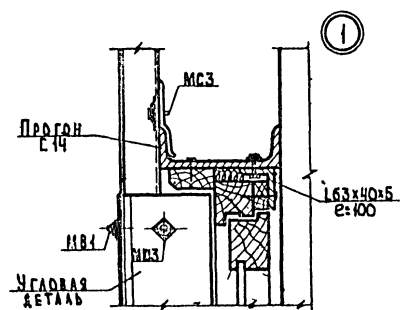

ДЛЯ ПОСЛЕДНЕГО ПОДПИСЬ И ПЕЧАТ. ИЗДАНИЯ

РАЗРАБ. ФУДАЛОВА		АР	
ПРОГ. ПУТАЕВА		ПУНКТ ПРИГОТОВЛЕНИЯ ТРАВЯНОЙ МУКИ	
Н. КОНТ. КОЗЛОВ		НА БАЗЕ АГРЕГАТА АВМ-13А	
РУК. ГР. ПУТАЕВА		ЦЕХ ПРИГОТОВЛЕНИЯ ТРАВЯНОЙ МУКИ	
АСПЕЦ. КРАМНИКОВ		СТАЛЫЕ ЛИСТЫ ЛАНТОВ	
НАЧ. ОТД. КРЫЛОВ		ТР 4	
Г. П. БОРИСОВ		ФАСАДЫ.	
А. А. ЛУКЬЯНОВ		СХЕМА ЗАПОЛНЕНИЯ ОКОННОГО ПРОЕМА	
И. П. СОЛОНКИН		ИП РОСЕЛЬХОЗПРОМ	
		ГЛАВ. СВАР. ПРОЕКТ	
		Г. ВЛАДИМИР	

ТИПОВОЙ ПРОЕКТ 814-6-2 АЛЬБОМ I

ПЛАН НА ОТМ. 0,000

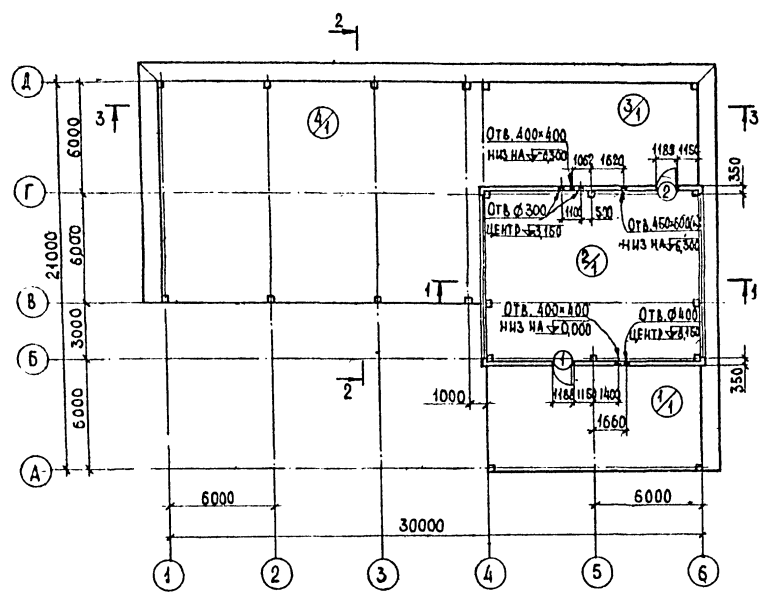

РАЗРЕЗ 1-1

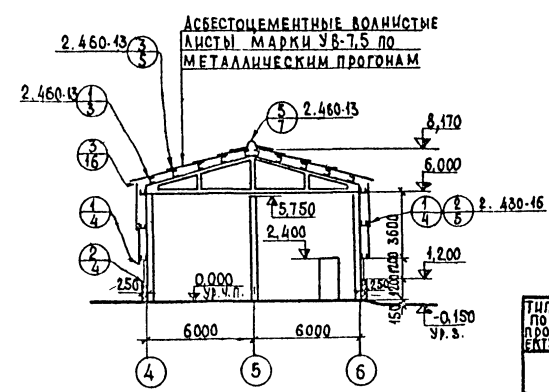

ЭКСПЛИКАЦИЯ ПОМЕЩЕНИЙ

№	НАИМЕНОВАНИЕ	ПЛОЩАДЬ М ²	КАТЕГОРИЯ ПРОИЗВОДСТВА ПО ВЗРЫВНО-ПОЖ. ОПАСН.
1	НАВЕС ДЛЯ ОХЛАДИТЕЛЬНОЙ КОЛОНКИ	69,4	
2	ОТДЕЛЕНИЕ ГРАНУЛИРОВАНИЯ (ПРЕССОВАНИЯ)	110,9	Б
3	УЧАСТОК ДРОБЛЕНИЯ ПОД НАВЕСОМ	67,6	
4	УЧАСТОК СУШКИ ПОД НАВЕСОМ	215,8	

ЭКСПЛИКАЦИЯ ПОЛОВ

ТИП ПО ПРО-ЕКТА	КОНСТРУКЦИЯ ПОЛА	МАТЕРИАЛ СЛОЯ	ТИП СЛОЯ	ТОЛЩ СЛОЯ ММ	ПРИМЕЧАНИЕ
1		АСФАЛЬТОБЕТОН БЕТОН МАРКИ 100 УПЛОТНЕННЫЙ ЩЕБЕНЬ ГРУНТ	п16а	40 100	ПЛИНТУС Д-5 АСФАЛЬТОБЕТОН НА ИЗВЕСТНЯ- КОВОМ КАМНЕ

Типы слоев приняты по СНиП II-V.8-71

РАЗРЕЗ 2-2

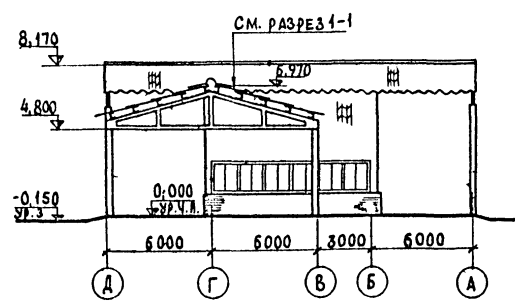

РАЗРЕЗ 3-3

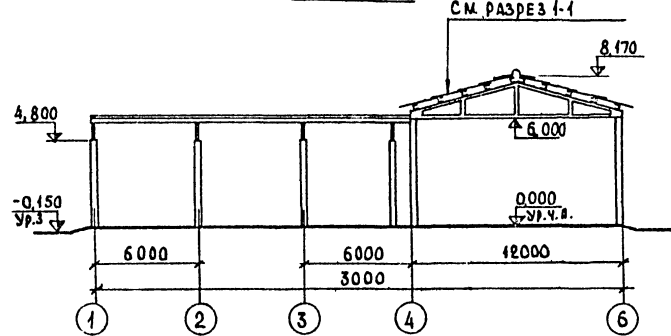

Перед устройством полов заложить трубы электропроводки - см. ЭЛ-2.

РАЗРАБ. ФРОЛОВА	АР
ПРОВ. ТУТАЕВА	ПУНКТ ПРИГОТОВЛЕНИЯ ТРАВЯНОЙ МУКИ НА БАЗЕ АГРЕГАТА АВМ-1,5А
Н. КОНТР. КОЗЛОВ	ЦЕХ ПРИГОТОВЛЕНИЯ ТРАВЯНОЙ МУКИ
РУК. ГР. ТУТАЕВА	СТАЦИЯ ЛИСТ ЛИСТОВ
А. СЕВЕР. КРАМНИКОВ	ТР 5
А. СЛЕП. ТРОЩАКНИ	ПЛАН НА ОТМ. 0,000
НАЧ. ОТД. КРЫЛОВ	РАЗРЕЗЫ 1-1+3-3
ТИП. БОРИСОВ	ГИПРОСЕЛКОЗПРОМ
А. АР. ИТ. ЛУКЬЯНОВ	ГЛАВСЕЛСТРОЙПРОЕКТ
А. ИТ. ИТ. БОЛОНКИН	Г. ВЛАДИМИР

ПРИВЯЗАН	
ИМЯ. №	

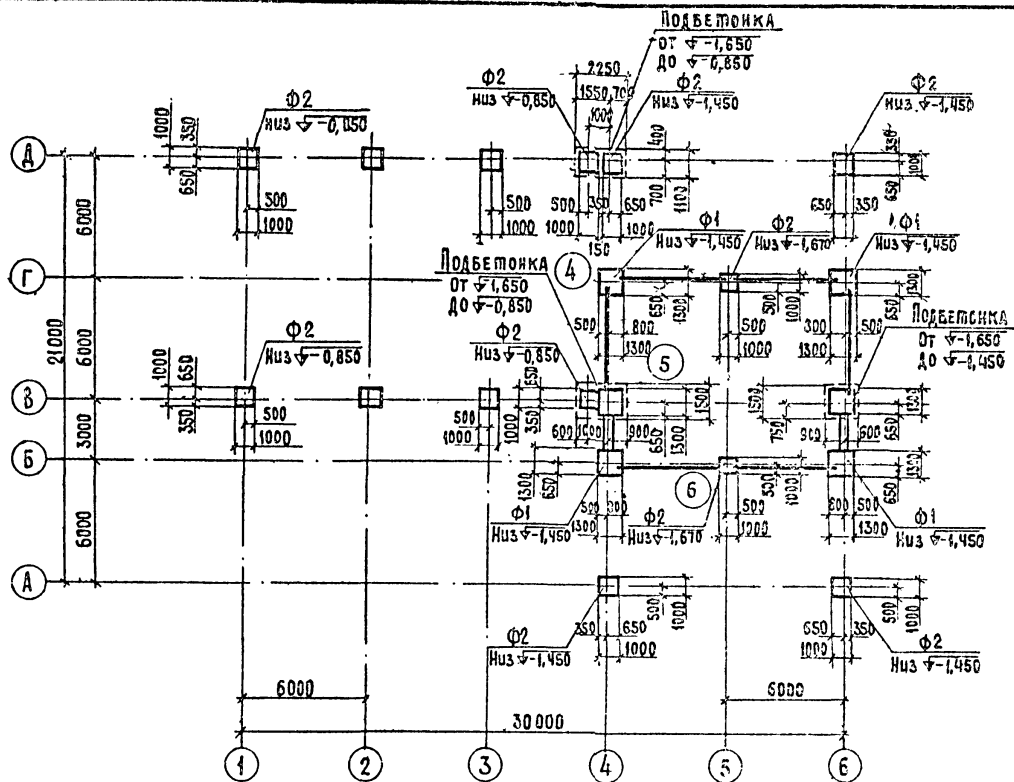

Все незамаркированные фундаментные балки - БФ1

РАСЧЕТНЫЕ НАГРУЗКИ НА СРЕЗЕ ФУНДАМЕНТА

В осях	СХЕМА	N T	M TМ	Q T
A-4,6 A-4,6		6,5	0,24	0,06
B-4,6 Г-4,6		16,8	4,5	0,95
Б-5 Г-5		7,2	5,5	1,3
В-1,2,3 А-1,2,3		9,7	0,17	0,05

Спецификация элементов к маркировочной схеме, расположенной на листе

Марка	Обозначение	Наименование	Кол.	Примечание
Ф1	1.810-1, вып. I	Фундамент ФФК-13	6	1,5м
Ф2	По же	По же ФФК-10	14	1,0
БФ1	"	Балка фундаментная БФ60-1	6	0,96
СБ1	ГОСТ 13579-78	Блок стеновой ФБС24.4.6-Т	2	1,3
СБ2	По же	По же ФБС12.4.6-Т	2	0,64

1. За отм. 0,000 принят уровень чистого пола цеха, что соответствует абсолютной отметке \square
2. Фундаменты разработаны как пример решения для сухих нелучинистых грунтов со следующими характеристиками: $C^* = 0,02 \text{ кг/см}^2$; $\varphi = 28^\circ$; $\gamma_0 = 1,8 \text{ т/м}^3$; $E_n = 150 \text{ кг/см}^2$. При привязке проекта фундаменты следует доработать в зависимости от местных геологических условий.
3. Фундаментные балки укладывать на цементный раствор марки 150 толщиной 30 мм. Зазоры между торцами балок и фундаментом заделывать бетоном марки 200.
4. Гидроизоляцию выполнить на отм. -0,020 из слоя цементного раствора состава 1:2 толщиной 20 мм.
5. Обратную засыпку фундаментов производить грунтом без включения строительного мусора и растительного грунта с уплотнением слоями не более 200 мм до $\gamma_{ск} = 1,6 \text{ т/м}^3$.
6. Фундаменты укладывать на песчаную подготовку толщиной 100 мм.

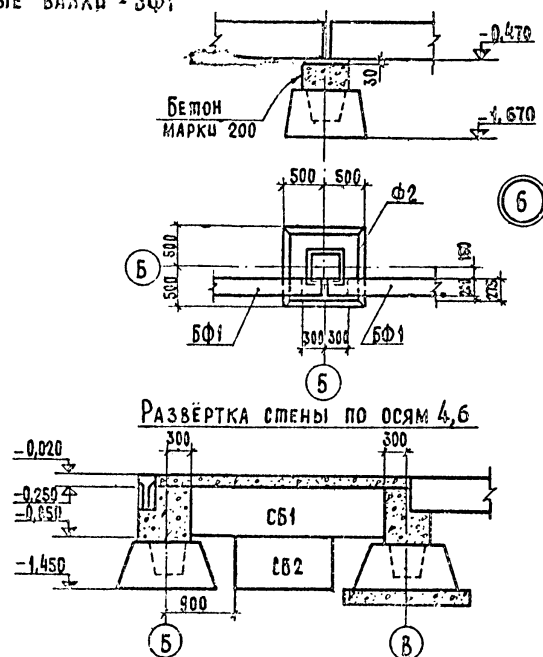
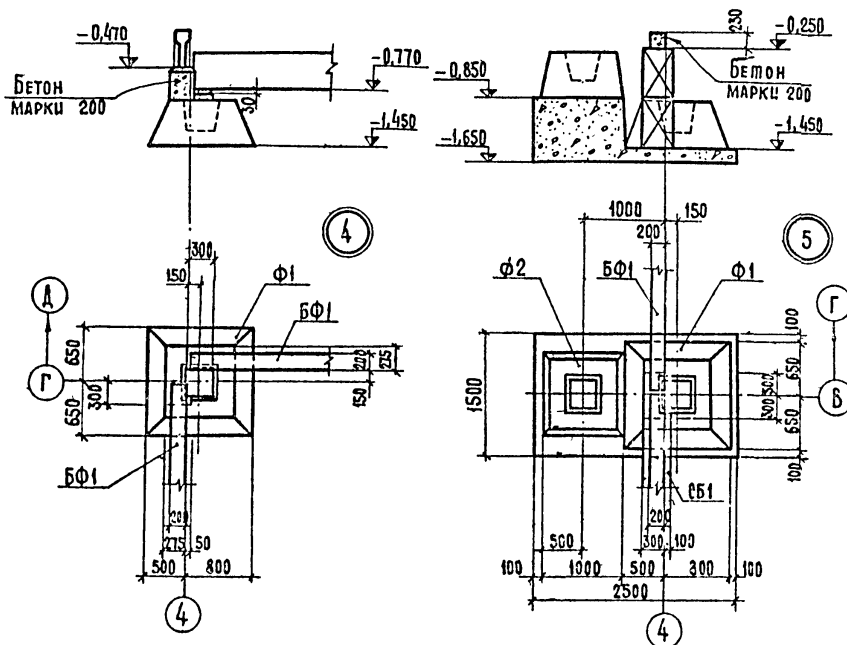

Привязан

РАЗРАБ.	Е.СТРАТОВ	В.САУ	С.САУ	АР		
ПРОВ.	Ф.РАДОВА	В.САУ	С.САУ	Пункт приготовления травяной муки на базе агрегата АВМ-1,5А		
Н.КОНТР.	К.ЗАЛОВА	В.САУ	С.САУ	Цех приготовления травяной муки		
РУК.ГР.	П.УТАЕВА	В.САУ	С.САУ	Стация	Лист	Листов
П.СПЕЦ.	П.РОЩКИН	В.САУ	С.САУ	ТР	6	
НАЧ.ОП.	К.РЫЛОВ	В.САУ	С.САУ	Маркировочная схема фундаментов и фундаментных балок. Узлы 4-6.		
ГИП.	Б.БОРИСОВ	В.САУ	С.САУ	ГИПРОСЕЛЬХОЗПРОМ. Главсельхозпроект г. Владимир		

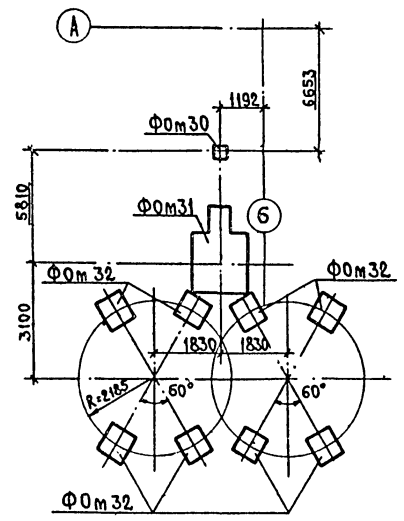
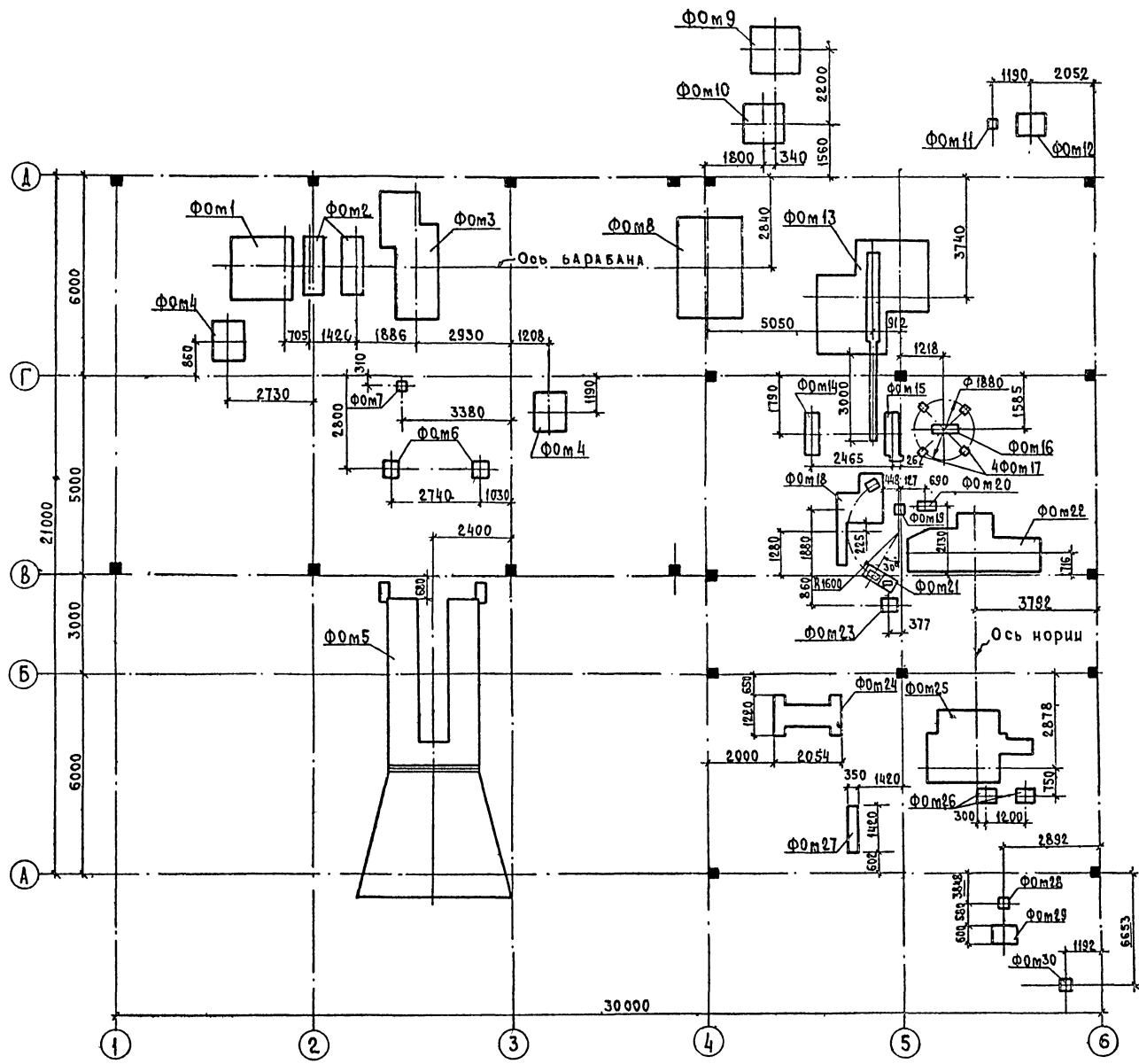

Шифр № по плану, позиция и дата 83.11.11.11.11

РАЗРАБ. ФРОЛОВА	ПРОВ. ПУТАЕВА	И.КОНТ. КОЗЛОВ	РУК.ГР. ПУТАЕВА	НАЧ.СПЕЦ. ТРОЩИКИ	НАЧ.ОТ. КРЫЛОВ	ГИП. БОРИСОВ	АР	Пункт приготовления травяной муки на базе агрегата АВМ-15А	СТАЦИЯ Лист	Лист
Приязан							Цех приготовления травяной муки	ТР	7	
Шифр №							Маркировочная схема фундаментов оборудования	ГИПРОСЕЛЬХОЗПРОМ ГЛАВСЕЛЬХОЗПРОЕКТ Г.ВЛАДИМИР		

Альбом I
Типовой проект 814-6-2

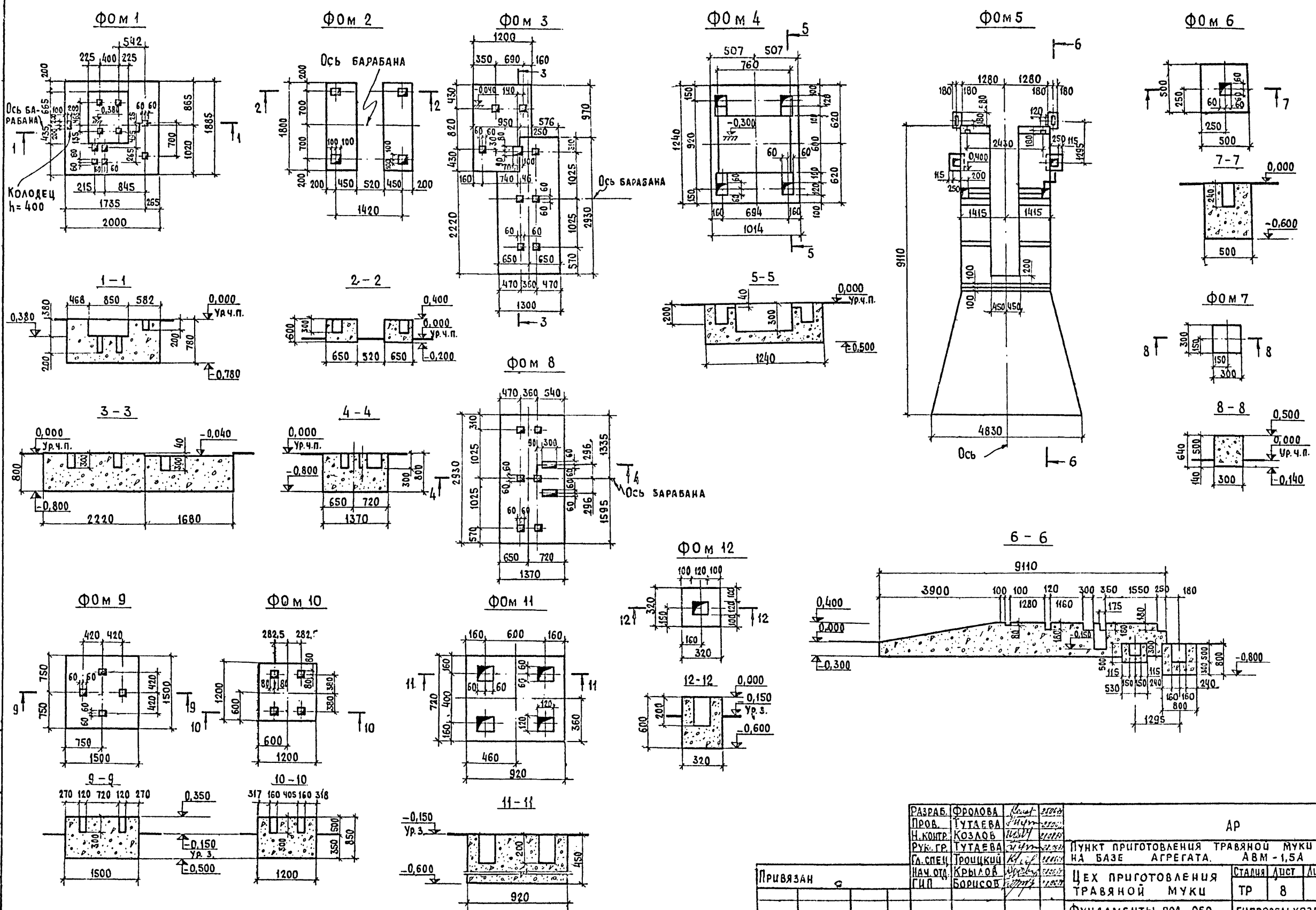

ИВ. № ПОЯ. ПОДАЧ. И ДАТА
ИЗМ. № ЧИВ. №

РАЗРАБ.	ФРОЛОВА	Изм.	2000	АР		
ПРОВ.	ГУТАЕВА	Изм.	2000			
Н. КОНТР.	КОЗЛОВ	Изм.	2000			
РУК. ГР.	ГУТАЕВА	Изм.	2000			
СА. СПЕЦ.	ТРОЦКИЙ	Изм.	2000			
НАЧ. ОТД.	КРЫЛОВ	Изм.	2000	Пункт приготовления травяной муки на базе агрегата А8М-1,5А		
ГНП	БОРИСОВ	Изм.	2000	Цех приготовления травяной муки	Стация лист	Листов
				Фундаменты под оборудование Ф0м1-Ф0м12	ТР	8
				ГИПРОСЕЛЬХОЗПРОМ	ГЛАВСЕЛЬСТРОЙПРОЕКТ г. Владимир	

Привязан	
ИВ. №	

ТИПОВОЙ ПРОЕКТ 814-6-2 АЛБОВОМ I

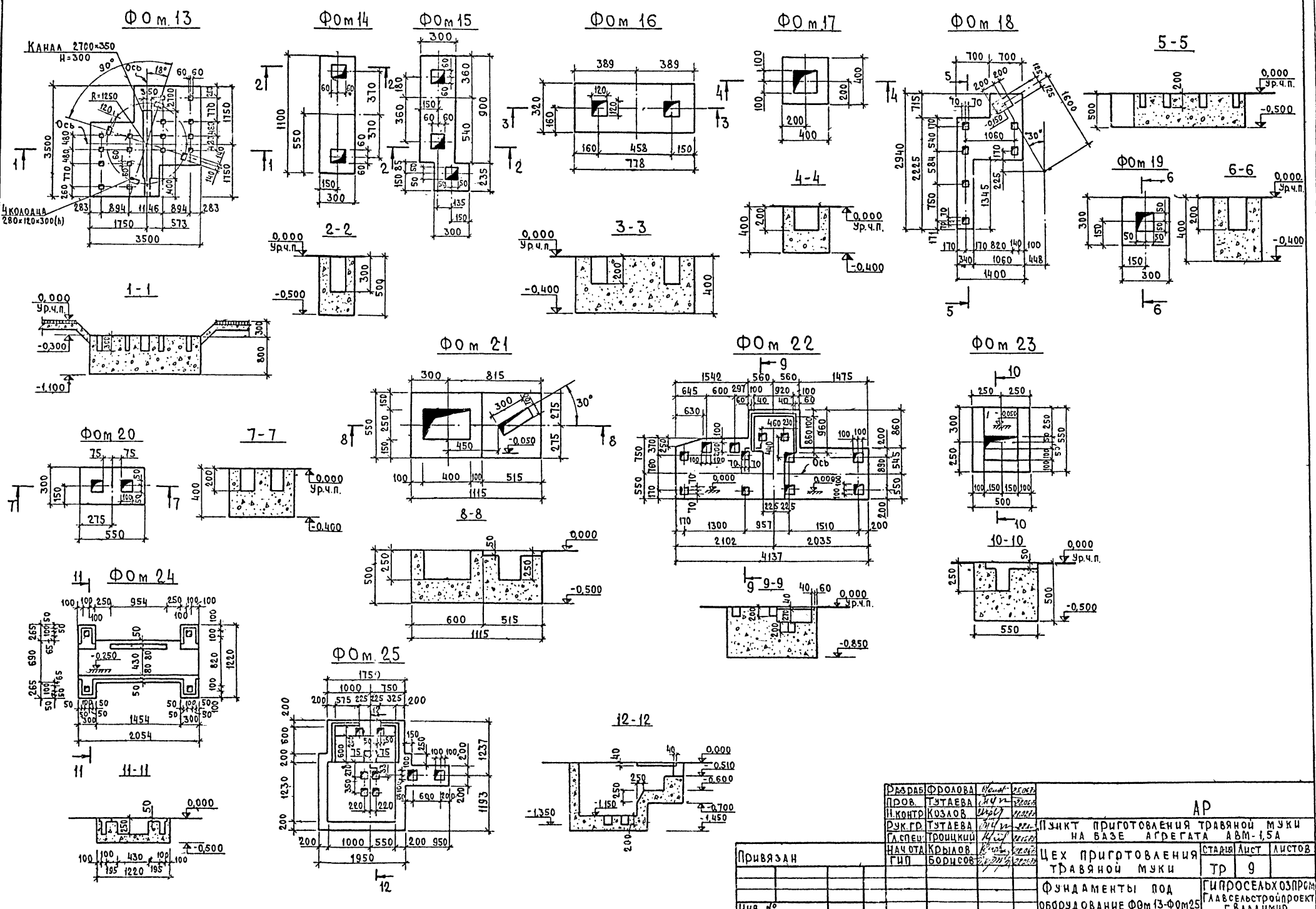

ИЗЪЯТНО ПОДПИСЬ И ДАТА ИСХ. ЛИСТ

РАЗРАБ. ФРОЛОВА	Исполн. 25.08.72	ПУНКТ ПРИГОТОВЛЕНИЯ ТРАВЯНОЙ МУКИ НА БАЗЕ АГРЕГАТА АВМ-15А СТАВЯН ЛИСТ ЛИСТОВ ЦЕХ ПРИГОТОВЛЕНИЯ ТРАВЯНОЙ МУКИ ФУНДАМЕНТЫ ПОД ОБОРУДОВАНИЕ Ф0М13-Ф0М25	АР ТР 9 ГИПРОСЕЛХОЗПРОМ ГЛАВСЕЛСТРОЙПРОЕКТ Г. ВЛАДИМИР
ПРОВ. ТУТАЕВА	И.И. 22.08.72		
И.КОНТРОЛ. КОЗЛОВ	И.И. 22.08.72		
ДУЖ. ГР. ТУТАЕВА	И.И. 22.08.72		
ГЛАВСПЕЦ. ТРОШЧКОВ	И.И. 22.08.72		
НАЧ. ОТД. КРЫЛОВ	И.И. 22.08.72		
ГИП. БОДИСОВ	И.И. 22.08.72		

Привязан	
Инв. №	

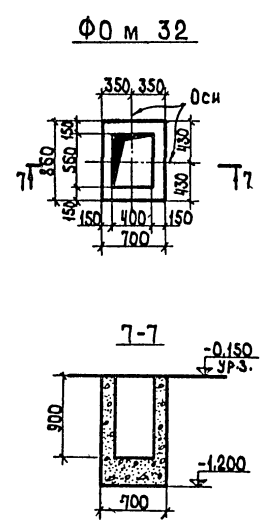
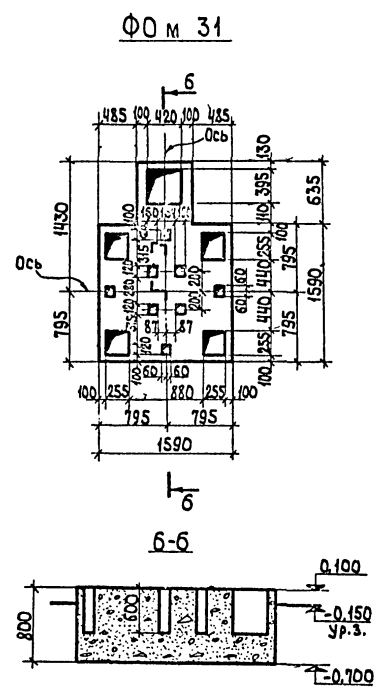
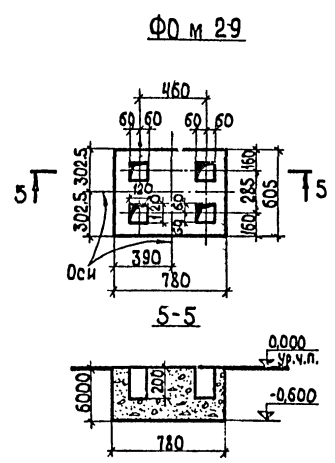
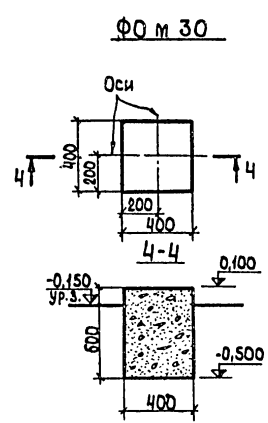
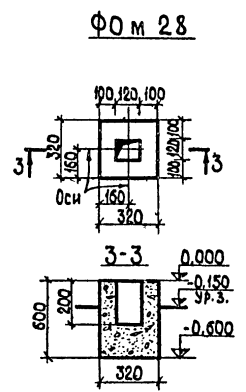
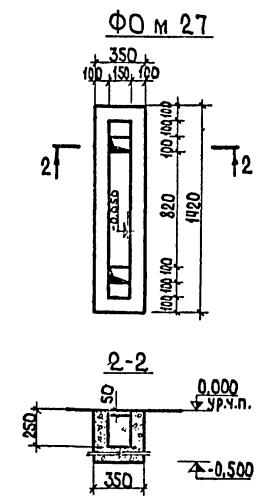
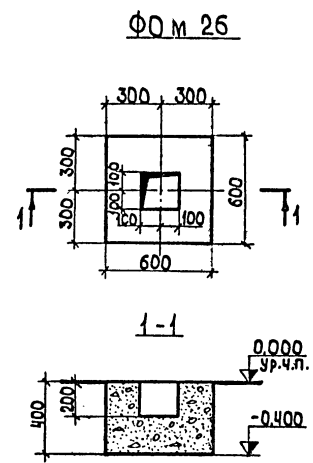

СПЕЦИФИКАЦИЯ ЭЛЕМЕНТОВ, ЗАМАРКИРОВАННЫХ НА ЛИСТАХ АР-7-АР-10

МАРКА	ОБОЗНАЧЕНИЕ	НАИМЕНОВАНИЕ	КОЛ.	ПРИМЕЧАНИЕ
Ф0 м 1	АР-8	ФУНДАМЕНТ ПОД ОБОРУДОВАНИЕ	1	2,59 м³
Ф0 м 2	То же	То же	1	1,404
Ф0 м 3	"	"	1	4,24
Ф0 м 4	"	"	2	0,493
Ф0 м 5	"	"	1	15,40
Ф0 м 6	"	"	2	0,15
Ф0 м 7	"	"	1	0,06
Ф0 м 8	"	"	1	3,20
Ф0 м 9	"	"	1	1,91
Ф0 м 10	"	"	1	1,22
Ф0 м 11	"	"	1	0,324
Ф0 м 12	"	"	1	0,06
Ф0 м 13	АР-9	"	1	7,70
Ф0 м 14	То же	"	1	0,165
Ф0 м 15	"	"	1	0,17
Ф0 м 16	"	"	1	0,10
Ф0 м 17	"	"	4	0,06
Ф0 м 18	"	"	1	1,05
Ф0 м 19	"	"	1	0,04
Ф0 м 20	"	"	1	0,07
Ф0 м 21	"	"	1	0,31
Ф0 м 22	"	"	1	4,93
Ф0 м 23	"	"	1	0,14
Ф0 м 24	"	"	1	0,864
Ф0 м 25	"	"	1	1,85
Ф0 м 26	АР-10	"	2	0,144
Ф0 м 27	То же	"	1	0,24
Ф0 м 28	"	"	1	0,06
Ф0 м 29	"	"	1	0,28
Ф0 м 30	"	"	1	0,096
Ф0 м 31	"	"	1	2,35
Ф0 м 32	"	"	8	0,632

И.В. КОЛОДИЦА И Д.А. ВАРШАВИЦА

РАЗРАБ.	Ф. РОДОВА	И.В. КОЛОДИЦА	И.В. КОЛОДИЦА	АР
ПРОВ.	П. УТАЕВА	И.В. КОЛОДИЦА	И.В. КОЛОДИЦА	
И. КОНТР.	К. КОЗЛОВ	И.В. КОЛОДИЦА	И.В. КОЛОДИЦА	ПУНКТ ПРИГОТОВЛЕНИЯ ТРАВЯНОЙ МУКИ НА БАЗЕ АГРЕГАТА АБМ-1.5А
УК. ГР.	П. УТАЕВА	И.В. КОЛОДИЦА	И.В. КОЛОДИЦА	
Л. СПЕЦ.	Т. ТРОИЦКИЙ	И.В. КОЛОДИЦА	И.В. КОЛОДИЦА	Цех приготовления ТРАВЯНОЙ МУКИ
НАЧ. ОТД.	К. КРЫЛОВ	И.В. КОЛОДИЦА	И.В. КОЛОДИЦА	
ГИП	Б. БОРИСОВ	И.В. КОЛОДИЦА	И.В. КОЛОДИЦА	СТАЦИЯ ЛИСТ ЛИСТОВ
ПРИВЯЗАН				ТР 10
И.В. КОЛОДИЦА				ФУНДАМЕНТЫ ПОД ОБОРУДОВАНИЕ Ф0 м 25-Ф0 м 32
И.В. КОЛОДИЦА				ГИПРОСЕЛЬХОЗПРОИТ. ГЛАВСЕЛЬСТРОЙПРОЕКТ Г. ВЛАДИМИР

Маркировочная схема каркаса

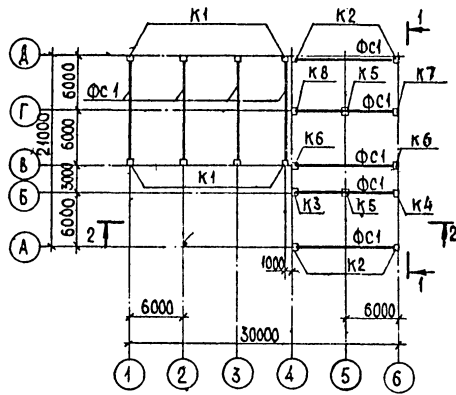

Вид 1-1

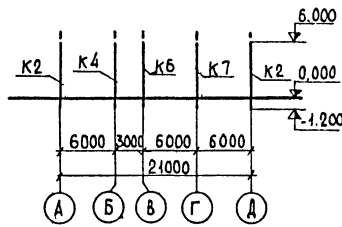

2-2

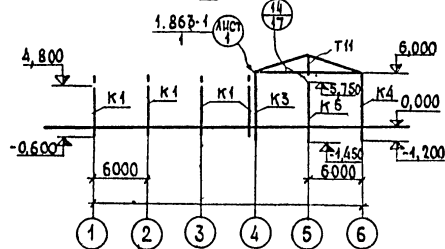

ТК1

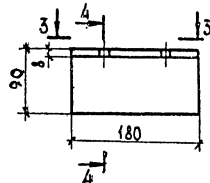

Вид 3-3

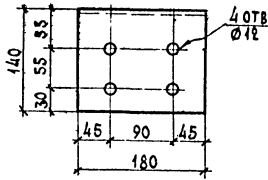

ТК2

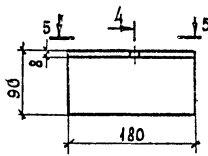

Вид 5-5

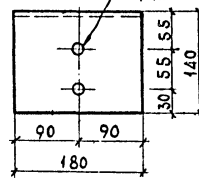

4-4

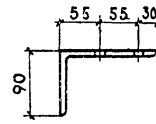

ТК3

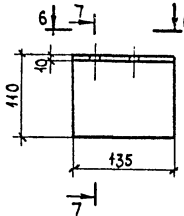

Вид 6-6

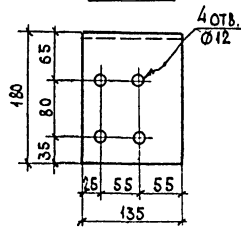

ТК4

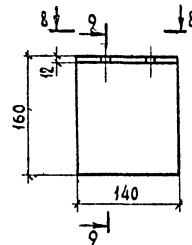

Вид 8-8

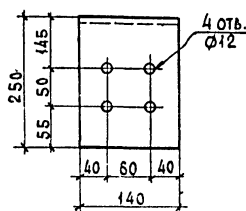

7-7

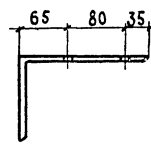

9-9

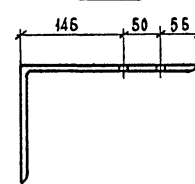

СПЕЦИФИКАЦИЯ СТАЛИ НА ОДНУ МАРКУ

МАРКА ЭЛЕМЕНТА	Поз.	Профиль	Длина мм	КОЛ. ШТ.	МАССА КГ			ГОСТ	ПРИМЕЧАНИЕ
					ОДНОЙ ПОЗ.	ВСЕХ ПОЗ.	МАРКИ		
ТК1		L 140x90x8	180	1	2,54	2,54	2,54	8510-72	СТАЛЬ УГЛЕРОДИСТАЯ ОБЫКНОВЕННОГО КАЧЕСТВА по ГОСТ 380-71
ТК2		L 140x90x8	180	1	2,54	2,54	2,54	8510-72	
ТК3		L 180x110x10	135	1	3,0	3,0	3,0	8510-72	
ТК4		L 250x160x12	140	1	5,31	5,31	5,31	8510-72	

СПЕЦИФИКАЦИЯ ЭЛЕМЕНТОВ К МАРКИРОВОЧНОЙ СХЕМЕ, РАСПОЛОЖЕННОЙ НА ЛИСТЕ

МАРКА	ОБЪЕДИНЕНИЕ	НАИМЕНОВАНИЕ	КОЛ.	ПРИМЕЧАНИЕ
К1	1.823-1, вып.2	КОЛОННА СКЗ-54-3	8	1,22Т
К2	То же	То же СКЗ-72-3	4	1,62
К3	"	" СКЗ-72-3а	1	1,62
К4	"	" СКЗ-72-3б	1	1,62
К5	"	" СКЗ-72-3в	2	1,62
К6	"	" СКЗ-72-3г	2	1,62
К7	"	" СКЗ-72-3д	1	1,62
К8	"	" СКЗ-72-3е	1	1,62
ФС1	1.863-1, вып.3 и АР-14	ФЕРМА ФБТП12-2	9	2,7
Т11	1.800-4	НАСАДКА Т11	2	56,8кг
МН-1	1.863-1, вып.1	НАКЛАДНАЯ ДЕТАЛЬ МН-1	18	2,8

ИЗМ.№ ПОДЛ. ПОДПИСЬ И ДАТА ВЗАМ.ИЗМ.№

РАЗРАБ.	ОРОЛОВА	15.04.74	АР
ПРОВ.	ТУТАЕВА	15.04.74	
И.КОНТР.	КОЗЛОВ	15.04.74	
РУК.ГР.	ТУТАЕВА	15.04.74	
ГЛА.СПЕЦ.	ТРОИЦКИЙ	15.04.74	ПУНКТ ПРИГОТОВЛЕНИЯ ТРАВЯНОЙ МУКИ НА БАЗЕ АГРЕГАТА АБМ-1,5А
НАЧ.ОТД.	КРЫЛОВ	15.04.74	
ГИП	БОРИСОВ	15.04.74	ЦЕХ ПРИГОТОВЛЕНИЯ ТРАВЯНОЙ МУКИ
			СТАДИОН ЛИСТ ЛИСТОВ
			МАРКИРОВОЧНАЯ СХЕМА КАРКАСА. ОПОРНЫЕ СТОЛБИКИ ТК1-ТК4
			ГИПРОСЕЛЬХОЗПРОМ ГЛАВСЕЛЬСТРОИПРОЕКТ г.ВЛАДИМИР

Привязан

ИЗМ.№

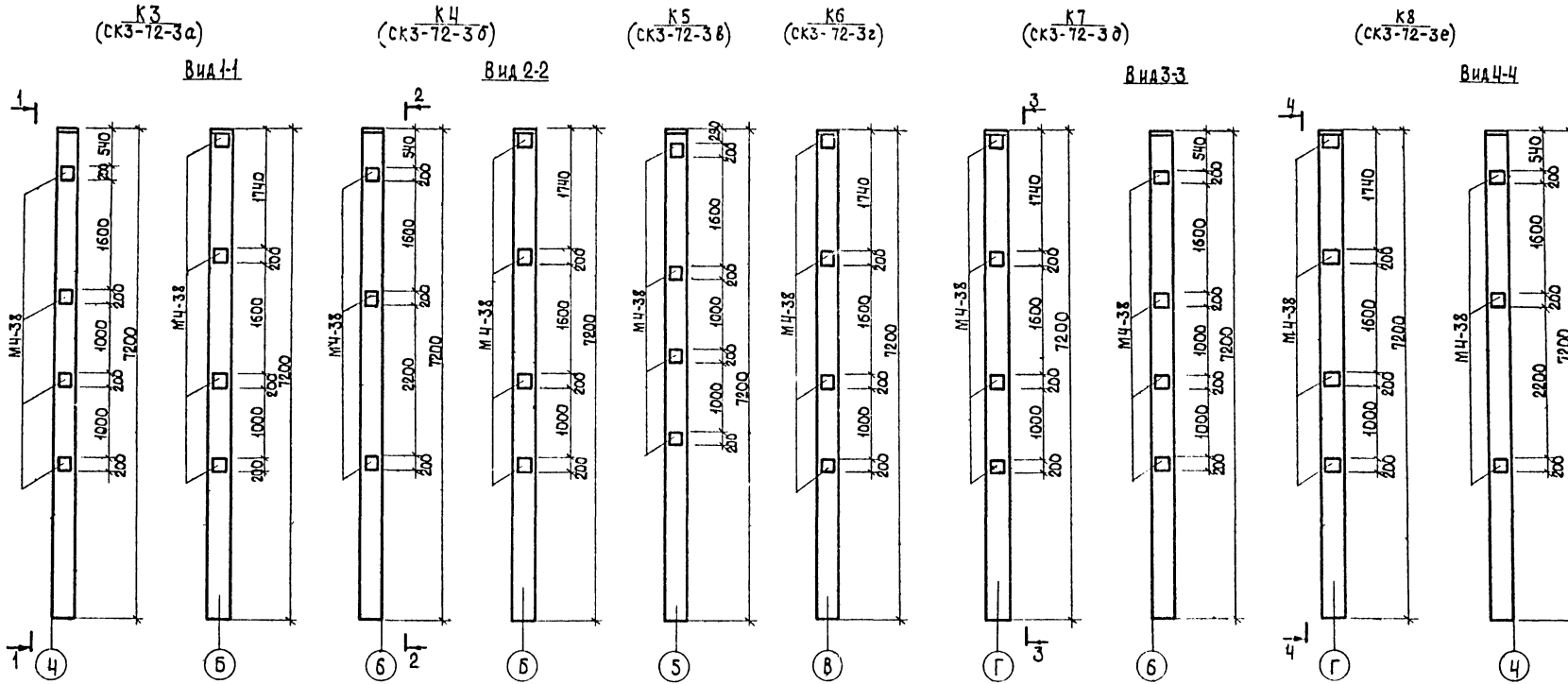

СПЕЦИФИКАЦИЯ ДОПОЛНИТЕЛЬНЫХ ЗАКЛАДНЫХ ЭЛЕМЕНТОВ

Формат	Зона	Поз.	Обозначение	Наименование	Кол. на исполнение								Примечание	
					10	8	7	4	4	8	7			
				Документация										
				Сборочный чертёж										
				Сборочные единицы и детали										
			1.863-1, вып. 3	Закладная деталь МЗ	10									
			1.400-6/76, вып. 1	То же МЧ-38		8	7	4	4	8	7			
				Марка бетона										
				ФС 1										
				К3										
				К4										
				К5										
				К6										
				К7										
				К8										

ИНВ. АРХИВ. ПАСПОРТ. ИЛИ АТ. 133 АМ. ИВ. А. М.

Привязан	РАЗРАБ.	ФРОЛОВА	11/01/2009	АР
	ПРОВ.	ТУТАЕВА	11/01/2009	
ИНВ. №	КОНТР.	КОЗЛОВ	11/01/2009	ПУНКТ ПРИГОТОВЛЕНИЯ ТРАВЯНОЙ МУКИ НА БАЗЕ АГРЕГАТА АВМ-1.5А
	УК. ПР.	ТУТАЕВА	11/01/2009	
	АСПЕЦ.	ТРОИЦКИЙ	11/01/2009	Цех приготовления ТРАВЯНОЙ МУКИ
	НАЧ. ОТД.	КРЫЛОВ	11/01/2009	
	ТИП	БОРИСОВ	11/01/2009	СТАЖИР ЛИСТ ЛИСТОВ
				ТР 12
				ОПЛАЧЕВАННЫЕ ЧЕРТЕЖИ ЦИПРОВСЬКОЗПРОМ ГЛАВСТАРОЙПРОЕКТ Г. ВАЛДИМИР
				КОЛОНН КЗ-К8

Альбом I
Типовой проект 84-6-2

МОНТАЖНЫЕ СХЕМЫ СТЕНОВЫХ ПРОГОНОВ
По осям Ч,Б (ЗЕРКАЛЬНОЕ ОТРАЖЕНИЕ) По оси Б

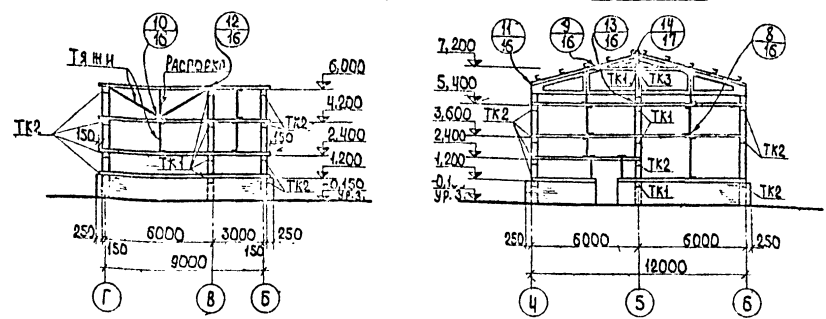

По оси Г

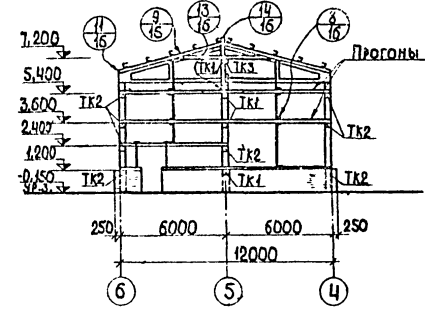

МОНТАЖНАЯ СХЕМА СТЕНОВЫХ ЛИСТОВ по оси Б

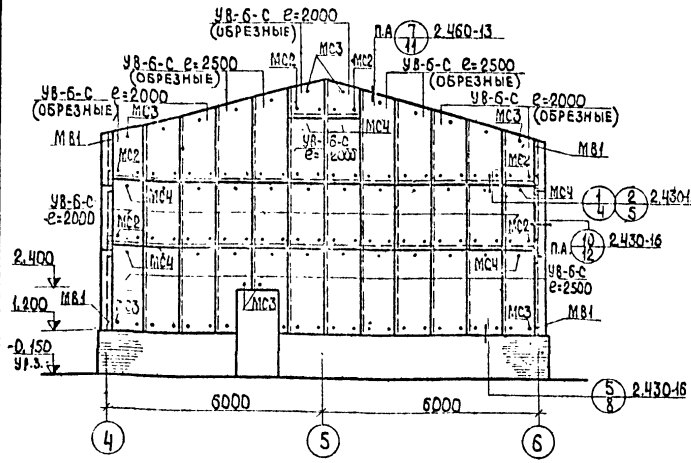

МОНТАЖНАЯ СХЕМА СТЕНОВЫХ ЛИСТОВ по оси Г

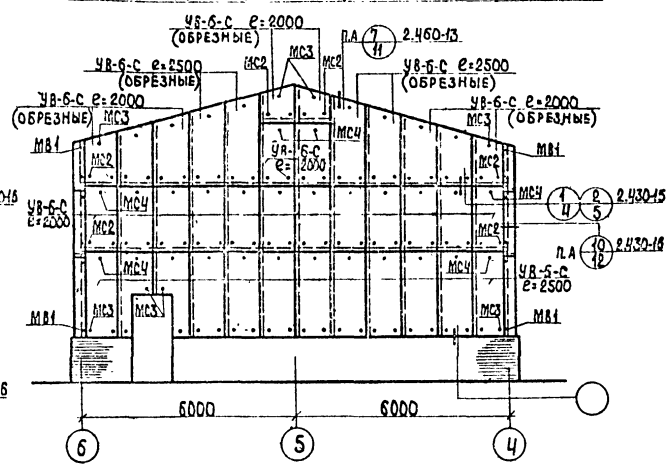

МОНТАЖНАЯ СХЕМА СТЕНОВЫХ ЛИСТОВ по осям Ч,Б (ЗЕРКАЛЬНОЕ ОТРАЖЕНИЕ)

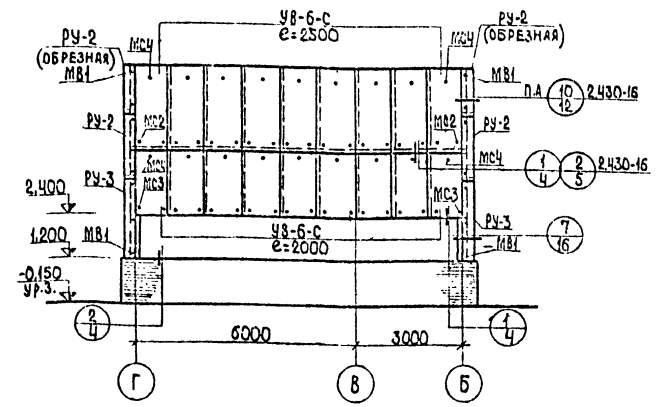

СПЕЦИФИКАЦИЯ ЭЛЕМЕНТОВ МАРКИРОВОЧНЫМ СХЕМАМ, РАСПОЛОЖЕННЫМ НА ЛИСТЕ

МАРКА	ОБОЗНАЧЕНИЕ	НАИМЕНОВАНИЕ	КОЛ.	ПРИМЕЧАНИЕ
УВ-6-С Е=2000	ГОСТ 16233-77	СТЕНОВЫЕ АСБЕСТОЦЕМ. КОМ. ЛИСТЫ УИФ. ПРФ. УВ-6-С	62	
УВ-6-С Е=2500	ТО ЖЕ	ТО ЖЕ	50	
РУ-2	"	УГЛОВАЯ ДЕТАЛЬ РУ-2	8	
РУ-3	"	ТО ЖЕ	4	
ТК-1	АР-11	ОПОРНЫЙ СТОЛИК ТК-1	18	2,54 кг
ТК-2	ТО ЖЕ	ТО ЖЕ	32	2,54
ТК-3	"	"	2	3,0
ТК-4	"	"	6	5,31
—	ГОСТ 8510-72	L250x160x12 Е=02м	10	75,8
МС2	ШИФР 719-73	ПРИБОР КРЕПЛЕНИЯ МС2	140	0,058
МС3	ТО ЖЕ	ТО ЖЕ	108	0,054
МС4	"	"	88	0,067
МВ1	"	"	52	0,021

РАЗРАБ.	ФРОЛОВА	15/06/79	АР
ПРОВ.	ГУТАЕВА	15/06/79	
Н.КОНТР.	КОЗЛОВ	15/06/79	
РУК.ГР.	ГУТАЕВА	15/06/79	
ГЛ. СПЕЦ.	ТРОИЦКИЙ	15/06/79	ПУНКТ ПРИГОТОВЛЕНИЯ ТРАВЯНОЙ МУКИ НА БАЗЕ АГРЕГАТА АВМ-1,5А
НАЧ.ОТД.	КРЫЛОВА	15/06/79	
ТИП	БОРИСОВ	15/06/79	ЦЕХ ПРИГОТОВЛЕНИЯ ТРАВЯНОЙ МУКИ
СТАВЛЯ	ЛИСТ. ЛИСТОВ.	ТР	13
МОНТАЖНЫЕ СХЕМЫ СТЕНОВЫХ ПРОГОНОВ И АСБЕСТОЦЕМЕНТНЫХ ЛИСТОВ	ГИПРОСЕЛЬХОЗПРОМ ГЛАВСЕЛЬХОЗПРОЕКТ С.ВЛАДИМИР		

МОНТАЖНАЯ СХЕМА ПРОГОНОВ ПОКРЫТИЯ

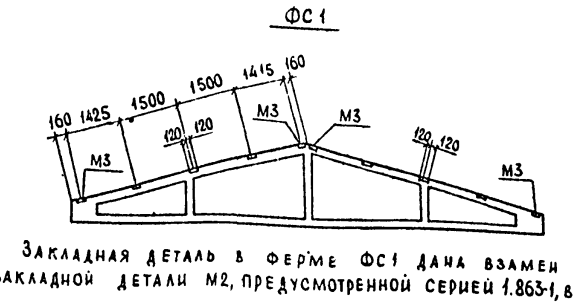
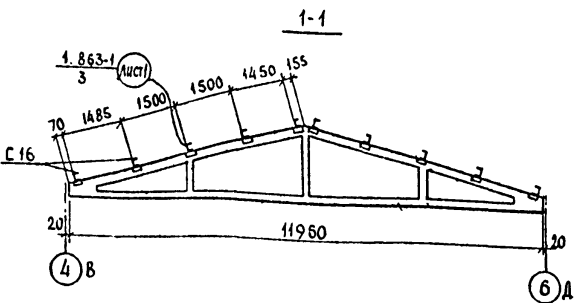
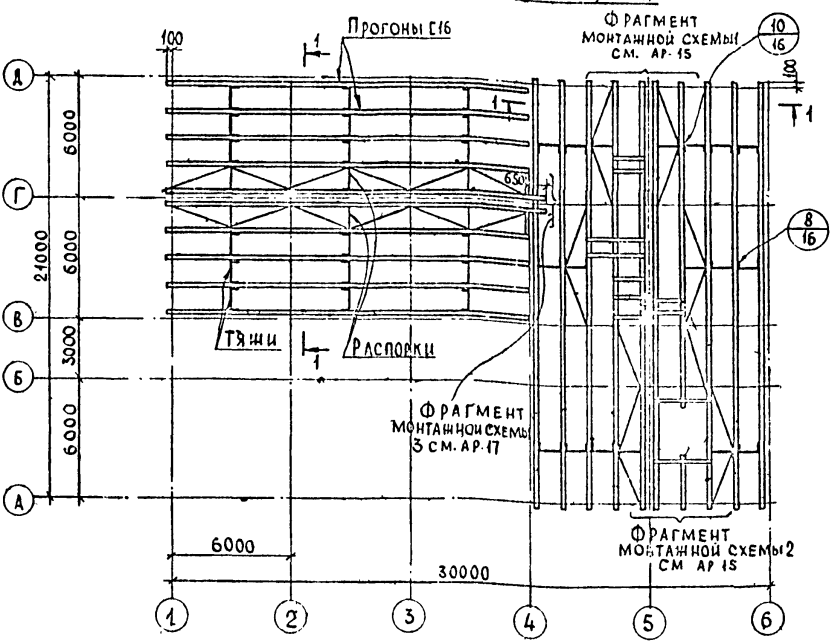

СПЕЦИФИКАЦИЯ ЭЛЕМЕНТОВ К МАРКИРОВОЧНЫМ СХЕМАМ, РАСПОЛОЖЕННЫМ НА ЛИСТЕ

МАРКА	ОБОЗНАЧЕНИЕ	НАИМЕНОВАНИЕ	КОЛ.	ПРИМЕЧАНИЕ
УВ-7,5-к L=1750	ГОСТ 16233-77	КРОВЕЛЬНЫЕ АСБЕСТОЦЕМЕНТНЫЕ ВОЛНИСТЫЕ ЛИСТЫ УИФ.ПР.	235	
УВ-7,5-к L=2000	ТО ЖЕ	ТО ЖЕ УВ-7,5-к	78	
РУ-1	"	УГЛОВАЯ ДЕТАЛЬ РУ-1	22	
РУ-2	"	ТО ЖЕ РУ-2	6	
ЛУ-1	"	ЛОТКОВАЯ ДЕТАЛЬ ЛУ-1	12	
ЛУ-2	"	ТО ЖЕ ЛУ-2	4	
КУ-1	"	КОНЬКОВАЯ ДЕТАЛЬ КУ-1	37	
КУ-2	"	ТО ЖЕ КУ-2	40	
ПУ	"	ПЕРЕХОДНАЯ ДЕТАЛЬ ПУ	3	
МС1	Шифр 719-73	Прибор крепления МС1	437	0,14 кг
МС3	ТО ЖЕ	ТО ЖЕ МС3	73	0,054
МВ1	"	" МВ1	30	0,021
МВ2	"	" МВ2	79	0,029
МВ4	"	" МВ4	16	0,035

МОНТАЖНАЯ СХЕМА ЛИСТОВ ПОКРЫТИЯ

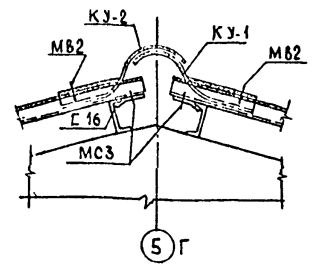
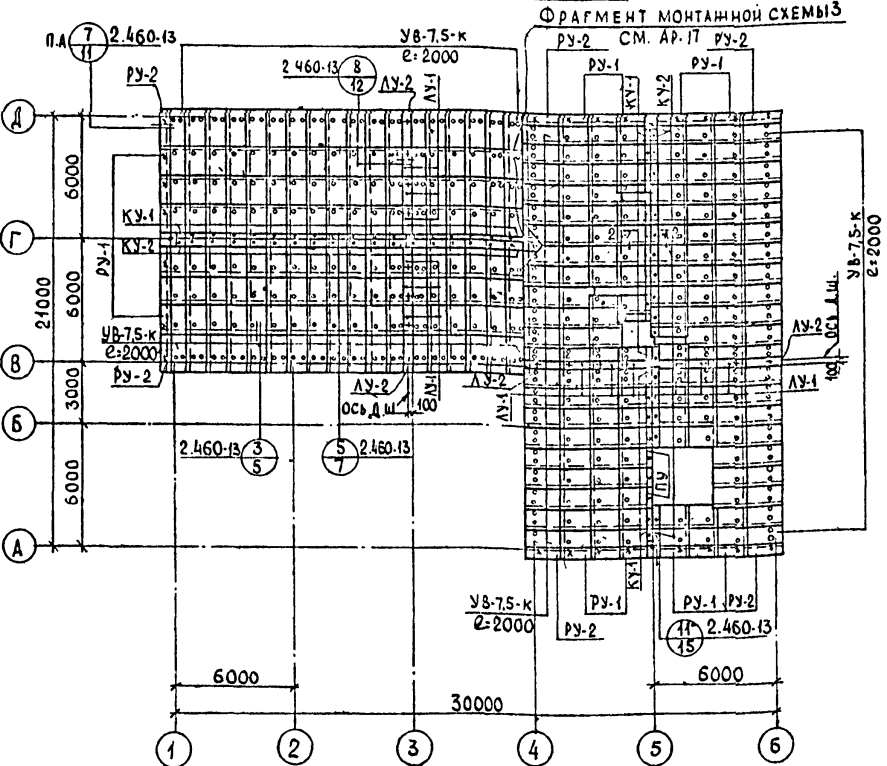

МОНТАЖНАЯ СХЕМА ЛИСТОВ ПОКРЫТИЯ НАДСТРОЙКИ НА КРОВЛЕ

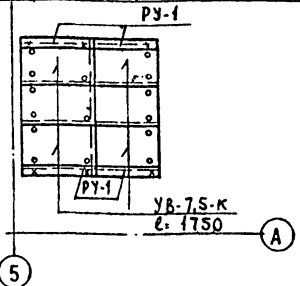

УСЛОВНЫЕ ОБОЗНАЧЕНИЯ

- МС1
- ✱ МВ1
- МВ2
- ✦ МВ4

ТЕХНИЧЕСКАЯ СПЕЦИФИКАЦИЯ СТАЛИ НА ПОКРЫТИЕ И СТЕНЫ

МАРКА СТАЛИ	НАИМЕНОВАНИЕ ГРУППЫ ПРОФИЛЕЙ ГОСТ	ПРОФИЛЬ	МАССА, Т			
			ПРОГОНЫ	ТЯЖИ	РАСПОРКИ	ПО УЗЛАМ ОБЩАЯ
СТАЛЬ УГЛЕРОДИСТАЯ	СТАЛЬ ПРОКАТНАЯ ШВЕЛЛЕРЫ ГОСТ 8240-72	С 8	0,114	—	—	8,214
		С 14	2,43	—	—	
		С 16	5,74	—	—	
СТАЛЬ УГЛЕРОДИСТАЯ по ГОСТ 380-71* КЛАСС С38/23	СТАЛЬ ПРОКАТНАЯ УГЛОВАЯ РАВНОБОКАЯ ГОСТ 8509-72	L63x6	—	—	0,125	0,125
		Ø16A1	—	0,298	—	
СТАЛЬ УГЛЕРОДИСТАЯ по ГОСТ 380-71* КЛАСС С38/23	СТАЛЬ ГОРЯЧЕКАТАНАЯ КРУГЛАЯ ГОСТ 2590-71*	Ø16A1	—	0,298	—	0,298
		Ø16A1	—	0,298	—	
СТАЛЬ ЛИСТОВАЯ ГОРЯЧЕКАТАНАЯ	ГОСТ 19903-74	δ=4 мм	—	—	—	0,015
		δ=1,5 мм	—	—	—	
МАРКА В СТО К12 (6 СТО К6)	СТАЛЬ ЛИСТОВАЯ ГОРЯЧЕКАТАНАЯ	ГОСТ 19903-74	—	—	—	0,137

Все незамаркированные асбестоцементные листы марки УВ-7,5-к L=1750

РАЗРАБ. ПРОБ. И КОНТР. Р.К. ГР. ГЛА СПЕЦ. НАЧ. ОТД. П. П.	ФРОЛОВА ТУТАЕВА КОЗДОВ ТУТАЕВА ТРОИЦКИЙ КРЫЛОВ БОРИСОВ	15/68 15/68 15/68 15/68 15/68 15/68 15/68	АР	ПУНКТ ПРИГОТОВЛЕНИЯ ТРАВЯНОЙ МУКИ НА БАЗЕ АГРЕГАТА АВМ-1,5А	ЦЕХ ПРИГОТОВЛЕНИЯ ТРАВЯНОЙ МУКИ	СТАДИЯ ЛИСТ	ЛИСТОВ
ПРИВЯЗАН						ТР	14
ИНВ. Л.				МОНТАЖНЫЕ СХЕМЫ ПРОГОНОВ И ЛИСТОВ ПОКРЫТИЯ			ГИПРОСЕЛЬХОЗПРОМ ГЛАВСЕЛЬСТРОЙПРОЕКТ Г. ВЛАДИМИР

ФРАГМЕНТ МОНТАЖНОЙ СХЕМЫ 1

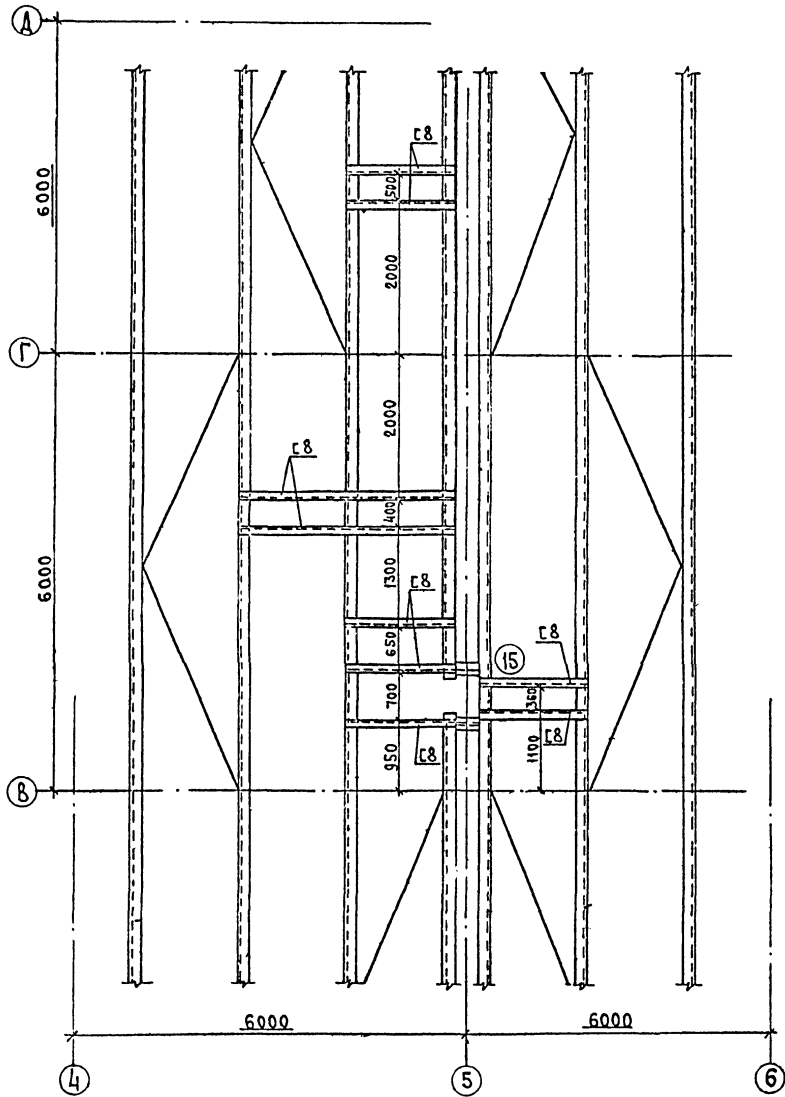

Вид 1-1

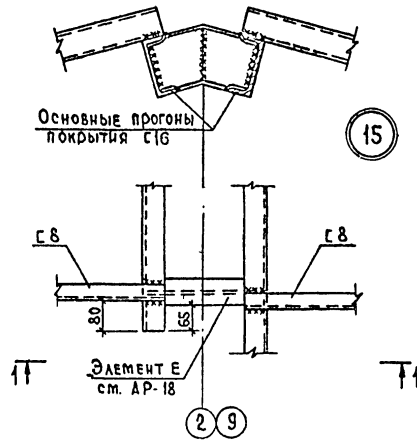

Вид 2-2

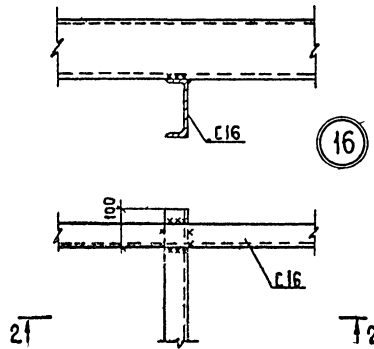

ФРАГМЕНТ МОНТАЖНОЙ СХЕМЫ 2

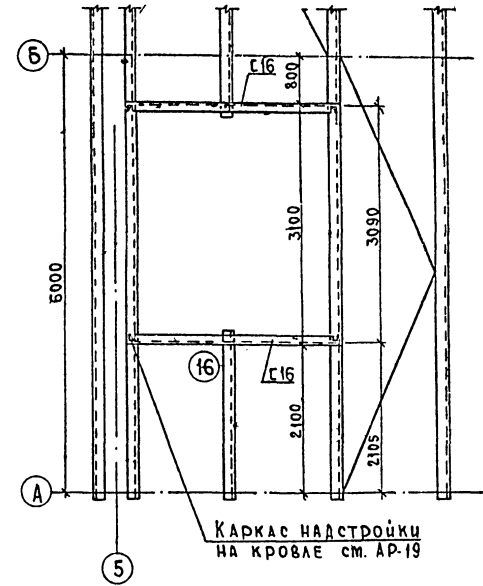

Сварку производить электродами типа Э-42А по ГОСТ 9467-75. Высоту сварного шва принять 6мм.

ИЗБ. № 001А ПОДПИСИ И ДАТЫ ЧЕЛОВЕКОВ

РАЗРАБ. КОЛОДЯРЬ	ПРОБ. ПУТАЕВА	И. КОЛ. КОЗЛОВ	РУК. ГР. ПУТАЕВА	СА. СОПР. ДРОНИКОВ	НАЧ. ОТД. КОЗЛОВ	ГИП БОРИСОВ	АР	Пункт приготовления травяной муки на базе агрегата АВМ - 1,5А	СТАНЦИЯ ЛИСТ ЛИСТОВ
Привязан							Цех приготовления травяной муки	ТР 15	ГИПРОСЕЛЬХОЗПРОМ ГЛАВСЕЛЬХОЗПРОЕКТ Г. ВЛАДИМИР

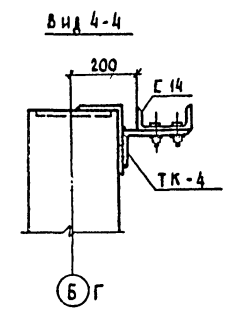
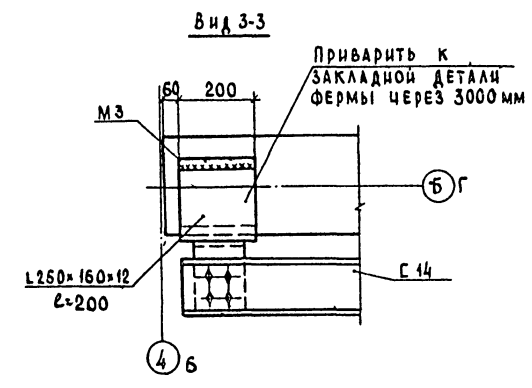
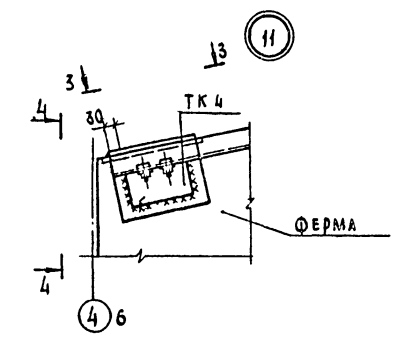
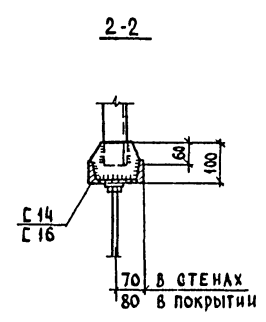
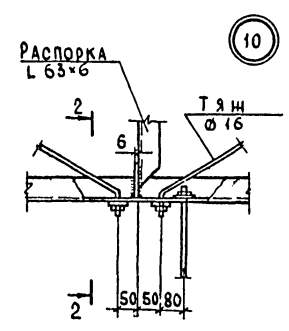
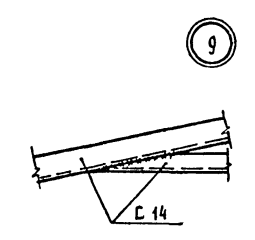
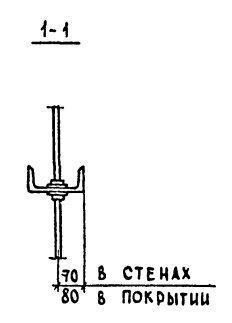
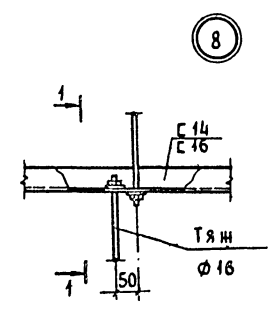
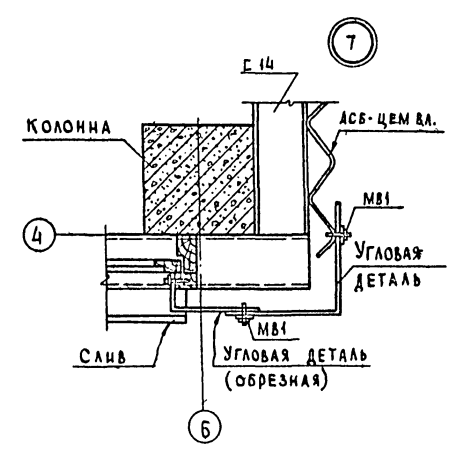
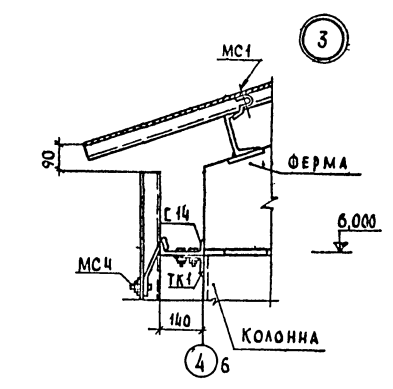

УЗЕЛ 3 ЗАМАРКИРОВАН НА ЛИСТЕ АР-5, УЗЛЫ 7-13 — НА АР-13.

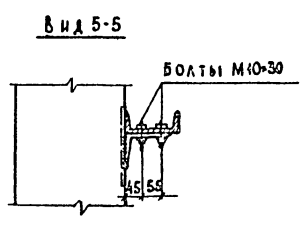
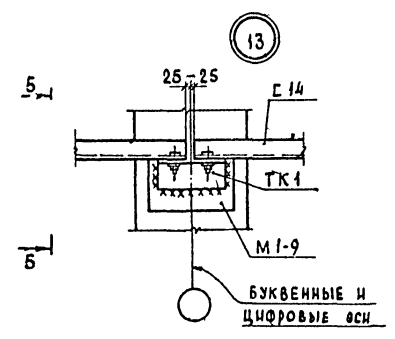
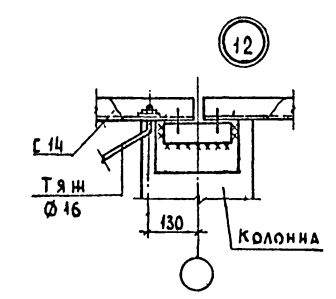

ИНВ. № ПОДА ПОЛИСЬ И ДАТА ВЗАМ. ИНВ. №

РАЗРАБ. ЕВСТРАТОВА		АР	
ПРОВ. ФРОЛОВА		ПУНКТ ПРИГОТОВЛЕНИЯ ТРАВЯНОЙ МУКИ	
Н. КОНТР. КСЗЛОВ		НА БАЗЕ АГРЕГАТА АВМ-1,5А	
РУК. ГР. ГУТАЕВА		ЦЕХ ПРИГОТОВЛЕНИЯ	
ГЛ. СПЕЦ. ТРОНИКИЙ		ТРАВЯНОЙ МУКИ	
НАЧ. ОТД. КРЫЛОВ		СТАЛИН ЛАСТ ЛАСТОВ	
ГИП. БОРИСОВ		ТР 16	
ПРИВЯЗАН		УЗЛЫ 3, 7-13	
ИНВ. №		ГИПРОСЕЛЬХОЗПРОМ	
		ГЛАВСЕЛЬХОЗПРОЕКТ	
		Г. В. ВАДИМЦЕВ	

Типовой проект 814-6-2 Альбом I

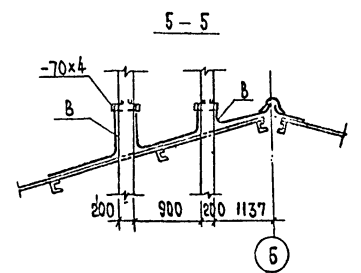
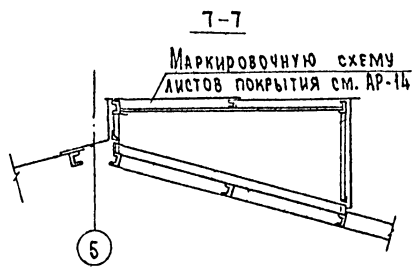
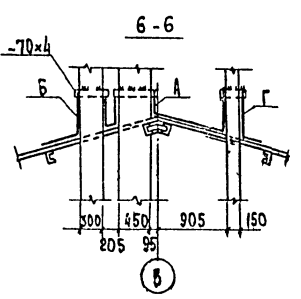
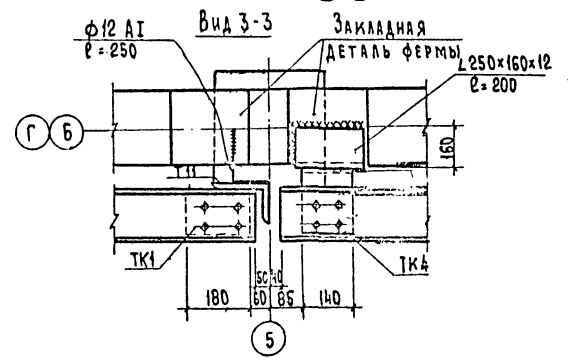
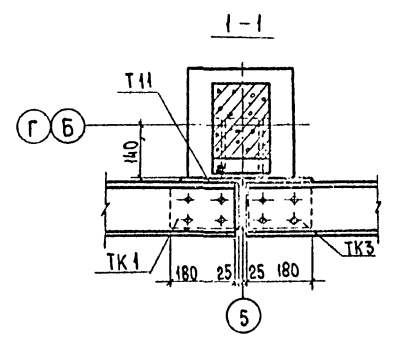
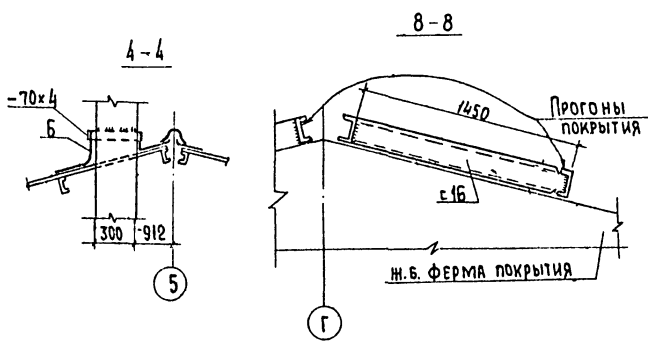
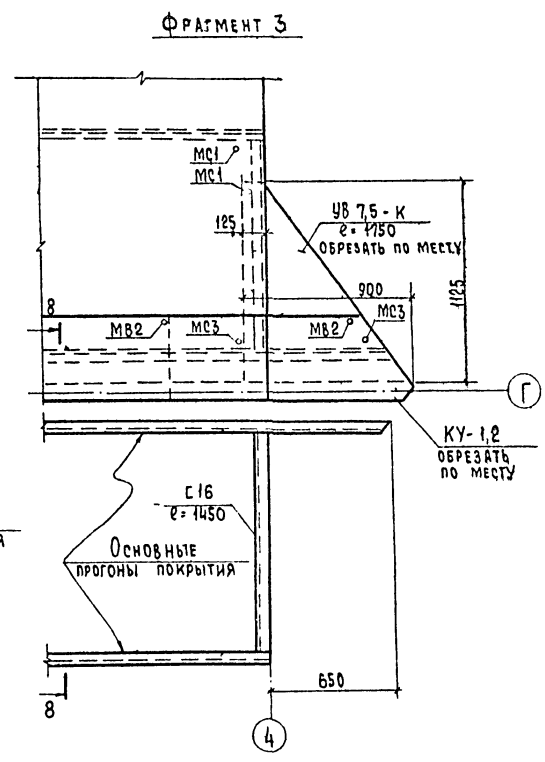
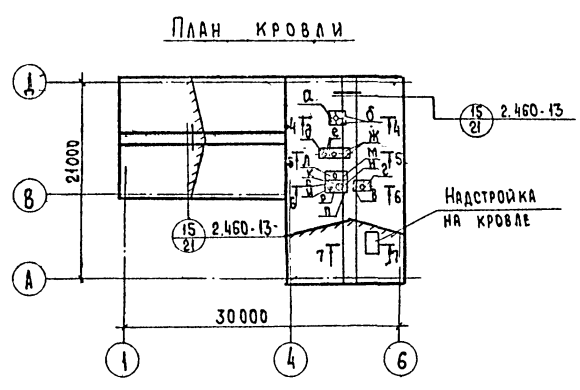
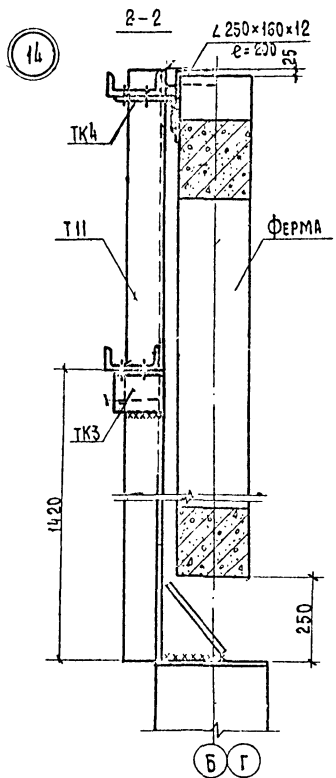
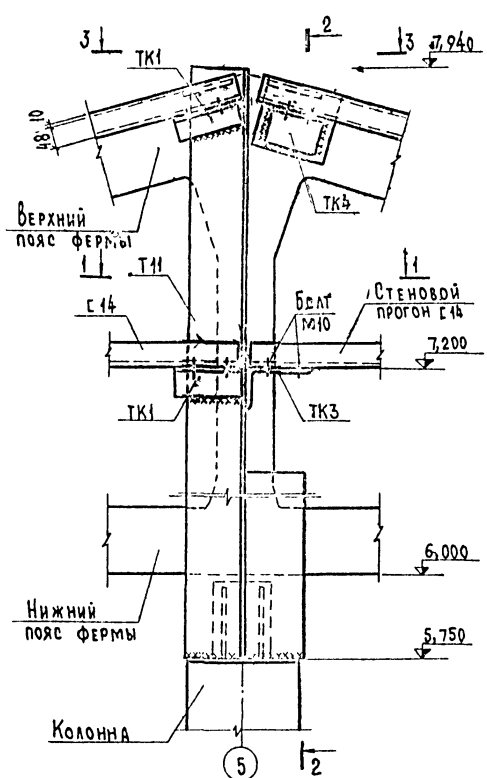

Перед устройством кровли выполнить молниезащиту см. 9А-Б.

Привязан	Разраб.	Фролова	25.06.82	АР	Пункт приготовления травяной муки на базе агрегата АВМ-1.5А		
	Пров.	Чугаева	25.06.82		Страна	Лист	Листов
	Н.контр.	Козлов	25.06.82		ТР	17	
	Рук.гр.	Чугаева	25.06.82		Узел 14. План кровли. Фрагмент 3		
	С.спект.	Троцкий	25.06.82		ГИПРОСЕЛЬХОЗПРОМ ГЛАВСЕЛЬСТРОЙПРОЕКТ г. Владимир		
	Нач.отд.	Крылов	25.06.82				
	Инж.	Борисов	25.06.82				

Уч. Арх. Подпись и дата, виза инж. А

Раскрой листов при ϕ отверстий

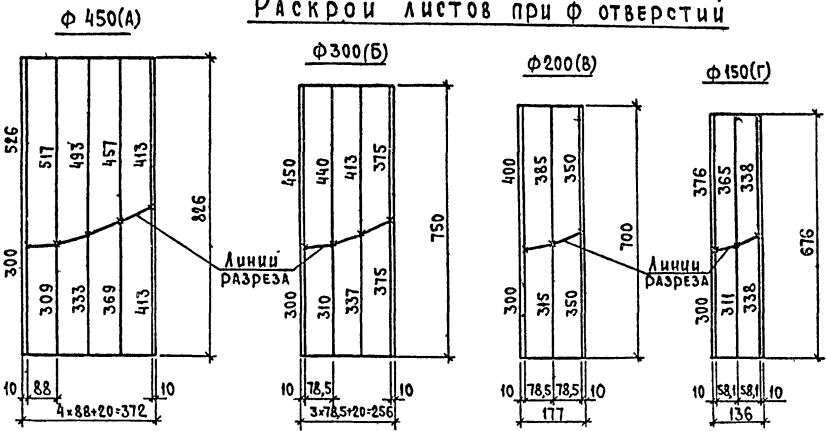

Раскрой листа для отверстия 300x400

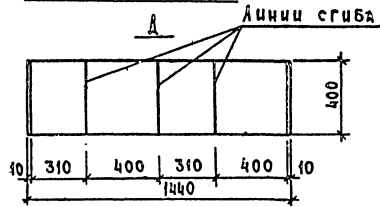

Раскрой фартука при ϕ отверстий



Таблица элементов

Марка	Эскиз	Размер, мм	Кол.	Примечание
а	АР-17	704x450x1,5	2	
б		1136x450x1,5	2	
в		1055x380x1,5	2	
г		785x380x1,5	2	
д		1030x400x1,5	2	
е		1120x400x1,5	2	
ж		1210x400x1,5	2	
и		870x425x1,5	1	
к		870x455x1,5	1	
л		1120x890x1,5	1	
м		890x720x1,5	1	
н		390x395x1,5	1	
п		390x485x1,5	1	
р		600x475x1,5	1	
с		600x445x1,5	1	
А		372x826x1,5	2	
Б	256x750x1,5	4		
В	177x700x1,5	4		
Г	136x676x1,5	2		
Д	1440x400x1,5	1		
Е	Г 16 $r=318$ мм	2		

Элемент Е

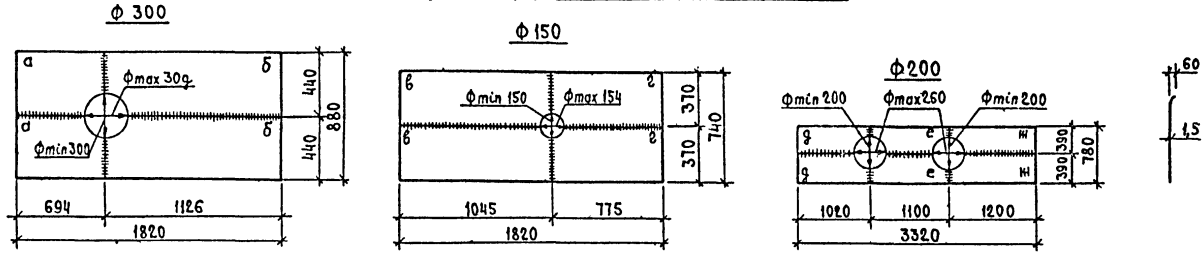
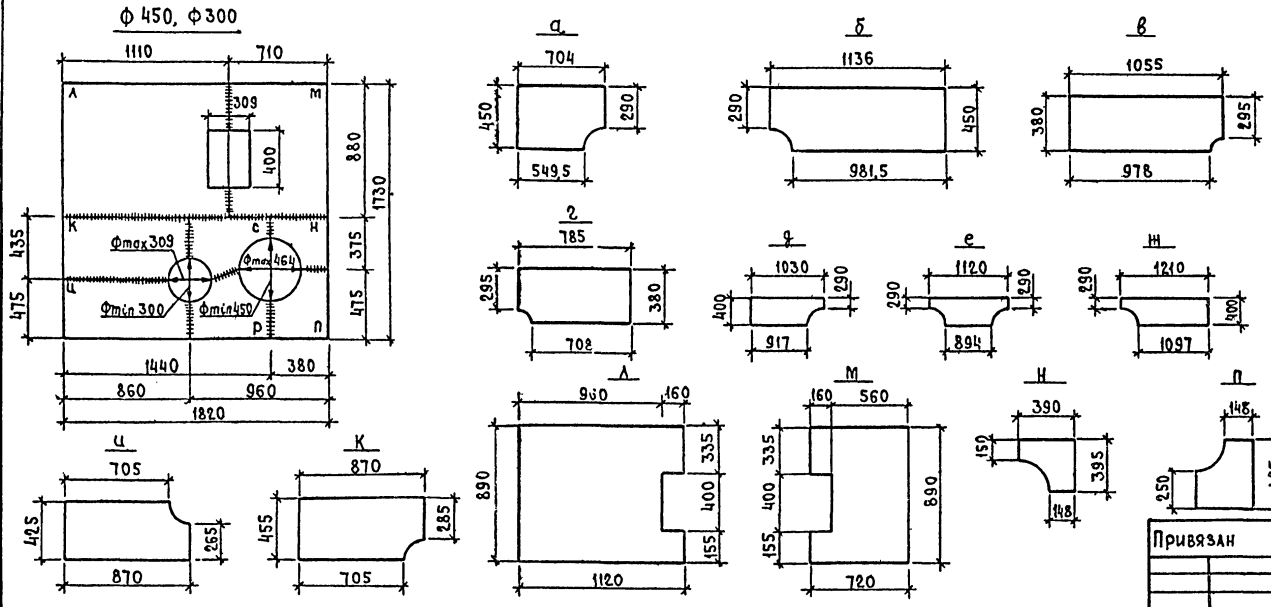
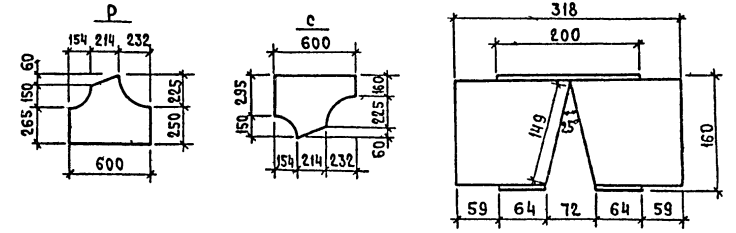

РАЗРАБ. ФОРМИНА	ПРОБ. ТУТАЕВА	И. КОНТРОЛ. КОЗЛОВ	ДУК. ГР. ТУТАЕВА	ГЛ. СПЕЦ. ТРОЦКИЙ	НАЧ. ОТД. КРЫЛОВ	ГИП. БОРИСОВ	АР	ПУНКТ ПРИГОТОВЛЕНИЯ ТРАВЯНОЙ МУКИ НА БАЗЕ АГРЕГАТА АБМ-15А	СТАДИЯ ЛИСТ ЛИСТОВ	ТР 18
Привязан							Цех приготовления травяной муки		ИП РОСЕЛЬХОЗПРОМ ГЛАВ. СЕЛЬСТРОЙПРОЕКТ Г. ВЛАДИМИР	
ИНВ. №										

И.В. ЛОАЛ ПОДПИСЬ И ПЕЧАТ. ВЗЛМ. ИИИР. К

Типовой проект 814-6-2 Альбом I

П Л А Н И М А Р К И Р О В О Ч Н А Я
С Х Е М А К А Р К А С А

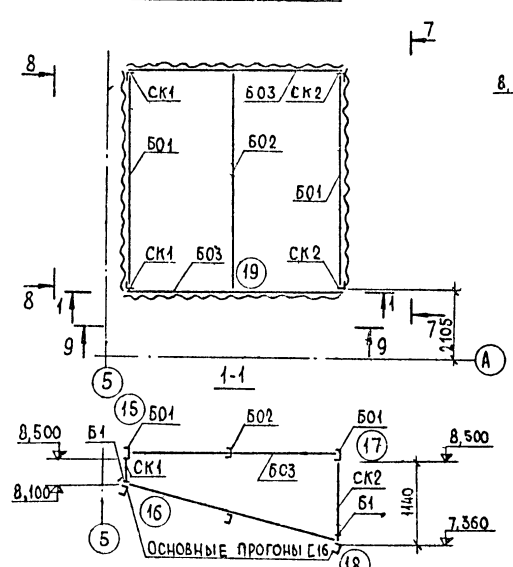

М А Р К И Р О В О Ч Н Ы Е С Х Е М Ы С Т Е Н

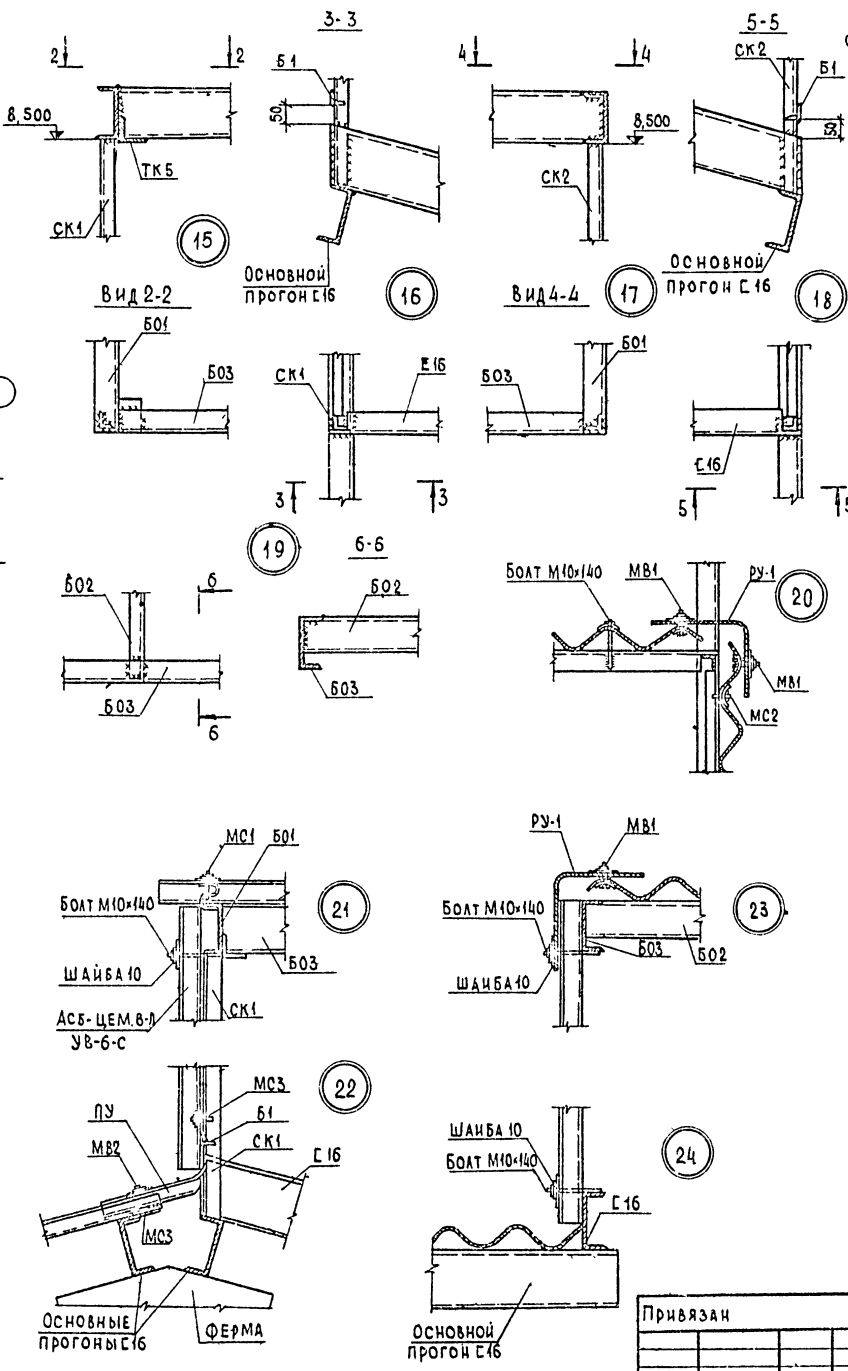
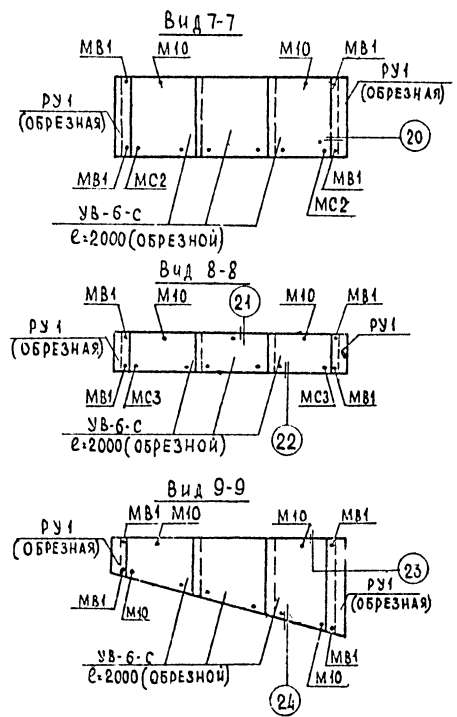

СПЕЦИФИКАЦИЯ ЭЛЕМЕНТОВ К МАРКИРОВОЧНЫМ СХЕМАМ, РАСПОЛОЖЕННЫМ НА ЛИСТЕ

МАРКА	ОБОЗНАЧЕНИЕ	НАИМЕНОВАНИЕ	КОЛ.	ПРИМЕЧАНИЕ
МАРКИРОВОЧНАЯ СХЕМА				
КАРКАСА				
СК 1	ГОСТ 8509-72	СТОЙКА L40x5 e=0,4м	2	0,6 кг
СК 2	ТО ЖЕ	ТО ЖЕ L40x5 e=1,4	2	1,7
Б 01	ГОСТ 8240-72	БАЛКА ОБВЯЗОЧНАЯ C14 e=3,1	2	19,1
Б 02	ТО ЖЕ	ТО ЖЕ C10 e=3,08	1	13,25
Б 03	"	" C14 e=2,94	2	18,1
Б 1	ГОСТ 8509-72	РАСПОРКА L32x4 e=3,1	2	3,0
Т К Б	ТО ЖЕ	СТОЛИК ОПОРНЫЙ L70x6 e=0,15	2	0,5
МАРКИРОВОЧНЫЕ СХЕМЫ				
СТЕН				
УВ-6-С	ГОСТ 16233-77	АСБ-ЦЕМ. В.Л. УВ-6-С	8	e=2000
Р У-1	ТО ЖЕ	ДЕТАЛЬ УГЛОВАЯ Р У-1	3	
МС 2	Ш И Ф Р 719-73	П Р И Б О Р К Р Е П Л Е Н И Я М С-2	6	0,058 кг
МС 3	ТО ЖЕ	ТО ЖЕ М С 3	6	0,054
	ГОСТ 7798-70*	Б О Л Т М 10x140	15	0,149
	ГОСТ 11371-78*	Ш А Й Б А 10	15	

Болт М10x140 пропустить через асбестоцементный лист и приварить к протону.

РАЗРАБ. ХОЛОДЯРЬ	17.02.79	17.02.79	17.02.79	17.02.79	АР ПУНКТ ПРИГОТОВЛЕНИЯ ТРАВЯНОЙ МУКИ НА БАЗЕ АГРЕГАТА АВМ-1,5А
ПРОВ. ТУТАЕВА	17.02.79	17.02.79	17.02.79	17.02.79	
Н. КОНТР. КОЗЛОВ	17.02.79	17.02.79	17.02.79	17.02.79	
Р.К. ГР. ТУТАЕВА	17.02.79	17.02.79	17.02.79	17.02.79	
ГЛА СПЕЦ. ТРОИЦКИЙ	17.02.79	17.02.79	17.02.79	17.02.79	ЦЕХ ПРИГОТОВЛЕНИЯ ТРАВЯНОЙ МУКИ
НАЧ. ОТД. КРЫЛОВ	17.02.79	17.02.79	17.02.79	17.02.79	
ГИП. БОРИСОВ	17.02.79	17.02.79	17.02.79	17.02.79	СТАДАЯ ЛИСТ
					ТР 19
					НАДСТРОЙКА НА КРОВЛЕ
					ГИПРОСЕЛЬХОЗПРОМ. ГЛАВСЕЛЬСТРОИПРОЕКТИ Г. ВЛАДИМИР

АЛЬБОМ I
ТИПОВОЙ ПРОЕКТ 814-6-2

ВЕДОМОСТЬ ОСНОВНЫХ КОМПЛЕКТОВ

ОБОЗНАЧЕНИЕ	НАИМЕНОВАНИЕ	ПРИМЕЧАНИЕ
ОС	Организация строительства	
ГТ	Генеральный план и транспорт	
Т	Технологическая часть	
АР	Архитектурно-строительные решения	
ВК	Внутренние водопровод и канализация	
ЭА	Электротехническая часть	
СС	Связь и сигнализация	
ПА	Противопожарная автоматика	

ОБЩИЕ УКАЗАНИЯ

1. В цехе запроектирована объединенная система производственно-противопожарного водопровода с источником водоснабжения от существующих сетей. Вода должна удовлетворять требованиям ГОСТ, вода питьевая!

2. Расчетный расход воды на внутреннее пожаротушение равен 5,2 л/с (две струи из расчета 2,6 л/с каждая).

3. Производственно-противопожарный водопровод прокладывается с уклоном в сторону ввода для опорожнения системы в зимний период слив воды предусмотреть в колодце подключения ввода.

4. Все трубопроводы подлежат антикоррозионной окраске за 2 раза.

5. Ввиду сезонного характера работ обеспечение водой бытовых нужд работников пункта приготовления травяной муки предусмотрено в передвижных вагончиках-бытовках.

6. Расход воды на бытовые нужды пункта приготовления травяной муки равен 100 л/сут.

7. Строительные конструкции цеха - II степени огнестойкости, категория производства по пожароопасности - Б, строительный объем - 3272,8 м³ расчетный расход воды на наружное пожаротушение для цеха приготовления травяной муки и нефтесклада 40 л/с.

8. Расчетное время пожаротушения нефтесклада на площадке составляет 6 часов.

9. Наружное пожаротушение осуществляется средствами, расположенными на центральной усадьбе колхозов, совхозов и хозяйства.

Сводная спецификация систем водопровода и канализации

МАРКА	ОБОЗНАЧЕНИЕ	НАИМЕНОВАНИЕ	КОЛ.	ПРИМ.
		Водопровод		
		4ЦР 65А ГОСТ 9583-75 Труба	7,0	
		УРГ 65 ГОСТ 5525-61** Колено	1	
		2,5x3,2 ГОСТ 3262-75* Трубы	2,5	
		32x3,2	7,0	
		50x3,5	18	
		15кц48р2 ГОСТ 18161-72*	1	
		ВЕНТИЛИ МУФТОВЫЕ Ø25 шт.	1	
		Ø32	1	
		Поливодный кран компл.		
		15кц48р2 ГОСТ 18161-72*	1	
		ВЕНТИЛЬ МУФТОВЫЙ Ø25	1	
		п(ш)-63-25-36 ГОСТ 18698-73*	35	
		Рукав Ø25 м		
		151Р	2	
		Пожарный кран компл. ВЕНТИЛЬ пожарный Ø50 шт.	2	
		РС-50 ГОСТ 9923-67* СТВОЛ пожарный ручной Ø50	2	
		ГР-50 ГОСТ 2217-76 ГОЛОЗКА СОЕДИНИТЕЛЬНАЯ Ø50	4	
		ГЦ-50	2	
		ГОСТ 472-75	2	
		рукав пожарный льняной 2-10 м		
		ВОДОМЕРНЫЙ УЗЕЛ:		
		50-10 ГОСТ 1255-67* ФЛАНЕЦ Ø50	6	
		3046БР ГОСТ 8437-75 ЗАДВИЖКА ФЛАНЦЕВАЯ Ø50	3	
		1068БК ГОСТ 22595-77 Кран пробно-спускной Ø15	1	
		УВК-15	1	
		СЧЕТЧИК ХОЛОДНОЙ ВОДЫ	1	
		100-6,0 ГОСТ 8625-77 МАНОМЕТР	1	

ВЕДОМОСТЬ ЧЕРТЕЙ ОСНОВНОГО КОМПЛЕКТА ВК

ФОРМАТ	ЛИСТ	НАИМЕНОВАНИЕ	ПРИМЕЧАНИЕ
22	1	ОБЩИЕ ДАННЫЕ	
	2	План на отм. 0,000. Схема системы В9	

ОСНОВНЫЕ ПОКАЗАТЕЛИ ПО ЧЕРТЕЖАМ ВОДОПРОВОДА И КАНАЛИЗАЦИИ

НАИМЕНОВАНИЕ СИСТЕМЫ	ПОТРЕБНЫЙ НАПОР НА ВВОДЕ	РАСЧЕТНЫЕ РАСХОДЫ				УСТАНОВЛЕННАЯ МОЩНОСТЬ ЭЛЕКТРОДВИГАТЕЛЕЙ, кВт	ПРИМЕЧАНИЕ
		М ³ /сут	М ³ /ч	л/с	при пожаре		
Объединенный							
Производственно-	14,0	4,9	0,2	0,056	5,2		
Противопожарный							
Водопровод							

Типовой проект разработан в соответствии с действующими нормами и правилами и предусматривает мероприятия, обеспечивающие взрывную, взрывопожарную и пожарную безопасность при эксплуатации здания.

Главный инженер проекта *Борисов* (Борисов)

ИЗД. №		Привязан
РАЗРАБ. ТРОСТИНА	<i>Тростина</i>	
ПРОВ. ЕВДОКИМОВ	<i>Евдокимов</i>	
И. КОНТР. НОВОНИКОВА	<i>Новоникова</i>	
РУК. ГР. ЕВДОКИМОВ	<i>Евдокимов</i>	
ГЛАВ. СПЕЦ. РОМАНЕНКО	<i>Романенко</i>	
ИСП. ПОТАПОВ	<i>Потапов</i>	
ГЛАВ. ИНЖ. БОРИСОВ	<i>Борисов</i>	
ГЛАВ. ИНЖ. БОЛОНКИН	<i>Болонкин</i>	
		БК
		Пункт приготовления травяной муки на базе агрегата АВМ-45А
Цех приготовления травяной муки	СТАДИЯ	ЛИСТ
	ТР	1 2
Общие данные	ГИПРОСЕЛЬХОЗПРОМ ГЛАВСЕЛЬСТРОЙПРОЕКТ г. Владимир	

СОГЛАСОВАНО:
ГЛАВ. СПЕЦ. РОМАНЕНКО
ГЛАВ. ИНЖ. БОРИСОВ
ГЛАВ. ИНЖ. БОЛОНКИН
ИЗДАТЕЛЬСТВО
ПОДАРИТЬ И ДАТА ВЗЯТИЯ

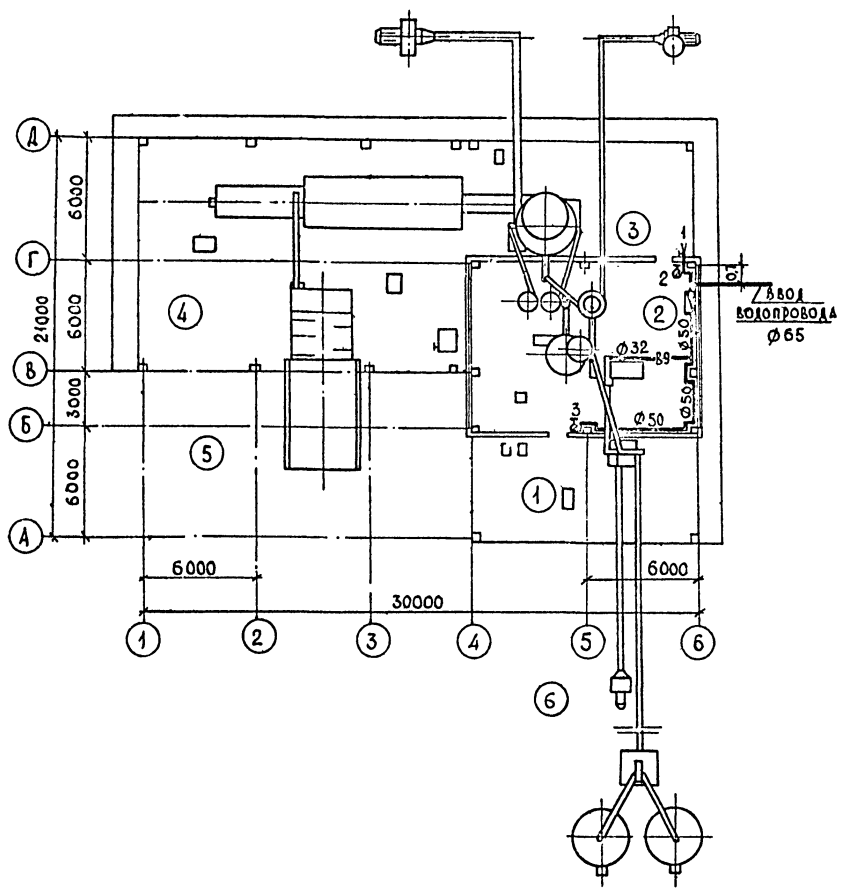

ЭКСПЛИКАЦИЯ ПОМЕЩЕНИЙ

№	НАИМЕНОВАНИЕ	КАТЕГОРИЯ ПРОИЗВОДСТВА ПО ВЗРЫВ.- И ПОЖ.-ОПАСНОСТИ
1	НАВЕС ДЛЯ ОХЛАДИТЕЛЬНОЙ КОЛОНКИ	
2	ОТДЕЛЕНИЕ ГРАНУЛИРОВАНИЯ (ПРЕССОВАНИЯ)	Б
3	УЧАСТОК ДРОБЛЕНИЯ ПОД НАВЕСОМ	
4	УЧАСТОК СУШКИ ПОД НАВЕСОМ	
5	ПЛОЩАДКА ДЛЯ ПРИЕМА ТРАВЫ	
6	УЧАСТОК ХРАНЕНИЯ ГРАНУЛИРОВАННОЙ ТРАВЯНОЙ МУКИ	

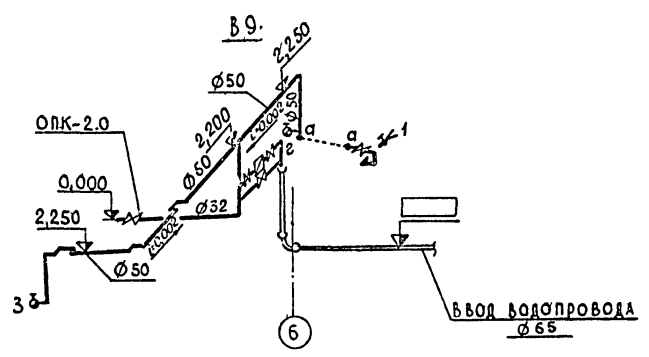

РАЗРАБ. ТРОСТИНА		ВК		
ПРОФ. ЕВЛОКИМОВ		ПУНКТ ПРИГОТОВЛЕНИЯ ТРАВЯНОЙ МУКИ НА БАЗЕ АГРЕГАТА АВМ-1,5А		
Н. КОНТР. НОВОНИКОС		ЦЕХ ПРИГОТОВЛЕНИЯ ТРАВЯНОЙ МУКИ	СТАЦИЯ	ЛИСТ
РУК. ГР. ЕВЛОКИМОВ			ТР	2
ГЛАВ. СПЕЦ. РОМАНЕНКО		ПЛАН НА ОТМ. 0,000. СХЕМА СИСТЕМЫ 89		
НАЧ. ОТД. ПОТАПОВ		ГИПРОСЕЛЬХОЗПРОМ ГЛАВСЕЛЬСТРОЙПРОЕКТ г. ВЛАДИМИР		
ГИП БОРИСОВ				

ПРИВЯЗАН			
ИНВ. №			

18439-01 40

копировал *лж*

Формат 22г

Альбом I
Типовой проект 814-6-2

ВЕДОМОСТЬ ОСНОВНЫХ КОМПЛЕКТОВ

Обозначение	Наименование	Примечание
ОС	Организация строительства	
ГП	Генеральный план и транспорт	
Т	Технологическая часть	
АР	Архитектурно-строительные решения	
ОВ	Отопление и вентиляция	
ВК	Внутренние водопровод и канализация	
ЭЛ	Электротехническая часть	
СС	Связь и сигнализация	
ПА	Противопожарная автоматика	

ВЕДОМОСТЬ ЧЕРТЕЖЕЙ ОСНОВНОГО КОМПЛЕКТА

Лист	Наименование	Примечание
1	Общие данные	
2	Силовое электрооборудование 380/220В. План на отм. 0,000	
3	Электрическое освещение 380/220В. План на отм. 0,000	
4	Ведомости электрооборудования, изделий и материалов	
5	Молниезащита	

ВЕДОМОСТЬ ПРИМЕНЕННЫХ И ССЫЛОЧНЫХ ДОКУМЕНТОВ

Обозначение	Наименование	Примечание
4.407-199	Прокладка осветительных электропроводок на тросах и установка светильников с лампами накаливания	

ОСНОВНЫЕ ПОКАЗАТЕЛИ ПРОЕКТА

Наименование	Ед. изм.	Кол.	Примечание
Напряжение сети	В	380/220	
Напряжение ламп	В	220	
Установленная мощность силового электрооборудования	кВт	380,9	
Установленная мощность электрического освещения	"	3,1	
Расчетная мощность силового электрооборудования	"	305	
Расчетная мощность электрического освещения	"	3,1	
Средневзвешенное значение cos φ	-	0,85	
Годовой расход электрической энергии, в том числе электрического освещения	тыс. кВт.ч	917,5	
	"	6,2	

УСЛОВНЫЕ ОБОЗНАЧЕНИЯ

- Ящик с рубильником и предохранителями
- Класс взрывоопасного помещения
- Комплектный узел
- 30лк** Нормируемая минимальная освещенность от общего освещения
- Нтс-3,6** Высота подвеса троса над полом
- Т.25-п** Прокладка в стальной трубе d=25 в полу
- Трос и концевое его крепление

ОБЩИЕ УКАЗАНИЯ

Электроснабжение цеха приготовления травяной муки предусматривается от трансформаторной подстанции, расположенной на территории пункта.
Питающие линии к токоприемникам №4-3. Разрабатываются при привязке проекта к местным условиям.

В отношении обеспечения надежности электроснабжения токоприемники относятся к II категории.
Основными силовыми токоприемниками являются асинхронные электродвигатели с короткозамкнутым ротором.
Силовая распределительная сеть к электроприемникам выполнена проводом АПВ в стальных трубах, прокладываемых в полу.
В проекте предусмотрено рабочее освещение лампами накаливания.
Освещенность принята в соответствии с главой II А.9-ти СНиП Искусственное освещение. Нормы проектирования.
Питание светильников осуществляется от щитка ОПМ-1.
Групповая сеть освещения выполняется кабелем АВВГ, прокладываемым по строительным конструкциям и на тросе.
Согласно инструкции по проектированию и устройству молниезащиты зданий и сооружений СН 305-77 проектом предусматривается устройство молниезащиты по II категории отделения гранулирования.

Мероприятия и средства по технике безопасности
Для обеспечения безопасности обслуживающего персонала от поражения электрическим током предусматривается зануление всех металлических частей электрического оборудования, нормально не находящихся под напряжением. Занулению подлежат: корпуса электродвигателей, коммутационных и шкафов, пусковая аппаратура и т.д.
В качестве проводников зануления использовать четвертый провод сети, нулевую жилу кабеля и стальные трубы электропроводки.
В проекте предусмотрено объединение зануления электрооборудования с заземлителем защиты от прямых ударов молнии.
Средства по технике безопасности (плакаты, перчатки, боты, указатель напряжения и т.д.) должны находиться на трансформаторной подстанции, расположенной на территории пункта.

СОГЛАСОВАНО:
ЛАСПЕЦ, АСО ПРОЕКТИРОВАНИЕ
ЛАСПЕЦ, МТО ПРОЕКТА
ЛАСПЕЦ, ВК ПРОЕКТИРОВАНИЕ

Типовой проект разработан в соответствии с действующими нормами и правилами и предусматривает мероприятия, обеспечивающие взрывную, взрывопожарную и пожарную безопасность при эксплуатации здания.

Главный инженер проекта: *Борисов* (Борисов)

Привязан	
Изм. №	
РАЗРАБ. МАЙОРОВА	
ПРОВ. ЛУКЬЯНОВА	
Н. КОНТР. КОЧУЕВ	
РУК. ГР. МАЙОРОВА	
ЛАСПЕЦ. ЛУКЬЯНОВА	
НАЧ. ОТД. КОЛОДЦОВ	
ГИП. БОРИСОВ	
ЛАЙНОВЫЙ БОЛОДИКИН	
9А	
Пункт. приготовления травяной муки на базе агрегата АВМ-1,5А	
Цех приготовления травяной муки	СТАЦИЯ ЛИСТ ЛИСТОВ
	ТР 1 5
Общие данные	ГИПРОСЕЛЬХОЗПРОМ ГЛАВСЕЛЬСТРОЙПРОЕКТ Г.ВЛАДИМИР

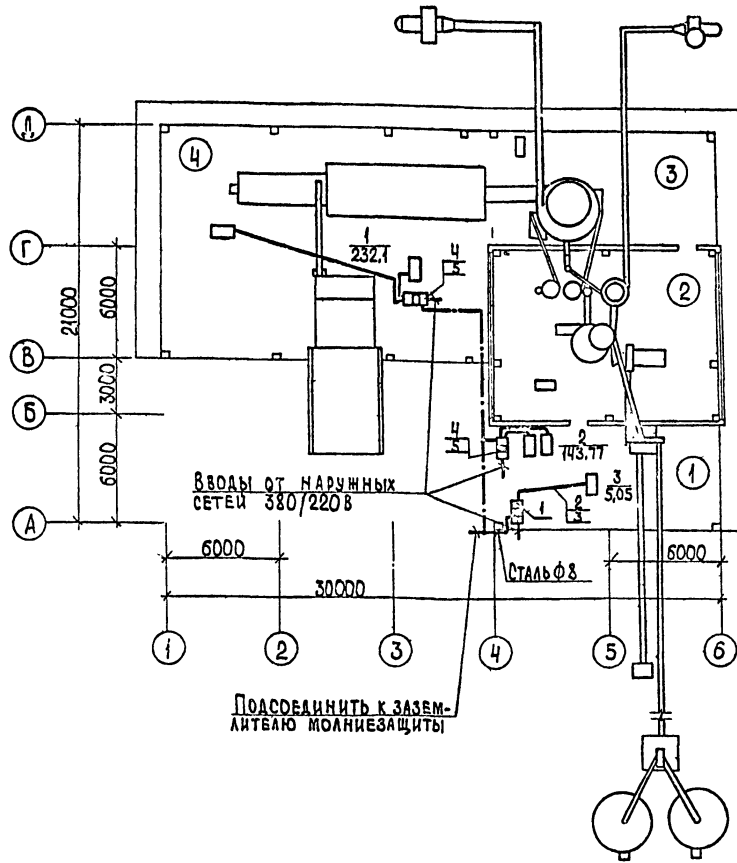

Распределительная сеть. Схема принципиальная

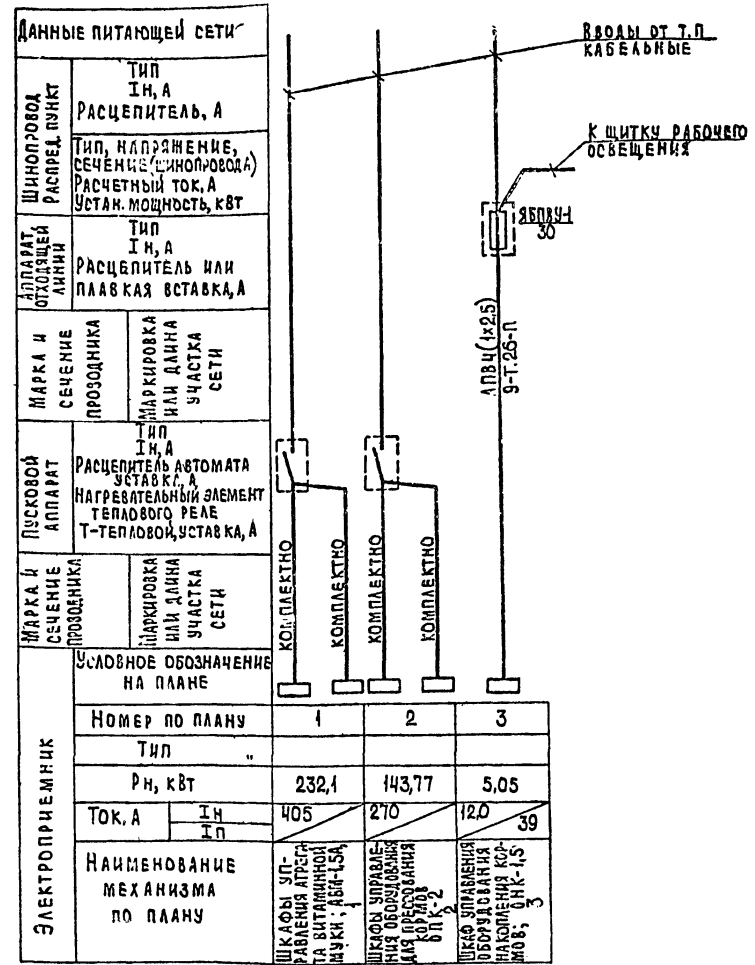

Спецификация

Поз.	Обозначение или тип изделия	Наименование	Кол.	Примечание
1	ЯБПВУ-1м	Ящик с БЛКОМ, ПРЕДОХРАНИТЕЛЬ-ВЫКЛЮЧАТЕЛЬ, 100А. Ток плавкой вставки 30А		
2	АПВ-0,65	Провод 2,5 ГОСТ 6323-71*	45	м
3		Труба 26x1,8x2000 КР.1 ГОСТ 10704-76 В-Б ст.3 СП. ГОСТ 10706-76	10	м
4	КЗЮм	Стойка	4	
5	К239	Профиль	2	

Заготовку труб электропроводки произвести по замерам при монтаже. Прокладку труб выполнять до заливки чистого пола (см. чертени АР).

Раскладку труб электропроводки от шкафов управления до токоприемников выполнять в соответствии с технической документацией на это оборудование.

Все электромонтажные работы должны быть выполнены в соответствии с Правилами устройства электроустановок и инструкцией по монтажу электрооборудования взрывоопасных установок ММС-СССР.

Силовые ящики к токоприемникам №1 и 2 установить на стойках КЗЮм.

РАЗРАБ. МАЙОРОВА	Исполн.		ЭЛ		
ПРОВ. ЛУКЬЯНОВА	Исполн.		Пункт приготвления ТРАВЯНОЙ МУКИ НА БАЗЕ АГРЕГАТА АВМ-15А		
И.КОНТР. КОЧУЕВ	Исполн.		Цех приготвления ТРАВЯНОЙ МУКИ		
РУК.ГР. МАЙОРОВА	Исполн.		СТАВКА	ЛИСТ	ЛИСТОВ
СА.СПЕЦ. ЛУКЬЯНОВА	Исполн.		ТР	2	
НАЧ.ОТ. ФЕДОРОВ	Исполн.		СИЛОВОЕ ЭЛЕКТРООБОРУДОВАНИЕ 380/220В. ПЛАН НА ОТМ. Д.О.С.С.		
ГИП. БОРИСОВ	Исполн.		ПРОЦЕССАЛЬКОПРОМ. ПЛАВСЕАБСТРОЙПРОЕКТ. Г.ВЛАДИМИР		

Привязан

Ивл.№

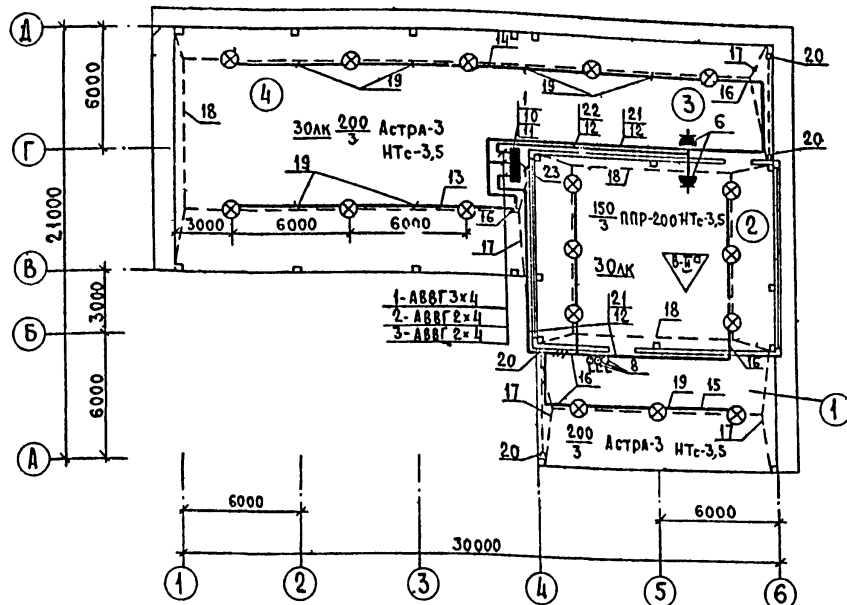

Экспликация помещений

№	Наименование	Категория производств по взрыво-и пом. опас.
1	Навес для охлаждающей колонки	
2	Отделение гранулирования (прессования)	Б
3	Участок дробления под навесом	
4	Участок сушки под навесом	

- Осветительный щиток установить на стойках КЗ10м.
- Групповая осветительная сеть выполняется кабелем АВВГ, прокладываемым на тросе и перфорированной полосе К106, которая крепится к металлическим прогонам.
- Светильники в отделении гранулирования крепить жестко к металлическим прогонам покрытия.
- При внезапном отключении освещения для безаварийной остановки оборудования пользоваться переносным аккумуляторным светильником.
- Все электромонтажные работы должны быть выполнены в соответствии с правилами устройства электроустановок и инструкцией по монтажу электрооборудования взрывоопасных установок ВСН 332-74 МНС - СССР.
- Трос в отделении гранулирования заземлить с двух сторон. С одной стороны трос присоединить к нулевому проводу сети, с другой - к швеллерам, которые соединяются с прогонами перекрытия. Прогоны используются в качестве молниеприемной сетки и подсоединяются к заземлителям защиты от прямых ударов молнии.
- Проход кабелей сквозь стены должен осуществляться в отрезках стальных труб с уплотнением кабелей набивкой в трубу легко пробиваемых негорючих составов.

Спецификация

продолжение

Поз.	Обозначение или тип изделия	Наименование	Кол.	Примечание
Электрооборудование				
1	ОПМ-1	Щиток осветительный	1	
2	ППР-200	Светильник, исп. I	6	
3	ВЗГ-14	Светильник аккумуляторный	1	
		Лампа накаливания 220В;		
4	Г220-150	150 Вт	6	
5	Г220-200	200 Вт	11	
6	У 102	Розетка штепсельная 250В, 10А	2	
7	У-95-6М	Вилка штепсельная 250В, 10А	2	
8	Индекс 02620	Выключатель однополюсный 250В, 6А	3	
9	У 409	Коробка ответвительная	6	
Изделия заводов ГЭМ				
10	К 310м	Стойка	2	
11	К 108	Профиль монтажный	1	
12	К 106	Полоса перфорированная	20	
Изделия по чертежам				
13	А 119.84	Линия из кабеля на тросе с шагом между светильниками 6м, исп. 3	1	

Поз.	Обозначение или тип изделия	Наименование	Кол.	Примечание
14	А 119.84	Линия из кабеля на тросе с шагом между светильниками 6м, исп. 5	1	
15	А 119.83	Линия из кабеля на тросе с шагом между светильниками 4м, исп. 2	1	
16	А 119.58	Подвод питания к осветительной линии, исп. 6	5	
17	А 119.43	Крепления концевые в середине пролета, исп. I (колонна 300x300)	4	
18	А 119.43	Крепления концевые в середине пролета, исп. II	3	
19	А 119.48	Крепление промешточное к железобетонным фермам. Сечение фермы 180x200	5	
20	А 119.44	Крепление концевое к колонне исп. I (колонна 300x300)	4	
Материалы				
21	АВВГ-0,66	Кабель 2x4 ГОСТ 16442-70*	80 м	
22		3x4	20	
23		3x6+1x4	5	

Инв. № пром. Проект 8/4-0-2

РАЗРАБ. МАКОВА	ИСП.	ЭЛ			
ПРОВ. АУКЯНОВА	ИСП.				
Н. КОНТР. КОЧЕВ	ИСП.				
ЧЕК. ГР. МАКОДОВА	ИСП.				
ГЛ. СПЕЦ. АУКЯНОВА	ИСП.	Пункт приготовления травяной муки на базе агрегата АВМ-1,5А	Станция	Лист	Листов
НАЧ. ОТД. ФЕДОРОВ	ИСП.	Цех приготовления травяной муки	ТР	3	
ГИП. БОРИСОВ	ИСП.	Электрическое освещение 380/220. План на отк. 2.090	ГИПРОСЕЛЬХОЗПРОМ ГАВБЕЛСТРОЙПРОЕКТ г. Владимир		

Привязан				
Инв. №				

Ведомость изделий мастерских электромонтажных заготовок

Обозначение чертёна	Наименование	кол.	Примечание
A 119.84	Линия из кабеля на тресе с шагом между светильниками 6м, исп. 3	1	
A 119.84	Линия из кабеля на тресе с шагом между светильниками 6м, исп. 5	1	
A 119.83	Линия из кабеля на тресе с шагом между светильниками 4м, исп. 2	1	
A 119.58	Подвод питания к осветительной линии, исп. 6	5	
A 119.43	Крепления концевые в середине пролёта, исп. 1 (колонна 300x300)	4	
A 119.43	Крепления концевые в середине пролёта, исп. 4	3	
A 119.48	Крепление промежуточное к железобетонным фермам. Сечение фермы 180x200	5	
A 119.44	Крепление концевое к колонне исп. 1 (колонна 300x300)	4	

Ведомость изделий и материалов для изготовления изделий МЭЗ

№ п.п.	Наименование и техническая характеристика изделия, материала	Тип, марка	Ед. изм.	Потребность по проекту
1	Светильник, исп. 2 „Астра-3”		шт.	11
2	Коробка ответвительная	У 995	”	5
3	Коробка тросовая	У 245	”	11
4	Защит тросовый	К 296	”	15
5	Муфта натяжная	К 798	”	5
6		К 804	”	14
7	Полоса 4x30 ГОСТ 103-76 ст. 3 ГОСТ 535-58*		кг	2,8
8	Полоса 5x40 ГОСТ 103-76 ст. 3 ГОСТ 535-58*		”	45
9	Уголок 6x63x63x6 ГОСТ 8509-72 ст. 3 сп. ГОСТ 535-58*		”	52
10	Уголок 6x40x40x4 ГОСТ 8509-72 ст. 3 сп. ГОСТ 535-58*		”	4,9
11	Круг 810 ГОСТ 2590-71* ст. 3 ГОСТ 535-58*		”	31
12	Круг 812 ГОСТ 2590-71* ст. 5 ГОСТ 535-58*		”	62
13	Проволока 8,0-0-С ГОСТ 3282-74*		”	67
14	Провод 2,5 ГОСТ 6323-71*	ПГВ-500	м	3
15	Кабель 2x4 ГОСТ 16442-70*	АВВГ-0,66	”	70

Уточненная ведомость изделий и материалов, поставляемых Генподрядчиком и электромонтажной организацией

№ п.п.	Наименование и техническая характеристика изделия, материала	Тип, марка	Ед. изм.	Потребность по проекту
Поставка Генподрядчика				
1	Уголок 6x40x40x4 ГОСТ 8509-72 ст. 3 сп. ГОСТ 535-58*		кг	4,9
2	Уголок 6x63x63x6 ГОСТ 8509-72 ст. 3 сп. ГОСТ 535-58*		”	52
3	Круг 810 ГОСТ 2590-71* ст. 3 ГОСТ 535-58*		”	26
4	Круг 812 ГОСТ 2590-71* ст. 3 ГОСТ 535-58*		”	31
5	Круг 812 ГОСТ 2590-71* ст. 5 ГОСТ 535-58*		”	89
6	Проволока 8,0-0-С ГОСТ 3282-74*		”	67
7	Полоса 4x30 ГОСТ 103-76 ст. 3 ГОСТ 535-58*		”	2,8
8	Полоса 5x40 ГОСТ 103-76 ст. 3 ГОСТ 535-58*		”	25,2
9	Полоса 5x50 ГОСТ 103-76 ст. 3 ГОСТ 535-58*		”	45
10	Труба 26x18x2000 КР ГОСТ 10704-76 В-Б ст. 3 сп. ГОСТ 10706-76		м	10
Поставка электромонтажной организации				
11	Стойка	К 310м	шт.	4
12	Коробка тросовая	У 245	”	11
13	Коробка ответвительная	У 995	”	5
14		У 409	”	6
15	Защит тросовый	К 296	”	15
16	Муфта натяжная	К 798	”	5
17		К 804	”	14
18	Профиль монтажный	К 108	”	1
19		К 239	”	2
20	Полоса перфорированная	К 106	”	20
21	Розетка штепсельная 250В, 10А	У 102	”	2
22	Вилка штепсельная 250В, 10А	У-95-БМ	”	2
23	Выключатель однополюсный 250В, 6А	Индекс 02620	”	3

Ведомость электрооборудования, кабельных изделий и материалов, поставляемых Заказчиком

№ п.п.	Наименование и техническая характеристика изделия, материала	Тип, марка	Ед. изм.	Потребность по проекту
1	Ящик с блоком „предохранитель-выключатель”	ЯБПВЗ-1м	шт.	1
2	Щиток осветительный	ОПМ-1	”	1
3	Светильник, исп. 1	ППР-200	”	6
4	Светильник „Астра-3”, исп. 2	НСП01x200/403-07	”	11
5	Светильник аккумуляторный	ВЗГ-14	”	1
6	Лампа накаливания 220В: 150ВТ	Г 220-150	”	6
7	200ВТ	Г 220-200	”	11
8	Кабель 2x4 ГОСТ 16442-70*	АВВГ-0,66	м	150
9	3x4	”	”	20
10	3x6+1x4	”	”	5
11	Провод 2,5 ГОСТ 6323-71*	ПГВ-500	”	3
12	Провод 2,5 ГОСТ 6323-71*	АПВ-0,66	”	45

Имя, № паспорта, подпись и дата

Привязка

Имя, №

Дизайн	Майорова	Лилия
Проект	Лукьянова	Ольга
И. контрол.	Кочнев	Игорь
Экз. гр.	Майорова	Лилия
Гос. спец.	Лукьянова	Ольга
Нач. шта.	Федоров	Евгений
Тип	Борисов	Игорь

ЭЛ

Пункт приготовления травяной муки на базе агрегата АВМ-4СА

Цех приготовления травяной муки

Страница	Лист	Листов
ТР	4	

Ведомости электрооборудования, изделия и материалы.

ГИПРОСЕЛЬХОЗПРОМ Главсельстройпроект г. Владимир

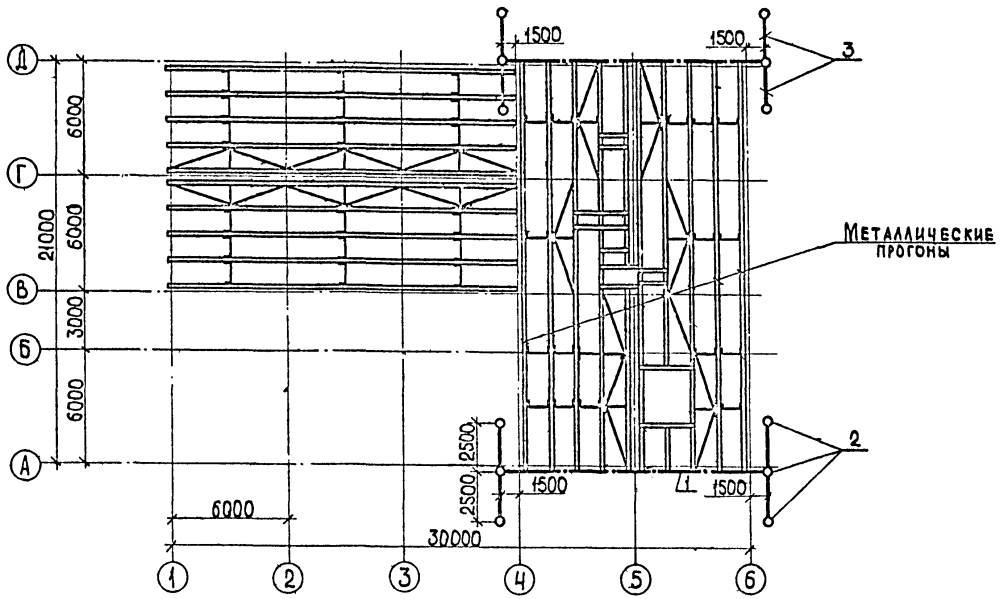

1. В ЦЕХЕ ПРИГОТОВЛЕНИЯ ТРАВЯНОЙ МУКИ ОТДЕЛЕНИЕ ГРАНУЛИРОВАНИЯ ОТНОСИТСЯ К ПОМЕЩЕНИЯМ СО ВЗРЫВООПАСНОЙ СРЕДОЙ В-IIа.
2. СОГЛАСНО ИНСТРУКЦИИ ПО ПРОЕКТИРОВАНИЮ И УСТРОЙСТВУ МОЛНИЕЗАЩИТЫ ЗДАНИЙ И СООРУЖЕНИЙ "СН 305-77 ОТДЕЛЕНИЕ ГРАНУЛИРОВАНИЯ ТРЕБУЕТ УСТРОЙСТВА МОЛНИЕЗАЩИТЫ ПО II КАТЕГОРИИ.
3. В КАЧЕСТВЕ МОЛНИЕПРИЕМНОЙ СЕТКИ ИСПОЛЬЗУЮТСЯ МЕТАЛЛИЧЕСКИЕ ПРОГОНЫ, УЛОЖЕННЫЕ НА ЖЕЛЕЗОБЕТОННЫЕ ФЕРМЫ. ПРОГОНЫ СОЕДИНЯЮТСЯ МЕЖДУ СОБОЙ СТАЛЬЮ Ф 8 мм. (СМ. ЧЕРТЕЖИ АР).
4. ВЕЛИЧИНА ИМПУЛЬСНОГО СОПРОТИВЛЕНИЯ КАЖДОГО ЗАЗЕМЛИТЕЛЯ ДОЛЖНА БЫТЬ НЕ БОЛЕЕ 10 Ом.
5. ЗАЗЕМЛИТЕЛИ ВЫБРАНЫ ДЛЯ ГРУНТА С УДЕЛЬНЫМ СОПРОТИВЛЕНИЕМ $\rho = 100 \text{ Ом}\cdot\text{м}$ И ВЫПОЛНЯЮТСЯ ИЗ СТАЛИ Ф 12 мм ДЛИНОЙ 2,5 м.
6. ТОКОТВОДЫ ВЫПОЛНЯЮТСЯ ИЗ СТАЛИ Ф 8 мм И ПРОКЛАДЫВАЮТСЯ ПО УГЛАМ ЗДАНИЯ.
7. ЗАЩИТА ОТ ЭЛЕКТРОСТАТИЧЕСКОЙ ИНДУКЦИИ ОБЕСПЕЧИВАЕТСЯ ПРИСОЕДИНЕНИЕМ ВСЕГО ОБОРУДОВАНИЯ, НАХОДЯЩЕГОСЯ В ЗАЩИЩАЕМОМ ЗДАНИИ, К ЗАЩИТНОМУ ЗАЗЕМЛЕНИЮ ЭЛЕКТРООБОРУДОВАНИЯ.
8. ЗАЩИТА ОТ ЗАНОСА ВЫСОКИХ ПОТЕНЦИАЛОВ ПО ПОДЗЕМНЫМ КОММУНИКАЦИЯМ ОБЕСПЕЧИВАЕТСЯ ПРИСОЕДИНЕНИЕМ ИХ ПРИ ВВОДЕ В ЗДАНИЕ К ЛЮБОМУ ИЗ ЗАЗЕМЛИТЕЛЕЙ.
9. ПРИ ПРИВЯЗКЕ ПРОЕКТА К МЕСТНЫМ УСЛОВИЯМ КОЛИЧЕСТВО ЭЛЕКТРОДОВ УТОЧНЯЕТСЯ СОГЛАСНО УДЕЛЬНОМУ СОПРОТИВЛЕНИЮ ГРУНТА.

Спецификация

Поз.	ОБОЗНАЧЕНИЕ ИЛИ ТИП ИЗДЕЛИЯ	НАИМЕНОВАНИЕ	КОЛ.	ПРИМЕЧАНИЕ
1		Круг $\frac{8}{8}$ ГОСТ 2590-71* Ст. 3 ГОСТ 535-58*	кг	26
2		Круг $\frac{8}{12}$ ГОСТ 2590-71* Ст. 3 ГОСТ 535-58*	"	27
3		Полоса $\frac{4 \times 40}{4 \times 40}$ ГОСТ 103-76 Ст. 3 ГОСТ 535-58*	"	25,2

Число листов, количество и дата сдачи инв. №

РАЗРАБ. МАЙОРОВА <i>М.И.</i>		ЭЛ	
ПРОВ. ЛУКЬЯНОВА <i>Л.И.</i>		Пункт приготовления травяной муки на базе агрегата АВМ-1,5А	
Н. КОНТР. КОЧУЕВ <i>В.И.</i>		Цех приготовления травяной муки	
РУК. ГР. МАЙОРОВА <i>М.И.</i>		СТАВАН	ЛИСТ
СПЕЦ. ЛУКЬЯНОВА <i>Л.И.</i>		ТР	5
НАЧ. ОТ. ФЕДОРОВ <i>В.И.</i>		Молниезащита	
ТИП БОРИСОВ <i>В.И.</i>		ИП РОСЕЛЬХОЗПРОМ ГЛАВСЕЛЬСТРОЙПРОЕКТ Г. ВЛАДИМИР	
ПРИВЯЗАН			
ИНВ. №			

Альбом I
 Типовой проект ВП-6-2

Ведомость основных комплектов

Обозначение	Наименование	Примечание
ОС	Организация строительства	
ГТ	Генеральный план и транспорт	
Т	Технологическая часть	
АР	Архитектурно-строительные решения	
ОВ	Отопление и вентиляция	
ВК	Внутренние водопровод и канализация	
ЭЛ	Электротехническая часть	
СС	Связь и сигнализация	
ПА	Противопожарная автоматика	

Условные обозначения

- ⊙ Аппарат телефонный внешней связи настенный
- ⊣ Розетка телефонная
- ⊢ Изолятор с крюком на стене
- ⊡ Звонок переменного тока
- АЗУ-2 Абонентское защитное устройство

Общие указания

- В сушильном отделении устанавливается один телефонный аппарат с взрывобезопасной розеткой РТБ, которая позволяет подключить телефонный аппарат к внешней сети на период производства работ.
- Абонентская сеть выполняется проводом ТРП-2×0,5.
- Ввод осуществляется кабелем ПРППМ-2×0,8 или проводом на крюки через абонентское устройство АЗУ-2, выбор варианта осуществляется при привязке.
- Вызов абонента дублируется звонком.
- Все работы по монтажу слаботочных устройств должны выполняться с соблюдением техники безопасности и охраны труда, действующих правил и норм.

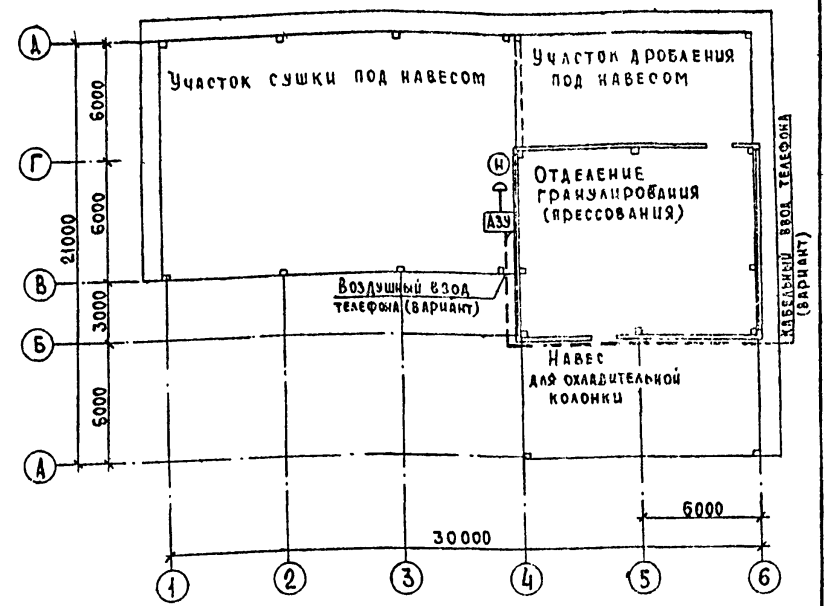

Скелетная схема телефонизации

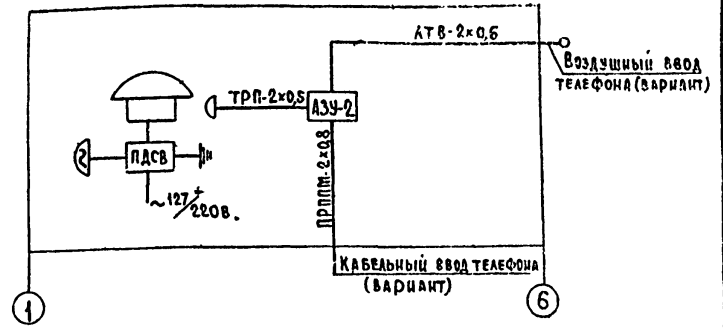

Спецификация

Наименование	ГОСТ Ту	Ед. изм	Кол.	Примечание
Телефонизация				
Аппарат телефонный ТА-200 настенный	ОГ 1.27.0 094.ТЗ	шт.	1	
Приставка дублирования сигнала вызова ПДСВ	—	"	1	
Звонок переменного тока МЗ-1	—	"	1	
Абонентское защитное устройство АЗУ-2	ГОСТ 6524-75	"	1	
Кабель ПРППМ-2×0,8	МРТУ-16 605.045-70	м	25	По стене открыто
Провод АТВ-2×0,6	ГОСТ 8133-77	"	5	То же
Провод ТРП-2×0,5	ГОСТ 20575-75	"	5	"
Розетка взрывобезопасная РТБ	МРТУ 45 603-61	шт.	1	
Штепсель ШРБ	МРТУ 45 604-63	"	1	
Изолятор ТФ-19	ГОСТ 2366-57	"	2	
Крюк КН-12	ГОСТ 1183-74	"	2	

Типовой проект разработан в соответствии с действующими нормами и правилами и предусматривает мероприятия, обеспечивающие взрывную, взрывопожарную и пожарную безопасность при эксплуатации здания.
 Главный инженер проекта: *Борисов* (Борисов)

Привязан	
ИНВ. №	
РАЗРАБ. ЦЫГАНОВА <i>С.А.</i>	
ПРОВ. ЕДАКОВ <i>С.И.</i>	
И.КОНТ. КОЧЕВ <i>И.И.</i>	
РУК. ГР. ЕДАКОВ <i>С.И.</i>	
НАЧ. СТ. ФЕДОРОВ <i>С.И.</i>	
ГИП БОРИСОВ <i>С.И.</i>	
СС	
Пункт приготовления травяной муки на базе агрегата АВМ-1,5 А	
Цех приготовления травяной муки	Стенда лист Листов
ТР	1
План на отм. 0,000	
ГИПРОСЕЛЬХОЗПРОМ Главселестройпроект г. Владимир	

Ведомость основных комплектов

Обозначение	Наименование	Примечание
ОС	Организация строительства	
ГТ	Генеральный план и транспорт	
Т	Технологическая часть	
АР	Архитектурно-строительные решения	
ОВ	Отопление и вентиляция	
ВК	Внутренние водопровод и канализация	
ЭЛ	Электротехническая часть	
СС	Связь и сигнализация	
ПА	Противопожарная автоматика	

Ведомость чертежей основного комплекта ПА

Формат	Лист	Наименование	Примечание
22Г	1	Общие данные	
	2	План на отм. 0,000. Схема подключений	

Условные обозначения

- ⊙ Коробка тройниковая ответвительная типа КТО-20
- ⊚ Замок легколапвкий тросовый типа 2-3Т
- Ролик натяжения троса РНТ
- ⌒ Приспособления для натяжения троса типа 2 ПНТ
- ⊠ Коробка клеммная типа Ч-614
- ⊞ Извещатель ручной типа ПКЦЛ-9
- ⊞ Выключатель конечный типа ВК-ВЗГ

Типовой проект разработан в соответствии с действующими нормами и правилами и предусматривает меры по предотвращению, обеспечивающие, взрывную, взрывопожарную и пожарную безопасность при эксплуатации здания.
 Главный инженер проекта *Борисов* (Борисов)

1. Общие указания

В пункте приготовления травяной муки в отделении гранулирования предусматривается автоматическая пожарная сигнализация.

Помещение, оборудуемое пожарной сигнализацией, неотопляемое, залыненное, по классификации «Правил устройства электроустановок» отделение гранулирования относится к взрывоопасным класса В-IIа. Учитывая характеристики его и то, что при загорании в помещении выделяется значительное количество тепла, в качестве пожарных извещателей применены тросовые системы с замками 2-3Т. Включение пожарной сигнализации осуществляется от конечных выключателей типа ВК-ВЗГ, механически заблокированных с тросовой системой.

Для открытого навеса АВМ-1,5А и дублирования автоматической пожарной сигнализации предусмотрен ручной пожарный извещатель типа ПКЦЛ-9.

Сигнализация о пожаре выносится на концентратор малой емкости «Комар-Сигнал 12АМ», размещение которого решается при привязке проекта.

2. Общие сведения о принципе работы

При загорании в защищаемом автоматической пожарной сигнализацией помещении и достижении температуры под перекрытием свыше 72°C происходит расплавление теплового замка типа 2-3Т ($t_{ср.аб.} = 72°C$) и обрыв тросовой системы. При этом, конечный выключатель, механически заблокированный с тросовой системой, размыкает свои контакты и, тем самым, выдает на концентратор малой емкости «Комар-Сигнал 12АМ» сигнал «Пожар». При визуальном обнаружении пожара на пункте приготовления травяной муки АВМ-1,5А необходимо включить сигнал «Пожар», нажав кнопку ручного извещателя ПКЦЛ-9.

При сигнале, Пожар, как и при неисправности луча (обрыве и коротком замыкании) на концентраторе, Комар-Сигнал 12АМ, выключаются лампа «Тревога» и звонок.

3. Размещение оборудования, кабельные связи, заземление

Данной частью проекта предусматривается следующее размещение оборудования:

- а) тросовая система с легколапвкими замками 2-3Т и конечными выключателями ВК-ВЗГ, клеммная коробка - в помещении, оборудуемом пожарной сигнализацией;
- б) ручной извещатель ПКЦЛ-9 - под навесом АВМ-1,5А. Конечные выключатели типа ВК-ВЗГ, клеммную коробку необходимо замедлить специально предусмотренной жилой.

Для электрических проводок применен провод ПВ с прокладкой в стальных трубах.

4. Условия привязки

При привязке проекта необходимо выполнить внешнюю кабельную линию от концентратора до клеммной коробки КС. Сопротивление соединительной линии не должно превышать 500 Ом.

Привязан			
Инв. №		ПА	
Разраб. Лобанов	<i>Лобанов</i>	Пункт приготовления травяной муки на базе агрегата АВМ-1,5А	
Пров. Едаков	<i>Едаков</i>	Цех приготовления травяной муки	Станция Лист Листов
Н. контр. Новомилова	<i>Новомилова</i>		ТР 1 2
Рук. гр. Едаков	<i>Едаков</i>	Общие данные	Гипросельхозпром Главсельстройпроект г. Владимир
Нач. штаб. Федоров	<i>Федоров</i>		
ГНП Борисов	<i>Борисов</i>		

План на отм. 0,000

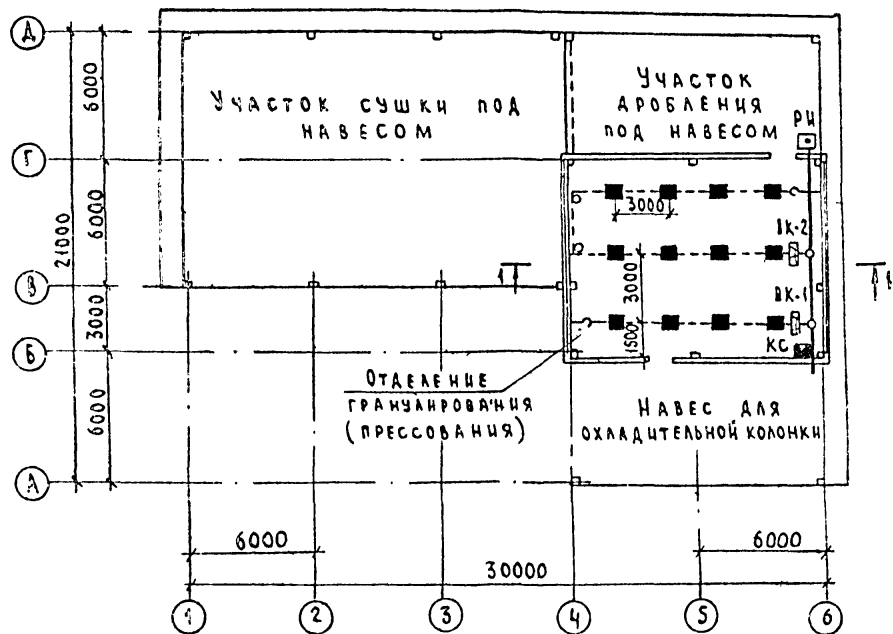

РАЗРЕЗ 1-1



СХЕМА ПОДКЛЮЧЕНИЙ



СПЕЦИФИКАЦИЯ

Наименование	ГОСТ, ТУ	Ед. изм.	Кол.	Примечание
Извещатель ручной ПКЦ-9	ТУ 0.240, 055.ТУ	шт.	1	
Выключатель конечный ВК-ВЗГ	ТУ 75.75 605.74	"	2	
Резистор МАТ-0,5 1ком	ГОСТ 7113-77Е	"	1	
Замок тросовый системы 2-3Т	ТУ 22 2420-72	"	12	
Ролик натяжителя троса РНТ	ТУ 25.02 225-70	"	2	
Муфта натяжения МТ	ТУ 22 2423-72	"	2	
Приспособления для натяжения троса 2ПНТ	ТУ 22 2423-72	"	2	
Провод установочный ПВ1х5	ГОСТ 6323-71*	м	70	
Канат стальной авиационный φ1,8 мм	ГОСТ 2172-71*	"	50	
Коробка соединительная клеммная У-614	ГОСТ 16959-71*	шт.	1	
Коробка тройниковая ответвительная КТО-20	ТУ 36 1739-74	"	2	
Футорка φ20 мм	ГОСТ 8960-75	"	6	
Фитинг уплотнительный ФПЗ-30	ТУ 42-66	"	6	
Труба стальная водогазопроводная φ20 мм	ГОСТ 3262-75	м	30	

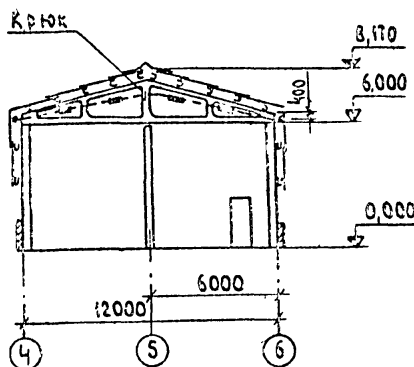
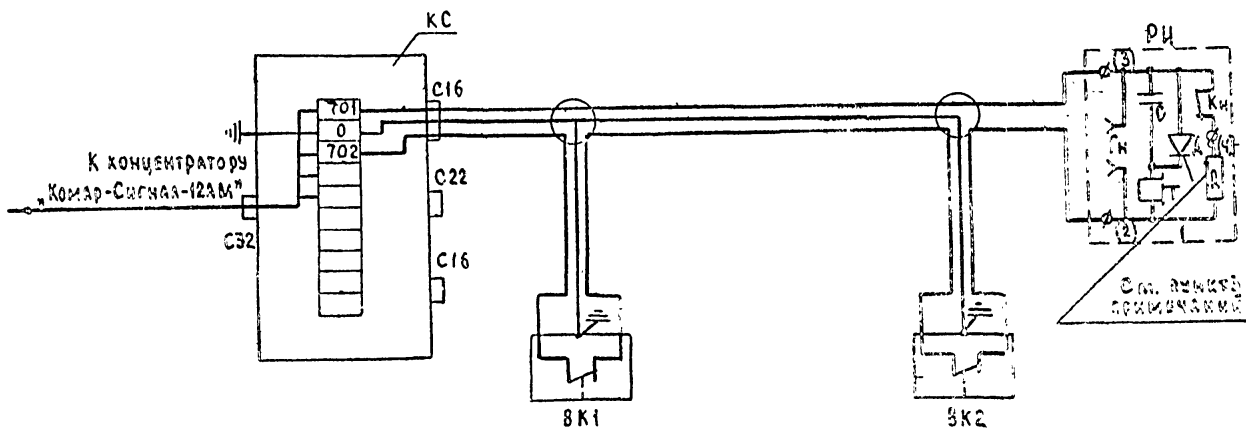
Крепление конечного выключателя ВК-ВЗГ

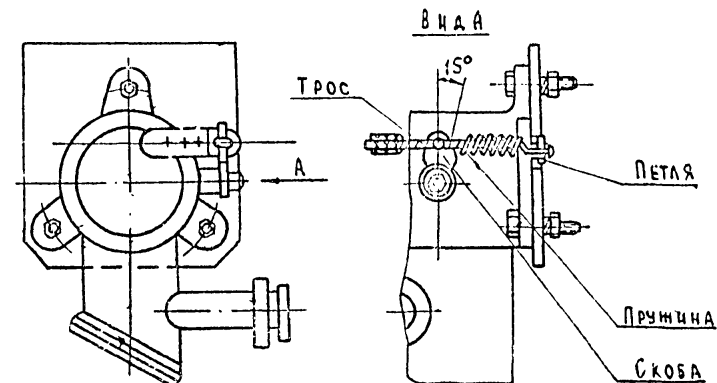

1. Клеммную коробку КС установить на колонне на высоте 2,7 м от пола, ручной извещатель РЦ на высоте 1,5 м от земли.
2. Коробки ответвительные установить на высоте прокладки электропроводки.
3. В схеме ручного извещателя РЦ диод Д демонтировать, резистор R заменить на резистор МАТ-0,5 1ком.
4. Электропроводку выполнить в стальных трубах. Крепление труб к стене производится скобами и хомутами.
5. Трос с пожарным извещателем крепится параллельно плоскости потолочного перекрытия на расстоянии не более 400 мм

РАЗРАБ. Лобанов	Пров. Ераков	Н. контр. Новикова	рук. сд. Ераков	нач. ота. Федоров	инж. Борцов	ПА	Пункт приготовления травяной муки на базе агрегата АЕМ-1,5А	Стандарт	Лист	Листов
Проектировщик						Цех приготовления травяной муки	ТД	2		
Инж. н.						План на отм. 0,000. Схема подключения	ГИПРОСЕЛЬХОЗПРОМ Главсельстройпроект г. Владимир			