



**ТИПОВОЙ ПРОЕКТ**  
**806 - 2 - 21.88**  
**НОРКОВАЯ ФЕРМА НА 10000 САМОК**  
**ШЕД ДЛЯ ОСНОВНОГО СТАДА НОРОК НА 416 КЛЕТОК**

**КОНСТРУКЦИИ ЖЕЛЕЗОБЕТОННЫЕ**  
**АЛЬБОМ 1**

**ПЕРЕЧЕНЬ АЛЬБОМОВ**

- Альбом 1 ПЗ** ОБЩАЯ ПОЯСНИТЕЛЬНАЯ ЗАПИСКА  
**ТХ** ТЕХНОЛОГИЯ ПРОИЗВОДСТВА  
**АС** АРХИТЕКТУРНО-СТРОИТЕЛЬНЫЕ РЕШЕНИЯ  
**ВК** ВНУТРЕННИЕ ВОДОПРОВОД И КАНАЛИЗАЦИЯ  
**ЭО** ЭЛЕКТРИЧЕСКОЕ ОСВЕЩЕНИЕ  
**Альбом 2 ТХН** НЕСТАНДАРТИЗИРОВАННОЕ ОБОРУДОВАНИЕ  
**Альбом 3 ВМ** ВЕДОМОСТИ ПОТРЕБНОСТИ В МАТЕРИАЛАХ  
**Альбом 4 С** СМЕТЫ

РАЗРАБОТАН  
 ПРОЕКТНЫМ ИНСТИТУТОМ  
 «ГИПРОАГРОТЕХПРОМ»  
 Г.ИВАНОВО

УТВЕРЖДЕН И ВВЕДЕН  
 В ДЕЙСТВИЕ  
 ПРОЕКТНЫМ ИНСТИТУТОМ  
 «ГИПРОАГРОТЕХПРОМ»  
 ПРИКАЗ ОТ 18.04.88. № 229

ДИРЕКТОР ИНСТИТУТА  
 ГЛАВНЫЙ ИНЖЕНЕР ПРОЕКТА



В.В. БАРАНОВ  
 В.И. ГЛЕЗИН

					привязан	

© ЦИТП Госстроя СССР, 1988

## Содержание альбома

Лист	Наименование	Стр.
1-3	Общая пояснительная записка	3-5
<u>Технология производства</u>		
1	Общие данные. План расположения клеток в шеде. Разрезы. Вид. Узлы	6
<u>Архитектурно-строительные решения</u>		
1	Общие данные	7
2	План на отм. 0,000. Фасады. Разрез 1-1. Фрагменты 1, 2	8
3	Схема расположения фундаментов. Фрагменты 1-3. Узел А	9
4	Схема расположения стоек, панелей и связей. Схема расположения проганов и асбестоцементных волнистых листов на кровле. Разрезы	10
5	Узлы 1-3	11
6	Узлы 4-10	12
7	Узлы 11-22	18
АС.И.01.00	Стойка (С1, С2, С3)	14
АС.И.02.00	Ригель (Р1-Р7)	15
АС.И.03.00	Связь (СВ1, СВ2)	16
АС.И.03.01	Элемент деревянный (Д1, Д2)	16
АС.И.03.02	Элемент металлический (М1, М2)	16
АС.И.04.00	Каркас пространственный КП1	17
АС.И.05.00	Каркас пространственный КП2	17
АС.И.05.05	Изделие металлическое М1	17
АС.И.05.06	Изделие закладное МН1	17
АС.И.07.00	Изделие закладное (МН2, МН3)	18
АС.И.08.00	Изделие закладное МН4	18
АС.И.09.00	Изделие закладное (МН5-МН8)	18

Лист	Наименование	Стр.
АС.И.10.00	Изделие соединительное (МС1, МС2)	19
АС.И.11.00	Ручка МР1	19
АС.И.12.00	Дверь (Д1, Д2)	19
<u>Внутренние водопровод и канализация</u>		
1	Общие данные	20
2	План на отметке 0,000. Схема систем ВЗ1 и ВЗ2. Фрагмент схемы системы ВЗ1 (вариант 1)	21
3	План на отметке 0,000. Схемы систем ВЗ1 и ВЗ2. Фрагмент схемы системы ВЗ1. Схема установки водонапорного бака (вариант 2)	22
<u>Электрическое освещение</u>		
1	Общие данные. План расположения сетей местного освещения 36В	23
ТХ.СО	Спецификация оборудования	24
ВК.СО	Спецификация оборудования	25
ЭО.СО	Спецификация оборудования	26

Лист 1

1. Общая часть

Типовой проект "Шед для основного стада на 416 клеток" разработан на основании плана типового проектирования Госстроя СССР на 1987г., задания на переработку типового проекта, утвержденного Главделом проектных организаций Госагропрома СССР от 7 января 1987г.

Проект выполнен в соответствии с рекомендациями специалистов НИИПЗК, зверопрома РСФСР и "Общесоюзных норм технологического проектирования звероводческих и кролиководческих ферм" ОНТПЗ-85.

Шед предназначен для содержания основного стада корок и разработан для строительства в составе "Норковой фермы на 10000 голов".

Типовой проект разработан для применения в районах со следующими природно-климатическими условиями:

- расчетная зимняя температура наружного воздуха - минус 30°С;
- нормативное значение ветрового давления - 0,23 кПа (23 кгс/м²);
- нормативное значение веса снегового покрова - 1 кПа (100 кгс/м²);
- рельеф территории - спокойный, грунтовые воды отсутствуют;
- грунты - непучинистые, непросадочные со следующими нормативными характеристиками:  $\varphi^H = 0,49 \text{ рад} (28^\circ)$ ;
- $\sigma^H = 2 \text{ кПа} (0,02 \text{ кгс/см}^2)$ ;  $E = 14,7 \text{ МПа} (150 \text{ кгс/см}^2)$ ;  $\varphi^E = 1,87 \text{ м}^2$ ;
- $\sigma^E = 2 \text{ кПа} (0,02 \text{ кгс/см}^2)$ ;  $E = 14,7 \text{ МПа} (150 \text{ кгс/см}^2)$ ;  $\varphi^E = 1,87 \text{ м}^2$ ;
- коэффициент безопасности по грунту  $K_p = 1,0$ .
- класс ответственности здания - II.

2. Технология производства

Шед представляет собой навес с двухкатной крышей, в котором в два ряда расположены 32 блока клеток для зверей (т.н. - 00.00.000 сб).

Двухрядный шед длиной 82,5 м имеет пролет между стойками в раме 2,2 м шаг рам 3 м, ширину центрального кормового прохода 1,2 м.

В средней его части предусмотрен поперечный проход, в торце - отделение для суточного запаса подстилки.

В 3-х метровом пролете шед в каждом ряду установлен один блок клеток, который состоит из блока выгулов (8 шт.) и блока домиков (3 шт.)

Блочные клетки для корок представляют собой бегаркаемый блок выгулов из металлической сетки.

Передняя стенка выгулов имеет деревянную рамку, в верхней части которой навешаны сетчатые дверки с кормовыми полочками, а в нижней - домики, имеющие круглый лаз диаметром 180 мм для сообщения с выгулом.

Крышка каждого домика двойная - съёмная. Верхняя дощатая и откидная нижняя - сетчатая. Дно домика также двойное - постоянное сетчатое и дощатое откидное.

Клетки для зверей изготавливают из цельного сетчатого полотна с двойными перегородками. Размер одной клетки в блоке 700 x 300 x 400 мм.

Размещение блоков клеток в шед предусматривает расположение домиков со стороны центрального прохода.

Для защиты от птиц шеды загорожены металлической сеткой и оснащены сетчатыми дверцами.

При максимальном заполнении шед зверей:

- самцов - 320 гол.;
- самок - 64 гол.;
- молодняк - 64 гол.

2.1. Организация производства

Кормление зверей производится два раза в сутки. Кормосмесь из кормоагрегата типа КА-30, из которого корм перегружают в кормовой резервуар кормораздатчиков "Минкоматик".

Кормораздатчик двигаясь вдоль шед по центральному проходу подает корм с помощью насоса и гибкого шланга на сетчатый потолок клеток. Провалившийся через ячейки сеток корм попадает на кормовую полку.

Годовая потребность в кормах Таблица 1

Наименование кормов	Потребность				Всего кормов, т
	взрослые звери - 384 гол.	молодняк 64 гол.	на 1 гол. в год, кг	на 1 гол. в год по клеткам, т	
Мясо-рыбные	56,1	21,5	31,7	2,0	23,5
Молоко	6,99	2,7	3,53	0,2	2,9
Зерновые	9,15	3,5	5,09	0,3	3,8
Овощи и зелень	8,42	3,2	4,67	0,299	3,499
Рыбная и крилевая мука	2,5	0,96	1,0	0,06	1,02
Рыбий и др. жиры	2,41	0,93	1,32	0,08	1,01
Дрожжи сухие и шрот	2,40	0,92	1,16	0,112	1,032

Поение зверей предусмотрено: а) в теплый период - автопоение; б) в холодный (зимний) период - из поилок ПН подопристой водой подается "Минкоматиком"

Удаление навоза из-под клеток осуществляется агрегатом навозоуборочным АНЗ-1 со стороны меньшей ваги пространства, а затем погрузчиком ПЗ-0,8Б грузят в транспортные средства и вывозят в места хранения.

Выход навоза за год составляет - 23,6 т. Потребность в подстилке - 12,24 т.

Транспортировку зверей в период отсадки, подвозку опилок из склада в шеды и др. работы осуществляют с помощью агрегата "Минкоматик" или ручными тележками.

Чистку, мойку, дезинфекцию шедов производят с помощью кормораздатчиков "Минкоматик" или дезинфекционной установки ДУК-2.

Проектные разработки шед приняты согласно технологическим решениям, типовые материалы для проектирования, альбом 1.

3. Архитектурно-строительные решения

Объемно-планировочное решение. Здание шед - однопролетное, с размерами в плане 22x82,5 м. Высота до низа несущих конструкций - 2,2 м.

4. Водоснабжение и канализация

4.1. Водоснабжение. Водоснабжение шед решается от общекортовых сетей водопровода.

Качество воды должно удовлетворять требованиям ГОСТ 2874-82 "Вода питьевая". Режим воды предусматривается на поение корок и полув территории. Водоснабжение шед решено в двух вариантах:

Вариант 1 - полуавтоматическое поение, когда зверовод открывая вентиль на мажестральном трубопроводе заполняет все чашечные поилки в одном ряду шед. Расчетный расход воды составляет: 0,24 м³/сут; 0,1 м³/ч; 0,8 л/с.

Привязан		
ИНВ. №		
Исполнитель	Рекон	1988
Исполнитель	Осаккин	
Исполнитель	Шляпкин	
Исполнитель	Куткин	
Исполнитель	Кильков	
Исполнитель	Глезын	
Исполнитель	Антонова	
ТЛ 806-2-21.88 ПЗ		
Общая пояснительная записка		Составитель: Ивет Аветов
		П. 1 3
		Гипроагропроект г. Иваново

Автомат

Вариант 2 - автоматическое поение, потребление воды предусматривается через автопоилки. Расчетный расход воды составляет: 0,21 м<sup>3</sup>/сут; 0,08 м<sup>3</sup>/ч; 0,02 л/с.

В качестве резервной системы поения принято ручное заполнение чашечных поилок из поливочных кранов. Расход воды на полив территории должен учитываться дополнительно к комплексу фермы.

Поение нарок из системы водопровода предусматривается только в теплый период года, на зимний период сети внутреннего водопровода должны отключаться и опараживаться.

Канализация шедов не предусматривается.

5. Электроосвещение

Электроосвещение осуществляется от внешних сетей напряжением 220В по кабелюному вводу. Шед по надежности электроосвещения относится к потребителю III категории.

Расчетная мощность 0,2 кВт.

6. Миниезащита

Миниезащита разрабатывается в целом для фермы по III категории с учетом требований СН 305-71, Инструкции по проектированию и устройству миниезащиты зданий и сооружений.

7. Противопожарные мероприятия

Здания шедов обеспечиваются первичными средствами пожаротушения согласно, Общеюзных правил пожарной безопасности для объектов сельхозпроизводства ППБ-04-76.

Расход воды на внутреннее пожаротушение не предусматривается. Расчетный расход воды на наружное пожаротушение 10 л/с (Строительный объем здания - 501,2 м<sup>3</sup>; степень огнестойкости II; категория производства - Д). Наружное пожаротушение должно решаться от водопроводных сетей.

8. Охрана труда и техника безопасности.

Обслуживающий персонал должен быть обучен приемам по уходу за зверьями и обращения с ними в соответствии с технологическими инструкциями.

При обслуживании зверей персонал должен пользоваться кожаными или стегаными рукавицами, а при ловле зверей - сачками, ловушками и рогатками; для фиксации пасти применяют специальные зажимы или тесемки.

На случай укусов или других травм в каждой бригаде должна быть аптечка с набором необходимых медикаментов.

Безопасные приемы работы со зверьями, выполнение различных технологических операций по раздаче кормов, удалению навоза, очистке и дезинфекции клеточного оборудования и шедов должны соответствовать требованиям, Правил техники безопасности при работе на тракторах, сельскохозяйственных и специализированных машинна, утвержденных Президиумом ЦК профсоюза рабочих и служащих сельского хозяйства и зоотоваров.

В целях улучшения условий труда предусмотрены следующие мероприятия:

- устрaиство предохранительных приспособлений;
- использование механизмов и транспорта для перемещения грузов;
- профилактические медосмотры всех работников хозяйства.

9. Рекомендации по рациональной организации строительства

При разработке проекта организации строительства объекта необходимо руководствоваться требованиями СНиП 3.01.01-86, Организация строительного производства. Строительство объекта необходимо осуществлять поточным методом, что сократит продолжительность строительства. Общая продолжительность строительства определяется в соответствии со СНиП 1.04.03-85 "Нормы продолжительности строительства и задела в строительстве предприятий, зданий и сооружений". Все строительные монтажные работы выполнять в строгом соответствии с указаниями, требованиями соответствующих глав СНиП, регламентирующих правила производства и приемки работ, а также с правилами противопожарной техники и "Техники безопасности в строительстве" СНиП III - 4-80.

При выполнении земляных работ применять следующие механизмы:

- при разработке траншей - экскаватор, оборудованный обратной лопатой емкостью ковша 0,25 - 0,65 м<sup>3</sup>;
- при разработке котлованов - экскаватор с оборудованием для земляных работ;
- при работах по вертикальной планировке обратной засыпке котлованов и траншей, при дорожном строительстве - бульдозеры мощностью 75 - 108 л.с.;
- при уплотнении грунта - пневмотрамбовки.

Монтаж конструкций здания выполнять краном грузоподъемностью 3 - 5 т, при ввинчивании крана по периметру здания, в соответствии с типовыми технологическими картами. Состав основных машин и механизмов выбирается с учетом наличия их в распоряжении подрядной строительной-монтажной организации.

Потребность строительства в энергоресурсах, воде, временных зданиях и сооружениях, а также численность работающих кадров определяется по "Расчетным нормативам для составления проектов организации строительства" часть I, II, а также по сметам строительной-монтажных работ и плановой годовой выработке в подрядной строительной организации (ЦНИИОТНП г. Москва. Стройиздат 1973-1974 гг.). В качестве временных зданий и сооружений рекомендуется использовать инвентарные передвижные здания и при возможности существующие здания удовлетворяющие санитарно-гигиеническим требованиям.

УТВЕРЖДЕНО: Лист 2

Привязан			
ИВ. №			

Таблица 2

## Основные технико-экономические показатели

Наименование	Показатели	
	Проект	Аналог
Мощность (количество клеток), шт.	416	416
Общая площадь, м <sup>2</sup>	187,4	198,9
Площадь застройки, м <sup>2</sup>	187,4	198,9
Строительный объем, м <sup>3</sup>	501,2	531,9
Общая сметная стоимость, тыс. руб.	12,85	13,63
в том числе:		
строительно-монтажных работ, тыс. руб.	12,46	13,21
оборудования, тыс. руб.	0,40	0,42
на расчетную единицу, руб.	30,89	32,76
строительно-монтажных работ на 1 м <sup>2</sup> общей площади, руб.	66,44	66,42
Потребная электрическая мощность, кВт на расчетную единицу, кВт	0,2	0,2
Расход:		
воды, м <sup>3</sup> /сут.	0,21	0,21
на расчетную единицу, м <sup>3</sup> /сут.	0,0005	0,0005
стоков, м <sup>3</sup> /сут.	—	—
на расчетную единицу, м <sup>3</sup> /сут.	—	—
Трубоэлектры потрочные, чел.ч на расчетную единицу, чел.ч	25,89	31,71
на 1 млн. руб. строительно-монтажных работ, чел.ч	6,22	7,62
Расход основных строительных материалов		
цемента, приведенного к М 400, т	12,17	12,92
стали, приведенной к классу ст 3, т	3,09	3,28
лесоматериалов, приведенных к круглому лесу, м <sup>3</sup>	11,20	12,25
на расчетную единицу:		
цемента, т	0,03	0,03
стали, т	0,007	0,007
лесоматериалов, м <sup>3</sup>	0,04	0,04
на 1 млн. руб. строительно-монтажных работ:		
цемента, т	0,77	0,78
стали, т	248	248
лесоматериалов, м <sup>3</sup>	1381	1381
Эксплуатационные затраты, руб	593	629
Приведенные затраты, руб	1818	1992
годовой экономической эффект, тыс. руб.	0,114	

За расчетную единицу принята 1 клетка  
Аналог т.п. 806-2-5 приведен в сопоставимый вид.

10. Основные положения по производству строительных и монтажных работ

Основные положения по производству строительных и монтажных работ по возведению шва для основного этажа нарок на 416 клеток в металлических конструкциях разработаны

на основании всех разделов данного типового проекта и согласно требованиям СНиП 3.01.01-85, Организация строительного производства."

11. Методы производства основных строительно-монтажных работ

Разработку котлованов и траншей под фундаменты предусматривается производить с помощью экскаватора типа ЭО-4112 с ковшем емкостью 0,65 м<sup>3</sup> с погрузкой лишнего грунта на автотранспорт и отвозкой его за пределы строительного участка.

Устройство монолитных фундаментов и монтаж сборных осуществляется с помощью автомобильного крана типа КС-4561А.

Обратной засыпка грунта производится с помощью бульдозера типа ДЗ-42 с послойным уплотнением. По окончании обратной засыпки внутри здания выполняется планировка грунта.

Монтаж сборных элементов навесной части здания производится секциями в продольном направлении автотранспорта типа КС-4561А.

Монтаж сборных железобетонных и бетонных конструкций необходимо осуществлять согласно требованиям СНиП III-16-80, бетонные и железобетонные конструкции сборные."

Устройство монолитных бетонных и железобетонных конструкций осуществляется согласно требованиям СНиП II-15-76, бетонные и железобетонные конструкции монолитные."

Все виды производства строительно-монтажных работ и их организация должны выполняться согласно проекту и в соответствии с требованиями СНиП III-4-80, Техника безопасности в строительстве."

12. Производство монтажных, бетонных и железобетонных работ в зимних условиях  
При среднесуточной температуре ниже 5°С и минимальной ниже 0°С бетонные работы следует выполнять, используя метод электропрогрева бетона в сочетании с методом, термоса."  
Перед укладкой сборных железобетонных элементов в

зимнее время, их необходимо охладить от него и наледы при помощи разогревателя в калориферах ежатога воздуха или механической щетки.

Швы, воерпримитакские расчетные уелии, заделывают бетоном или раствором после предварительного оборава стыкуемых поверхноетей до положительной температуры с последующим прогревом или обораваот замоналиченного стыка.

В конце рабочего дня необходимо укрывать щитами или рулонными материалами стаканы фундаментов, швы между плитами покрытиями. Конструкции из монолитного бетона необходимо укрывать сразу после окончания бетонирования.

Таблица 3  
Перечень основных строительных машин и механизмов

Наименование	Марка	Кол.	Примеч.
Экскаватор	ЭО-4112	1	
Бульдозер	ДЗ-42	1	
Автомобильный кран	КС-4561А	1	
Вибратор площадочный	ИВ-315	2	
Сварочный агрегат	А СС-300-7	2	
Компрессор	КС-9	1	
Пневматическая трамбовка	Н-157	2	
Насос водоотливной	ННС-15	2	
Автомашина бортовая	ЗМЛ-130	по расчету	груз. 5,0т
Автосамосвал	ЗМЛ МПС-555	по расчету	груз. 4,5т
Седельный тягач	ЗМЛ-130-81-80	1	груз. 14,4т
Полуприцеп универсальный	ПС-0906	1	груз. 5,0т

Таблица 4  
Перечень рекомендуемых приспособлений, монтажной оснастки и инвентаря

Наименование	Марка	Кол.	Примечание
Подмости шаржиро-панельные	—	4	высота не более 1,0 и 2,0 м
Переставные для каменных работ	—	2	высота для монтажных работ
Площадка навесная переставная	—	2	площадки 4,2м
Подмости непрерывного подъема	—	2	высота настила
Электрогидравлические для отдельных работ	—	—	от 1,5 до 6,0 м
Четырехветвевый канатный строп	—	2	груз. 10,0т
Кольцевой универсальный строп	УСК-2	2	груз. 04-10,0т
Ящик для раствора переносной	—	4	Емкость 20л <sup>3</sup>
Ларь для сыпучих материалов	—	2	Емкость 10м <sup>3</sup>
Термос для горячих битумных мастик	—	1	

Привязка			
Инв. №		ТТ 806-2-21.88	ПЗ
			Лист 3

Ведомость рабочих чертежей основного комплекта

Лист	Наименование	Примеч.
1	Общие данные. План расположения клеток в шеде. Разрезы. Вид. Узлы	

Ведомость ссылочных и прилагаемых документов

Обозначение	Наименование	Примеч.
	Прилагаемые документы	
ТХ.СО	Спецификация оборудования	Альбом 1

Ведомость основных комплектов рабочих чертежей

Обозначение	Наименование	Примеч.
ТХ	Технология производства	
АС	Архитектурно-строительные решения	
ВК	Внутренние водопровод и канализация	
ЭО	Электрическое освещение	

A-A повернуто

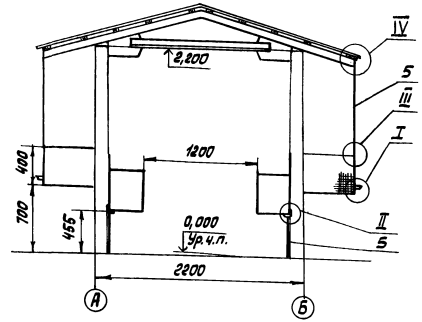

План расположения клеток в шеде

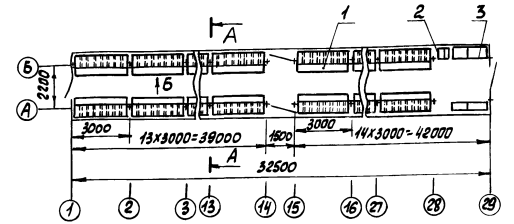

B-B повернуто

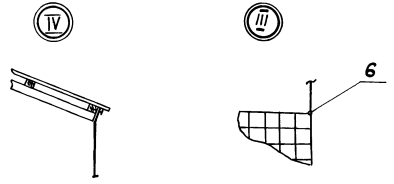
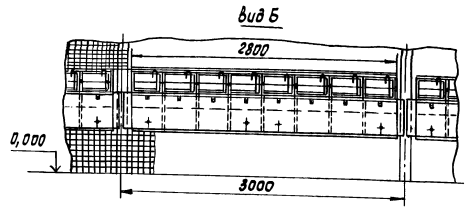
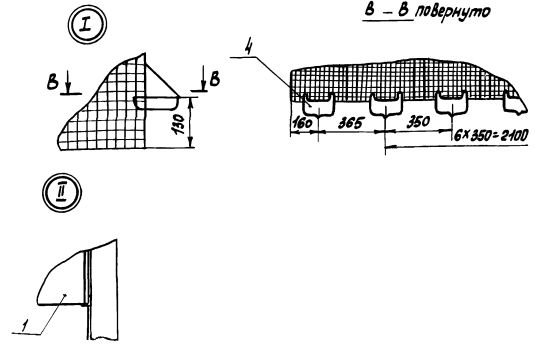

Ограждение поз. 5 крепить с блоком клеток скобой поз. 6 по всей длине шед-шагам 200 мм, к прогону гвоздями К 2,5x50 ГОСТ 4028-63 шагем 300 мм.

Привязан	
Инв. №	ТТ 806-2-21.88 -ТХ
Исполнитель	Нарковская ферма на 10000 голов
Проверил	Шед для основного этажа
Утвердил	Марок на 416 клеток
Составитель	(Конструкция железобетонные)
Сектор	Р
Сектор	Лист
Сектор	Листов
Сектор	1
Сектор	Гипропротектрал
Сектор	г. Иваново

Типовой проект разработан в соответствии с действующими нормами и правилами и предусматривает мероприятия, обеспечивающие взрывную, взрывопожарную и пожарную безопасность при эксплуатации здания.  
Гл. инженер проекта В.И. Глезин

Альбом 1

Ведомость рабочих чертежей основного комплекта

Лист	Наименование	Примечание
1	Общие данные	
2	План на отм. 0,000. Фасады. Разрез 1-1. Фрагменты 1,2	
3	Схема расположения фундаментов. Фрагменты 1-3. Узел А	
4	Схема расположения стоек, ригелей и связей. Схема расположения прогонов и асбестоцементных волнистых листов на кровле. Разрезы	
5	Узлы 1-3	
6	Узлы 4-10	
7	Узлы 11-22	

Ведомость ссылочных и прилагаемых документов

Обозначение	Наименование	Примечание
	Ссылочные документы	
ГСТ 16233-77	Листы асбестоцементные волнистые унифицированного профиля и детали к ним. Технические условия	
ГСТ 20430-84	Листы асбестоцементные волнистые среднего профиля и детали к ним. Технические условия	
2.460-1	Типовые архитектурно-строительные детали одноэтажных промышленных неотапливаемых зданий с покрытиями из асбестоцементных волнистых листов:	
выпуск 1	- детали покрытий из асбестоцементных волнистых листов УВ	
3.017-1	Ограждения площадок и участков предприятий, зданий и сооружений:	
выпуск 1	- железобетонные элементы оград	

Типовой проект разработан в соответствии с действующими нормами и правилами и предусматривает мероприятия, обеспечивающие взрывную, взрывопожарную и пожарную безопасность при эксплуатации здания.  
 Главный инженер проекта *В.И. Глезин* В.И.

Обозначение	Наименование	Примечание
	Прилагаемые документы	
АС.И.01.00	Стойка (С1, С2, С3)	
АС.И.02.00	Ригель (Р1-Р7)	
АС.И.03.00	Связь (СВ1, СВ2)	
АС.И.03.01	Элемент деревянный (Д1, Д2)	
АС.И.03.02	Элемент металлический (М1, М2)	
АС.И.04.00	Каркас пространственный КП1	
АС.И.05.00	Каркас пространственный КП2	
АС.И.05.05	Изделие металлическое М1	
АС.И.07.00	Изделие закладное МН1	
АС.И.08.00	Изделие закладное МН4	
АС.И.09.00	Изделие закладное (МН5-МН8)	
АС.И.10.00	Изделие соединительное (МС1, МС2)	
АС.И.11.00	Ручка МР1	
АС.И.12.00	Дверь (Д1, Д2)	
АС.В.М	Ведомость потребности в материалах	

Ведомость спецификаций

Лист	Наименование	Примеч.
2	Спецификация заполнения проемов дверей	
3	Спецификация к схеме расположения фундаментов	
5	Спецификация к схемам расположения стоек, ригелей, связей, прогонов и асбестоцементных волнистых листов на кровле	

Общие указания

- 3-я условно принята отметка чистого пола, что соответствует абсолютной отметке .
- Степень огнестойкости здания - II.
- Сварку выполнять электродом типа Э-42 ГОСТ 9467-75. Сварные швы по ГОСТ 5264-80.
- По периметру здания устроить песчаную отмостку шириной 750 мм.
- Все металлические элементы и детали должны быть очищены до 3-ей степени очистки согласно ГОСТ 9.402-80 и покрыты двумя слоями густотертой масляной краски для наружных работ ГОСТ 8292-85 по одному слою грунтовки ГФ-021 ГОСТ 25129-82.
- Все деревянные элементы должны быть покрыты пропиточным составом ТХЭФ-ПТ (трихлорэтилфосфат ТУ 6-05-16Н-78. - 50-70%, петролатум ОСТ 38-0117-76-50-30%).
- Все работы по антикоррозионной защите выполнять в соответствии с требованиями СНиП 3.04.03-85 «Защита строительных конструкций и сооружений от коррозии».
- Проектом предусмотрено производство строительно-монтажных работ в летних условиях в соответствии с действующими нормативными документами по производству работ.  
 Кровельные работы выполнять в соответствии со СНиП III-20-74 «Кровли, гидроизоляция, пароизоляция и теплоизоляция». Работы по устройству полов должны производиться в соответствии со СНиП III-8.14-72 «Полы. Правила производства и приемки работ». Производство работ выполнять в соответствии со СНиП III-4-80 «Техника безопасности в строительстве». При выполнении строительно-монтажных работ необходимо установить контроль за выполнением правил пожарной безопасности в строительстве.

Привязан			
Инв. №		ТП 806-2-21.88 АС	
Проектировщик	Дягилева	Исполн.	И.И.И.
Рук. гр.	Мухомова	И.И.	И.И.И.
Гл. спец.	Павлынов	И.И.	И.И.И.
Нач. отд.	Осакин	Норковая ферма на 10000 самок	
Г.И.П.	Глезин	шед для основного стада пороков на 416 клеток (конструкции железобетонные)	
Н.контр.	Янгонычева	Стация	Лист 7
Общие данные		Гипроагропром г. Иваново	



Фасад 1-29

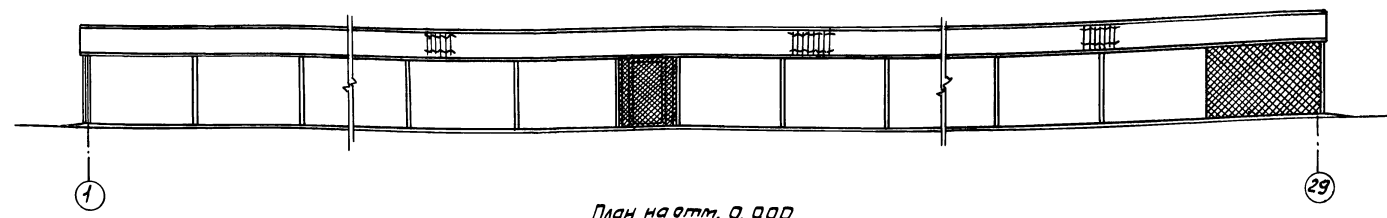

План на отм. 0,000

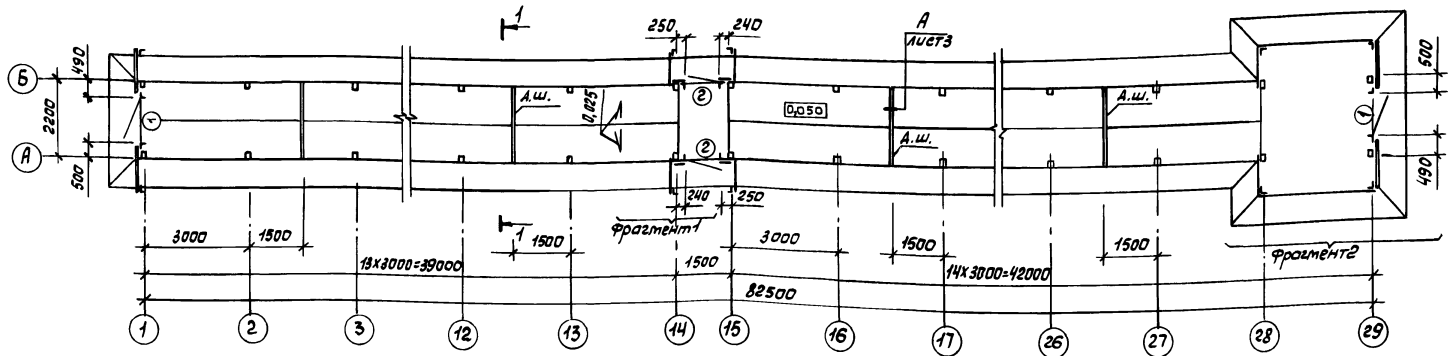

Фасад А-Б



Таблица проемов ворот и дверей

Марка, поз.	Размер проема, мм
1	1210 x 2210
2	1010 x 2110

Разрез 1-1

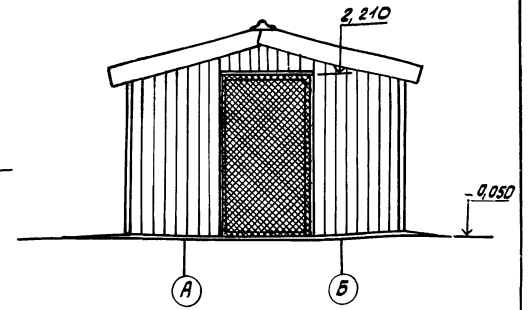
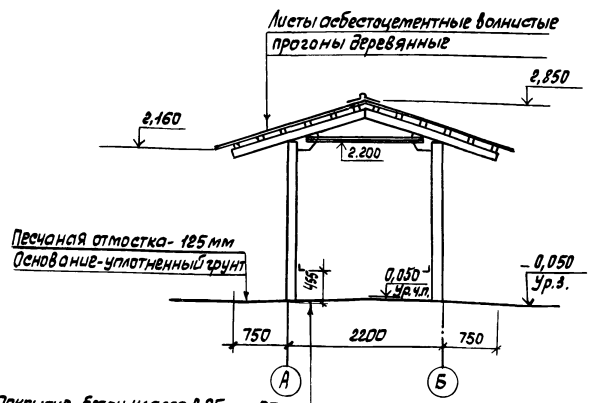

Фрагмент 1

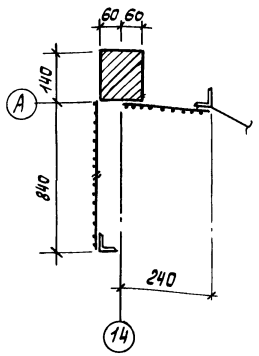

Фрагмент 2

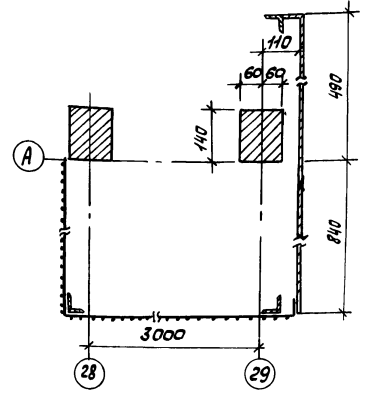

Спецификация заполнения проемов дверей

Марка, поз.	Обозначение	Наименование	Кол.	Масса ед., кг	Примеч.
Двери					
1	АС. И. 12.00	Д 1	2		
2	-01	Д 2	2		

1. Деформационные швы в пазах выполнить с шагом 6м.
2. Петли для навески дверей приварить к уголкам обрамления сваркой ИТ-5.
3. Узлы крепления сетчатого ограждения и торцовых стен разработаны на листе 7.

Покрывтне-бетон класса В 25 - 25 мм  
 Покрветилнащитный слой-бетон масса 815-100 мм  
 Основание-уплотненный щебень  
 крупностью 40-60 мм грунт

СТ. ИНИ	МУКОТИНОВА	11.04.88	ТП 806 - 2 - 21. 88	АС	
РЧК. СР.	МУКОВИЯ	11.04.88			
ГЛ. СПЕЦ.	ПОВАЛНОВ	11.04.88	Нарковая ферма на 10000 сатак		
Нач. отд.	ОСОЖИН				
ГИП	ГЛЕЗИН				
И. КОНТР.	АНТОНИЧЕВА		Лист для основного состава но- рок на 416 клеток (Конструкции железобетонные)	Стальная лист	Листов
				Р	2
И.Н.В. №			План на отм. 0,000. Фасады, Разрез 1-1. Фрагменты 1, 2	Гипрогортехпрот г. Иваново	

Схема расположения фундаментов

Альбом 1



Таблица нормативных нагрузок на верхний абрез фундаментов

Схема	N, кН	M, кНм	Q, кН
	12,6	0,5	0,4

Спецификация к схеме расположения фундаментов

Марка, поз.	Обозначение	Наименование	Кол. ед.	Масса ед., кг	Примеч.
		Фундаменты			
Ф1	3.017-1, вып.1	Ф1	58	480	
Ф2		Ф2	9		
Ф3		Ф3	1		
1		Ф12А-I ГОСТ 5781-82 P-2200	48	1.97	
<b>Материалы</b>					
		Бетон класса В 7.5	0,45		м <sup>3</sup>

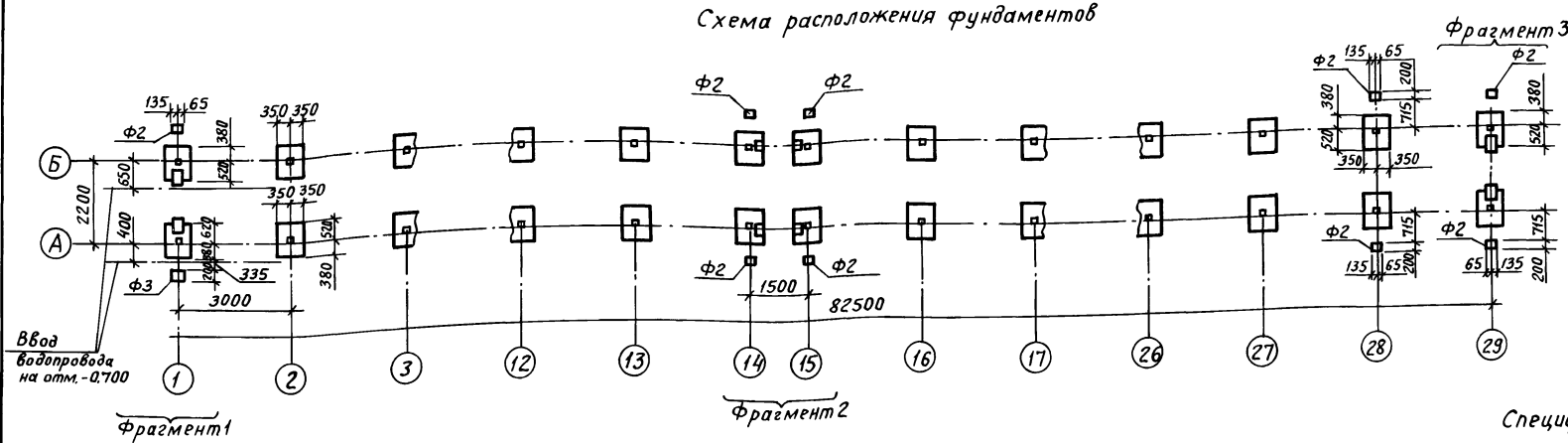
Фрагмент 1

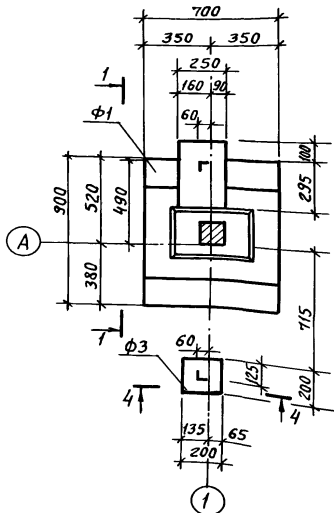

Фрагмент 2

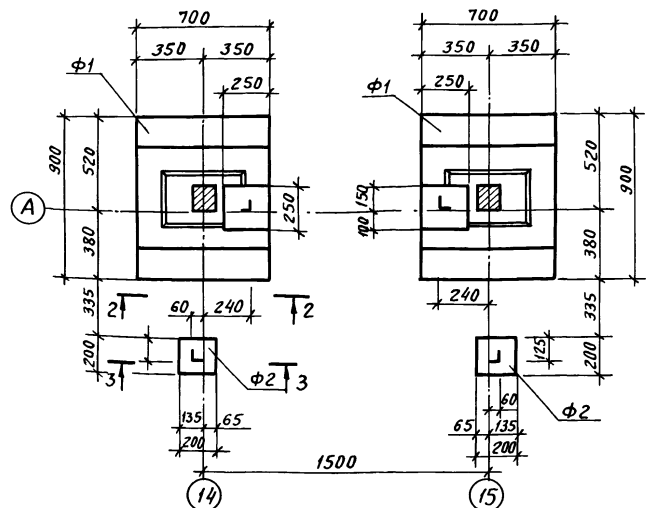

Фрагмент 3

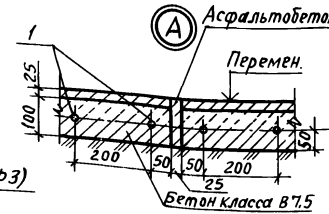
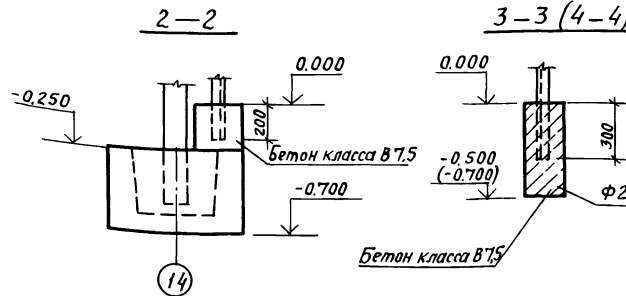
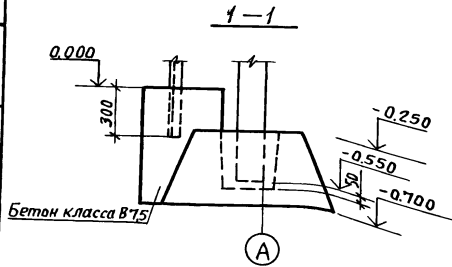
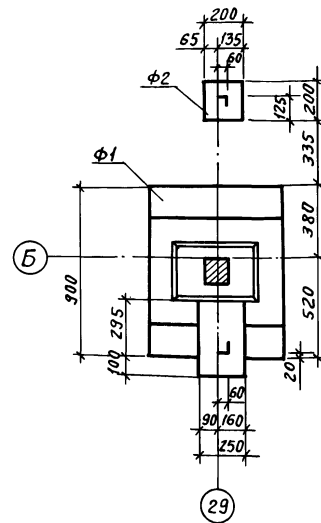

1. Грунты в основании непучинистые, непрасадочные с нормативными значениями характеристик  $\gamma = 1,8 \text{ т/м}^3$ ,  $\varphi = 0,29 \text{ рад (28°)}$ ,  $C_n = 2 \text{ кПа (0,02 кгс/см}^2)$ ,  $E = 14,7 \text{ мПа (150 кгс/см}^2)$ . Коэффициент безопасности по грунту  $K_g = 1,0$ . Грунтовые воды отсутствуют.
2. Стойки заделать в фундаменты бетоном класса В15 на мелком гравии, морозостойкость не ниже F50.
3. Не замаркированные на схеме фундаменты - марки Ф1.
4. Стойки замаркированы на листе 4.

Ст. инж. Микитинская	Подпись	ТП 806-2-21.88	АС	
Рук. гр. Муковья	"			
Пл. спец. Павликов	"	Норковая ферма на 10000 самок		
Нач. отд. Осокин	"			
ГИП Глезин	"	Шед для основного стада марок на 416 клеток (конструкции железобетонные)		
Н. контр. Айтмиева	"			
Привязан		Стация	Лист	Листов
Инв. №		Р	3	
		Схема расположения фундаментов. Фрагменты 1-3. Узел А.		Гипроагротехпром г. Иваново

Нач. отд. ВК Шляхенко Л.И.

М.И. Павл. Падьян и Гелта

Пров. № 5.9.90 г

Кон. Кофман

Альбом 1

Схема расположения стоек, ригелей и связей



Схема расположения прогонов и асбестоцементных волнистых листов на кровле



4. Древесину применять хвойных пород II сорта с влажностью не более 20%.

- 1. Все незамаркированные на схеме стойки — марки С1.
- 2. Знаком обозначена ориентация стоек и ригелей при монтаже.
- 3. Поверхности стоек, соприкасающиеся с фундаментом, обмазывать горячим битумом 2 раза.

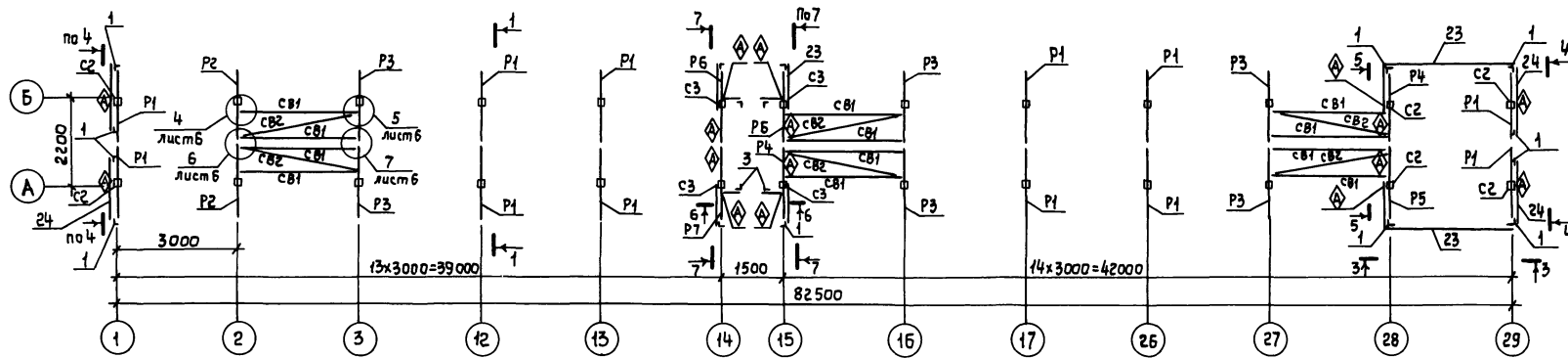
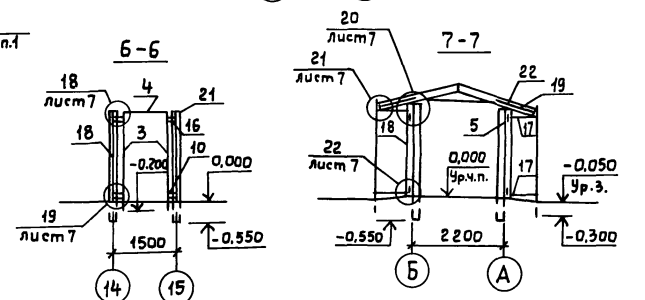
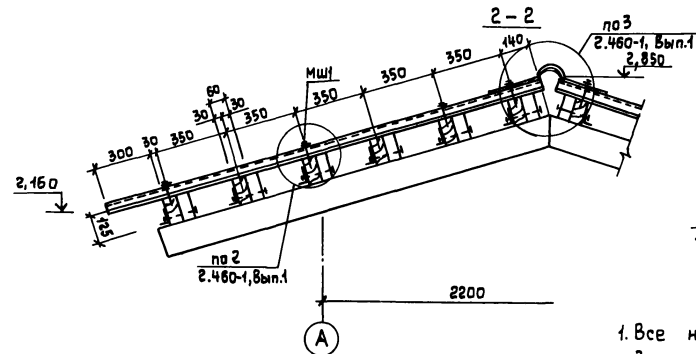
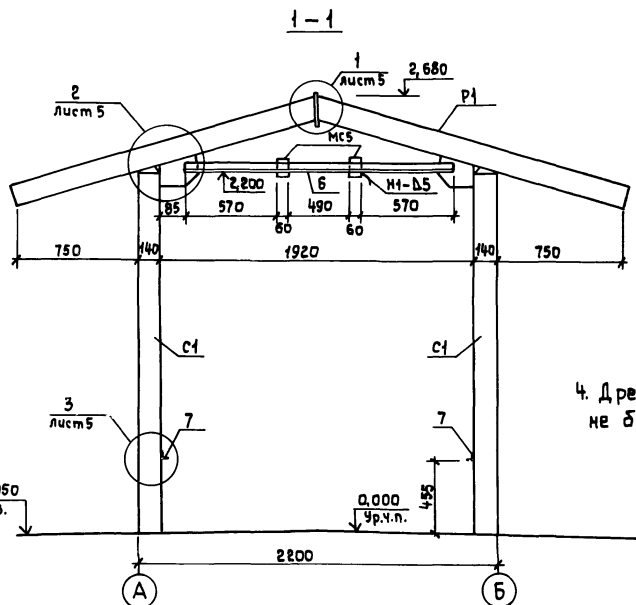
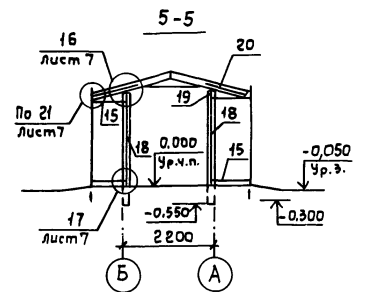
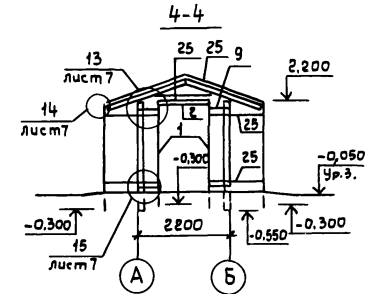
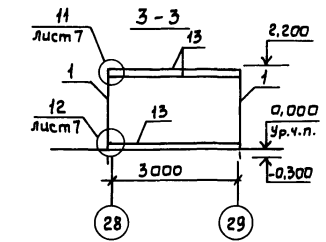
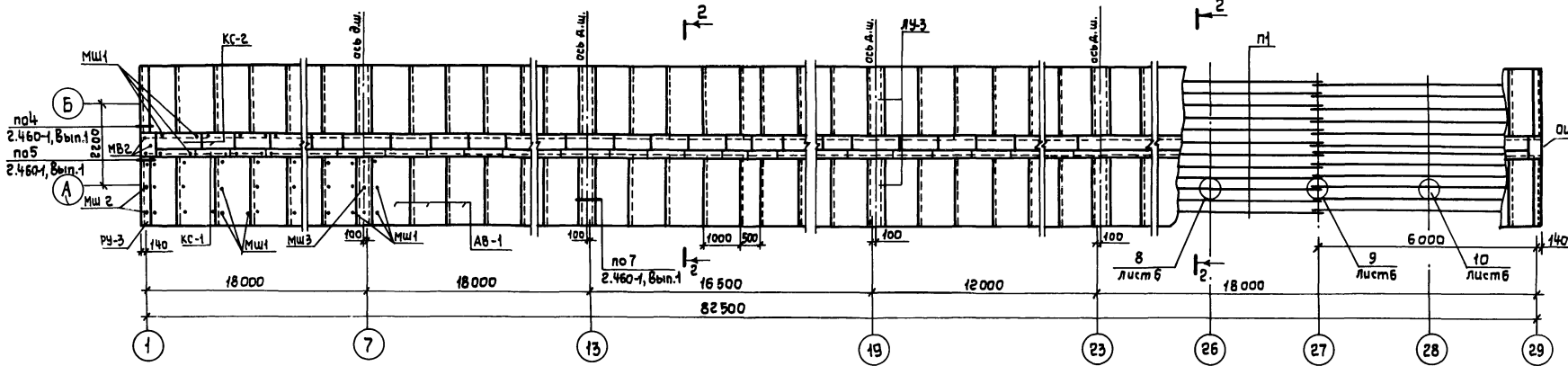
Инженер	Д.А.Гилева	И.И.И.	И.И.И.	ТП 806-2-21.88	АС
Рук.гр.	Мукавня	И.И.	И.И.И.	Наркавая ферма на 10000 омак	
Гл. спец.	Павлюнов	И.И.	И.И.И.	Шед для основного стада коров на 416 клеток (конструкции железобетонные)	
Нач. отд.	Осокин	И.И.	И.И.И.	Схема расположения стоек, ригелей и связей в. Схема расположения прогонов и асбестоцементных волнистых листов на кровле. Разрезы	
Гип.	Глвзкин	И.И.	И.И.И.	Лист	Листов
И.контр.	Антонычева	И.И.	И.И.И.	Р	4

Привязан	
И.И.И.№	

Спецификация к схемам расположения стоек, ригелей, связей, прогонов и асбестоцементных волнистых листов на крыше

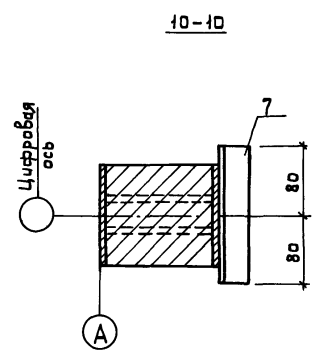
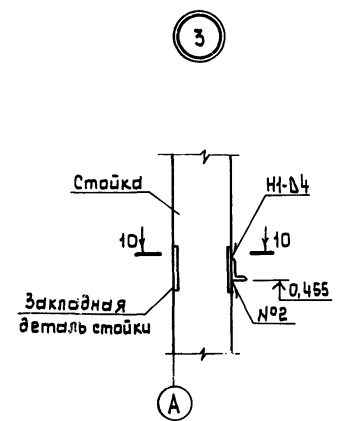
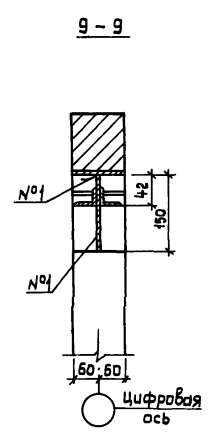
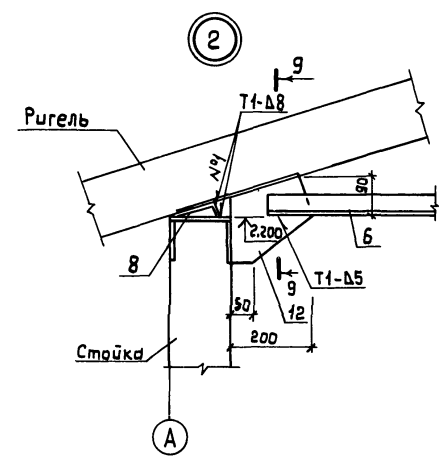
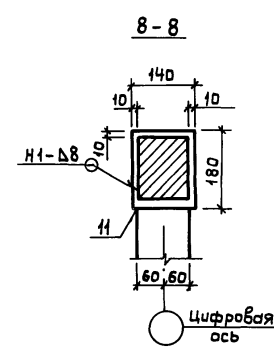
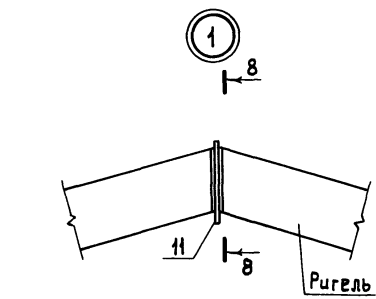

Марка, поз.	Обозначение	Наименование	Кол.	Масса ед., кг	Примеч.
МС 5		Лист Б-8.0 ГОСТ 19903-74 60x70	58	0,26	
13		Ф10А1 ГОСТ 5781-82 R=3120	6	1,9	
14		R=70	10	0,04	
15		R=970	4	0,60	
16		R=300	8	0,20	
17		R=840	8	0,50	
18		R=2240	10	1,40	
19		R=410	6	0,25	
20		R=1120	2	0,70	
21		R=200	4	0,12	
22		R=900	4	0,56	
23		Сетка 25x20-0-ГОСТ 5336-80	28,2		м <sup>2</sup>
0Ц1		Б-ПН-НО-0,6 ГОСТ 19904-74 250x400 ХП-МТ-1 ГОСТ 14918-80	2	0,52	
		Изделия соединительные			
МС1	Ас.ц. 10.00	МС1	24	0,79	
МС2	-01	МС2	12	0,79	
МС3		Уголок 75x50x5-8 ГОСТ 8510-86 R=100	348	0,48	
МС4		Лист Б-2,5 ГОСТ 19903-74 40x150 ВСТЭКП2 ГОСТ 16523-70	20	0,12	
		Пиломатериалы ГОСТ 24454-80Е			
		Бобышка 70x40 (h)	12	0,003 м <sup>3</sup>	
		Брус 100x60x1900	8	0,012 м <sup>3</sup>	
24		Доска 19x150	0,3	м <sup>3</sup>	
25		Брусок 50x50	0,055	м <sup>3</sup>	
26		Брусок 32x125x290	14	0,001 м <sup>3</sup>	
27		Накладка 19x50x1400	2	0,001 м <sup>3</sup>	
28		Бобышка 60x100x100 (h)	96	0,0006 м <sup>3</sup>	
29		Брусок 32x50x1380	2	0,002 м <sup>3</sup>	
МШ1	2.460-1, Вып.1	Крепление МШ1	1012		
МШ2	2.460-1, Вып.1	МШ2	12		
МШ3	2.460-1, Вып.1	МШ3	24		
МВ2	2.460-1, Вып.1	МВ2	6		
30		Болт М12-6g x40.58 ГОСТ 7798-70	36		
31		Болт М12-6g x100.58 ГОСТ 7798-70	96		
32		Болт М12-6g x160.58 ГОСТ 7798-70	252		
33		Болт М12-6g x80.58 ГОСТ 7798-70	26		
34		Гайка М12-6Н.5.016.ГОСТ 5915-70	410		
35		Шайба 12.01.08 кгп ГОСТ 11371-78	446		
36		Гвозди К 2,5x60 ГОСТ 4028-63	294		
37		Гвозди К 3,5x90 ГОСТ 4028-63	86		

Марка, поз.	Обозначение	Наименование	Кол.	Масса ед., кг	Примеч.
		Стойки			
С1	Ас.ц. 01.00	С1	48	116	
С2	-01	С2	6	116	
С3	-02	С3	4	116	
		Ригели			
Р1	Ас.ц. 02.00	Р1	44	82	
Р2	-01	Р2	2	82	
Р3	-02	Р3	6	82	
Р4	-03	Р4	2	82	
Р5	-04	Р5	2	82	
Р6	-05	Р6	1	82	
Р7	-06	Р7	1	82	
		Связи			
СВ1	Ас.ц. 03.00	СВ1	12		
СВ2	-01	СВ2	6		
П1		Прогон 60x125 (h)	1018		м
		Пиломатериалы ГОСТ 24454-80Е			
АВ-1		40x150-2500-8 ГОСТ 20430-84	166		
КС-1	ГОСТ 20430-84	Каньковая деталь КС-1	83		
КС-2	ГОСТ 20430-84	Каньковая деталь КС-2	83		
ЛУ-3	ГОСТ 16233-77	Лотковая деталь ЛУ-3	8		
РУ-3	ГОСТ 16233-77	Угловая деталь РУ-3	4		
		Уголок 50x50x5-8 ГОСТ 8509-86 ВСТЭКП2 ГОСТ 5335-79			
1		R=2500	14	9,4	
2		R=1300	2	4,9	
3		R=2300	4	8,7	
4		R=1100	2	4,15	
5		R=80	8	0,3	
6		R=1750	58	6,6	
7		Уголок 50x32x4-8 ГОСТ 8510-86 ВСТЭКП2 ГОСТ 5335-79	R=160 56	0,40	
8		Уголок 100x63x8-8 ГОСТ 8510-86 ВСТЭКП2 ГОСТ 5335-79	R=120 58	1,20	
		Лист Б-6.0 ГОСТ 19903-74 ВСТЭКП2 ГОСТ 14631-79			
9		40x450	8	0,85	
10		40x200	8	0,38	
		Лист Б-8.0 ГОСТ 19903-74 ВСТЭКП2 ГОСТ 14631-79			
11		140x180	29	1,60	
12		150x200	58	1,90	

Инженер	Дягилева	Контр.	Б.04.88	ТП 806-2-21.88	АС
Руч. гр.	Мучкобая	И.К.	11.04.88		
Гл. спец.	Павлинов	С.С.	11.04.88	Нарковская ферма на 10000 голов	
Нач. отд.	Осокин	В.В.		Шед для основного стада нарков на 416 клеток (конструкции железобетонные)	
Гип	Глезын	И.И.		Узлы 1-3	
И.контр.	Янтонычева	С.С.	11.04.88	Страниц	Лист
				Р	5
				Гипроагротехпром	
				г. Иваново	

Альбом 1

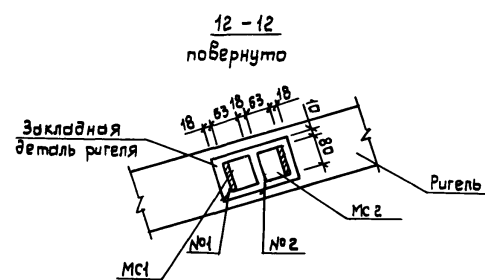
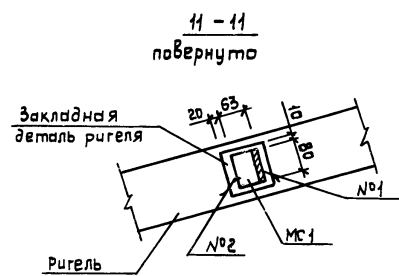
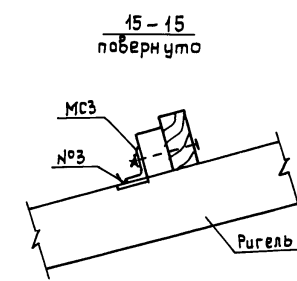
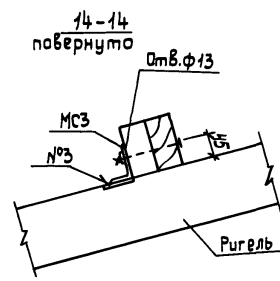
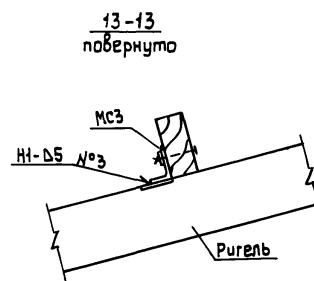
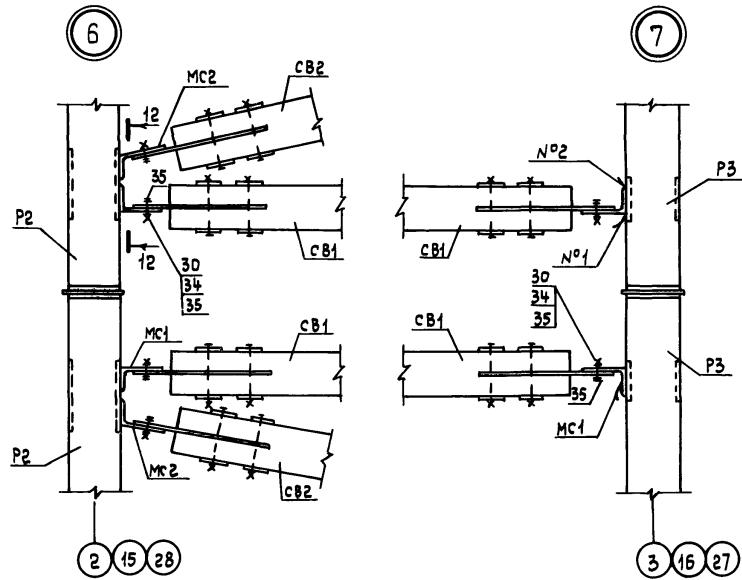
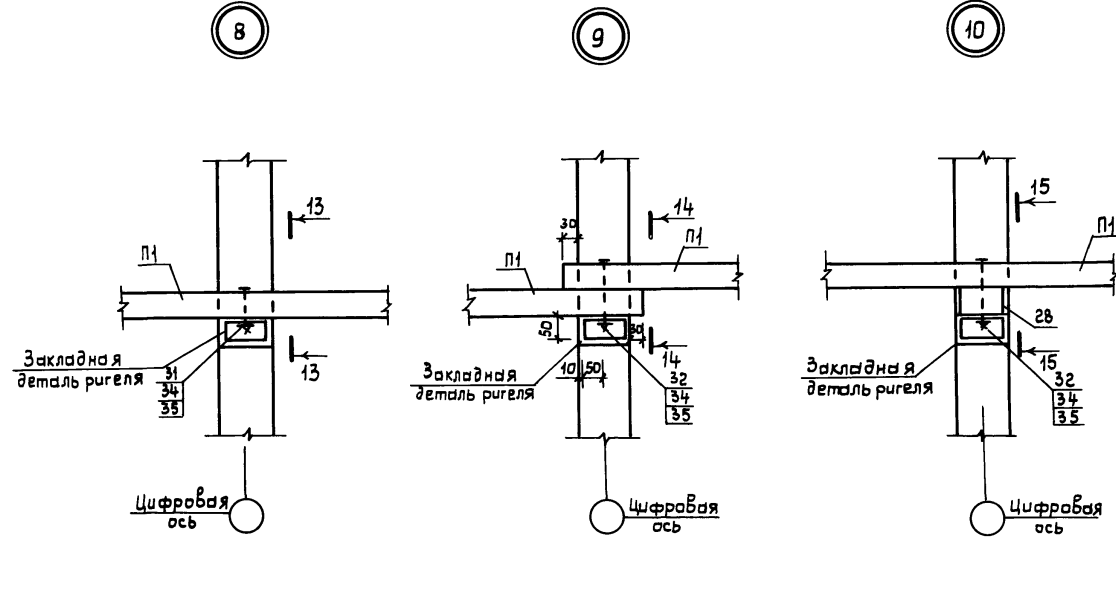
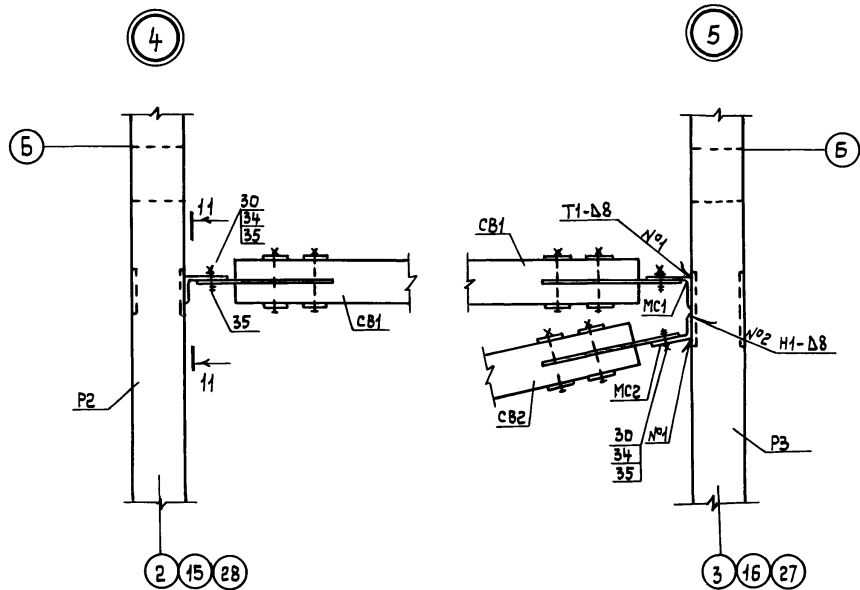

Инженер	Дягилева	11.01.88	ТП 806-2-21.88	АС
Рук. гр.	Муковня	11.04.88		
Гл. спец.	Павлинов	11.04.88		
Науч. отд.	Осокин			
ГИП	Глезин			
Н. контр.	Литовичева	11.01.88	Нормовая ферма на 10000 семак	
При вязан			Щед для основного стада	Стадия
			нарок на 46клеток	Лист
			Конструкции железобетонные	Листов
			Узлы 4-10	Р
				6
				Гипроагротехпром
				г. Иваново

Альбом 1

Шифр проекта, лист и дата

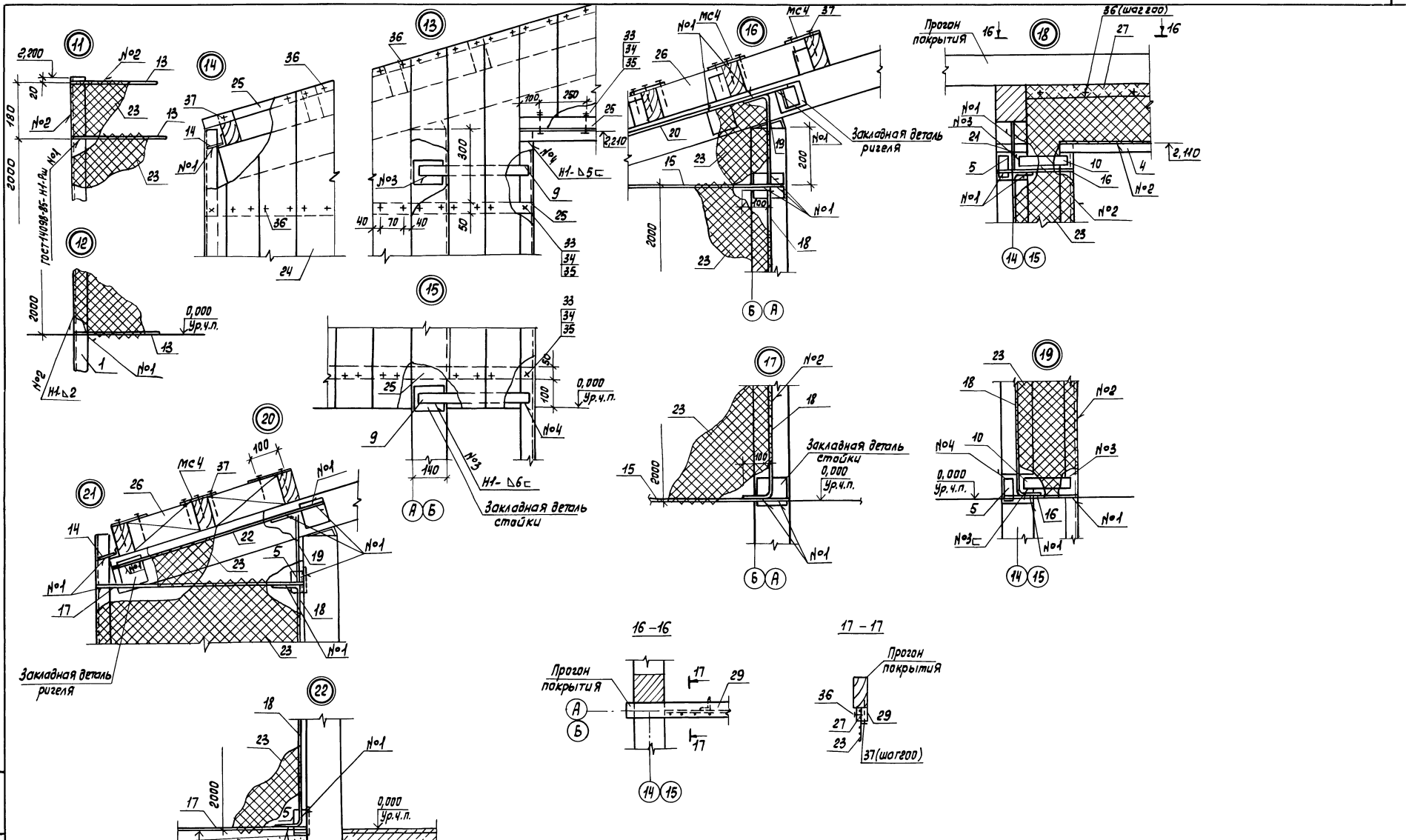

СТ. ИНЖ. МУХОМАНОВ А.И.		3.09	ТП 806-2-24.88	-АС
РУК. УР. МУХОМАНОВ		3.4.88		
П. СПЕЧ. ПАВЛИНОВ				
НАЧ. ОТД. ОСОКИН			Нарксовая ферма на 10000 сатов	
ТИП	ГАЗИМ		Шед для основного этажа	
Н. КАНТР. ИГОЛЬНИКОВ			Морок на 416 клеток (конструкции железобетонные)	
Привязан			Узлы 11-22	Листов Р 7
ИЛ. №			Ипротраотехпром г. Иваново	

Копировал Трофимова 23158-01 14 Формат А2



Рис. 3  
Детальное ст. рис. 1



Обозначение	Марка	Рис.
АС. Н. 04. 00	С1	1
-01	С2	2
-02	С3	3

Формат Зона Таб.	Обозначение	Наименование	Кол. на испол.			Примечание
			-	01	02	
		Документация				
	1.038.1-1.1000000 ТО	Техническое описание				
		Сборочные единицы				
АЧ	1	АС. Н. 04. 00	Каркас пространственный	1	1	1
АЧ	2	АС. Н. 06. 00	Изделие закладное МН1	2	2	2
АВ	3	АС. Н. 09. 00	Изделие закладное МН5	1	1	1
	4	-01	Изделие закладное МН6	2	2	
		Материалы				
		Бетон класса В15		0,06	0,06	0,06
						т³

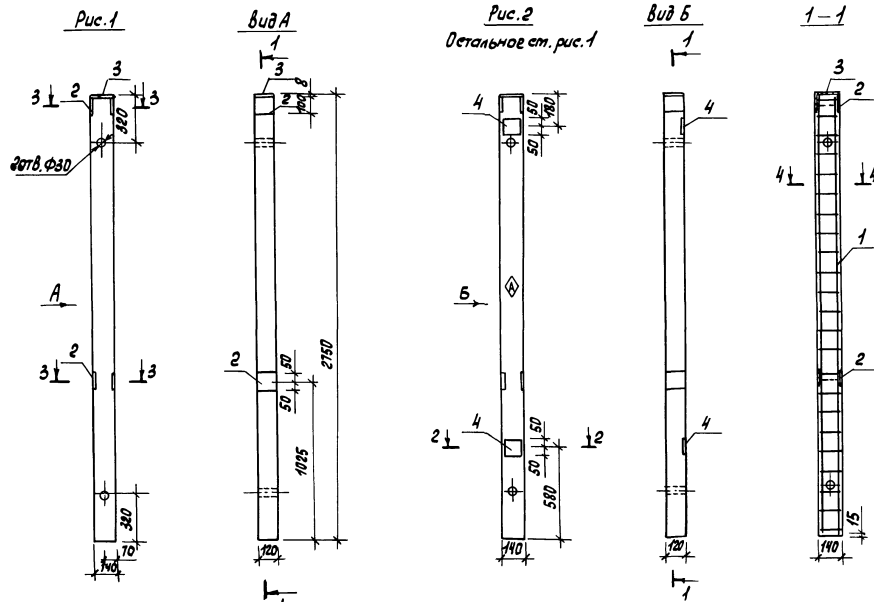
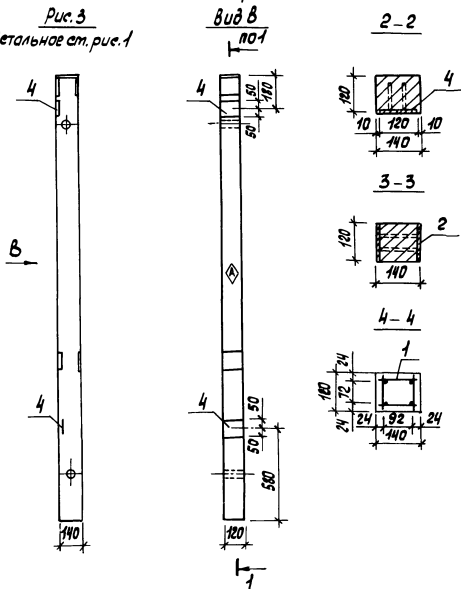
Ведомость расхода стали на элемент, кг

Марка элемента	Изделия арматурные				Изделия закладные				Общий расход		
	Арматура класса		Всего	Арматура класса		Прокат марки		Всего			
	A-I	A-III		A-I-III	В Ст3 кл2						
	ГОСТ 5781-82			ГОСТ 10884-81		ГОСТ 19903-74					
φ 6	Итого	φ 8	Итого	φ 12	Итого	φ 8	Итого				
С1	2,30	2,30	4,28	4,28	6,58	1,48	1,48	4,06	4,06	5,22	11,80
С2	2,30	2,30	4,28	4,28	6,58	1,48	1,48	5,56	5,56	7,04	13,62
С3	2,30	2,30	4,28	4,28	6,58	1,48	1,48	5,56	5,56	7,04	13,62

- 1. Стойки изготовить в опалубке перемычек серии 1.038.1-1, вып. 1
- 2. Знак ⊕ нанести несываемой краской.

И.И.ЖЕ. А.Я.ШЛАРОВА	Инж. А.В.С.	ТП 806 - 2 - 21.8.8	АС. Н. 04. 00
Р.У.К. З.Р. ПУКОВИЧ	Инж. И.В.В.		
Л.А. СПЕЧ. П.В.ЛИНОВ	Инж. И.В.В.		
И.В.О.В. С.Е.КИН	Инж. И.В.В.		
Г.П.П. Г.Л.Е.ВИН	Инж. И.В.В.		
И.КОНТ.Р. И.П.ТО.М.И.ЧЕ.В.	Инж. И.В.В.		
Привязан		Стайка (С1, С2, С3)	Стандарт Масштаб
			Р И6 1:20
			Лист 1 из 1
			Гипроавтотехпром г. Иваново

Рис.1



Рис.2  
Детальное ст. рис.1



Рис.3  
Детальное ст. рис.1

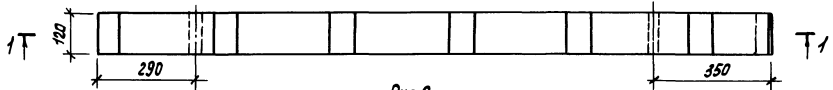
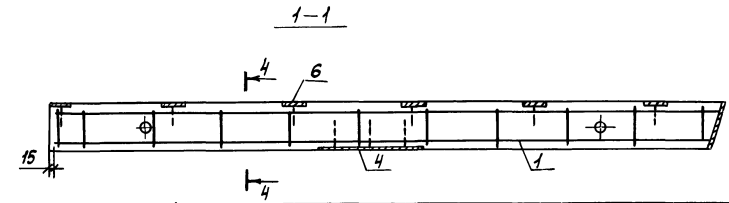
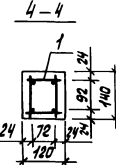
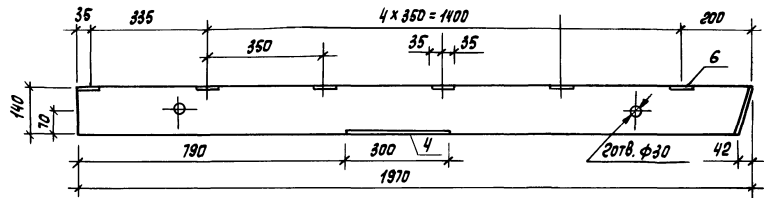

Рис.4  
Рис.5 зеркальное отражение  
Детальное ст. рис.1

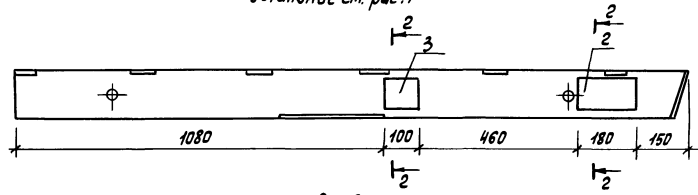

Рис.6  
Рис.7 зеркальное отражение  
Детальное ст. рис.1

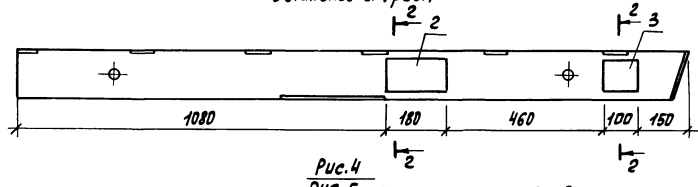

Формат листа	№ п/п	Обозначение	Наименование	Кол. на исполнение							Примечание
				-	01	02	03	04	05	06	
			Документация								
		1.038.1-1.100000 ТО	Техническое описание								
			Сборочные единицы								
А4	1	АС. И. 05. 00	Каркас пространственный кле	1	1	1	1	1	1	1	
А4	2	АС. И. 07. 00	Узлы закладные МН2	1	1	1	1				
	3	-01	Узлы закладные МН3	1	1	1	1				
А4	4	АС. И. 08. 00	Узлы закладные МН4	1	1	1	1	1	1	1	
А3	5	АС. И. 09. 00-02	Узлы закладные МН7				2	2	2	2	
	6	-03	Узлы закладные МН8	6	6	6	6	6	6	6	
			Материалы								
		Бетон класса В15		0,03	0,03	0,03	0,03	0,03	0,03	0,03	м³

ведомость расхода стали на элемент, кг

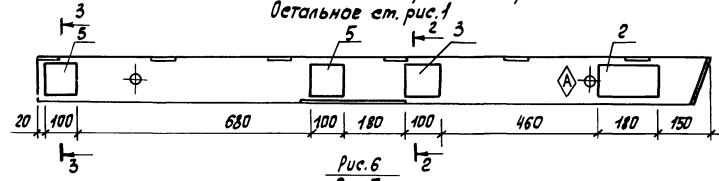
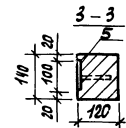
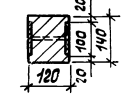
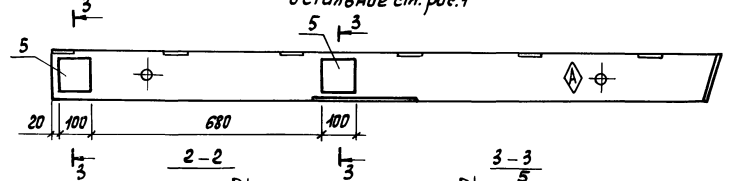
Марка элемента	Узлы арматурные					Узлы закладные						Общий расход
	Арматура класса					Арматура класса			Прокат марки			
	А-I		А-III			АТ-IIIс			В СтЗ кл2			
	ГОСТ 5781-82					ГОСТ 10884-81			ГОСТ 19903-74			
	φ6	Итого	φ8	Итого	Всего	φ12	φ14	Итого	58	Итого	Всего	
P1	1,10	1,10	3,06	3,06	4,16	1,35	0,13	1,48	6,57	6,57	8,05	12,21
P2	1,10	1,10	3,06	3,06	4,16	1,80	0,13	1,93	10,09	10,09	12,02	16,18
P3	1,10	1,10	3,06	3,06	4,16	1,80	0,13	1,93	10,09	10,09	12,02	16,18
P4	1,10	1,10	3,06	3,06	4,16	2,12	0,13	2,25	11,35	11,35	13,60	17,76
P5	1,10	1,10	3,06	3,06	4,16	2,12	0,13	2,25	11,35	11,35	13,60	17,76
P6	1,10	1,10	3,06	3,06	4,16	1,67	0,13	1,80	7,83	7,83	9,63	13,79
P7	1,10	1,10	3,06	3,06	4,16	1,67	0,13	1,80	7,83	7,83	9,63	13,79

Обозначение	Марка	Рис.
АС. И. 02. 00	P1	1
-01	P2	2
-02	P3	3
-03	P4	4
-04	P5	5
-05	P6	6
-06	P7	7

1. Ригели изготовить в опалубке перемычек серии 1.038.1-1, вып.1  
2. Знак Δ нанести несываемой краской.

И.Н.Ж. А.И.Ш.Л.Е.В.А. Р.К.Е.Р. М.У.К.О.В.Я. Л.С.Т.Е.Ч. П.А.В.Л.И.Н.О.В. Н.А.Ч.О.В. О.С.О.К.И.Н. Г.И.П. С.Л.Е.В.И.Н. Н.К.О.Н.Т.Р. А.Н.Т.О.Н.У.Р.Е.В.А.	И.И.И.В.И.Н.И. И.И.И.В.И.Н.И. И.И.И.В.И.Н.И. И.И.И.В.И.Н.И. И.И.И.В.И.Н.И. И.И.И.В.И.Н.И.	8.84 1.4.87 11.04.88 20.03	ТП 806 - 2 - 21.88	АС. И. 02. 00
Привязан			Ригель (P1-P7)	Станд. Масса Масса/об
				P 82 1:10
				Лист 1 из 1
				Гипроавтотехпром г. Иваново

Копировал Трафимова

23158-01 16

Формат А2

Ш.И.В.№ п/п.Повл.и.Дата. И.И.И.В.И.Н.И.



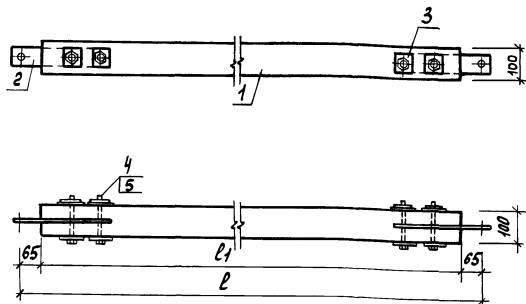

Обозначение	Марка	Размеры, мм		Масса, кг
		L	L1	
АС.Н.03.00	СВ1	2770	2670	18,08
-01	СВ2	2800	2670	18,25

Формат	Зона	Лист	Обозначение	Наименование	Кол. на исп.		Примечание
					-	01	
<u>Детали</u>							
А4	1		АС.Н.03.01	Элемент деревянный А1	1		
			-01	Элемент деревянный А2	1		
А4	2		АС.Н.03.02	Элемент металлический М1	2	2	
			-01	Элемент металлический М2	8	8	
<u>Стандартные изделия</u>							
	4			Болт М12-Фрх ГОСТ 798-70	4	4	
	5			Гайка М12-Фрх ГОСТ 5915-70	4	4	

Отверстия  $\phi 5$  мм под болты (поз.4) в металлическом элементе (поз.2) проверить через имеющиеся отверстия в деревянном элементе (поз.1)

Привязан	УНВ.№	УНЖ	ДЛЯ ЗАДАЧА	РУК. ФР.	МУДРОСТЬ	П. СПЕЦ.	ПАРТИИ	НАЧ. ОТД.	ОСОБ. КОМ.	ТИП	ЛЕСНИ	И. КОНТР.	ИТОГОВЫЕ	СМЕТ.	МАССА	МАШИНЫ	СТАВЛЯ	МАССА	МАШИНЫ
			ТП 806 - 2 - 21.88	АС.Н.03.00															
			СВ936 (СВ1, СВ2)																

Копировал Трофимова

Формат А3

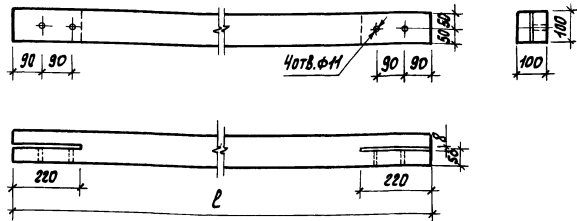

Обозначение	Марка	L, мм	Объем, м <sup>3</sup>	Масса, кг
АС.Н.03.01	А1	2670	0,026	14,52
-01	А2	2670	0,027	14,69

Привязан	УНВ.№	УНЖ	ДЛЯ ЗАДАЧА	РУК. ФР.	МУДРОСТЬ	П. СПЕЦ.	ПАРТИИ	НАЧ. ОТД.	ОСОБ. КОМ.	ТИП	ЛЕСНИ	И. КОНТР.	ИТОГОВЫЕ	СМЕТ.	МАССА	МАШИНЫ	СТАВЛЯ	МАССА	МАШИНЫ
			ТП 806 - 2 - 21.88	АС.Н.03.01															
			Элемент деревянный (А1, А2)																
			пилот материал																
			ГОСТ 24454-80 Е																

Копировал Трофимова

Формат А4

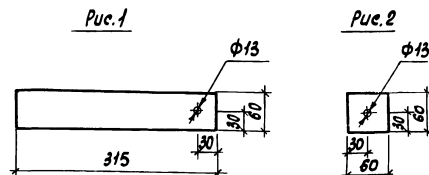

Обозначение	Марка	Рис.	Масса, кг
АС.Н.03.02	М1	1	0,89
-01	М2	2	0,17

Привязан	УНВ.№	УНЖ	ДЛЯ ЗАДАЧА	РУК. ФР.	МУДРОСТЬ	П. СПЕЦ.	ПАРТИИ	НАЧ. ОТД.	ОСОБ. КОМ.	ТИП	ЛЕСНИ	И. КОНТР.	ИТОГОВЫЕ	СМЕТ.	МАССА	МАШИНЫ	СТАВЛЯ	МАССА	МАШИНЫ
			ТП 806 - 2 - 21.88	АС.Н.03.02															
			Элемент металлический (М1, М2)																
			Лист Б-6 Гост 19903-74																
			8Ст3кп2 Гост 14637-79																

Копировал Трофимова

23158-01 17

Формат А4

Альбом 1

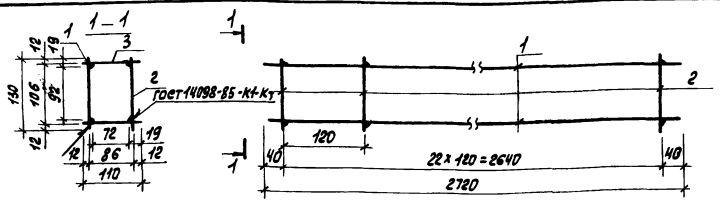

Формат Зона	Лист	Обозначение	Наименование	Кол.	Примеч.
Детали					
Б4	1	АС.И.04.01	Ф8А-III ГОСТ 5781-82 L=2720	4	1,07 кг
Б4	2	АС.И.04.02	Ф6А-I ГОСТ 5781-82 L=130	16	0,03 кг
Б4	3	АС.И.04.03	Ф6А-I ГОСТ 5781-82 L=110	46	0,02 кг

И.И.С.	Д.Я.ШЕВЧЕВ	В.И.С.	И.И.С.	ТП 806-2-21.88	АС.И.04.00
Р.К.С.	Л.М.КОВАЛЬ	Н.С.	И.И.С.		
Л.С.С.	Л.П.МИХАИЛОВ	Л.С.	И.И.С.		
Н.С.	Л.С.	Л.С.	И.И.С.		
Н.С.	Л.С.	Л.С.	И.И.С.		
Н.С.	Л.С.	Л.С.	И.И.С.		

Привязан	Статус	Масса	Масштаб
	Р	6,58	1:5
Лист Листов 1			
Гипроаэротехпром г. Иваново			
И.И.С. №			

Копировал Трофимова

Формат А4

Альбом 1

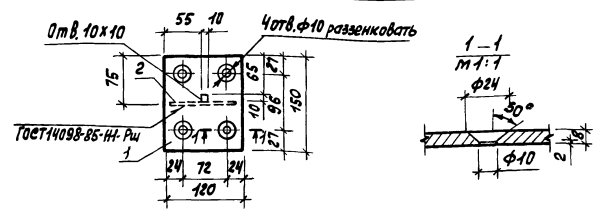

Формат Зона	Лист	Обозначение	Наименование	Кол.	Примеч.
Детали					
Б4	1	АС.И.05.06	Лист 5-к ГОСТ 1890А-74	1	1,13 кг
Б4	2	АС.И.05.07	Ф14А-III ГОСТ 10884-81 L=110	1	0,18 кг

И.И.С.	Д.Я.ШЕВЧЕВ	В.И.С.	И.И.С.	ТП 806-2-21.88	АС.И.05.05
Р.К.С.	Л.М.КОВАЛЬ	Н.С.	И.И.С.		
Л.С.С.	Л.П.МИХАИЛОВ	Л.С.	И.И.С.		
Н.С.	Л.С.	Л.С.	И.И.С.		
Н.С.	Л.С.	Л.С.	И.И.С.		
Н.С.	Л.С.	Л.С.	И.И.С.		

Привязан	Статус	Масса	Масштаб
	Р	1,26	1:5
Лист Листов 1			
Гипроаэротехпром г. Иваново			
И.И.С. №			

Копировал Трофимова

Формат А4

Альбом 1

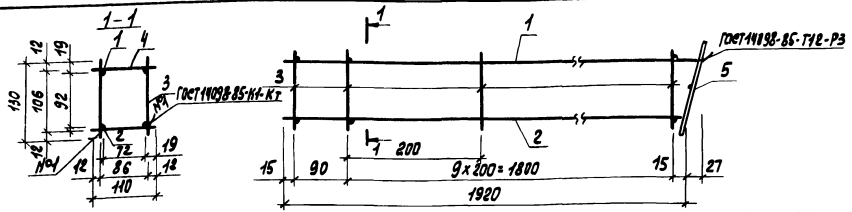

Формат Зона	Лист	Обозначение	Наименование	Кол.	Примеч.
Детали					
Б4	1	АС.И.05.01	Ф8А-III ГОСТ 5781-82 L=1947	2	0,77 кг
Б4	2	АС.И.05.02	Ф8А-III ГОСТ 5781-82 L=1920	2	0,76 кг
Б4	3	АС.И.05.03	Ф6А-I ГОСТ 5781-82 L=130	22	0,03 кг
Б4	4	АС.И.05.04	Ф6А-I ГОСТ 5781-82 L=110	22	0,02 кг
А4	5	АС.И.05.05	Изделие металлическое м-1	1	

И.И.С.	Д.Я.ШЕВЧЕВ	В.И.С.	И.И.С.	ТП 806-2-21.88	АС.И.05.00
Р.К.С.	Л.М.КОВАЛЬ	Н.С.	И.И.С.		
Л.С.С.	Л.П.МИХАИЛОВ	Л.С.	И.И.С.		
Н.С.	Л.С.	Л.С.	И.И.С.		
Н.С.	Л.С.	Л.С.	И.И.С.		
Н.С.	Л.С.	Л.С.	И.И.С.		

Привязан	Статус	Масса	Масштаб
	Р	5,42	1:5
Лист Листов 1			
Гипроаэротехпром г. Иваново			
И.И.С. №			

Копировал Трофимова

Формат А4

Альбом 1

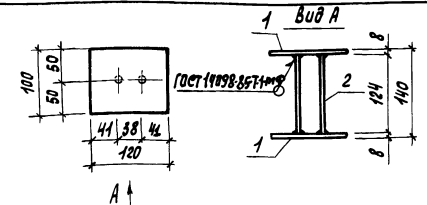

Формат Зона	Лист	Обозначение	Наименование	Кол.	Примеч.
Детали					
Б4	1	АС.И.06.01	Лист 5-к ГОСТ 1890А-74	2	0,75 кг
Б4	2	АС.И.06.02	Ф8А-III ГОСТ 10884-81 L=124	2	0,11 кг

И.И.С.	Д.Я.ШЕВЧЕВ	В.И.С.	И.И.С.	ТП 806-2-21.88	АС.И.06.00
Р.К.С.	Л.М.КОВАЛЬ	Н.С.	И.И.С.		
Л.С.С.	Л.П.МИХАИЛОВ	Л.С.	И.И.С.		
Н.С.	Л.С.	Л.С.	И.И.С.		
Н.С.	Л.С.	Л.С.	И.И.С.		
Н.С.	Л.С.	Л.С.	И.И.С.		

Привязан	Статус	Масса	Масштаб
	Р	1,72	1:5
Лист Листов 1			
Гипроаэротехпром г. Иваново			
И.И.С. №			

Копировал Трофимова

23458-01 18

Формат А4

Альбом 1

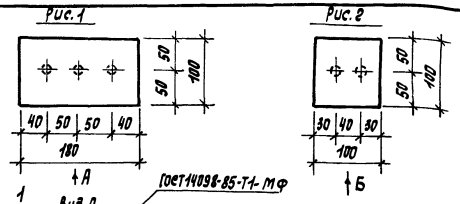

Обозначение	Марка	Рис.	Масса, кг
АС.И. 07. 00	МН2	1	2,53
-01	МН3	2	1,44

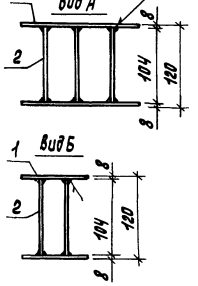

Формат	Зона	Пос.	Обозначение	Наименование	Кол. на исп.	Примечание
				<b>Детали</b>		
Б4	1		АС.И. 07. 01	Лист 61 ГОСТ 19903-74 100x180	2	1,13 кг
			АС.И. 07. 02	Лист 61 ГОСТ 19903-74 100x100	2	0,63 кг
Б4	2		АС.И. 07. 03	Ф12А-1с ГОСТ 10884-81 2-104	3	0,09 кг

Инж. Аяшлева	Инж. Мухомов	Инж. Павлова	Инж. Мухомов	Инж. Павлова
Рук. гр. Мухомов	Рук. гр. Павлова	Рук. гр. Мухомов	Рук. гр. Павлова	Рук. гр. Мухомов
Нач. отд. Павлова	Нач. отд. Мухомов	Нач. отд. Павлова	Нач. отд. Мухомов	Нач. отд. Павлова
Гип. Глежин	Гип. Глежин	Гип. Глежин	Гип. Глежин	Гип. Глежин
И. контр. Антонычева	И. контр. Антонычева	И. контр. Антонычева	И. контр. Антонычева	И. контр. Антонычева

ТП 806 - 2 - 21.88 АС.И. 07.00

Привязан	Станд. табл.	Масса	Масштаб
	Р	2,53	1:5
	Лист	Листов 1	
	Гипроаэротехпром г. Иваново		
ИНВ. №			

Изделие закладное (МН2, МН3)

Копировал Трофимова

Формат А4

Альбом 1

ИНВ. № табл. Подп. и дата

Взам. инв. №

Альбом 1

Альбом 1

ИНВ. № табл. Подп. и дата

Взам. инв. №

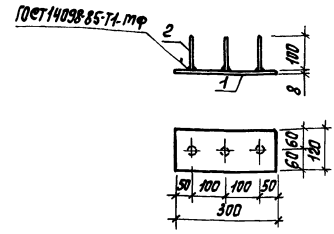

Формат	Зона	Пос.	Обозначение	Наименование	Кол.	Примеч.
				<b>Детали</b>		
Б4	1		АС.И. 08. 01	Лист 61 ГОСТ 19903-74 120x300	1	2,26 кг
Б4	2		АС.И. 08. 02	Ф12А-1с ГОСТ 10884-81 2-100	3	0,09 кг

Инж. Аяшлева	Инж. Мухомов	Инж. Павлова	Инж. Мухомов	Инж. Павлова
Рук. гр. Мухомов	Рук. гр. Павлова	Рук. гр. Мухомов	Рук. гр. Павлова	Рук. гр. Мухомов
Нач. отд. Павлова	Нач. отд. Мухомов	Нач. отд. Павлова	Нач. отд. Мухомов	Нач. отд. Павлова
Гип. Глежин	Гип. Глежин	Гип. Глежин	Гип. Глежин	Гип. Глежин
И. контр. Антонычева	И. контр. Антонычева	И. контр. Антонычева	И. контр. Антонычева	И. контр. Антонычева

ТП 806 - 2 - 21.88 АС.И. 08.00

Привязан	Станд. табл.	Масса	Масштаб
	Р	2,53	1:10
	Лист	Листов 1	
	Гипроаэротехпром г. Иваново		
ИНВ. №			

Изделие закладное МН4

Копировал Трофимова

Формат А4

Альбом 1

Альбом 1

ИНВ. № табл. Подп. и дата

Взам. инв. №

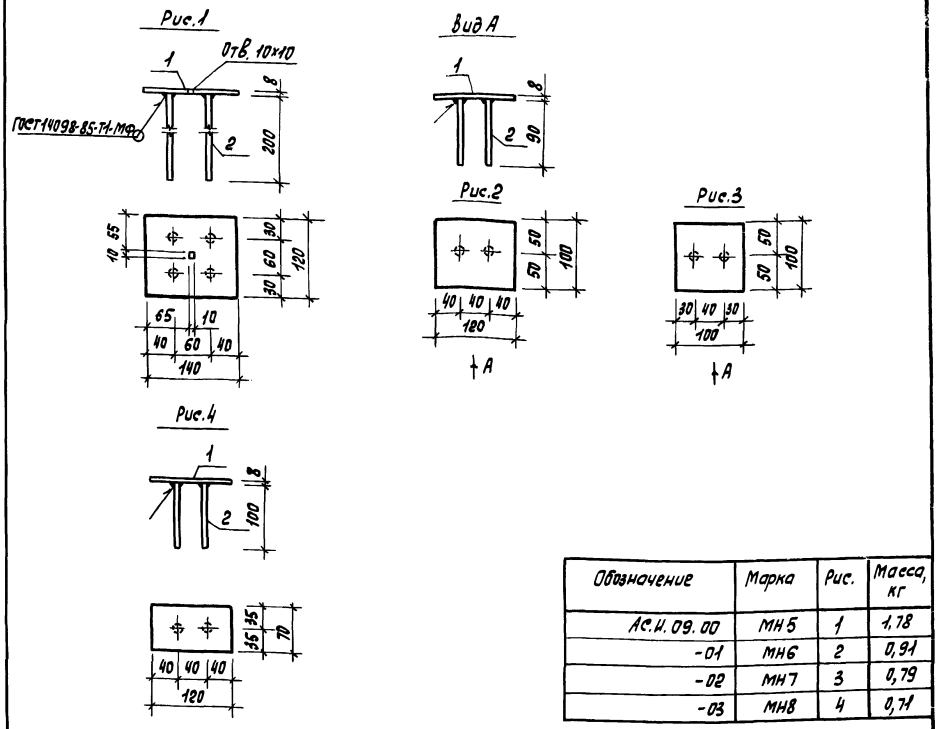

ГОСТ 14098-85-74-МФ

Обозначение	Марка	Рис.	Масса, кг
АС.И. 09. 00	МН5	1	1,78
-01	МН6	2	0,91
-02	МН7	3	0,79
-03	МН8	4	0,71

Формат	Зона	Пос.	Обозначение	Наименование	Кол. на испол.			Примечание
					-	01	02	03
				<b>Детали</b>				
				Лист 61 ГОСТ 19903-74 120x140				
Б4	1		АС.И. 09. 01	Лист 61 ГОСТ 19903-74 120x140	1			1,06 кг
			АС.И. 09. 02	Лист 61 ГОСТ 19903-74 100x180		1		0,75 кг
			АС.И. 09. 03	Лист 61 ГОСТ 19903-74 100x100			1	0,63 кг
			АС.И. 09. 04	Лист 61 ГОСТ 19903-74 120x70			1	0,53 кг
Б4	2		АС.И. 09. 05	Ф12А-1с ГОСТ 10884-81 2-200	4			0,18 кг
			АС.И. 09. 06	Ф12А-1с ГОСТ 10884-81 2-90		2	2	0,08 кг
			АС.И. 09. 07	Ф12А-1с ГОСТ 10884-81 2-100			2	0,09 кг

Инж. Аяшлева	Инж. Мухомов	Инж. Павлова	Инж. Мухомов	Инж. Павлова
Рук. гр. Мухомов	Рук. гр. Павлова	Рук. гр. Мухомов	Рук. гр. Павлова	Рук. гр. Мухомов
Нач. отд. Павлова	Нач. отд. Мухомов	Нач. отд. Павлова	Нач. отд. Мухомов	Нач. отд. Павлова
Гип. Глежин	Гип. Глежин	Гип. Глежин	Гип. Глежин	Гип. Глежин
И. контр. Антонычева	И. контр. Антонычева	И. контр. Антонычева	И. контр. Антонычева	И. контр. Антонычева

ТП 806 - 2 - 21.88 АС.И. 09.00

Привязан	Станд. табл.	Масса	Масштаб
	Р	2,53	1:5
	Лист	Листов 1	
	Гипроаэротехпром г. Иваново		
ИНВ. №			

Изделие закладное (МН5-МН8)

Копировал Трофимова

23158-01 19 Формат А3

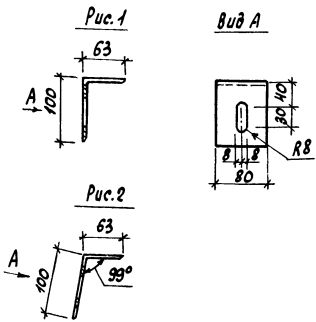

Обозначение	Марка	Рис.
АС.Н.10.00	МС1	1
-01	МС2	2

И.И.И.	ДЯШЛЕВА	Рис.	И.И.И.	ТП 806-2-21.88	АС.Н.10.00
Р.И.З.	МУКОВНЯ	И.И.И.	И.И.И.		
Л.С.С.	ПАВЛИНОВ	И.И.И.	И.И.И.		
Н.Ч.О.	ОСОКИН	И.И.И.	И.И.И.		
Г.И.П.	ГЛЕЗДИН	И.И.И.	И.И.И.		
Н.К.П.	АНТОНЬЧЕВА	И.И.И.	И.И.И.		

Привязан					
И.И.И. №					

Изделие соединительное (МС1, МС2)	Сталь	Масса	Масштаб
	Р	0,79	1:5
	Лист	Листов	

Условн 100х63х8 ГОСТ 2510-86  
 5х3х12 ГОСТ 535-79

Копировал Трофимова Формат А4

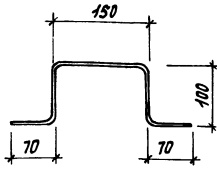

Длина развертки - 490 мм

И.И.И.	ДЯШЛЕВА	Рис.	И.И.И.	ТП 806-2-21.88	АС.Н.11.00
Р.И.З.	МУКОВНЯ	И.И.И.	И.И.И.		
Л.С.С.	ПАВЛИНОВ	И.И.И.	И.И.И.		
Н.Ч.О.	ОСОКИН	И.И.И.	И.И.И.		
Г.И.П.	ГЛЕЗДИН	И.И.И.	И.И.И.		
Н.К.П.	АНТОНЬЧЕВА	И.И.И.	И.И.И.		

Привязан					
И.И.И. №					

Ручка МР1	Сталь	Масса	Масштаб
	Р	0,13	1:5
	Лист	Листов	

Круж 86,5 ГОСТ 2590-74  
 8х3х12 ГОСТ 535-79

Копировал Трофимова Формат А4

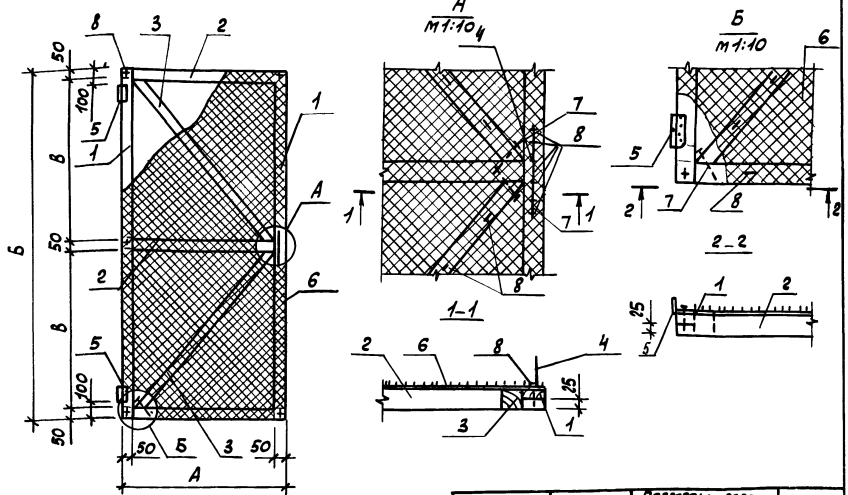

Обозначение	Марка	Размеры, мм			Масса, кг
		А	Б	В	
АС.Н.12.00	А1	1200	2200	1025	20,6
-01	А2	1000	2100	975	17,6

Формат	Фонд	Лист	Обозначение	Наименование	Кол. на исполн.		Примеч.
					-	01	
				<u>Детали</u>			
				Литматериалы ГОСТ 24454-80Е			
				Брусак 50х50			
Б4	1		АС.Н.12.01	ℓ= 2200	2		0,0055 м <sup>3</sup>
			АС.Н.12.02	ℓ= 2100	2		0,0053 м <sup>3</sup>
Б4	2		АС.Н.12.03	ℓ= 1200	3		0,003 м <sup>3</sup>
			АС.Н.12.04	ℓ= 1000	3		0,0025 м <sup>3</sup>
Б4	3		АС.Н.12.05	ℓ= 1600	2		0,0038 м <sup>3</sup>
			АС.Н.12.06	ℓ= 1290	2		0,0032 м <sup>3</sup>
А4	4		АС.Н.11.00	Ручка МР1	1	1	
				<u>Стандартные изделия</u>			
				Летля ПНЗ-110 ГОСТ 5088-78	2	2	
				Гвозди К4,0х100 ГОСТ 4028-63	4	4	
				Гвозди К 8,5х60 ГОСТ 4026-63	64	60	
				<u>Материалы</u>			
				Сетка 25-20 ГОСТ 5336-80	2,64	2,1	м <sup>2</sup>

И.И.И.	МУКОВНЯ	Рис.	И.И.И.	ТП 806-2-21.88	АС.Н.12.00
Р.И.З.	МУКОВНЯ	И.И.И.	И.И.И.		
Л.С.С.	ПАВЛИНОВ	И.И.И.	И.И.И.		
Н.Ч.О.	ОСОКИН	И.И.И.	И.И.И.		
Г.И.П.	ГЛЕЗДИН	И.И.И.	И.И.И.		
Н.К.П.	АНТОНЬЧЕВА	И.И.И.	И.И.И.		

1. Сетку крепить гвоздями с шагом 200мм
2. Соединения деревянных элементов выполнять ветвяк на брусках.

Привязан					
И.И.И. №					

Дверь (А1, А2)	Сталь	Масса	Масштаб
	Р	табл.	1:20
	Лист	Листов	

Гипроаэротехпром г. Иваново

Копировал Трофимова 23158-01 20 Формат А3

Листов 1

Ведомость рабочих чертежей основного комплекта

Лист	Наименование	Примечание
1	Общие данные	
2	План на отметке 0,000. Схема систем В31 и В32 Фрагмент схемы системы В31 (вариант 1)	
3	План на отметке 0,000. Схемы систем В31 и В32 Фрагмент схемы системы В31. Схема установки водонапорного бака (вариант 2)	

Ведомость ссылочных и прилагаемых документов

Обозначение	Наименование	Примечание
	<u>Ссылочные документы</u>	
7.902-4	Бак разрыва струи вместимостью 180л. Рабочая документация	
4.900-9	Узлы и изделия трубопроводов из пластмассовых труб для систем водоснабжения и канализации	
ППЗ 00 00 000 ПС	Комплект оборудования для поения пшшных зверей типа ППЗ. Паспорт	пос. Родники Московской области НИИПЭК
	<u>Прилагаемые документы</u>	
ВК.СО	Спецификация оборудования	
ВК.ВМ	Ведомость потребности в материалах для систем	

Типовой проект разработан в соответствии с действующими нормами и правилами и предусматривает мероприятия, обеспечивающие взрыв-, взрывопожарную и пожарную безопасность при эксплуатации здания.  
Главный инженер проекта  В.И.Глезин

Основные показатели по чертежам водопровода и канализации

Наименование системы	Потребный напор на вводе, м	Расчетный расход			Установленная мощность электродвигателя, кВт	Примечание
		м³/сут	м³/ч	л/с		
Водопровод про-изводственный						
В32	7	0,21	0,1	0,3		
В31 (вариант 1)	7	0,21	0,1	0,3		
В31 (вариант 2)	24мл.3,1max.	0,21	0,02	0,02		

Общие указания

1. Исходными данными для разработки рабочих чертежей являются задания смежных отделов.
2. Проект разработан в соответствии со СНиП 2.04.01-85, "Внутренний водопровод и канализация зданий", СНиП 2.04.02-84, "Водоснабжение. Наружные сети и сооружения", СНиП 2.10.03-84, "Животноводческие, птицеводческие и звероводческие здания и сооружения", ОНПЗ-85, "Общесоюзные нормы технологического проектирования звероводческих и кролиководческих ферм".
3. Водоснабжение шедов должно решаться от общереферских сетей хозяйственно-питьевого производственно-противопожарного водопровода.
4. Расход воды предусматривается на поение норок. Расход воды на полив территории должен учитываться дополнительно из системы В32 в комплексе фермы.
5. Расход воды на внутреннее пожаротушение шедов не предусматривается. Расчетный расход воды на наружное пожаротушение - 10 л/с (строительный объем шедов - 501,2 м³; степень огнестойкости - II; категория производства по взрывопожарной опасности - Д).
6. Наружное пожаротушение должно решаться от сетей водопровода.
7. Внутренний водопровод запроектирован в двух вариантах:  
вариант 1 - полуавтоматическое поение, когда зверовод открывает вентиль на трубопроводе системы В31, заполняет все чашечные поилки в одном ряду шедов одновременно,  
вариант 2 - автоматическое поение; потребление воды из системы В31 происходит через автопоилки, располагаемые на каждой из клеток.  
Система В32 запроектирована как резервная для ручного, заполнения чашечных поилок из поливочных гранов полива территории.
8. Для варианта 2 водоснабжения шедов предусматривается установка водонапорных баков по серии 7.902-4. Точное место установки баков решается при привязке проекта из условия создания давления перед автопоилками в пределах 1,3 - 2,0 м. Минимальное количество баков - два на одну бригаду (по одному на основное стадо и молодняк).

9. Монтаж трубопроводов подачи воды к чашечным поилкам и установку автопоилок вести в строгом соответствии с чертежами марки ВК и указаниями паспорта на „Комплект оборудования для поения пшшных зверей“.

10. Поение зверей из системы водопровода предусматривается только в теплое время года. На период года с отрицательными температурами воздуха, сети водопровода отключаются и опоры убираются.

11. Для опорожнения сетей водопровода, на период отрицательных температур воздуха, трубопроводы прокладывать с обязательным уклоном не менее 0,002 в сторону спускных вентилей в конце и середине шедов, а также вводе водопровода.

12. Учет расхода воды должен предусматриваться на общереферском вводе водопровода и ответвлениях системы В3 на каждую бригаду.

Условные обозначения

- В31 — Производственный водопровод на поение норок
- В32 — Производственный водопровод на полив территории и резервный системы В31

Инв. №	Привязан	
Вед. инж. Иодушкин		
Гл. спец. Юматов		
Инж. Шляпкин		
Инж. Антонюк		
Инж. Глезин		
ТП 806-2-21.88 ВК		
Норковая ферма на 10000 самок шедов для основного стада норок на 416 клеток (конструкции железобетонные)		Листов 3
Общие данные		Листов 1
		Листов 1

Копировал Болотова

23158-01 21

Формат А2

УИВ. № 10-1001. Проверить и датировать. Взам. Инв. №

Альбом 1

План на отметке 0,000

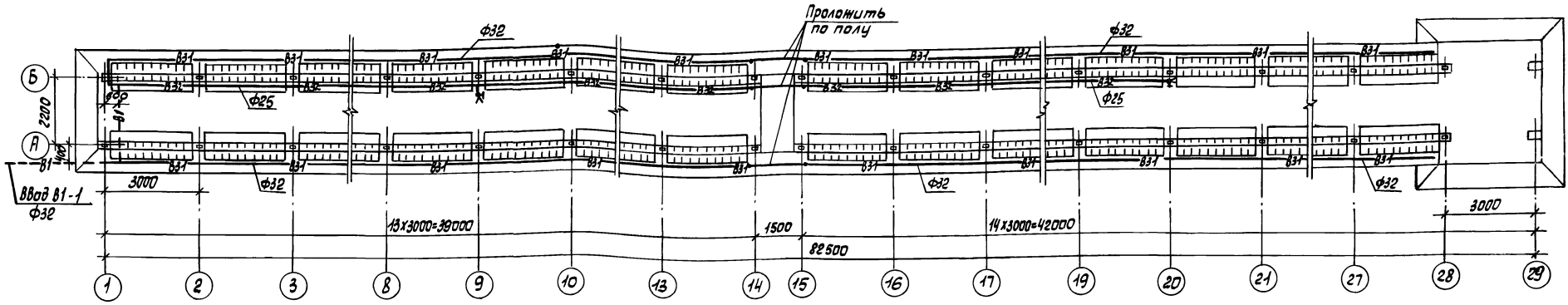

В31, В32

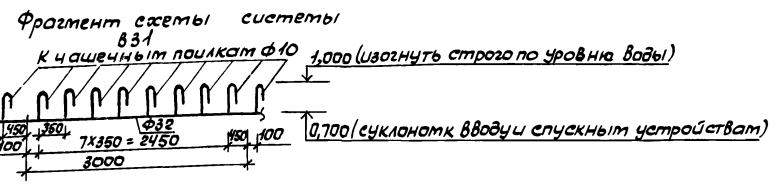
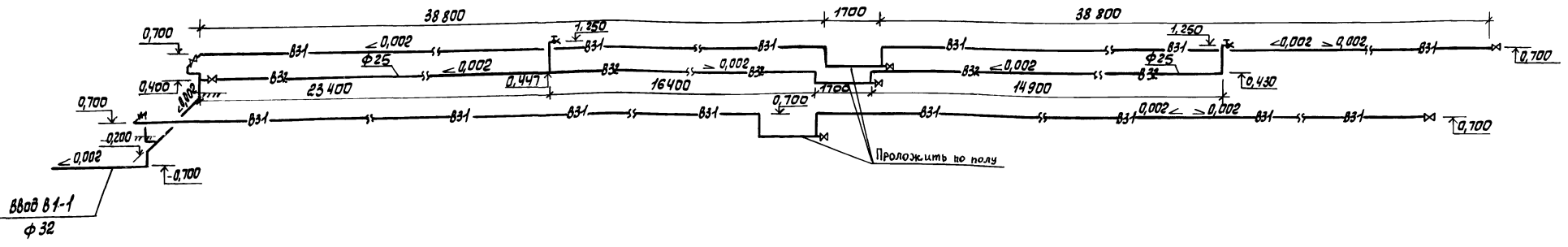

1. Фрагмент схемы относится к любому блоку клеток, разбивка ответвлений к чашечным полкам дана от строительных осей.

Вед. инж. Лавочкин	Инж. Г.М.И.	ТП 806-2-21.88	ВК
Ил. спец. Юматов	Инж. С.Ю.С.		
Нач. отд. Шляпкин	Инж. Ю.Ю.Ю.	Нарковая ферма на 10000 саток	
Н.контр. Антонычев	Инж. Ю.Ю.Ю.	Цель для основного этажа парник на 416 клеток (Конструкция железобетонные)	
Инж. Глежин	Инж. Ю.Ю.Ю.	План на отметке 0,000 схема системы В31/В32. Фрагмент схемы системы В31 (вариант 1)	
Инж. №		Стр. 2	Лист 2

Начальник Т.Х. Рекин  
 Инженер А.С. Осипкин  
 Начальник А.С. Осипкин  
 Инженер Т.И. Степанов  
 Инженер Т.И. Степанов  
 Инженер Т.И. Степанов

План на отметке 0,000



Схема установки водонапорного бака



Фрагмент схемы системы Б31

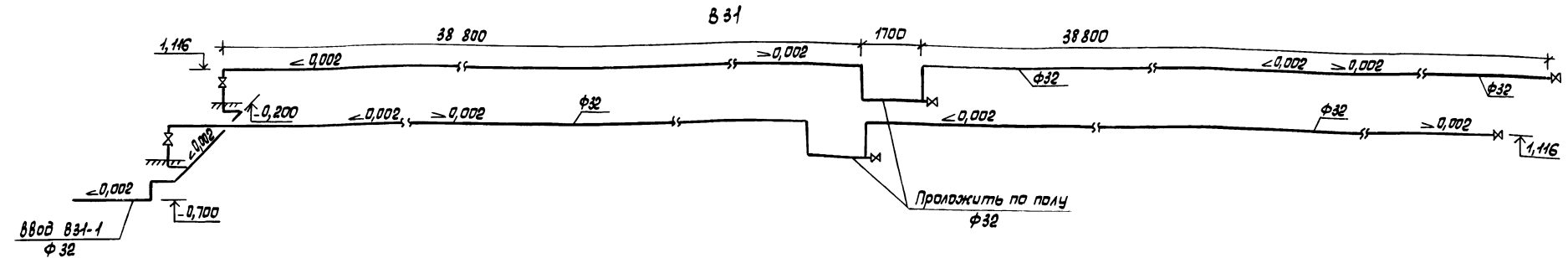
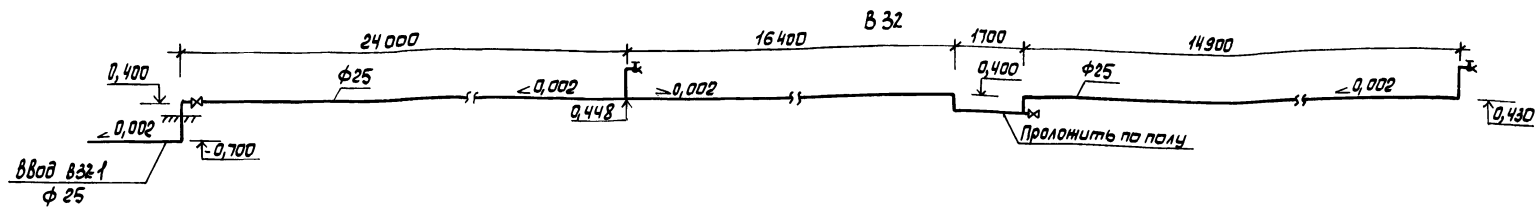
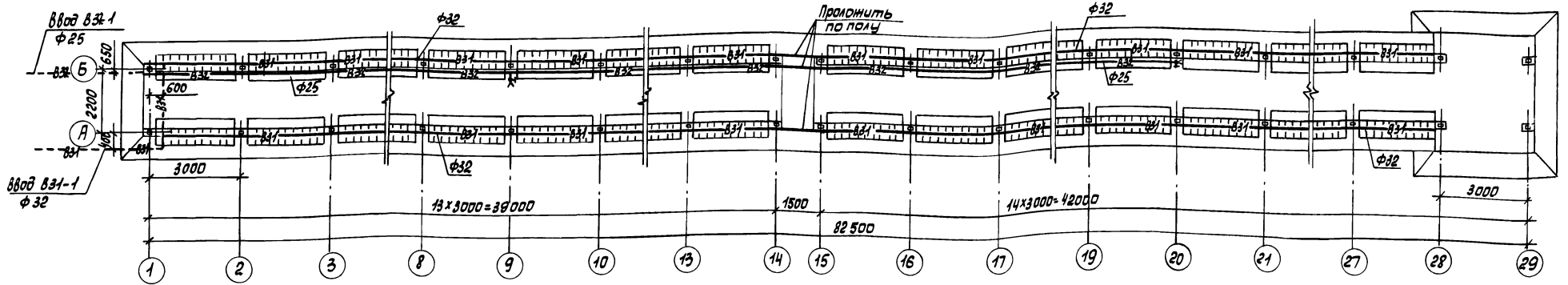
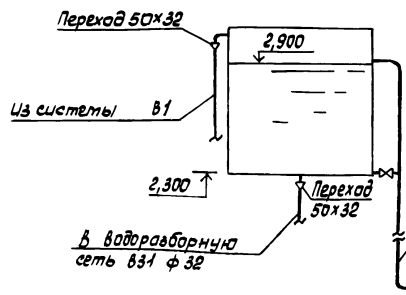
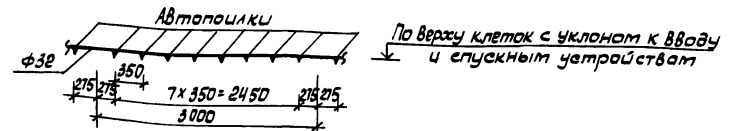

1. Фрагмент схемы относится к любому блоку клеток, разбивка автопоилок дана от строительных осей.

Исполн.	Лодышкин	Исполн.	И.И.И.	ТП 806-2-21.88	ВК
Ил. спец.	Юматов	Исполн.	И.И.И.		
Нач. отд.	Шляпкин	Исполн.	И.И.И.		
Н. контр.	Антонычев	Исполн.	И.И.И.		
ГИП	Глежин	Исполн.	И.И.И.		
Привязан				Норковая ферма на 10000 самок	
				Шед для основного стада	Стр. Лист
				на 416 клеток	Р 3
				(Конструкции железобетонные)	
				План на отметке 0,000 схемы систем	Сипраагротехпром
				Б31, Б32. Фрагмент схемы системы	г. Иваново
				Б31. Схема установки водонапорного	
				бака (вариант 2)	

Алюмин

Ввод 220В,  $R_u = R_p = 0,2 \text{ кВт}$ ,  $I_p = 0,91 \text{ А}$   
 кабельный (см. внешние сети) План расположения сети местного освещения 36В

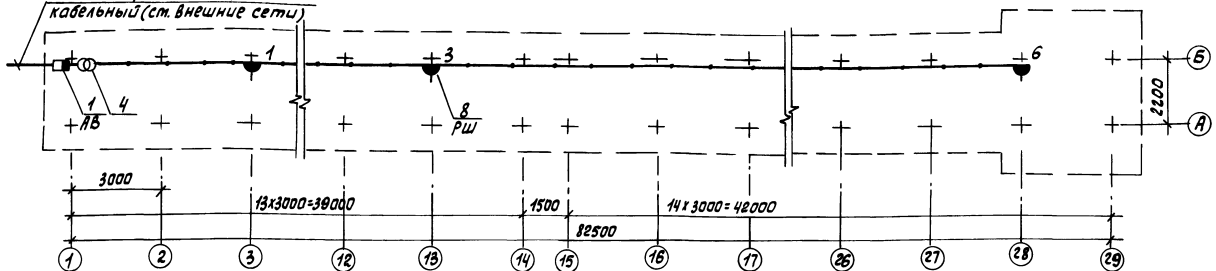

**Общие указания.**

Исходными данными для разработки рабочих чертежей являются задания производственных отделов.

Согласно классификации ПУЭ зад по надежности электроснабжения относится к потребителям III категории.

Питание шведа осуществляется от що бригадного щита напряжением 220В по кабельному вводу. При привязке к конкретному объекту ввод откорректировать.

Автоматический выключатель и понижающий трансформатор приняты в брызгозащитном исполнении и устанавливаются на наружной стене шведа на высоте 1,7м, штепсельные розетки - на колоннах на высоте 0,8м от отметки уровня чистого пола.

Расчетная нагрузка шведа - 0,2 кВт.

Распределительную сеть к штепсельным розеткам выполнить проводами АВВ в полиэтиленовой трубе в подготовке пола. Ответвления к розеткам выполнить в стальной водогазопроводной трубе.

Для защиты обслуживающего персонала от поражения электрическим током, все металлические нетоковедущие части электрооборудования заземляются при соединении к нулевому проводу питающей сети.

Молниезащита шведов, входящих в состав фермы, разрабатывается в целом для фермы.

Рекомендуется использовать отдельные стоящие молниеотводы.

**Условные обозначения**

- Автомат установочный
- Трансформатор понижающий
- Розетка штепсельная брызгозащитная, где номер розетки
- Линия сети освещения

**Ведомость рабочих чертежей основного комплекта.**

Лист	Наименование	Примеч.
1	Общие данные. План расположения сети местного освещения 36В	

**Ведомость ссылочных и прилагаемых документов.**

Обозначение	Наименование	Примеч.
	Ссылочные документы	
4.407-235	Установка одиночных ящиков с рубильниками, автоматов, кнопок ПКЕ, ПКУ и сигнальных аппаратов, 1977 (А-397)	
5.407-55	Установка одиночных ящиков с рубильниками и предохранителями	
	Прилагаемые документы	
ЭО.СО	Спецификация оборудования	
ЭО.ВМ	Ведомость потребности в материалах	

**Ведомость узлов установки электрического оборудования**

Обозначение	Наименование	Примеч.
5.407-55.1.70	Крепление настенного ящика серии ЯТП-0,25УЗ	Применительно

Типовой проект разработан в соответствии с действующими нормами и правилами и предусматривает мероприятия, обеспечивающие взрывную, взрывопожарную и пожарную безопасность при эксплуатации здания  
 Главный инженер проекта *И.И. /П.И.И./*

Привязан		
ТНБ. №		
ТНМ. №	Ферма	1000
ТНМ. №	Толщина	1000
ТНМ. №	Сварка	1000
ТНМ. №	Климат	1000
ТНМ. №	Территория	1000
ТНМ. №	Питание	1000
Нарковая ферма на 10000 голов		
Шед для основного стада		Стандарт Лист
на 446 клеток (конструкции железобетонные)		Р
Общие данные. План расположения сети местного освещения 36В		г. Иваново



Инв. № подл.	Подп. и дата	Взам. инв. №	Альбом 1								
Позиция	Наименование и техническая характеристика оборудования и материалов завод-изготовитель (для импортного оборудования - страна, фирма)		Тип, марка оборудования. Обозначение документа и № опросного листа		Единица измерения Наименование Код		Код завода изготовителя	Код оборудования, материала	Цена единицы, оборуд. тыс. руб.	Количество	Масса единицы оборудования, кг
1	2		3	4	5	6	7	8	9	10	
<u>Оборудование и материалы поставляемые заказчиком</u>											
1	Блок клеток для основного стада		ТХ.Н-00.00.000	шт.	796					52	111,0
2	Тележка		ТГ-4	шт.	796					1	
3	Ларь для суточного запаса подстилки 1000 x 500 x 850		0314 5.800-1 выпуск 3	шт.	796					4	
4	Полка норковая		ПН.000	шт.	796					416	0,08

Привязан			
ТП 806-2-21.88 - ТХ.СО			
Спецификация оборудования		Страниц	Лист
		Р	1 2
		Гипроагротехпром г. Иванова	

Капирова Курочкина Формат А3

Инв. № подл.	Подп. и дата	Взам. инв. №	Альбом 1								
Позиция	Наименование и техническая характеристика оборудования и материалов завод-изготовитель (для импортного оборудования - страна, фирма)		Тип, марка оборудования. Обозначение документа и № опросного листа		Единица измерения Наименование Код		Код завода изготовителя	Код оборудования, материала	Цена единицы, оборуд. тыс. руб.	Количество	Масса единицы оборудования, кг
1	2		3	4	5	6	7	8	9	10	
5	Ограждение Сетка 35-2,0-0 гост 5336-80			кг	166						377,5
6	Скобка		ТХ.Н-02.02.006	шт.	796					780	0,004

Привязан			
ТП 806-2-21.88 - ТХ.СО			
Спецификация		Лист	2
		Формат А3	

Капирова Курочкина Формат А3

23158-01 25

Позиция	Наименование и техническая характеристика оборудования и материалов. Завод-изготовитель (для импортного оборудования - страна, фирма)	Тип, марка оборудования. Обозначение документа и номер оговоренного листа	Единица измерения		Код завода-изготовителя	Код оборудования, материала	Цена единицы оборудования, тыс. руб.	Количество	Масса единицы оборудования, кг
			Наименование	Код					
1	2	3	4	5	6	7	8	9	10
<u>Оборудование и материалы, поставляемые заказчиком</u>									
<u>Водопровод производственный ВЗ</u>									
1	Вентиль запорный муфтовый $\phi 25$	15ч 8п2							
		Каталог ЦКБА	шт	796		37 2212 1006		2	475
2	Кран полибочный компл.:	$\phi 25$						2	36,4
	а) вентиль запорный муфтовый $\phi 25$	15ч 8п2							
		Каталог ЦКБА	шт	796		37 2212 1006		2	475
	б) гайка соединительная $\phi 25$	ГОСТ 8959-75	шт	796		14 6200		4	4,1
	в) рукав В(П)-Ю-25-36-У $l=40m$	ГОСТ 18698-79	шт	796		25 5321 0503		2	33,6
<u>Водопровод производственный на поение норок ВЗ1</u>									
1	Вентиль запорный муфтовый $\phi 32$	15ч 8п2							
		Каталог ЦКБА	шт	796		37 2213 1005		6	2,7
	2. Поилка nippleная (только для варианта 2)		шт	796				416	
	Вариант 1:	ППЗ.00.00.0000С							
		НИИ ПЭК							
	2. Замок	ЭШ-1М	шт	796				416	
	3. Штуцер канический		шт	796				416	

Прибязан

Инв.№	Вед. инж. Ковышкин	10.01.88
	Гл. инж. Юматов	10.01.88
	Нач. отд. Шляпкин	10.01.88
	Инженер Антонычева	10.01.88
	ГИП Глазун	10.01.88

ТП 806-2-21.88 ВК.СО

Спецификация оборудования

Страница	Лист	Листов
1	1	2

Экспроэктомехпром  
г. Уланово  
Формат А3

копировал Каргина

Позиция	Наименование и техническая характеристика оборудования и материалов. Завод-изготовитель (для импортного оборудования - страна, фирма)	Тип, марка оборудования. Обозначение документа и номер оговоренного листа	Единица измерения		Код завода-изготовителя	Код оборудования, материала	Цена единицы оборудования, тыс. руб.	Количество	Масса единицы оборудования, кг
			Наименование	Код					
1	2	3	4	5	6	7	8	9	10
<u>Оборудование, поставляемое подрядчиком</u>									
<u>Водопровод производственный ВЗ</u>									
1	Трубопровод из полиэтиленовых труб среднелегкого типа из полиэтилена выекого давления (литьевых) по ГОСТ 18599-83 $\phi 25$								
			м	006				62	
<u>Водопровод производственный на поение норок ВЗ1</u>									
2	Трубопровод из полиэтиленовых труб среднелегкого типа из полиэтилена выекого давления (литьевых) по ГОСТ 18599-83 $\phi 32$								
			м	006				174	

Прибязан

Инв.№

ТП 806-2-21.88 ВК.СО

Лист
2

копировал Каргина

Формат А3

Позиция	Наименование и техническая характеристика оборудования и материалов Завод-изготовитель (для импортного оборудования - страна, фирм)	Тип, марка оборудования, Обозначение документа и номер опрениого листа	Единица измерения		Код завода-изготовителя	Код оборудования, материала	Цена единицы оборудования тыс. руб.	Кол-во	Масса единицы оборудования, кг
			Наименование	Код					
1	2	3	4	5	6	7	8	9	10
	<u>Оборудование и материалы, поставляемые заказчиком</u>								
1	Автомат устаночный в металличе- ком кожухе, $I_p = 1,6 A$	АП506-2Т ТУ16-522.139 -78	шт.	796		3421480000		1	
2	Светильник	Р80 42ХЛ2 ТУ16-546.132 -77	шт.	796		3481119000		1	
3	Провод с алюминиевой жилой с поли- винилхлоридной изоляцией, 380В, 2,0	АП6 ГОСТ 6323-79Е	км	008		3551330100		0,2	
4	Трансформатор понижающий 220/36В	0808-0,25 ТУ16-517.101- -73	шт.	796		3413110034		1	

Привязан

ИНВ.№	Подп.	Дата	Взаим. инв.№
ИНВ.№	Подп.	Дата	Взаим. инв.№
ИНВ.№	Подп.	Дата	Взаим. инв.№
ИНВ.№	Подп.	Дата	Взаим. инв.№

77 806-2-21.88 - 30.00

Спецификация  
оборудования

Старый	Лист	Листов
Р	7	2

Гипропротекпром  
г. Иваново

Копировал Трофимова

Формат А3

Позиция	Наименование и техническая характеристика оборудования и материалов Завод-изготовитель (для импортного оборудования - страна, фирм)	Тип, марка оборудования, Обозначение документа и номер опрениого листа	Единица измерения		Код завода-изготовителя	Код оборудования, материала	Цена единицы оборудования тыс. руб.	Кол-во	Масса единицы оборудования, кг
			Наименование	Код					
1	2	3	4	5	6	7	8	9	10
	<u>Оборудование, поставляемое подрядчиком</u>								
7	Лампа	М036-40 ГОСТ 1882-77	шт.	796				1	
8	Розетка РА 10-001 2ХЛ2	05.2.2-01 ГОСТ 1396-86	шт.	796				6	
9	Коробка ответвительная	КГ-3/4 "У3,5 ТУ36-2435- -81	шт.	796				6	
10	Профиль электромонтажный	К 238У2 ТУ36-1434- -82	шт.	796				2	

Привязан

ИНВ.№	Подп.	Дата	Взаим. инв.№
ИНВ.№	Подп.	Дата	Взаим. инв.№

77 806-2-21.88 - 30.00

Формат А3

23158-01

27

25