

Содержание альбома

| Обозначение | Наименование | Стр. |
|--------------|---|------|
| КЖ.ц.01.00 | Колонна (К72-4-1 - К72-4-6) | 3 |
| КЖ.ц.02.00 | Колонна (6КФ79-1-Н1, 6КФ79-1-Н2) | 4 |
| КЖ.ц.03.00 | Балка (1БСП12-5АТ \bar{V} а; 1БСП12-5АТ \bar{V} б; 1БСП12-5АТ \bar{V} в) | 4 |
| КЖ.ц.04.00 | Панель стеновая (ПС63.12.2,5-3л-2.31а, ПС63.12.2,5-3л-2.31б) | 5 |
| КЖ.ц.05.00 | Панель стеновая ПС60.9.2,5-2л-31а | 5 |
| КЖ.ц.06.00 | Плита покрытия (ПГ-3А \bar{V} Т-а; ПГ-3А \bar{V} Т-б; ПГ-3А \bar{V} Т-в; ПВ4-3А \bar{V} Т-а) | 6 |
| КЖ.ц.07.00 | Плита покрытия (2 ПГ6-2А \bar{V} Тд; 2 ПВ6-3А \bar{V} Т-4а) | 7 |
| КЖ.ц.08.00 | Крышка прямая ЛМ1 | 7 |
| КЖ.ц.00.01 | Элемент соединительный МС1 | 8 |
| КЖ.ц.21.00 | Решетка МР1 | 8 |
| КЖ.ц.09.00 | Каркас плоский КР1 | 8 |
| КЖ.ц.00.02 | Изделие соединительное МС3 | 8 |
| КЖ.ц.00.03 | Анкер А1 | 9 |
| КЖ.ц.10.00 | Сетка арматурная С1 | 9 |
| КЖ.ц.00.04 | Анкер А2 | 9 |
| КЖ.ц.00.05 | Изделие закладное МН1 | 9 |
| КЖ.ц.00.06 | Слив МС4 | 10 |
| КЖ.ц.00.07 | Кастыль МС5 | 10 |
| КЖ.ц.11.00 | Изделие закладное МН2 | 10 |
| КЖ.ц.12.00 | Дверь ДМ1 | 10 |
| КЖ.ц.13.00 | Ворота ВР1 | 11 |
| КЖ.ц.14.00 | Рама ворот | 11 |
| КЖ.ц.15.00СБ | Створка полотна. Сборочный чертеж | 12 |
| КЖ.ц.15.00 | Створка полотна | 12 |
| КЖ.ц.16.00 | Каркас створки | 13 |
| КЖ.ц.17.00 | Стойка | 14 |
| КЖ.ц.18.00 | Перекладина | 14 |
| КЖ.ц.19.00 | Профиль трубчатый (ПТд, ПТб, ПТв, ПТг) | 15 |
| КЖ.ц.20.00 | Анкер А3 | 15 |

Альбом 2



Рис.3
Остальное см. Рис.2

Рис.4

Ведомость расхода стали на дополнительные закладные изделия, кг

| Марка элемента | Изделия закладные | | | | | | | | | | Всего | |
|----------------|-------------------|-----|-------|-----|---------------|---------------|-------------|--------------|-----|-----|-------|-------|
| | Арматура класса | | | | | Прокат марки | | | | | | |
| | A-I | | A-III | | | Вст 3 кл 2 | | | | | | |
| | ГОСТ 5781-82 | | | | | ГОСТ 103-76 | ГОСТ 82-70 | ГОСТ 8509-86 | | | | |
| Ф6 | Уголок | Ф12 | Ф14 | Ф22 | Уголок 10х200 | Уголок 10х300 | Уголок 63х5 | Уголок | | | | |
| К72-4-1 | — | — | 1,65 | — | — | 1,65 | — | — | — | 7,2 | 7,2 | 8,85 |
| К72-4-2 | 0,2 | 0,2 | 1,98 | 2,8 | 1,4 | 6,18 | — | — | 6,8 | 6,8 | 8,64 | 21,82 |
| К72-4-3 | 0,2 | 0,2 | 1,65 | 2,8 | 1,4 | 5,85 | — | — | 6,8 | 6,8 | 7,2 | 20,05 |
| К72-4-4 | — | — | 6,18 | — | — | 6,18 | 13,8 | 13,8 | — | — | 8,64 | 28,62 |
| К72-4-5 | — | — | 4,45 | — | — | 4,45 | 9,2 | 9,2 | — | — | 7,2 | 20,85 |
| К72-4-6 | — | — | 4,45 | — | — | 4,45 | 9,2 | 9,2 | — | — | 7,2 | 20,85 |

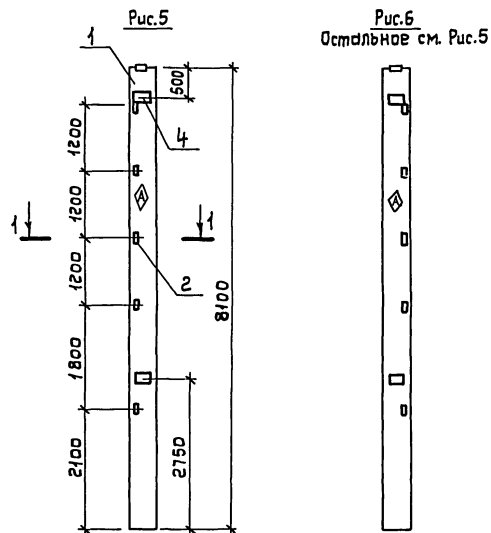
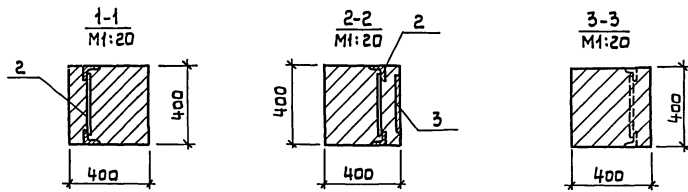
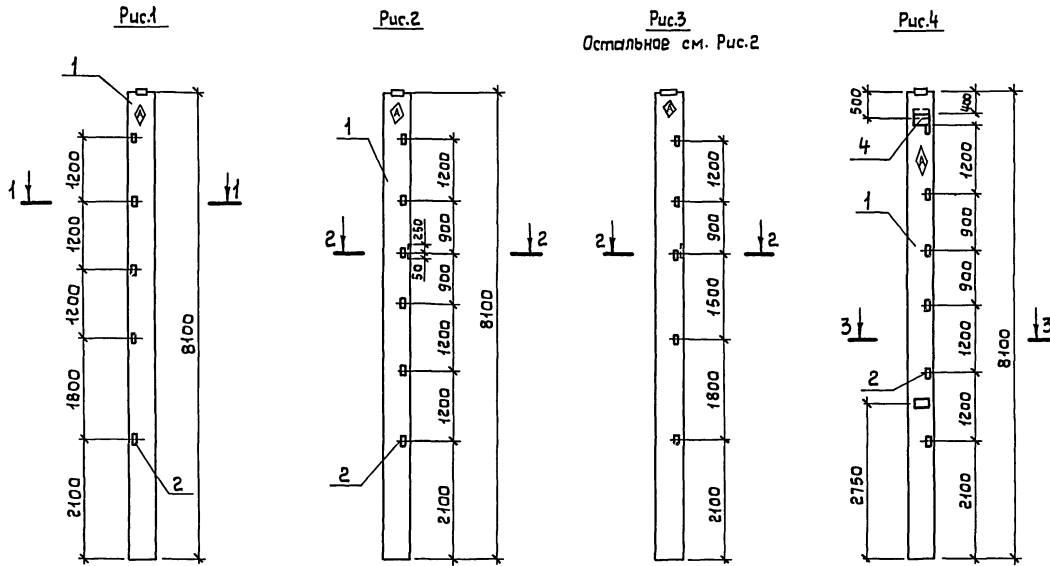
| Обозначение | Марка | Рис. |
|-------------|---------|------|
| КЖ.И.01.00 | К72-4-1 | 1 |
| -01 | К72-4-2 | 2 |
| -02 | К72-4-3 | 3 |
| -03 | К72-4-4 | 4 |
| -04 | К72-4-5 | 5 |
| -05 | К72-4-6 | 6 |

⬠ Пометить несмываемой краской

| | | | | | | | | | |
|-----------------|-----------------|------------------|-----------------|------------|----------------------|------------------------------|-----------------------------|----------|---------|
| Ст. инж. Голуба | Рук. гр. Выгина | Гл. спец. Павлов | Нач. отд. Оскин | Гип. Гезин | И. контр. Янтоничева | ТП 816-1-146.88 - КЖ.И.01.00 | Стандия | Масса | Масштаб |
| | | | | | | Колонна (К72-4-1 - К72-4-6) | Р | 3300 | 1:75 |
| | | | | | | | Лист | Листов 1 | |
| | | | | | | | Гипроагротехпром г. Иваново | | |

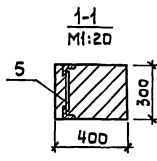
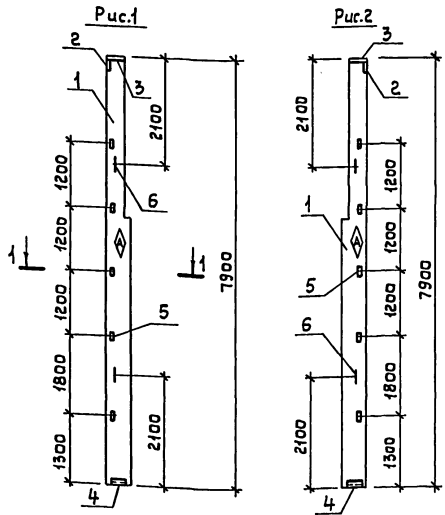

| Обозначение | Марка | Рис. |
|-------------|------------|------|
| КЖ.И.02.00 | БкФ79-1-Н1 | 1 |
| -01 | БкФ79-1-Н2 | 2 |

| Формат | Зона | Поз. | Обозначение | Наименование | Кол. на исп. | | Примечание |
|--------|------|------|-----------------------|-------------------|--------------|----|------------|
| | | | | | - | 01 | |
| | | | | Сборочные единицы | | | |
| | | 1 | 1.427.1-3.1-2.00-016 | Колонны БкФ79-1-Н | 1 | 1 | |
| | | | | Изделия закладные | | | |
| | | 2 | 1.427.1-3.2-0.06.0 | МН1 | 1 | 1 | |
| | | 3 | 1.427.1-3.2-0.07.0 | МН2 | 1 | 1 | |
| | | 4 | 1.427.1-3.2-0.12.0 | МН7 | 1 | 1 | |
| | | 5 | 1.427.1-3.2-0.20.0 | МН28 | 5 | 5 | |
| | | 6 | 1.427.1-3.2-0.21.0-01 | МН33 | 2 | 2 | |

Ведомость расхода стали на дополнительные закладные изделия, кг

| Марка элемента | Изделия закладные | | | | | | | | | | Всего | | |
|----------------|---------------------|-------|------|-----|------|-------------------------|------|--------|-------|-------|-------|-------|-------|
| | Арматура класса А-I | | | | | Прокат марки Вст 3 кп 2 | | | | | | | |
| | ГОСТ 5781-82 | | | | | ГОСТ 82-70 | | | | | | | |
| | Ф12 | Итого | Ф10 | Ф12 | Ф14 | Итого | В800 | 10х300 | Итого | Л53х5 | | Л90х6 | Итого |
| БкФ79-1-Н1 | 1,6 | 1,6 | 3,22 | 1,2 | 2,04 | 6,46 | 5,7 | 4,7 | 10,4 | 7,0 | 4,2 | 11,2 | 29,66 |
| БкФ79-1-Н2 | 1,6 | 1,6 | 3,22 | 1,2 | 2,04 | 6,46 | 5,7 | 4,7 | 10,4 | 7,0 | 4,2 | 11,2 | 29,66 |

Метить несъемной краской

| | | | | | | |
|----------|------------------|------------------|------------------|-----------------|-------------|----------------------|
| Привязан | Ст. инж. Голубев | Рук. гр. Выдлина | Гл. спец. Павлов | Нач. отд. Оскин | Гип. Глезин | Н. контр. Янмарченко |
|----------|------------------|------------------|------------------|-----------------|-------------|----------------------|

ТП 816-1-146.88 - КЖ.И.02.00

Колонны (БкФ79-1-Н1, БкФ79-1-Н2)

Сталь Масса Масштаб
Р 2200 1:75

Лист Листов 1

Гипроагротехпром
г. Иваново

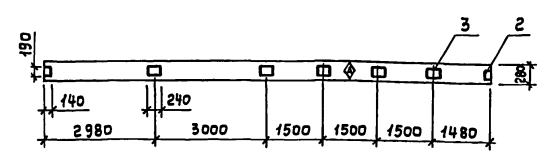
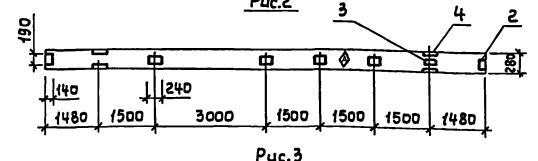
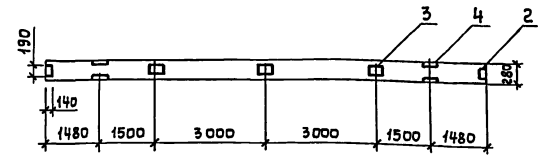
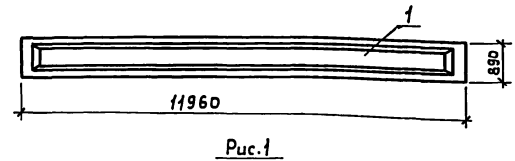

| Обозначение | Марка | Рис. |
|-------------|---------------|------|
| КЖ.И. 03.00 | 1БСП12-5Ат Vа | 1 |
| -01 | 1БСП12-5Ат Vб | 2 |
| -02 | 1БСП12-5Ат Vв | 3 |

Ведомость расхода стали на дополнительные закладные изделия, кг

| Марка элемента | Изделия закладные | | | | | | Всего | |
|----------------|-----------------------|-----|-------|-------------------------|-------|--------------|-------|------|
| | Арматура класса А III | | | Прокат марки Вст 3 кп 2 | | | | |
| | ГОСТ 5781-82 | | | ГОСТ 103-76 | | ГОСТ 8510-86 | | |
| | Ф8 | Ф10 | Итого | Вх140 | Вх190 | Итого | | |
| 1БСП12-5Ат Vа | 1,6 | 0,6 | 2,2 | 2,6 | 6,6 | 9,2 | 10,4 | 21,8 |
| 1БСП12-5Ат Vб | 2,0 | 0,6 | 2,6 | 2,6 | 11,0 | 13,6 | 10,4 | 26,6 |
| 1БСП12-5Ат Vв | 1,2 | | 1,2 | 2,6 | 11,0 | 13,6 | | 14,8 |

| Формат | Зона | Поз. | Обозначение | Наименование | Кол. на исп. | | | Примеч. |
|--------|------|------|----------------------|------------------------|--------------|----|----|---------|
| | | | | | - | 01 | 02 | |
| | | | | Сборочные единицы | | | | |
| | | 1 | 1.462.1-1/81.01-1-47 | Балка 1БСП12-5Ат V | 1 | 1 | 1 | |
| | | 2 | 1.400-6/76, Вып.1 | Изделие закладное М4-1 | 2 | 2 | 2 | |
| | | 3 | 1.400-6/76, Вып.1 | М4-3 | 3 | 5 | 5 | |
| | | 4 | 1.400-6/76, Вып.1 | М4-22-2 | 2 | 2 | | |

Исполн. Мажнева
Рук. гр. Выдлина
Гл. спец. Павлов
Нач. отд. Оскин
Гип. Глезин
Н. контр. Янмарченко

ТП 816-1-146.88 - КЖ.И.03.00

Балка (1БСП12-5Ат Vа; 1БСП12-5Ат Vб; 1БСП12-5Ат Vв)

Сталь Масса Масштаб
Р 4500 1:100

Лист Листов 1

Гипроагротехпром
г. Иваново

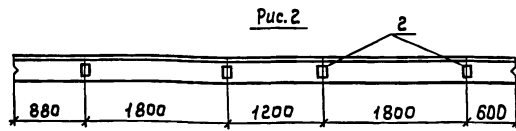
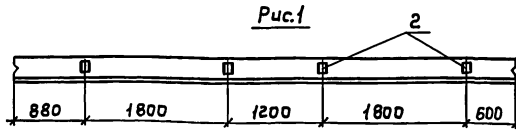
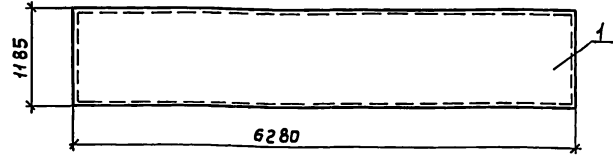

Ведомость расхода стали на дополнительные закладные изделия, кг

| Обозначение | Наименование | Рис. |
|-------------|-----------------------|------|
| КЖ.И.04.00 | ПС 63.12.2.5-3Л-2.31а | 1 |
| -01 | ПС 63.12.2.5-3Л-2.31б | 2 |

| Марка элемента | Изделия закладные | | | | Всего |
|-----------------------|-------------------|---------|--------------|-------------|-------|
| | Арматура класса | | Прокат марки | | |
| | А-III | ВСт3 пс | ГОСТ 5781-82 | ГОСТ 103-76 | |
| | 10 | Итого | 8x100 | Итого | |
| ПС 63.12.2.5-3Л-2.31а | 1,52 | 1,52 | 4,0 | 4,0 | 5,52 |
| ПС 63.12.2.5-3Л-2.31б | 1,52 | 1,52 | 4,0 | 4,0 | 5,52 |

| Формат | Зона | Поз. | Обозначение | Наименование | Кол. на исп. | | Примеч. |
|--------|------|---------------|-------------|----------------------|--------------|----|---------|
| | | | | | - | 01 | |
| | | | | Сборочные единицы | | | |
| | 1 | 1.030.1-1.1-1 | 16-03 | Панель стеновая | | | |
| | | | | ПС 63.12.2.5-3Л-2.31 | 1 | 1 | |
| | 2 | 1.030.1-1.1-3 | 36 | Изделия закладные М9 | 4 | 4 | |

| | | | | | | |
|-----------|-----------|-----------|--|--------------------------------|----------|---------|
| Испол. | сырова | Сырова | ТП 816 - 1 - 146.88 - КЖ.И.04.00 | Стандия | Масса | Масштаб |
| Рук. гр. | Вылгина | Вылгина | | | | |
| Гл. спец. | Павлинов | Павлинов | | | | |
| Нач. отд. | Осакин | Осакин | | | | |
| Гип | Глезин | Глезин | | | | |
| Н.контр. | Антоничев | Антоничев | Панель стеновая (ПС 63.12.2.5-3Л-2.31а, ПС 63.12.2.5-3Л-2.31б) | Р | 2230 | 1:50 |
| Прибязан | | | | Лист | Листов 1 | |
| Инв. № | | | | Гипроградтехпром г. Иваново | | |

Копировал Крайнова

Формат ЯЗ

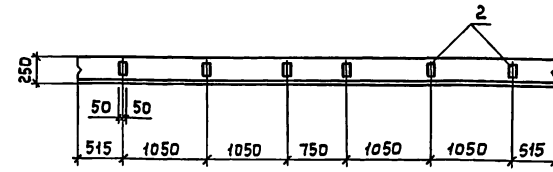
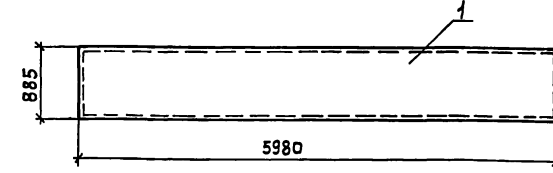

Ведомость расхода стали на дополнительные закладные изделия, кг

| Марка элемента | Изделия закладные | | | | Всего |
|--------------------|-------------------|---------|--------------|-------------|-------|
| | Арматура класса | | Прокат марки | | |
| | А-III | ВСт3 пс | ГОСТ 5781-82 | ГОСТ 103-76 | |
| | Ф10 | Итого | 8x100 | Итого | |
| ПС 60.9.2.5-2Л-31а | 2,28 | 2,28 | 6,00 | 6,00 | 8,28 |

| Формат | Зона | Поз. | Обозначение | Наименование | Кол. | Примеч. |
|--------|------|---------------|-------------|----------------------|------|---------|
| | | | | | | |
| | | | | Сборочные единицы | | |
| | 1 | 1.030.1-1.1-1 | 04-08 | Панель стеновая | | |
| | | | | ПС 60.9.2.5-2Л-31 | 1 | |
| | 2 | 1.030.1-1.1-3 | 36 | Изделия закладные М9 | 6 | |

| | | | | | | |
|-----------|-----------|-----------|---------------------------------------|--------------------------------|----------|---------|
| Испол. | сырова | Сырова | ТП 816 - 1 - 146.88 - КЖ.И.05.00 | Стандия | Масса | Масштаб |
| Рук. гр. | Вылгина | Вылгина | | | | |
| Гл. спец. | Павлинов | Павлинов | | | | |
| Нач. отд. | Осакин | Осакин | | | | |
| Гип | Глезин | Глезин | | | | |
| Н.контр. | Антоничев | Антоничев | Панель стеновая ПС 60.9.2.5-2Л-31а | Р | 1600 | 1:50 |
| Прибязан | | | | Лист | Листов 1 | |
| Инв. № | | | | Гипроградтехпром г. Иваново | | |

Копировал Крайнова

23041-02 6

Формат ЯЗ

Рис.1



Рис.4



Рис.2

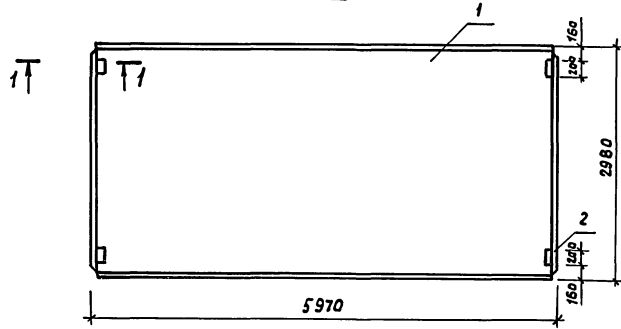

Рис.3

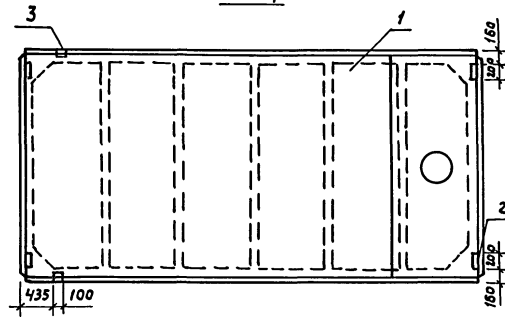

Ведомость расхода стали на дополнительные закладные изделия, кг

| Марка элемента | Изделия закладные | | | | | | Всего |
|----------------|-----------------------|-----|-------|--------------------------|-------|--------------|-------|
| | Арматура класса А III | | | Прокат марки В Ст 3 кл 2 | | | |
| | ГОСТ 5781-82 | | | ГОСТ 103-76 | | ГОСТ 8509-86 | |
| | Ф10 | Ф14 | Утого | -8х100 | Утого | С70х8 | |
| ПГ-ЗА IV Ta | 1,6 | | 1,6 | 5,2 | 5,2 | | 6,8 |
| ПГ-ЗА IV T б | 0,62 | 0,2 | 0,82 | | | 1,78 | 1,78 |
| ПГ-ЗА IV Ta | 2,22 | 0,2 | 2,42 | 5,2 | 5,2 | 1,78 | 1,78 |
| ПВ4-ЗА IV Ta | 2,22 | 0,2 | 2,42 | 5,2 | 5,2 | 1,78 | 1,78 |

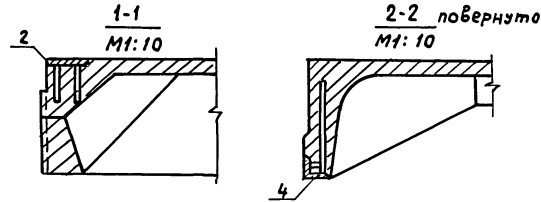
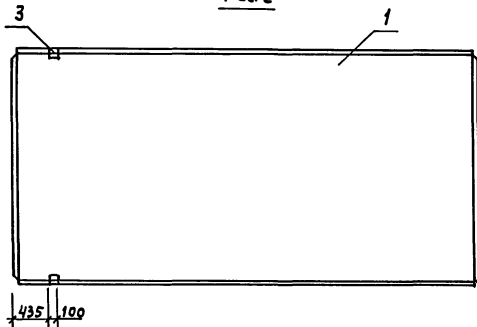
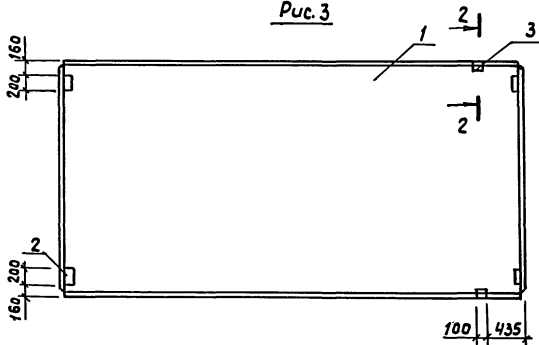
| Обозначение | Марка | Масса, кг | Рис. |
|-------------|---------------|-----------|------|
| КЖ.И.06.00 | ПГ-ЗА IV T-а | 2650 | 1 |
| -01 | ПГ-ЗА IV T-б | 2650 | 2 |
| -02 | ПГ-ЗА IV T-в | 2650 | 3 |
| -03 | ПВ4-ЗА IV T-а | 3300 | 4 |

| Формат | Зона | Поз. | Обозначение | Наименование | Кол. на исполнение | | | | Примеч. |
|--------|------|------|-----------------|----------------------------|--------------------|----|----|----|---------|
| | | | | | - | 01 | 02 | 03 | |
| | | | | Сборочные единицы | | | | | |
| | | 1 | ГОСТ 22701.1-77 | Плита покрытия ПГ-ЗА IV T | 1 | 1 | 1 | | |
| | | | ГОСТ 22701.2-77 | Плита покрытия ПВ4-ЗА IV T | | | | 1 | |
| | | 2 | ГОСТ 22701.5-77 | Изделие закладное МВ | 4 | | 4 | 4 | |
| | | 3 | ГОСТ 22701.5-77 | Изделие закладное М9 | | 2 | 2 | 2 | |

Инд. № подл. Подп. и дата. Взаим. инд. №

Исполн. Мохначева [подпись]

Рук. тр. Вязкина [подпись]

Гл. спец. Павлова [подпись]

Нач. отд. Осочкин [подпись]

Гип. Гаврич [подпись]

Н.контр. Антонычева [подпись]

Привязан

Инд. №

ТЛ 816 -1-146.88 - КЖ.И.06.00

Плита покрытия (ПГ-ЗА IV T-а; ПГ-ЗА IV T-б; ПГ-ЗА IV T-в; ПВ4-ЗА IV T-а)

Стадия Масса Масштаб

Р см. табл. 1:50

Лист 1 из 1

Гипроаэротехпром г.Иваново

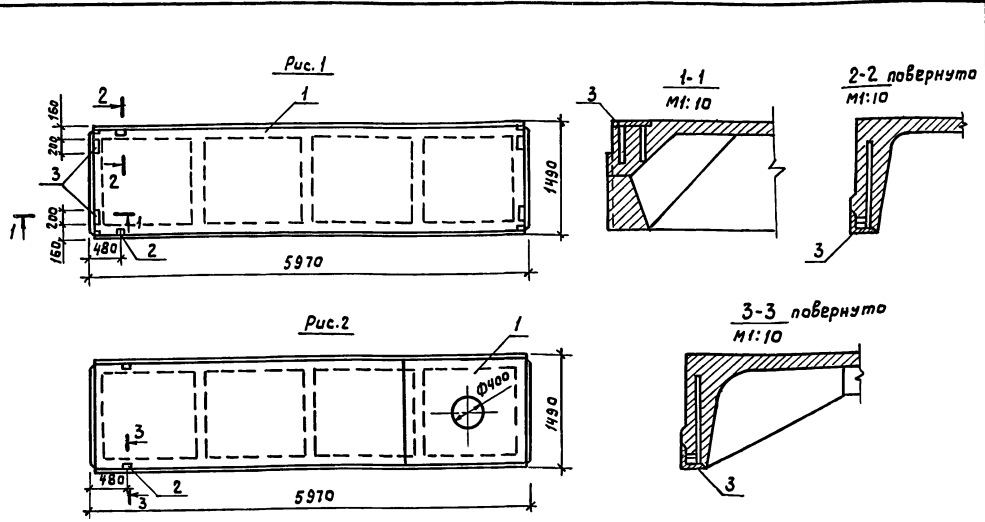

Ведомость расхода стали на дополнительные закладные изделия, кг

| Марка элемента | Изделия закладные | | | | | | | | Всего |
|-----------------|---------------------|-----|-------------|-------------|--------------|-------|-----|-----|-------|
| | Арматура класса, кг | | | | Прокат марки | | | | |
| | А III | | | | В Ст 3 кл 2 | | | | |
| | гост 5781-82 | | гост 103-76 | | гост 8509-86 | | | | |
| | Ф8 | Ф10 | Ф16 | Штато-8х100 | Штато-163х6 | Штато | | | |
| 2ПГ6-2А IV Ta | 0,4 | 1,6 | 0,2 | 2,2 | 5,2 | 5,2 | 1,2 | 1,2 | 8,6 |
| 2ПВ6-3А IV T-4a | 0,4 | | 0,2 | 0,6 | | | 1,2 | 1,2 | 1,8 |

| Обозначение | Марка | Масса, кг | Рис. |
|-------------|-----------------|-----------|------|
| КЖ.И.07.00 | 2ПГ6-2А IV Ta | 1500 | 1 |
| - 01 | 2ПВ6-3А IV T-4a | 2000 | 2 |

| Формат | Зона | Паз. | Обозначение | Наименование | Кол.на шп. | Примеч. |
|--------|------|------|---------------------|-------------------------------|------------|---------|
| | | | | Сборочные единицы | | |
| | | 1 | 1.465.1-7/84.1-1-10 | Плита покрытия 2ПГ6-2А IV T | 1 | |
| | | | 1.465.1-7/84.1-2-11 | Плита покрытия 2ПВ6-3А IV T-4 | 1 | |
| | | 2 | 1.465.1-7/84.2-170 | Изделие закладное МЗ | 2 | 2 |
| | | 3 | Гост 22701.5-77 | Изделие закладное МВ | 4 | |

| | | | | | | | | |
|-------------|---------------|---------|-----------|-----------|--|--------|--------|---------|
| Ш.№ изделия | Полож. и дата | Взаим.№ | Исполн. | Михайлова | 77 816-1-146.88 - КЖ.И.07.00 | Стадия | Масса | Масштаб |
| | | | Руч.зр. | Вышина | | | | |
| | | | Гл. спец. | Павлинов | Плита покрытия (2ПГ6-2А IV Ta; 2ПВ6-3А IV T-4) | Лист | Листов | 1 |
| | | | Нач. отд. | Орехов | | | | |
| | | | Гл. инж. | Глежин | Гипроаэротехпром г. Иваново | | | |
| | | | Н.контр. | Антонычев | | | | |
| Ш.№ | № | № | | | | | | |

Копировал Курочкина формат А3

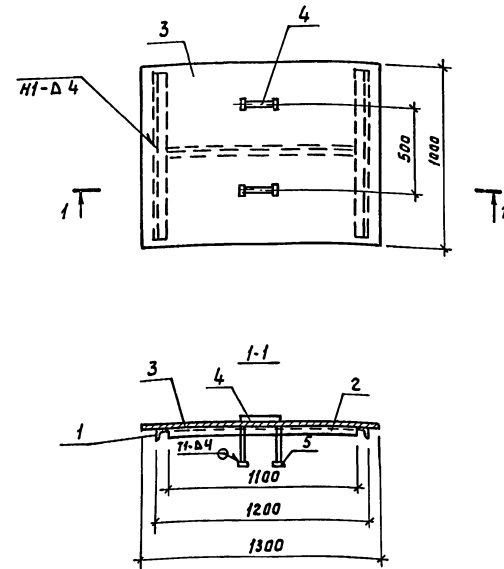

| Формат | Зона | Паз. | Обозначение | Наименование | Кол. | Примеч. |
|--------|------|------|-------------|--|------|---------|
| | | | | Детали | | |
| БЧ | 1 | | КЖ.И.08.01 | Уголок 50х50х5-В гост 8509-86 Р-900 | 2 | 3,39 кг |
| БЧ | 2 | | КЖ.И.08.02 | Уголок 50х50х5-В гост 8509-86 Р-1100 | 1 | 4,15 кг |
| БЧ | 3 | | КЖ.И.08.03 | Рулон руб. КЧ-0 В ст 3 сп гост 8568-77 1000х1000 | 1 | 43,5 кг |
| БЧ | 4 | | КЖ.И.08.04 | Крыш В ст 3 гост 2590-71 В-450 | 2 | 0,40 кг |
| БЧ | 5 | | КЖ.И.08.05 | Лист В ст 3 гост 19903-79 60х60 | 4 | 0,11 кг |

Сварные швы по гост 5264-80

| | | | | | | | | |
|-------------|---------------|---------|-----------|-----------|------------------------------|--------|--------|---------|
| Ш.№ изделия | Полож. и дата | Взаим.№ | ст. инж. | Голева | 77 816-1-146.88 - КЖ.И.08.00 | Стадия | Масса | Масштаб |
| | | | Руч.зр. | Вышина | | | | |
| | | | Гл. спец. | Павлинов | Крышка приямка ЛМ1 | Лист | Листов | 1 |
| | | | Нач. отд. | Орехов | | | | |
| | | | Гл. инж. | Глежин | Гипроаэротехпром г. Иваново | | | |
| | | | Н.контр. | Антонычев | | | | |
| Ш.№ | № | № | | | | | | |

Копировал Курочкина 23041-02 8 формат А3

Альбом 2

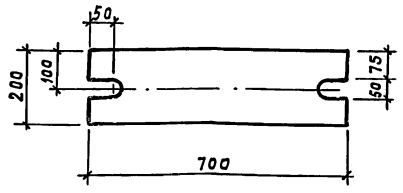

Шиф. № листа, Подп. и дата, Взам. шифр

| | | | | | | | | |
|-----------|-----------|--------|--|---|--------------------------------|--------|-------|---------|
| Ст. инж. | Голева | Иванов | | ТП 816-1-146.88 - КЖ.И.00.01 | Элемент соединительный МС1 | Стадия | Масса | Масштаб |
| Рук. гр. | Вылчина | Иванов | | | | | | |
| Гл. спец. | Павлинов | Иванов | | | | | | |
| Нач. отд. | Осокин | Иванов | | | | | | |
| ГИП | Глезин | Иванов | | | | | | |
| Н. контр. | Антоничев | Иванов | | р | 22,0 | 1:10 | | |
| Привязан | | | | Лист | Листов | 1 | | |
| Инв. № | | | | Лист Б-20 ГОСТ 19903-74 В Ст. 3 кп 2 ГОСТ 14637-79 | Гипроаэротехпром г. Иваново | | | |

Копировал Курочкина Формат А4

Альбом 2

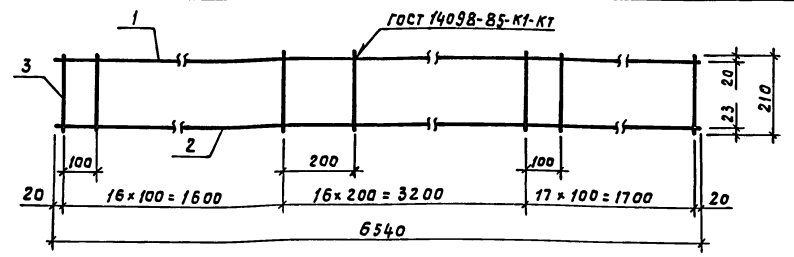

Шиф. № листа, Подп. и дата, Взам. шифр

| | | | | | | | | |
|-----------|-----------|--------|-------------|--|--------------------------------|----------|-------|---------|
| Форма | Зона | Поз. | Обозначение | Наименование | Кол. | Примеч. | | |
| | | | | Детали | | | | |
| БЧ | 1 | | КЖ.И.09.01 | А-III-20 ГОСТ 5781-82 | 1 | 16,13 кг | | |
| БЧ | 2 | | КЖ.И.09.02 | А-III-25 ГОСТ 5781-82 | 1 | 25,11 кг | | |
| БЧ | 3 | | КЖ.И.09.03 | А-I-В ГОСТ 5781-82 | 50 | 0,083 кг | | |
| Ст. инж. | Голева | Иванов | | ТП 816-1-146.88 - КЖ.И.09.00 | Каркас плоский КР1 | Стадия | Масса | Масштаб |
| Рук. гр. | Вылчина | Иванов | | | | | | |
| Гл. спец. | Павлинов | Иванов | | | | | | |
| Нач. отд. | Осокин | Иванов | | | | | | |
| ГИП | Глезин | Иванов | | | | | | |
| Н. контр. | Антоничев | Иванов | | р | 45,24 | 1:10 | | |
| Привязан | | | | Лист | Листов | 1 | | |
| Инв. № | | | | Лист Б-4 ГОСТ 19903-74 В Ст. 3 кп 2 ГОСТ 14637-79 | Гипроаэротехпром г. Иваново | | | |

Копировал Курочкина Формат А4

Альбом 2

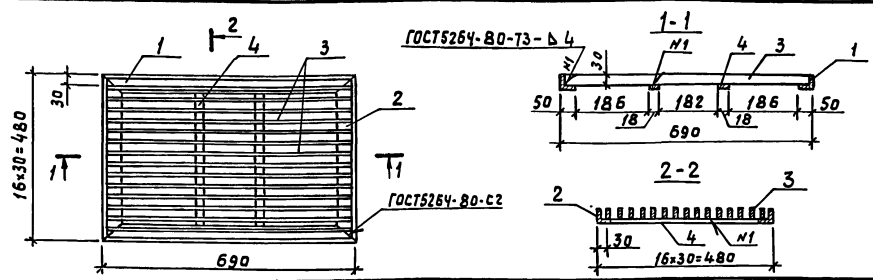

Шиф. № листа, Подп. и дата, Взам. шифр

| | | | | | | | | |
|-----------|-----------|--------|-------------|---|--------------------------------|---------|-------|---------|
| Форма | Зона | Поз. | Обозначение | Наименование | Кол. | Примеч. | | |
| | | | | Детали | | | | |
| БЧ | 1 | | КЖ.И.21.01 | Уголок 50x50-5 ГОСТ 8509-86 Ст. 3 кп 2 ГОСТ 535-79 | 2 | 2,6 кг | | |
| БЧ | 2 | | КЖ.И.21.02 | р=480 | 2 | 1,81 кг | | |
| БЧ | 3 | | КЖ.И.21.03 | Лист Б-3 ГОСТ 19903-74 Ст. 3 кп 2 ГОСТ 14637-79 | 15 | 0,48 кг | | |
| БЧ | 4 | | КЖ.И.21.04 | Лист Б-3 кп 2 ГОСТ 14637-79 | 2 | 0,22 кг | | |
| Ст. инж. | Мошняева | Иванов | | ТП 816-1-146.88 - КЖ.И.21.00 | Решетка МР1 | Стадия | Масса | Масштаб |
| Рук. гр. | Вылчина | Иванов | | | | | | |
| Гл. спец. | Павлинов | Иванов | | | | | | |
| Нач. отд. | Осокин | Иванов | | | | | | |
| ГИП | Глезин | Иванов | | | | | | |
| Н. контр. | Антоничев | Иванов | | р | 16,46 | 1:10 | | |
| Привязан | | | | Лист | Листов | 1 | | |
| Инв. № | | | | Лист Б-4 ГОСТ 19903-74 В Ст. 3 кп 2 ГОСТ 14637-79 | Гипроаэротехпром г. Иваново | | | |

Копировал Курочкина Формат А4

Альбом 2

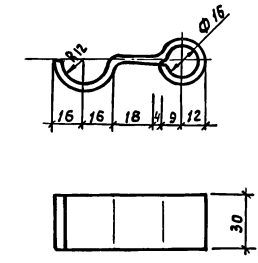

Шиф. № листа, Подп. и дата, Взам. шифр

| | | | | | | | | |
|-----------|-----------|--------|--|--|--------------------------------|--------|-------|---------|
| Ст. инж. | Кучина | Иванов | | ТП 816-1-146.88 - КЖ.И.00.02 | Изделие соединительное МС3 | Стадия | Масса | Масштаб |
| Рук. гр. | Вылчина | Иванов | | | | | | |
| Гл. спец. | Павлинов | Иванов | | | | | | |
| Нач. отд. | Осокин | Иванов | | | | | | |
| ГИП | Глезин | Иванов | | | | | | |
| Н. контр. | Антоничев | Иванов | | р | 0,85 | 1:2 | | |
| Привязан | | | | Лист | Листов | 1 | | |
| Инв. № | | | | Лист Б-4 ГОСТ 19903-74 В Ст. 3 кп 2 ГОСТ 14637-79 | Гипроаэротехпром г. Иваново | | | |

Копировал Курочкина 23041-02 9 Формат А4

Альбом 2

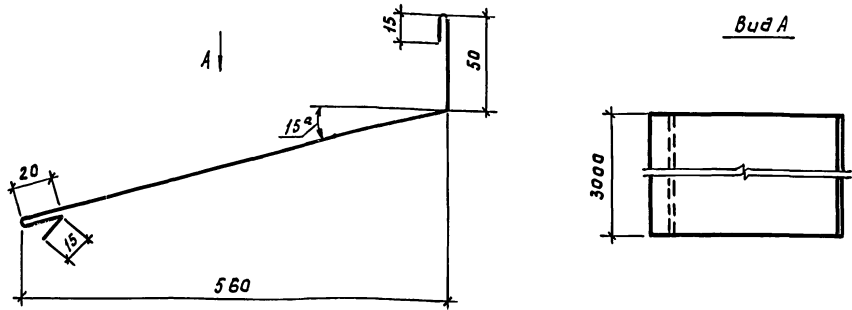

Длина развертки 680 мм

| | | | | | | | |
|-----------|-----------|------|-------|-----------------------------|--------|--------|---------|
| Исполн | Сырова | Спр | | ТЛ 816-1-146.88-КЖ.И.00.06 | Стадия | Масса | Масштаб |
| Рук.гр. | Вылчина | Взм | | | | | |
| Гл.спец. | Павлинов | Взм | | | | | |
| Науч.отд. | Осокин | Взм | | | | | |
| Гип | Глезин | Взм | | | | | |
| Н.контр. | Антонычев | Толд | И.И.В | Слив МС 4 | Р | 13,6 | 1:2 |
| Привязан | | | | Лист | | Листов | 1 |
| ЦНВ. № | | | | ОЦ Б-ПН-НО-08 ГОСТ 19904-74 | | | |
| | | | | ОН-КР-1 ГОСТ 14918-80 | | | |
| | | | | Гипроаэротехпром | | | |
| | | | | г. Иваново | | | |

Копировал Курочкина Формат А4

Альбом 2

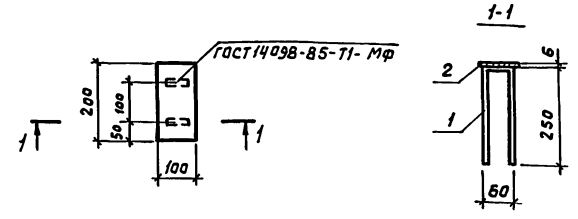

| Формат | Зона | Поз. | Обозначение | Наименование | Кол. | Примеч. |
|--------|------|------|--------------|--|------|---------|
| | | | | <u>Детали</u> | | |
| Б4 | 1 | | КЖ.И. 11. 01 | А-П-В ГОСТ 5781-82 В-560 | 2 | 0,23 кг |
| Б4 | 2 | | КЖ.И. 11. 02 | Лист В-60 ГОСТ 19903-74 ВСтЗкп2 ГОСТ 14637-79 | 1 | 0,94 кг |

| | | | | | | | |
|-----------|-----------|------|-------|--------------------------------|--------|--------|---------|
| Исполн | Сырова | Спр | | ТЛ 816-1-146.88 - КЖ.И. 11. 00 | Стадия | Масса | Масштаб |
| Рук.гр. | Вылчина | Взм | | | | | |
| Гл.спец. | Павлинов | Взм | | | | | |
| Науч.отд. | Осокин | Взм | | | | | |
| Гип | Глезин | Взм | | | | | |
| Н.контр. | Антонычев | Толд | И.И.В | Изделие закладное МН2 | Р | 1,40 | 1:10 |
| Привязан | | | | Лист | | Листов | 1 |
| ЦНВ. № | | | | Гипроаэротехпром | | | |
| | | | | г. Иваново | | | |

Копировал Курочкина Формат А4

Альбом 2

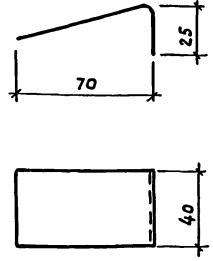

Длина развертки 100 мм

| | | | | | | | |
|-----------|-----------|------|-------|--------------------------------|--------|--------|---------|
| Исполн | Сырова | Спр | | ТЛ 816-1-146.88 - КЖ.И. 00. 07 | Стадия | Масса | Масштаб |
| Рук.гр. | Вылчина | Взм | | | | | |
| Гл.спец. | Павлинов | Взм | | | | | |
| Науч.отд. | Осокин | Взм | | | | | |
| Гип | Глезин | Взм | | | | | |
| Н.контр. | Антонычев | Толд | И.И.В | Костыль МС 5 | Р | 0,126 | 1:2 |
| Привязан | | | | Лист | | Листов | 1 |
| ЦНВ. № | | | | Лист Б-Ч.0 ГОСТ 19903-74 | | | |
| | | | | ВСтЗкп2 ГОСТ 14637-79 | | | |
| | | | | Гипроаэротехпром | | | |
| | | | | г. Иваново | | | |

Копировал Курочкина Формат А4

Альбом 2

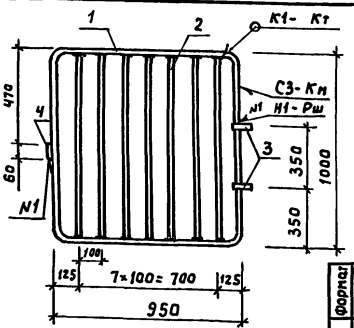

| Формат | Зона | Поз. | Обозначение | Наименование | Кол. | Примеч. |
|--------|------|------|--------------|---|------|----------|
| | | | | <u>Детали</u> | | |
| Б4 | 1 | | КЖ.И. 12. 01 | А-І-25 ГОСТ 5781-82 В-3900 | 1 | 15,02 кг |
| Б4 | 2 | | КЖ.И. 12. 02 | А-І-12 ГОСТ 5781-82 В-970 | 8 | 0,86 кг |
| А4 | 3 | | КЖ.И. 00. 02 | Изделие соединительное МС3 | 2 | |
| Б4 | 4 | | КЖ.И. 12. 03 | Лист В-4 ГОСТ 19903-74 ВСтЗкп2 ГОСТ 14637-79 | 1 | 0,56 кг |

Сварные швы по ГОСТ 14098-85.

| | | | | | | | |
|-----------|-----------|------|-------|--------------------------------|--------|--------|---------|
| Исполн | Кучина | Спр | | ТЛ 816-1-146.88 - КЖ.И. 12. 00 | Стадия | Масса | Масштаб |
| Рук.гр. | Вылчина | Взм | | | | | |
| Гл.спец. | Павлинов | Взм | | | | | |
| Науч.отд. | Осокин | Взм | | | | | |
| Гип | Глезин | Взм | | | | | |
| Н.контр. | Антонычев | Толд | И.И.В | Дверь ДМ1 | Р | 23,60 | 1:20 |
| Привязан | | | | Лист | | Листов | 1 |
| ЦНВ. № | | | | Гипроаэротехпром | | | |
| | | | | г. Иваново | | | |

Копировал Курочкина 23041-02 11 Формат А4

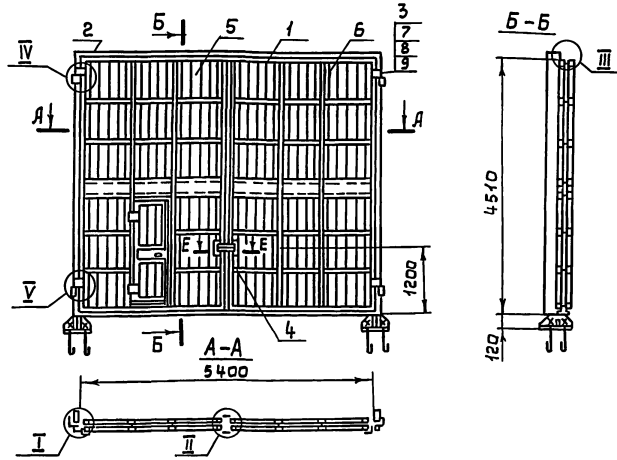

| Формат | Возв. | Поз. | Обозначение | Наименование | Кол. | Примеч. |
|--------|-------|------|---------------------|---------------------------------|------|---------|
| | | | | <u>Документация</u> | | |
| | | | 1.435.9-17.1-1000СМ | Технические требования | | |
| | | | 1.435.9-17.1-1000Д1 | Профиль трубчатый ПТ-1 | | |
| | | | 1.435.9-17.1-1000Д2 | Профиль резиновый Р1 | | |
| | | | | <u>Сборочные единицы</u> | | |
| А3 | | 1 | КЖ.У.14.00 | Рама ворот | 1 | |
| | | 2 | 1.435.9-17.4-6000 | Петля | 2 | |
| | | 3 | -01 | Петля | 2 | |
| | | 4 | 1.435.9-17.4-9000 | Запор перекидной | 1 | |
| А3 | | 5 | КЖ.У.15.00 | Створка полотна | 1 | |
| | | 6 | -01 | Створка полотна | 1 | |
| | | | | <u>Стандартные изделия</u> | | |
| | | 7 | | Болт М10-В9х25,58 ГОСТ 17198-70 | 12 | |
| | | 8 | | Шайба 1065 ГОСТ 6402-70 | 12 | |
| | | 9 | | Гайка М10-ВН.5.016 ГОСТ 5915-70 | 12 | |

Челы I-V и сечение Е-Е см. 1.435.9-17.1-1000 СБ

| | | | | | | | | | | |
|---------------|-----------------|--------------------|----------------------|--------------------|---------------|-----------------------|------------------------------|-----------------------------|----------|---------|
| И.н.ж. Сырова | С.и.н.ж. Голуба | Р.у.к.г.р. Вылгина | Г.л.сп.е.ч. Павлинов | И.н.ч.ст.п. Осакин | Г.И.П. Глезын | И.н.контр. Антоньчева | ТП 816-1-146.88 - КЖ.У.13.00 | Стандия | Масса | Масштаб |
| | | | | | | | Ворота Вр1 | Р | 900,0 | 1:75 |
| | | | | | | | | Лист | Листов 1 | |
| | | | | | | | | Гипроагротехпром г. Иваново | | |

Привязан

И.н.в. №

Копировал Крайнова

Формат А3

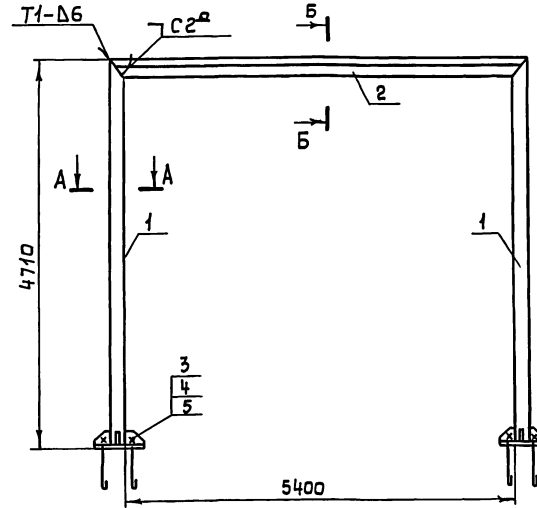

| Формат | Возв. | Поз. | Обозначение | Наименование | Кол. | Примеч. |
|--------|-------|------|-------------------|---------------------------------|------|---------|
| | | | | <u>Сборочные единицы</u> | | |
| А3 | | 1 | КЖ.У.17.00 | Стойка | 1 | |
| | | | -01 | Стойка | 1 | |
| А3 | | 2 | КЖ.У.18.00 | Перекладина | 1 | |
| | | | | <u>Детали</u> | | |
| | | 3 | 1.435.9-17.4-5001 | Болт фундаментный | 8 | |
| | | | | <u>Стандартные изделия</u> | | |
| | | 4 | | Гайка М16-ВН.5.016 ГОСТ 5915-70 | 8 | |
| | | 5 | | Шайба 16.65 ГОСТ 6402-70 | 8 | |

1. Сварные швы по ГОСТ 5264-80

2. Сечения А-А и Б-Б см. 1.435.9-17.4-5000 СБ

| | | | | | | | | | | |
|---------------|-----------------|--------------------|----------------------|--------------------|---------------|-----------------------|------------------------------|-----------------------------|----------|---------|
| И.н.ж. Сырова | С.и.н.ж. Голуба | Р.у.к.г.р. Вылгина | Г.л.сп.е.ч. Павлинов | И.н.ч.ст.п. Осакин | Г.И.П. Глезын | И.н.контр. Антоньчева | ТП 816-1-146.88 - КЖ.У.14.00 | Стандия | Масса | Масштаб |
| | | | | | | | Рама ворот | Р | 291,97 | 1:50 |
| | | | | | | | | Лист | Листов 1 | |
| | | | | | | | | Гипроагротехпром г. Иваново | | |

Привязан

И.н.в. №

Копировал Крайнова

23044-02 12

Формат А3

Рис.1



Рис.2
остальное - см. рис.1



| Обозначение | Рис. | L, мм | Масса, кг |
|-------------|------|-------|-----------|
| КЖ.И.15.00 | 1 | 2750 | 309,52 |
| -01 | 2 | 2739 | 275,3 |

- Узлы I-III, сечения А-А, Б-Б, В-В, К-К см. 1.435.9-17.1-1100СБ
- Неуказанные на чертеже позиции см. на узлах и сечениях 1.435.9-17.1-1100СБ

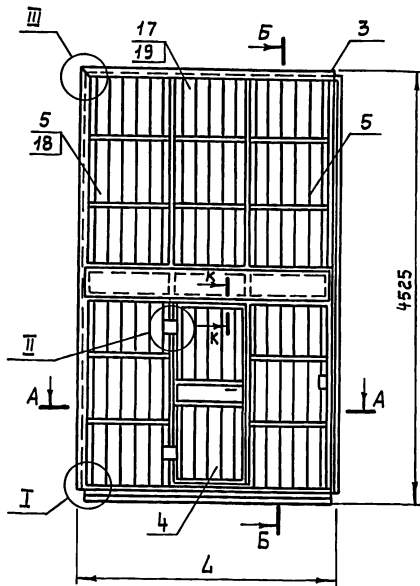
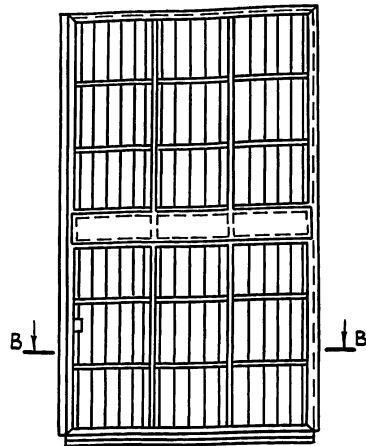
Изм. № подл. Подпись и дата

| | | | | |
|----------|----------|--------------------|--------------------|--------------------------------------|
| Изм. | Сырова | <i>[Signature]</i> | | ТП 816-1-146.88 - КЖ.И.15.00 СБ |
| Ст.инж. | Голева | <i>[Signature]</i> | | |
| Рук.гр. | Выгина | <i>[Signature]</i> | | |
| Тл.спец. | Павлинов | <i>[Signature]</i> | | |
| Нач.отд. | Осокин | <i>[Signature]</i> | | |
| Привязан | Гип | Глезин | <i>[Signature]</i> | Створка полотна. Сборочный чертеж |
| | И.контр. | Антоньев | <i>[Signature]</i> | |
| Изм. № | | | | Студия |
| | | | | Масса |
| | | | | Масштаб |
| | | | | Р |
| | | | | см. табл. |
| | | | | 1:40 |
| | | | | Лист |
| | | | | Листов |
| | | | | Гипроагротехпром |
| | | | | г. Иваново |

Копировал Крайнова

Формат А3

| Формат | Вид | Поз. | Обозначение | Наименование | Кол. на исх. | | Примеч. |
|--------|-----|------|----------------------|---|-------------------|-------|---------------------------------------|
| | | | | | - | 01 | |
| | | | | Документация | | | |
| | | | | КЖ.И.15.00 СБ | Сборочный чертеж | | |
| | | | | | Сборочные единицы | | |
| | | 1 | 1.435.9-17.4-7000 | Запорное устройство | 1 | 1 | |
| | | 2 | 1.435.9-17.4-8000 | Запор нижний | 1 | | |
| | | | | -01 | Запор нижний | | 1 |
| | | 3 | КЖ.И.16.00 | Каркас створки | 1 | | |
| | | | | -01 | Каркас створки | | 1 |
| | | 4 | 1.435.9-17.1-1300 | Калитка | 1 | | |
| | | | | Детали | | | |
| | | 5 | КЖ.И.15.01 | Лист 04 Б-ПН-0-0,5х60гост19904-74 Ст 3-2гост14918-80 | 24 | 24 | 2,24 кг |
| | | | | Листоматериал Гост24454-80 | | | |
| | | 6 | КЖ.И.15.02 | 14x30x4410 | 1 | 1 | 0,93 кг |
| | | 7 | КЖ.И.15.03 | 14x30x2702 | 1 | 1 | 0,57 кг |
| | | 8 | КЖ.И.15.04 | Листоматериал 25гост24454-80 | | | |
| | | | | 48 x 2695 | 1 | 1 | 1,62 кг |
| | | | | Уплотнения | | | |
| | | | | Пластина I, рулон | | | |
| | | | | ТМК щ-М-4 гост 7338-77 | | | |
| | | 9 | КЖ.И.15.05 | 120 x 4410 | 1 | 1 | 2,96 кг |
| | | 10 | КЖ.И.15.06 | 120 x 2680 | 1 | 1 | 1,82 кг |
| | | 11 | КЖ.И.15.07 | 80 x 4410 | 1 | | 1,98 кг |
| | | 12 | КЖ.И.15.08 | 120 x 4410 | 1 | | 2,96 кг |
| | | 13 | КЖ.И.15.09 | 240 x 2702 | 1 | 1 | 3,63 кг |
| | | 14 | 1.435.9-17.1-1105 | Уплотнение | 0,6 | | кг |
| | | 15 | 1.435.9-17.1-1106 | Уплотнение | 1,17 | | кг |
| | | 16 | 1.435.9-17.1-1000 Д2 | Профиль резиновый Р1 | 19,41 | 22,74 | кг |
| | | 17 | КЖ.И.15.10 | Лист Б-ПН-4гост 19903-74 Ст 3-пс 2 гост 14637-79 | 6 | 12 | 2,0 кг |
| | | 18 | КЖ.И.15.11 | Ткань прокладочная талц. 6 ТУ 17-631-71 | | | |
| | | | | 646 x 387 | 12 | 12 | 0,11 кг |
| | | 19 | 1.435.9-17.1-1108-04 | Ткань прокладочная 646 x 796 | 3 | 6 | |
| | | | | Стандартные изделия | | | |
| | | 20 | | Винт В, М4-69x14,58гост17743-80 | 23 | | |
| | | 21 | | Болт М6-69x20,58гост17798-70 | 46 | | |
| | | 22 | | Гайка М4-6Н.5.016гост5915-70 | 23 | | |
| | | 23 | | Шайба 4.01.08 кл 019гост11511-78 | 23 | | |
| | | 24 | | Шуруп 1-4x20,019гост1144-80 | 100 | 100 | |
| | | 25 | | Цель 81-5x18,5гост2319-81 Р-3100 | 1 | 1 | в комплект запорного устройства |

Изм. № подл. Подпись и дата

| | | | | |
|----------|----------|--------------------|--------------------|------------------------------|
| Изм. | Сырова | <i>[Signature]</i> | | ТП 816-1-146.88 - КЖ.И.15.00 |
| Ст.инж. | Голева | <i>[Signature]</i> | | |
| Рук.гр. | Выгина | <i>[Signature]</i> | | |
| Тл.спец. | Павлинов | <i>[Signature]</i> | | |
| Нач.отд. | Осокин | <i>[Signature]</i> | | |
| Привязан | Гип | Глезин | <i>[Signature]</i> | Створка полотна |
| | И.контр. | Антоньев | <i>[Signature]</i> | |
| Изм. № | | | | Студия |
| | | | | Лист |
| | | | | Листов |
| | | | | Р |
| | | | | 1 |
| | | | | Гипроагротехпром |
| | | | | г. Иваново |

Копировал Крайнова

23011-02 13 Формат А3

Альбом 2

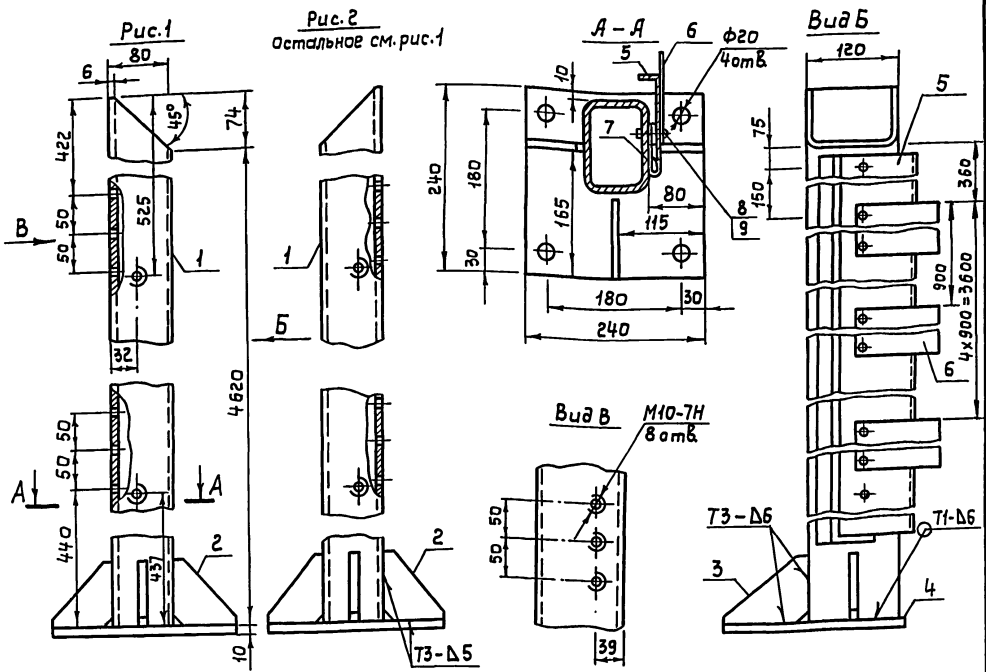

| Обозначение | Рис. |
|-------------|------|
| кж.и. 17.00 | 1 |
| -01 | 2 |

| Формат | Зона | Поз. | Обозначение | Наименование | Кол. на испод. | | Примеч. |
|---------------|------|------|-------------------|---|----------------|----|---------|
| | | | | | - | 01 | |
| <u>Детали</u> | | | | | | | |
| Б4 | | 1 | кж.и. 17.01 | связь | 1 | 1 | 76,8 кг |
| | | | | Профиль прямоугольный 120x80x6 Маладечневского ЗЛК | | | |
| | | 2 | 1.435.9-17.4-5103 | Ребра | 2 | 2 | |
| | | 3 | -01 | Ребра | 1 | 1 | |
| | | 4 | 1.435.9-17.4-5105 | Основание | 1 | 1 | |
| Б4 | | 5 | кж.и. 17.02 | Планка E=4350 | 1 | 1 | 4,0 кг |
| | | | | Лист 5-ЛН-1.0 ГОСТ 19903-74 3-IV-Ст3 пс ГОСТ 16523-70 | | | |
| | | 6 | 1.435.9-17.4-5104 | Накладка | 5 | 5 | |
| Б4 | | 7 | кж.и. 17.03 | Пластина I, рулон ТМК ш-М-4 | 1 | 1 | 4,2 кг |
| | | | | ГОСТ 7338-77 175 x 4500 | | | |
| | | | | Стандартные изделия | | | |
| | | 8 | | Винт В.М4-69x14.58.019 ГОСТ 17473-80 | 30 | 30 | |
| | | 9 | | Шайба 4.65Г.029 ГОСТ 6402-70 | 30 | 30 | |

Сварные швы по ГОСТ 5264-80

| | |
|----------|--|
| Привязан | |
| Инв.№ | |

| | | | | | | | |
|-------------|-----------------|------------------|--------------------|------------------|------------|----------------------|-------------------------------|
| Инж. Сырова | Ст. инж. Галева | Рук. гр. Вылгина | Гл. спец. Павликов | Нач. отд. Осокин | ГЛП Глезин | Н. контр. Антонычева | ТП 816-1-146.88 - кж.и. 17.00 |
| | | | | | | | Стадия |
| | | | | | | | Масса |
| | | | | | | | Масштаб |
| | | | | | | | Р 90,63 1:5 |
| | | | | | | | Лист |
| | | | | | | | Листов 1 |
| | | | | | | | Гипрогратехпром |
| | | | | | | | г. Иваново |

Копировал Крайнова Формат А3

Альбом 2

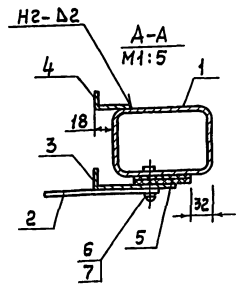
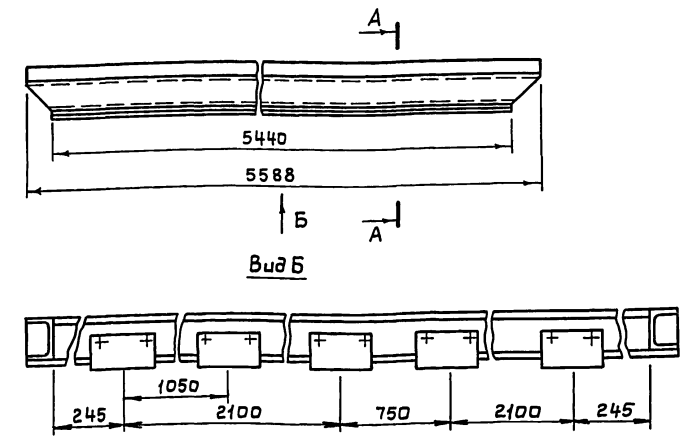

| Формат | Зона | Поз. | Обозначение | Наименование | кол. | Примеч. |
|----------------------------|------|------|-------------------|---|------|----------|
| <u>Детали</u> | | | | | | |
| Б4 | | 1 | кж.и. 18.01 | связь | 1 | 91,24 кг |
| | | | | Профиль прямоугольный 120x80x6 Маладечневского ЗЛК | | |
| | | 2 | 1.435.9-17.4-5104 | Накладка | 6 | |
| Б4 | | 3 | кж.и. 18.02 | Планка E=5436 | 1 | 4,83 кг |
| | | | | Лист 5-ЛН-1.0 ГОСТ 19903-74 3-IV-Ст3 пс ГОСТ 16523-70 | | |
| Б4 | | 4 | кж.и. 18.03 | Уголок E=5588 | 1 | 2,8 кг |
| | | | | Лист 5-ЛН-1.0 ГОСТ 19903-74 3-IV-Ст3 пс ГОСТ 16523-70 | | |
| Б4 | | 5 | кж.и. 18.04 | Пластина I, рулон ТМК ш-М-4 | 1 | 2,18 кг |
| | | | | ГОСТ 7338-77 65 x 5440 | | |
| <u>Стандартные изделия</u> | | | | | | |
| | | 6 | | Винт В.М4-69x14.58.019 ГОСТ 17473-80 | | |
| | | 7 | | Шайба 4.65Г.029 ГОСТ 6402-70 | | |

сварные швы по ГОСТ 5264-80

| | | | | | | |
|-----------------|------------------|--------------------|------------------|------------|----------------------|-------------------------------|
| Ст. инж. Галева | Рук. гр. Вылгина | Гл. спец. Павликов | Нач. отд. Осокин | ГЛП Глезин | Н. контр. Антонычева | ТП 816-1-146.88 - кж.и. 18.00 |
| | | | | | | Стадия |
| | | | | | | Масса |
| | | | | | | Масштаб |
| | | | | | | Р 105,91 1:10 |
| | | | | | | Лист |
| | | | | | | Листов 1 |
| | | | | | | Гипрогратехпром |
| | | | | | | г. Иваново |

Копировал Крайнова Формат А3 23041-02 15

Альбом 2

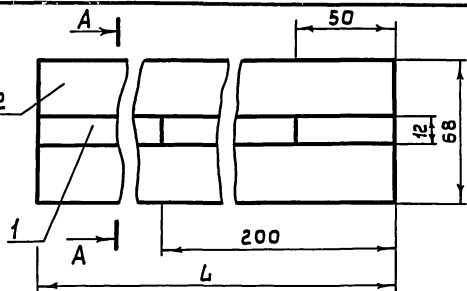

| Обозначение | Марка | Л, мм | Масса, кг |
|-------------|-------|-------|-----------|
| кж.ц. 19.00 | ПТд | 4407 | 13,22 |
| -01 | ПТб | 2679 | 8,04 |
| -02 | ПТВ | 890 | 2,57 |
| -03 | ПТг | 4360 | 13,08 |

инв.№ подл. Подпись и дата Взам.инв.№

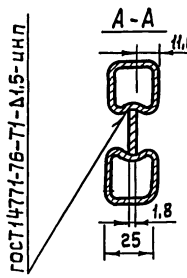

| Формат Зона | Поз. | Обозначение | Наименование | Кол. на исполн. | | | | Примеч. |
|----------------|------|-------------|-----------------------------|-----------------|-----|-----|-----|---------|
| | | | | - | -01 | -02 | -03 | |
| Детали | | | | | | | | |
| Б4 | 1 | кж.ц. 19.01 | Лента 10пс-1,8х14гост503-81 | 1 | 1 | 1 | 1 | |
| Б4 | 2 | кж.ц. 19.02 | Труба 28х25х1,8 | 2 | 2 | 2 | 2 | |
| ТУ 14-3-194-73 | | | | | | | | |

| | | |
|-----------|------------|-------------------|
| Инж. | Сырова | <i>Сырова</i> |
| Ст. инж. | Голева | <i>Голева</i> |
| Рук. гр. | Вылгина | <i>Вылгина</i> |
| Гл. спец. | Павлинов | <i>Павлинов</i> |
| Нач. отд. | Осакин | <i>Осакин</i> |
| ГИП | Глезин | <i>Глезин</i> |
| Н. контр. | Антоничева | <i>Антоничева</i> |

Профиль трубчатый (ПТд, ПТб, ПТВ, ПТг)

| | | |
|-----------------|-----------|---------|
| Кж.ц. 19.00 | | |
| Стадия | Масса | Масштаб |
| Р | см. табл. | 1:5 |
| Лист | Листов 1 | |
| Гипрогротехпром | | |
| г. Иваново | | |

Копировал Крайнова Формат А4

Альбом 2

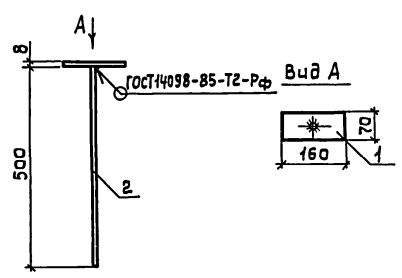

инв.№ подл. Подпись и дата Взам.инв.№

| Формат Зона | Поз. | Обозначение | Наименование | Кол. | Примеч. |
|----------------|------|-------------|---|------|---------|
| Детали | | | | | |
| Б4 | 1 | кж.ц. 20.01 | Лист 6-8,0 гост 19903-74 в ст 3 кп 2 гост 14637-79 | 1 | 0,70 кг |
| Б4 | 2 | кж.ц. 20.02 | А-1-10 гост 5181-82 L=500 | 1 | 0,31 кг |

| | | |
|-----------|------------|-------------------|
| Исполн. | Кучина | <i>Кучина</i> |
| Рук. гр. | Вылгина | <i>Вылгина</i> |
| Гл. спец. | Павлинов | <i>Павлинов</i> |
| Нач. отд. | Осакин | <i>Осакин</i> |
| ГИП | Глезин | <i>Глезин</i> |
| Н. контр. | Антоничева | <i>Антоничева</i> |

ТП 816-1-146.88 - кж.ц. 20.00

Анкер А3

| | | |
|-----------------|----------|---------|
| Стадия | Масса | Масштаб |
| Р | 1,01 | 1:50 |
| Лист | Листов 1 | |
| Гипрогротехпром | | |
| г. Иваново | | |

Копировал Крайнова Формат А4