

ТИПОВОЙ ПРОЕКТ
801-2-112.89

КОРОВНИК
НА 200 КОРОВ БОКСОВОГО СОДЕРЖАНИЯ
СО СТАЦИОНАРНОЙ РАЗДАЧЕЙ КОРМОСМЕСИ

АЛЬБОМ 2

СТРОИТЕЛЬНЫЕ ИЗДЕЛИЯ

24332-02

ЦЕНА

ТИПОВОЙ ПРОЕКТ
801-2-112.89

КОРОВНИК
НА 200 КОРОВ БОКСОВОГО СОДЕРЖАНИЯ
СО СТАЦИОНАРНОЙ РАЗДАЧЕЙ КОРМОСМЕСИ

АЛЬБОМ 2

СТРОИТЕЛЬНЫЕ ИЗДЕЛИЯ

РАЗРАБОТАН
ГИПРОНИСЕЛЬХОЗОМ
Гл. инж. института *В. А. Черняров*
Гл. инж. проекта *О. Л. Левченкова*

УТВЕРЖДЕН Госагропромом СССР
30 июня 1989 г №805-42 80

ВВЕДЕН В ДЕЙСТВИЕ ГИПРОНИСЕЛЬХОЗОМ
Приказ от 15.11.1989 г № 255-П

Обозначение документа	Наименование	Стр.
- кни. ТТ	ТЕХНИЧЕСКИЕ ТРЕБОВАНИЯ	
- кни. 1	БАЛКА ФУНДАМЕНТАЛЬНАЯ 1БФ6-1а; 2БФ6-3АIIIвa; 1БФ6-1б; 2БФ6-3АIIIвб; ГПБ30-37а; ЗПП27-71АТγa	2
- кни. 2	ПОЛУРАМА РПС21-5-П-а; РПС21-5-П-б; РПС21-5-П-в	3
- кни. 3	КОЛОННА 1К42.3-3-П-1; 1К51.3-3-П-1; 1К51.3-3-П-2	4
- кни. 4	ПЛИТА ПОКРЫТИЯ 1ПГ6-4АIVт-П...; 1ПГ6-7АIVт-П...; 1ПГ6-5АIVт-П-7...; 2ПГ6-3АIVт-П...	5
- кни. 5 листы 12	ПАНЕЛЬ СТЕНОВАЯ 1ПСТ60.33...; ПСТ60.18... ПСТ30.12...	6
- кни. 6	НАСАДКА НС 1	7,8
- кни. 7	НАСАДКА НС 2	9
- кни. 8	ЩИТ ДЕРЕВЯННЫЙ ЩД 1	9
- кни. 9	ИЗДЕЛИЕ СОЕДИНИТЕЛЬНОЕ МН 1	10
		11

1. СБОРНЫЕ ЖЕЛЕЗОБЕТОННЫЕ ИЗДЕЛИЯ, ОТЛИЧАЮЩИЕСЯ ОТ ТИПОВЫХ ДОПОЛНИТЕЛЬНЫМИ ЗАКЛАДНЫМИ ИЗДЕЛИЯМИ, ИЗГОТАВЛИВАЮТСЯ ПО ЧЕРТЕЖАМ СООТВЕТСТВУЮЩИХ СЕРИИ И ЧЕРТЕЖАМ НАСТОЯЩЕГО АЛЬБОМА.

2. Для изготовления сборных железобетонных колонн, полурам, плит покрытия, внутреннего защитного слоя стеновых панелей необходимо применять бетон пониженной проницаемости - марка по водонепроницаемости W6. Коэффициент диффузии углекислого газа в бетоне $D = (0,04 - 0,2) \cdot 10^{-4} \text{ см}^2/\text{с}$.

3. Изготовление закладных элементов выполняется с соблюдением требований следующих нормативных документов:

ГОСТ 5264-80, Ручная дуговая сварка. Соединения сварные. Основные типы, конструктивные элементы и размеры."

ГОСТ 14078-85, Соединения сварные арматуры и закладных изделий железобетонных конструкций. Типы, конструкция и размеры." СНиП 3.03.01-87, Несущие и ограждающие конструкции."

4. Ручную дуговую сварку производить электродами типа Э-42А по ГОСТ 9467-75.

5. Небетонируемые стальные закладные детали, соединительные и крепящие элементы необходимо покрыть металлизационным слоем Мет. А120 по ГОСТ 9.304-87.

6. Защищаемые поверхности металлических закладных изделий должны быть очищены от грязи, масел, ржавчины и окалины в соответствии с требованиями ГОСТ 9.402-80.

7. Закладные детали и соединительные элементы, покрытые алюминием, в местах контакта с бетоном рекомендуется подвергать дополнительной защитной обработке паром в автоклаве при температуре 150-170°C до бетонирования конструкции.

ПРИВЯЗАН:

ИВБ. №

801-2-112.89-КНИ. ТТ

РАЗРАБ.	ШАБРОВА	ШЛ/7
РАССЧИТ.	ШАБРОВА	ШЛ/7-3
ПРОВ.	ПАРИБЕРАКОВА	ЗЛ/4

ТЕХНИЧЕСКИЕ ТРЕБОВАНИЯ

СТADIЯ	Лист	Листов
Р	1	1

ГИПРОНИСЕЛЬХОЗ

АЛЬБОМ 2

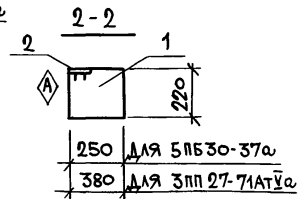
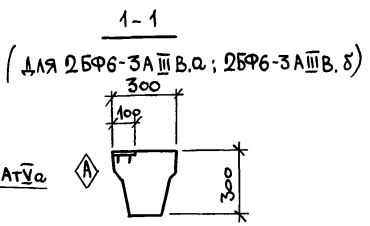
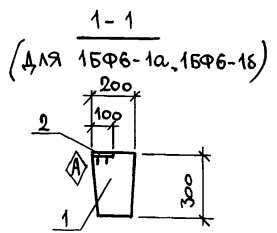
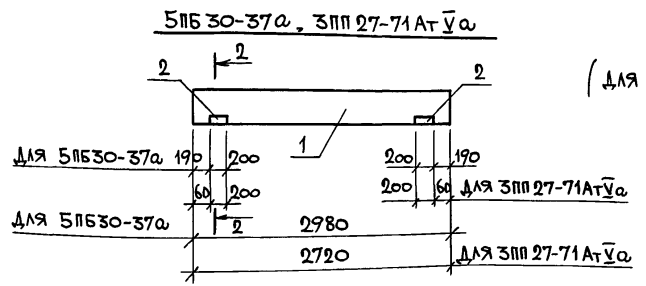
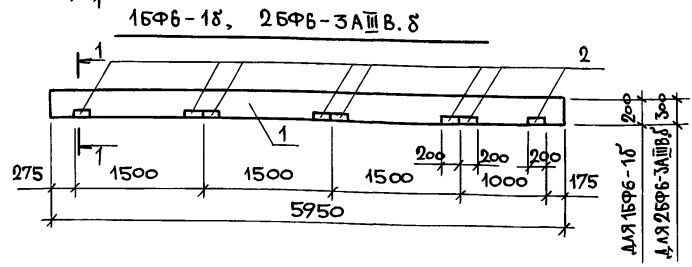
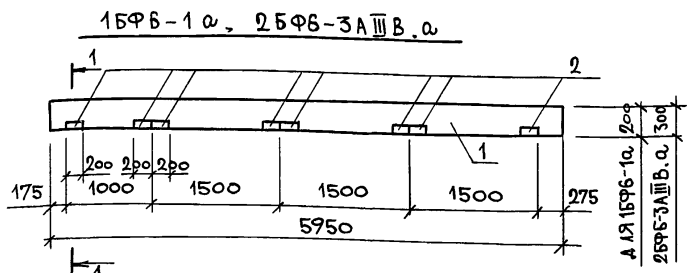

Поз.	НАИМЕНОВАНИЕ	КОЛ-ВО НА БАЛКУ 1БФ6-1						ОБОЗНАЧЕНИЕ ДОКУМЕНТА
		-1	-2	-3	-4	-5	-6	
БАЛКА ФУНДАМЕНТНАЯ								
1	1БФ6-1	1		1				1.415.1-2 вып. 1
	2БФ6-3АШВ		1	1				1.038.1-1 вып. 1
	5ББ 30-37				1			1.038.1-1 вып. 8
	3ПП 27-71АтУ					1		
ИЗДЕЛИЕ ЗАКЛАДНОЕ								
2	МН 107-6	8	8	8	8	2	2	1.400-15 вып. 1

ВЕДОМОСТЬ РАСХОДА СТАЛИ НА ДОПОЛНИТЕЛЬНЫЕ ЗАКЛАДНЫЕ ИЗДЕЛИЯ, КГ

МАРКА ЭЛЕМЕНТА	ИЗДЕЛИЯ ЗАКЛАДНЫЕ						ОБЩИЙ РАСХОД
	АРМАТУРА КЛАССА А-III		ПРОКАТ МАРКИ ВСтЗ кп 2		ВСЕГО		
	ГОСТ 5781-82		ГОСТ 19903-74				
	Ø В	Итого	тБ	Итого			
1БФ6-1а	0,96	0,96	7,2	7,2	8,16		8,16
2БФ6-3АШВ.а	0,96	0,96	7,2	7,2	8,16	8,16	
1БФ6-18	0,96	0,96	7,2	7,2	8,16	8,16	
2БФ6-3АШВ.8	0,96	0,96	7,2	7,2	8,16	8,16	
5ББ 30-37а	0,24	0,24	1,8	1,8	2,04	2,04	
3ПП 27-71АтУа	0,24	0,24	1,8	1,8	2,04	2,04	

ТЕХНИЧЕСКИЕ ТРЕБОВАНИЯ СМ. КНИ. ТТ.
МАРКИРОВОЧНЫЙ ЗНАК Δ НАНЕСТИ НЕСМЫВАЕМОЙ КРАСКОЙ.

ОБОЗНАЧЕНИЕ	МАРКА
КНИ. 1-1	1БФ6-1а
-2	2БФ6-3АШВ.а
-3	1БФ6-18
-4	2БФ6-3АШВ.8
-5	5ББ 30-37а
-6	3ПП 27-71АтУа

РАЗРАБ.	ШАБРОВА		
РАСЧИТ.	ШАБРОВА		
ПРОВ.	ТАРИФЕРИЕВА	<i>ТТ</i>	
ПРИВЯЗАН:			
ИНВ. №	Н. КОНТР.	ТРЕЙБАЧ	<i>ТТ</i>

801-2-112.89-КНИ. 1			
БАЛКА ФУНДАМЕНТНАЯ	СТАДИЯ	ЛИСТ	ЛИСТОВ
1БФ6-1а; 2БФ6-3АШВ. а;	Р		1
1БФ6-18; 2БФ6-3АШВ. 8;			
5ББ 30-37а; 3ПП 27-71АтУа	ГИПРОНИСЕЛЬХОЗ		

ИНВ. № ПОДЛ. КОЛ-ВО И ДАТА ВСТАВ. ИНВ. №

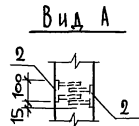
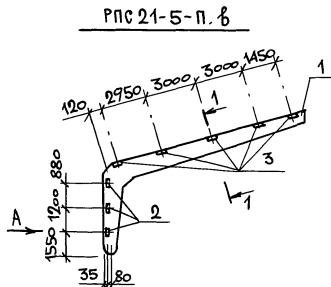
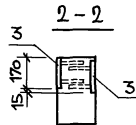
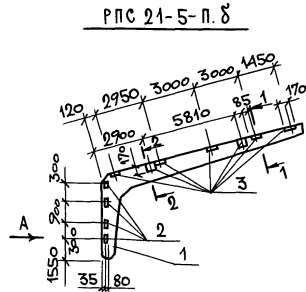
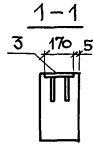
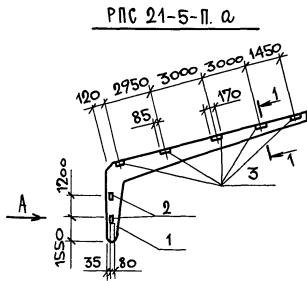

Поз.	Наименование	Кол. на ПРС 21-5-п			Обозначение документа
		-1	-2	-3	
1	Полурама ПРС 21-5-п	1	1	1	1.822.1-2/82 вып.1
2	Изделие закладное М4	4	8	6	1.822.1-2/82 вып.2
3	М5	5	9	5	

Ведомость расхода стали на дополнительные закладные изделия, кг

Марка	Изделия закладные						Общий расход
	Арматура класса А-III			Прокат марки ВСтЗ кп2			
	ГОСТ 5781-82			ГОСТ 19903-74			
	φ8		Итого	тб		Итого	
ПРС 21-5-п-а	1,9		1,9	1,9	10,0	10,0	11,9
ПРС 21-5-п-б	3,12		3,12	3,12	15,8	15,8	18,92
ПРС 21-5-п-в	1,92		1,92	1,92	9,4	9,4	11,32

Обозначение	Марка
Кни. 2-1	ПРС 21-5-п-а
-2	ПРС 21-5-п-б
-3	ПРС 21-5-п-в

Технические требования см. Кни. ТТ

Инв. № подл. Подпись и дата Взам. инв. №

Привязан:					
Инв. №		Н. контр.	Трейбач	ВЛ	С

801-2-112.89-Кни. 2		
Полурама ПРС 21-5-п-а, ПРС 21-5-п-б, ПРС 21-5-п-в.	Стация	Лист
	Р	1
ГИПРОНИСЕЛЬХОЗ		

КопироваЛ: ЛМ- 24332-02 5 Формат А3

Альбом 2

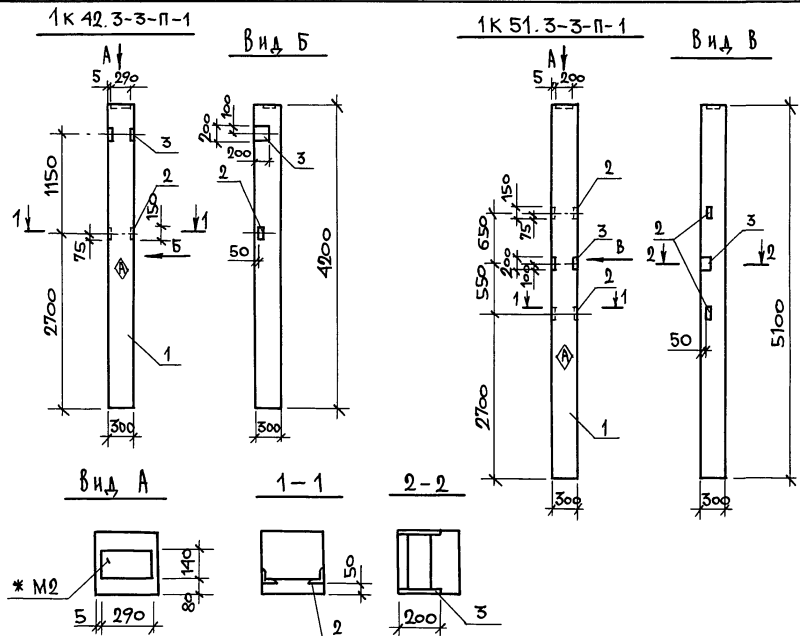

Поз.	НАИМЕНОВАНИЕ	КОЛ. НА 1К42.3-2-П			ОБОЗНАЧЕНИЕ ДОКУМЕНТА
		-1	-2	-3	
1	Колонна 1К42.3-2-п	1			1.823.1-2 вып. 1
	1К51.3-2-п		1	1	
2	ИЗДЕЛИЕ ЗАКЛАДНОЕ М1-13	1	2	1	1.400-6/76 вып. 1
3	МН204-А	1	1	2	1.400-15 вып. 1

ВЕДОМОСТЬ РАСХОДА СТАЛИ НА ДОПОЛНИТЕЛЬНЫЕ ЗАКЛАДНЫЕ ИЗДЕЛИЯ, КГ

МАРКА ЭЛЕМЕНТА	ИЗДЕЛИЯ ЗАКЛАДНЫЕ						ВСЕГО РАСХОД	
	АРМАТУРА КЛАССА А-III		ПРОКАТ МАРКИ					
	ГОСТ 5781-82		ВСтЗкп2		ВСтЗпсГ-1			
	Ø12	Итого	ГОСТ 8509-86	ГОСТ 19903-74	Итого	Итого		
1К42.3-3-п-1	1,2	1,2	1,5	1,5	6,1	6,2	7,7	8,9
1К51.3-3-п-1	1,4	1,4	3,0	3,0	6,2	6,2	9,2	10,6
1К51.3-3-п-2	2,2	2,2	1,5	1,5	12,4	12,4	13,9	16,1

ОБОЗНАЧЕНИЕ	МАРКА
КНИ. 3-1	1К42.3-3-п-1
-2	1К51.3-3-п-1
-3	1К51.3-3-п-2

ТЕХНИЧЕСКИЕ ТРЕБОВАНИЯ СМ. КНИ. ТТ.
 * РАСПОЛОЖЕНИЕ ЗАКЛАДНОЙ ДЕТАЛИ М2- ПО ДАННОМУ ЧЕРТЕЖУ, ВЕС УЧТЕН В СЕРИИ.
 МАРКИРОВОЧНЫЙ ЗНАК ◊ НАНЕСТИ НЕСМЫВАЕМОЙ КРАСКОЙ.

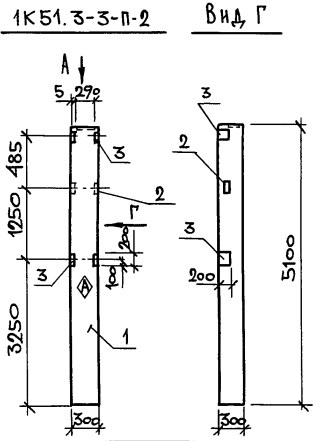

ИВ. № ПСДЛ. ПСДЛ. И. ДАТА. ВЗ. АМ. ИВ. №

РАЗРАБ. ТИХОМИРОВА	ПРОС. ТАРИВЕРДИЕВА	801-2-112.89-КНИ.3	СТАНДА. ЛИСТ	ЛИСТОВ
РАССЧИТ ТИХОМИРОВА		Колонна 1К42.3-3-п-1,	Р	1
ПРИВЯЗАН:		1К51.3-3-п-1, 1К51.3-3-п-2	ГИПРОНИСЕЛЬХОЗ	
ИВ. №	И. КОНТР. ТРЕИБАЧ			

Альбом 2

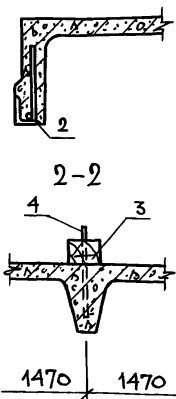
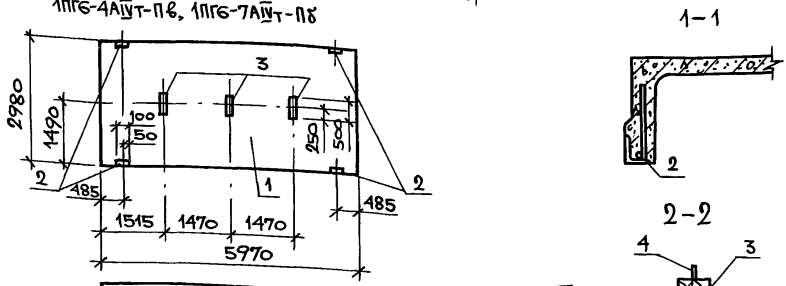
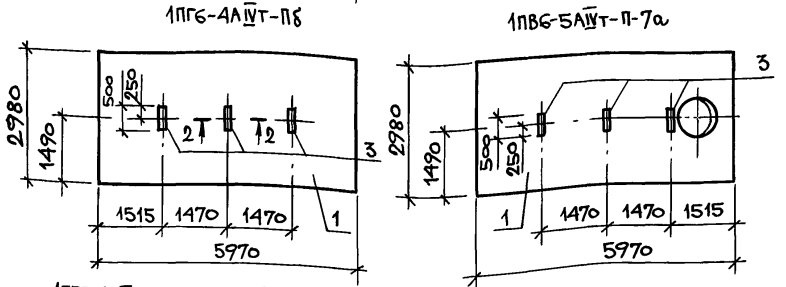
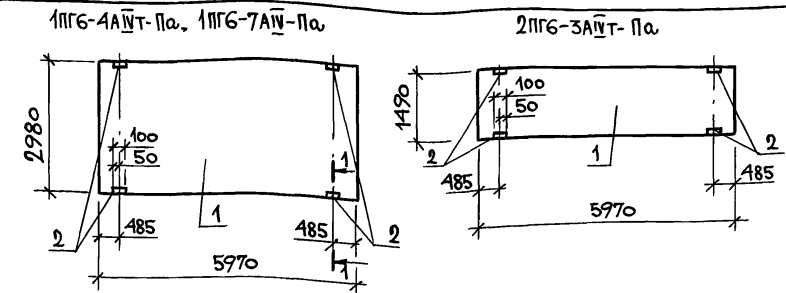

ОБОЗНАЧЕНИЕ	МАРКА
-КНИ.А-1	1ПГБ-4АЩТ-Па
-2	1ПГБ-4АЩТ-Пб
-3	1ПГБ-4АЩТ-Пв
-4	1ПГБ-7АЩТ-Па
-5	1ПГБ-7АЩТ-Пб
-6	2ПГБ-3АЩТ-Па
-7	1ПББ-5АЩТ-П-7а

Поз.	НАИМЕНОВАНИЕ	КОЛ. НА ПЛИТУ 1ПГБ-4АТ-П							ОБОЗНАЧЕНИЕ ДОКУМЕНТА
		-1	-2	-3	-4	-5	-6	-7	
1	ПЛИТА 1ПГБ-4АЩТ-П	1	1	1					1.865.1-4/89 вып. 1
	1ПГБ-7АЩТ-П				1	1			
	1ПББ-5АЩТ-П-7							1	1.865.1-4/89 вып.3
	2ПГБ-3АЩТ-П						1		
2	ИЗДЕЛИЕ ЗАКЛАДНОЕ МН7	4		4	4	4	4		1.865.1-4/89 вып.2
3	БРУСОК Б12		3	3		3		3	2.860-6 вып.2
4	ИЗДЕЛИЕ ЗАКЛАДНОЕ А1		6	6		6		6	

ВЕДОМОСТЬ РАСХОДА СТАЛИ НА ДОПОЛНИТЕЛЬНЫЕ ЗАКЛАДНЫЕ, КГ

МАРКА ЭЛЕМЕНТА	ИЗДЕЛИЯ ЗАКЛАДНЫЕ										Всего	Расход
	АРМАТУРА КЛАССА				Всего	ПРОКАТ МАРКИ				Всего		
	ВР I		А-III			ВСтЗ кп 2						
	Гост 6727-80	Гост 5781-82	Гост 103-76			Гост 8509-86						
Ø4	Итого	Ø10	Итого	Ø8x18	Итого	170x70 x6	Итого					
1ПГБ-4АЩТ-Па			0,8	0,8	0,8	0,32	0,32	2,4	2,4	2,72	3,52	
1ПГБ-4АЩТ-Пб	0,14	0,14			0,14						0,14	
1ПГБ-4АЩТ-Пв	0,14	0,14	0,8	0,8	0,94	0,32	0,32	2,4	2,4	2,72	3,66	
1ПГБ-7АЩТ-Па			0,8	0,8	0,8	0,32	0,32	2,4	2,4	2,72	3,52	
1ПГБ-7АЩТ-Пб	0,14	0,14	0,8	0,8	0,94	0,32	0,32	2,4	2,4	2,72	3,66	
2ПГБ-3АЩТ-Па			0,8	0,8	0,8	0,32	0,32	2,4	2,4	2,72	3,52	
1ПББ-5АЩТ-П-7а	0,14	0,14			0,14						0,14	

ТЕХНИЧЕСКИЕ ТРЕБОВАНИЯ СМ. КНИ.ТТ

ЛНВ. Л ПОД Л. ПОДПИСЬ И ДАТА ВЗАН. ИЛИ ВМ

ПРИВЯЗАН:	
ИНВ.№	

РАЗРАБ. ШАБРОВА	Шабр
РАССЧИТ. ШАБРОВА	Шабр
ПРОВ. ТАРИВЕДОВА	Тарив

801-2-112.89-КНИ.А

ПЛИТА ПОКРЫТИЯ 1ПГБ-4АЩТ-П...; 1ПГБ-7АЩТ-П...; 1ПББ-5АЩТ-П-7...; 2ПГБ-3АЩТ-П...	СТАВЛЯ	ЛИСТ	ЛИСТОВ
	Р		1

ГИПРОИИСЕЛЬХОЗ

Альбом 2

1 ПСТ 60.33.21а, 1 ПСТ 60.26а, 1 ПСТ 60.31а

Вид 1-1

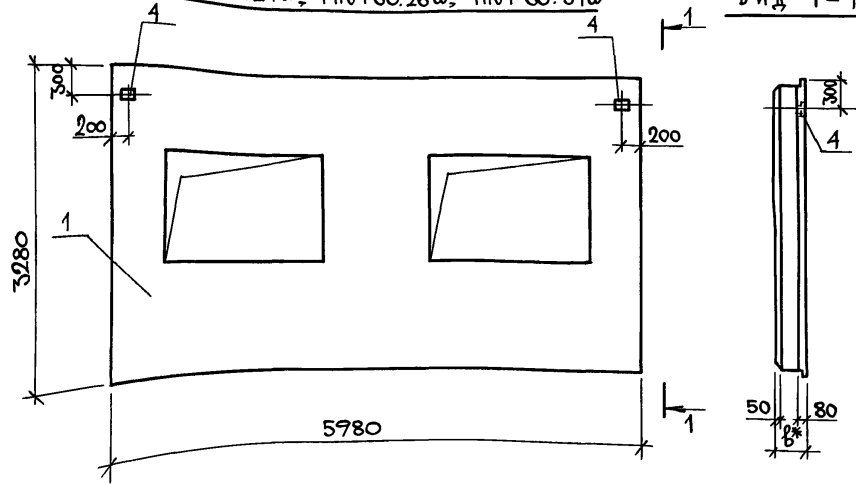

ПСТ 60.18.21а, ПСТ 60.18.26а, ПСТ 60.18.31а

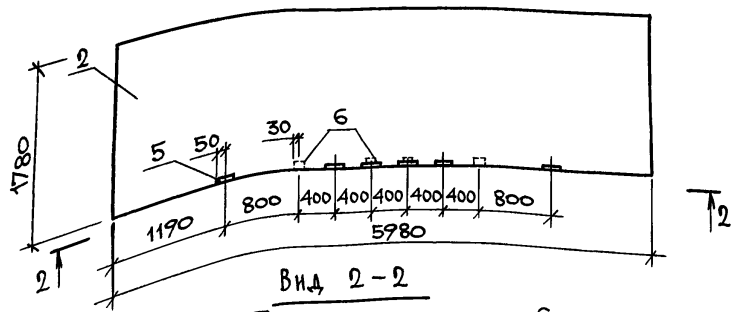

Вид 2-2

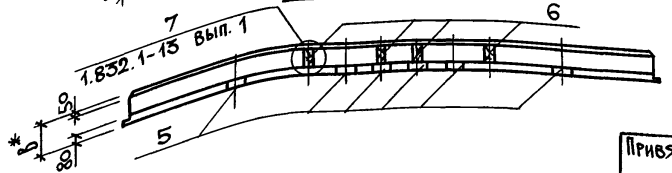

Поз.	НАИМЕНОВАНИЕ	КОЛ-ВО НА ПАНЕЛЬ			ОБОЗНАЧЕНИЕ ДОКУМЕНТА
		-1	-2	-3	
ПАНЕЛЬ СТЕНОВАЯ					
1	1 ПСТ 60.33.21-Т-ПМ	1			1.832.1-13 вып.3
	1 ПСТ 60.33.26-Т-ПМ	1			
	1 ПСТ 60.33.31-Т-ПМ	1			
2	ПСТ 60.18.21-Т-ПМ		1		1.832.1-13 вып.1
	ПСТ 60.18.26-Т-ПМ		1		
	ПСТ 60.18.31-Т-ПМ		1		
3	ПСТ 30.12.21-Т-ПМ			1	
	ПСТ 30.12.26-Т-ПМ			1	
	ПСТ 30.12.31-Т-ПМ			1	
4	ИЗДЕЛИЕ ЗАКЛАДНОЕ МН1	2			1.832.1-13 вып.4
5	МН1		6	3	1.832.1-13 вып.2
6	БРУСОК 60x60, ρ=200 0,007м³		4	4	БЕЗ ЧЕРТЕЖА

1. ТЕХНИЧЕСКИЕ ТРЕБОВАНИЯ СМ. КНИ. ТТ.
 2. ВЕДОМОСТЬ РАСХОДА СТАЛИ И ТАБЛИЦУ ИСПОЛНЕНИЙ СМ. КНИ 5 ЛИСТ 2
- * РАЗМЕРЫ ДЛЯ СПРАВОК СМ. 1.832.1-13 ВЫП. 0.

№ ПОЯС. ПОДПИСЬ И ДАТА ВЗНМ. ИВБ. И

РАЗРАБ. ШАБРОВА ШлеШел	801-2-112.89-КНИ. 5
РАССЧИТ. ШАБРОВА ШлеШел	
ПРОВ. ПАРИБЕДИНОВ ШлеШел	
ПРИВЯЗАН:	
ИНВ.№	И. КОНТР. ТРЕЙБАЧ ШР

ПАНЕЛЬ СТЕНОВАЯ 1 ПСТ 60.33...; ПСТ 60.18...; ПСТ 30.12...	СТАДИЯ	ЛИСТ	ЛИСТОВ
	Р	1	2

ГИПРОНИСЕЛЬХОЗ

КОПИРОВАЛ: ШлеШел- 24332-02 8 ФОРМАТ А3

ПСТ 30.12.21а, ПСТ 30.12.26а, ПСТ 30.12.31а

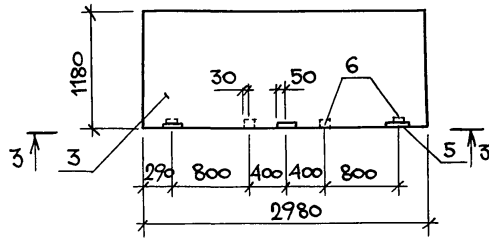

Вид 3-3

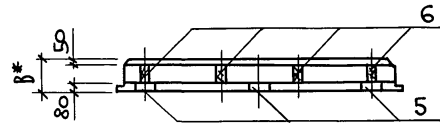

ВЕДОМОСТЬ РАСХОДА СТАЛИ НА ДОПОЛНИТЕЛЬНЫЕ ЗАКЛАДНЫЕ ИЗДЕЛИЯ, КГ

МАРКА ЭЛЕМЕНТА	ИЗДЕЛИЯ ЗАКЛАДНЫЕ						ВСЕГО	ОБЩИЙ РАСХОД
	АРМАТУРА КЛАССА А-III			ПРОКАТ МАРКИ ВСТЗ кп 2				
	ГОСТ 5781-82			ГОСТ 19903-74				
	∅ 8	∅ 10	Итого	т 6	т 8	Итого		
1 ПСТ 60.33.21а	0,16		0,16	0,14		0,14	0,30	0,30
1 ПСТ 60.33.26а	0,16		0,16	0,14		0,14	0,30	0,30
1 ПСТ 60.33.31а	0,16		0,16	0,14		0,14	0,30	0,30
ПСТ 60.18.21а		1,8	1,8		3,0	3,0	4,8	4,8
ПСТ 60.18.26а		1,8	1,8		3,0	3,0	4,8	4,8
ПСТ 60.18.31а		1,8	1,8		3,0	3,0	4,8	4,8
ПСТ 30.12.21а		0,9	0,9		1,5	1,5	2,4	2,4
ПСТ 30.12.26а		0,9	0,9		1,5	1,5	2,4	2,4
ПСТ 30.12.31а		0,9	0,9		1,5	1,5	2,4	2,4

1. ТЕХНИЧЕСКИЕ ТРЕБОВАНИЯ СМ. КНИ. ТТ.
 2. СПЕЦИФИКАЦИЮ СМ. КНИ. 5 ЛИСТ 1.
- * РАЗМЕРЫ ДЛЯ СПРАВОК СМ. 1.832.1-13. ВЫП. О.

ОБОЗНАЧЕНИЕ	МАРКА
КНИ. 5-1	1 ПСТ 60.33.21 а
	1 ПСТ 60.33.26 а
	1 ПСТ 60.33.31 а
-2	ПСТ 60.18.21 а
	ПСТ 60.18.26 а
	ПСТ 60.18.31 а
-3	ПСТ 30.12.21 а
	ПСТ 30.12.26 а
	ПСТ 30.12.31 а

ПРИВЯЗАН:			
ИНВ. №			

801-2-112.89-КНИ. 5

Лист 2

ИНВ. № ПОДЛ. ПОДПИСЬ И ДАТА ВЗАМ. ИНВ. №

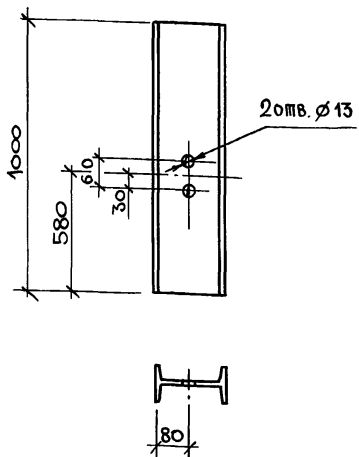

Двутавр 16 по ГОСТ 8239-72, марка стали ВСт3пс6-1.
 МАССА НАСАДКИ 15,9 кг.

ТЕХНИЧЕСКИЕ ТРЕБОВАНИЯ см. - КНИ.ТТ.

ИВ. № ПОДЛ.	ПОДПИСЬ И ДАТА	ВЗАМ. ИВ. №	ПРИВЯЗАН:			ИВ. №			
РАЗРАБ.	ТИХОМИРОВА	<i>Тихомирова</i>	801-2-112.89-КНИ.6			СТАДИЯ	ЛИСТ	ЛИСТОВ	
РАССЧТ.	ТИХОМИРОВА	<i>Тихомирова</i>							
ПРОВ.	ТАРИВЕРДИЕВА	<i>Таривердиева</i>							
НАСАДКА НС1			Р	1	ГИПРОНИСЕЛЬХОЗ				
И.КОНТР.	ТРЕЙБАЧ	<i>Трейбач</i>	КОПИРОВАЛ: МЛ-						ФОРМАТ А4

КОПИРОВАЛ: МЛ-

ФОРМАТ А4

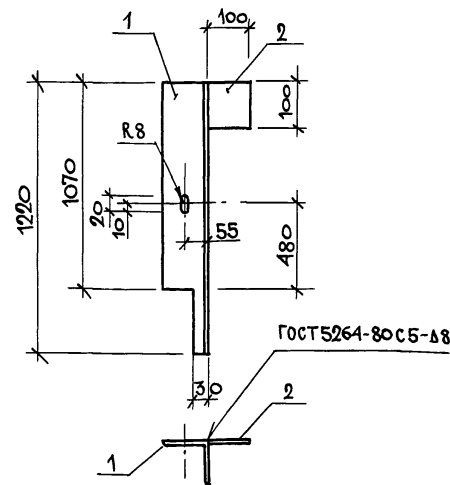

МАРКА НАСАДКИ	ПОЗ.	НАИМЕНОВАНИЕ	КОЛ.	МАССА ЕД. КР	МАССА НАСАДКИ, КР
НС 2	1	L100x100x8, $\varphi=1220$	1	14,9	15,7
	2	ЛИСТ 10x100x100	1	0,8	

УГОЛОК по ГОСТ 8509-86, марка стали ВСт3пс6-1.
 ЛИСТ по ГОСТ 17903-74, марка стали ВСт3пс6-1.
 ТЕХНИЧЕСКИЕ ТРЕБОВАНИЯ см. КНИ.ТТ.

ИВ. № ПОДЛ.	ПОДПИСЬ И ДАТА	ВЗАМ. ИВ. №	ПРИВЯЗАН:			ИВ. №			
РАЗРАБ.	ТИХОМИРОВА	<i>Тихомирова</i>	801-2-112.89-КНИ.7			СТАДИЯ	ЛИСТ	ЛИСТОВ	
РАССЧТ.	ТИХОМИРОВА	<i>Тихомирова</i>							
ПРОВ.	ТАРИВЕРДИЕВА	<i>Таривердиева</i>							
НАСАДКА НС2			Р	1	ГИПРОНИСЕЛЬХОЗ				
И.КОНТР.	ТРЕЙБАЧ	<i>Трейбач</i>	КОПИРОВАЛ: МЛ- 24332-0210						ФОРМАТ А4

КОПИРОВАЛ: МЛ- 24332-0210

ГИПРОНИСЕЛЬХОЗ

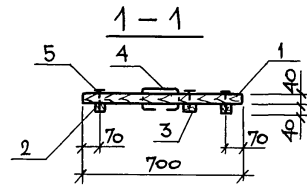
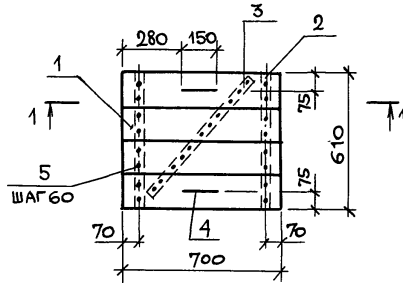

поз. 4

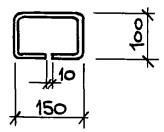

МАРКА ЩИТА	Поз.	НАИМЕНОВАНИЕ	КОЛ.	ОБЪЕМ, м ³	МАССА ЩИТА, кг
ЩД 1		Пиломатериалы - 2-ель,			
		сосна ГОСТ 24454-80Е			
	1	40 x 150, l = 700	4	0,004	10,64
	2	40 x 40, l = 610	2	0,001	
	3	40 x 40, l = 700	1	0,001	
	4	∅ 10 АІ, l = 490	2		
5	Гвозди КЗ, 0 x 70	-			

1. ТЕХНИЧЕСКИЕ ТРЕБОВАНИЯ см. - КНИ. ТТ.
2. Арматура класса АІ по ГОСТ 5781-82.
3. Гвозди КЗ, 0 x 70 по ГОСТ 4028-63.
4. Деревянный щит ЩД 1 после изготовления подвергнуть поверхностной пропитке дурнол-спиртами.

ИНВ. № ПОДЛ. ПОДЛИСЬ И ДАТА ВЗАМ. ИНВ. №

ПРИВЯЗАН:			РАЗРАБ. ТИХОМИРОВА <i>Иванов</i>	801-2-112.89-КНИ.8		
			РАСЧИТ. ТИХОМИРОВА <i>Иванов</i>			
			ПРОВ. АРХИВЕРДНЕВ <i>Иванов</i>			
				ЩИТ ДЕРЕВЯННЫЙ ЩД 1		
ИНВ. №			И. КОИТР. ТРЕЙБАЧ <i>Иванов</i>	СТАДИЯ		ЛИСТ
				Р		ЛИСТОВ
						1
				ГИПРОНИСЕЛЬХОЗ		

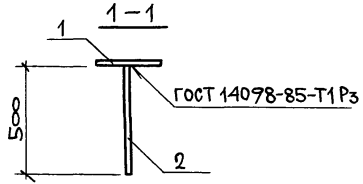
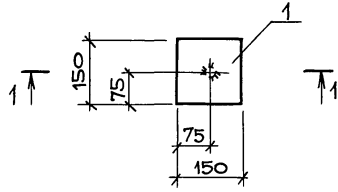

МАРКА	Поз.	НАИМЕНОВАНИЕ	Кол.	МАССА ЕД., КГ	МАССА ИЗДЕЛИЯ, КГ
МН 1	1	Лист 10x150x150	1	1,77	2,08
	2	∅10 АІ ℓ=500	1	0,31	

Лист по ГОСТ 19903-74, марка стали ВСтЗпсб-1.
 Арматура класса А-І по ГОСТ 5781-82.
 ТЕХНИЧЕСКИЕ ТРЕБОВАНИЯ см. КНИ.ТТ

ПРИВЯЗАН:

Инв. №

ИНВ. № ПОДА. ПОДПИСЬ И ДАТА ВЗАМ. ИНВ. №	РАЗРАБ.	ШАБРОВА		801-2-112.89-КНИ 9
	РАССЧТ.	ШАБРОВА		
	ПРОВ.	ТАРИВЕРНОВ	<i>ТТ</i>	
				ИЗДЕЛИЕ СОЕДИНИТЕЛЬНОЕ МН 1
				СТАДИЯ Р
				ГИПРОНИСЕЛХОЗ
ИНВ. № ПОДА. ПОДПИСЬ И ДАТА ВЗАМ. ИНВ. №	И.КОНТР.	ТРЕЙБАЧ	<i>ТТ</i>	

КОПИРОВАЛ: *М*- ФОРМАТ А4