

**Изменение № 3 ГОСТ 3269—78 Башмак тормозной неповоротный для грузовых вагонов железных дорог колеи 1520 мм. Технические условия**

**Утверждено и введено в действие Постановлением Государственного комитета СССР по стандартам от 30.06.89 № 2309**

Дата введения 01.01.90

Пункт 1.1. Чертеж заменить новым (см. с. 126).

Пункт 2.6 изложить в новой редакции: «2.6. Отклонения на размеры отливок, не ограниченные допусками, должны быть выполнены по ГОСТ 26645—85».

Пункт 4.1. Исключить ссылку на п. 1.1.

Пункты 4.2, 4.4 изложить в новой редакции: «4.2. Поверхность сопряжения башмака с тормозной колодкой проверяют шаблоном (приложение 1) или аттестованной колодкой. Покачивание шаблона на башмаке или башмака на аттестованной колодке с чекой не допускается.

Шаблон или аттестованная колодка должны контактировать с тремя крайними поверхностями башмака, на остальных поверхностях допускаются зазоры не более 2 мм, местные зазоры — не более 2,5 мм, проверка трех контактируемых поверхностей башмака с аттестованной колодкой или шаблоном производится щупом 0,5 мм.

4.4. Химический анализ стали проводят по ГОСТ 12344—88, ГОСТ 12345—80, ГОСТ 12346—78, ГОСТ 12347—77, ГОСТ 12348—78, ГОСТ 12350—78, ГОСТ 12351—81, ГОСТ 12352—81, ГОСТ 12354—81, ГОСТ 12355—78, ГОСТ 12356—81, ГОСТ 12357—84, ГОСТ 20500—75».

Приложение 1. Заменить размеры:  $42 \pm 0,1$  на  $42_{-0,1}$  ;  $47 \pm 0,1$  на  $47_{-0,1}$  .

(Продолжение см с. 126)

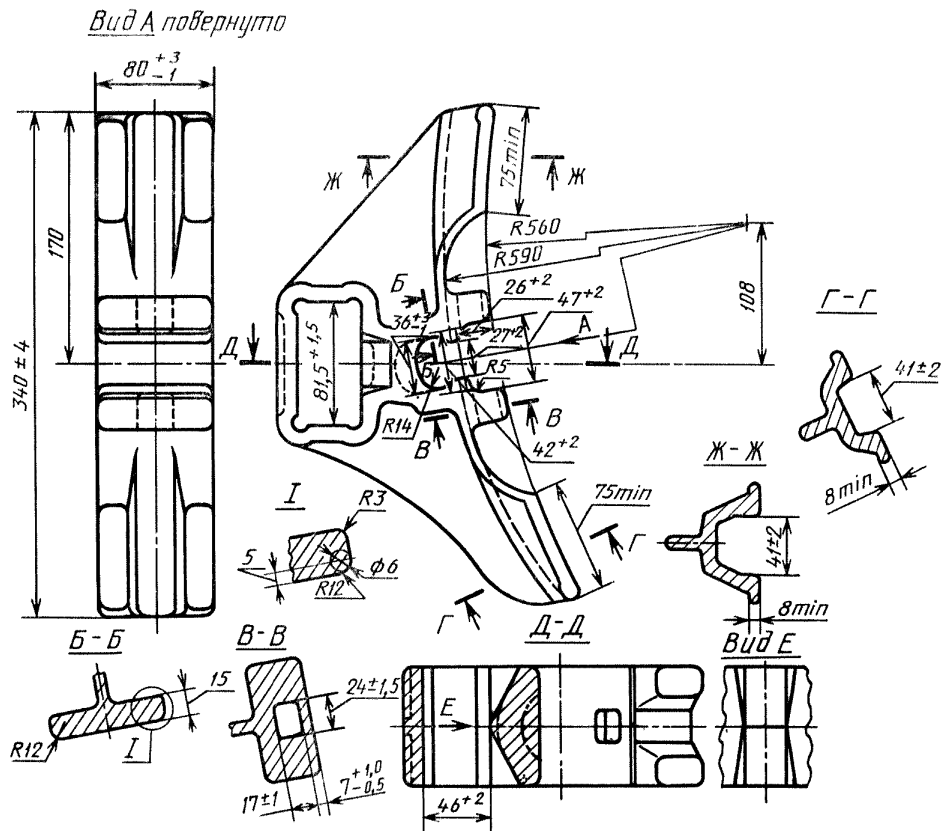

Условное обозначение неповоротного башмака  
 Башмак неповоротный ГОСТ 3269—78  
 (ИУС № 11 1989 г.)