

Изменение № 1 ГОСТ 19752—84 Прокладки уплотнительные металлические плоские для закрытых затворов соединений. Технические условия  
Утверждено и введено в действие Постановлением Государственного комитета СССР по стандартам от 24.05.88 № 1439

Дата введения 01.01.89

Пункт 1.1. Чертеж заменить новым:

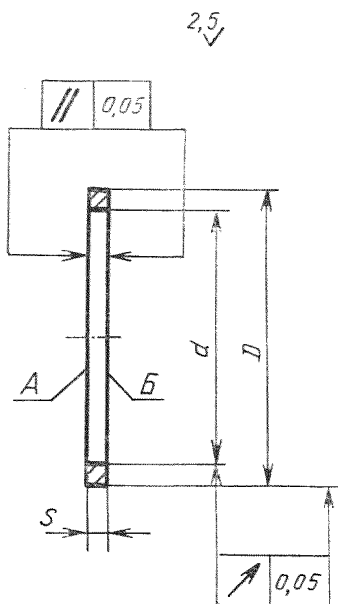

(Продолжение см. с. 116)

---

*(Продолжение изменения к ГОСТ 19752—84)*

Таблица. Графа *d*. Заменить поле допуска: Н8 на Н9.

Пункт 2.5 изложить в новой редакции: «2.5. На уплотнительных поверхностях А и Б не допускаются риски, забоины, вмятины, царапины, заусенцы, раковины».

Для прокладок, изготовленных из листа, допускается притирать поверхности А и Б. При этом не допускается уменьшение толщины прокладки более 0,2 мм сверх допуска на толщину прокладки; местная доводка поверхностей».

Пункт 4.1 дополнить абзацем: «Размеры *d*, *D* и радиальное биение (п. 1.1) допускается проверять на станке».

Пункт 5.6. Заменить ссылку: ГОСТ 2991—76 на ГОСТ 2991—85.

(ИУС № 8 1988 г.)