

Изменение № 1 ГОСТ 9473—80 Фрезы торцовые насадные мелкозубые со вставными ножами, оснащенными пластинами из твердого сплава. Конструкция и размеры

Постановлением Государственного комитета СССР по стандартам от 29.01.82 № 363 срок введения установлен

с 01.05.82

Пункты 2, 4. Таблицы 1, 2, 5. Обозначение деталей ножей (поз. 2). Исключить черту и цифры: /002.

Пункт 2. Чертеж 2. Главный вид и исполнение 1 дополнить отверстиями, как показано на чертеже:

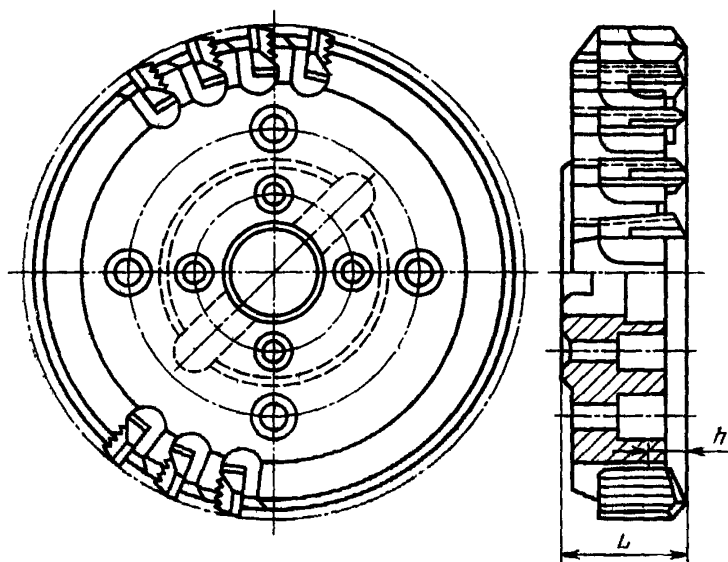

Пример условного обозначения после слов «из твердого сплава» дополнить словами: «марки ВК8».

Пункт 3. Таблица 3. Графы d_1 и l дополнить следующими размерами:

| d | d_1 | l |
|-----|-------|-----|
| 32 | 45 | 25 |
| 40 | 56 | 28 |

Чертеж 4. Заменить размер R 12,7 на R 12,85. Главный вид дополнить отверстиями и размером f_1 , вид сбоку дополнить отверстиями и размерами d_3 , d_4 , как показано на чертеже:

(Продолжение см. стр. 92)



Таблица 4. Исключить обозначения праворежущих и леворежущих фрез (исполнения 1): 2214—0161/001, 2214—0313/001, 2214—0162/001, 2214—0314/001 со всеми относящимися к ним размерами; таблицу 4 дополнить графами: d_3 , d_4 , f_1 ; графы d_2 , G , G_c изложить в новой редакции:

| Исполнение | d_2 | d_2 | d_2 | f_1 | G | G_c |
|------------|-------|-------|-------|-------|-------|-------|
| 2 | 18 | — | — | — | 11,95 | 12,25 |
| 1 | 26 | 22 | 34 | 177,8 | | |
| 2 | 18 | — | — | — | 13,38 | 13,68 |
| 1 | 26 | 22 | 34 | 177,8 | | |
| 2 | 18 | — | — | — | | |
| 1 | 34 | — | — | — | | |
| 2 | 18 | — | — | — | | |

Чертеж 5. Заменить обозначение размера: d_1 на d .

Пункт 5 после слов «у фрез диаметром» дополнить словом: «до».

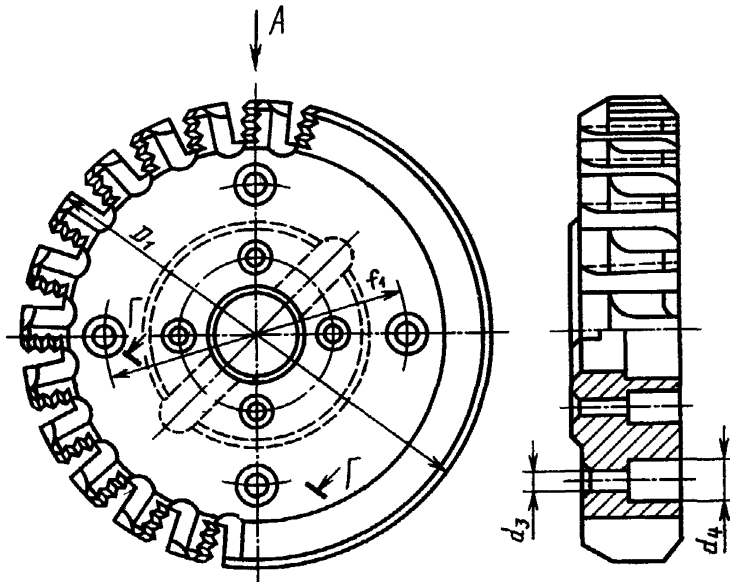
(ИУС № 5 1982 г.)